

Item # : BTSQTOL
Assembly Instructions

No d'article : BTSQTOL
Instructions de montage

Ítem N.º: BTSQTOL
Instrucciones de ensamblaje

Artikel# : BTSQTOL
Montageanleitung

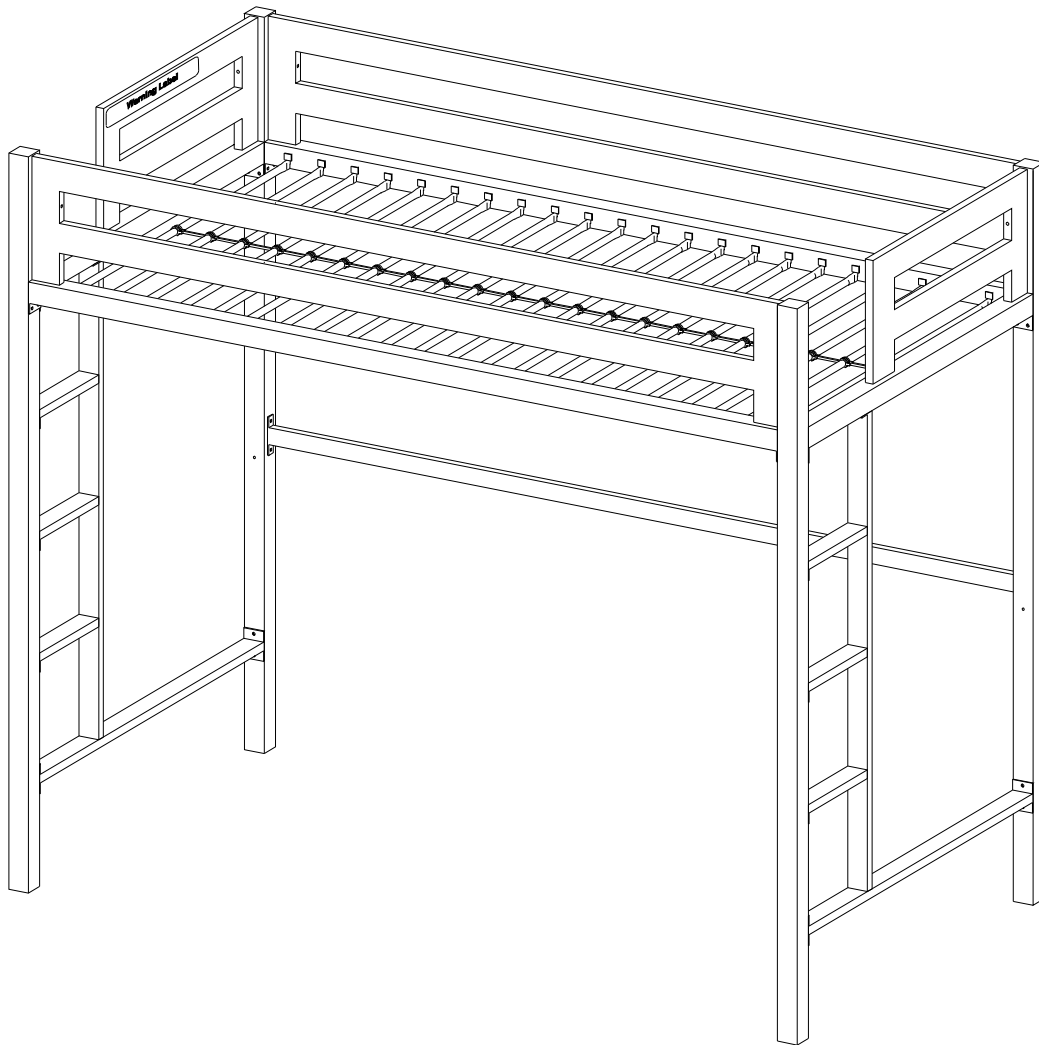

Please visit our website for the most current instructions, assembly tips, report damage, or request parts. www.walkeredison.com

Veillez visiter notre site Web pour les instructions les plus récentes, des conseils de montage, pour signaler des dommages ou demander des pièces : www.walkeredison.com

Visite nuestro sitio web para obtener las instrucciones más actualizadas, sugerencias de montaje e informes de daños, o para solicitar piezas. www.walkeredison.com

Bitte besuchen Sie unsere Website für die aktuellsten Gebrauchsanleitungen, Montagetipps, Schadensmeldungen oder Ersatzteilbestellungen. www.walkeredison.com

WALKER EDISONTM

Revised 30/12/2021 (R)

Instruction Manual

IMPORTANT INFORMATION MUST READ BEFORE ASSEMBLING PRODUCT

- Follow the information on the warnings appearing on the upper bunk end structure and on the carton.
Do not remove warning label from bed.
- Use only a mattress which is 74-75" L x 37.5-38.5"W x 7"H on the upper bunk.
- Replacement Parts--Replacement parts, including additional guardrails, may be obtained from any of Walker Edison Furniture's dealers or by contacting Walker Edison Furniture online at www.walkerediton.com.
- Follow the information on the warnings appearing on the upper bunk end structure and on the carton.
DO NOT remove warning label from bed.
- Always use the recommended size mattress or mattress support, or both, to help prevent the likelihood of entrapment or falls.
- Surface of mattress must be at least 5 in . (127mm) below the upper edge of guardrails. Mattress must not exceed a maximum thickness of 7 inches.
- DO NOT allow children under 6 years of age to use the upper bunk.
- Periodically check and ensure that the guardrail, ladder, and other components are in their proper position, free from damage, and that all connectors are tight.
- DO NOT allow horseplay on or under the bed and prohibit jumping on the bed.
- Always use the ladder for entering and leaving the upper bunk.
- DO NOT use substitute parts. Contact the manufacturer or dealer for replacement parts.
- Use of a night light may provide added safety precaution for a child using the upper bunk.
- Always use guardrails on both long sides of the upper bunk . If the bunk bed will be placed next to the wall , the guardrail that runs the full length of the bed should be placed against the wall to prevent entrapment between the bed and wall.
- The use of water or sleep flotation mattresses is prohibited.
- STRANGULATION HAZARD -Never attach or hang items to any part of the bunk bed that are not designed for use with the bed ; for example, but not limited to, hooks, belts and jumpropes.
- Prohibit more than one person on upper bunk.
- Keep these instructions for future reference.

(EN)

Manuel d'instructions

IMPORTANT À LIRE AVANT D'ASSEMBLER CE PRODUIT

- Suivre les instructions de mise en garde apparaissant sur le lit superposé et sur l'emballage. Ne pas enlever les étiquettes de mise en garde qui sont sur le lit.
- Utilisez seulement un matelas dont les dimensions sont :74-75" L x 37.5-38.5"W x 7"H sur le lit supérieur.
- Les pièces de remplacement, incluant des rails de sécurité additionnelles, peuvent être obtenues de tout détaillant de Walker et Edison ou en nous contactant en ligne à www.walkeredison.com.
- Suivre les instructions de mise en garde apparaissant sur le lit superposé et sur l'emballage. Ne pas enlever les étiquettes de mise en garde qui sont sur le lit.
- Vous devez toujours utiliser les dimensions recommandées pour le matelas ou les supports de matelas, ou les deux, pour empêcher les chutes ou les emprisonnements.
- La surface du matelas doit être à au moins 5 po (12.7cm) sous le bord supérieur des rails de sécurité. L'épaisseur de matelas ne doit pas excéder 7 po.
- NE PAS permettre aux enfants de moins de six ans d'utiliser le lit supérieur.
- Vérifier régulièrement que les rails de sécurité, l'échelle et toutes les autres pièces des lits sont correctement positionnés, non endommagés et que toutes les connexions sont bien serrées.
- NE PAS jouer sur ou sous le lit, et Il est interdit de sauter sur le lit.
- Utiliser toujours l'échelle pour accéder au lit supérieur.
- NE PAS UTILISER des pièces de substitution. Contacter le fabricant ou le détaillant pour des pièces de remplacement.
- L'utilisation d'une veilleuse peut s'avérer être une bonne précaution pour l'enfant dormant sur le lit supérieur.
- Utiliser toujours les rails de sécurité sur le lit supérieur. Si le lit superposé est placé le long d'un mur, vous devez quand même poser le rail de sécurité sur toute la longueur du lit qui est sur le long du mur, pour éviter l'emprisonnement entre le mur et le lit.
- L'utilisation de matelas d'eau ou de matelas de flottaison est interdite.
- DANGER D'ÉTRANGLEMENT- Ne jamais attacher ni suspendre quelque chose au lit, qui ne fait pas partie du lit superposé. Ceci inclus mais n'est pas limité à : des crochets, des ceintures ou des cordes à sauter.
- Il est Interdit d'être plus qu'une personne sur le lit supérieur.
- Garder ces instructions pour référence ultérieure.

(FR)

Manual de instrucciones

INFORMACIÓN IMPORTANTE LEA ANTES DE MONTAR ESTE PRODUCTO

- Siga la información de las etiquetas de advertencia que se encuentran en la litera y en el embalaje. No retire la etiqueta de advertencia de la cama.
- Utilice sólo un colchón con las dimensiones 74-75 pulgadas de largo x 37,5-38,5 pulgadas de ancho x 7 pulgadas de alto en la litera superior.
- Las piezas de repuesto, incluidas las barandillas adicionales, pueden obtenerse en cualquiera de los concesionarios de la Walker Edison Furniture' poniéndose en contacto con nosotros en línea en www.walkerredison.com.
- Siga la información de las etiquetas de advertencia que se encuentran en la litera y en el embalaje. No retire la etiqueta de advertencia de la cama.
- Utilice siempre el tamaño recomendado de colchón o soporte de colchón, o ambos, para ayudar a prevenir la probabilidad de atrapamiento o caídas.
- La superficie del colchón debe ser de al menos 5 pulgadas (127mm) por debajo del borde superior de las barandillas. El colchón no debe exceder el grosor máximo de 7 pulgadas.
- NO permita que los niños menores de 6 años de edad usen la litera superior.
- Compruebe periódicamente que las barandillas, escaleras y otros componentes estén en su posición correcta, libres de daños, y que todos los conectores estén apretados.
- No permita que se juegue sobre o debajo de la cama. Prohíba saltar sobre la cama.
- Siempre use la escalera para entrar y salir de la litera de arriba.
- NO utilice piezas de sustitución. Póngase en contacto con el fabricante o el distribuidor para obtener piezas de repuesto.
- El uso de una luz nocturna puede proporcionar una precaución de seguridad adicional para un niño que utilice la litera superior.
- Siempre use barandillas en ambos lados largos de la litera superior. Si la litera de cama se va a colocar al lado de una pared, la barandilla que recorre toda la longitud de la cama debe colocarse contra la pared para evitar que quede atrapada entre la cama y la pared.
- El uso de un colchón de flotación de agua o de sueño está prohibido.
- PELIGRO DE ESTRANGULACIÓN – Nunca adjunte o cuelgue artículos en ninguna parte de la litera que no estén diseñados para su uso con la cama; incluyendo pero no limitándose a ganchos, cinturones y cuerdas de saltar.
- Prohíba a más de una persona en la litera superior.
- Guarde estas instrucciones para futuras referencias.

(ESP)

Bedienungsanleitung

WICHTIGE INFORMATIONEN LESEN SIE, BEVOR SIE DIESES PRODUKT ZUSAMMENBAUEN

- Befolgen Sie die Informationen auf den Warnschildern auf dem Etagenbett und auf der Verpackung. Entfernen Sie das Warnschild nicht vom Bett.
- Verwenden Sie nur eine Matratze mit den Abmessungen von 74-75 Zoll (L) x 37,5-38,5 Zoll (B) x 7 Zoll (H) auf dem oberen Etagenbett.
- Verwenden Sie nur eine Matratze mit den Abmessungen von 74-75 Zoll (L) x 37,5-38,5 Zoll (B) x 7 Zoll (H) auf dem oberen Etagenbett.
- Befolgen Sie die Informationen auf den Warnschildern auf dem Etagenbett und auf der Verpackung. Entfernen Sie das Warnschild nicht vom Bett.
- Verwenden Sie immer die empfohlene Größe der Matratze oder der Matratzenauflage oder beides, um die Wahrscheinlichkeit von Einklemmungen oder Stürzen zu vermeiden.
- Die Oberfläche der Matratze muss mindestens 5 Zoll (127 mm) unter der Oberkante der Leitplanken liegen. Die Matratze darf die maximale Dicke von 7 Zoll nicht überschreiten.
- Lassen Sie die Kinder unter 6 Jahren NICHT die obere Etage benutzen.
- Überprüfen Sie regelmäßig, ob sich die Leitplanken, Leitern und anderen Komponenten in den richtigen Positionen befinden, frei von Beschädigungen sind und ob alle Anschlüsse sicher befestigt sind.
- Erlaube KEIN Pferdespiel auf oder unter dem Bett, und verbieten Sie, auf das Bett zu springen.
- Verwenden Sie immer die Leiter zum Betreten und Verlassen von der oberen Etage.
- KEINE Ersatzteile verwenden. Wenden Sie sich an den Hersteller oder Händler, um Ersatzteile zu erhalten.
- Die Verwendung eines Nachtlichts kann eine zusätzliche Sicherheitsmaßnahme für ein Kind anbieten, das die obere Etage benutzt.
- Verwenden Sie immer Leitplanken an beiden Längsseiten der oberen Etage. Wenn das Etagenbett neben einer Wand aufgestellt wird, sollte die Leitplanke, die über die gesamte Länge des Bettes verläuft, an der Wand befestigt werden, um ein Einklemmen zwischen Bett und Wand zu verhindern
- Die Verwendung einer Wasser- oder Schlaflotationsmatratze ist verboten.
- STRANGULATIONSGEFAHR – Befestigen oder hängen Sie niemals Gegenstände an die Teile des Etagenbettes, die nicht für die Verwendung mit dem Bett vorgesehen sind, einschließlich, aber nicht beschränkt auf Haken, Gürtel und Springseile.
- Verbieten Sie mehr als eine Person auf der oberen Etage.
- Bewahren Sie diese Anleitungen zum späteren Nachschlagen auf.

(DE)

Parts List

Lista de piezas

Liste des pièces

Stückliste

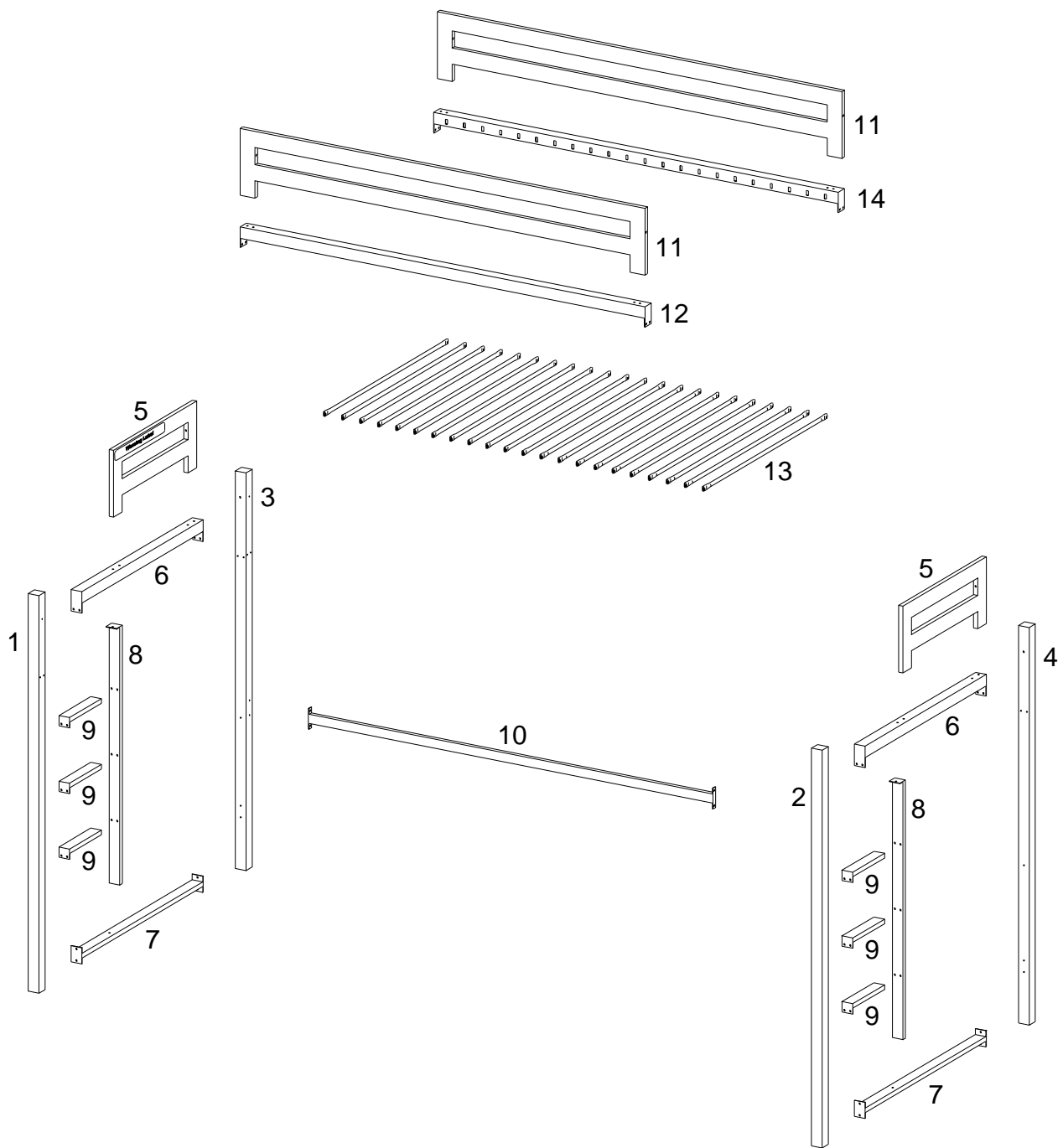





Hardware List

Liste des pièces

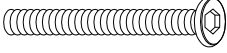
Liste du matériel

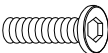
Teilleliste

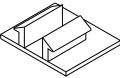
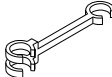
A		Ø1/4"x90mm	Bolt Boulon Perno Bolzen	6 pcs
B		Ø1/4"x70mm	Bolt Boulon Perno Bolzen	16 pcs
C		Ø1/4"x15mm	Bolt Boulon Perno Bolzen	50 pcs
D		Ø1/4"x38mm	Bolt Boulon Perno Bolzen	14 pcs
E		Ø16mm	Washer Rondelle Arandelas Unterlegscheibe	86 pcs
F			Plastic tab lock Languette de verrouillage de plastique Cerradura de lengüeta de plástico Kunststofflaschen	44 pcs
G			Plastic link Liens de plastique Eslabones de plástico Kunststoffverbinder	21 pcs

Hardware List

Liste des pièces

H

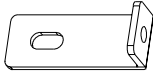

J



M4

Liste du matériel

Teilleliste

Angle bracket 2 pcs
équerres de fixation
los soportes angulares
Befestigungswinkeln

Wrench 1 pc
Clé hexagonale
Llave hexagonal
Sechskantschlüssel

The hardware quantities listed above are required for proper assembly. Some extra hardware may also have been included.

Les quantités de matériel indiquées ci-dessus sont requises pour un montage adéquat. Du matériel supplémentaire peut aussi avoir été inclus.

Las cantidades de materiales antes mencionadas son necesarias para el ensamblaje apropiado. Se podrían incluir algunas piezas de materiales adicionales.

Für die ordnungsgemäße Montage sind die oben aufgeführten Mengen der jeweiligen Beschläge erforderlich. Möglicherweise sind zusätzliche Beschläge enthalten.

Step 1

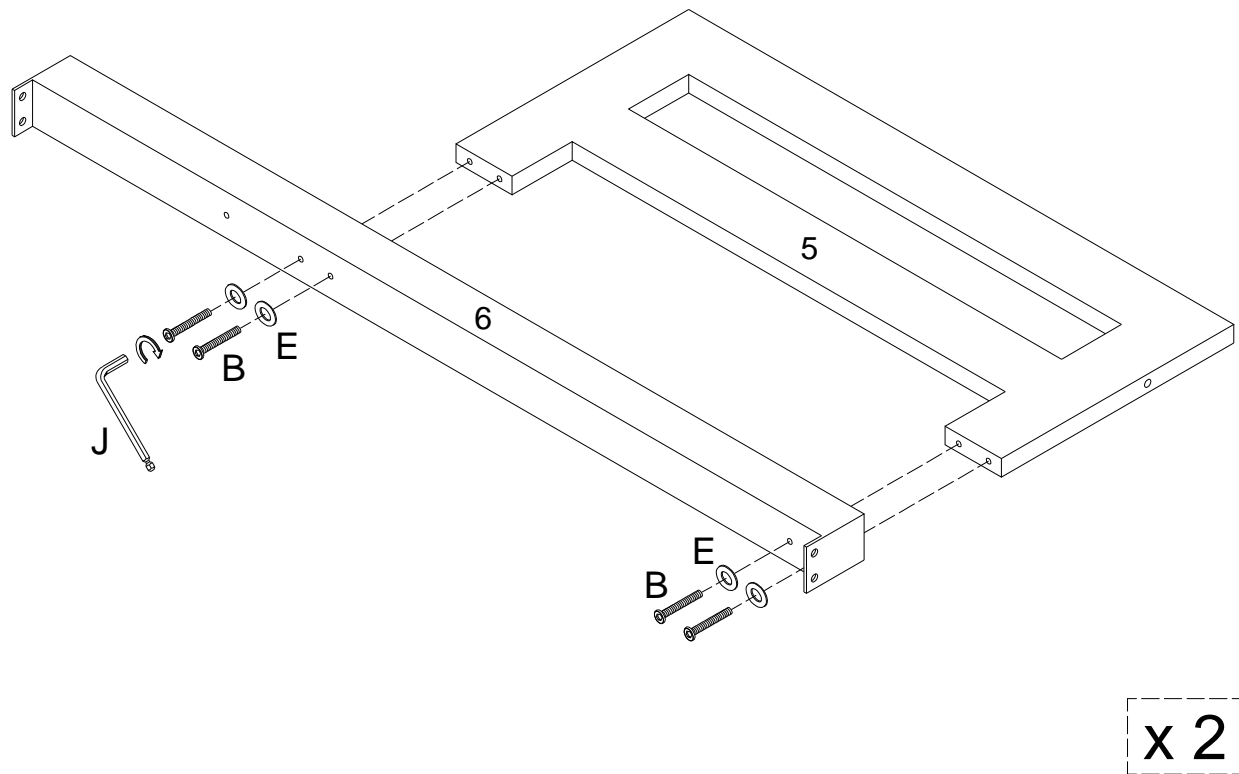

(EN)

Attach upper cross bar (6) to guardrail (5) using bolts(B) and washers (E) Tighten bolts (B) with wrench (J).

(FR)

Fixez la barre transversale supérieure (6) au garde-corps (5) à l'aide de boulons (B) et de rondelles (E). Serrez les boulons (B) avec la clé à molette (J).

(ESP)

Fije la barra transversal superior (6) a la barandilla (5) con los pernos (B) y las arandelas (E). Apriete los pernos (B) con la llave (J).

(DE)

Befestigen Sie die obere Querstange (6) mit den Bolzen (B) und Unterlegscheiben (E) an die Leitplanke (5). Ziehen Sie die Bolzen (B) mit dem Schraubenschlüssel (J) fest.

Step 2

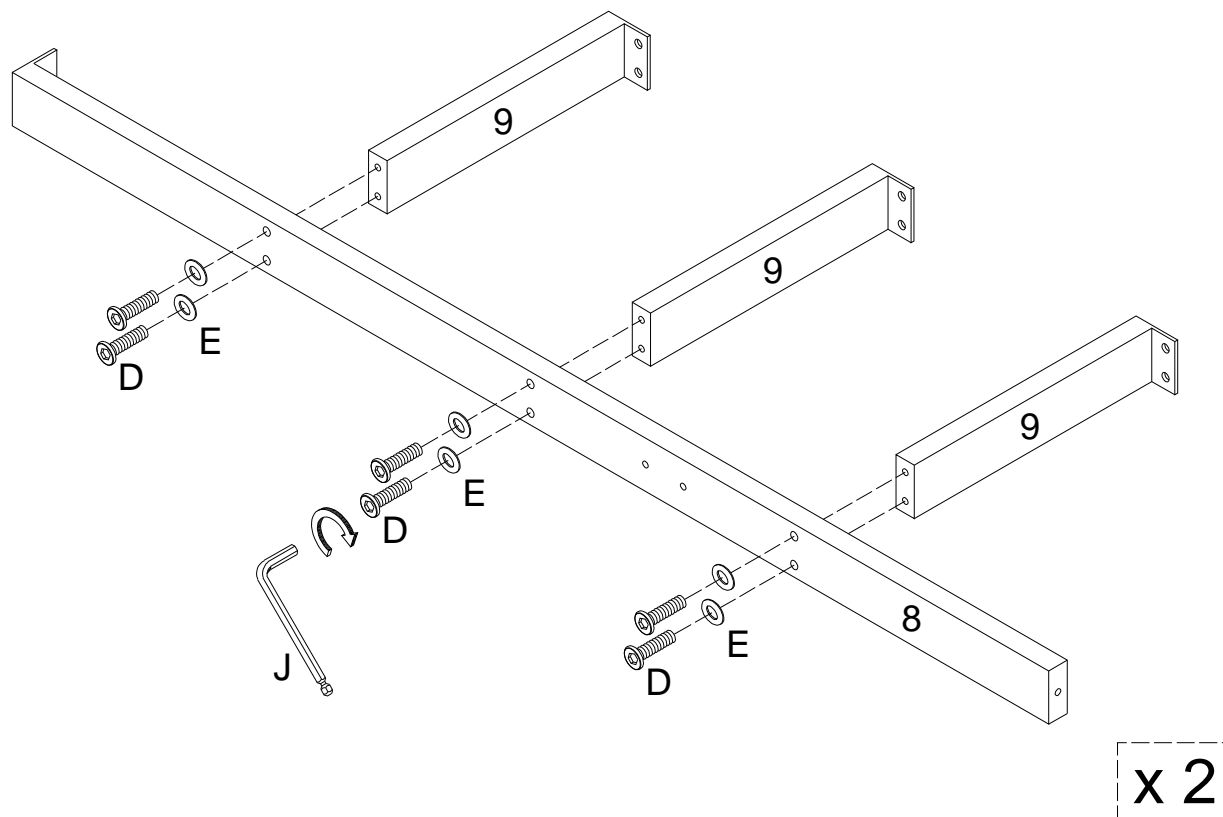

(EN)

Attach ladder rail (8) to ladder rungs (9) using bolts (D) and washers (E) Tighten bolts (D) with wrench (J).

(FR)

Fixez le rail de l'échelle (8) aux barreaux de l'échelle (9) à l'aide de boulons (D) et de rondelles (E). Serrez les boulons (D) avec la clé à molette (J).

(ESP)

Fije el riel de la escalera (8) a los peldaños de la escalera (9) usando los pernos (D) y las arandelas (E) . Apriete los pernos (D) con la llave (J).

(DE)

Befestigen Sie die Leiterschiene (8) mit den Bolzen (D) und Unterlegscheiben (E) an die Leitersprossen (9). Ziehen Sie die Bolzen (D) mit dem Schraubenschlüssel (J) fest.

Step 3

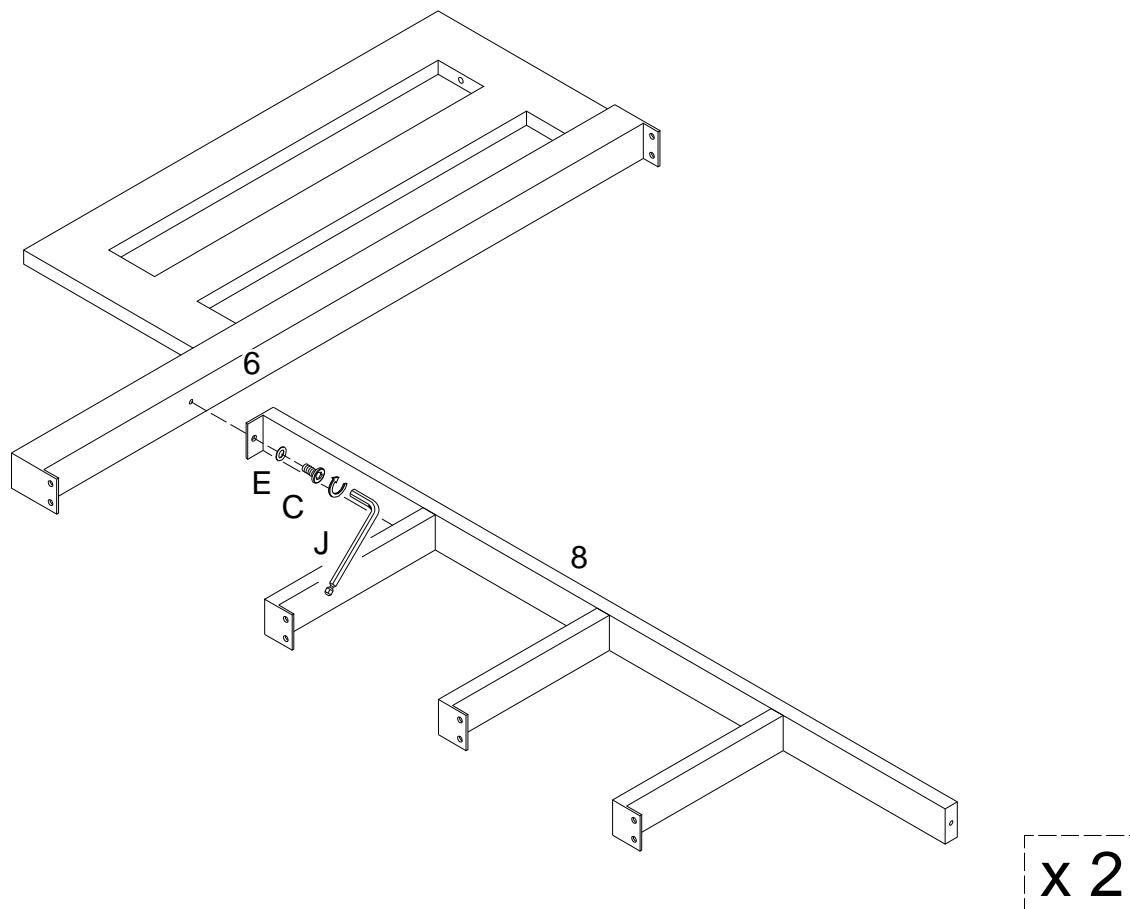

(EN)

Attach ladder rail (8) to upper cross bars (6) using bolt (C) and washer (E) Tighten bolt (C) with wrench (J).

(FR)

Fixez le rail de l'échelle (8) aux barres transversales supérieures (6) à l'aide du boulon (C) et de la rondelle (E). Serrez le boulon (C) avec la clé à molette (J).

(ESP)

Fije el riel de la escalera (8) a las barras transversales superiores (6) usando el perno (C) y la arandela (E). Apriete el perno (C) con la llave (J).

(DE)

Befestigen Sie die Leiterschiene (8) mit den Bolzen (C) und Unterlegscheiben (E) an die obere Querstange (6). Ziehen Sie die Bolzen (C) mit dem Schraubenschlüssel (J) fest.

Step 4

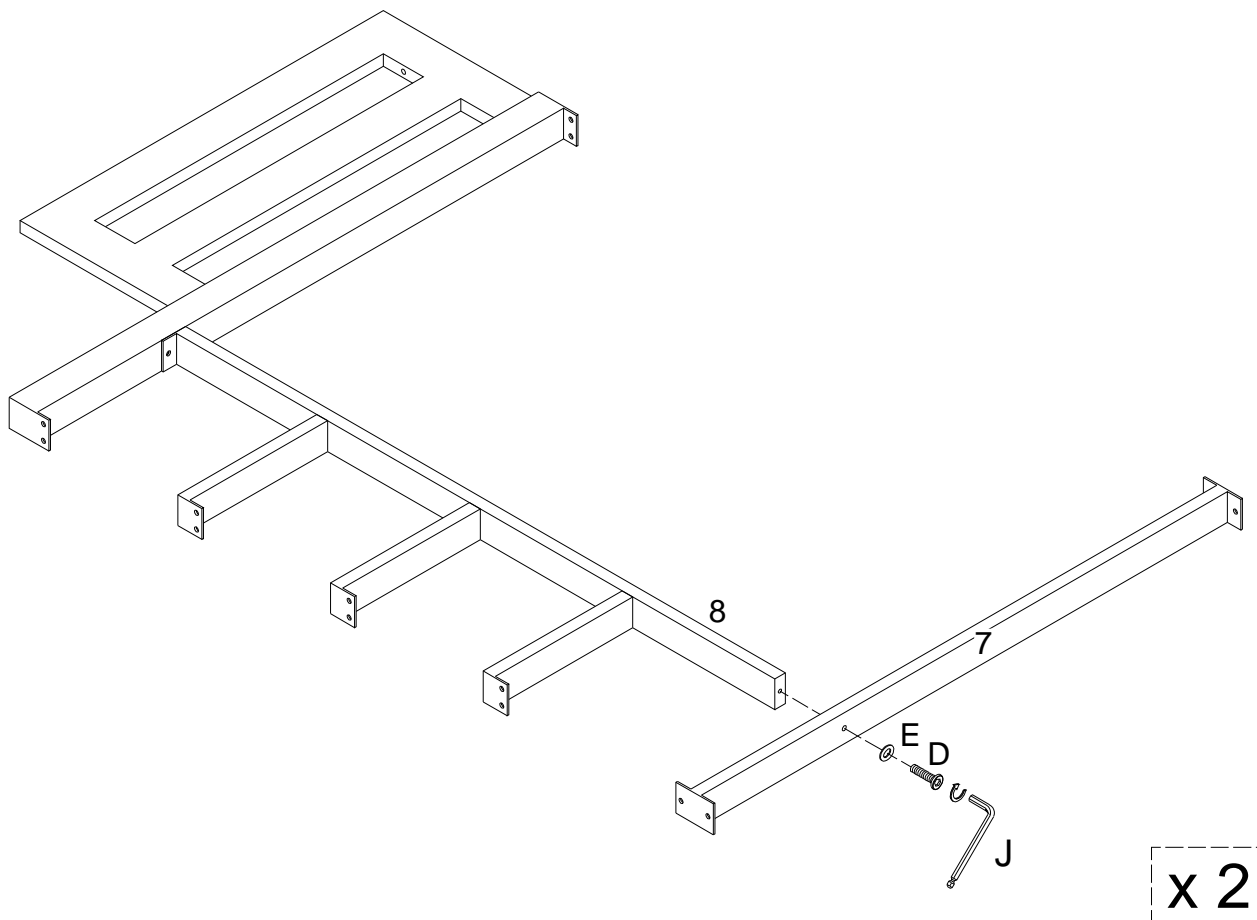

(EN)

Attach ladder rail (8) to lower cross bar (7) using bolt (D) and washer (E) Tighten bolt (D) with wrench (J).

(FR)

Fixez le rail de l'échelle (8) à la barre latérale inférieure (7) à l'aide du boulon (D) et de la rondelle (E). Serrez le boulon (D) avec la clé à molette (J).

(ESP)

Fije el riel de la escalera (8) a la barra transversal inferior (7) usando el perno (D) y la arandela (E). Apriete el perno (D) con la llave (J).

(DE)

Befestigen Sie die Leiterschiene (8) mit den Bolzen (D) und Unterlegscheiben (E) an die unteren Querstangen (7). Ziehen Sie die Bolzen (D) mit dem Schraubenschlüssel (J) fest.

Step 5

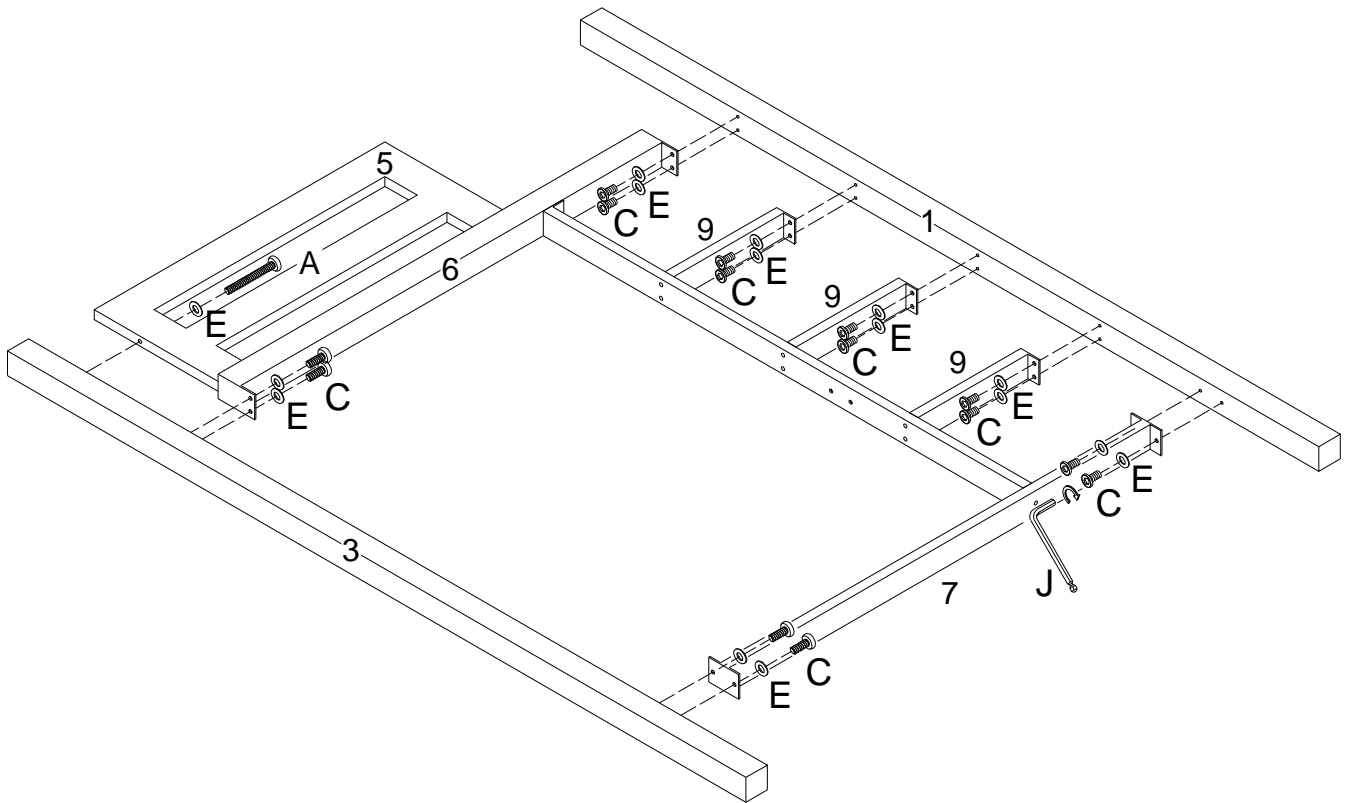

(EN)

Attach guardrail (5) to post (3) using bolts (A) and washers (E). Attach crossbars (6,7) to post (3) using bolts (C) and washers (E). Attach ladder rungs (9) and crossbars (6,7) to post (1) using bolts (C) and washers (E). Tighten all bolts with wrench (J).

(FR)

Fixez le garde-corps (5) au poteau (3) à l'aide de boulons (A) et de rondelles (E). Fixez les barres transversales (6,7) au poteau (3) à l'aide de boulons (C) et de rondelles (E). Fixez les barreaux de l'échelle (9) et les barres transversales (6,7) au poteau (1) à l'aide de boulons (C) et de rondelles (E). Serrez tous les boulons avec la clé à molette (J).

(ESP)

Fije la barandilla (5) al poste (3) usando los pernos (A) y las arandelas (E). Fije las barras transversales (6,7) al poste (3) usando los pernos (C) y las arandelas (E). Fije los peldaños de la escalera (9) y las barras transversales (6,7) al poste (1) usando los pernos (C) y las arandelas (E). Apriete todos los pernos con la llave (J).

(DE)

Befestigen Sie die Leitplanke (5) mit den Bolzen (A) und Unterlegscheiben (E) an die Pfosten (3). Befestigen Sie die Querstangen (6,7) mit den Schrauben (C) und Unterlegscheiben (E) an den Pfosten (3). Befestigen Sie die Leitersprossen (9) und die Querstangen (6,7) mit den Bolzen (C) und Unterlegscheiben (E) an den Pfosten (1). Ziehen Sie alle Bolzen mit dem Inbusschlüssel (J) fest an.

Step 6

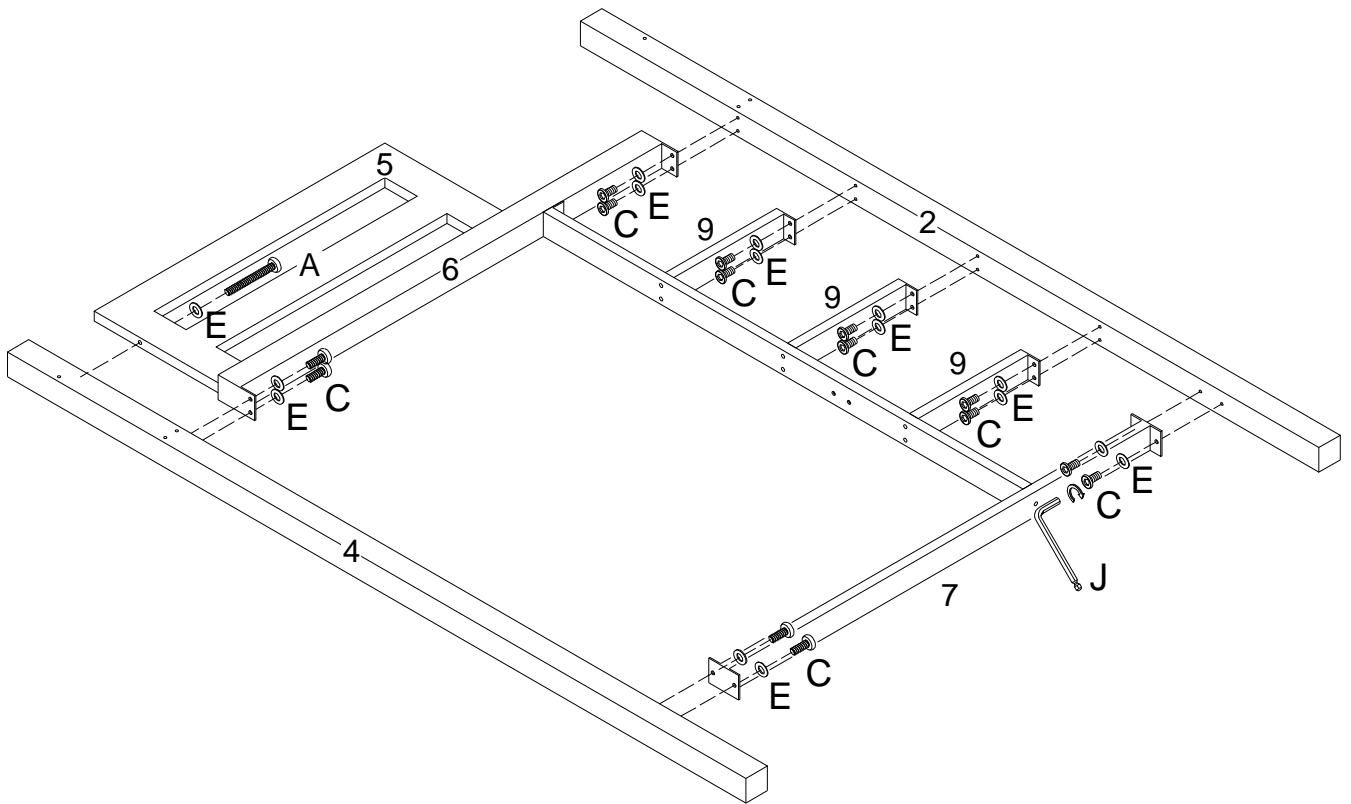

(EN)

Attach guardrail (5) to post (4) using bolts (A) and washers (E) Attach crossbars (6,7) to post (4) using bolts (C) and washers (E). Attach ladder rungs (9) and crossbars (6,7) to post (2) using bolts (C) and washers (E) Tighten all bolts with wrench (J).

(FR)

Fixez le garde-corps (5) au poteau (4) à l'aide de boulons (A) et de rondelles (E). Fixez les barres transversales (6,7) au poteau (4) à l'aide de boulons (C) et de rondelles (E). Fixez les barreaux de l'échelle (9) et les barres transversales (6,7) au poteau (2) à l'aide de boulons (C) et de rondelles (E). Serrez tous les boulons avec la clé à molette (J).

(ESP)

Fije la barandilla (5) al poste (4) usando los pernos (A) y las arandelas (E). Fije las barras transversales (6,7) al poste (4) usando los pernos (C) y las arandelas (E). Fije los peldaños de la escalera (9) y las barras transversales (6,7) al poste (2) usando los pernos (C) y las arandelas (E). Apriete todos los pernos con la llave (J).

(DE)

Befestigen Sie die Leitplanke (5) mit den Bolzen (A) und Unterlegscheiben (E) an die Pfosten (4). Befestigen Sie die Querstangen (6,7) mit den Schrauben (C) und Unterlegscheiben (E) an den Pfosten (4). Befestigen Sie die Leitersprossen (9) und die Querstangen (6,7) mit den Bolzen (C) und Unterlegscheiben (E) an den Pfosten (2) Ziehen Sie alle Bolzen mit dem Inbusschlüssel (J) fest an.

Step 7

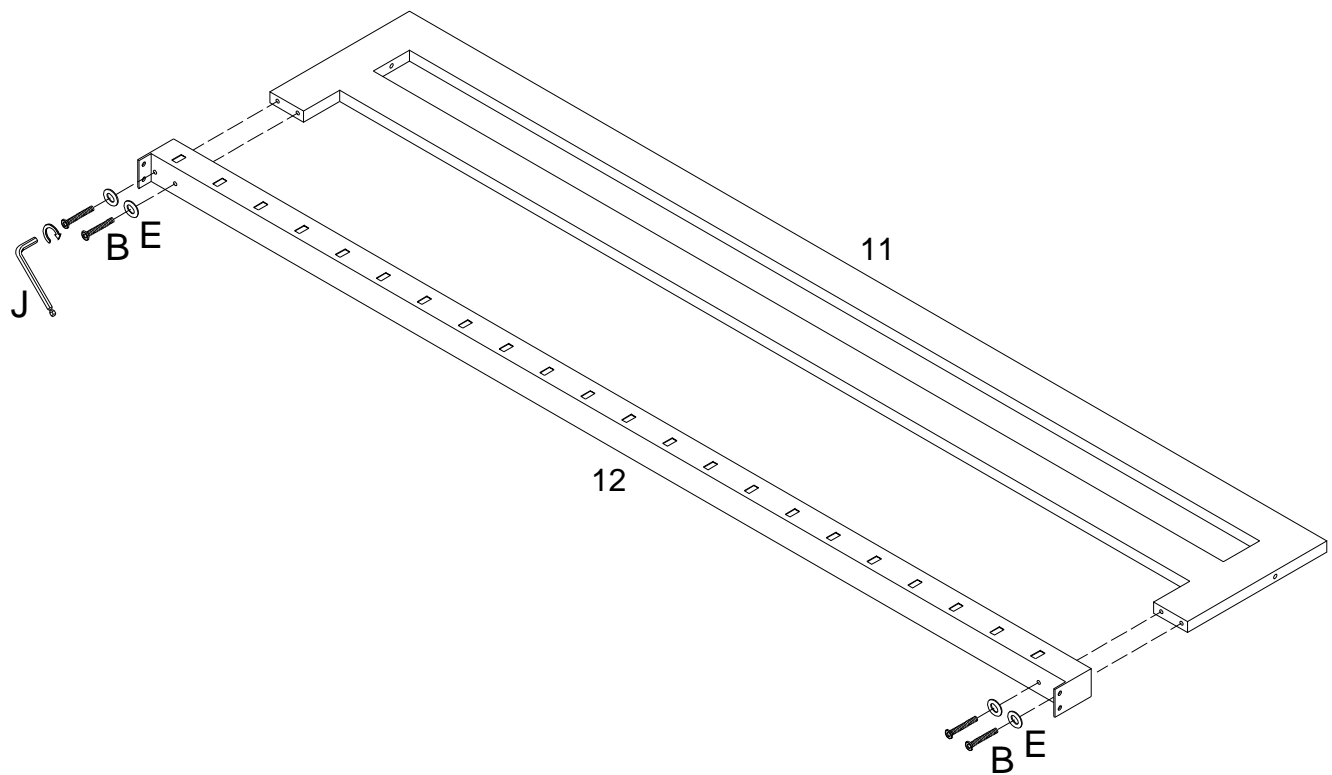

(EN)

Attach front upper guardrail (11) to the upper cross bar (12) using bolts (B) and washer (E) as shown in the illustration. Be sure to tighten firmly using wrench (J).

(FR)

Fixez le garde-corps supérieur frontal (11) à la barre transversale supérieure (12) à l'aide de boulons (B) et de rondelles (E) comme illustré. Assurez-vous de les serrer fermement à l'aide de la clé à molette (J).

(ESP)

Fije la barandilla superior delantera (11) a la barra transversal superior (12) usando los pernos (B) y la arandela (E) como se muestra en la ilustración. Asegúrese de apretarlas firmemente con la llave (J).

(DE)

Befestigen Sie die vordere obere Leitplanke (11) mit den Bolzen (B) und der Unterlegscheibe (E) wie in der Abbildung gezeigt an die oberen Querstange (12). Achten Sie darauf, es durch den Inbusschlüssel (L) fest anzuziehen.

Step 8

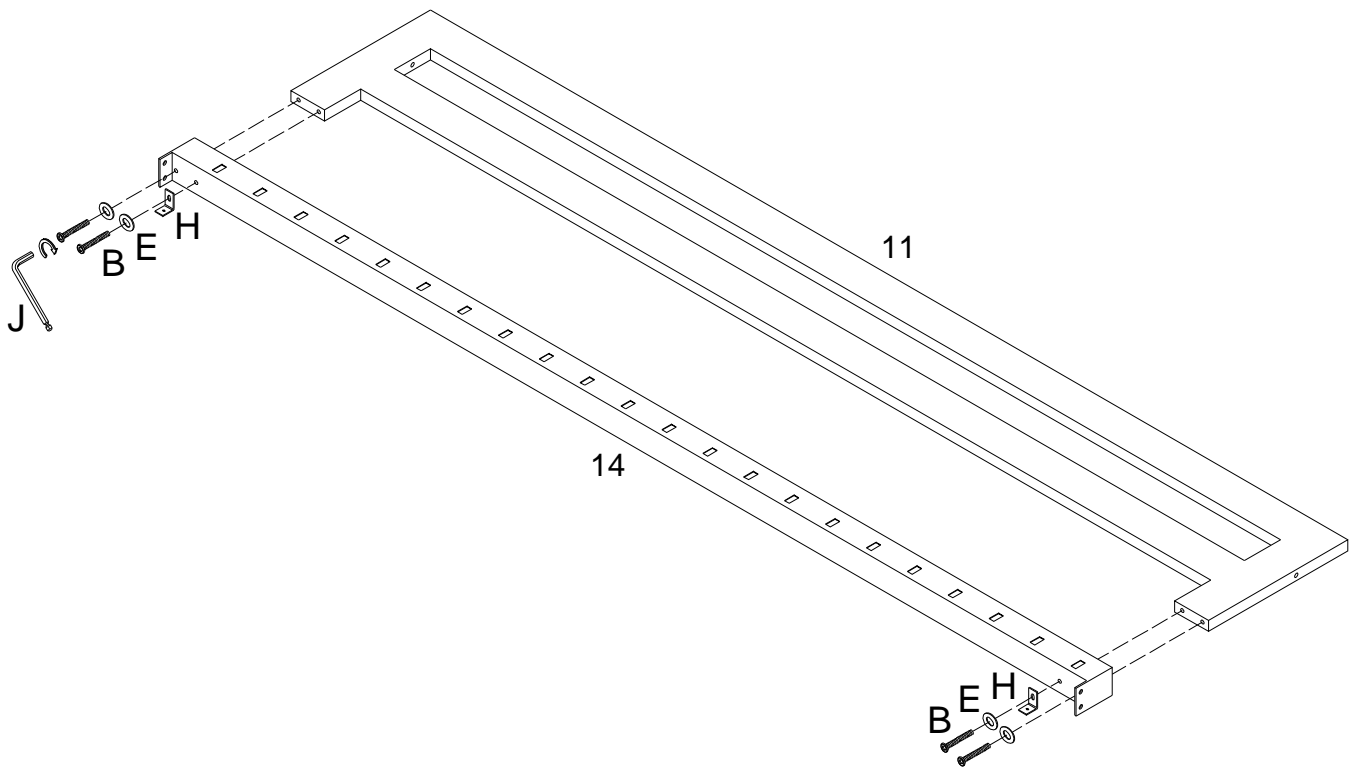

(EN)

Attach back upper guardrail (11) to the upper cross bar (14) using bolts (B) and washer (E) and where applicable, angle brackets (H). * Tighten bolts (B) with wrench (J).

(FR)

Fixez le garde-corps supérieur arrière (11) à la barre transversale supérieure (14) à l'aide de boulons (B) et de rondelles (E) et, le cas échéant, d'équerres de fixations. Serrez les boulons (B) avec la clé à molette (J).

(ESP)

Fije la barandilla superior trasera (11) a la barra transversal superior (14) utilizando los pernos (B) y las arandelas (E) y, si corresponde, los soportes angulares (H). * Apriete los pernos (B) con la llave (J).

(DE)

Befestigen Sie die hintere obere Leitplanke (11) an die oberen Querstange (14) mit den Bolzen (B) und gegebenenfalls den Befestigungswinkeln (H). * Ziehen Sie die Bolzen (B) mit dem Inbusschlüssel (J) fest an.

Step 9

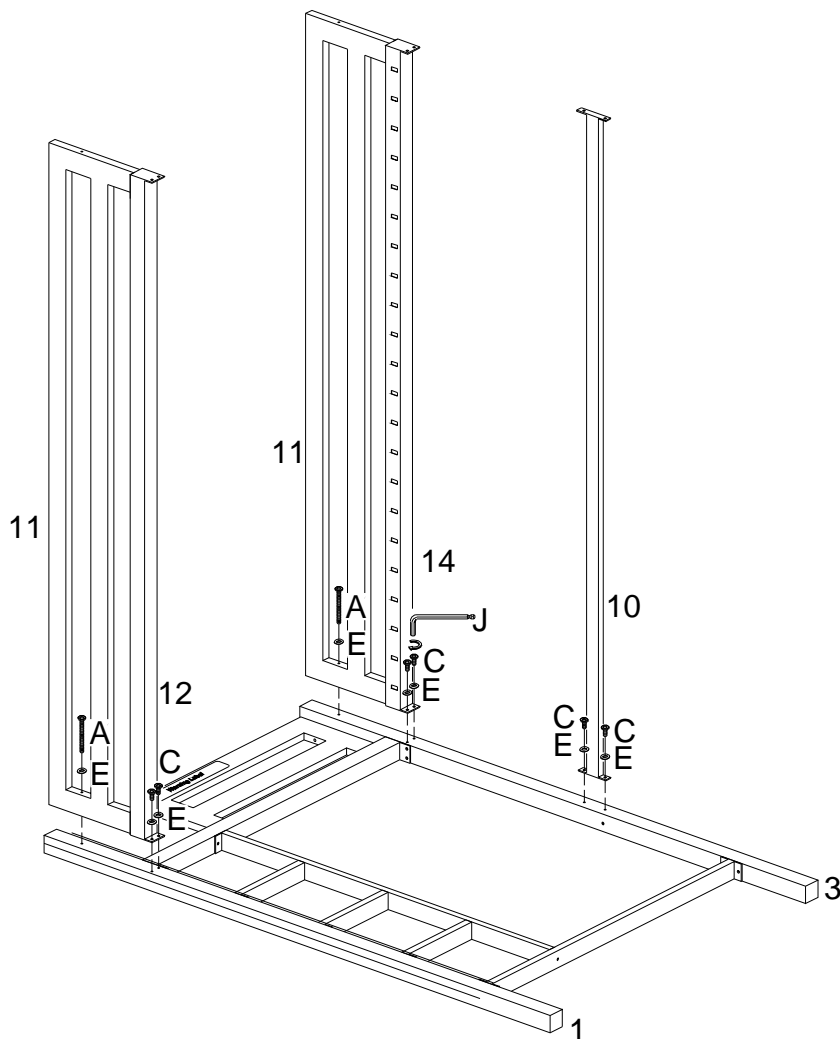

(EN)

Attach lower cross bars (10) and upper cross bars (12,14) to the end supports in Step 5 using washers (E) and bolts (C) as shown in the illustration. Attach upper guardrail (11) to the support posts (1,3) using bolts (A) and washers (E) as shown in the illustration. Ensure the slots on the cross bars are facing inward as shown in the illustration. Secure bolts (A)(C) but do not tighten completely until step #13.

(FR)

Fixez les barres transversales inférieures (10) et les barres transversales supérieures (12,14) aux supports des extrémités de l'Étape 5 à l'aide de rondelles (E) et de boulons (C) comme illustré. Fixez le garde-corps supérieur (11) aux poteaux de soutien (1,3) à l'aide de boulons (A) et de rondelles (E) comme illustré. Assurez-vous que les fentes des barres transversales soient tournées vers l'intérieur comme illustré. Fixez les boulons (A) (C) mais ne les serrez pas complètement avant l'Étape 13.

(ESP)

Fije las barras transversales inferiores (10) y las barras transversales superiores (12,14) a los soportes de los extremos en el Paso 5 usando las arandelas (E) y los Pernos (C) como se muestra en la ilustración. Fije la barandilla superior (11) a los postes de soporte (1,3) usando los pernos (A) y las arandelas (E) como se muestra en la ilustración. Asegúrese de que las ranuras de las barras transversales estén orientadas hacia el interior como se muestra en la ilustración. Fije los pernos (A)(C) pero no los apriete completamente hasta el paso #13.

(DE)

Befestigen Sie die unteren Querstangen (10) und die oberen Querstangen (12,14) mit den Unterlegscheiben (E) und den Bolzen (C) an die Endstützen in Schritt 5, wie in der Abbildung gezeigt. Befestigen Sie die obere Leitplanke (11) mit den Bolzen (A) und der Unterlegscheibe (E) wie in der Abbildung gezeigt an die Stützpfeiler (1,3). Stellen Sie sicher, dass die Nuten an den Querstangen nach innen gemäß der Abbildung zeigen. Befestigen Sie die Bolzen (A)(C), ziehen Sie sie jedoch erst in Schritt 13 vollständig an.

Step 10

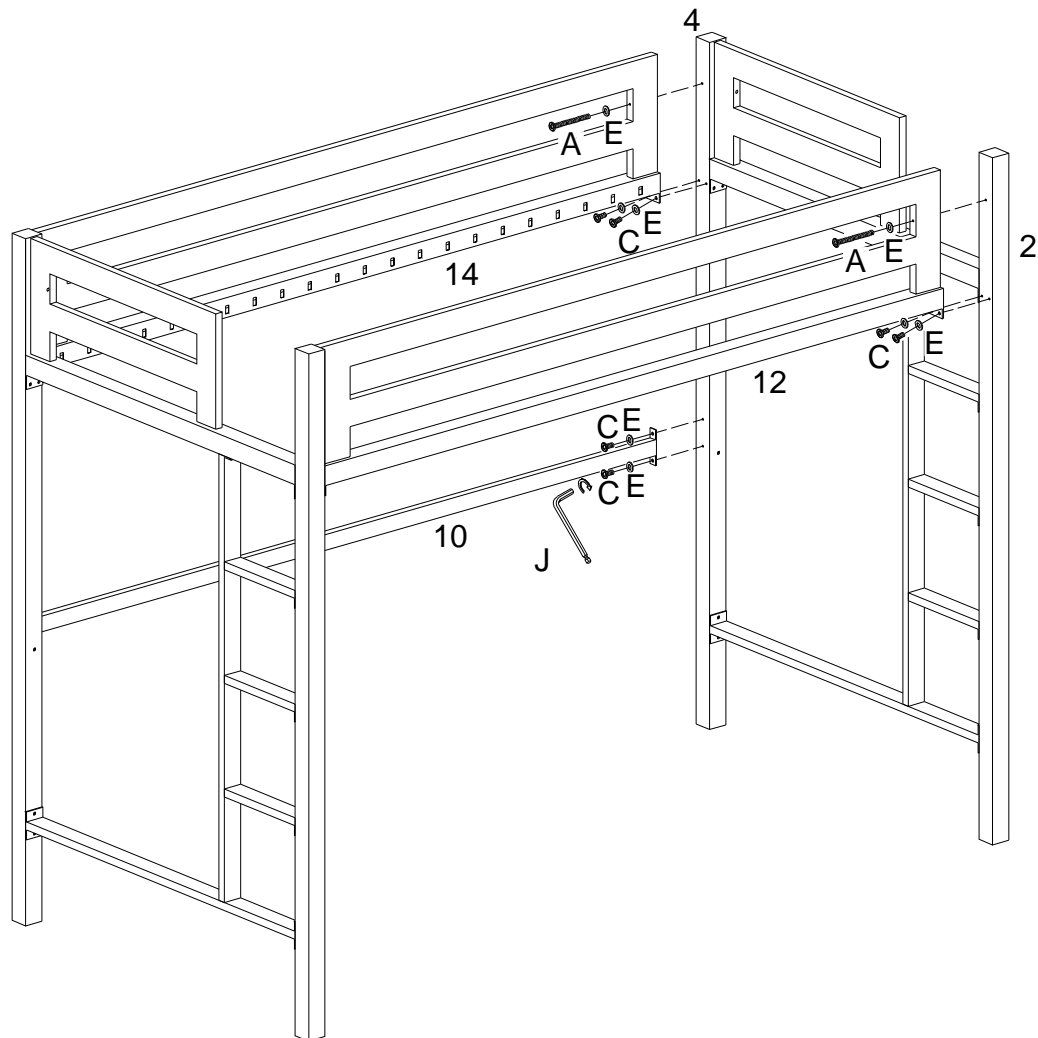

(EN)

Attach another end supports assembled in Step 6 using washers (E) and bolts (C) as shown in the illustration. Ensure the slots on the cross bats are facing inward as step 9. Secure bolts (A)(C) but not tighten completely until step #13.

(FR)

Fixez d'autres supports d'extrémités assemblés à l'Étape 6 à l'aide de rondelles (E) et de boulons (C) comme illustré. Assurez-vous que les fentes des barres transversales soient tournées vers l'intérieur comme à l'Étape 9. Fixez les boulons (A) (C) mais ne les serrez pas complètement jusqu'à l'Étape 13.

(ESP)

Fije el otro soporte de extremo ensamblado en el Paso 6 usando las arandelas (E) y los Pernos (C) como se muestra en la ilustración. Asegúrese de que las ranuras de las barras transversales estén orientadas hacia el interior como en el paso 9. Fije los pernos (A)(C) pero no los apriete completamente hasta el paso #13.

(DE)

Befestigen Sie die anderen im Schritt 6 montierten Endstützen mit Unterlegscheiben (E) und Bolzen (C) gemäß der Abbildung. Stellen Sie sicher, dass die Nuten an den Querstangen gemäß Schritt 9 nach innen zeigen. Befestigen Sie die Bolzen (A) (C), aber ziehen Sie sie erst im Schritt 13 vollständig fest.

Step 11

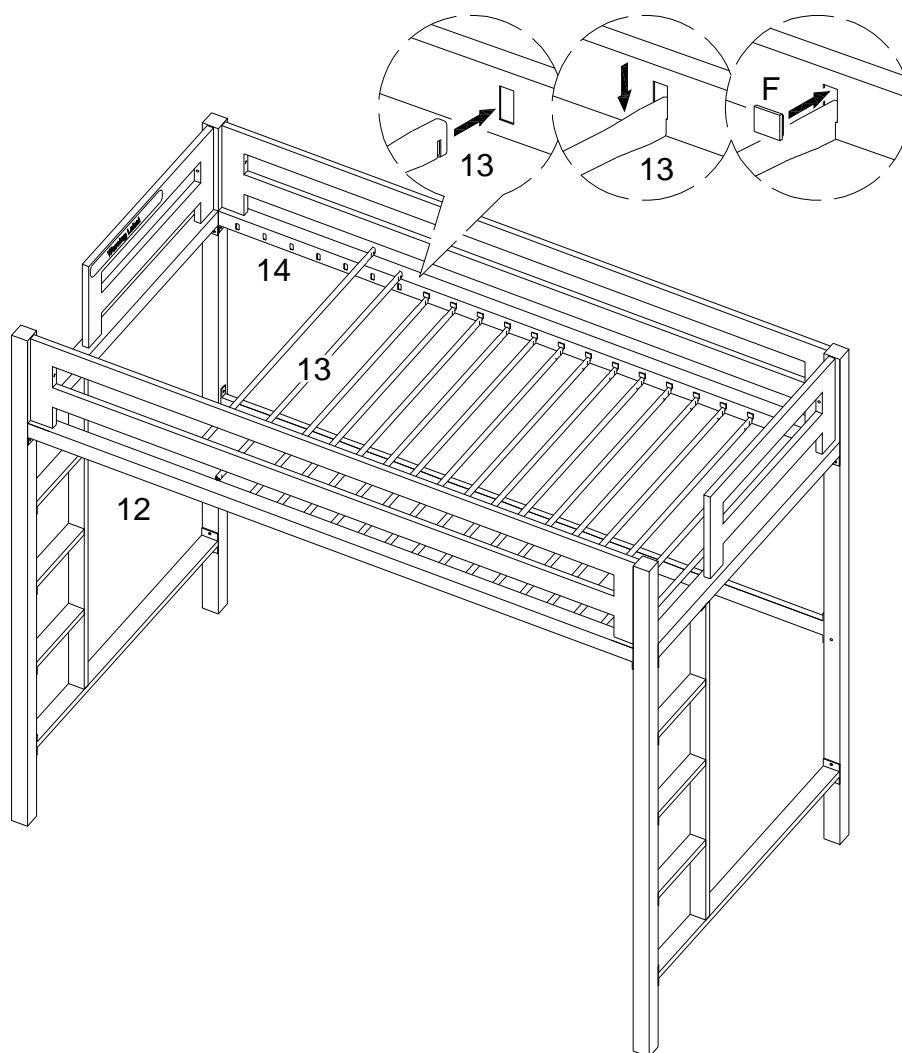

(EN)

Insert mattress support bars (13) into the provided slots of crossbars (12,14). Secure mattress support bars (13) by snapping plastic tab locks (F) into the provided slots of crossbars (12,14). Note that it may be necessary to apply more pressure to some plastic tab locks than others.

(FR)

Insérez les barres de support du matelas (13) dans les fentes prévues des barres transversales (12,14). Fixez bien les barres de support du matelas (13) en vissant les languettes de sùetéeen plastique (F) dans les fentes prévues des barres transversales (12,14). Notez qu'il peut être nécessaire d'appliquer plus de pression sur certaines languettes de sùetéeen plastique que sur d'autres.

(ESP)

Inserte las barras de soporte del colchón (13) en las ranuras previstas de los travesaños (12,14). Fije las barras de soporte del colchón (13) encajando los cierres de plástico (F) en las ranuras previstas de los travesaños (12,14). Tenga en cuenta que podría tener que aplicar más presión en algunos cierres de plástico que en otros.

(DE)

Stecken Sie die Matratzenstützstangen (13) in die vorgesehenen Nuten der Querstangen (12,14) ein. Sichern Sie die Matratzenstützstangen (13), indem Sie die Kunststoffverschlüsse (F) in die vorgesehenen Nuten der Querstangenbaugruppen (12,14) einrasten lassen. Hinweis: Es kann erforderlich sein, auf einige Kunststoffverschlüsse mehr Druck auszuüben als auf andere.

Step 12

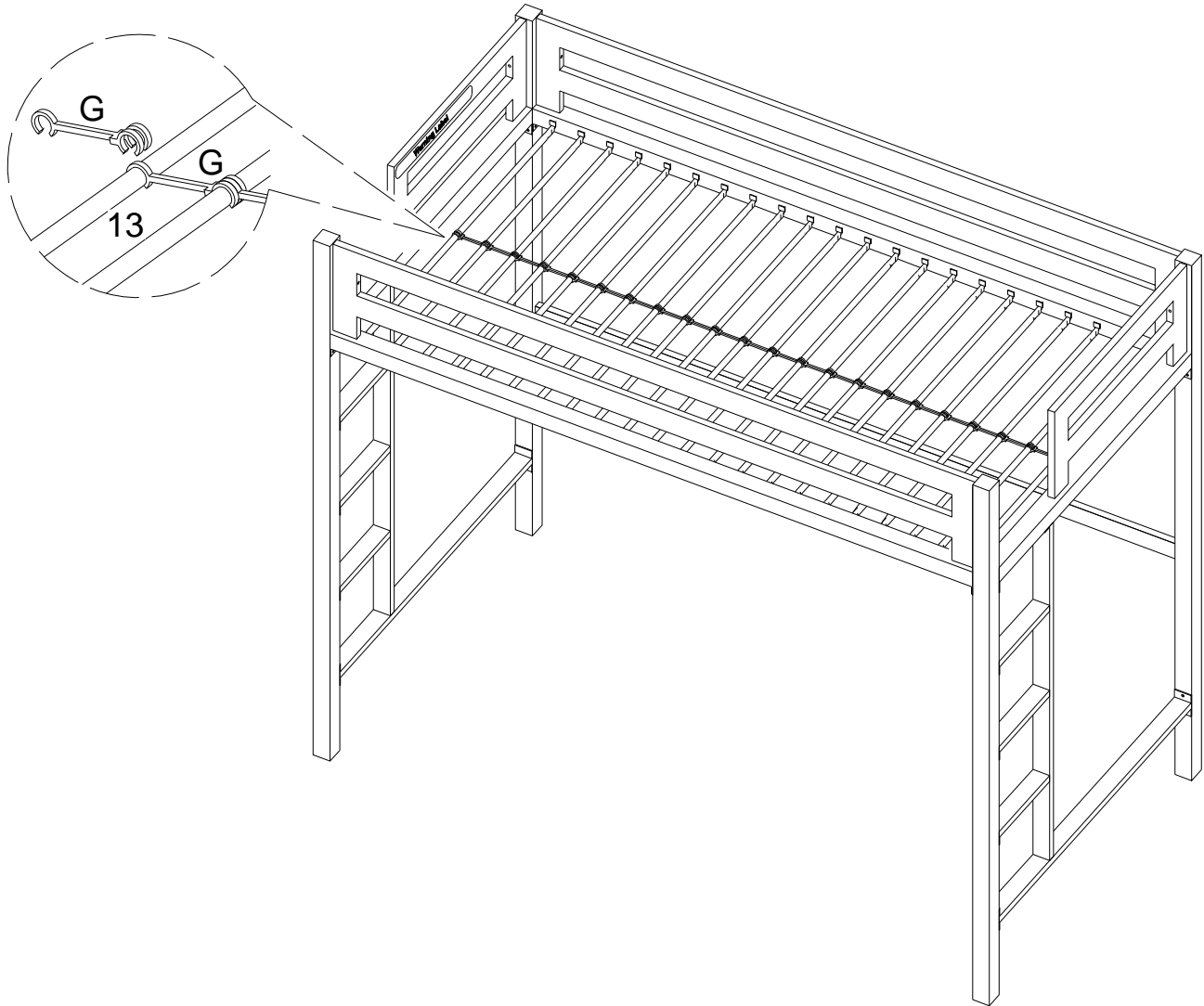

(EN)

Snap plastic links (G) onto the middle of mattress support bars (13).

(FR)

Clipsez les liens en plastique (G) sur le milieu des barres de support de matelas (13).

(ESP)

Encaje a presión los eslabones de plástico (G) en el centro de las barras de soporte del colchón (13).

(DE)

Lassen Sie die Kunststoffverbinder (G) auf die Mitte der Matratzenstützstangen (13) einrasten.

Step 13

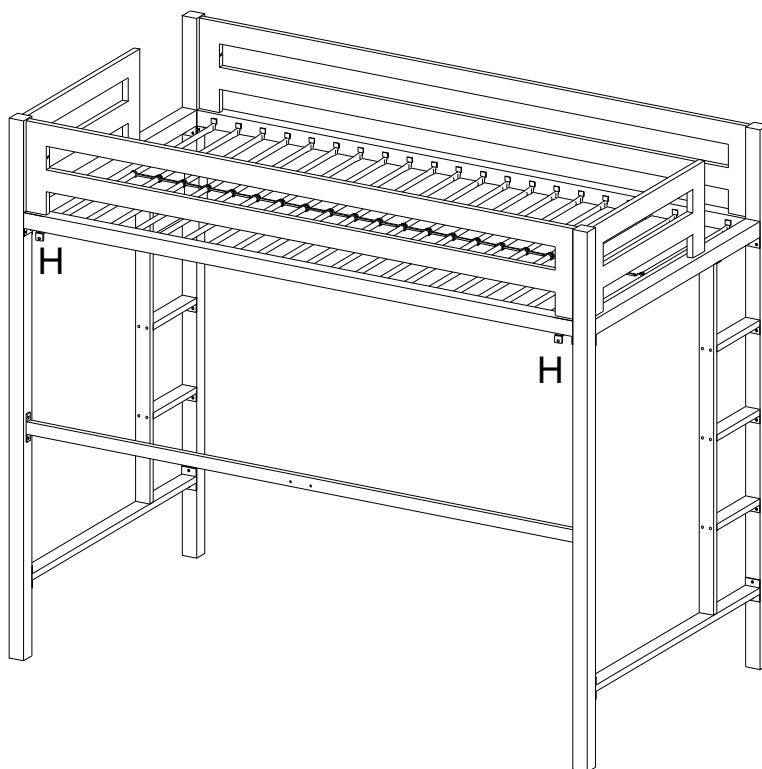

(EN)

*OPTIONAL: Angle brackets (H) can be used to attach the bed to a wall for additional support. You must use hardware suitable for the particular wall type, which is not included as there are many different wall types. You must also mount the bed to the structure of the wall (i. e. wood studs, metal studs or cement/brick) directly. DO NOT attach the bed to the surface of the wall without anchoring into the structural framework of the wall. Please seek professional advice if you are unsure of your own ability to do this correctly. Walker Edison Furniture Company makes no representation of warranty, expressed or implied, to the strength of any structure and the wall's ability to hold your bed. You assume all responsibility and indemnify Walker Edison Furniture Company of any and all damages that may be incurred by attaching your bed to the wall.

(FR)

*OPTIONNEL : Des équerres de fixation (H) peuvent être utilisées pour fixer le lit à un mur pour plus de support. Vous devez utiliser du matériel adapté au type de mur utilisé. Ce matériel n'est pas inclus, car il y a de nombreux types de murs. Vous devez également monter le lit à la structure du mur (c'est-à-dire crampons en bois, en métal ou en ciment/brique) directement. NE FIXEZ PAS le lit à la surface du mur sans ancrage dans le cadre structurel du mur. Veuillez demander l'avis d'un professionnel si vous n'êtes pas sûr(e) de pouvoir monter cet article correctement. Walker Edison Furniture Company ne garantit ni explicitement ni implicitement la solidité de quelque structure que ce soit et la capacité du mur à supporter votre lit. Vous assumez l'entière responsabilité et déchargez de toute responsabilité Walker Edison Furniture Company en cas de dommages pouvant avoir lieu lorsque vous fixez votre lit au mur.

(ESP)

*opcional: Se pueden utilizar los soportes angulares (H) para fijar la cama a una pared como apoyo adicional. Se debe utilizar el herraje adecuado para el tipo de pared en particular, que no se incluye ya que hay muchos tipos de pared diferentes. También debe montar la cama directamente en la estructura de la pared (es decir, tacos de madera, tacos de metal o cemento/ladrillo). NO sujete la cama a la superficie de la pared sin anclarla en la estructura de la pared. Por favor, busque consulta profesional si no está seguro de su propia capacidad para hacer esto correctamente. La Compañía de Muebles Walker Edison no ofrece ninguna garantía, expresa o implícita, a la fuerza de cualquier estructura y la capacidad de la pared para sostener su cama. Usted asume toda la responsabilidad e indemniza a la Compañía de Muebles Walker Edison por todos los daños que pueda ocasionar la fijación de su cama a la pared.

(DE)

*OPTIONAL: Befestigungswinkeln (H) können verwendet werden, um das Bett zur zusätzlichen Unterstützung an der Wand zu befestigen. Für den jeweiligen Wandtyp muss geeignete Hardware verwendet werden, die nicht enthalten ist, da es viele verschiedene Wandtypen gibt. Das Bett muss auch direkt an der Struktur der Wand befestigt werden (d. h. Holzpfosten, Metallpfosten oder Zement / Ziegel). Befestigen Sie das Bett NICHT an die Oberfläche der Wand, ohne es im strukturellen Rahmen der Wand zu verankern. Bitte wenden Sie sich an professionellen Rat, wenn Sie sich nicht sicher sind, ob Sie dies richtig vornehmen können. Walker Edison Furniture Company übernimmt keine ausdrückliche oder stillschweigende Gewährleistung für die Stärke einer Struktur und die Fähigkeit der Wand, Ihr Bett zu halten. Sie übernehmen alle Verantwortung und stellen die Walker Edison Furniture Company von allen Schäden frei, die durch das Befestigen Ihres Bettes an die Wand entstehen können.

Step 15

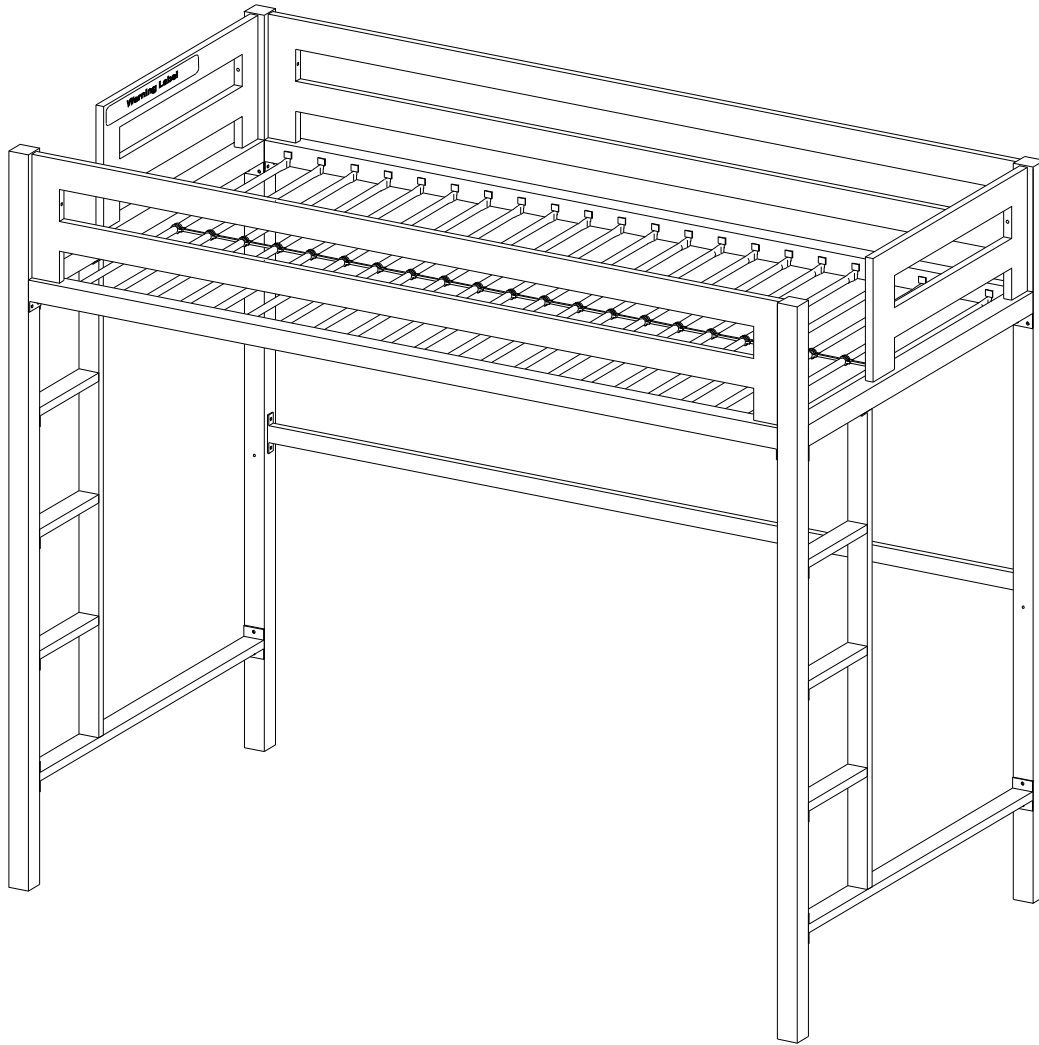

Final Assembly