

evenflo®

SafeMax™ 3-in-1/ Evolve™ / Transitions™ Sistema de retencion infantil

Manual del propietario

Guarde para uso futuro.

Requisitos del niño

Arnés de 5 puntos*

10 a 29.4 kg
(22 a 65 lb)

71 a 127 cm
(28 a 50 pulg.)

Por lo menos 2 años de edad

Asiento elevador con respaldo*

18 a 54.4 kg
(40 a 120 lb)

112 a 145 cm
(44 a 57 pulg.)

Por lo menos 4 años de edad

Asiento elevador sin respaldo*

18 a 54.4 kg
(40 a 120 lb)

112 a 145 cm
(44 a 57 pulg.)

Por lo menos 4 años de edad

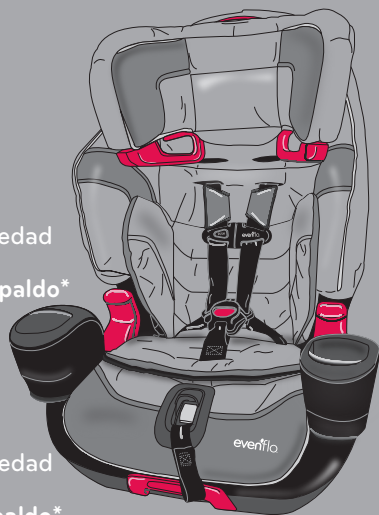

* Consulte la página 2 para obtener información sobre los requisitos.

⚠ ADVERTENCIA:

Para reducir el riesgo de lesiones graves o la muerte, lea este manual del propietario antes de instalar y usar este sistema de sujeción infantil.

Cada año, más niños mueren como pasajeros en choques de automóvil que por cualquier otro tipo de lesión. Para reducir el riesgo de LESIONES GRAVES o MUERTE, lea este manual del propietario y el manual del propietario del vehículo antes de instalar y usar este sistema de sujeción infantil. Usar un sistema de sujeción infantil es muy importante. Al usar apropiadamente este sistema de sujeción infantil y seguir estas instrucciones (y las instrucciones que se incluyen con el vehículo), reducirá en gran medida el riesgo de lesión grave o muerte de su niño en un choque. No se deje engañar por el término de uso común "asiento de seguridad"; ningún sistema de sujeción puede evitar todas las lesiones en todos los choques. Muchos adultos y niños sujetados correctamente se lesionan en choques de vehículos motorizados, incluyendo choques relativamente menores. Un sistema de sujeción infantil que se usa correctamente es la mejor forma de reducir a un mínimo las lesiones y aumentar las probabilidades de supervivencia del niño en la mayoría de los choques.

AVISO NORMATIVO ESTADOUNIDENSE

Este sistema de sujeción infantil cumple con todos los requisitos aplicables del Estándar Federal de Seguridad 213 para Vehículos Automotores.

**AVISO NORMATIVO CANADIENSE
(Números de modelo que terminan en "C")**

Este sistema de sujeción infantil cumple con todos los requisitos aplicables del Estándar Canadiense de Seguridad CMVSS 213 y 213.2 para Vehículos Motorizados.

Clave de símbolos



Símbolo de la bolsa de aire – le alerta sobre información importante acerca de la seguridad relacionada con las bolsas de aire.



Símbolo del sistema LATCH – le alerta sobre información importante acerca de la seguridad relacionada con el sistema LATCH.



Símbolo del anclaje de la correa de sujeción – le alerta sobre información importante acerca de la seguridad relacionada con el anclaje de la correa de sujeción.



Símbolo del avión – le alerta sobre información importante acerca de la seguridad relacionada con los aviones.

Información importante

Requisitos del niño 2
 Advertencias 3
 Información sobre el sistema LATCH 6
 Prácticas seguras 8
 Información sobre órdenes de retiro de producto del mercado en EUA Clientes 9
 Aviso público para clientes canadienses 9
 Uso en vehículos motorizados /aviones 10
 Cómo guardar las instrucciones 11
 Glosario visual 12
 Características del sistema de sujeción infantil 14

Uso del arnés de 5 puntos interno

Lista de verificación de instalación 17
 Instalación del sistema de sujeción infantil con anclajes inferiores 18
 ¿Qué tipo de conector de anclaje inferior se encuentra en el sistema de sujeción infantil? 19
 Instalación con ganchos de anclaje inferior 19
 Instalación con Quick Connectors 22
 Instalación con el cinturón de seguridad del vehículo 25
 Cómo asegurar al niño 28
 Cómo retirar al niño 30
 Cómo retirar la correa de sujeción 31
 Cómo retirar los anclajes inferiores 32
 Colocación de las correas del arnés 34
 Colocación de la correa para la entrepierna 35

Uso del asiento elevador

Cuándo colocar al niño en el asiento elevador 36

Uso del asiento elevador con el respaldo

Lista de verificación de instalación del asiento elevador ... 39
 Conversión a asiento elevador 40

Uso del asiento elevador sin el respaldo

Lista de verificación de instalación del asiento elevador ... 45
 Cómo retirar el respaldo 46
 Uso del clip del cinturón para el hombro 47
 Acople el inserto del asiento elevador sin respaldo (SOLO Canadá) 47

Información general

Cómo volver a acoplar el respaldo 49
 Cómo ajustar la cabecera 54
 Cómo ajustar la posición de reclinado 54
 Almacenamiento de la lengüeta de la hebilla 55
 Cómo retirar el acojinado del asiento 55
 Instalación de los accesorios 56
 Cuidado y limpieza 57
 Cómo asegurar el sistema de sujeción infantil en el avión ... 58
 Instalación del sistema de sujeción infantil en un avión ... 59
 Partes de repuesto 61
 Garantía limitada 62

Importante

Con arnés de 5 puntos

Asiento elevador con respaldo

Asiento elevador sin respaldo

General

Requisitos del niño

Advertencia: El no seguir estos requisitos del niño, podría resultar en lesiones graves o la muerte.

Este sistema de sujeción infantil está diseñado para usarse con niños solo en la posición **orientada hacia adelante**. Para usar correctamente este sistema de sujeción infantil, los niños **DEBEN** cumplir con los requisitos de tamaño y edad que se indican a continuación. Además, Evenflo recomienda consultar con el médico del niño antes de permitirle hacer la transición de la posición **orientada hacia atrás a orientada hacia adelante** con este sistema de sujeción infantil.

La Academia Estadounidense de Pediatría (AAP) recomienda mantener a los niños **orientados hacia atrás** hasta los 2 años de edad, o hasta que alcancen la estatura o el peso máximos para el sistema de sujeción infantil **orientado hacia atrás**. Además, las leyes de algunos estados requieren que el niño esté **orientado hacia atrás** hasta los 2 años de edad. Por lo tanto, verá estas pautas reflejadas en los Requisitos del niño que se indican a continuación. Revise cualquier ley local, estatal o provincial aplicable relacionada con la seguridad de los pasajeros infantiles antes de instalar y usar este sistema de sujeción infantil.

Arnés de 5 puntos

- 10 a 29.4 kg (22 a 65 lb)
- 71 a 127 cm (28 a 50 pulg.) y la parte superior de las orejas del niño está al nivel o debajo de la parte superior de la cabecera del sistema de sujeción infantil
- Por lo menos 2 años de edad

IMPORTANTE: Una vez que el niño **exceda** cualquiera de los requisitos de tamaño mencionados arriba para uso **orientado hacia adelante**, **DEBE** dejar de usar este sistema de sujeción infantil con el arnés interno y empezar a usarlo como asiento elevador con posicionamiento del cinturón, si es posible. Sin embargo, si el niño **excede** cualquiera de los requisitos de tamaño mencionados arriba para uso **orientado hacia adelante** y tiene menos de 4 años de edad, **DEBE** dejar de usar este sistema de sujeción infantil.

Asiento elevador con posicionamiento del cinturón, con respaldo

- 18 a 54.4 kg (40 a 120 lb)
- 112 a 145 cm (44 a 57 pulg.) y la parte superior de las orejas del niño está al nivel o debajo de la parte superior de la cabecera del asiento elevador
- Por lo menos 4 años de edad

Asiento elevador con posicionamiento del cinturón, sin respaldo

- 18 a 54.4 kg (40 a 120 lb)
- 112 a 145 cm (44 a 57 pulg.) y la parte superior de las orejas del niño está al nivel o debajo de la parte superior del descanso para la cabeza del vehículo
- Por lo menos 4 años de edad

IMPORTANTE: Una vez que el niño **exceda** cualquiera de los requisitos de tamaño mencionados arriba para uso con **posicionamiento del cinturón**, **DEBE** dejar de usar este asiento. El niño puede estar listo para usar solo el sistema de cinturón de seguridad del vehículo en ese momento.

ADVERTENCIA

Advertencias sobre las bolsas de aire

- **NO** use este sistema de sujeción en el asiento delantero de un vehículo equipado con bolsa de aire. Las bolsas de aire pueden causar lesiones graves o la muerte a niños de 12 años de edad y menores. Si el vehículo cuenta con bolsa de aire, consulte el manual del propietario del vehículo para obtener información sobre la instalación del sistema de sujeción infantil.
- Si el asiento trasero del vehículo está equipado con bolsas de aire laterales, consulte la siguiente información para usarlo correctamente. **Modelos de vehículos fabricados antes del año 2002:**
NO use este sistema de sujeción en el asiento de un vehículo equipado con bolsa de aire lateral, a menos que lo autorice el fabricante del vehículo.
Modelos del año 2002 y vehículos más recientes:
Consulte el manual del propietario del vehículo antes de colocar este sistema de sujeción en el asiento de un vehículo equipado con bolsa de aire lateral.
- **NO** coloque ningún objeto entre el sistema de sujeción infantil y la bolsa de aire, ya que al expandirse puede ocasionar que los objetos golpeen al niño.

El asiento trasero orientado hacia adelante es el lugar más seguro para los niños de 12 años de edad y menores.

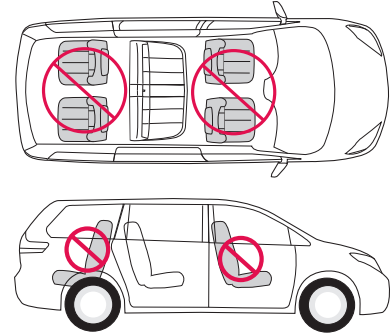

Advertencias generales

- El no seguir los requisitos del niño para uso **orientado hacia adelante** y con **posicionamiento del cinturón** de este sistema de sujeción infantil podría resultar en lesiones graves o la muerte. (Consulte la página 2 para requisitos del niño).
- Si no sigue las instrucciones de instalación podría ocasionar que el niño se golpee contra el interior del vehículo al frenar súbitamente o en un choque. Podrían ocasionarse lesiones graves o la muerte. Deben seguirse atentamente estas instrucciones y las instrucciones descritas en el manual del propietario del vehículo. Si existe un conflicto entre ambas, deberán seguirse las instrucciones sobre la instalación del sistema de sujeción infantil descritas en el manual del propietario del vehículo.

⚠️ ADVERTENCIA

Advertencias generales - continuación

- **NUNCA** deje al niño sin supervisión.
- **NO** use el sistema de sujeción infantil si está dañado, roto o le faltan partes.
- **NO** use este sistema de sujeción si ha estado involucrado en un choque. Deberá reemplazarse.
- **NUNCA** use este sistema de sujeción infantil orientado hacia atrás.

Advertencias sobre la ubicación

- Según las estadísticas, los niños están más seguros al sujetarlos correctamente en un asiento trasero que en un asiento delantero. Generalmente, el centro del asiento trasero es el lugar más seguro y debe usarse si está disponible.
- Algunos sistemas de sujeción infantil no son apropiados para todos los vehículos o para todos los asientos del vehículo. Existen miles de combinaciones de marcas de vehículos, modelos, configuraciones de sistemas de sujeción infantil, diseños de cinturones de seguridad y formas de cojines de asientos.
- La manera más fácil de determinar si un sistema de sujeción infantil es apropiado para un asiento específico del vehículo es verificar que quede firmemente instalado. Si el sistema de sujeción infantil no puede instalarse correctamente, **NO** lo use. Consulte el manual del propietario del vehículo, trate de colocar el asiento en un lugar diferente o llame a Evenflo al 1-800-233-5921.
- Use este sistema de sujeción infantil **SOLO** en **asientos de vehículo orientados hacia adelante**. **NO** use este sistema de sujeción en asientos de vehículo orientados hacia atrás o hacia un lado del vehículo.

El asiento trasero orientado hacia adelante es el lugar más seguro para los niños de 12 años de edad y menores.

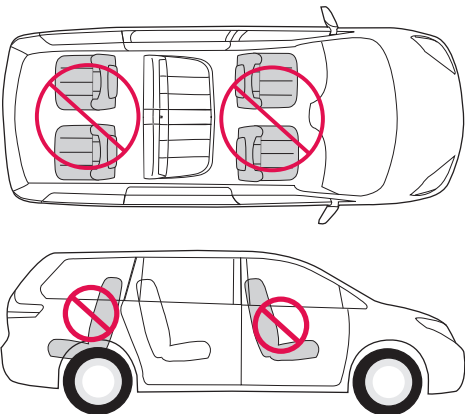

⚠️ ADVERTENCIA

Advertencias sobre la ubicación - continuación

- Use este sistema de sujeción infantil **SOLO** en asientos de vehículo con respaldos que queden bloqueadas en su lugar.
- Ajuste o retire la cabecera del **vehículo** en el asiento donde se abrochará el sistema de sujeción infantil, de manera que el respaldo del sistema de sujeción infantil descansa contra el respaldo del asiento del vehículo.
- La cabecera en el asiento del vehículo ubicado delante del niño debe colocarse en la posición más baja. El respaldo del asiento del vehículo que está enfrente del niño debe estar totalmente acojinado y no debe tener objetos duros.

Advertencias sobre los cinturones de seguridad

Si los cinturones de seguridad del vehículo no se colocan y abrochan correctamente, es posible que el sistema de sujeción infantil no proteja al niño en un choque.

Para usar solo con el arnés de 5 puntos

- Si el niño pesa más de 29.4 kg (65 lb) o los hombros del niño quedan encima del nivel más alto del arnés, **DEBE** usar este sistema de sujeción infantil como asiento elevador (p. 36).
- **NO** use este sistema de sujeción infantil si se mueve más de 25 mm (1 pulg.) de lado a lado o de adelante hacia atrás en la trayectoria del cinturón del vehículo. La instalación incorrecta podría ocasionar lesiones graves o la muerte. Si no puede asegurar firmemente el sistema de sujeción infantil, intente de nuevo o muévelo a otro asiento.

Para usar solo con el arnés de 5 puntos

- **NO** use este sistema de sujeción infantil en un vehículo que tenga cinturones de seguridad montados en la puerta.
- **NO** use este sistema de sujeción infantil en un vehículo que tenga cinturones de seguridad que se mueven automáticamente a lo largo de la estructura del vehículo cuando se abre la puerta. Estos cinturones de seguridad no sujetarán correctamente un sistema de sujeción infantil.
- **NO** permita que el botón de liberación del cinturón de seguridad toque el sistema de sujeción infantil. El contacto accidental puede causar que se libere el cinturón de seguridad del vehículo. Si es necesario, voltee el botón de liberación del cinturón de seguridad de manera que quede hacia el lado opuesto del sistema de sujeción infantil o mueva el sistema de sujeción infantil a otro asiento del vehículo.
- Si no ajusta ceñidamente el arnés o los cinturones de seguridad del vehículo alrededor del niño, podría ocasionar que el niño se golpee contra el interior del vehículo al frenar súbitamente o en un choque. Podrían ocurrir lesiones graves o la muerte.
- Retire el clip de bloqueo del cinturón de seguridad del vehículo cuando no lo use con el sistema de sujeción infantil; de lo contrario, el cinturón de seguridad del vehículo no sujetará correctamente a un niño o adulto. Podrían ocurrir lesiones graves o la muerte.

⚠️ ADVERTENCIA

Advertencias sobre los cinturones de seguridad – continuación

Para usar solo con el asiento elevador

- ¡Advertencia! Use solo el sistema de cinturón para regazo y hombro del vehículo al sujetar al niño en el asiento elevador.
- El cinturón para el hombro **DEBE** pasarse a través de la guía del cinturón para el hombro (p. 38).
- **NO** use este asiento elevador si las orejas del niño quedan encima de la parte trasera de la cabecera del asiento elevador.
- El cinturón para el hombro **NO DEBE** cruzar el cuello del niño **ni** resbalar del hombro del niño. Si no puede ajustar el cinturón para el hombro **correctamente para que quede entre el hombro y el cuello del niño, Y en o encima del hombro**, intente instalarlo en otro asiento o no use el asiento elevador.

Advertencias sobre el sistema LATCH

Para usar solo con el arnés de 5 puntos

- **NO** use los anclajes inferiores del sistema de anclaje del sistema de sujeción infantil (sistema LATCH) para acoplar este sistema de sujeción infantil al sujetar a un niño que pesa más de 20.4 kg (45 lb) con las correas internas del arnés del sistema de sujeción infantil.
- El sistema LATCH está diseñado para usarse **SOLO** como se describe en estas instrucciones. El uso incorrecto puede causar lesiones graves o la muerte. El sistema **LATCH** (anclajes inferiores y correas de sujeción para niños) es un sistema para acoplar el sistema de retención infantil al asiento del vehículo. Puede usarse en lugar de los cinturones de seguridad en vehículos con barras de anclaje inferior. Consulte el manual del propietario del vehículo para encontrar las barras de anclaje inferior.
Nota: Es posible que el manual del propietario del vehículo se refiera a este sistema como "Sistema de anclaje universal" "Sistema de anclaje universal inferior" o "ISOFIX".
- Además de estas instrucciones, lea y siga las instrucciones sobre la instalación del sistema de sujeción infantil y del sistema LATCH que se incluyen en el manual del propietario del vehículo. Si existe una discrepancia, siga las instrucciones descritas en el manual del propietario del vehículo.
- Use **SOLO** para asegurar el sistema de sujeción infantil a las barras de anclaje inferior del vehículo.
- **NUNCA** acople dos ganchos de anclaje inferior a una barra de anclaje inferior del vehículo.

⚠️ ADVERTENCIA

Para usar solo con el arnés de 5 puntos – continuación

Advertencias sobre el sistema LATCH – continuación

- **NUNCA** use los cinturones de seguridad del vehículo cuando use los anclajes inferiores. Usar ambos al mismo tiempo puede causar holgura al frenar súbitamente o en un choque.
- Cuando no se usen, los anclajes inferiores deben guardarse de forma segura en el sistema de sujeción infantil. Manténgalos fuera del alcance de los niños.
- **SIEMPRE** asegúrese de que los ganchos de anclaje inferior estén completamente acoplados a las barras de anclaje inferior del vehículo jalando con fuerza la correa de anclaje inferior. Si no están completamente acoplados, los anclajes inferiores no asegurarán el sistema de sujeción infantil. Podrían ocasionarse lesiones graves o la muerte.
- **NO** use este sistema de sujeción infantil si se mueve más de 25 mm (1 pulg.) de lado a lado o de adelante hacia atrás en la trayectoria del cinturón del vehículo en el sistema de sujeción infantil. La instalación incorrecta podría ocasionar lesiones graves o la muerte. Si no puede asegurar firmemente el sistema de sujeción infantil, intente de nuevo o muévelo a otro asiento.

Advertencias de la correa de sujeción

- Para evitar el peligro de estrangulación, **DEBE** enrollar o plegar apretadamente el exceso de la correa de sujeción que no use y asegurarlo con una banda elástica. Acople el gancho de la correa de sujeción al clip de almacenamiento cuando no lo use (p. 14). Esto evitará que la correa de sujeción sin usar golpee a alguien durante un choque.

Advertencias adicionales

- En climas calientes o soleados, **SIEMPRE** compruebe que las áreas del sistema de sujeción infantil que podrían entrar en contacto con el niño (por ejemplo, la hebilla, las lengüetas de la hebilla, etc.) no tengan zonas calientes antes de colocar al niño en el sistema de sujeción infantil. El niño podría sufrir quemaduras. Antes de salir del vehículo, cubra el sistema de sujeción infantil con un cobertor de color claro.
- Este sistema de sujeción infantil debe acoplarse firmemente al vehículo, incluso cuando no esté ocupado, usando los cinturones de seguridad del vehículo o los conectores de anclaje inferior. En un choque, un sistema de sujeción infantil suelto puede lesionar a alguien.
- **NO** use los portavasos para guardar latas o recipientes duros. Use solo vasos blandos (por ejemplo, de poliestireno o papel).

⚠️ ADVERTENCIA

Advertencias adicionales – continuación

- **NO** coloque ningún vaso que contenga líquidos calientes en los portavasos.
- **NO** instale acojinado adicional, juguetes ni otros dispositivos en el sistema de sujeción infantil que no hayan sido fabricados por Evenflo o que no se describan en estas instrucciones. Estos artículos pueden causar lesiones en un choque. El uso de acojinados o almohadas adicionales podría interferir con la función del sistema de arnés, o causar problemas respiratorios si la cabeza del niño se inclina hacia adelante, aumentando el riesgo de lesiones graves o la muerte.
- En climas fríos, **NO** vista al niño con ropa abultada si va a ir sentado en un sistema de sujeción infantil. Las chamarras y los trajes para la nieve voluminosos dificultan el ajuste correcto del arnés, lo cual podría causar que el niño sea expulsado del sistema de sujeción infantil durante un choque. Si es necesario, coloque un cobertor sobre el niño una vez esté sujeto con el arnés, sin interferir con el sistema de arnés del sistema de sujeción infantil.

Prácticas seguras

- **El vehículo no partirá hasta que todos los pasajeros se hayan abrochado el cinturón de seguridad.** No haga excepciones con adultos ni con niños. Si alguien se desabrocha el cinturón de seguridad, detenga el vehículo. Si muestra firmeza y constancia desde el principio, tendrá menos problemas de disciplina a medida que los niños crezcan. Una persona sin cinturón de seguridad puede verse arrojada hacia otros pasajeros y lesionarlos.
- **NUNCA** intente conducir y atender simultáneamente al bebé que llora.
- **NUNCA** saque al bebé del sistema de sujeción infantil para consolarlo mientras el vehículo está en movimiento.
- **NO** permita que el niño lleve objetos como paletas de caramelo o helados con palito dentro del vehículo. El objeto puede lesionar al niño en un choque o si el vehículo hace un viraje brusco o pasa por superficies desniveladas.
- **NO** alimente a un bebé que viaja sentado en un sistema de sujeción infantil.
- Coloque los artículos afilados o pesados en la cajuela. Cualquier cosa suelta puede causar la muerte en un choque.

Información sobre órdenes de retiro de producto del mercado en EUA Clientes

- Los sistemas de sujeción infantil pueden retirarse del mercado por razones de seguridad. Debe registrar este sistema de sujeción infantil para recibir notificaciones en caso de que se retire del mercado. Envíe su nombre, domicilio, dirección de correo electrónico si está disponible, el número de modelo y la fecha de fabricación del sistema de sujeción a:

**Evenflo Company, Inc.,
1801 Commerce Dr.,
Piqua, OH 45356**
o llame al 1-800-233-5921.

o registre el producto en línea en:

www.evenflo.com/registercarseat

- Para obtener información sobre órdenes de retiro de producto del mercado, llame a la línea directa para el consumidor del Departamento de Seguridad Vehicular del Gobierno de los Estados Unidos al 1-888-327-4236 (TTY:1-800-424-9153), o visite: **<http://www.NHTSA.gov>**

Aviso público para clientes canadienses

- Para registrar el sistema de sujeción infantil, devuelva la tarjeta de registro, llame al 1-937-773-3971 o regístrelo en línea en:
www.evenflo.com/registercarseatcanada
- Para obtener información sobre retiro de productos del mercado, llame a Transport Canada al 1-800-333-0510 (1-613-993-9851 en la región de Ottawa) o llame a Evenflo al 1-937-773-3971.

Uso en vehículos motorizados/aviones

Cuando se usa con el sistema de arnés de 5 puntos y se instala correctamente de acuerdo con estas instrucciones, este sistema de sujeción está

certificado para usarse solo en vehículos motorizados, autobuses y camiones diseñados para pasajeros o para uso múltiple con pasajeros equipados solo con sistemas de cinturón para regazo, o cinturón para regazo y hombro, y en aviones.

Consulte las páginas 58 a 60 para obtener instrucciones sobre cómo instalar el sistema de sujeción infantil en aviones.

Cuando se usa sin el sistema de arnés de 5 puntos (en modo de asiento elevador) y se instala adecuadamente de acuerdo con estas instrucciones, este sistema de sujeción está certificado para usarse solo en vehículos motorizados, autobuses y camiones, diseñados para pasajeros o para uso múltiple con pasajeros y equipados solo con sistemas de cinturón para regazo y hombro. En modo de asiento elevador, este sistema de retención infantil **NO** está certificado para usarlo en aviones. Un asiento elevador con posicionamiento de cinturón requiere el uso de un sistema de cinturón para el regazo/hombro, que no está disponible en un avión.

¡CONSEJO!

Confirme con la línea aérea antes de partir para asegurarse de que este sistema de sujeción infantil cumple con los requisitos.

Cómo guardar las instrucciones

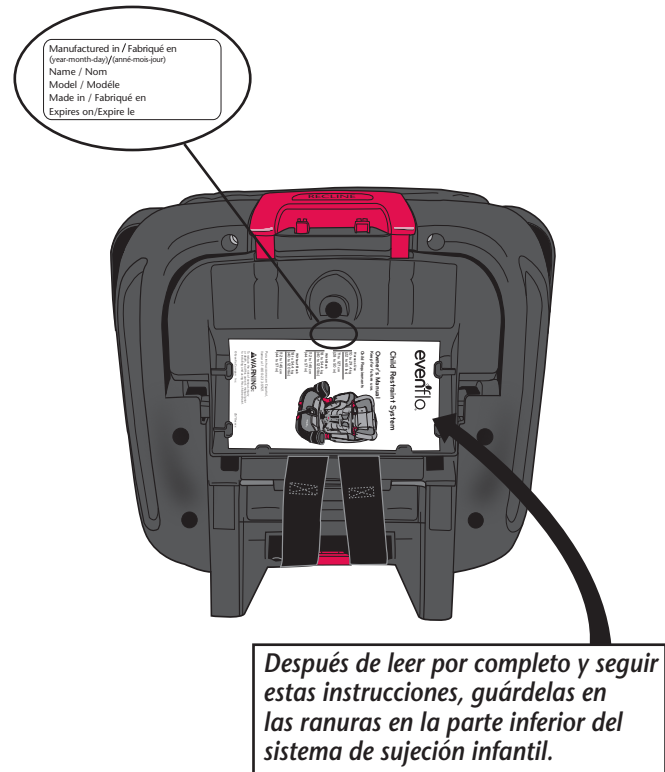

Importante

Para evitar lesiones causadas por daños no visibles, instrucciones perdidas, tecnología anticuada, etc., deje de usar este sistema de sujeción después de la fecha de vencimiento que se muestra en la etiqueta o si ha estado involucrado en un choque.

Para referencia futura, anote abajo el número de modelo Y la fecha de fabricación del sistema de sujeción infantil.

Número de modelo: _____

Fecha de fabricación: _____

Glosario visual

Los componentes del vehículo podrían ser muy diferentes a los ilustrados. Consulte el manual del propietario del vehículo para identificar los componentes del vehículo.

Asiento trasero

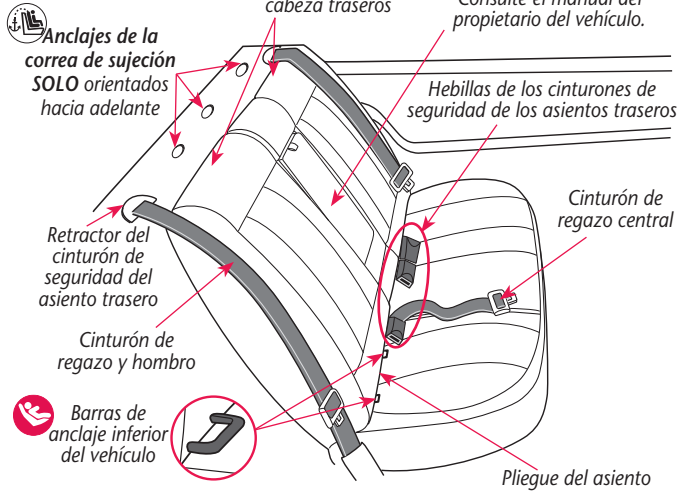

IMPORTANTE: Si su vehículo tiene **bolsas de aire laterales**, consulte las advertencias en la página 3.

Glosario visual

Asiento delantero

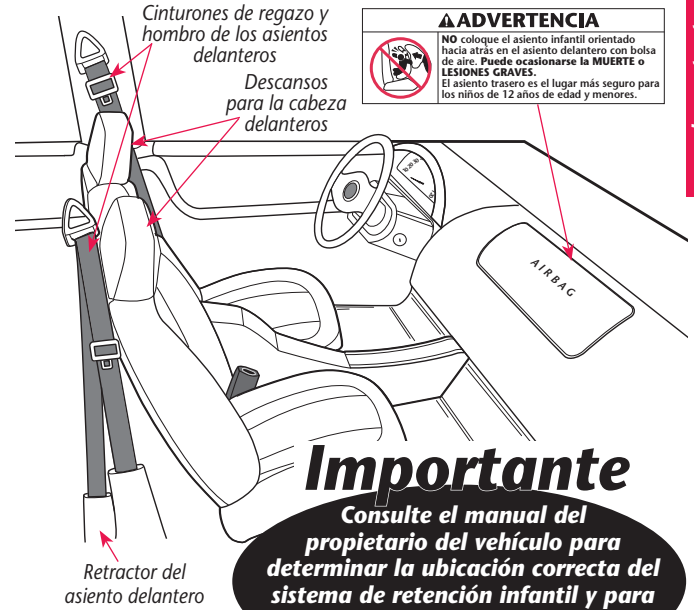

Importante
Consulte el manual del propietario del vehículo para determinar la ubicación correcta del sistema de retención infantil y para familiarizarse con los componentes del vehículo.

Características del sistema de sujeción infantil

Parte delantera

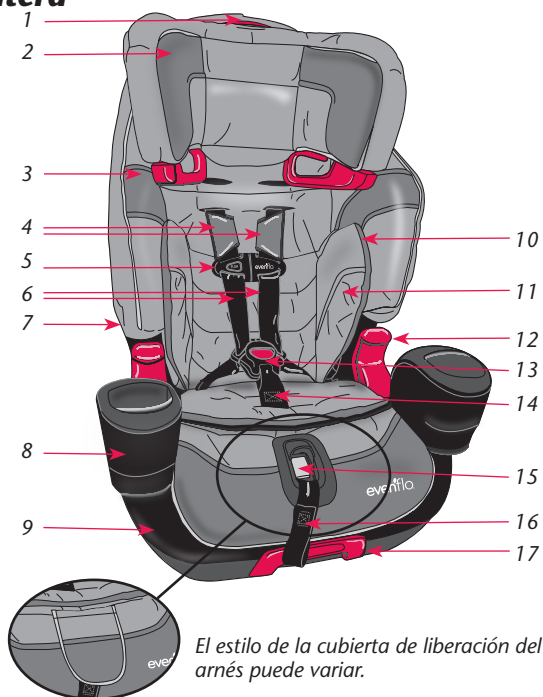

El estilo de la cubierta de liberación del arnés puede variar.

Parte trasera



Características del sistema de sujeción infantil

Description

1. Botón de liberación de bloqueo de la cabecera
2. Cabecera
3. Guía del cinturón para el hombro
4. Cubiertas del arnés
5. Clip para el pecho
6. Correas del arnés
7. Acojinado del asiento
8. Portavasos*
9. Base
10. Almacenamiento de la lengüeta de la hebilla* (detrás de la almohada para el cuerpo)
11. Almohada para el cuerpo*
12. Guía del cinturón inferior
13. Hebilla de la entrepierna
14. Correa para la entrepierna
15. Botón de liberación del arnés
16. Correa del ajustador del arnés
17. Palanca de reclinado
18. Anclaje inferior del conector Quick Connector*
19. Trayectoria superior del cinturón
20. Placa de unión
21. Base
22. Instrucciones (debajo del asiento)
23. Correa de sujeción y gancho (se muestran acoplados al clip de almacenamiento)
24. Ajustador de la correa de sujeción (liberación al oprimir un botón)
25. Clip del cinturón para el hombro
26. Palanca de liberación de la base

* No todas las características están disponibles en todos los modelos. Los estilos pueden variar.

Importante

Uso del arnés de 5 puntos interno

Requisitos del niño

- **Peso:** 10 a 29.4 kg (22 a 65 lb)
- **Altura:** 71 a 127 cm (28 a 50 pulg.) y la parte superior de las orejas del niño está al nivel o debajo de la parte superior de la cabecera del sistema de sujeción infantil.
- **Edad:** Por lo menos 2 años de edad

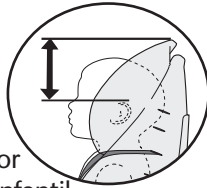

IMPORTANTE

Al instalar este sistema de sujeción infantil con los conectores de anclaje inferior o con el cinturón de seguridad del vehículo, use siempre la correa de anclaje (sujeción) superior, si está disponible.

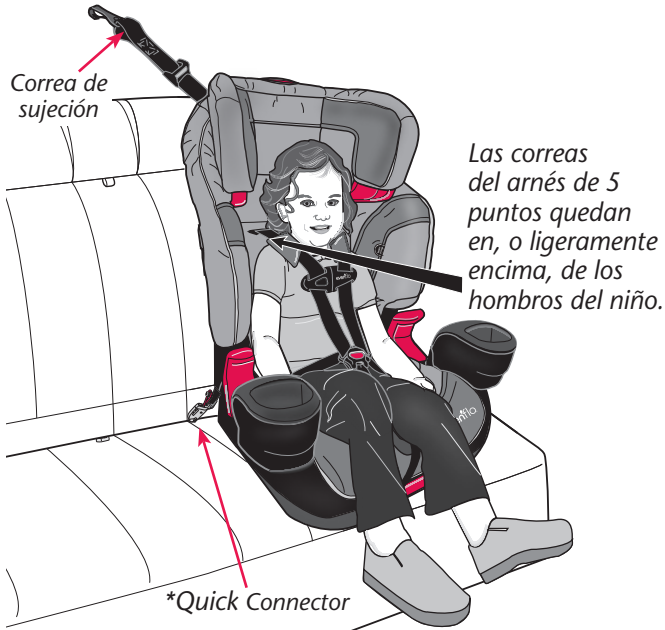

IMPORTANTE: Una vez que el niño **exceda** cualquiera de los requisitos de tamaño mencionados arriba para uso **orientado hacia adelante**, **DEBE** dejar de usar este sistema de sujeción infantil con el arnés interno y empezar a usarlo como asiento elevador con posicionamiento del cinturón, si es posible. Sin embargo, si el niño **excede** cualquiera de los requisitos de tamaño mencionados arriba para uso **orientado hacia adelante** y tiene menos de 4 años de edad, **DEBE** dejar de usar este sistema de sujeción infantil.

* Para determinar el tipo de anclaje inferior que se encuentra en el sistema de sujeción infantil, consulte la página 19.

Lista de verificación de instalación

1. Asegure el sistema de sujeción infantil al asiento del vehículo.

- ✓ El soporte de reclinado **DEBE** usarse con niños que pesan menos de 18 kg (40 lb) (p. 54).
- ✓ La base del sistema de sujeción infantil queda plana sobre el asiento del vehículo.
- ✓ El clip de bloqueo está instalado, si es necesario (p. 26).
- ✓ **Si el niño pesa 20.4 kg (45 lb) o MENOS**, el sistema de sujeción infantil queda instalado firmemente con uno de los siguientes métodos a través de la trayectoria superior del cinturón:
 - Ganchos de anclaje inferior* (p. 19)
 - Quick Connectors* (se muestran a la izquierda) (p. 22)
 - Cinturón de seguridad del vehículo (p. 25)
- ✓ **Si el niño pesa MÁS de 20.4 kg (45 lb)**, el sistema de sujeción infantil queda instalado firmemente **SOLO CON EL CINTURÓN DEL SEGURIDAD DEL VEHÍCULO** (no con los anclajes inferiores) a través de la trayectoria superior del cinturón (p. 23).
- ✓ La correa de sujeción está acoplada y apretada (p. 21, 24, or 27).
- ✓ Las cubiertas del arnés se instalan si el niño pesa 18 kg (40 lb) o menos (p. 56).

2. Coloque al niño en el sistema de sujeción infantil.

- ✓ La espalda y el trasero del niño deben estar apoyados contra las superficies trasera e inferior del sistema de sujeción infantil.
- ✓ La parte superior de las orejas del niño está al nivel o debajo de la parte superior de la cabecera del sistema de sujeción infantil.

3. Haga los ajustes necesarios.

- ✓ La correa para la entepierna está colocada correctamente (p. 35).
- ✓ La cabecera está ajustada de manera que la parte inferior queda encima del arnés (p. 54).

4. Abroche ambas lengüetas de la hebilla. Consulte la página 28.

5. Apriete el arnés - Coloque y conecte el clip para el pecho.

- ✓ Las cubiertas del arnés se instalan si el niño pesa 18 kg (40 lb) o menos (p. 56).
- ✓ Las correas del arnés están ceñidas contra los hombros del niño, sin holgura (p. 29).
- ✓ El clip para el pecho **DEBE** estar al nivel de las axilas (p. 29).

6. Compruebe su trabajo.

- ✓ Para proteger adecuadamente al niño, el sistema de sujeción infantil **NO DEBE** moverse más de 25 mm (1 pulg.) de lado a lado o de adelante hacia atrás en la trayectoria superior del cinturón.

Instalación del sistema de sujeción infantil con anclajes inferiores

El sistema LATCH es un sistema para acoplar el sistema de sujeción infantil al asiento del vehículo. Se usa en lugar de los cinturones de seguridad del vehículo y puede usarse con vehículos que tengan puntos de sujeción del sistema LATCH. Es posible que el manual del propietario del vehículo se refiera a este sistema como "Sistema de anclaje universal (SAU)", "Sistema de anclaje inferior universal" o "ISOFIX".

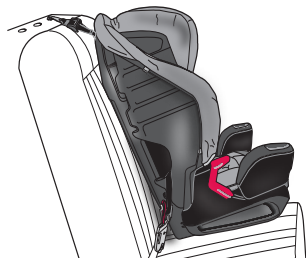

NO instale usando este método con bebés que pesan más de 20.4 kg (45 lb).

ADVERTENCIA

- Use **SOLO** para asegurar el sistema de sujeción infantil a las barras de anclaje inferior.
- **SIEMPRE** lea y siga exactamente las instrucciones incluidas con el vehículo y el sistema de sujeción infantil.
- **NUNCA** acople dos ganchos de anclaje inferior a una barra de anclaje inferior del vehículo.
- **NO** use los cinturones de seguridad del vehículo para instalar un sistema de sujeción infantil cuando use los anclajes inferiores.
- Los anclajes inferiores están diseñados para usarse **SOLO** como se describe en estas instrucciones. El uso incorrecto podría ocasionar lesiones graves o la muerte.
- **SIEMPRE** asegúrese de que los ganchos de anclaje inferior estén completamente acoplados a la barra de anclaje inferior del vehículo jalando con fuerza la correa de anclaje inferior. Si no están completamente acoplados, los anclajes inferiores no asegurarán el sistema de sujeción infantil. Podrían ocasionarse lesiones graves o la muerte.
- Para evitar el peligro de estrangulación, **DEBE** guardar los anclajes inferiores que no use, sin ninguna holgura, en el área de almacenamiento en la parte trasera del asiento (p. 33). Enrolle o pliegue el exceso de la correa de anclaje inferior y asegúrelo con una banda elástica para prevenir lesiones graves a los ocupantes del vehículo.
- Además de estas instrucciones, lea y siga las instrucciones de instalación de sistemas de sujeción infantil y del sistema LATCH descritas en el manual del propietario del vehículo. Si existe una discrepancia, siga las instrucciones descritas en el manual del propietario del vehículo.

¿Qué tipo de conector de anclaje inferior se encuentra en el sistema de sujeción infantil?

Para instalar correctamente el sistema de sujeción infantil con el sistema LATCH, primero debe identificar el tipo de anclajes inferiores que se incluyen con el sistema de sujeción infantil.

- Si el sistema de sujeción infantil tiene **ganchos de anclaje inferior**, empiece la instalación consultando "Instalación de los ganchos de anclaje inferior", a continuación.
- Si el sistema de sujeción infantil tiene conectores **Quick Connectors™**, empiece la instalación consultando la página 22, "Instalación con conectores Quick Connectors".

Ganchos de anclaje inferior



Quick Connector

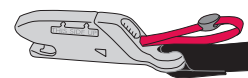

Instalación con los ganchos de anclaje inferior

IMPORTANTE:

- Algunos fabricantes de vehículos tienen clasificaciones de peso máximo más bajas para los anclajes del sistema LATCH. Consulte el manual del propietario del vehículo, o llame al fabricante del vehículo para confirmar los límites de los anclajes del sistema LATCH del vehículo.
- Si está usando el cinturón de seguridad del vehículo para asegurar el sistema de sujeción infantil, **NO** use los ganchos de anclaje inferior.
- Instale este sistema de sujeción infantil con el cinturón de seguridad del vehículo (**NO** con los ganchos de anclaje inferior) si el niño pesa más de 20.4 kg (45 lb).

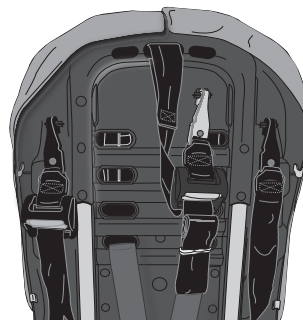

1. **Desconecte el gancho de la correa de sujeción y los ganchos de anclaje inferior de la parte trasera del sistema de sujeción infantil.**

Instalación con los ganchos de anclaje inferior

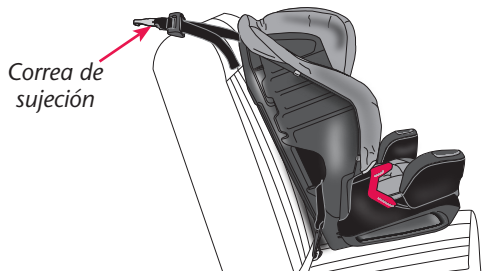

2. Coloque el sistema de sujeción infantil en posición.

Coloque el sistema de sujeción infantil en el asiento del vehículo en la posición orientada hacia adelante. **SIEMPRE** asegúrese de que la parte inferior del sistema de sujeción infantil quede plano sobre el asiento del vehículo y colocado en su posición, como se muestra. Coloque la correa de sujeción sobre el respaldo del asiento del vehículo.

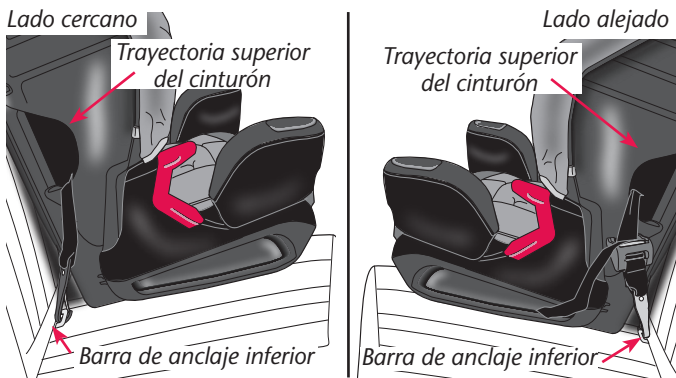

3. Acople los ganchos de anclaje inferior.

Con el arnés de anclaje inferior a través de la trayectoria superior del cinturón, como se muestra arriba, acople el gancho de anclaje inferior en la barra de anclaje inferior del vehículo en cada lado del sistema de sujeción infantil.

IMPORTANTE: Asegúrese de que los ganchos de anclaje inferior estén orientados hacia arriba, como se muestra, y que las correas del anclaje inferior no estén torcidas.

Correcto

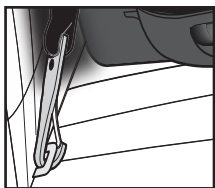

Incorrecto



Instalación con los ganchos de anclaje inferior

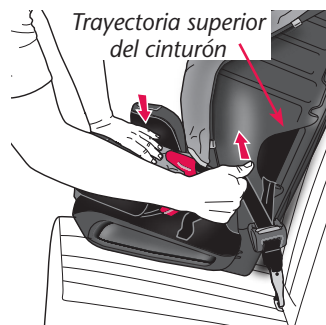

4. Asegure el sistema de sujeción infantil.

Usando todo su peso, empuje el sistema de sujeción infantil firmemente contra el asiento del vehículo, mientras jala hacia arriba la correa de anclaje inferior para apretarla.

IMPORTANTE: Para proteger adecuadamente al niño, el sistema de sujeción infantil **NO DEBE** moverse más de 25 mm (1 pulg.) de lado a lado o de adelante hacia atrás **en la trayectoria superior del cinturón**. Si no puede asegurar firmemente el sistema de sujeción infantil, intente de nuevo, muévalo a otro asiento o instálelo con el cinturón de seguridad del vehículo



5. Conecte y apriete la correa de sujeción.

Conecte el gancho de la correa de sujeción al anclaje detrás del asiento del vehículo, como se muestra. (Consulte el manual del propietario del vehículo, ya que las ubicaciones del anclaje de la correa de sujeción pueden variar.) Jale la correa y apriete firmemente la correa de sujeción.

Nota: El asiento instalado debe colocarse como se muestra arriba

IMPORTANTE:

- La correa de sujeción **DEBE** usarse al instalar el sistema de sujeción infantil con los ganchos de anclaje inferior.
- Si la correa de sujeción es demasiado corta para alcanzar el anclaje de la correa de sujeción del vehículo, necesitará una extensión para la correa de sujeción. Llame a ParentLink al 1-800-233-5921 (EUA) o al 1-937-773-3971 (Canadá), o 01-800-706-12-00 (México).

Instalación con Quick Connectors

IMPORTANTE:

- Algunos fabricantes de vehículos tienen clasificaciones de peso máximo más bajas para los anclajes del sistema LATCH. Consulte el manual del propietario del vehículo, o llame al fabricante del vehículo para confirmar los límites de los anclajes del sistema LATCH del vehículo.
- Si está usando el cinturón de seguridad del vehículo para asegurar el sistema de sujeción infantil, **NO** use los conectores Quick Connectors.
- Instale este sistema de sujeción infantil con el cinturón de seguridad del vehículo (**NO** con los conectores Quick Connectors) si el niño pesa más de 20.4 kg (45 lb).

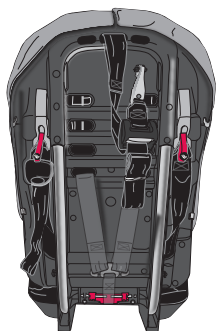

1. Desconecte el gancho de la correa de sujeción y los conectores Quick Connectors de la parte trasera del sistema de sujeción infantil

2. Coloque el sistema de sujeción infantil en posición.

Coloque el sistema de sujeción infantil en el asiento del vehículo en posición orientada hacia adelante. **SIEMPRE** asegúrese de que la parte inferior del sistema de sujeción infantil quede plano sobre el asiento del vehículo y colocado en su posición, como se muestra. Coloque la correa de sujeción sobre el respaldo del asiento del vehículo.



Instalación con Quick Connectors

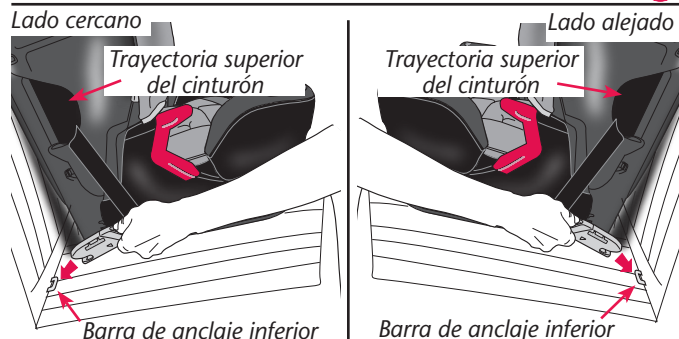

3. Acople los conectores Quick Connector.

Con el arnés del conector Quick Connector a través de la trayectoria superior del cinturón, como se muestra arriba, empuje el conector Quick Connector en la barra de anclaje inferior del vehículo en cada lado del sistema de sujeción infantil.

Nota: Es posible que necesite variar el ángulo de los conectores Quick Connectors, como se muestra arriba, para acoplar el anclaje.

IMPORTANTE: Asegúrese de que ambos conectores Quick Connectors estén orientados hacia arriba, como se muestra, y que las correas no estén torcidas.

Correcto

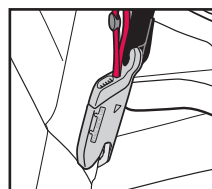

Incorrecto

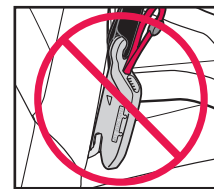

4. Asegure el sistema de sujeción infantil.

Usando todo su peso, presione el sistema de sujeción infantil firmemente contra el asiento del vehículo, mientras jala hacia arriba la correa del conector Quick Connector para apretarla.

IMPORTANTE: Para asegurar adecuadamente este sistema de sujeción infantil, **NO DEBE** moverse más de 25 mm (1 pulg.) de lado a lado o de adelante hacia atrás **en la trayectoria superior del cinturón**. Si no puede asegurar firmemente el sistema de sujeción infantil, intente de nuevo, muévelo a otro asiento o instálolo con el cinturón de seguridad del vehículo.



5. Conecte y apriete la correa de sujeción.

Conecte el gancho de la correa de sujeción al anclaje detrás del asiento del vehículo, como se muestra. (Consulte el manual del propietario del vehículo, ya que las ubicaciones del anclaje de la correa de sujeción pueden variar.) Jale la correa y apriete firmemente la correa de sujeción.

Nota: El asiento instalado debe colocarse como se muestra arriba.

IMPORTANTE:

- La correa de sujeción **DEBE** usarse al instalar el sistema de sujeción infantil con los conectores Quick Connectors.
- Si la correa de sujeción es demasiado corta para alcanzar el anclaje de la correa de sujeción del vehículo, necesitará una extensión para la correa de sujeción. Llame a ParentLink al 1-800-233-5921 (EUA), al 1-937-773-3971 (Canadá), o al 01-800-706-12-00 (México).

Instalación con el cinturón de seguridad del vehículo

IMPORTANTE:

- Si el niño pesa más de 20.4 kg (45 lb), instale este sistema de sujeción infantil con el cinturón de seguridad del vehículo (**NO** con los anclajes inferiores).
- Antes de instalar este sistema de sujeción infantil con el cinturón de seguridad del vehículo, **DEBE** asegurarse de que los ganchos de anclaje inferior o los conectores Quick Connectors estén acoplados a los ganchos de almacenamiento en el respaldo del sistema de sujeción infantil.
- Consulte el manual de propietario del vehículo para determinar cómo bloquear el cinturón de seguridad para instalar el sistema de sujeción infantil. El cinturón de seguridad debe estar bloqueado para asegurar correctamente el sistema de sujeción infantil.
- Cuando use el cinturón de seguridad del vehículo para asegurar el sistema de sujeción infantil, **NO** use los anclajes inferiores. Usar ambos al mismo tiempo puede causar holgura al frenar súbitamente o en un choque.

Con arnés de 5 puntos

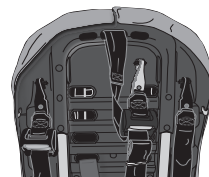

1. Desconecte el gancho de la correa de sujeción de la parte trasera del sistema de sujeción infantil.

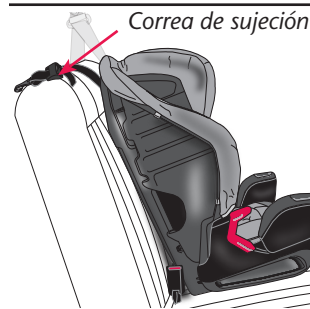

2. Coloque el sistema de sujeción infantil en posición.

Coloque el sistema de sujeción infantil en el asiento del vehículo en la posición orientada hacia adelante.

SIEMPRE asegúrese de que la parte inferior del sistema de sujeción infantil

quede plano sobre el asiento del vehículo y colocado en su posición, como se muestra. Coloque la correa de sujeción sobre el respaldo del asiento del vehículo.

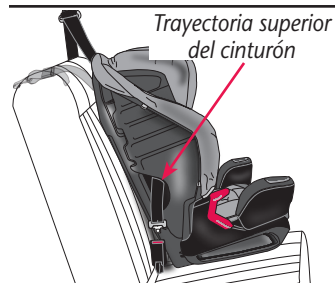

3. Pase el cinturón de seguridad a través de la trayectoria superior del cinturón.

Pase la lengüeta de la hebilla del cinturón de seguridad a través de la trayectoria superior del cinturón, como se muestra.

Instalación con el cinturón de seguridad del vehículo

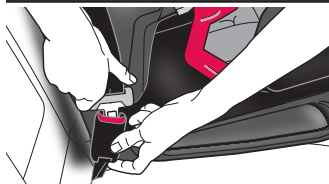

4. Abroche el cinturón de seguridad.



5. Elimine toda la holgura del cinturón de seguridad.

Usando todo su peso, empuje el sistema de sujeción infantil firmemente contra el asiento del vehículo, mientras aprieta el cinturón de seguridad para retirar el exceso de holgura.

6. Instale el clip de bloqueo (no se incluye), si es necesario.

Si el vehículo se fabricó **antes del modelo del año 1996**, y tiene un cinturón para regazo y hombro equipado con un retractor de bloqueo de emergencia (ELR) Y una placa de cierre deslizante, **DEBE** usar el clip de bloqueo. Revise el manual del propietario del vehículo para identificar el sistema de cinturón que está en el vehículo.

Clip de fijación instalado correctamente

13 mm
(0.5 pulg.)

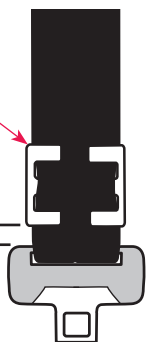

Si el vehículo es un **modelo del año 1996** o posterior, es probable que cuente con un sistema de cinturón que puede bloquearse al apretarlo y no requerirá el uso del clip de bloqueo.

Consulte el manual del propietario del vehículo antes de instalar el clip de bloqueo.

Si el vehículo requiere un clip de bloqueo, llame a Parentlink al 1-800-233-5921 (EAU), al 1-937- 773-3971 (Canadá), o 01-800-706-12-00 (México) para obtener el clip de bloqueo e instrucciones de cómo instalarlo y usarlo.

⚠ ADVERTENCIA

- Retire el clip de bloqueo del cinturón de seguridad del vehículo cuando no lo use con el sistema de sujeción infantil; de lo contrario, el cinturón de seguridad del vehículo no protegerá correctamente a un niño o adulto. Podrían ocurrir lesiones graves.
- **NO** use el clip de bloqueo en el modo de asiento elevador.

Instalación con el cinturón de seguridad del vehículo



Trayectoria superior del cinturón

7. Asegúrese de que el sistema de sujeción infantil esté sujeto firmemente.

Sostenga el sistema de sujeción infantil cerca de la trayectoria superior del cinturón, como se muestra, e intente moverlo en todas direcciones.

IMPORTANTE: Para asegurar adecuadamente este sistema de sujeción infantil, **NO DEBE** moverse más de 25 mm (1 pulg.) de lado a lado o de adelante hacia atrás **en la trayectoria superior del cinturón**. Si no puede asegurar firmemente el sistema de sujeción infantil, intente de nuevo o muévalo a otro asiento.

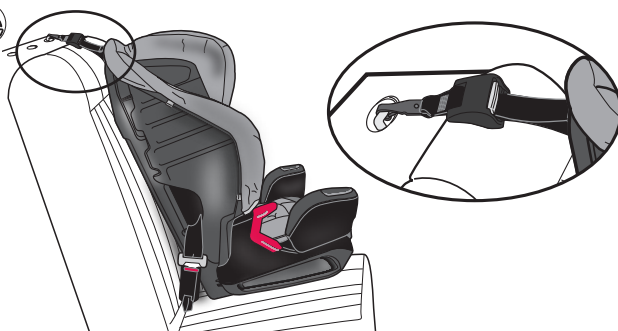

8. Conecte y apriete la correa de sujeción.

Conecte el gancho de la correa de sujeción al anclaje detrás del asiento del vehículo, como se muestra. (Consulte el manual del propietario del vehículo, ya que las ubicaciones del anclaje de la correa de sujeción pueden variar.) Jale la correa y apriete firmemente la correa de sujeción. **Nota:** El asiento instalado debe colocarse como se muestra arriba

IMPORTANTE:

- Si hay disponible un anclaje de sujeción, la correa de sujeción se **DEBE** usar al instalar este sistema de sujeción infantil en la posición orientada hacia adelante con el cinturón de seguridad del vehículo.
- Si la correa de sujeción es demasiado corta para alcanzar el anclaje de la correa de sujeción del vehículo, necesitará una extensión para la correa de sujeción. Llame a ParentLink al 1-800-233-5921 (EAU), al 1-937- 773-3971 (Canadá), o al 01-800-706-12-00 (México).

Cómo asegurar al niño

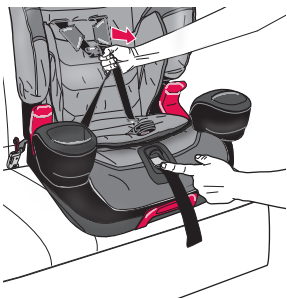

1. Afloje las correas del arnés.

Levante la palanca de liberación del arnés ubicada en la parte delantera del asiento mientras jala las correas del arnés.



2. Coloque las correas del arnés.

Desabroche el clip para el pecho y coloque al niño en el sistema de sujeción infantil. Pase cada correa del arnés sobre los hombros del niño.

Nota: Las correas del arnés quedan en, o ligeramente encima, de los hombros del niño. Las cubiertas del arnés **DEBEN** instalarse al usar el arnés de 5 puntos para niños que pesan 18 kg (40 lb) o menos (vea la página 56). La cabecera está ajustada de manera que la parte inferior queda encima del arnés (see page 54).

IMPORTANTE: La espalda y el trasero del niño deben quedar bien apoyados contra el sistema de sujeción. Si existe un espacio vacío, el niño no estará cómodo.

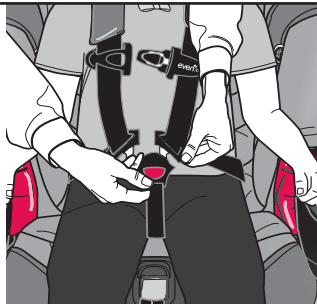

3. Abroche el arnés.

Inserte ambas lengüetas de la hebilla en la hebilla.

Nota: Asegúrese de que la hebilla de la entrepierna esté colocada correctamente (p. 35).

IMPORTANTE: Jale las correas del arnés hacia arriba para asegurarse de que las lengüetas de la hebilla estén abrochadas firmemente.

Cómo asegurar al niño



4. Abroche y ajuste el clip para el pecho.

Abroche las dos mitades del clip para el pecho, como se muestra y deslícelo hasta que quede al nivel de la axila.

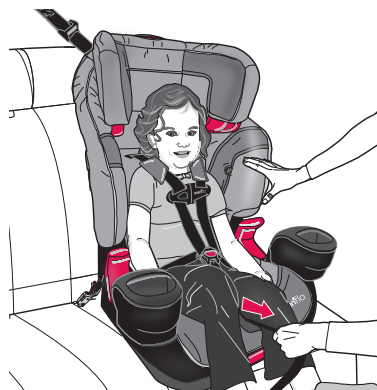

5. Apriete el arnés.

Jale la correa del ajustador del arnés en la parte delantera del asiento para apretar el arnés.

Nota: Compruebe que no haya holgura en las correas del arnés cerca de los hombros. **NO** deberá ser posible pellizcar el arnés (ver ilustración). Ajuste según sea necesario.

IMPORTANTE: Una correa ceñida no debe tener holgura. Queda en una línea relativamente recta sin estar floja. No presiona la piel del niño ni empuja el cuerpo del niño en una posición poco natural.

Cómo retirar al niño



1. Afloje las correas del arnés.

Levante la palanca de liberación del arnés ubicada en la parte delantera del asiento mientras jala hacia afuera la correa del arnés ubicada detrás del clip para el pecho abrochado.



2. Desconecte el clip para el pecho.

Empuje el botón de liberación mientras jala y separa el clip para el pecho.

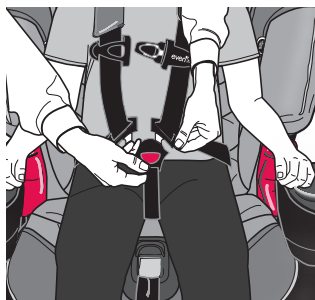

3. Desabroche el arnés.

Presione el botón rojo de la hebilla y libere ambas lengüetas de la hebilla.

Ahora puede sacar al niño.

Cómo retirar la correa de sujeción

1. Afloje el ajustador.

La correa de sujeción que se incluye con el sistema de sujeción infantil será de uno de los dos tipos que se muestra abajo (A o B).

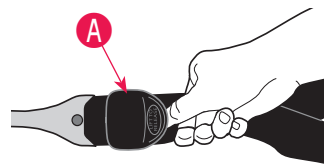

Incline el ajustador **A** y deslice la correa para aflojarlo.

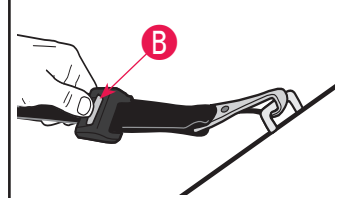

Presione el botón de liberación del ajustador **B** para aflojarlo.

2. Retire el gancho.

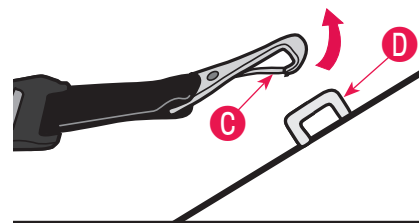

Presione la lengüeta **C** y gire, luego retire el gancho del anclaje **D**.

3. Acople el gancho de la correa de sujeción al clip de almacenamiento.

ADVERTENCIA

- Para evitar el peligro de estrangulación, **DEBE** enrollar o plegar apretadamente el exceso de la correa de sujeción y asegurarla con la correa o banda elástica.
- Acople el gancho de la correa de sujeción **E** al clip de almacenamiento cuando no lo use. Esto evitará que la correa de sujeción sin usar golpee a alguien durante un choque.



Cómo retirar los anclajes inferiores

1. Afloje el ajustador.

¡CONSEJO!

Usando todo su peso, empuje el sistema de sujeción infantil firmemente contra el asiento del vehículo, mientras afloja el ajustador.

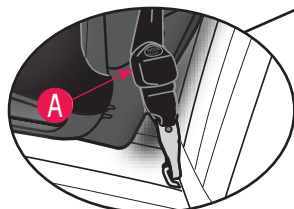

Incline el ajustador **A** y deslice la correa para aflojarlo.

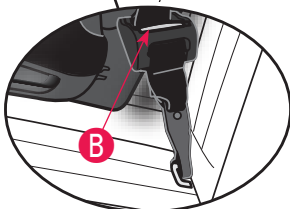

Presione el botón de liberación del ajustador **B** para aflojarlo.

2. Retire los ganchos de anclaje inferior del anclaje.

Los ganchos de anclaje inferior que se incluyen en el sistema de sujeción infantil serán de uno de los dos tipos que se muestran abajo.



Ganchos de anclaje inferior

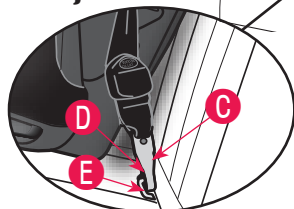

Para retirar el gancho **C**, presione la lengüeta **D** y gire, luego retire del anclaje **E**.

Quick Connectors

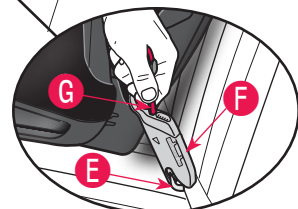

Para retirar el clip **F**, jale la correa roja de liberación **G** y retire el clip del anclaje **E**.

Cómo retirar los anclajes inferiores

3. Acople los ganchos de anclaje inferior a los clips de almacenamiento.

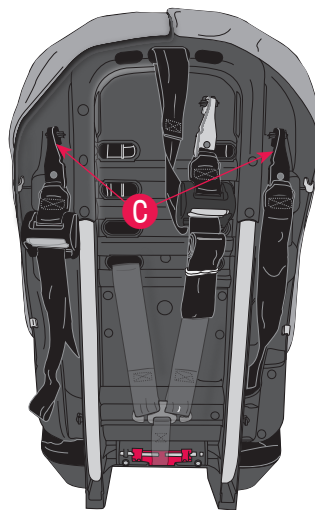

Cuando no se usen los anclajes inferiores, **DEBE** acoplar los ganchos **C** al respaldo del sistema de sujeción infantil. Si están sueltos, la correa y el gancho del anclaje inferior pueden lesionar al niño

Con arnés de 5 puntos

Colocación de las correas del arnés

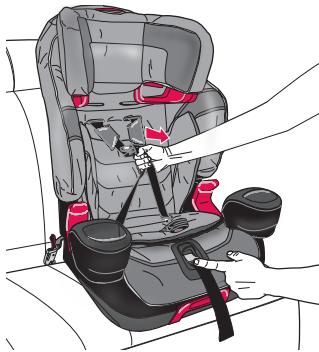

1. Afloje las correas del arnés.

Levante la palanca de liberación del arnés ubicada en la parte delantera del asiento mientras jala las correas del arnés.

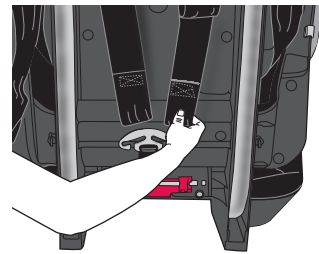

2. Retire ambas correas del arnés de la placa de unión en el respaldo del sistema de sujeción infantil.

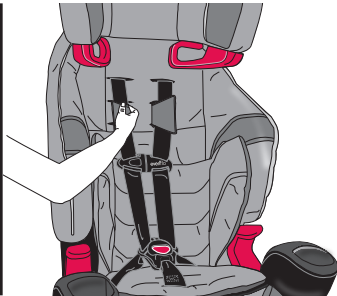

3. Mueva las correas del arnés.

Retire ambas correas del arnés de las ranuras y páselas a través de la nueva ranura, como se muestra. Jale las correas del arnés hacia el respaldo del sistema de sujeción infantil.

Nota: Las correas deben estar colocadas al nivel de los hombros del niño o ligeramente encima. Las cubiertas del arnés **DEBEN** instalarse al usar el arnés de 5 puntos para niños que pesan 18 kg (40 lb) o menos (vea la página 56).

IMPORTANTE: Al insertar las correas del arnés a través de las ranuras en el acojinado del asiento, asegúrese de pasarlas correctamente a través de las ranuras correspondientes en el armazón del asiento.

Colocación de las correas del arnés

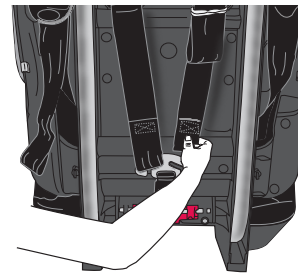

4. Acople las correas del arnés a la placa de unión.

Acople el lazo en el extremo de cada correa del arnés en la placa de unión.



IMPORTANTE: Asegúrese de que ambas correas del arnés estén instaladas **por completo** en la placa de unión, como se muestra.

Colocación de la correa para la entrepierna

Para cambiar la posición de la correa para la entrepierna, primero voltee boca abajo el sistema de sujeción infantil. Voltee el anclaje **A** del arnés de la correa para la entrepierna sobre un lado y empújelo a través de la ranura en la parte inferior del armazón **B** del asiento. Cambie la posición del anclaje del arnés a otra ranura. Asegúrese de que el anclaje del arnés esté asentado contra el armazón **B** del asiento.

Nota: Las correas de la entrepierna deben ceñirse cómodamente al niño. Elija la ranura que esté más cerca del niño **Y** la más cómoda pero **NUNCA** debajo del trasero del niño.

IMPORTANTE: Al insertar el anclaje del arnés de la correa para la entrepierna a través de la ranura en el acojinado del asiento, asegúrese de pasarlo correctamente a través de la ranura correspondiente en el armazón del asiento.

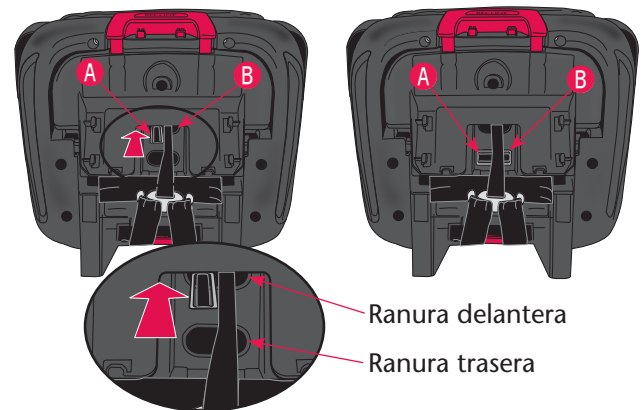

Cuándo colocar al niño en el asiento elevador

Los asientos elevadores elevan al niño y ayudan a colocar correctamente el cinturón para regazo y hombro del vehículo. Cuando el niño está debidamente sujetado en un asiento elevador, el riesgo de lesión en todos los tipos de choques se reduce, ya que el cinturón para regazo y hombro proporciona una excelente sujeción del torso superior e inferior.

Es importante que el niño quede correctamente sentado con los cinturones de seguridad del vehículo. Cuando el cinturón de seguridad del vehículo está abrochado, el cinturón para regazo deberá quedar en la parte baja de la cadera, apenas tocando los muslos, y el cinturón para el hombro deberá cruzar la parte media del hombro. Si el niño se inclina fuera del cinturón o lo mueve hacia la espalda o lo pone debajo del hombro, **no proporcionará la sujeción deseada.**

Debe considerar varias cosas al decidir si el niño está listo para sentarse en un asiento elevador, entre las cuales están: las clasificaciones de peso y altura del asiento infantil actual, el peso y estatura del niño, su madurez y los asientos disponibles en su vehículo.

¿Cómo se usa el asiento elevador?

El asiento elevador requiere un procedimiento muy similar al uso normal del cinturón de seguridad en el vehículo:

- Lea los manuales de instrucciones del asiento elevador y del vehículo antes de empezar.
- Coloque el asiento elevador en un asiento trasero equipado con cinturón para regazo y hombro. **Nunca use el asiento elevador solo con el cinturón para regazo, ya que esto podría causar lesiones graves.**
- Cuando el niño esté en el asiento elevador, jale y pase el cinturón para regazo y hombro sobre el niño y abróchelo.
- Compruebe que el cinturón para el hombro pase por la parte media del hombro y que el cinturón para regazo descansa en la parte inferior de la cadera, apenas tocando los muslos.

¿Cómo puede decidir si el niño está listo para la transición a un asiento elevador?

Deberá considerar usar un asiento elevador si aplican las siguientes condiciones:

- El niño tiene la madurez suficiente para sentarse en un asiento elevador sin colocar los cinturones debajo de los brazos o detrás en la espalda.
- El niño se acerca al límite de peso o altura del sistema de sujeción infantil que usa actualmente. (Incluso los niños que no han superado la edad límite del asiento infantil pueden beneficiarse con el uso de un asiento elevador, si se usa correctamente.)
- Si tiene un vehículo que no tiene anclaje para las correas de sujeción pero tiene cinturones para regazo y hombro disponibles en el asiento trasero, el asiento elevador puede brindar mejor protección que un asiento con arnés interior sin correa de sujeción.

El cinturón para el hombro **DEBE** pasar a través de la guía del cinturón para el hombro y debajo de la cabecera.

El cinturón para el hombro **DEBE** cruzar centrado entre el hombro y el cuello del niño.

El cinturón para regazo pasa por la parte baja y queda ceñido de un lado a otro de las caderas del niño y debajo de las guías del cinturón para regazo.

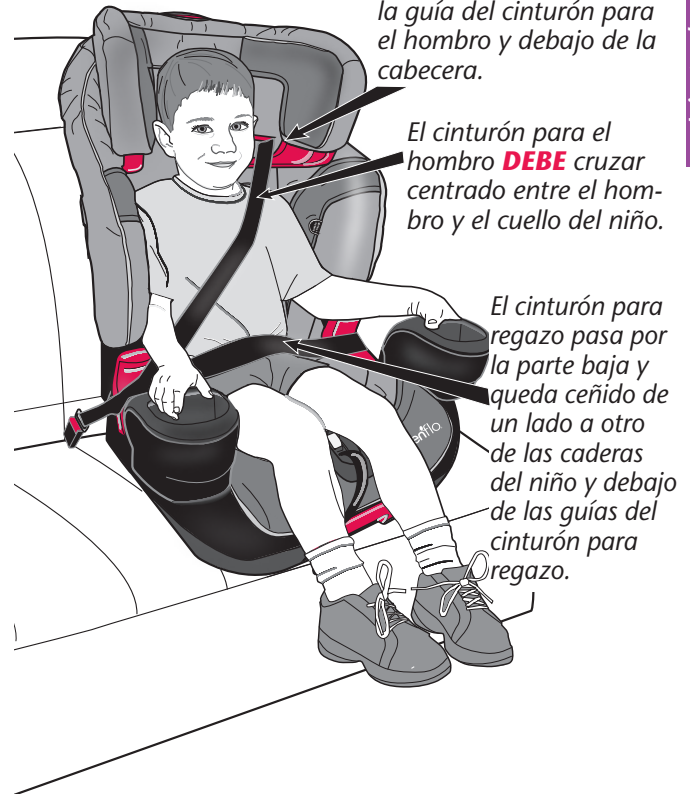

Uso del asiento elevador con el respaldo

Requisitos del niño

- **Peso:** 18 a 54.4 kg (40 a 120 lb)
- **Altura:** 112 a 145 cm (44 a 57 pulg.) y la parte superior de las orejas del niño está al nivel o debajo de la parte superior de la cabecera del asiento elevador
- **Edad:** Por lo menos 4 años de edad

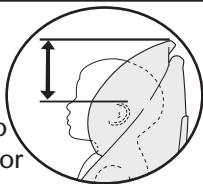

El cinturón para el hombro **DEBE** pasar a través de la guía del cinturón para el hombro y debajo de la cabecera.

El cinturón para el hombro **DEBE** cruzar centrado entre el hombro y el cuello del niño.

El cinturón para regazo pasa por la parte baja y queda ceñido de un lado a otro de las caderas del niño y debajo de las guías del cinturón para regazo.

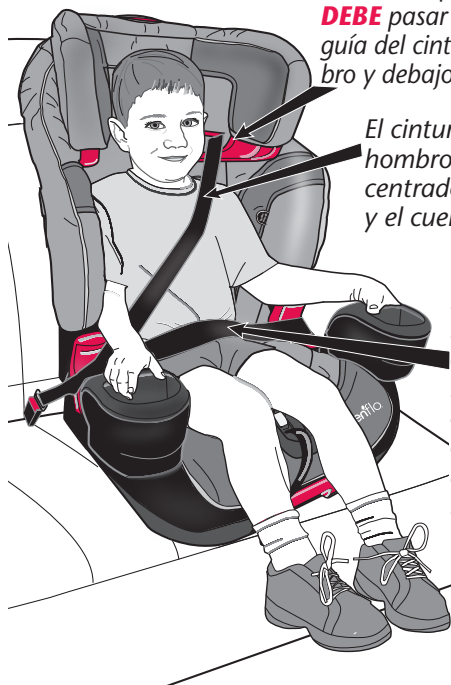

IMPORTANTE: Una vez que el niño **exceda** cualquiera de los requisitos de tamaño mencionados arriba para uso con **posicionamiento del cinturón**, **DEBE** dejar de usar este asiento. El niño puede estar listo para usar solo el sistema de cinturón de seguridad del vehículo en ese momento.

IMPORTANTE

Asegure siempre el asiento elevador con los conectores de anclaje inferior o con el cinturón de seguridad del vehículo cuando no esté ocupado.

En un choque, un asiento elevador suelto puede salir disparado y lesionar a otros ocupantes.

Lista de verificación de instalación del asiento elevador

1. Conversión del sistema de sujeción infantil a asiento elevador.

Vea "Conversión a asiento elevador", (p. 40).

2. Asegure el asiento elevador al asiento del vehículo.

- ✓ Asegúrese de que el asiento elevador esté en posición vertical, (p. 54).
- ✓ Asegúrese de que la parte inferior y el respaldo del asiento elevador toquen el respaldo y el asiento del vehículo.

3. Coloque al niño en el asiento elevador.

Asegúrese de que la espalda y el trasero del niño estén bien apoyados contra las superficies posterior e inferior del asiento elevador.

4. Ajuste la cabecera para un ajuste correcto del cinturón para el hombro.

La parte superior de las orejas del niño quedan en, o debajo, de la parte superior de la cabecera del sistema de sujeción infantil y el cinturón para el hombro **DEBE** cruzar centrado entre el hombro y el cuello del niño, como se muestra a la izquierda.

5. Asegure el asiento elevador y el niño al asiento del vehículo.

Pase el cinturón para regazo y hombro sobre el niño y abroche la hebilla. Asegúrese de que el cinturón para el hombro pase por la guía del cinturón para el hombro en la cabecera.

6. Compruebe su trabajo.

Asegúrese de que el cinturón para el regazo pase por la parte baja y quede ceñido de un lado a otro de la cadera del niño, dentro de las guías del cinturón y abrochado en la hebilla. El cinturón para el hombro debe quedar centrado entre el hombro y el cuello del niño.

⚠ ADVERTENCIA

- El cinturón para el hombro **NO DEBE** cruzar el cuello del niño ni resbalar del hombro del niño. Si no puede ajustar el cinturón para el hombro correctamente para que quede entre el hombro y el cuello del niño, **Y** en o encima del hombro, intente instalarlo en otro asiento o no use el asiento elevador.



Conversión a asiento elevador

1. Afloje el arnés.

Levante la palanca de liberación del arnés mientras jala las correas del arnés, como se muestra.

Nota: Desconecte el clip para el pecho y desabroche el arnés (vea la página 30).

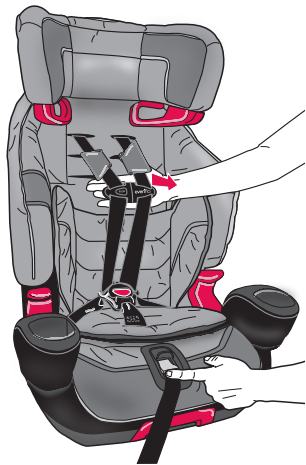

2. Retire ambas correas del arnés de la placa de unión y jálelas a través de la parte delantera del asiento.

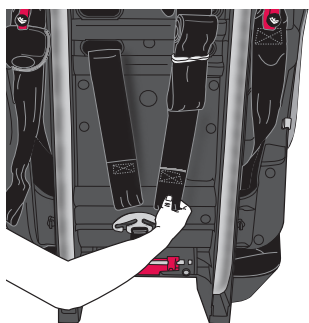

3. Desconecte los clips en J y las tiras de retención, luego retire el acojinado del asiento (vea la página 55).

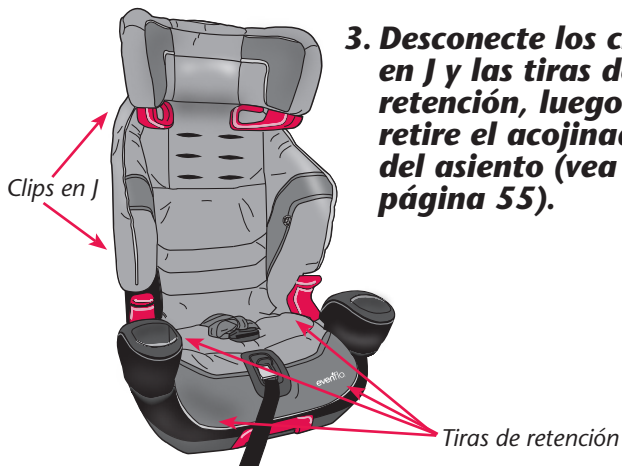

Conversión a asiento elevador

4. Pase las correas del arnés a través de las ranuras de ajuste, luego acople la placa de unión en el respaldo del sistema de sujeción infantil.

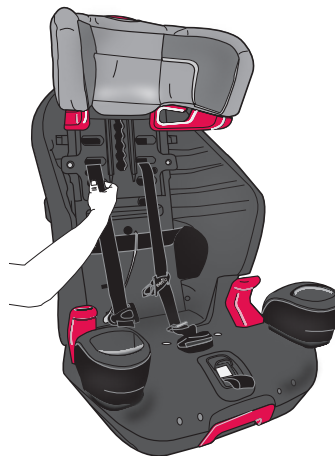

IMPORTANTE: Asegúrese de que ambas correas del arnés estén instaladas **por completo** en la placa de unión.



5. Empuje el clip para el pecho y las lengüetas de la hebilla a través de la trayectoria superior del cinturón hacia el respaldo del sistema de sujeción.

Abroche el clip para el pecho detrás del sistema de sujeción infantil, como se muestra en las ilustraciones, **A**, **B** y **C**.

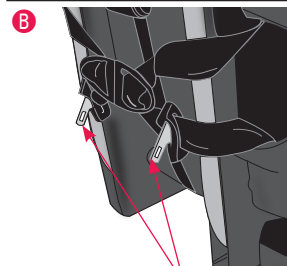
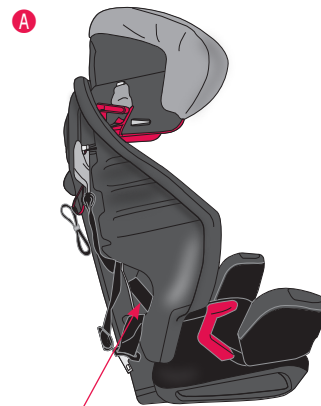

Abrochado detrás del asiento.

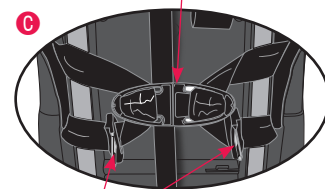

Lengüetas de la hebilla

6. Retire la correa para la entrepierna.

Ubique el anclaje de la correa para la entrepierna en la parte inferior. Voltee el anclaje sobre un lado y empújelo a través del armazón del asiento para retirarlo, como se muestra.

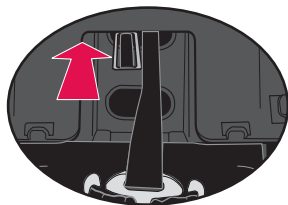
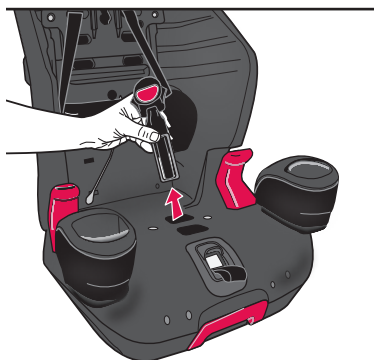
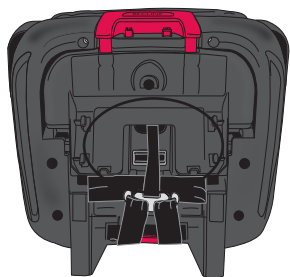

Inserte el anclaje de la correa para la entrepierna de nuevo en la abertura desde la parte inferior del sistema de sujeción infantil.

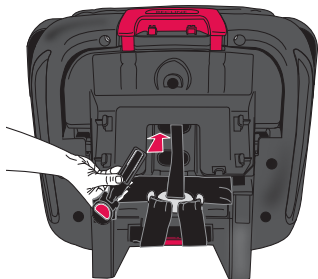

Jale el anclaje a través del asiento y ajústelo de manera que quede plano, como se muestra.

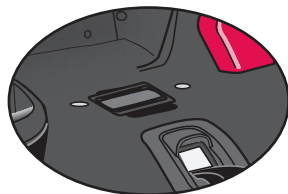
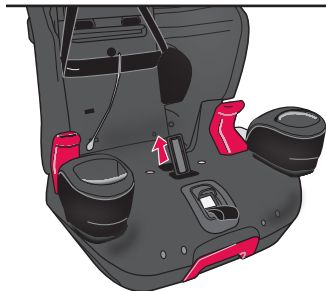

7. Vuelva a acoplar el acojinado del asiento.

El sistema de sujeción infantil está ahora en modo de asiento elevador y listo para un niño que cumpla los siguientes requisitos:

- **Peso:** 18 a 54.4 kg (40 a 120 lb)
- **Estatura:** 112 a 145 cm (44 a 57 pulg.)
y la parte superior de las orejas del niño está al nivel o debajo de la parte superior de la cabecera del asiento elevador.
- **Edad:** Por lo menos 4 años de edad.

Nota: Para convertir el respaldo del asiento al modo de arnés de 5 puntos, invierta estos pasos.

Uso del asiento elevador sin el respaldo

Requisitos del niño

- **Peso:** 18 a 54.4 kg (40 a 120 lb)
- **Altura:** 112 a 145 cm (44 a 57 pulg.) y la parte superior de las orejas del niño está al nivel o debajo de la parte superior del descanso para la cabeza del vehículo
- **Edad:** Por lo menos 4 años de edad

El cinturón para el hombro **DEBE** cruzar centrado entre el hombro y el cuello del niño. Use el clip del cinturón para el hombro, si es necesario.

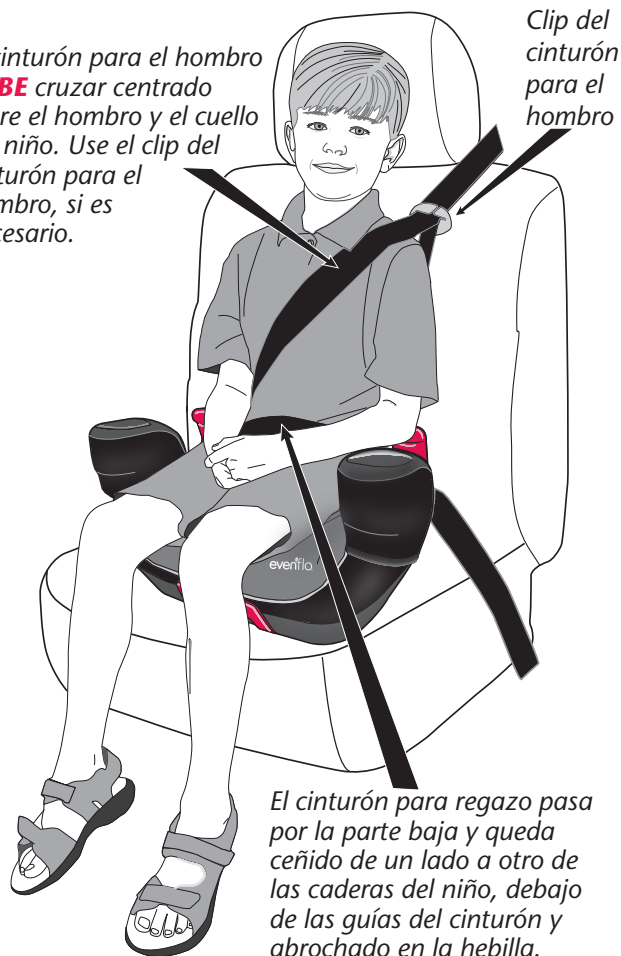

El cinturón para regazo pasa por la parte baja y queda ceñido de un lado a otro de las caderas del niño, debajo de las guías del cinturón y abrochado en la hebilla.

IMPORTANTE: Una vez que el niño **exceda** cualquiera de los requisitos de tamaño mencionados arriba para uso con **posicionamiento del cinturón**, **DEBE** dejar de usar este asiento. El niño puede estar listo para usar solo el sistema de cinturón de seguridad del vehículo en ese momento.

Lista de verificación de instalación

1. **Retire el respaldo del asiento elevador.**
Vea “Cómo retirar el respaldo”, (p. 46).
2. **Coloque el asiento elevador en el asiento del vehículo.**
Asegúrese de que el asiento elevador esté en posición vertical, (p. 54).
3. **Coloque al niño en el asiento elevador.**
Asegúrese de que la espalda del niño esté bien apoyada contra el asiento del vehículo y de que el trasero del niño esté bien apoyado contra el asiento elevador para el automóvil.
4. **Asegure al niño y el asiento elevador al asiento del vehículo.**
Pase el cinturón para regazo y hombro sobre el niño y abroche la hebilla.
5. **Use el clip del cinturón para el hombro, si es necesario.**
Si el cinturón para el hombro no queda correctamente centrado entre el hombro y el cuello del niño, acople y ajuste el clip del cinturón. Vea “Uso del clip del cinturón para los hombros”, (p. 47).

ADVERTENCIA

El cinturón para el hombro **NO DEBE** cruzar el cuello del niño ni resbalar del hombro del niño. Si no puede ajustar el cinturón para el hombro para que quede correctamente centrado entre el hombro y el cuello del niño, intente instalarlo en otro asiento o no use el asiento elevador.



6. **Compruebe su trabajo.**
Asegúrese de que el cinturón para el regazo pase por la parte baja y quede ceñido de un lado a otro de la cadera del niño, debajo de las guías del cinturón y abrochado en la hebilla. El cinturón para el hombro debe quedar centrado entre el hombro y el cuello del niño.
Nota: Si el cinturón para el hombro del vehículo pasa naturalmente sobre el hombro del niño, no necesita usar el clip del cinturón para el hombro.

IMPORTANTE

Asegure siempre el asiento elevador con los cinturones de seguridad del vehículo, aun cuando no vaya ocupado. En un choque, un asiento elevador suelto puede salir disparado y lesionar a otros ocupantes.

Cómo retirar el respaldo

1. Coloque el asiento elevador sobre la parte trasera.

Retire la correa para la entrepierna para que sea más fácil retirar el respaldo (p. 51).

2. Empuje la palanca de liberación para retirar el respaldo.

Use el pulgar para empujar la palanca de liberación **A** en la parte inferior de la base **B**, como se muestra, luego deslice la base para sacarla del respaldo **C**.

Nota: Una vez que se retire el respaldo, guarde la correa para la entrepierna en la parte inferior de la base (p. 42).

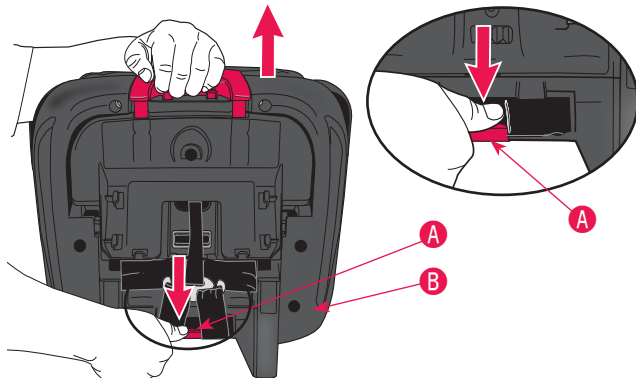

⚠ ADVERTENCIA

- **NO** use el soporte de reclinado en el modo de asiento elevador. El soporte de reclinado puede usarse solo con el arnés de 5 puntos.

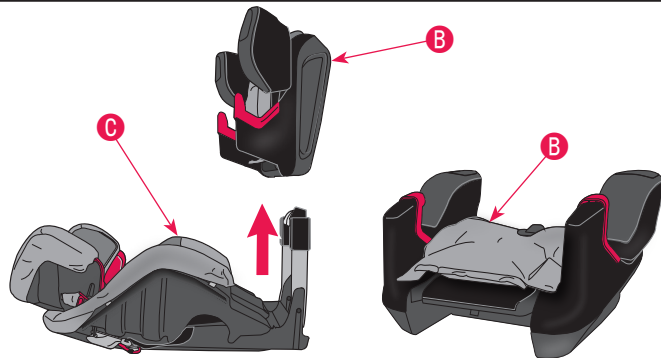

IMPORTANTE

Guarde el respaldo correctamente cuando no lo use y no lo deje en el vehículo (excepto en la cajuela). Cualquier objeto suelto puede convertirse en un proyectil y lesionar a alguien durante un choque.

Uso del clip del cinturón para el hombro

1. Acople el clip del cinturón para el hombro como se muestra.



SOLO para modelos canadienses

2. Acople el inserto del asiento elevador sin respaldo.

Deslice el inserto del asiento elevador sin respaldo **D** dentro de la parte trasera de la base **B** hasta que encaje en su lugar con un chasquido, como se muestra.

Nota: Si está usando el clip del cinturón para los hombros, asegúrese de que la correa esté tensada antes de acoplar el inserto del asiento elevador sin respaldo.

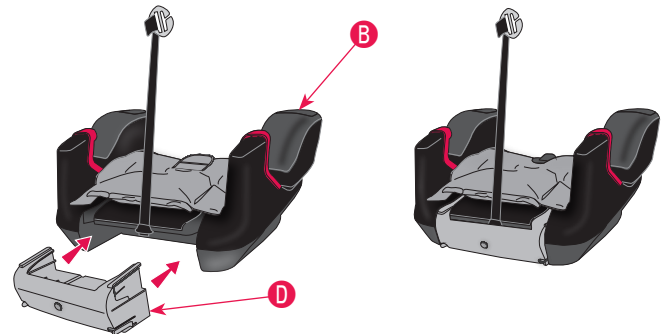

Uso del clip del cinturón para el hombro

3. Coloque el asiento elevador en el asiento del vehículo.

Coloque el asiento elevador **B** en el asiento del vehículo y acople el clip del cinturón para el hombro **D** en el cinturón para el hombro **E** del vehículo.

4. Ajuste el clip del cinturón para el hombro.

Jale la correa de ajuste **F** hasta que el clip del cinturón **D** esté a la misma altura que el hombro del niño y el cinturón para el hombro **E** del vehículo pase por el pecho del niño centrado entre el hombro y el cuello.

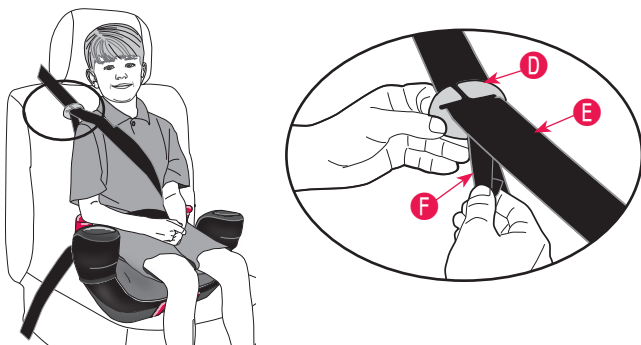

Información general

Cómo volver a acoplar el respaldo

1. Retire el acojinado del asiento del respaldo (vea la página 55).

2. Desabroche el clip para el pecho.

Desabroche el clip para el pecho de la parte trasera del respaldo y jale las correas del arnés hacia la parte delantera del sistema de sujeción infantil.

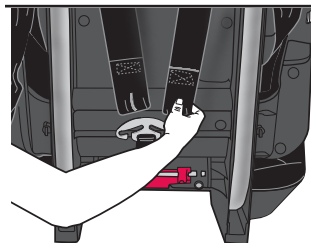
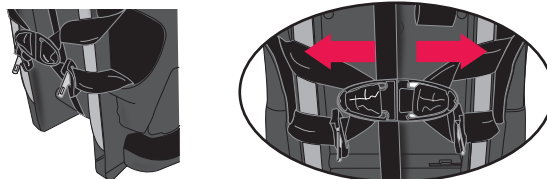

3. Retire ambas correas del arnés de la placa de unión en el respaldo del sistema de sujeción infantil.

4. Vuelva a acoplar el acojinado del asiento al respaldo.

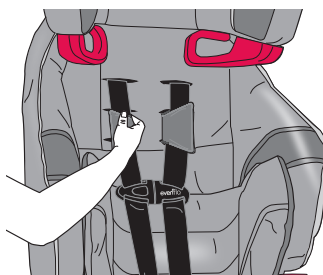

5. Pase las correas del arnés.

Pase las correas del arnés a través de las ranuras en la parte delantera del sistema de sujeción infantil. Jale las correas del arnés hacia el respaldo del sistema de sujeción infantil.

Nota: Las correas deben estar colocadas al nivel de los hombros del niño o ligeramente encima. Las cubiertas del arnés **DEBEN** instalarse al usar el arnés de 5 puntos para niños que pesan 18 kg (40 lb) o menos (vea la página 56).

IMPORTANTE: Al insertar las correas del arnés a través de las ranuras en el acojinado del asiento, asegúrese de pasarlas correctamente a través de las ranuras correspondientes en el armazón del asiento.

Cómo volver a acoplar el respaldo

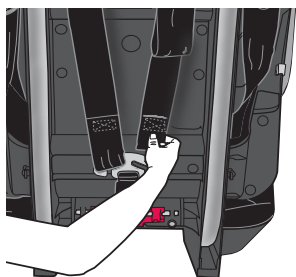

6. Acople las correas del arnés a la placa de unión.

Acople el lazo en el extremo de cada correa del arnés en la placa de unión.

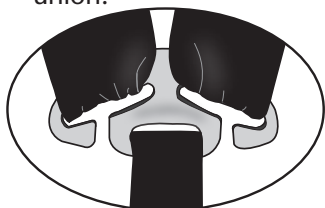

IMPORTANTE: Asegúrese de que ambas correas del arnés estén instaladas **por completo** en la placa de unión, como se muestra.

7. Coloque el respaldo sobre la parte trasera, como se muestra.

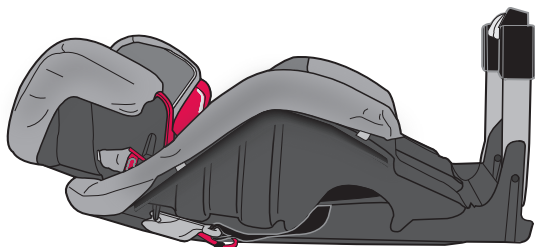

SOLO para modelos canadienses

8. Retire el inserto del asiento elevador sin respaldo de la base.

Empuje ambas lengüetas **A** en los lados del inserto del asiento elevador sin respaldo y deslice el inserto fuera de la base, como se muestra.

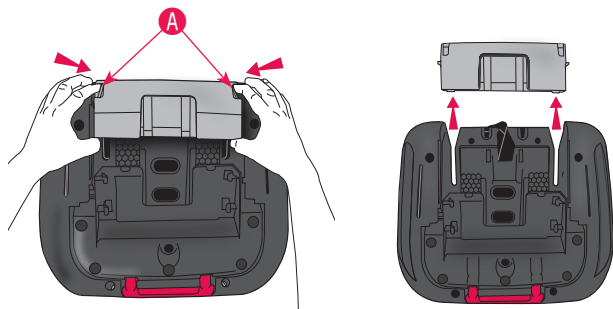

Cómo volver a acoplar el respaldo

9. Retire el clip del cinturón para el hombro.

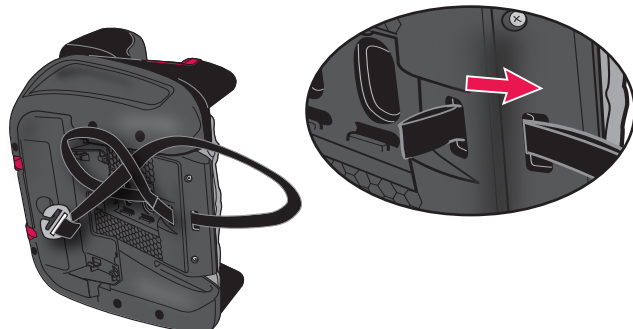

10. Retire la correa para la entrepierna de la parte inferior de la base. Voltee el anclaje de la correa para la entrepierna sobre un lado y empújelo a través del armazón del asiento para retirarlo, como se muestra.

Nota: Retire el acojinado del asiento de la base para facilitar el acceso (vea la página 55).

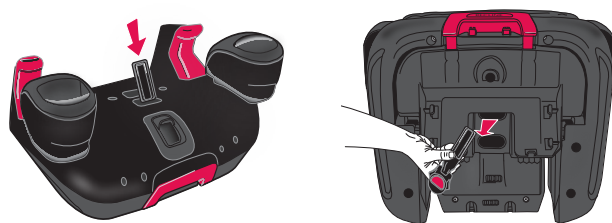

Cómo volver a acoplar el respaldo

11. Inserte las lengüetas de la hebilla en la hebilla de la entretierna.

Inserte las lengüetas de la hebilla en la hebilla de la entretierna, luego coloque la correa para la entretierna en el asiento, como se muestra.

12. Jale la correa del ajustador del arnés para retirar la holgura.

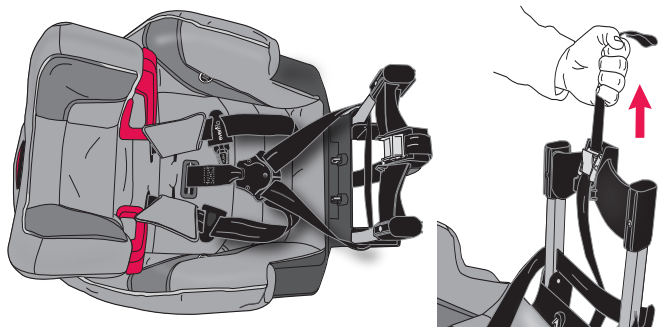

13. Coloque la base sobre el respaldo.

Coloque la base **B** sobre el respaldo **C**. Asegúrese de que la correa de ajuste del arnés **D** pase a través de la abertura en la parte delantera de la base, como se muestra.

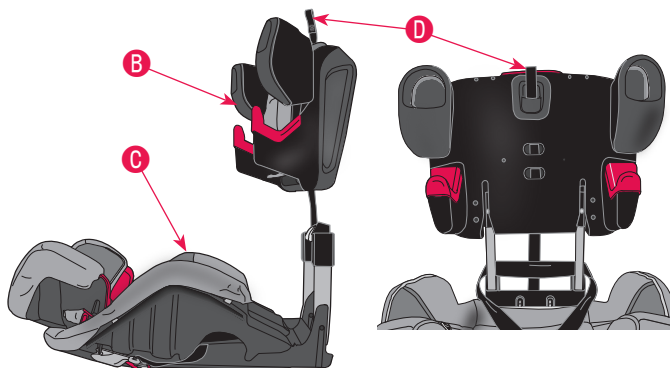

Cómo volver a acoplar el respaldo

14. Empuje la base sobre el respaldo.

Empuje la base **B** sobre el respaldo **C** hasta que encaje en su lugar con un chasquido.

Nota: Las correas del arnés **E** deben deslizarse en las ranuras **F** hacia la parte trasera de la base. Asegúrese de que las correas del arnés no estén torcidas.

IMPORTANTE: Jale la base hacia adelante y hacia arriba para asegurarse de que esté abrochada firmemente al respaldo.

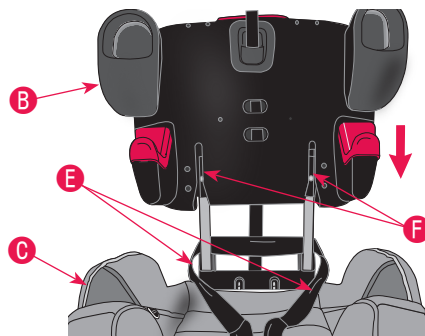

15. Vuelva a conectar el acojinado del asiento a la base.

Vuelva a conectar el acojinado del asiento a la base, luego inserte el anclaje de la correa para la entretierna en la ranura correcta en la base (vea la página 35).



El sistema de sujeción infantil está ahora en modo de arnés de 5 puntos y listo para un niño que cumpla los siguientes requisitos:

- **Peso:** 10 a 29.4 kg (22 a 65 lb)
- **Altura:** 71 a 127 cm (28 a 50 pulg.) y la parte superior de las orejas del niño está al nivel o debajo de la parte superior de la cabecera del asiento elevador
- **Edad:** Por lo menos 2 años de edad

Nota: Consulte la lista de verificación de instalación en la página 17 para instalarlo correctamente.

Cómo ajustar la cabecera

Botón de liberación de bloqueo

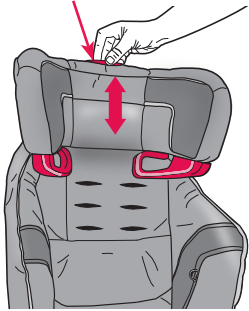

Presione el botón de liberación de bloqueo, como se muestra, mientras desliza la cabecera hacia arriba o hacia abajo a la posición deseada.

IMPORTANTE: Cuando la cabecera está en una de las posiciones de bloqueo, el botón de liberación de bloqueo volverá a su posición original.

Cómo ajustar la posición de reclinado

⚠ ADVERTENCIA

- El soporte de reclinado **DEBE** usarse con niños que pesan menos de 18 kg (40 lb).
- **NO** use el soporte de reclinado en el modo de asiento elevador. El soporte de reclinado puede usarse solo con el arnés de 5 puntos.

Para reclinarse la base, incline el sistema de sujeción hacia atrás y luego jale el asa de reclinado **A** para liberar el soporte de reclinado **B**.

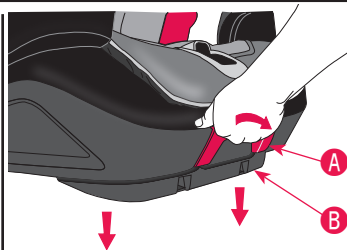
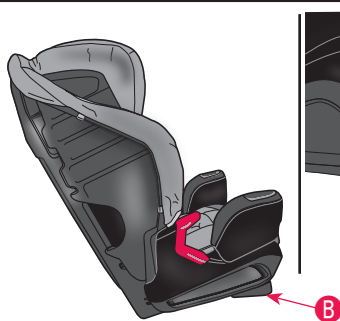
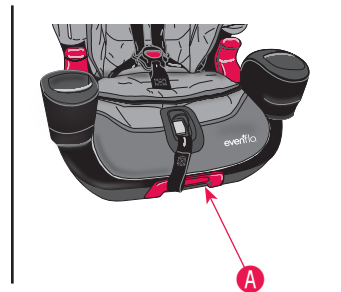

Almacenamiento de la lengüeta de la hebilla

Para retirar fácilmente al niño, desabroche la hebilla de la entrepierna e inserte las lengüetas de la hebilla en los soportes correspondientes **A** en cada lado del sistema de sujeción.

No disponible en todos los modelos.

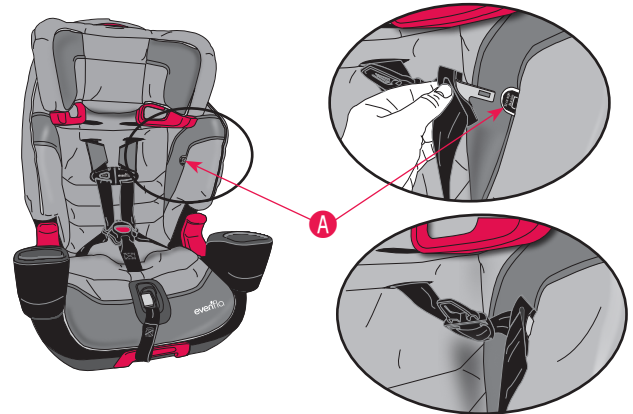

Cómo retirar el acojinado del asiento

1. Desconecte las correas del arnés de la placa de unión en la parte trasera del sistema de sujeción infantil.
2. Desconecte todos los clips en J y todas las tiras de retención. Retire el acojinado del asiento.

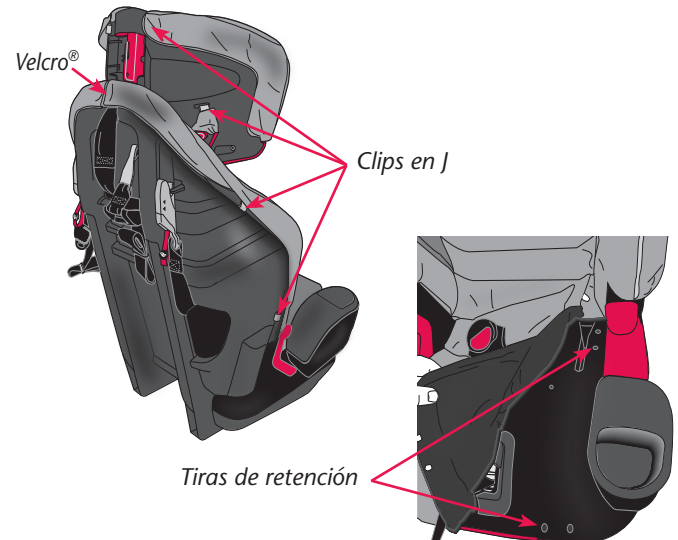

Instalación de los accesorios

No disponible en todos los modelos. Los estilos pueden variar.

⚠ ADVERTENCIA

- **NO** use la almohada para el cuerpo opcional con niños que pesan más de 18 kg (40 lb).



La almohada opcional para el cuerpo **A**, cuando se coloca en el sistema de sujeción, como se muestra, ayuda a soportar al niño.

⚠ ADVERTENCIA

- Las cubiertas del arnés **DEBEN** instalarse al usar el arnés de 5 puntos para niños que pesan 18 kg (40 lb) o menos.

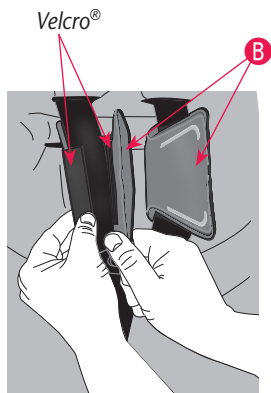

Instale las cubiertas del arnés **B** encima del clip para el pecho **C** para mayor comodidad. Envuelva las cubiertas del arnés alrededor de las correas del arnés y acople las tiras de Velcro, como se muestra.

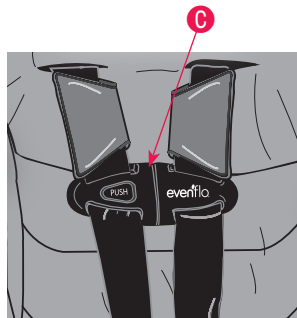

Cuidado y limpieza

- **NO** lubrique ni sumerja en agua los conectores LATCH, la hebilla ni ninguna otra parte del sistema de sujeción infantil, a menos que se permita enjuagarlos, como se indica en la parte trasera de la hebilla del sistema de sujeción.
- Las partes de plástico y metálicas pueden limpiarse con agua y jabón suave y secarse con un paño suave. No use limpiadores abrasivos ni solventes.
- Tenga cuidado de no dañar las etiquetas.
- El arnés puede limpiarse usando un paño con agua y jabón suave. Deje secar el arnés al aire.
- Lave el acojinado del asiento por separado en la lavadora con agua fría, en el ciclo para ropa delicada. Seque en la secadora con calor bajo durante 10 a 15 minutos.
- **NUNCA** use el sistema de sujeción infantil sin el acojinado del asiento.
- Para proteger el sistema de sujeción infantil de daños causados por el clima, los roedores y otros elementos comunes en garajes, al aire libre y en otros lugares de almacenamiento, retire el acojinado del asiento y limpie a conciencia el sistema de sujeción y el acojinado antes de guardarlo. Tenga cuidado de limpiar las áreas donde tienden a acumularse las migas y otros restos de suciedad.

¡CONSEJO!

Para ayudar a proteger la vestidura del vehículo, coloque una toalla debajo y detrás del sistema de sujeción infantil.

Eliminación correcta del sistema de sujeción infantil

Al llegar al final de la vida útil de este sistema de sujeción infantil, Everflo aconseja eliminarlo correctamente. La mayoría de los componentes en este sistema de sujeción infantil son reciclables.

1. Retire toda la tela y el acojinado.
2. Retire todos los tornillos y desensamble el sistema de sujeción.
3. Recicle todas las partes de plástico y hule espuma, y elimine el resto.

Si el centro local de reciclado no acepta el acojinado, puede eliminarlo en el basurero municipal.

Nota: Everflo usa materiales reciclados en el proceso de fabricación siempre que es posible, pero nunca para componentes que son críticos para la seguridad.

Cómo asegurar el sistema de sujeción infantil en el avión

La Administración Federal de Aviación (FAA) recomienda asegurar al niño al viajar en avión en un sistema de sujeción infantil apropiado, basado en el peso y el tamaño del niño. Puede ocurrir turbulencia con poca o ninguna advertencia. Cuando ocurre turbulencia, **el lugar más seguro para el niño es en un sistema de sujeción infantil correctamente instalado, no en el regazo del adulto o en el asiento del avión con el cinturón de seguridad.** Mantener al niño en un sistema de sujeción infantil durante el vuelo ayudará a asegurar que la familia llegue a salvo a su destino.

La FAA recomienda que un niño que pesa:

- más de 18 kg (40 lb) use el cinturón de seguridad del asiento del avión;
- menos de 9 kg (20 lb) use un sistema de sujeción infantil orientado hacia atrás; y
- de 9 a 18 kg (20 a 40 lb) use un sistema de sujeción infantil orientado hacia adelante.

Tome nota de que estas recomendaciones de la FAA pueden ser distintas a las aplicables al uso del sistema de sujeción infantil en un vehículo motorizado.

IMPORTANTE

Este sistema de sujeción infantil puede usarse solo con un arnés de 5 puntos en un avión. Este sistema de sujeción no puede usarse en modo de asiento elevador en un avión.

Instalación del sistema de sujeción infantil en un avión

IMPORTANTE: Antes de instalar el sistema de sujeción infantil, asegúrese de que el **asiento del avión esté por completo en la posición vertical.**



1. Coloque el sistema de sujeción infantil en posición.

Coloque el sistema de sujeción infantil en el avión en la posición orientada hacia adelante, como se muestra arriba.

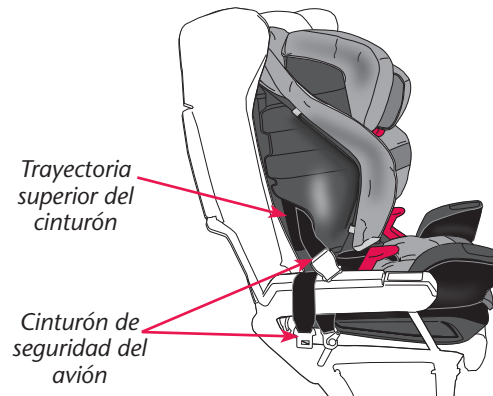

2. Pase el cinturón de seguridad del avión a través de la trayectoria superior del cinturón.

Pase el cinturón de seguridad del avión a través de la abertura de la trayectoria superior del cinturón en el respaldo del sistema de sujeción infantil y continúe a través de la abertura en el lado opuesto del sistema de sujeción infantil.

Nota: Levante el acojinado del asiento del sistema de sujeción para facilitar el acceso.

✈ Instalación del sistema de sujeción infantil en un avión - continuación

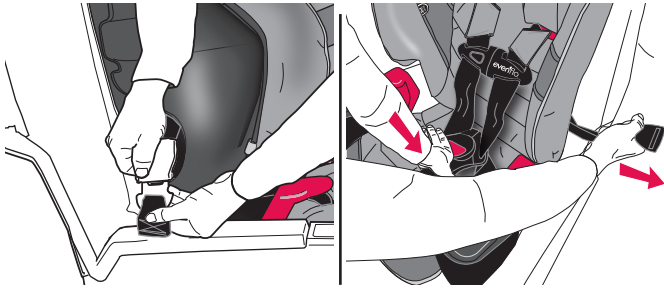

3. Abroche el cinturón de seguridad del avión y luego elimine toda la holgura del cinturón.

El cinturón de seguridad del avión debe estar lo más apretado posible. Pase el exceso de la correa del cinturón de seguridad del avión a través de la abertura de la trayectoria del cinturón. Usando todo su peso, empuje el sistema de sujeción infantil firmemente contra el asiento del avión, mientras jala el exceso de la correa del cinturón de seguridad para apretarlo.

Nota: Debido a que los cinturones de seguridad de los aviones tienen una longitud fija, la hebilla del cinturón podría quedar detrás de la espalda del niño después de apretar el cinturón. Para comodidad del niño, Evenflo recomienda acojinarse la espalda del niño colocando una almohada pequeña o cobertor o chaqueta doblados, sobre la hebilla del cinturón.

Compruebe su trabajo: Vuelva a conectar el acojinado del asiento al sistema de sujeción infantil. Intente mover el sistema de sujeción infantil en todas direcciones. Si puede mover el sistema de sujeción infantil más de 25 mm (1 pulg.) de lado a lado o de adelante hacia atrás **en la trayectoria superior del cinturón**, el cinturón de seguridad del avión no está bien apretado y **DEBERÁ** instalarlo de nuevo hasta que el cinturón de seguridad esté apretado.

4. Cómo asegurar al niño en el sistema de retención infantil. Consulte la página 28.

Partes de repuesto

No disponible en todos los modelos. Los estilos pueden variar.

Puede pedir partes de repuesto en línea en www.evenflo.com o comunicarse con Evenflo al 1-800-233-5921. Cuando se comunique con nosotros, tenga a la mano el número de modelo del producto y la fecha de fabricación (se encuentra en la parte inferior del sistema de sujeción infantil).

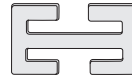

Clip de bloqueo (no se incluye con el sistema de sujeción infantil), vea la página 26



Clip para el pecho



Hule espuma para la cabeza

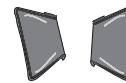

Cubiertas del arnés

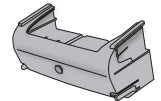

Inserto del asiento elevador sin respaldo (solo Canadá)



Extensión de la correa de sujeción (no se incluye con el sistema de sujeción infantil)



Clip del cinturón para el hombro

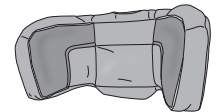

Acojinado de la cabecera



Sistema del arnés



Anclaje inferior

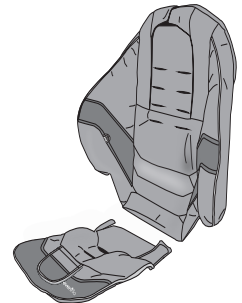

Acojinado del asiento



Anclaje inferior del conector Quick Connector



Almohada para el cuerpo

Garantía limitada

Durante un periodo de 90 días a partir de la fecha de compra original de este Producto, Evenflo garantiza al usuario final original ("Comprador") que este Producto (incluido cualquier accesorio) está libre de defectos de materiales o mano de obra. La única obligación de Evenflo bajo esta garantía limitada expresa será, a opción de Evenflo, reparar o reemplazar cualquier Producto que a criterio de Evenflo esté defectuoso y se determine que está cubierto por esta garantía.

La reparación o reemplazo tal como se especifica en esta garantía es el único recurso del Comprador. Para obtener el servicio de garantía, es necesario presentar el comprobante de compra, en forma de recibo o factura, en donde conste que el Producto está dentro del periodo de garantía. Evenflo extiende esta garantía limitada expresa EXCLUSIVAMENTE al Comprador original del Producto y no podrá asignarse o transferirse a compradores o usuarios finales subsiguientes. Para obtener servicio de garantía, comuníquese con el centro de Recursos para el Consumidor ParentLink de Evenflo en **www.evenflo.com**.

EXCEPTO EN LA MEDIDA QUE LA LEY VIGENTE LO PROHÍBA, POR MEDIO DE LA PRESENTE SE NIEGA CUALQUIER GARANTÍA IMPLÍCITA DE COMERCIABILIDAD O IDONEIDAD REFERENTE A CUALQUIER USO GENERAL O ESPECÍFICO DE ESTE PRODUCTO. EVENFLO NO SERÁ RESPONSABLE DE NINGÚN DAÑO INCIDENTAL, CONSECUENTE, ESPECIAL O PUNITIVO DE NINGUNA CLASE CAUSADO POR EL INCUMPLIMIENTO DE LA GARANTÍA LIMITADA EXPRESA O CUALQUIER GARANTÍA IMPLÍCITA POR APLICACIÓN DE LA LEY RESPECTO A ESTE PRODUCTO. A EXCEPCIÓN DE LA GARANTÍA LIMITADA EXPRESA QUE SE INDICA ARRIBA, NINGUNA OTRA GARANTÍA ACOMPAÑA A ESTE PRODUCTO Y SE NIEGA CUALQUIER OTRA DECLARACIÓN VERBAL, ESCRITA O EXPRESA DE CUALQUIER TIPO.

ParentLink®

answers. advice. affirmation.™

- **www.evenflo.com**
- ***EUA: 1-800-233-5921, 8 AM a 5 PM hora del Este***
- ***Canadá: 1-937-773-3971***
- ***México: 01-800-706-12-00***