

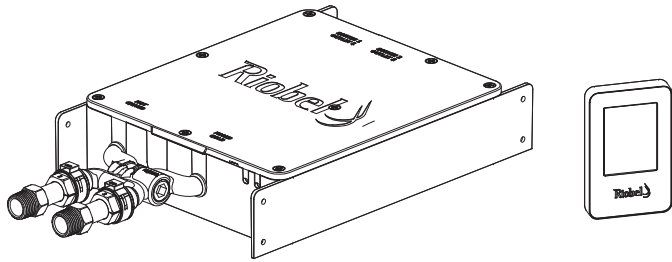

**Installation guide / Guide d'installation / Guía de instalación**



**Before beginning the installation:**

Read all instructions.  
 Purge the water supply system before connecting it to the faucet.  
 Requires a 120 V ground-fault circuit interrupter (GFCI) installed by a qualified electrician, in accordance with building codes.

**Avant de commencer l'installation:**

Lire toutes les instructions.  
 Purger votre système d'alimentation d'eau avant d'effectuer le branchement au robinet.  
 Nécessite un interrupteur de circuit avec mise à la terre (GFCI) installé par un électricien qualifié, conformément au code du bâtiment.

**Antes de iniciar la instalación:**

Lea todas las instrucciones.  
 Es necesario purgar previamente su sistema de alimentación de agua para efectuar la conexión del grifo.  
 Requiere un interruptor de circuito a tierra (GFCI) instalado por un electricista calificado, de acuerdo con el código de construcción.

**Tools and equipment required / Outils et matériel requis / Herramientas y material requerido para instalación:**

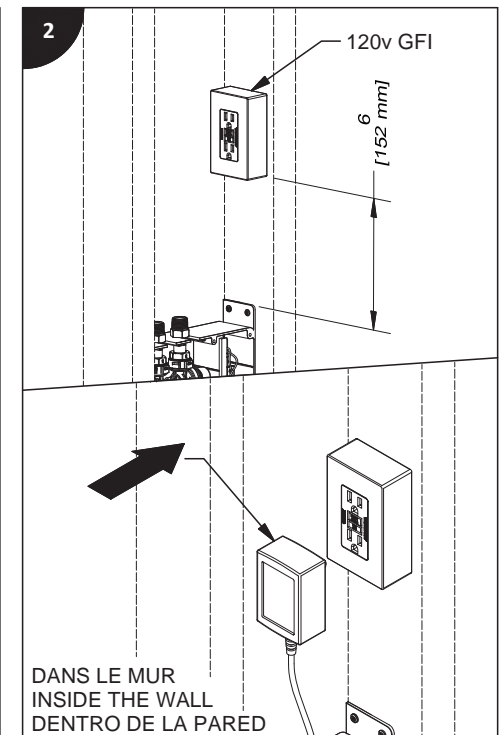
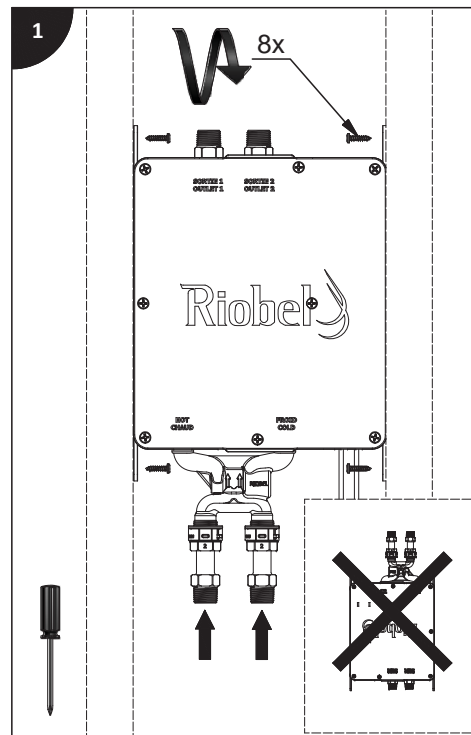
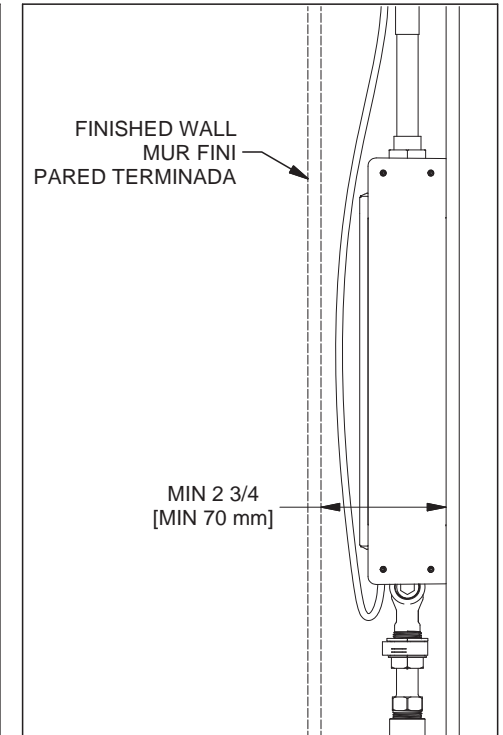
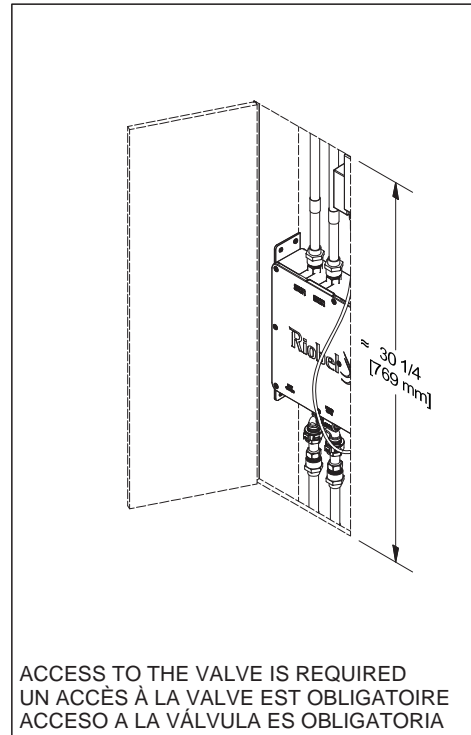



12

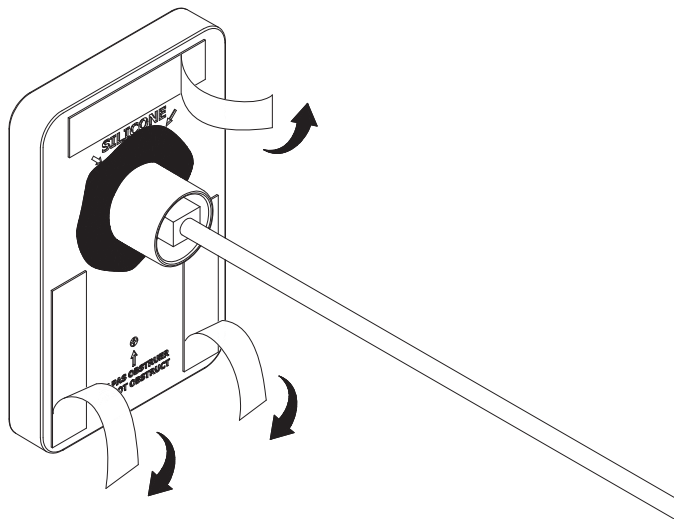

13

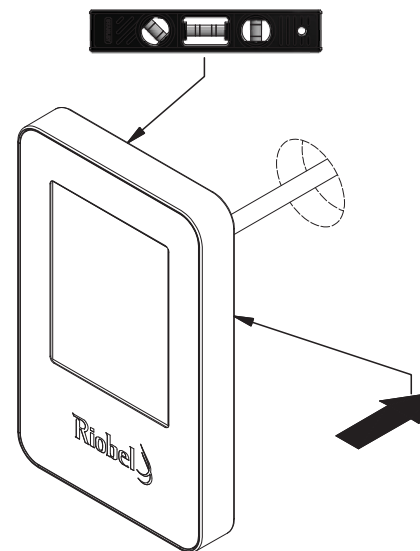

14

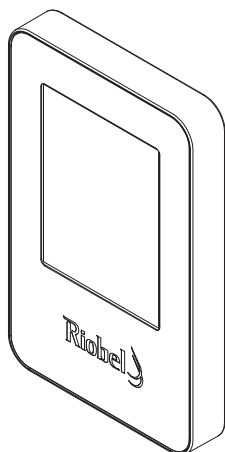

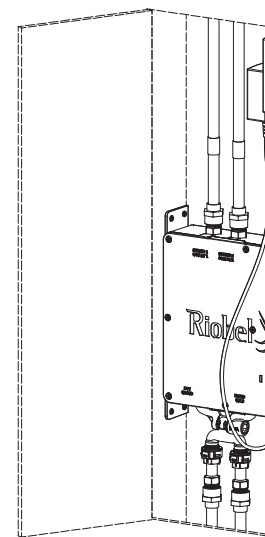

15



CHECK  
VÉRIFIER  
VERIFICAR

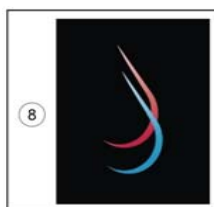
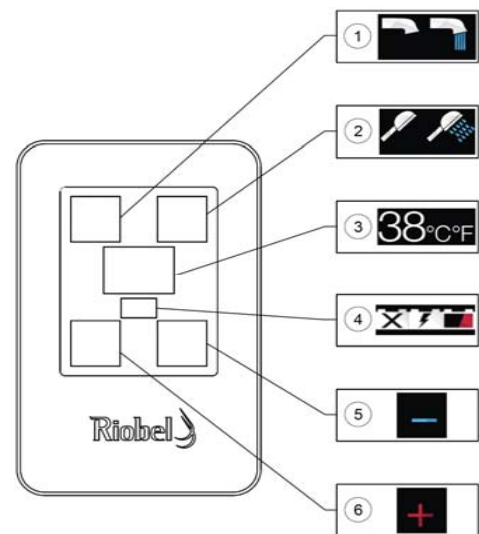

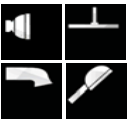
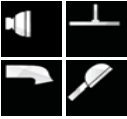

CONTROL FUNCTIONS / FONCTIONS DU CLAVIER / FUNCIONES DEL TECLADO		
	Description / Descripción	Use / Utilisation / Uso
1	<p>Valve #1 icon (closed / open).</p> <p>Ícône de la valve # 1 (fermé / ouvert).</p> <p>Icono de la válvula # 1 (cerrado / abierto).</p>	 <p>Press the icon to open or close valve # 1. Maintain pressure during 5 seconds to select desired icon.</p> <p>Appuyez sur l'icône pour ouvrir ou fermer la valve # 1. Maintenez la pression pendant 5 secondes pour choisir l'icône désiré.</p> <p>Pulse el icono para abrir o cerrar la válvula # 1. Mantenga la presión durante 5 segundos para seleccionar el icono deseado.</p>
2	<p>Valve #2 icon (closed / open).</p> <p>Ícône de la valve # 2 (fermé / ouvert).</p> <p>Icono de la válvula # 2 (cerrado / abierto).</p>	 <p>Press the icon to open or close valve # 2. Maintain pressure during 5 seconds to select desired icon.</p> <p>Appuyez sur l'icône pour ouvrir ou fermer la valve # 2. Maintenez la pression pendant 5 secondes pour choisir l'icône désiré.</p> <p>Pulse el icono para abrir o cerrar la válvula # 2. Mantenga la presión durante 5 segundos para seleccionar el icono deseado.</p>
3	<p>Display of water temperature in Celsius or Fahrenheit. Red display means that the temperature is warmer than requested, blue display means that the temperature is colder than requested and white display means that the water has reached its temperature.</p> <p>Affichage de la température de l'eau en Celsius ou en Fahrenheit. Un affichage rouge signifie que la température est plus chaude que celle demandée, un affichage bleu signifie que la température est plus froide que celle demandée et un affichage blanc signifie que l'eau a atteint sa température.</p> <p>Visualización de la temperatura en grados Celsius o Fahrenheit. Una pantalla roja significa que la temperatura es más caliente que la solicitada, una pantalla azul significa que la temperatura es más fría que la solicitada y blanco significa que el agua ha alcanzado su temperatura.</p>	<p>Press the °C/°F icon to select the temperature scale desired.</p> <p>Appuyez sur l'icône °C/°F, pour choisir l'échelle de température désirée.</p> <p>Pulse el icono °C/°F para seleccionar la escala de temperatura deseada.</p>
4	<p>Battery level.</p> <p>Niveau de la batterie.</p> <p>Nivel de la batería.</p>	<p>When a power failure occurs, the battery icon appears. Press "OK" to return to the main menu.</p> <p>Lors d'une panne d'électricité, l'icône de la batterie apparaît. Appuyez sur « OK » pour revenir au menu principal.</p> <p>Durante un corte de energía, aparece el icono de la batería. Pulse "OK" para volver al menú principal.</p> 
5	<p>Negative symbol to decrease water temperature. Water temperature cannot be lower than 15°C.</p> <p>Symbole négatif pour diminuer la température de l'eau. La température de l'eau froide ne peut pas être moindre que 15°C.</p> <p>Símbolo negativo para disminuir la temperatura del agua. La temperatura del agua fría no puede ser inferior a 15 °C.</p>	<p>Press this icon to decrease water temperature.</p> <p>Appuyez sur cette icône pour diminuer la température de l'eau.</p> <p>Pulse este icono para disminuir la temperatura del agua.</p>
6	<p>Positive symbol to increase water temperature. Water temperature cannot be higher than 49°C.</p> <p>Symbole positif pour augmenter la température de l'eau. La température de l'eau chaude ne peut pas dépasser 49°C.</p> <p>Símbolo positivo para aumentar la temperatura del agua. La temperatura del agua caliente no puede superar los 49°C.</p>	<p>Press this icon to increase water temperature.</p> <p>Appuyez sur cette icône pour augmenter la température de l'eau.</p> <p>Pulse este icono para aumentar la temperatura del agua.</p>
7	<p>Valve error display (1, 2, 3 or 4).</p> <p>Affichage lors d'une erreur de la valve (1, 2, 3 ou 4).</p> <p>Pantalla cuando un error de la válvula (1, 2, 3 o 4).</p>	<p>When an error message is displayed, press "OK" to return to main screen. If problem persists, call Customer Service.</p> <p>Lorsqu'un message d'erreur apparaît, appuyez sur « OK » pour revenir à l'écran principal. Si le problème persiste, appelez le service à la clientèle.</p> <p>Cuando un mensaje de error aparece, pulse "OK" para volver a la pantalla principal. Si el problema persiste, llame al servicio al cliente.</p>
8	<p>Screensaver.</p> <p>Écran de veille.</p> <p>Salvapantallas.</p>	<p>The system automatically enter sleep mode. Touch screen to return to main menu.</p> <p>Le système se met automatiquement en mode veille. Touchez à l'écran pour retourner au menu principal.</p> <p>El sistema entra automáticamente en modo de espera. toque la pantalla para volver al menú principal.</p>

## TROUBLESHOOTING / TABLEAU DE DÉPANNAGE / SOLUCIÓN DE PROBLEMAS

PROBLEM / PROBLÈME / PROBLEMA	CAUSES / CAUSAS	SOLUTIONS / SOLUCIÓN
<p>Hot or cold water only.</p> <p>Eau chaude ou froide seulement.</p> <p>Sólo agua caliente o fría.</p>	<ul style="list-style-type: none"> <li>- Improper connection of hot and cold water pipes.</li> <li>- Motor is defective.</li> <li>- Mauvais branchement des conduites d'eau chaude et froide.</li> <li>- Moteur défectueux</li> <li>- Conexión incorrecta de tuberías de agua caliente y fría.</li> <li>- Motor está defectuoso.</li> </ul>	<ul style="list-style-type: none"> <li>- Ensure that cold water supply is connected to the cold side of the valve and that hot water supply is connected to the hot side.</li> <li>- Change the motor.</li> <li>- Assurez-vous que l'alimentation d'eau froide est connecté au coté froid de la valve et que l'eau chaude est connecté au coté chaud.</li> <li>- Changer le moteur.</li> <li>- Asegúrese de que el suministro de agua fría está conectada al lado frío de la válvula y el agua caliente está conectada al lado caliente.</li> <li>- Cambiar el motor.</li> </ul>
<p>Temperature fluctuation.</p> <p>Variation de la température.</p> <p>Fluctuaciones de temperatura.</p>	<ul style="list-style-type: none"> <li>- Defective motor.</li> <li>- Defective balancing spool.</li> <li>- Moteur défectueux.</li> <li>- Balancier défectueux.</li> <li>- Motor está defectuoso.</li> <li>- Carrete de equilibrio es defectuoso.</li> </ul>	<ul style="list-style-type: none"> <li>- Make sure motor is plugged correctly.</li> <li>- Change motor.</li> <li>- Change balancing spool.</li> <li>- Vérifiez que le moteur est bien branché.</li> <li>- Changer le moteur.</li> <li>- Changer le balancier.</li> <li>- Asegúrese de que el motor está conectado.</li> <li>- Cambiar el motor.</li> <li>- Cambiar carrete de equilibrio.</li> </ul>
<p>Temperature is not adjustable.</p> <p>La température ne s'ajuste plus.</p> <p>No es posible ajustar la temperatura.</p>	<ul style="list-style-type: none"> <li>- Defective keyboard or motor.</li> <li>- Clavier ou moteur défectueux.</li> <li>- Teclado o motor defectuoso.</li> </ul>	<ul style="list-style-type: none"> <li>- Make sure motor is plugged correctly.</li> <li>- Change motor.</li> <li>- Vérifiez que le moteur est bien branché.</li> <li>- Changez le moteur.</li> <li>- Asegúrese de que el motor está conectado.</li> <li>- Cambiar el motor.</li> </ul>
<p>The control panel does not work.</p> <p>Le panneau de contrôle ne fonctionne plus.</p> <p>El panel de control no responde.</p>	<ul style="list-style-type: none"> <li>- The cable is improperly connected.</li> <li>- The control panel is defective.</li> <li>- Le fil est mal branché.</li> <li>- Le panneau de contrôle est défectueux.</li> <li>- El cable está suelto.</li> <li>- El panel de control está defectuoso.</li> </ul>	<ul style="list-style-type: none"> <li>- Check that the wire is securely connected at both ends.</li> <li>- Change the control panel.</li> <li>- Vérifiez que le fil est bien branché aux deux extrémités.</li> <li>- Changer le panneau de contrôle.</li> <li>- Asegúrese de que el cable está conectado en ambos extremos.</li> <li>- Cambiar el panel de control.</li> </ul>

<p>The icons do not appear as intended.</p> <p>Les icônes n'apparaissent pas comme voulu.</p> <p>Los iconos no aparecen como se desea.</p>	<p>- Control panel is damaged or defective.</p> <p>- Le panneau de contrôle est endommagé ou défectueux.</p> <p>- El panel de control está dañado o defectuoso.</p>	<p>- Replace control panel.</p> <p>- Remplacez le panneau de contrôle.</p> <p>- Sustituir el panel de control.</p>
<p>The Backup battery does not take over when a power failure occurs.</p> <p>La batterie de secours ne prend pas la relève lors d'une coupure de courant.</p> <p>La batería auxiliar no funciona durante un corte de energía.</p>	<p>- The battery is connected incorrectly.</p> <p>- The battery is no longer good.</p> <p>- La batterie est mal branchée.</p> <p>- La batterie n'est plus bonne.</p> <p>- La batería no está conectada.</p> <p>- La batería no es buena.</p>	<p>- Check if battery inside box is properly connected.</p> <p>- Replace battery.</p> <p>- Vérifiez si la batterie à l'intérieur de la boîte est bien branchée.</p> <p>- Remplacez la batterie.</p> <p>- Compruebe que la batería dentro de la caja está conectado correctamente.</p> <p>- Sustituir la batería.</p>
<p>Error 1</p> <p>Erreur 1</p> <p>Error 1</p>	<p>- The temperature exceeded 49°C for more than 2 seconds, shutting off the valve.</p> <p>La température a dépassé 49°C durant plus de 2 secondes et la valve s'est fermée.</p> <p>La temperatura supera 49°C durante más de 2 segundos, y la válvula se cierra.</p>	<p>- Press "OK" to return to main screen.</p> <p>- If problem persists, call Customer Service.</p> <p>- Appuyez sur « OK » pour revenir à l'écran principal.</p> <p>- Si le problème persiste, appelez au service à la clientèle.</p> <p>- Pulse "OK" para volver a la pantalla principal.</p> <p>- Si el problema persiste, llame al servicio al cliente.</p>
<p>Error 2</p> <p>Erreur 2</p> <p>Error 2</p>	<p>- Requested temperature exceeded for more than 8 seconds, shutting off the valves.</p> <p>- La température est plus chaude que celle demandée pendant plus de 8 secondes, et les valves se ferment.</p> <p>- La temperatura es más cálida que la solicitada por más de 8 segundos, y se cierran las válvulas.</p>	<p>- Press "OK" to return to main screen.</p> <p>- If problem persists, call Customer Service.</p> <p>- Appuyez sur « OK » pour revenir à l'écran principal.</p> <p>- Si le problème persiste, appelez au service à la clientèle.</p> <p>- Pulse "OK" para volver a la pantalla principal.</p> <p>- Si el problema persiste, llame al servicio al cliente.</p>
<p>Error 3</p> <p>Erreur 3</p> <p>Error 3</p>	<p>- The temperature sensor is unresponsive or sends impossible temperatures, shutting off the valves.</p> <p>- Le capteur de température ne répond pas ou envoie des températures impossibles, et les valves se sont fermées.</p> <p>- El sensor de temperatura no responde o envía temperaturas imposibles, y se cierran las válvulas.</p>	<p>- Press "OK" to return to main screen.</p> <p>- If problem persists, call Customer Service.</p> <p>- Appuyez sur « OK » pour revenir à l'écran principal.</p> <p>- Si le problème persiste, appelez au service à la clientèle.</p> <p>- Pulse "OK" para volver a la pantalla principal.</p> <p>- Si el problema persiste, llame al servicio al cliente.</p>
<p>Error 4</p> <p>Erreur 4</p> <p>Error 4</p>	<p>- Motor has experienced feedback and is resetting.</p> <p>- Le moteur a subi des « feedbacks » et il se réinitialise.</p> <p>- El motor sufrió "feedback" y se restablece.</p>	<p>- Press "OK" to return to main screen.</p> <p>- If problem persists, call Customer Service.</p> <p>- Appuyez sur « OK » pour revenir à l'écran principal.</p> <p>- Si le problème persiste, appelez au service à la clientèle.</p> <p>- Pulse "OK" para volver a la pantalla principal.</p> <p>- Si el problema persiste, llame al servicio al cliente.</p>