



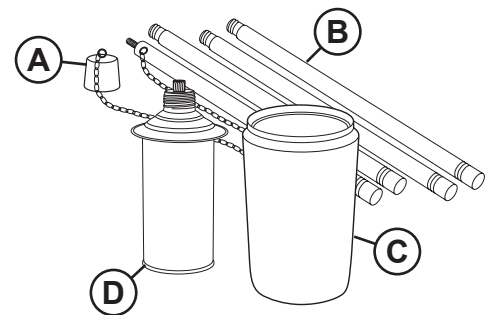
## Torch Warnings & Instructions

Save these Warnings & Instructions for future reference.

### Product Box Contents:

- A. 1 Snuffer
- B. 4 Pole Sections
- C. 1 Decorative Vessel\*
- D. 1 Fuel Canister\*

\*Actual Decorative Vessel and Fuel Canister may vary



### ⚠ DANGER

Torch Fuel is harmful or fatal if swallowed. Contains petroleum hydrocarbons. Combustible.  
Read Warnings on Torch Fuel bottle carefully.

### ⚠ WARNING



- Read and understand these instructions before use.
- For outdoor use only.
- Keep out of reach of children and pets.
- DO NOT leave a burning torch unattended.
- DO NOT move while burning.
- To prevent burn injuries, snuff and allow to cool for 30 minutes before handling, refilling or cleaning.
- DO NOT tip torch as fuel can spill and cause fire or serious injury.
- Failure to follow Warnings and Instructions may result in serious injury or property damage.
- DO NOT use gasoline or other flammable fuel. Use only TIKI® Brand Torch Fuel.
- Before refilling, carefully place the Snuffer over the flame to extinguish.

### ⚠ CAUTION

- Keep clothing, hair and face away from flame.
- DO NOT place Torch under covered shelter or umbrella, near pedestrian traffic or combustibles such as wood structures, fuel, clothing or dry vegetation.
- DO NOT use Fuel Canister outside of 4-in-1 Decorative Vessel.
- Insert Torch Pole into the ground a minimum of 6 inches until secure.
- Use only in well-ventilated area.
- Hot while in use.

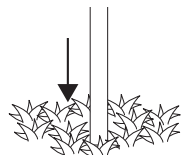
## Assembly and Torch Installation:

1. Assemble the Pole Sections together (see FIG 1).
2. Assemble the Decorative Vessel to the Pole Assembly (see FIG 2).
3. Do not place Torch under covered shelter, near pedestrian traffic or combustibles such as wood structures, fuel, clothing or dry vegetation.
4. Insert Torch Pole into the ground a minimum of 6 inches until secured.

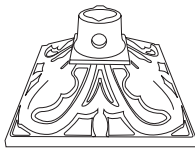
**Note:** The Pole Section with the Snuffer/Chain is the Top Pole Section.

## Torch Installation Options:

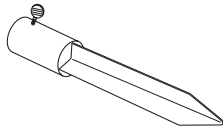
Torch stability depends on many conditions. TIKI® Brand products offer a variety of **installation options** for multiple backyard environments. For best results, select one of these recommended torch installation options.



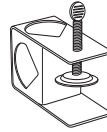
1. Into Ground



2. Torch Stand



3. Torch Stake



4. Deck Clamp

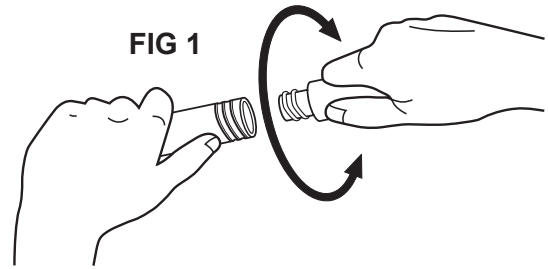


FIG 1

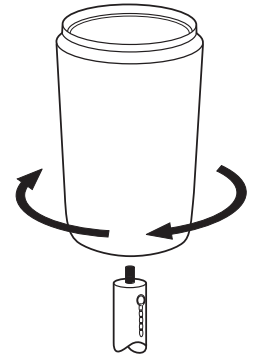
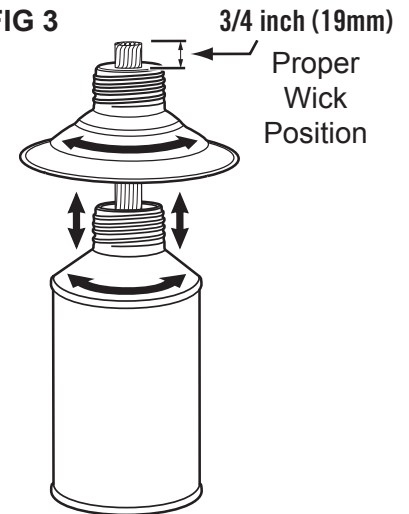


FIG 2

FIG 3



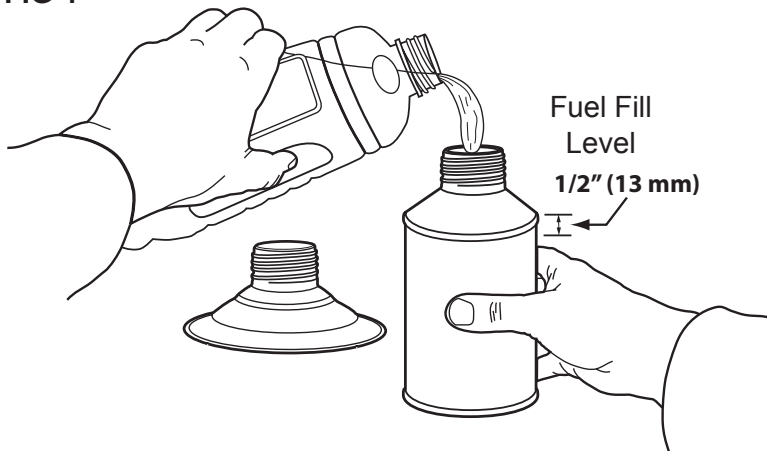
3/4 inch (19mm)

Proper  
Wick  
Position

## Filling and Lighting:

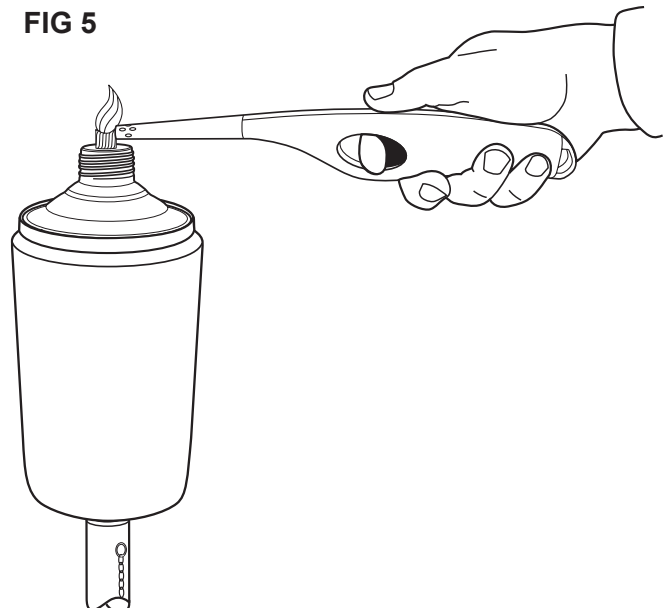
1. Remove the Fuel Canister.
2. Unscrew the Wick Holder from Fuel Canister.
3. Fill the Decorative Fuel Canister to 1/2 inch (13 mm) below seam with TIKI® Brand Torch Fuel – DO NOT OVERFILL. (see FIG 4)
4. Wipe away any spilled fuel *before* lighting.
5. Reattach the Wick Holder to the Fuel Canister. (see FIG 3). DO NOT OVERTIGHTEN.
6. Replace the Fuel Canister.
7. Allow Wick to become saturated with fuel before lighting.

FIG 4



Fuel Fill  
Level  
1/2" (13 mm)

FIG 5



### Extinguishing:

1. Using the metal Snuffer that is provided, carefully place completely over Wick until flame is extinguished – DO NOT BLOW OUT (see FIG 6).

**Note:** Leave the Snuffer on the Torch to prevent water contamination.

**Note:** If the Fuel becomes contaminated with water, the Wick and Fuel must be replaced and properly disposed of in accordance with local laws and regulations.

### Refilling:

1. Remove the Fuel Canister.
2. Unscrew the wick holder from fuel canister.
3. Fill the Decorative Fuel Canister to 1/2 inch (13 mm) below seam with TIKI® Brand Torch Fuel – DO NOT OVERFILL. (see FIG 4)
4. Wipe away any spilled fuel *before* lighting.
5. Reattach the Wick Holder to the Fuel Canister (see FIG 3). DO NOT OVERTIGHTEN.
6. Replace the Fuel Canister.
7. Allow Wick to become saturated with fuel before lighting.

### Wick Replacement:

1. Carefully remove the Wick from the Wick Holder. (see FIG 7). Properly dispose of the Wick in accordance with local laws and regulations.
2. Replace the Wick with a new TIKI® Torch Wick and position the Wick with 3/4 inch exposed. (see FIG 8).
3. Trim as required.

### Storage:

1. Store Fuel in original Fuel Bottle with Cap secured
2. Dispose of any unwanted Fuel in accordance to local laws and regulations.
2. Store upright in a dry location (see FIG 9).
3. For best results, store product away from the weather conditions when not in use.

### Cleaning:

1. When not in use, use a damp cloth to remove debris from the Decorative Vessel as needed.

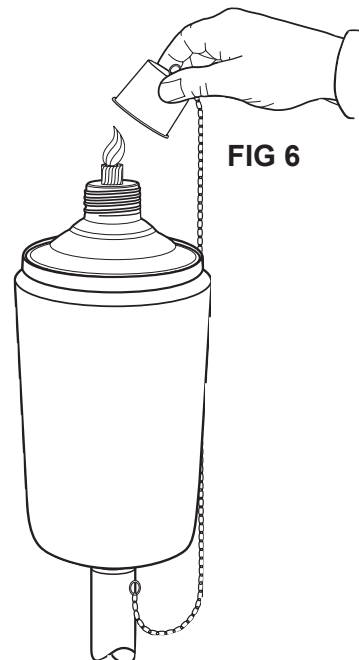


FIG 6

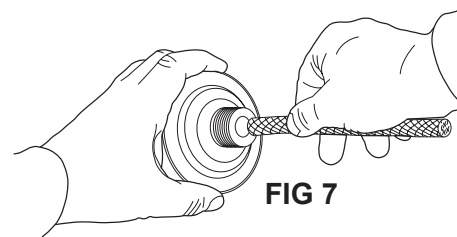


FIG 7

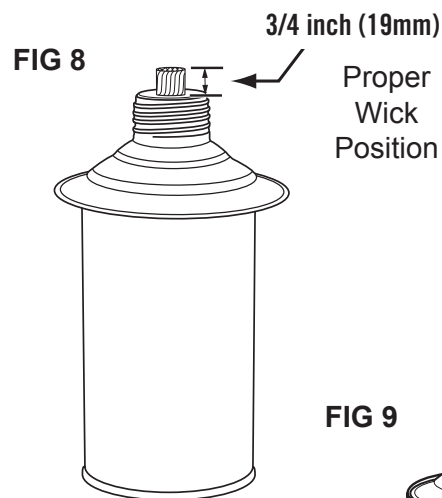
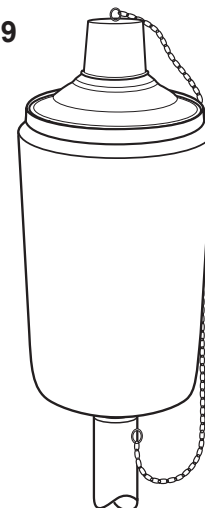


FIG 8

FIG 9

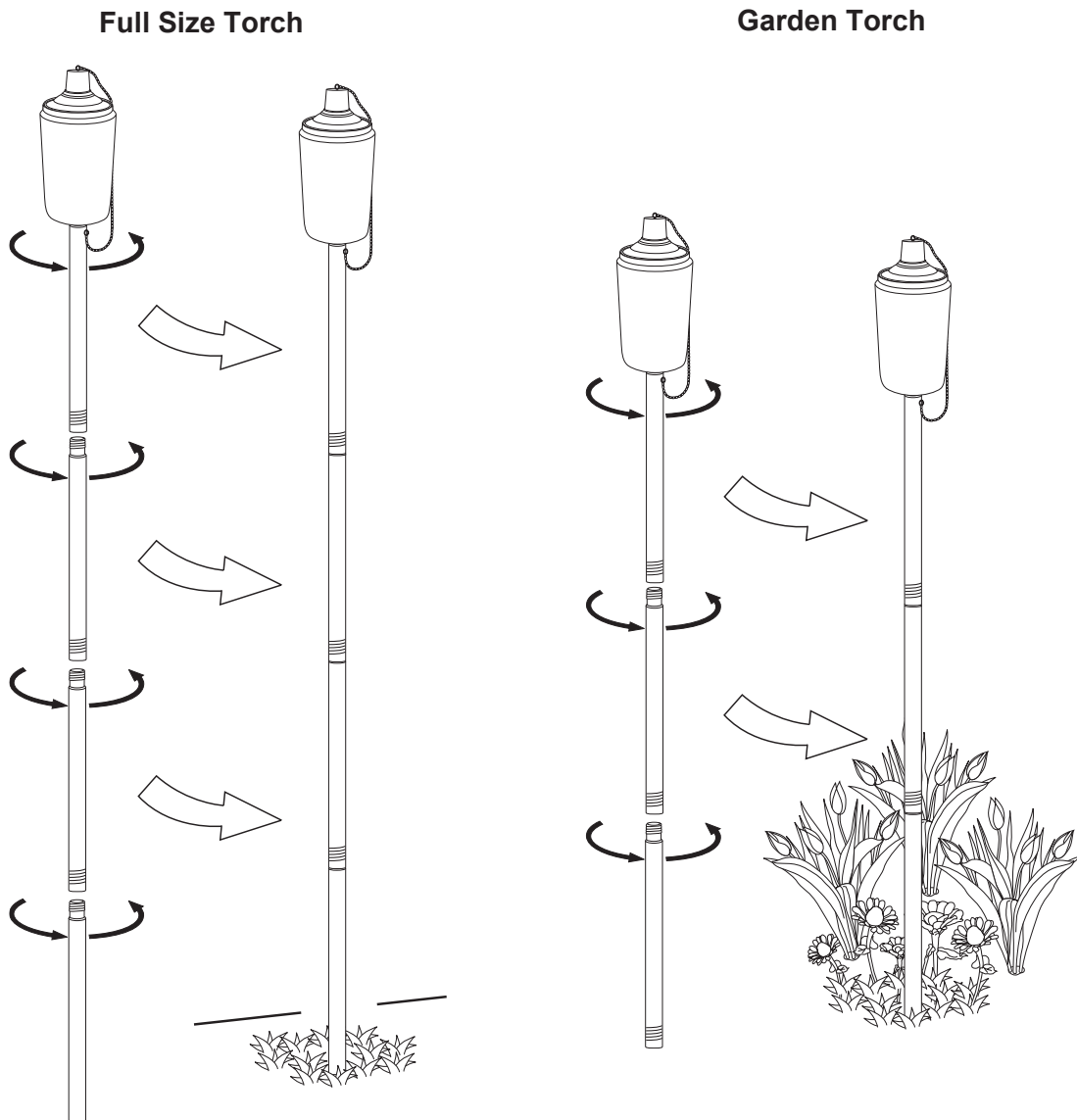


## Consumer Applications

### Garden Torches:

1. Assemble the pole sections as desired to create the Torch Style you prefer (see FIG 10).
2. Insert the Torch Pole into the ground a minimum of 6 inches until secured.
3. Do not place Torch under covered shelter or umbrella, near pedestrian traffic or combustibles such as wood structures, fuel, clothing or dry vegetation.

FIG 10





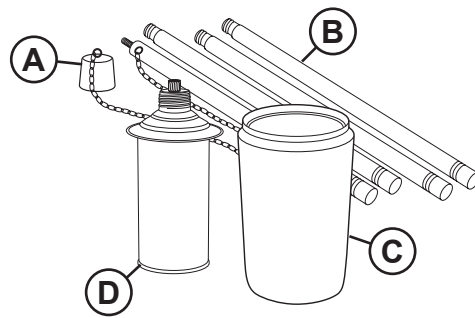
## Advertencias e instrucciones de la antorcha

**Conserve estas advertencias e instrucciones para consultarlas en el futuro.**

### Contenido de la caja del producto:

- A. 1 Tapa apagadora
- B. 4 Secciones del tubo
- C. 1 Envase decorativo\*
- D. 1 Lata de combustible\*

\*Recipiente decorativo actual y el cartucho de combustible pueden variar



### ⚠ PELIGRO

El combustible para antorcha es nocivo o letal si se ingiere. Contiene hidrocarburos de petróleo. Inflamable. Lea detenidamente las advertencias en el envase del combustible para antorcha.

### ⚠ ADVERTENCIA



- Lea y comprenda estas instrucciones antes del uso.
- Solo para uso en exteriores.
- Mantenga fuera del alcance de los niños y las mascotas.
- VIGILE la antorcha encendida en todo momento.
- NO mueva la antorcha mientras esté encendida.
- Para evitar las lesiones por quemaduras, apague y deje enfriar durante 30 minutos antes de manipular, rellenar o limpiar.
- NO incline la antorcha, ya que el combustible se puede derramar y provocar un incendio o una lesión grave.
- El hecho de no seguir las advertencias ni las instrucciones puede provocar lesiones graves o daños a la propiedad.
- NO use gasolina ni otro combustible inflamable. Use solo combustible para antorcha TIKI®.
- Antes de rellenar, coloque el apagavelas sobre la llama para extinguirla.

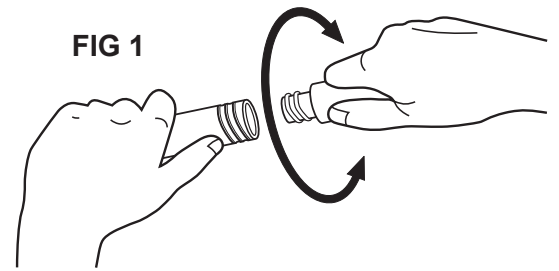
### ⚠ PRECAUCIÓN

- Mantenga la ropa, el cabello y el rostro alejados de la llama.
- NO coloque la antorcha debajo de recintos cubiertos o sombrillas, cerca del paso de los peatones o de materiales inflamables, como estructuras de madera, combustible, ropa o vegetación seca.
- NO utilice la lata de combustible fuera del recipiente decorativo 4-en-1.
- Inserte el poste de la antorcha en la tierra a 6 pulgadas (15 centímetros) de profundidad como mínimo hasta que esté firme.
- Use la antorcha solo en áreas con buena ventilación.
- La antorcha está caliente mientras se encuentra en uso.

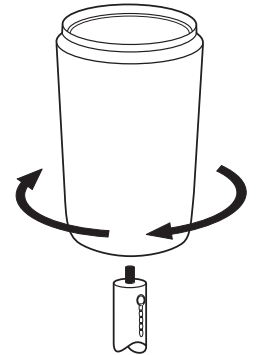
## Instalación de la unidad y la antorcha:

1. Una las secciones del tubo (vea la **FIG. 1**).
2. Una el envase decorativo al tubo (vea la **FIG. 2**).
3. No coloque la antorcha bajo un techado, ni cerca de la circulación de peatones o de material inflamable como estructuras de madera, combustible, ropa o vegetación seca.
4. Inserte el tubo de la antorcha en la tierra a un mínimo de 6 pulgadas (15 cm) hasta que quede fijo.

**Nota:** La sección del tubo que tiene la cadena y la tapa apagadora es la sección superior del tubo.

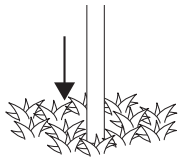


**FIG 2**

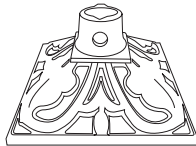


## Opciones de instalación de la antorcha:

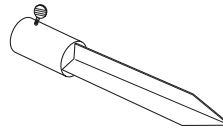
La estabilidad de la antorcha depende de diversas condiciones. Los productos de la marca TIKI® ofrecen una variedad de **opciones de instalación** para numerosos entornos de patios traseros. Para obtener mejores resultados, seleccione una de estas opciones recomendadas para la instalación de la antorcha.



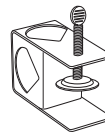
**1. En la tierra**



**2. Soporte para antorchas**



**3. Estaca para antorchas**

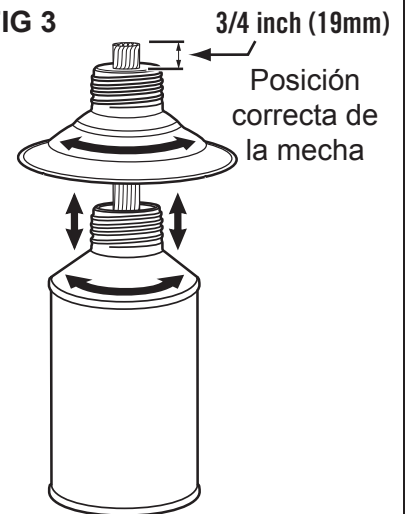


**4. Soporte para barandilla de terraza**

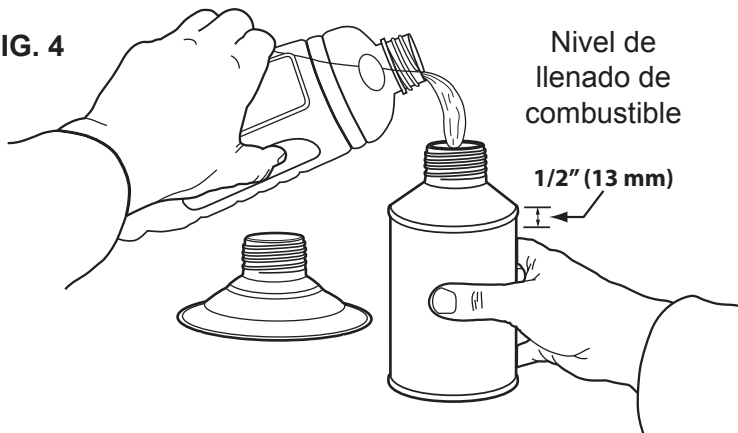
## Para llenar y encender:

1. Saque la lata de combustible del recipiente decorativo.
2. Destornille la guardaflama de metal de la lata de combustible (vea la **FIG. 3**).
3. Llene la caja metálica para combustible decorativa dejando 1/2 pulgada (13 mm) debajo del reborde con combustible para antorcha TIKI®. **NO LLENE DE MÁS.** (vea la **FIG. 4**)
4. Limpie el combustible que se haya derramado *antes* de encender.
5. Desenrosca el soporte de la mecha del cartucho de combustible (vea la **FIG. 3**) – **NO APRIETE DE MÁS.**
6. Reemplace el cartucho de combustible.
7. Antes de encender, permita que la mecha se sature de combustible.

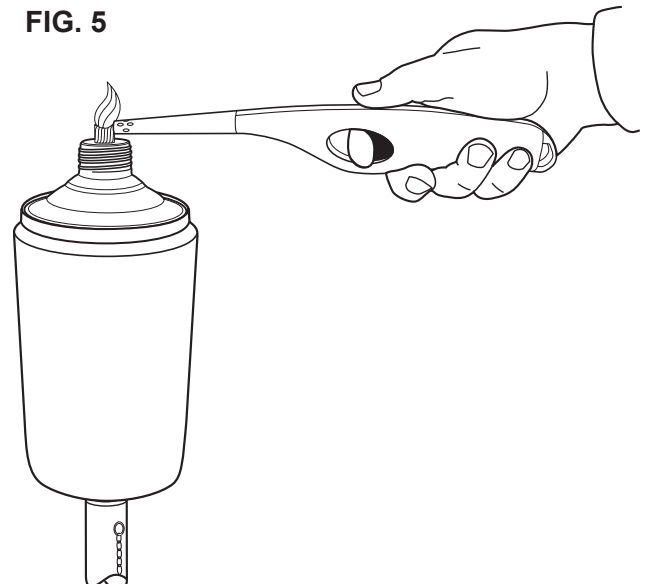
**FIG 3**



**FIG. 4**



**FIG. 5**



### Para apagar la llama:

1. Coloque la tapa metálica para apagar incluida completamente sobre la mecha hasta que la llama se haya extinguido – NO LA SOPLE (vea la FIG. 6).

**Nota:** Deje la tapa matafuego sobre la Antorcha para evitar contaminación con agua.

**Nota:** Si el combustible se contamina con agua, la mecha y el combustible deberán sustituirse y desecharse de manera adecuada según las leyes y normas locales.

### Para llenar:

1. Remover el cartucho de combustible.
2. Desenroscar el soporte de la mecha del cartucho de combustible.
3. Llene la caja metálica para combustible decorativa dejando 1/2 pulgada (13 mm) debajo del reborde con combustible para antorcha TIKI®. NO LLENE DE MÁS. (vea la FIG. 4)
4. Limpie el combustible que se haya derramado *antes* de encender.
5. Coloque de nuevo la guardaflama de metal en la lata de combustible – NO APRIETE DE MÁS (vea la FIG. 3).
6. Reemplace el cartucho de combustible.
7. Deje que la mecha se empape de aceite andtes de encender.

### Para cambiar la mecha:

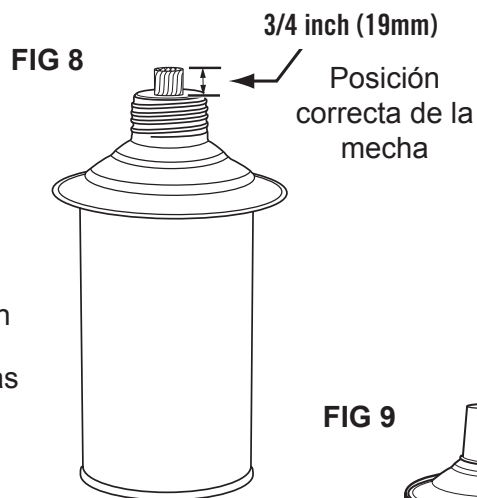
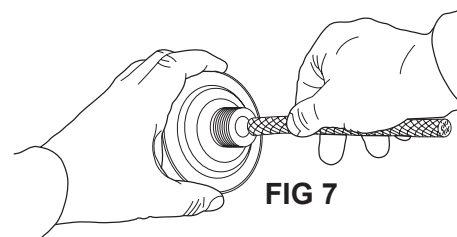
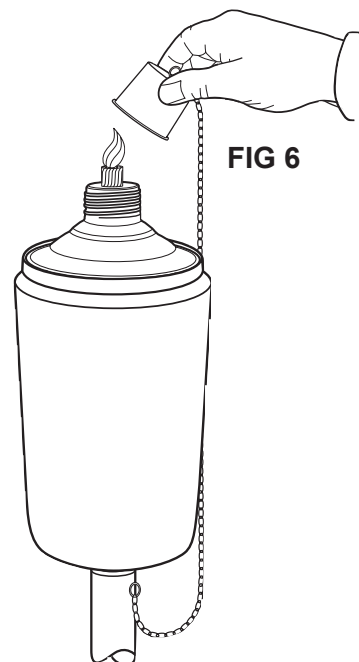
1. Retirar con cuidado la mecha del portador de la mecha. (vea la FIG. 7). Deseche la mecha de manera adecuada según las leyes y normas locales.
2. Cambie la mecha por una mecha nueva TIKI® y colóquela dejando 3/4 pulgada (19 mm) expuesta (vea la FIG.8).
3. Recórtela según se requiera.

### Almacenamiento:

1. Almacene el combustible en su envase original con la tapa bien cerrada.
2. Deseche el combustible no deseado de acuerdo con las normas y la legislación locales.
2. Almacene en posición vertical en un lugar seco (vea la FIG. 9).
3. Para obtener mejores resultados, almacene el producto resguardado de la intemperie cuando no esté en uso.

### Limpieza:

1. Cuando no esté en uso, use un paño húmedo para quitar los residuos del para recipiente decorativo según sea necesario.



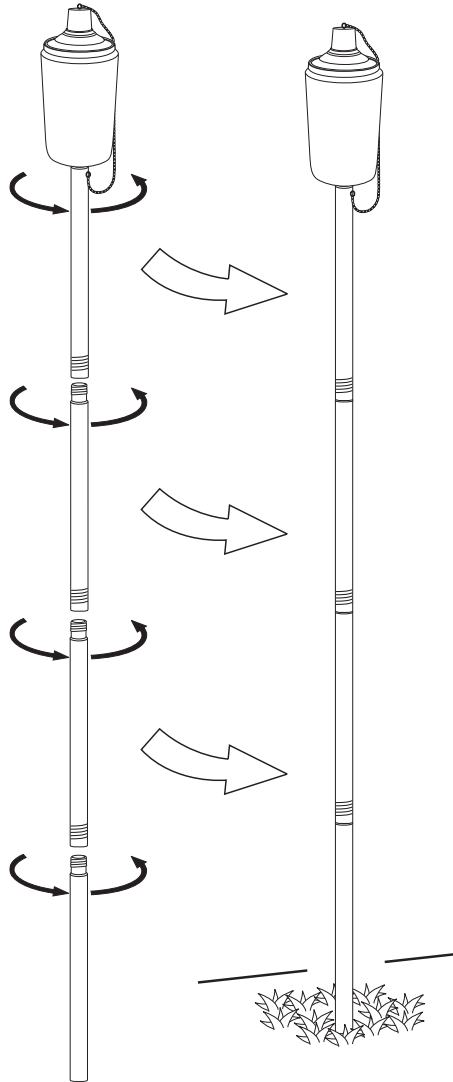
## 4-EN-1 Aplicaciones para el consumidor

### Antorchas para jardín:

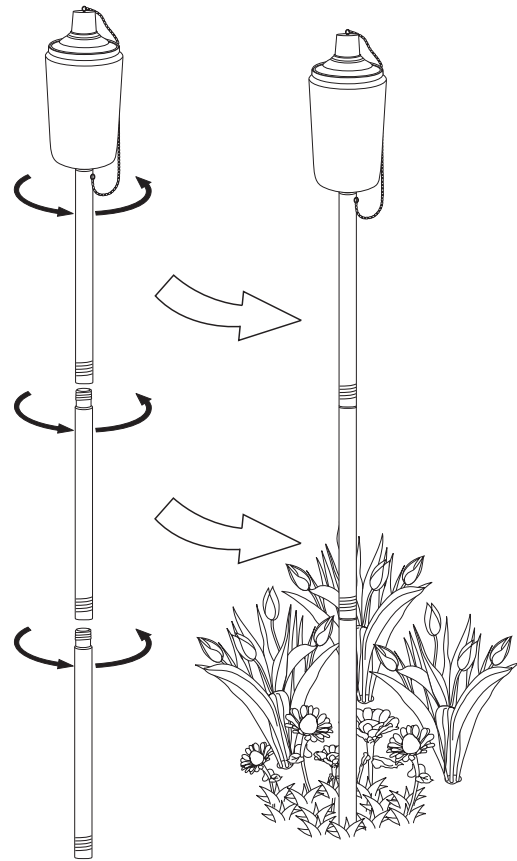
1. Una las secciones del tubo como desee a fin de crear el estilo de antorcha de su preferencia (vea la FIG. 10).
2. Inserte el tubo de la antorcha en la tierra a un mínimo de 6 pulgadas (15 cm) hasta que quede fijo.
3. No coloque la antorcha debajo de recintos cubiertos o sombrillas, cerca del paso de los peatones o de materiales inflamables, como estructuras de madera, combustible, ropa o vegetación seca.

FIG 10

Antorcha de tamaño estándar



Antorcha para jardín







Paradise In Your Backyard®

## Table Torch Warnings & Instructions

**⚠DANGER:** TORCH FUEL IS HARMFUL OR FATAL IF SWALLOWED. CONTAINS PETROLEUM HYDROCARBONS. READ WARNINGS ON TORCH FUEL CONTAINER CAREFULLY.

**⚠WARNING:** FOR OUTDOOR TABLETOP USE ONLY! KEEP OUT OF REACH OF CHILDREN AND PETS. NEVER LEAVE A BURNING TORCH UNATTENDED. FAILURE TO FOLLOW WARNINGS AND INSTRUCTIONS MAY RESULT IN SERIOUS INJURY OR PROPERTY DAMAGE.

**⚠WARNING:** USE ONLY TIKI® BRAND FUELS - DO NOT USE GASOLINE OR OTHER FLAMMABLE FUELS.

**⚠CAUTION:** Use only in well-ventilated area. Do not use in windy conditions. Use only TIKI® Brand Wicks. Do not tip torch as fuel can spill and cause fire or serious injury. Store fuel in original fuel bottle with cap secured, and dispose of any unwanted fuel in accordance to local laws and regulations.

### INSTRUCTIONS FOR USE:

**1. INSTALLING:** Do not place torch under covered shelter or umbrellas, near pedestrian traffic or combustibles such as wood structures, fuel, clothing or dry vegetation. Retain these instructions for reference.

**2. FILLING:** Unscrew metal cap and wick assembly from the torch and fill with TIKI® Brand Torch Fuel. Fill torch 1/2" from top. DO NOT OVERFILL. Reattach metal cap and wick assembly to torch. DO NOT OVERTIGHTEN. Wipe away any spilled fuel before lighting.

**⚠CAUTION:** Place on temperature safe surface.

**3. LIGHTING:** Allow wick to become saturated with fuel. Exposed wick should be no higher than 1/2".

**⚠CAUTION:** Keep clothing, hair and face away from flame when lighting. 4. EXTINGUISHING: Using the snuffer cap that is attached to the torch, carefully place completely over wick until flame is extinguished. Place snuffer cap over wick to protect from elements. Allow to cool for 30 minutes before handling and refilling.

©2015 Lamplight Farms Inc., W140 N4900 Lilly Rd., Menomonee Falls, WI 53051

TIKI® & Paradise In Your Backyard® are trademarks of Lamplight Farms Inc. TIKI® y Paradise In Your Backyard® son marcas de Lamplight Farms Inc. [www.tikibrand.com](http://www.tikibrand.com)

Made in China / Hecho en China

Customer Service: / Servicio al cliente: 1-888-473-1088

**⚠PELIGRO:** EL COMBUSTIBLE DE LA ANTORCHA ES DAÑINO O MORTAL SI SE INGIERE. CONTIENE HIDROCARBUROS DE PETRÓLEO. LEA CUIDADOSAMENTE LAS ADVERTENCIAS EN EL ENVASE DEL COMBUSTIBLE DE LA ANTORCHA.

**⚠ADVERTENCIA:** SÓLO PARA USO SOBRE CUBIERTAS DE MESA EN EXTERIORES. MANTENGA ALEJADO DEL ALCANCE DE LOS NIÑOS Y LAS MASCOTAS. NUNCA DEJE UNA ANTORCHA ENCENDIDA SIN SUPERVISIÓN. SI NO RESPETA LAS ADVERTENCIAS E INSTRUCCIONES PUEDE PRODUCIR LESIONES PERSONALES O DAÑOS MATERIALES GRAVES.

**⚠ADVERTENCIA:** USE ÚNICAMENTE COMBUSTIBLE DE MARCA TIKI®, NO UTILICE GASOLINA NI NINGÚN OTRO COMBUSTIBLE INFLAMABLE.

**⚠PRECAUCIÓN:** Utilice sólo en áreas bien ventiladas. No lo utilice cuando haya mucho viento. Use sólo con mechas de marca TIKI®. Guarde el combustible en el recipiente de combustible original y la tapa bien puesta; deseche el combustible que no necesite según las leyes y normas locales.

### INSTRUCCIONES DE USO:

**1. Instalación:** No coloque la antorcha debajo de un refugio cubierto ni de sombrillas, ni tampoco cerca de la circulación peatonal ni de elementos combustibles tales como estructuras de madera, combustible, ropa o vegetación seca. Antes de encender la antorcha retire la etiqueta colgante y guárdela como referencia.

**2. Llenado:** Desenrosque la tapa de metal y el ensamble de la mecha de la antorcha y llene con combustible para antorchas de marca TIKI®. Llene la antorcha con 1,27 cm de la parte superior. EVITE LLENAR EN EXCESO. Vuelva a colocar la tapa de metal y el ensamble de la mecha sobre la antorcha. NO APRIETE DEMASIADO. Limpie el combustible derramado antes de encender.

**⚠PRECAUCIÓN:** Coloque sobre una superficie segura para las temperaturas altas.

**3. Encendido:** Deje que la mecha se moje completamente con combustible. La mecha expuesta no debe superar los 1,27 cm. **⚠PRECAUCIÓN:** Mantenga la ropa, cabello y cara lejos de la flama cuando encienda la antorcha.

**4. Apagado:** Coloque la tapa apagavelas unida a la antorcha completamente sobre la mecha hasta que se apague la flama. Coloque la tapa apagavelas sobre la mecha para proteger esta última de los elementos climáticos. Deje enfriar durante 30 minutos antes de manipular y rellenar.