

Item # : BU56SBD3DR
Assembly Instructions

No d'article : BU56SBD3DR
Instructions de montage

Ítem N.º: BU56SBD3DR
Instrucciones de ensamblaje

Artikel# : BU56SBD3DR
Montageanleitung



Please visit our website for the most current instructions, assembly tips, report damage, or request parts. www.walkerredison.com

Veuillez visiter notre site Web pour les instructions les plus récentes, des conseils de montage, pour signaler des dommages ou demander des pièces : www.walkerredison.com

Visite nuestro sitio web para obtener las instrucciones más actualizadas, sugerencias de montaje e informes de daños, o para solicitar piezas. www.walkerredison.com

Bitte besuchen Sie unsere Website für die aktuellsten Gebrauchsanleitungen, Montagetipps, Schadensmeldungen oder Ersatzteilbestellungen. www.walkerredison.com

WALKER EDISON
™

Revised 16/08/2021 (R)

General Assembly Guidelines

- I. Ensure that all parts and hardware are available before beginning assembly.
- II. Follow each step carefully to ensure the proper assembly of this product.
- III. Two people are recommended for ease in the assembly of this product.
- IV. The three main types of hardware used to assemble this product are: wood dowels, screws and bolts.
- V. The provided glue is to secure wood dowels in place. When first inserting dowels, locate the appropriate hole for the dowel, place a small amount of glue in the hole and insert the dowel. Wipe away excess glue immediately.

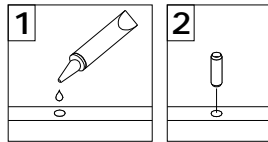

In future assembly steps when dowels are necessary to attach assembly parts together, place a small amount of glue on the end of the dowel before attaching parts together. Wipe away excess glue immediately.

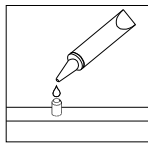

- VI. A Phillips head screwdriver is required for the assembly of this product .

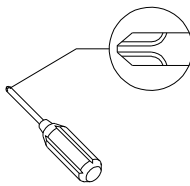

- VII. Power tools should not be used to assemble this product.

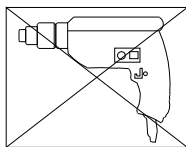

- VIII. Drill may be needed for securing product to wall.

(EN)

Instructions de montage générales

- I. Assurez-vous que toutes les pièces et tout le matériel sont disponibles avant de commencer le montage.
- II. Suivez attentivement chaque étape afin de vous assurer du montage adéquat de ce produit.
- III. Il est recommandé d'être deux pour faciliter le montage de ce produit.
- IV. Les principaux types de matériel utilisés pour assembler ce produit sont : des goujons en bois, des vis et des boulons.
- V. La colle fournie a pour but de maintenir en place les goujons en bois. Quand vous insérez les goujons, localisez le trou approprié pour le goujon, déposez une petite quantité de colle dans le trou et insérez le goujon. Essayez l'excès de colle immédiatement.

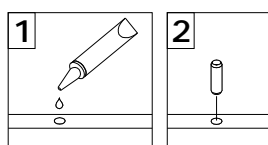

Dans les prochaines étapes de montage, lorsque des goujons sont nécessaires pour assembler les pièces, déposez une petite quantité de colle à l'extrémité du goujon avant d'assembler les pièces. Essayez l'excès de colle immédiatement.

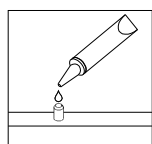

- VI. Un tournevis cruciforme est requis pour le montage de ce produit.

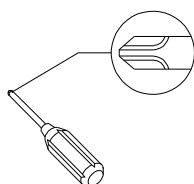

- VII. Des outils électriques ne doivent pas être utilisés pour monter ce produit.

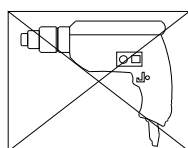

- VIII. Une perceuse peut être nécessaire pour fixer le produit au mur.

(FR)

Pautas generales para el ensamblaje

- I. Asegúrese de que todas las partes y herrajes estén disponibles antes del ensamblaje.
- II. Siga cada paso cuidadosamente para garantizar el ensamblaje correcto de este producto.
- III. Se recomienda que dos personas realicen el ensamblaje de este producto para una mayor facilidad.
- IV. Los tres tipos principales de herraje usados para ensamblar este producto son: clavijas de madera, tornillos y pernos.
- V. El pegamento que se proporciona es para asegurar las clavijas de madera en su lugar. Cuando inserte las clavijas, ubique el agujero adecuado para la clavija, coloque una pequeña cantidad de pegamento en el agujero e inserte la clavija. Limpie el exceso de pegamento de inmediato.

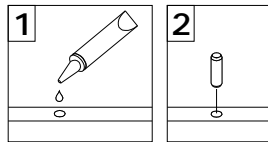

En los pasos posteriores del ensamblaje, cuando las clavijas sean necesarias para fijar las partes del ensamblaje, coloque una pequeña cantidad de pegamento en el extremo de la clavija antes de unir las partes. Limpie el exceso de pegamento de inmediato.

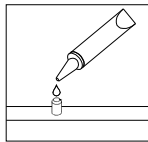

- VI. Es necesario un destornillador Phillips para el ensamblaje de este producto.

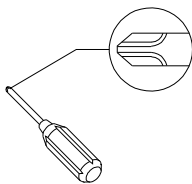

- VII. No se deberán usar herramientas eléctricas en el ensamblaje de este producto.

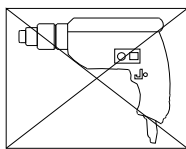

- VIII. Es probable que se necesite un taladro para asegurar el producto a la pared.

(ESP)

Allgemeine Montagerichtlinien

- I. Achten Sie darauf, dass vor Beginn der Montage alle Bauteile und Hardware zur Verfügung stehen.
- II. Befolgen Sie jeden Schritt genau, um die ordnungsgemäße Montage dieses Produkts zu gewährleisten.
- III. Es werden zwei Personen empfohlen, um die Montage dieses Produkts zu vereinfachen.
- IV. Die drei Haupttypen von Beschlägen, die zur Montage dieses Produkts verwendet werden, sind: Holzdübel Schrauben und Bolzen.
- V. Der mitgelieferte Leim dient zur Befestigung von Holzdübeln. Beim ersten Einsetzen von Dübeln das passende Dübelloch finden, eine kleine Menge Kleber in das Loch geben und den Dübel einsetzen. Überschüssigen Kleber sofort abwischen.

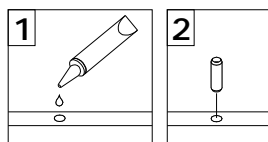

In zukünftigen Montageschritten, wenn Dübel zur Befestigung von Montageteilen benötigt werden, eine kleine Menge Klebstoff auf das Ende des Dübels geben, bevor die Teile miteinander befestigt werden. Überschüssigen Kleber sofort abwischen.

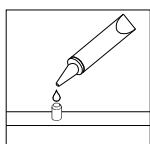

- VI. Zur Montage dieses Produkts wird ein Phillips Schlitzschraubenzieher benötigt.

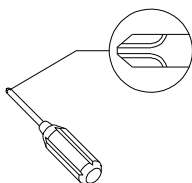

- VII. Es dürfen keine Elektrowerkzeuge zur Montage dieses Produkts verwendet werden.

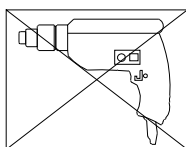

- VIII. Möglicherweise wird ein Bohrer benötigt, um das Produkt an der Wand zu befestigen.

(DE)

Parts List

Lista de piezas

Liste des pièces

Stückliste

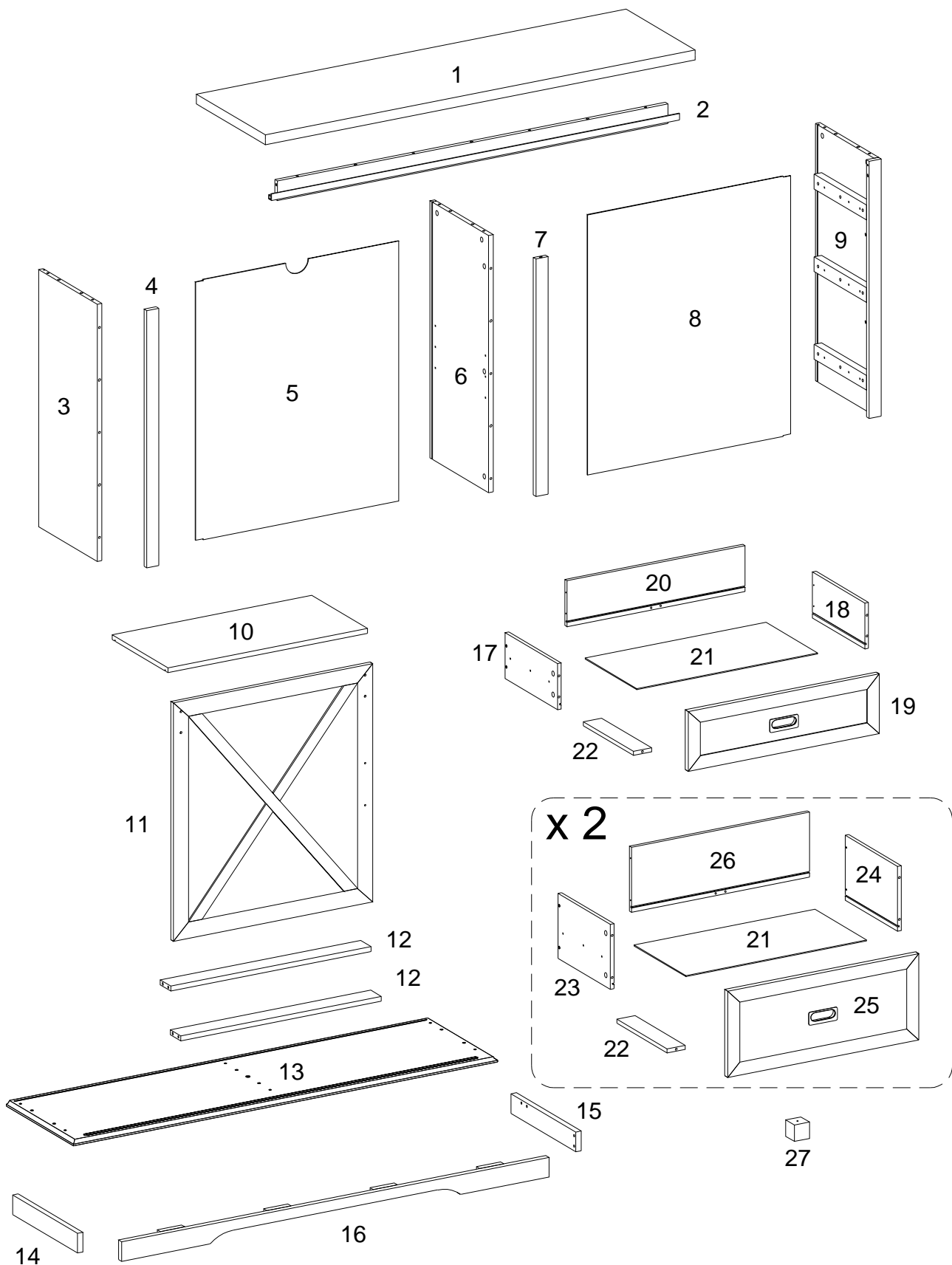





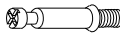

Hardware List

Liste des pièces

Liste du matériel

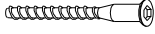
Teilleliste









A		Ø8x30mm	Wooden dowel Cheville en bois Clavija de madera Holzdübel	26	pcs
B		Ø6x35mm	Cam bolt Boulon à came Perno de leva Nockenschraube	37	pcs
C		Ø15x11mm	Cam lock Serrure à came Cerradura de leva Zylindermutter	22	pcs
D		Ø15x9mm	Cam lock Serrure à came Cerradura de leva Zylindermutter	15	pcs
E		Ø30mm	Sticker Autocollant Pegatina Aufkleber	40	pcs
F		Ø6x50mm	Screw Vis Tornillo Schraube	7	pcs
G		M6x13mm	Bolt Boulon Perno Bolzen	16	pcs
H		M 4	Hex key Clé hexagonale Llave hexagonal Inbusschlüssel	1	pc

Hardware List

Liste des pièces

Liste du matériel

Teilleliste







J			Handle Poignée Mango Griff	1	pc
K		Ø4x22mm	Handle Bolt Boulon de poignée Perno de la manija Griffbolzen	2	pcs
L		Ø3x17mm	Screw Vis Tornillo Schraube	8	pcs
M			Plastic wedge Cale en plastique Cuña de plástico Kunststoffkeil	8	pcs
N		Ø4x32mm	Screw Vis Tornillo Schraube	18	pcs
P			Shelf support pin Goupille de support d'étagère Perno de soporte del estante Regalstützstift	4	pcs
Q		Ø3x12mm	Screw Vis Tornillo Schraube	36	pcs
R		Ø4x12mm	Screw Vis Tornillo Schraube	6	pcs

Hardware List

Liste des pièces

Liste du matériel

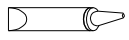
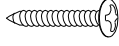
Teilleliste

S			Plastic wedge Cale en plastique Cuña de plástico Kunststoffkeil	8	pcs
T			Pulley Poulie Polea Rolle	2	pcs
U		Ø1/4"x13mm	Bolt Boulon Perno Bolzen	4	pcs
V			Plate Plaque Placa Platte	2	pcs
W			Glue tube Tube de colle Tubo de pegamento Kleber in Tube	1	pc
X		Ø4x25mm	Screw Vis Tornillo Schraube	2	pcs
Y			Plastic strap Sangle en plastique Correa plástica Kunststoffband	2	pcs
Z			Nut Écrou Tuerca Mutter	2	pcs

Hardware List

Liste des pièces

Liste du matériel

Teileliste

AA

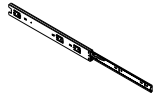

Drawer slider 3 sets

Curseur du tiroir

Deslizador del cajón

Schubladenschieber

* Note: This piece comes preassembled for shipping purposes and must be disassembled to complete the desk assembly.

* Remarque: Cette pièce est livrée préassemblée à des fins d'expédition et doit être démontée pour terminer l'assemblage du bureau.

* Nota: Esta pieza viene premontada para su envío y debe ser desmontada para completar el montaje del escritorio.

* Hinweis: Dieses Teil wird zu den Versandzwecken vormontiert geliefert und muss zerlegt werden, um die Montage des Tisches abzuschließen.

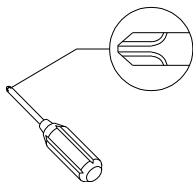

Philips head screwdriver required for assembly
(not included)

Un tournevis cruciforme est requis pour l'assemblage.
(non inclus)

Se requiere un destornillador de cabeza Philips para el montaje
(no incluido)

Für die Montage benötigen Sie einen Kreuzschlitzschraubenzieher
(nicht enthalten)

The hardware quantities listed above are required for proper assembly. Some extra hardware may also have been included.

Les quantités de matériel indiquées ci-dessus sont requises pour un montage adéquat. Du matériel supplémentaire peut aussi avoir été inclus.

Las cantidades de materiales antes mencionadas son necesarias para el ensamblaje apropiado. Se podrían incluir algunas piezas de materiales adicionales.

Für die ordnungsgemäße Montage sind die oben aufgeführten Mengen der jeweiligen Beschläge erforderlich. Möglicherweise sind zusätzliche Beschläge enthalten.

Step 1

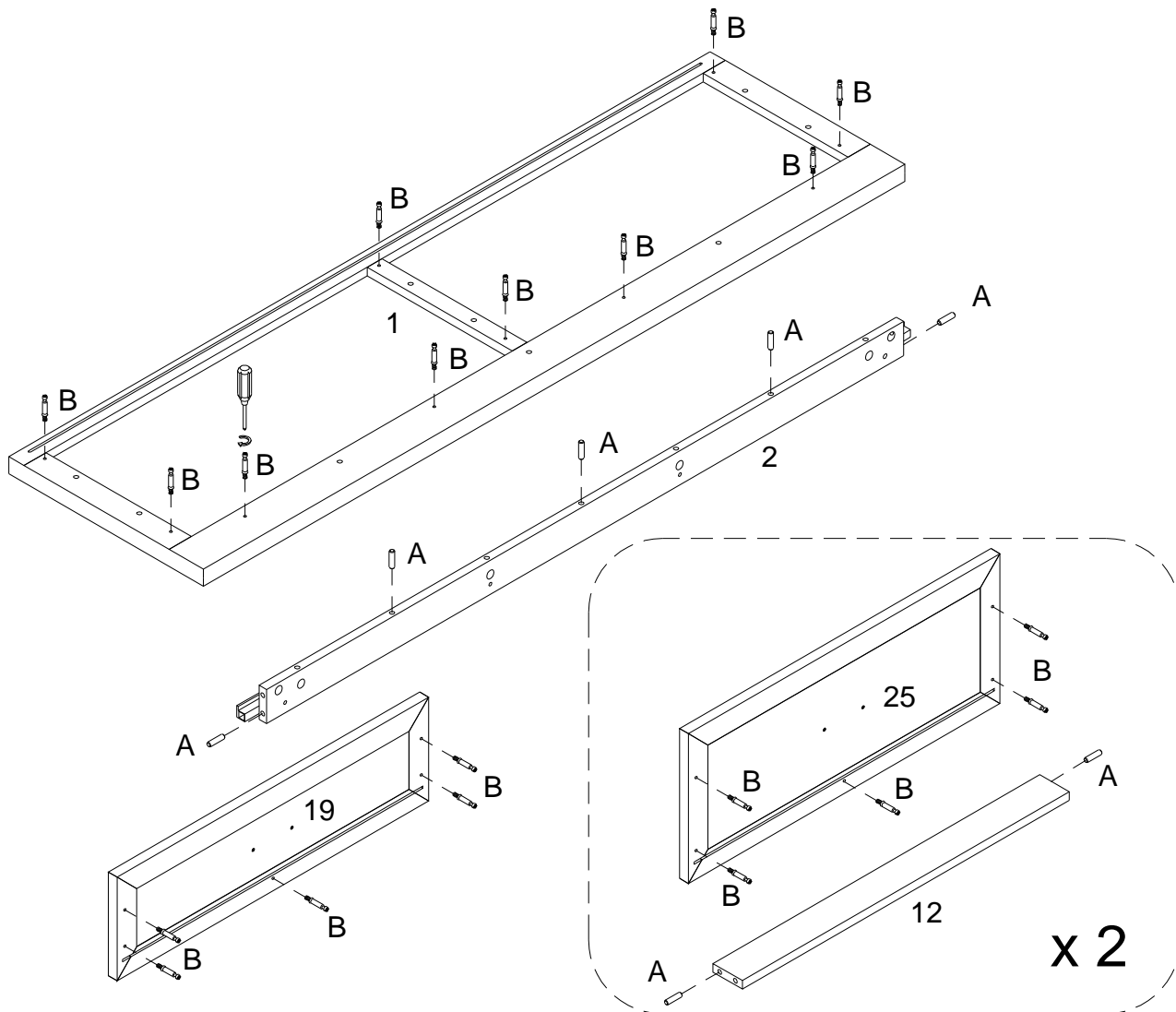

(EN)

Insert wooden dowel (A) into parts (2,12) ,then secure cam bolt (B) into parts (1,19,25) with Philips head screwdriver as per diagram.

(FR)

Insérez la cheville en bois (A) dans les pièces (2,12) , puis fixez le boulon à came (B) dans les pièces (1,19,25) avec un tournevis cruciforme conformément au schéma.

(ESP)

Inserte la clavija de madera (A) en las partes (2,12) , luego fije el perno de leva (B) en las partes (1,19,25) con un destornillador de cabeza Philips según el diagrama.

(DE)

Stecken Sie den Holzdübel (A) in die Teile (2,12) ein, dann befestigen Sie die Nockenschraube (B) in die Teile (1,19,25) mit dem Kreuzschlitzschraubendreher von Philips gemäß der Abbildung.

Step 2

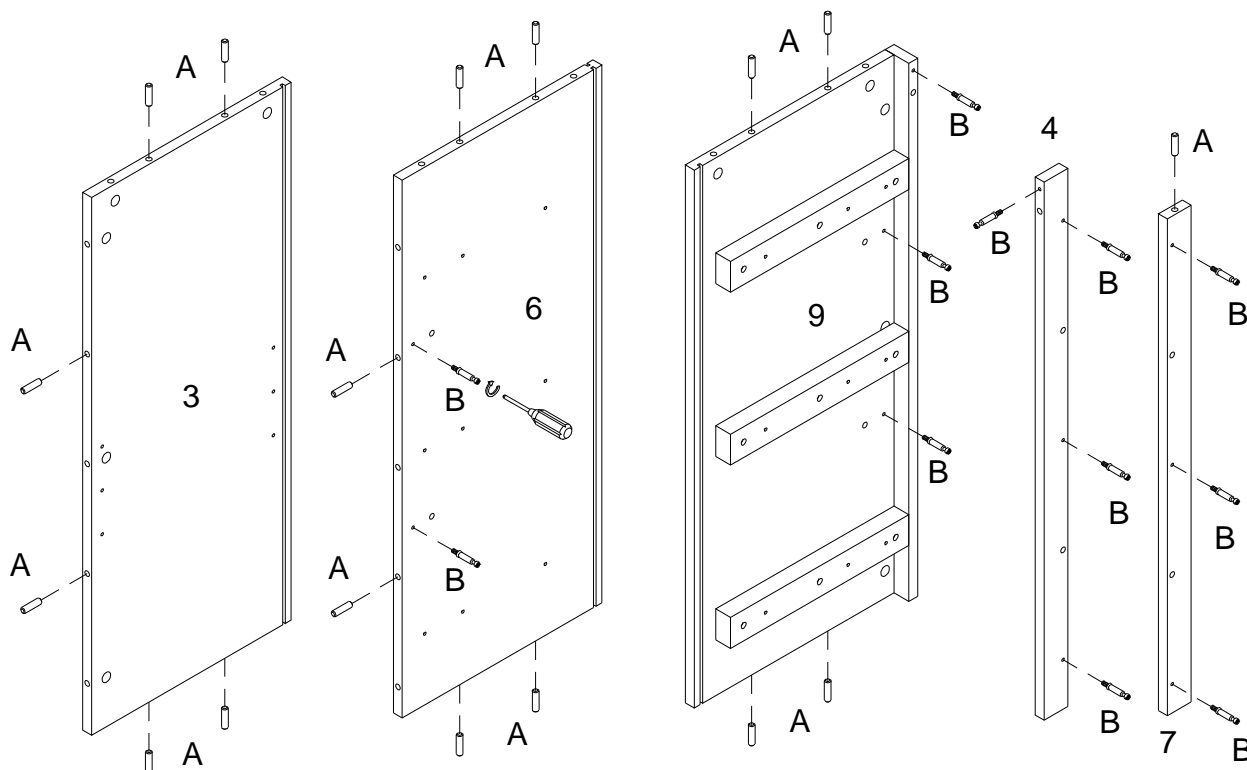

(EN)

Insert wooden dowel (A) into parts (3,6,7,9), then secure cam bolt (B) into parts (4,6,7,9) with Philips head screwdriver as per diagram.

(FR)

Insérez le goujon en bois (A) dans les pièces (3,6,7,9), puis fixez le boulon à came (B) dans les pièces (4,6,7,9) avec le tournevis cruciforme conformément au schéma.

(ESP)

Inserte la clavija de madera (A) en las partes (3,6,7,9), luego fije el perno de leva (B) para fijar las partes (4,6,7,9) con un destornillador de cabeza Philips como se muestra en el diagrama.

(DE)

Stecken Sie den Holzdübel (A) in die Teile (3,6,7,9) ein, dann befestigen Sie die Nockenschraube (B) in die Teile (4,6,7,9) durch den Kreuzschlitzschraubendreher von Philips gemäß der Abbildung.

Step 3

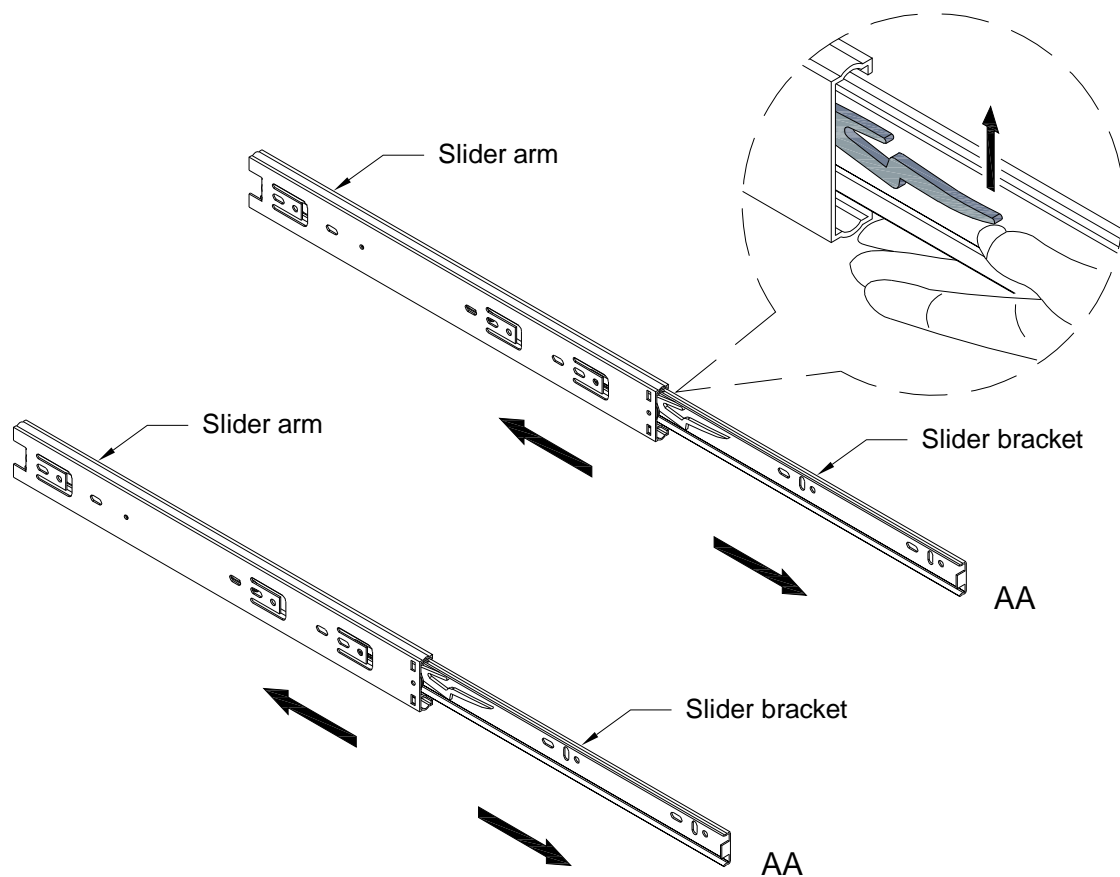

(EN)

Pick up the slider (AA) and separate the slider arm and slider bracket for the following steps. Extend the Slide Runner all the way forward, press the plastic release lever of the slider bracket and pull out the Slider bracket complete.

(FR)

Ramassez la glissière (AA) et séparez le bras coulissant et le support coulissant pour les étapes suivantes.

Déployez complètement le chariot coulissant vers l'avant, appuyez sur le levier de déverrouillage en plastique du support du curseur et tirez complètement le support du curseur.

(ESP)

Recoja el control deslizante (AA) y separe el brazo deslizante y el soporte deslizante para los siguientes pasos.

Extienda el Corredor Deslizante hasta el final, presione la palanca plástica de liberación del soporte deslizante y tire del soporte deslizante completamente.

(DE)

Nehmen Sie den Schieber (AA) und trennen Sie die Schubladenschiene und die Schubladenlasche für die folgenden Schritte.

Ziehen Sie den Schlittenläufer ganz nach vorne, dann drücken Sie den Plastik-Entriegelungshebel der Schubladenlasche und ziehen Sie die Schubladenlasche vollständig heraus.

Step 4

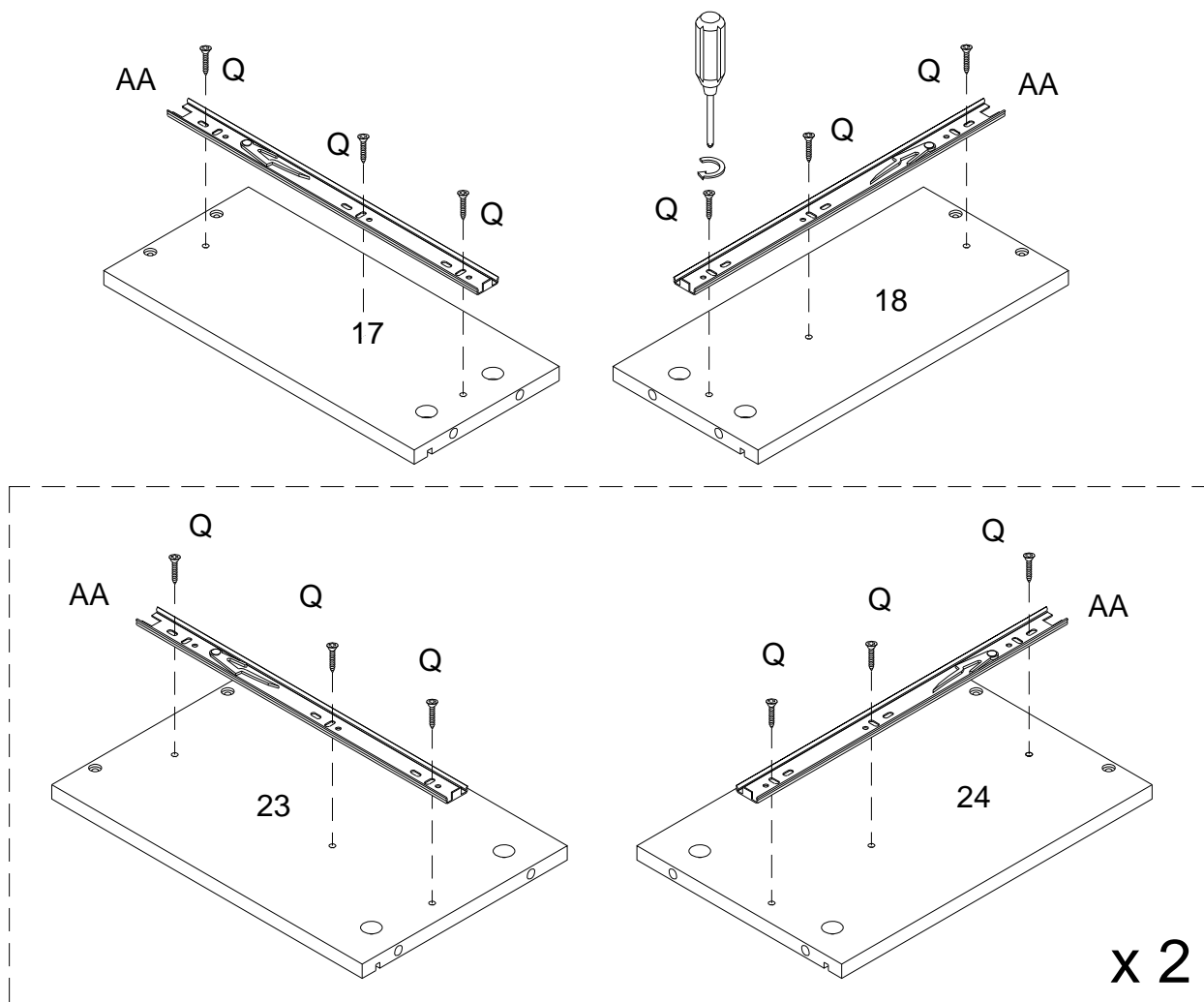

(EN)

Using screw (Q) secure drawer slider (AA) to parts (17,18,23,24) with Philips head screwdriver as per diagram.

(FR)

Utilisez la vis (Q) pour fixer le curseur du tiroir (AA) aux pièces (17,18,23,24) avec un tournevis cruciforme conformément au schéma.

(ESP)

Utilice el tornillo (Q) para fijar el deslizador del cajón(AA) a las partes (17,18,23,24) con un destornillador de cabeza Philips según el diagrama.

(DE)

Befestigen Sie den Schubladenschieber (AA) an die Teile (17,18,23,24) durch den Kreuzschlitzschraubendreher von Philips mit der Schraube (Q) gemäß der Abbildung.

Step 5

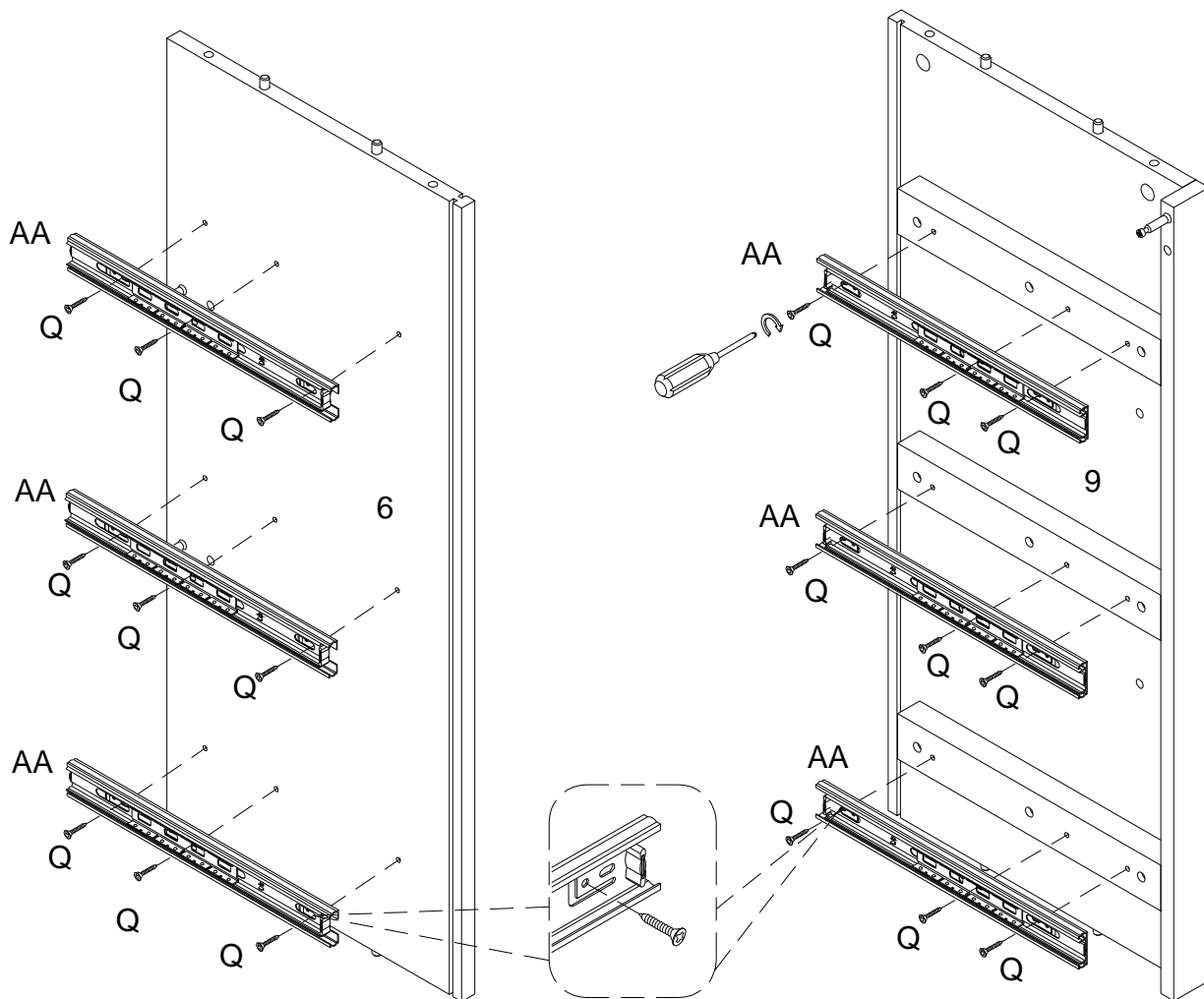

(EN)

Using screw (Q) secure drawer slider (AA) to parts (6,9) with Philips head screwdriver as per diagram.

(FR)

Utilisez la vis (Q) pour fixer le curseur du tiroir (AA) aux pièces (6,9) avec un tournevis cruciforme conformément au schéma.

(ESP)

Utilice el tornillo (Q) para fijar el deslizador del cajón(AA) a las partes (6,9) con un destornillador de cabeza Philips según el diagrama.

(DE)

Befestigen Sie den Schubladenschieber (AA) an die Teile (6,9) durch den Kreuzschlitzschraubendreher von Philips mit der Schraube (Q) gemäß der Abbildung.

Step 6

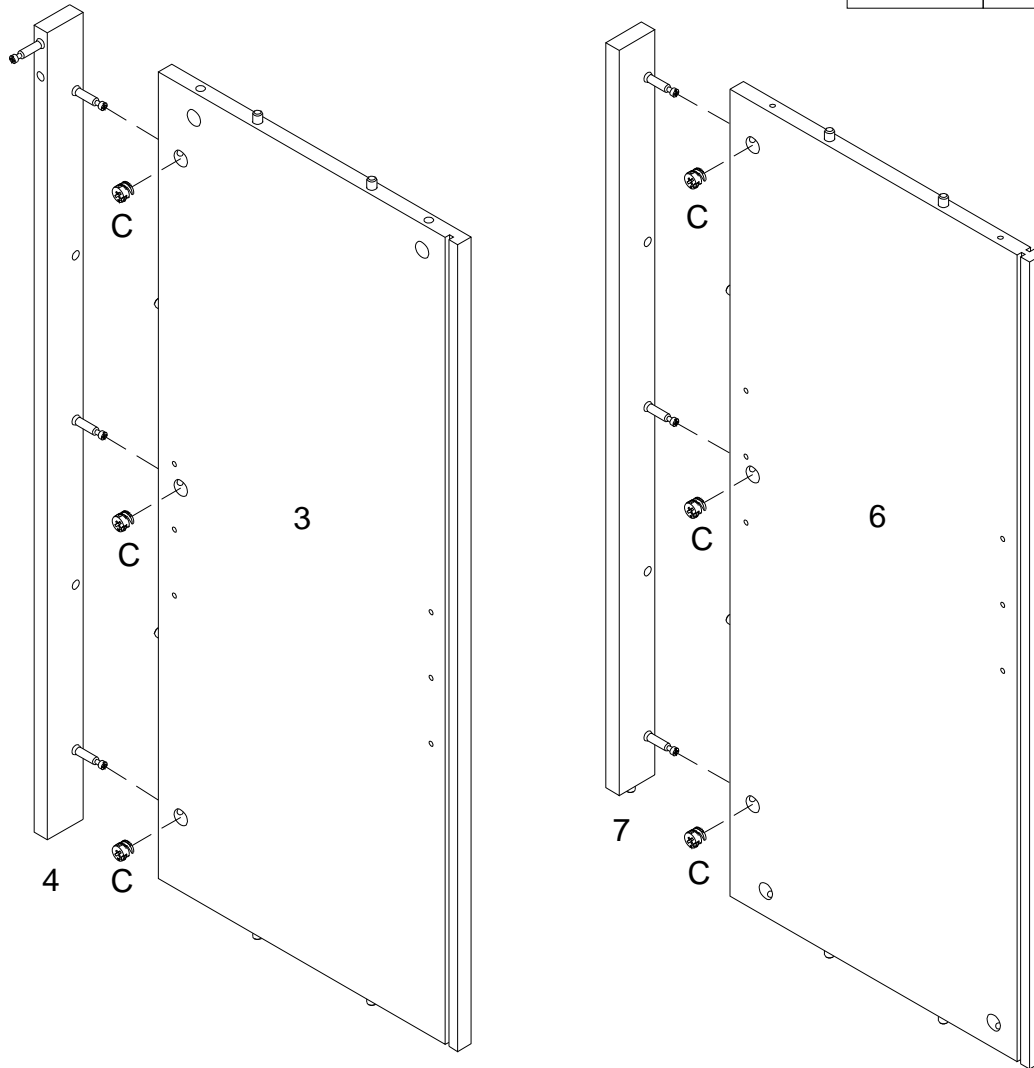
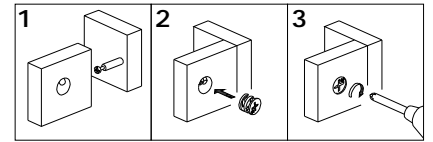

(EN)

Using Cam lock(C) secure part (4) to part (3) ,part (7) to part (6) with Philips head screwdriver as per diagram.

(FR)

Utilisez le verrou à came (C) pour fixer la pièce (4) à la pièce (3), la pièce (7) à la pièce (6) avec un tournevis cruciforme conformément au schéma.

(ESP)

Use el cierre de leva (C) para fijar la parte (4) a la parte (3), la parte (7) a la parte(6) con un destornillador de cabeza Philips como se muestra en el diagrama.

(DE)

Befestigen Sie das Teil (4) an das Teil (3) und das Teil (7) an das Teil (6), mit der Zylindermutter (C) durch den Kreuzschlitzschraubendreher von Philips gemäß der Abbildung.

Step 7

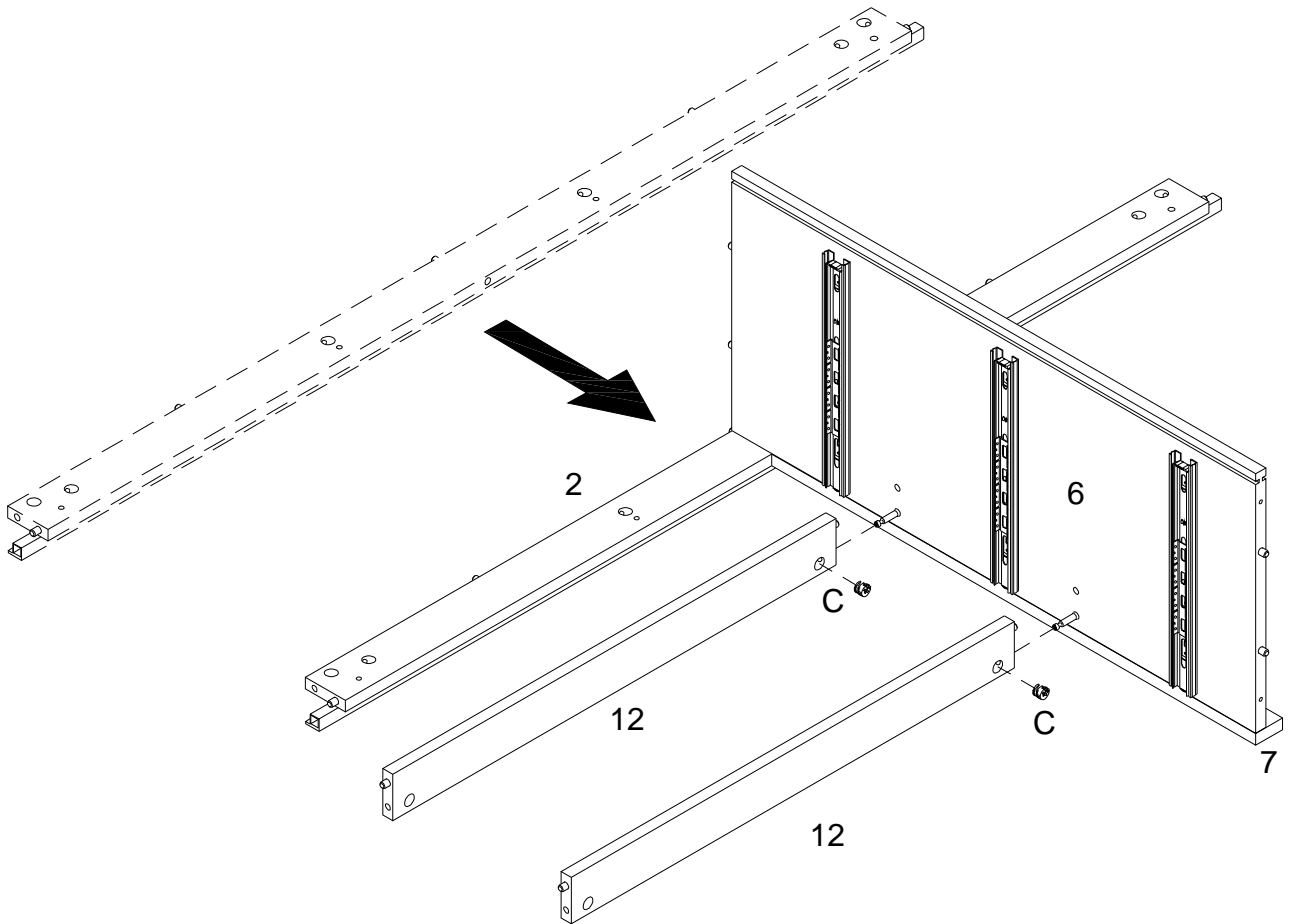
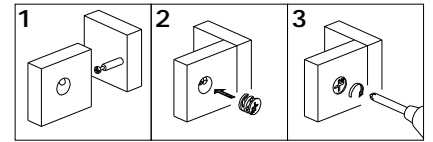

(EN)

Attach part (2) to part (7), then using Cam lock (C) secure part (12) to part (6) with Philips head screwdriver as per diagram.

(FR)

Fixez la pièce (2) à la pièce (7), puis utilisez le verrou à came (C) pour fixer la pièce (12) dans la pièce (6) avec un tournevis cruciforme conformément au schéma.

(ESP)

Fije la parte (2) a la parte (7), luego use el cierre de leva (C) para fijar la parte (12) a la parte (6) con un destornillador de cabeza Philips como se muestra en el diagrama.

(DE)

Befestigen Sie das Teil (2) an das Teil (7), dann befestigen Sie das Teil (12) an das Teil (6) mit der Zylindermutter (C), durch den Kreuzschlitzschraubendreher von Philips gemäß der Abbildung.

Step 8

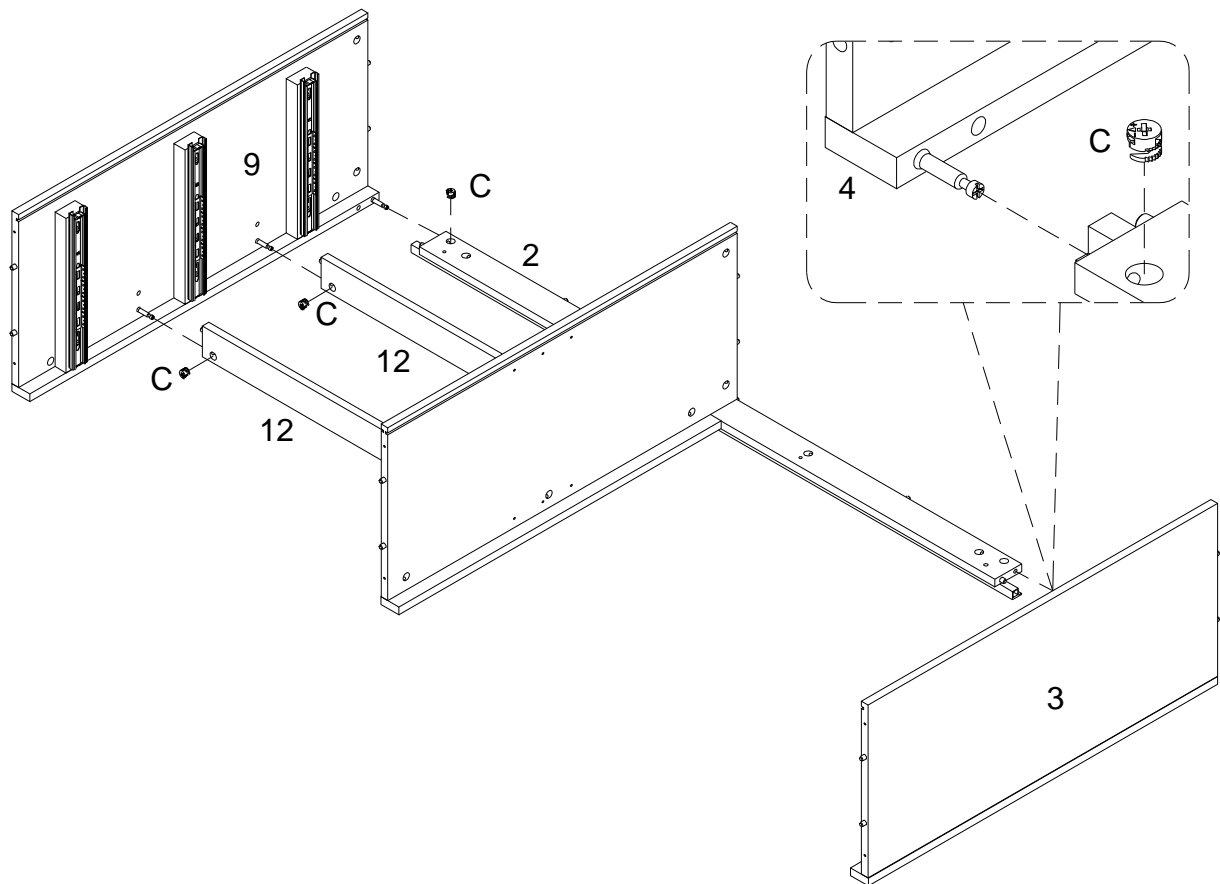
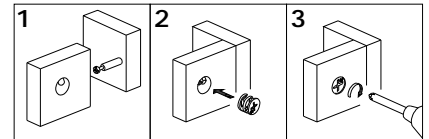

(EN)

Using Cam lock(C) secure parts (2,12) to part (9) ,parts (2) to part (4) with Philips head screwdriver as per diagram.

(FR)

Utilisez le verrou à came (C) pour fixer la pièce (2,12) au pièce (9) et fixer les pièce (2) au pièce(4), avec un tournevis cruciforme conformément au schéma.

(ESP)

Use el cierre de leva (C) para fijar las partes (2,12) a la parte (9) y las partes (2) a la parte (4) con un destornillador de cabeza Philips como se muestra en el diagrama.

(DE)

Befestigen Sie die Teile (2,12) an das Teil (9), und die Teile (2) an das Teil(4),mit der Zylindermutter (C) durch den Kreuzschlitzschraubendreher von Philips gemäß der Abbildung.

Step 9

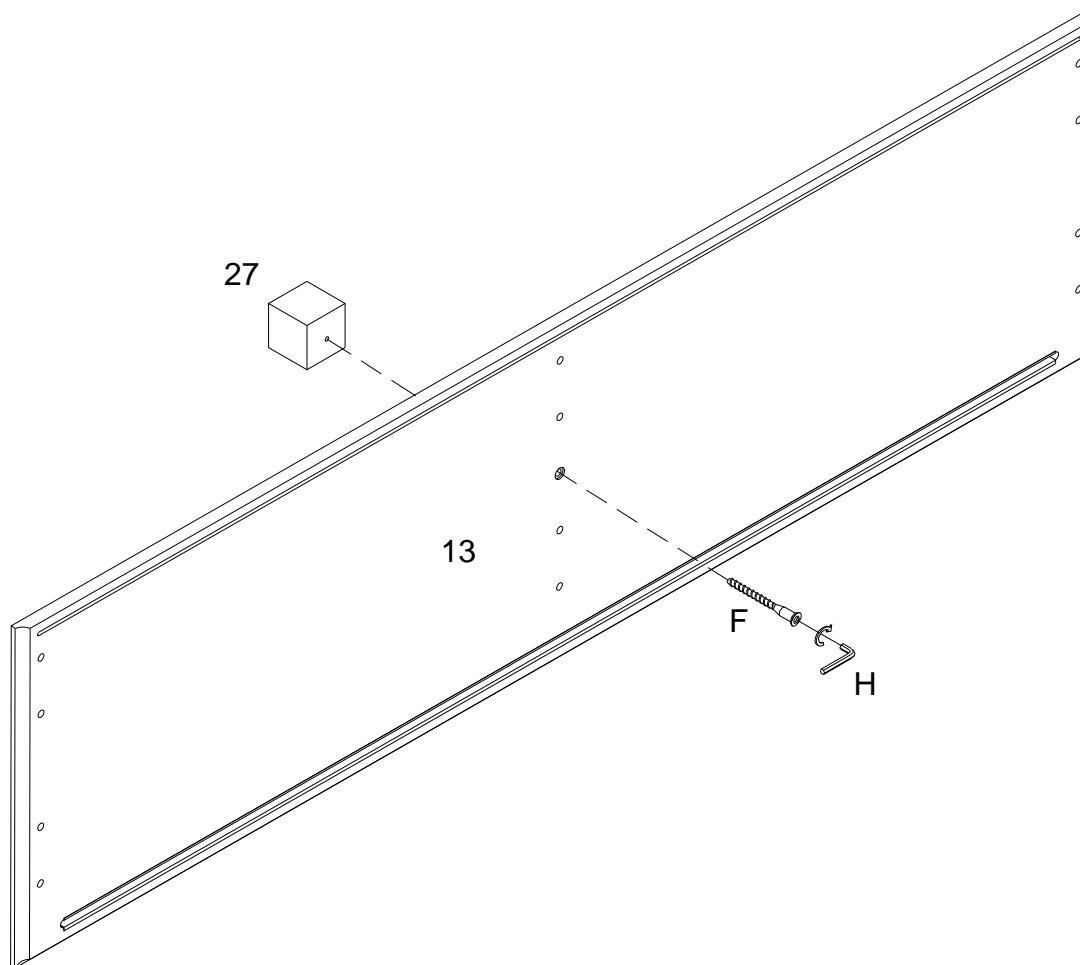

(EN)

Using screw (F) attach part (27) to part (13) with Hex Key (H) as per diagram.

(FR)

Utilisez la Vis (F), fixez la pièce (27) à la pièce (13) avec la clé hexagonale (H) conformément au schéma.

(ESP)

Use el Tornillo (F) para fijar la parte (27) a la parte (13) con la llave hexagonal (H) según el diagrama.

(DE)

Befestigen Sie das Teil (27) an das Teil (13) mit der Schraube (F) durch den Inbusschlüssel (H) gemäß der Abbildung.

Step 10

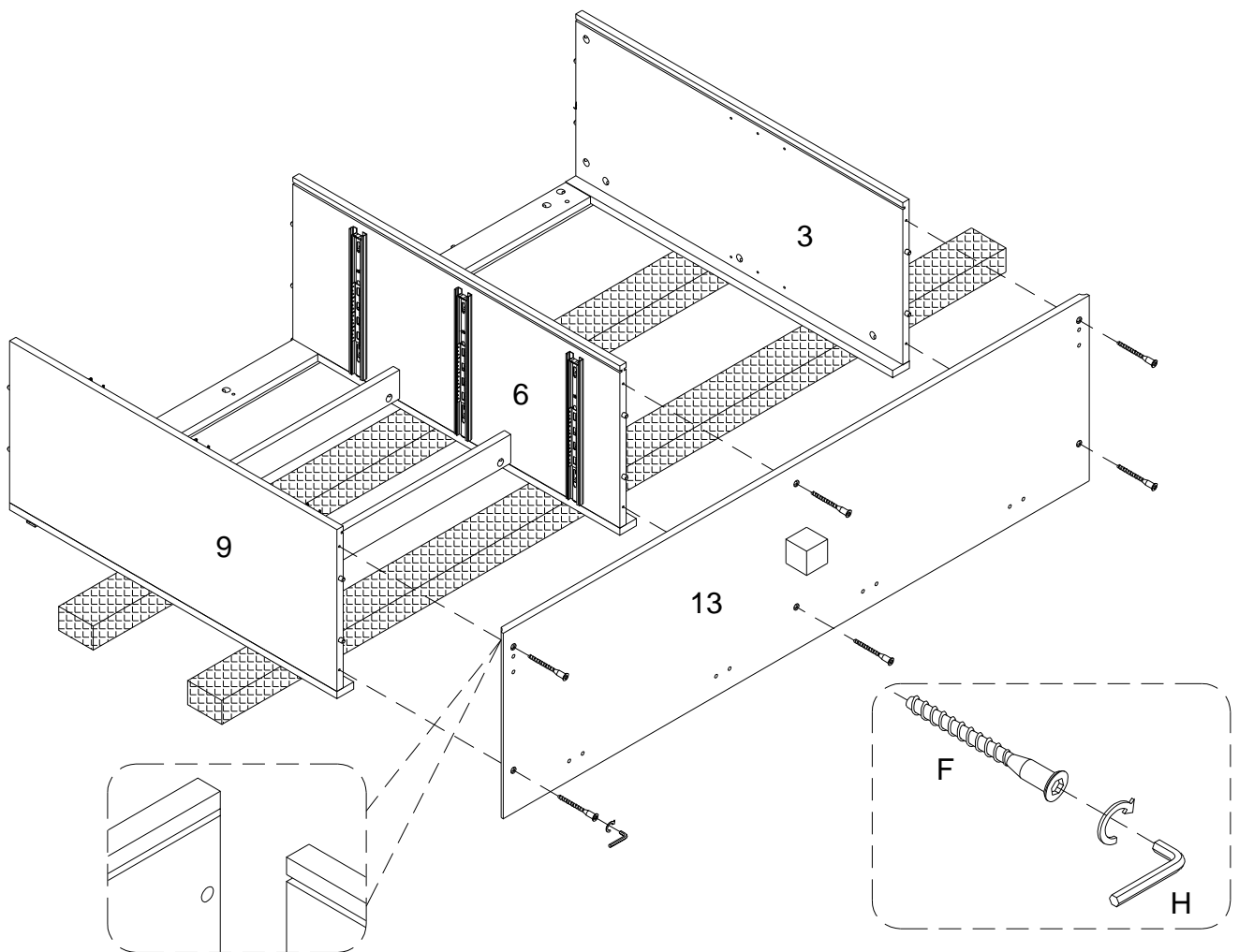

(EN)

Using screw (F) attach part (13) to parts (3,6,9) with hex key (H) as per diagram.

(FR)

Utilisez la vis (F) pour fixer la pièce(13) aux pièces (3,6,9) avec la clé hexagonale (H) conformément au schéma.

(ESP)

Use el tornillo (F) para fijar la parte (13) a las partes (3,6,9) con la llave hexagonal (H) según el diagrama.

(DE)

Befestigen Sie das Teil (13) an die Teile (3,6,9) mit der Schraube (F) durch den Sechskantschlüssel (H) gemäß der Abbildung .

Step 11

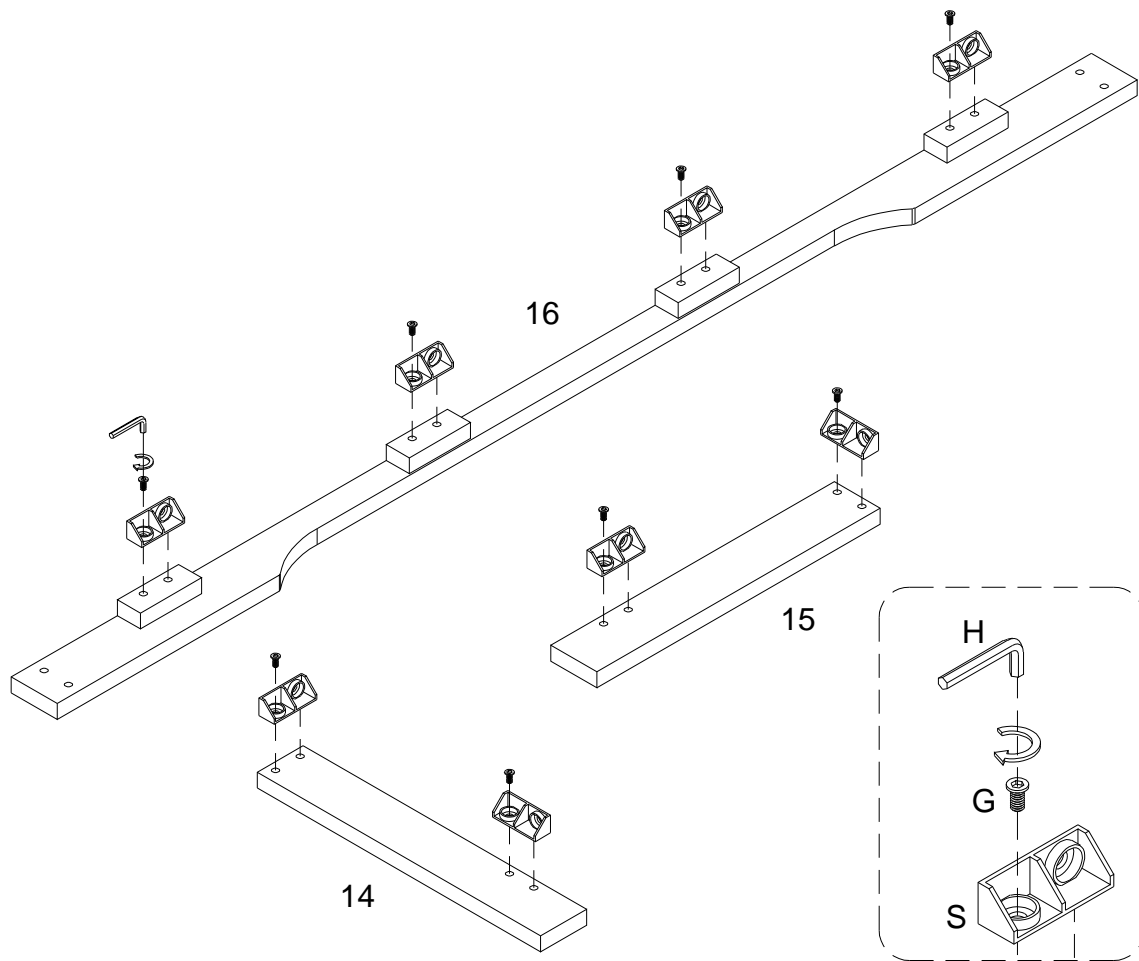

(EN)

Using bolt (G) secure plastic wedge (S) into parts (14,15,16) with Hex key (H) as per diagram.

(FR)

Utilisez le boulon (G), fixez le cale en plastique (S) aux pièces (14,15,16) avec la clé hexagonale (H) conformément au schéma.

(ESP)

Use el perno (G) para fijar la cuña de plástico (S) en las partes (14,15,16) con la llave hexagonal (H) según el diagrama.

(DE)

Befestigen Sie den Kunststoffkeil (S) an die Teile (14,15,16) mit dem Bolzen (G) durch den Sechskantschlüssel (H) gemäß der Abbildung.

Step 12

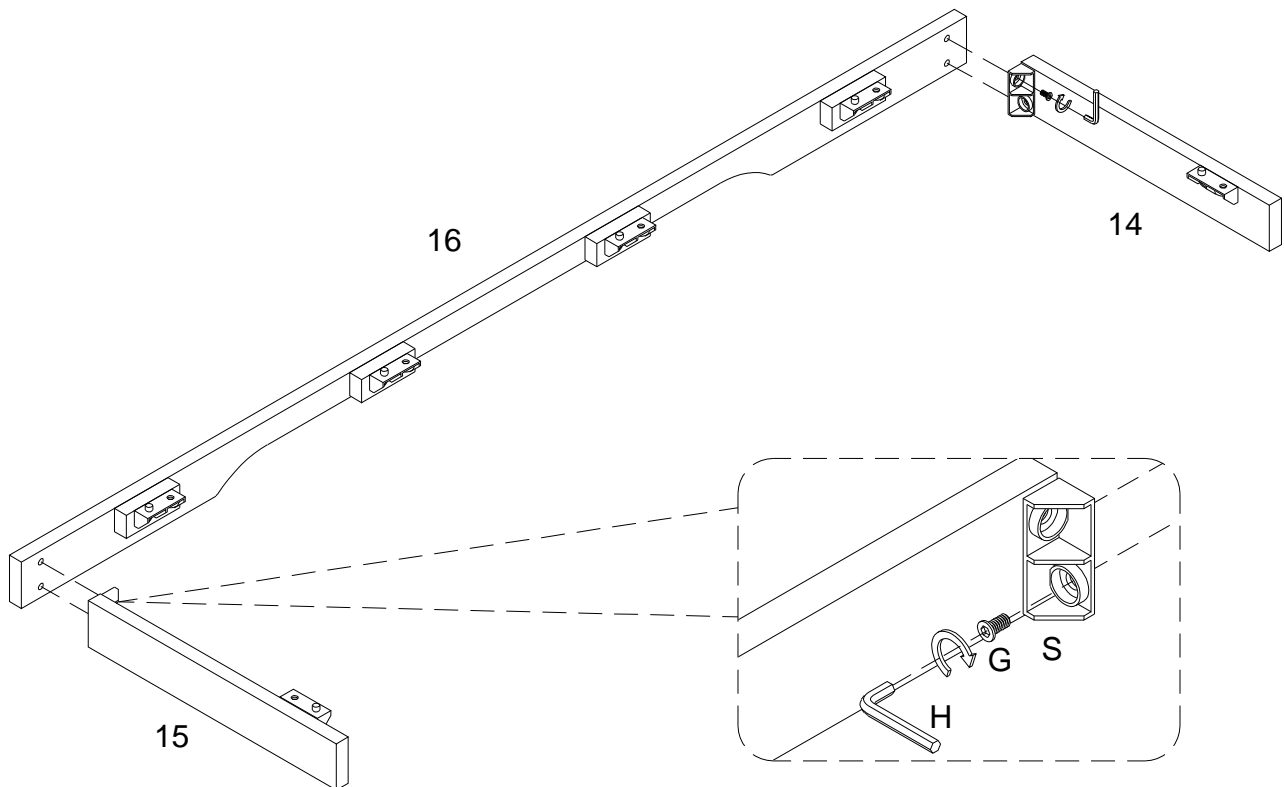

(EN)

Using bolt (G) secure plastic wedge (S) into part(16) with Hex key (H) as per diagram.

(FR)

Utilisez le boulon (G) pour fixer le cale en plastique (S) dans la pièce (16) avec la clé hexagonale (H) conformément au schéma.

(ESP)

Use el perno (G) para fijar la cuña de plástico (S) en la parte (16) con la llave hexagonal (H) según el diagrama.

(DE)

Befestigen Sie das den Kunststoffkeil (S) in das Teil (16) mit dem Bolzen(G) durch den Inbusschlüssel (H) gemäß der Abbildung.

Step 13

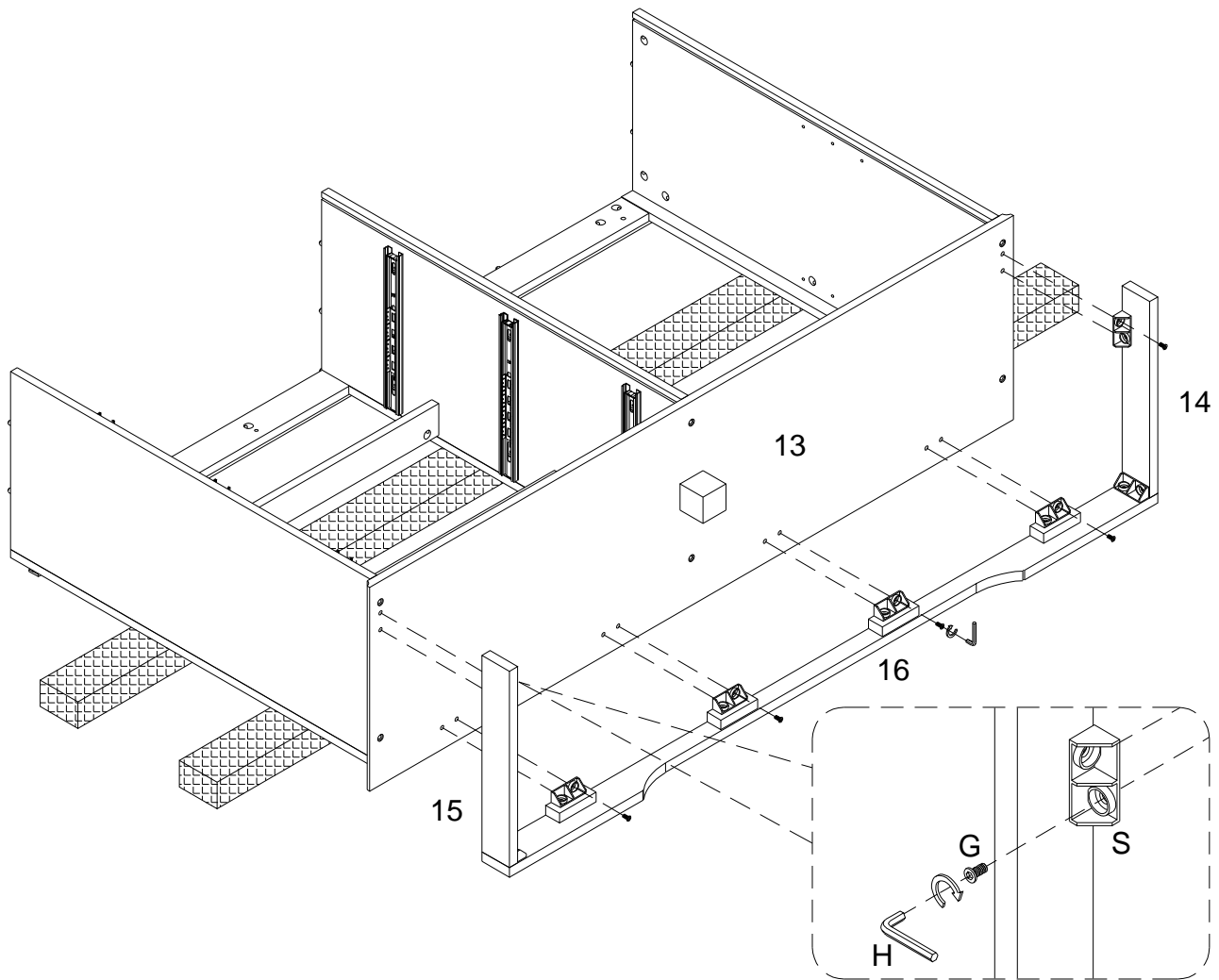

(EN)
Using bolt (G) secure plastic wedge (S) into part (13) with Hex key (H) as per diagram.

(FR)
Utilisez le boulon (G) pour fixer le cale en plastique (S) dans la pièce (13) avec la clé hexagonale (H) conformément au schéma.

(ESP)
Use el perno (G) para fijar la cuña de plástico (S) en la parte (13) con la llave hexagonal (H) según el diagrama.

(DE)
Befestigen Sie das den Kunststoffkeil (S) in das Teil (13) mit dem Bolzen (G) durch den Inbusschlüssel (H) gemäß der Abbildung.

Step 14

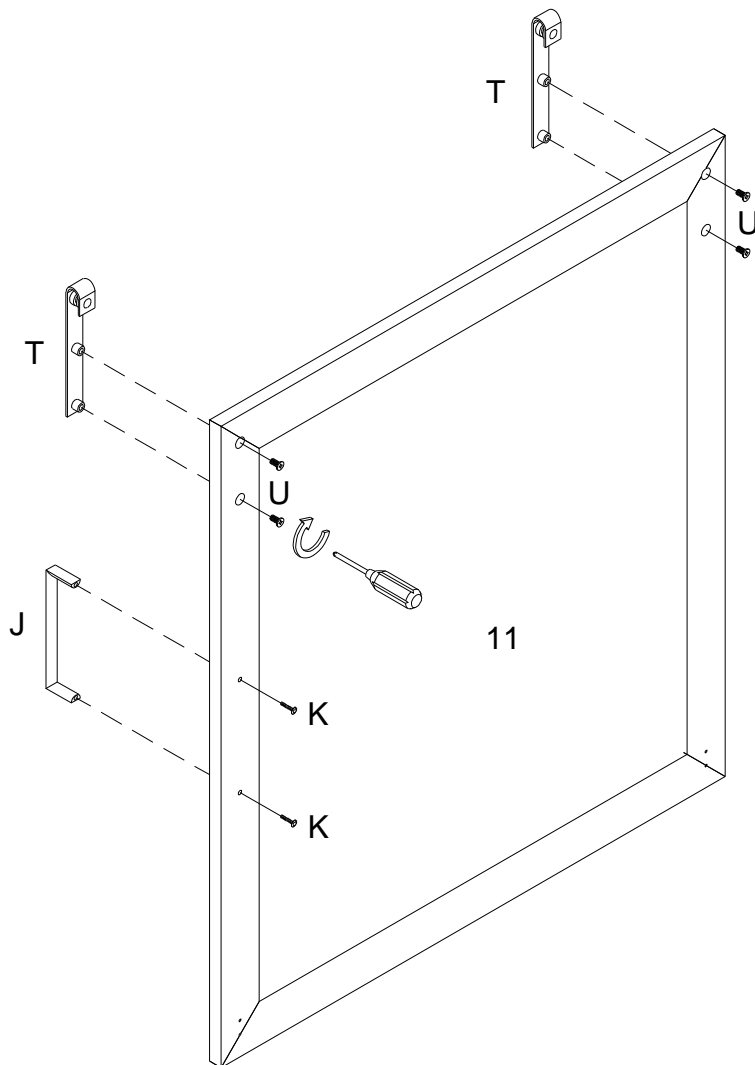

(EN)

Using bolt (U) secure Pulley (T) into part (11) ,and using bolt (K) secure Handle (J) into parts (11) with Philips head screwdriver as per diagram.

(FR)

Utilisez le boulon (U) pour fixer la poulie(T) dans la pièce (11), puis utilisez le boulon (K) pour fixer la poignée (J) dans la partie (11), avec un tournevis cruciforme conformément au schéma.

(ESP)

Use el perno (U) para fijar la polea (T) en la parte(11), luego use el perno (K) para fijar el mango (J) en la parte (11) con un destornillador de cabeza Philips como se muestra en el diagrama.

(DE)

Befestigen Sie die Rolle (T) in das Teil(11) mit dem Bolzen(U) und befestigen den Griff (J) in das Teil(11) mit dem Bolzen(K) , durch den Kreuzschlitzschraubendreher von Philips gemäß der Abbildung.

Step 15

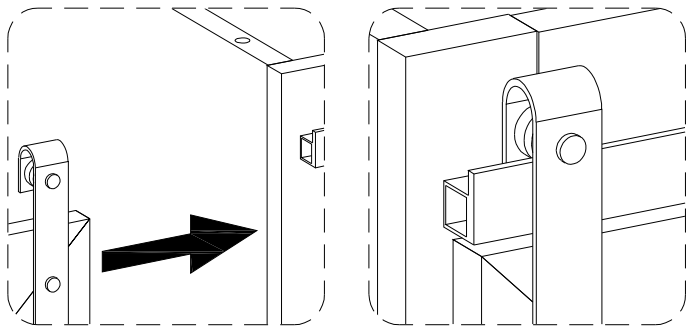
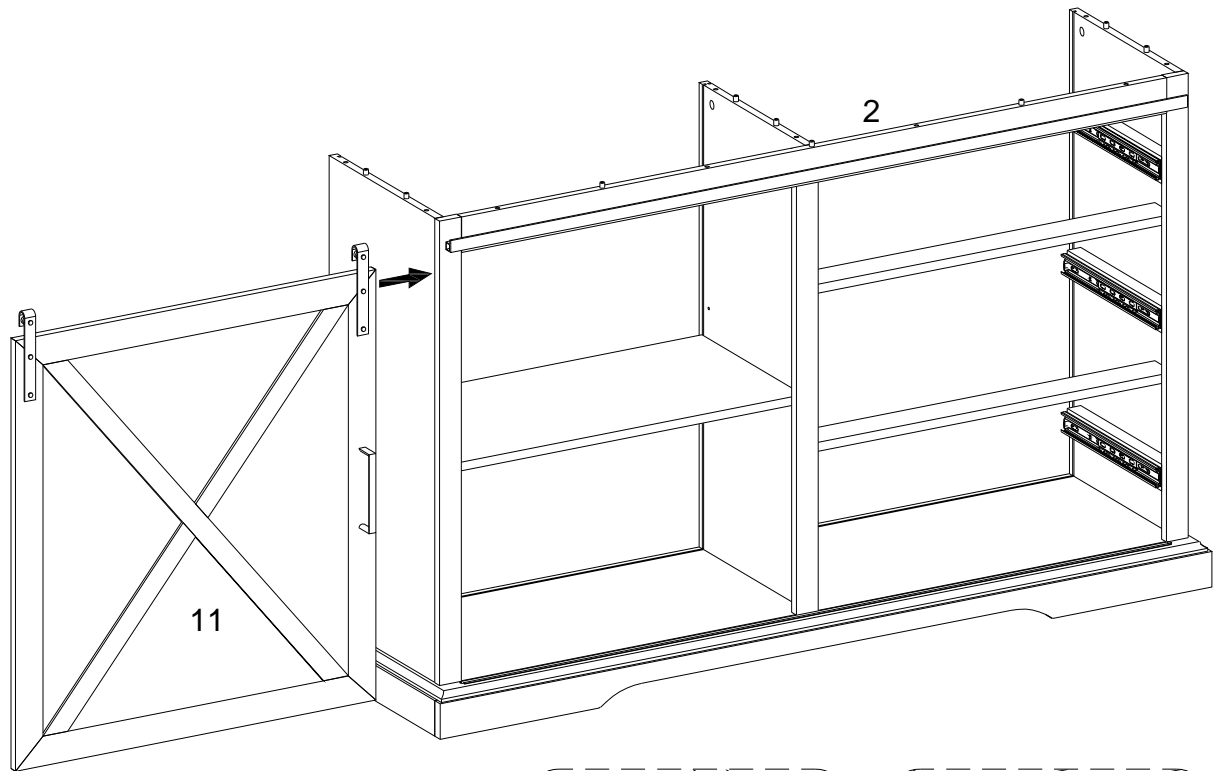

(EN)
Pick up the door (11), and fit the pulley over the slider rails on part (2) as per diagram.

(FR)
Ramassez la porte (11) et placez la poulie sur les glissières de la pièce (2) conformément au schéma.

(ESP)
Recoja la puerta (11) y coloque la polea sobre los rieles deslizantes de la parte(2) según el diagrama.

(DE)
Nehmen Sie die Tür (11) auf und montieren Sie die Rolle über den Gleitschienen am Teil (2) gemäß der Abbildung.

Step 16

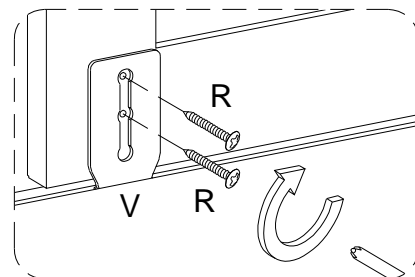
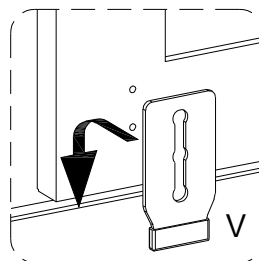
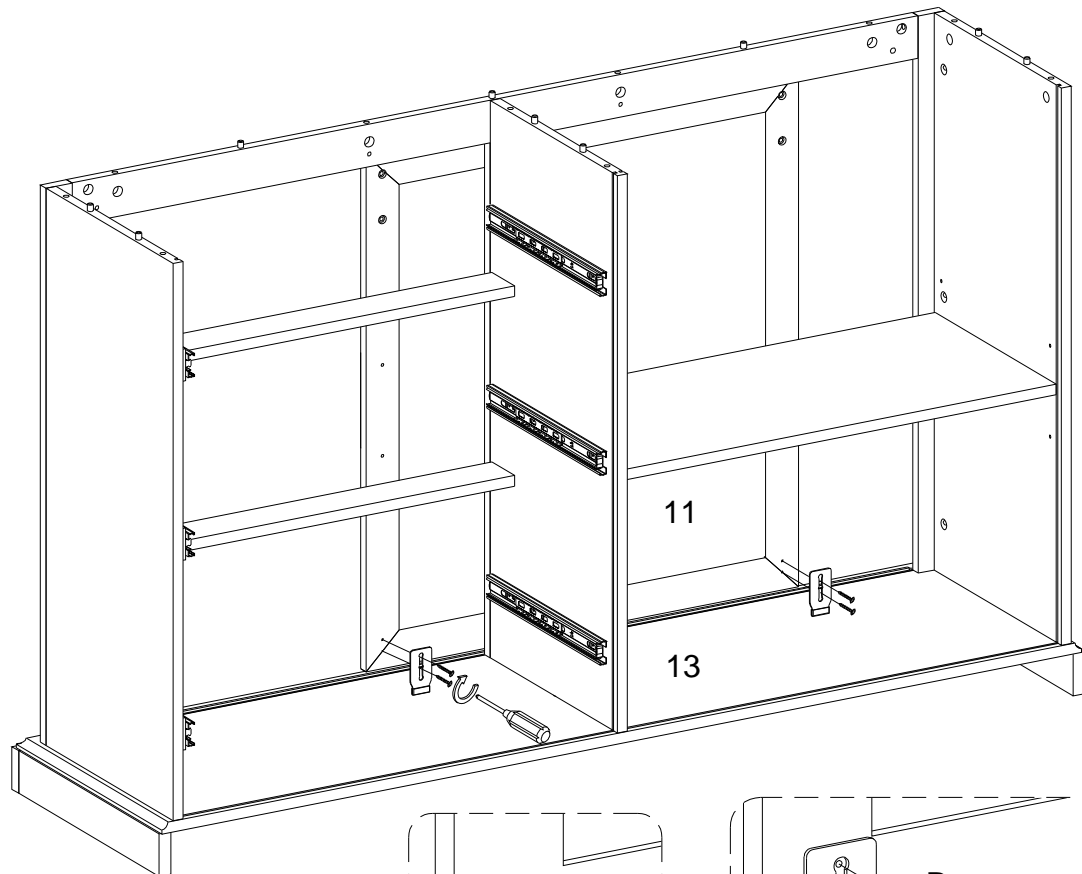

(EN)

Place the plate (V) into the slider rail on the bottom panel, using screw (R) attach plate (V) to part (11) with Philips head screwdriver as per diagram.

Slide the door to the left and right to make sure the door slide smoothly. If necessary adjust the screws for the door sliding smoothly.

(FR)

Placez la plaque (V) dans le rail coulissant sur le panneau inférieur, en utilisant la vis (R) pour fixer la plaque (V) à la pièce (11) avec un tournevis cruciforme conformément au schéma.

Faites glisser la porte vers la gauche et la droite pour vous assurer qu'il glisse doucement. Si nécessaire, ajustez les vis pour que la porte glisse doucement.

(ESP)

Coloque la placa (V) en el carril deslizante de la placa inferior, use el tornillo (R) para fijar la placa (V) a la parte (11) con un destornillador de cabeza Philips según el diagrama.

Desliza la puerta a la izquierda y a la derecha para garantizar que la puerta se deslice suavemente. Si es necesario, ajuste los tornillos para que la puerta se deslice suavemente.

(DE)

Platzieren Sie die Platte (V) in die Gleitschiene an der Bodenplatte ein. Befestigen Sie die Platte (V) an das Teil (11) mit der Schraube (R) durch den Kreuzschlitzschraubendreher von Philips gemäß der Abbildung.

Schieben Sie die Tür nach links und rechts, um sicherzustellen, dass die Tür reibungslos gleitet. Stellen Sie gegebenenfalls die Schrauben für die Tür ein, um sie reibungslos zu gleiten.

Step 17

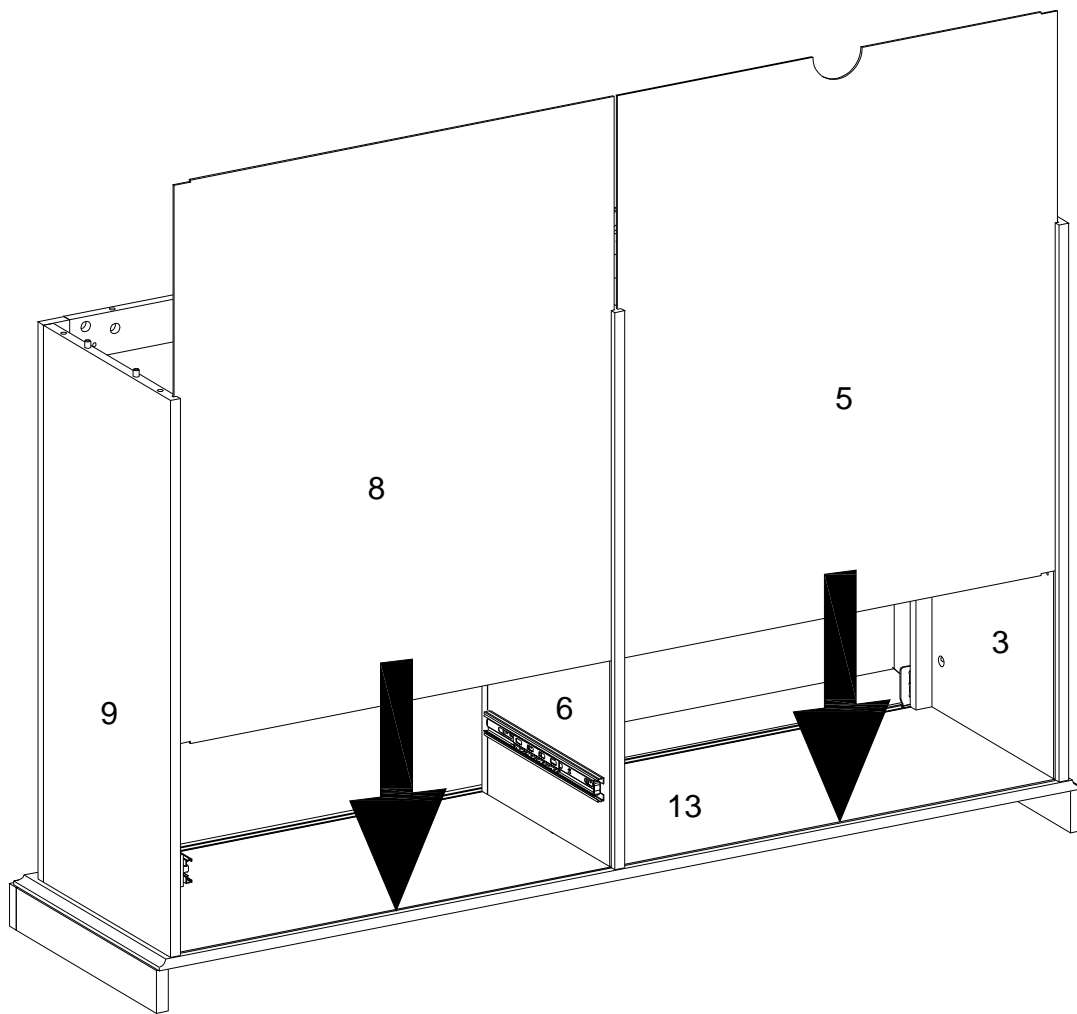

(EN)
Put parts (5,8) as per diagram.

(FR)
Mettez les pièces (5,8) conformément au schéma.

(ESP)
Ponga la parte (5,8) según el diagrama.

(DE)
Setzen Sie die Teile (5,8) gemäß der Abbildung ein.

Step 18

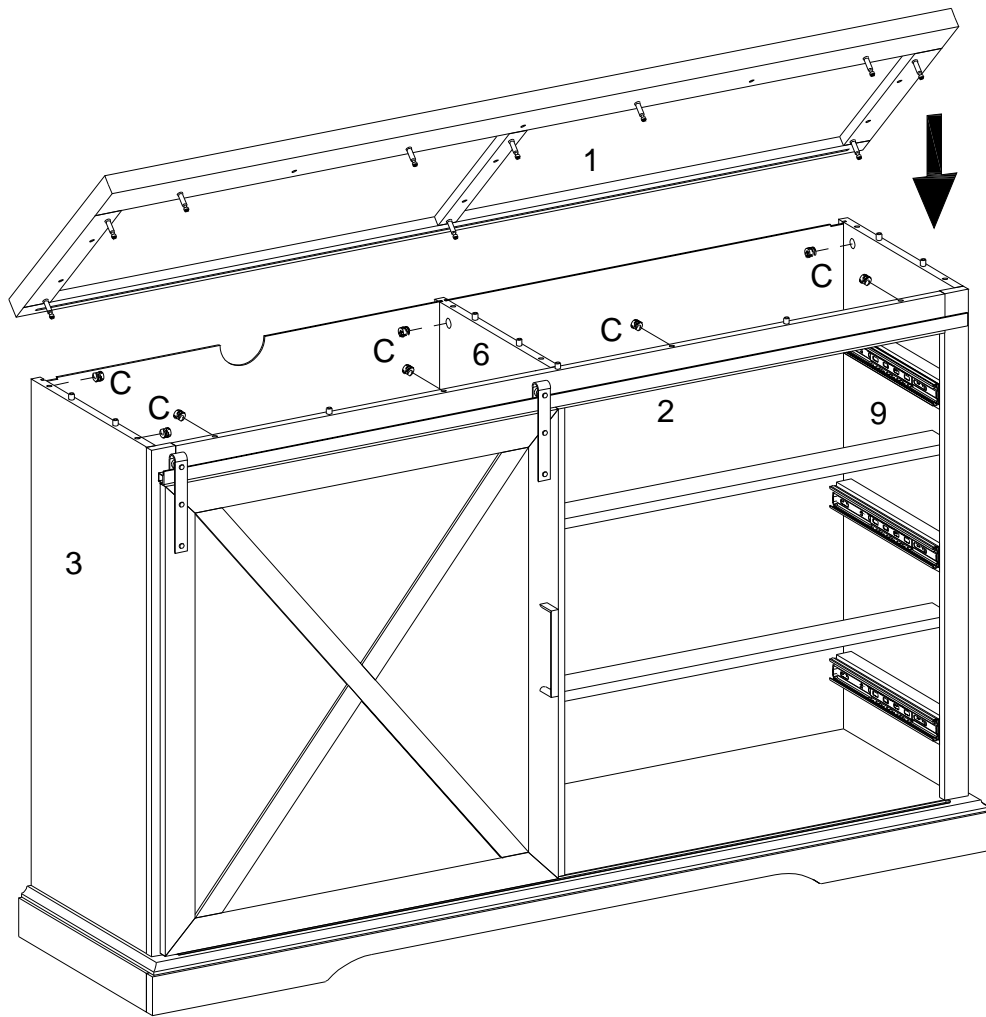
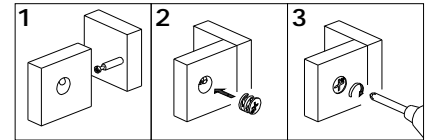

(EN)
Using Cam lock (C) secure part (1) into parts (2,3,6,9) with Philips head screwdriver as per diagram.

(FR)
Utilisez le verrou à came (C) pour fixer la pièce (1) dans les pièces (2,3,6,9) avec un tournevis cruciforme conformément au schéma.

(ESP)
Use el cierre de leva (C) para fijar la parte (1) en las partes (2,3,6,9) con un destornillador de cabeza Philips como se muestra en el diagrama.

(DE)
Befestigen Sie das Teil (1) in die Teile (2,3,6,9) mit der Zylindermutter (C) durch den Kreuzschlitzschraubendreher von Philips gemäß der Abbildung.

Step 19

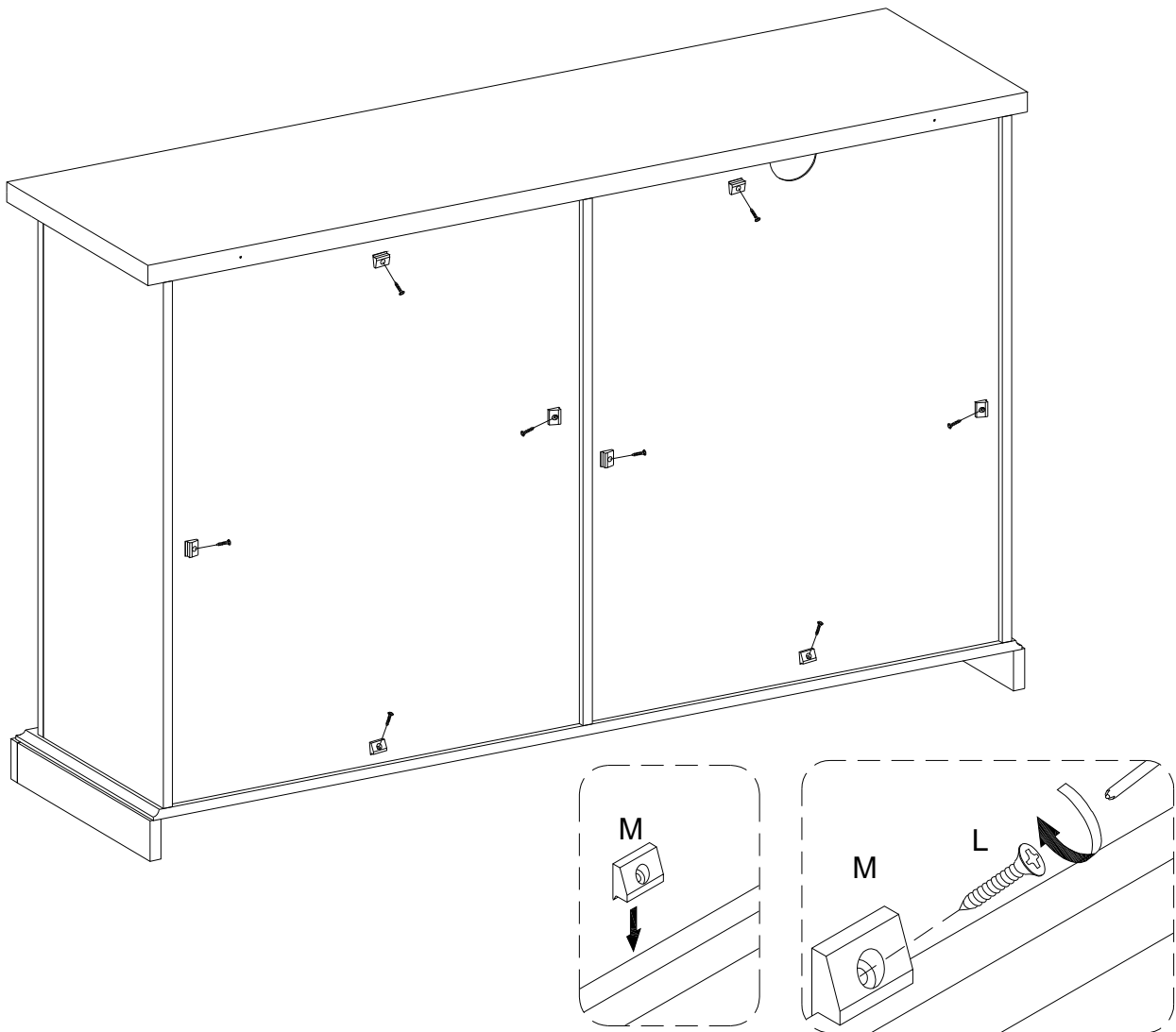

(EN)
Using screw (L) secure plastic wedge (M) with Philips head screwdriver as per diagram.

(FR)
Utilisez la vis (L), fixez le cale en plastique (M) avec un tournevis cruciforme conformément au schéma.

(ESP)
Use el tornillo (L) para fijar la cuña de plástico (M) con un destornillador de cabeza Philips según el diagrama.

(DE)
Befestigen Sie den Kunststoffkeil (M) mit der Schraube (L) durch den Kreuzschlitzschraubendreher von Philips gemäß der Abbildung.

Step 20

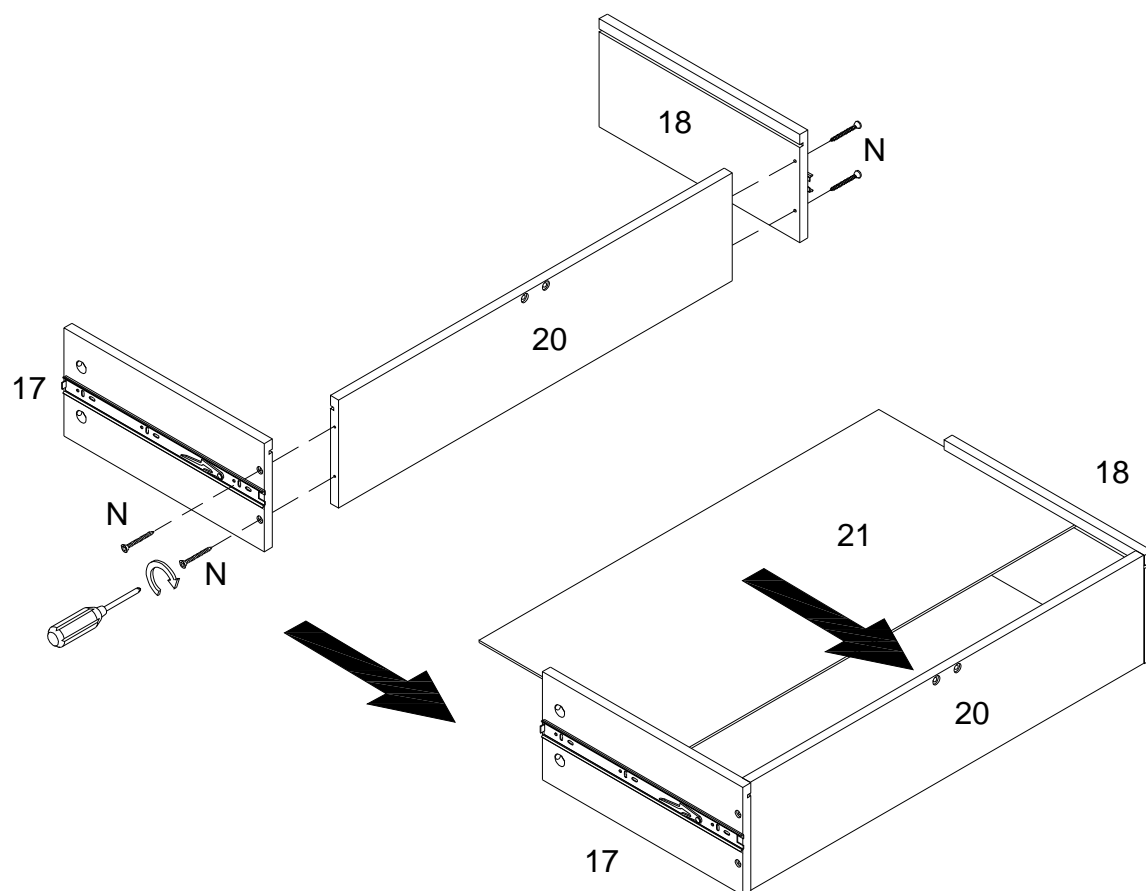

(EN)

Using screw (N) attach parts (17,18) to part (20) with Philips head screwdriver ,then put part (21) as per diagram.

(FR)

Utilisez la Vis (N), fixez les pièces (17,18) à la pièce (20), puis mettez la pièce (21), avec un tournevis cruciforme conformément au schéma.

(ESP)

Use el tornillo (N) para fijar las partes (17,18) a la parte (20) con un destornillador de cabeza Philips, luego ponga la parte (21) según el diagrama.

(DE)

Befestigen Sie die Teile (17,18) an das Teil (20) mit der Schraube (N) durch den Kreuzschlitzschraubendreher von Philips, dann setzen Sie das Teil (21) gemäß der Abbildung.

Step 21

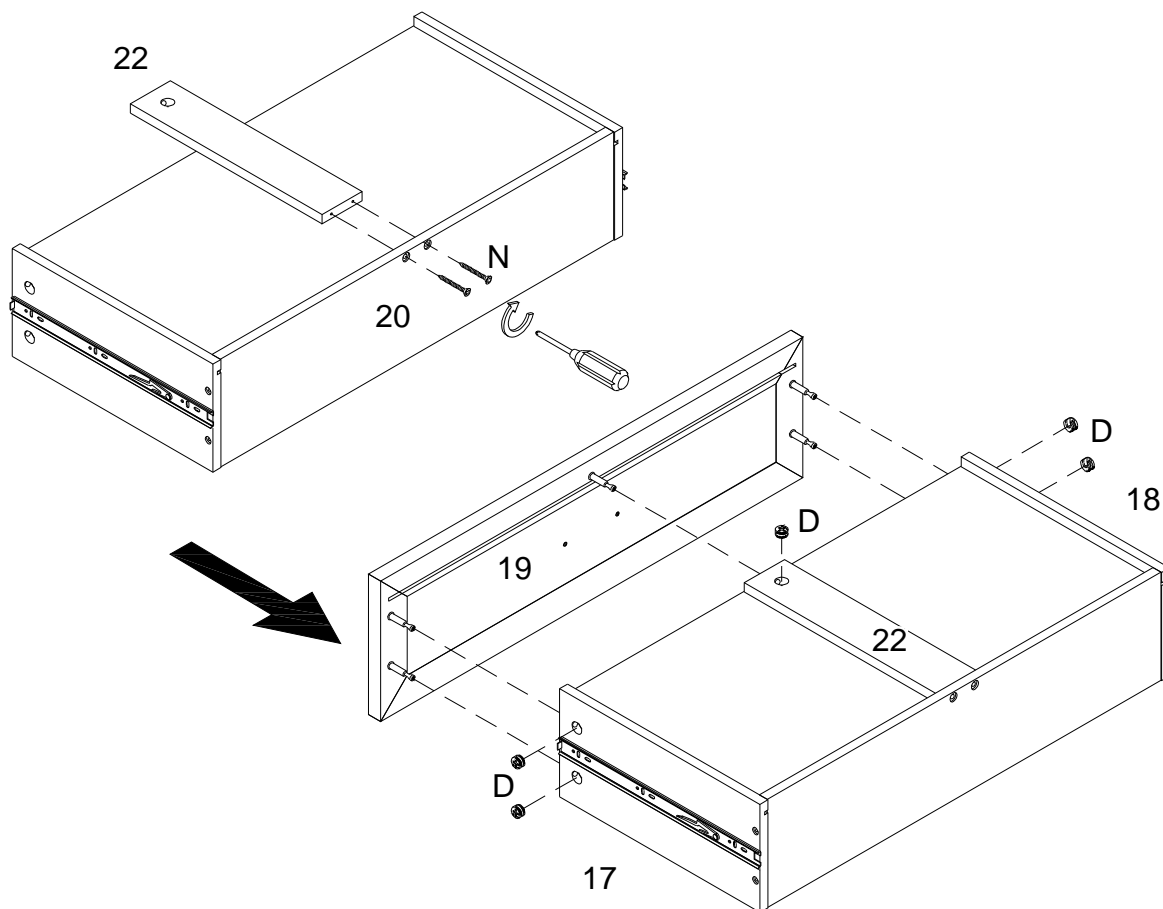
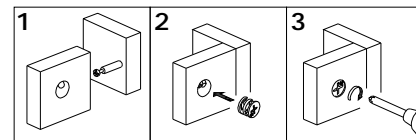

(EN)

Using screw (N) attach part (20) to part (22), then using cam lock (D) secure part (19) to parts(17,18,22) with Philips head screwdriver as per diagram.

(FR)

Utilisez la vis (N) pour fixer la pièce(20) dans la pièce (22), puis utilisant la verrou à came (D) fixer la pièce (19) à les pièces (17,18,22), avec un tournevis cruciforme conformément au schéma.

(ESP)

Use el tornillo (N) para fijar la parte(20) a la parte (22), luego use el cierre de leva (D) y fije la parte (19) a las partes (17,18,22), con un destornillador de cabeza Philips como se muestra en el diagrama.

(DE)

Befestigen Sie das Teil (20) in das Teil (22) ein mit der Schraube (N), dann befestigen Sie das Teil (19) an die Teile (17,18,22) mit der Zylindermutter (D), durch den Kreuzschlitzschraubendreher von Philips gemäß der Abbildung.

Step 22

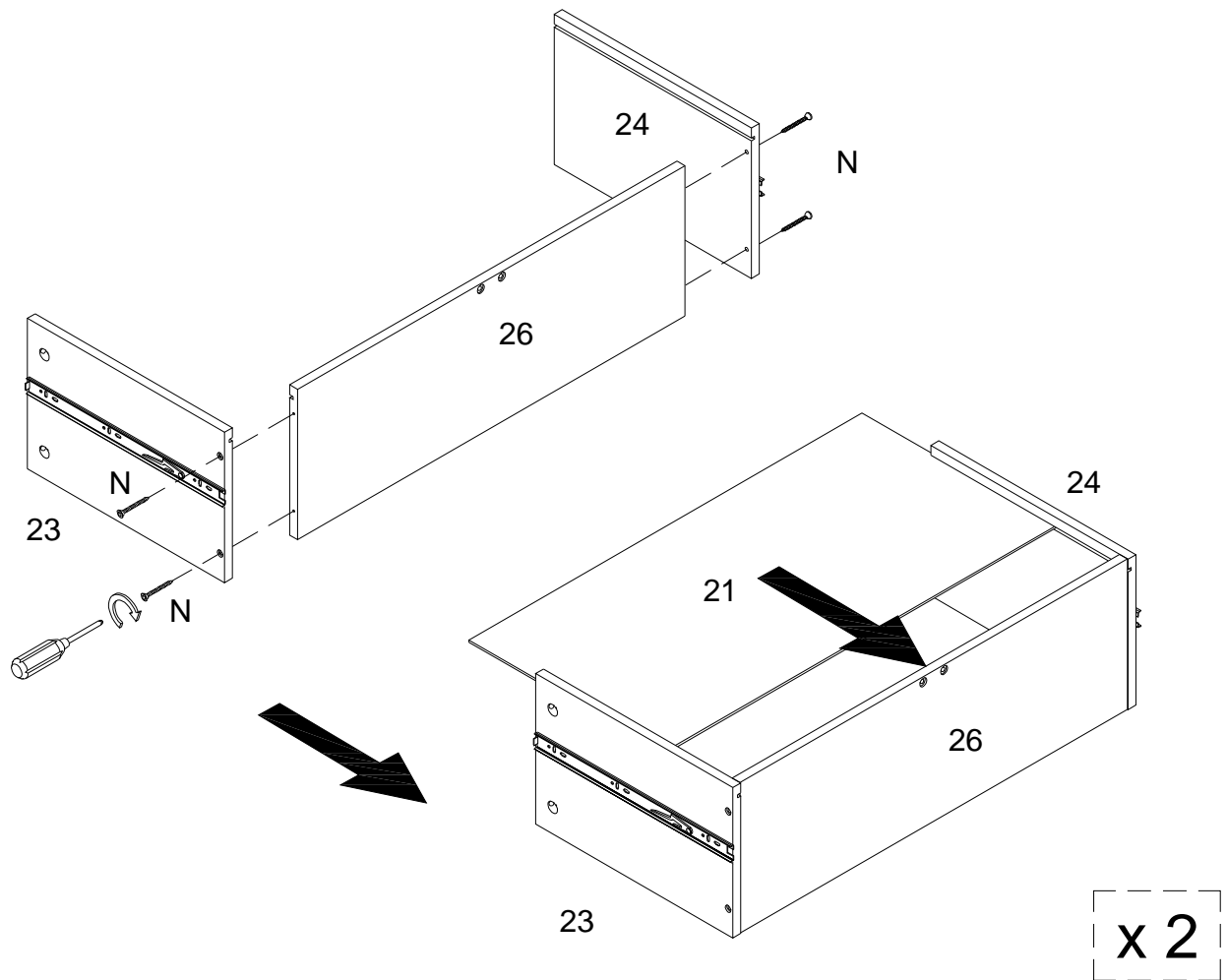

(EN)
Repeat the action as per step 20 diagram.

(FR)
Répétez l'action conformément au schéma de l'étape 20.

(ESP)
Repita la acción según el diagrama del paso 20.

(DE)
Wiederholen Sie die Aktionen gemäß den Abbildungen für Schritt 20.

Step 23

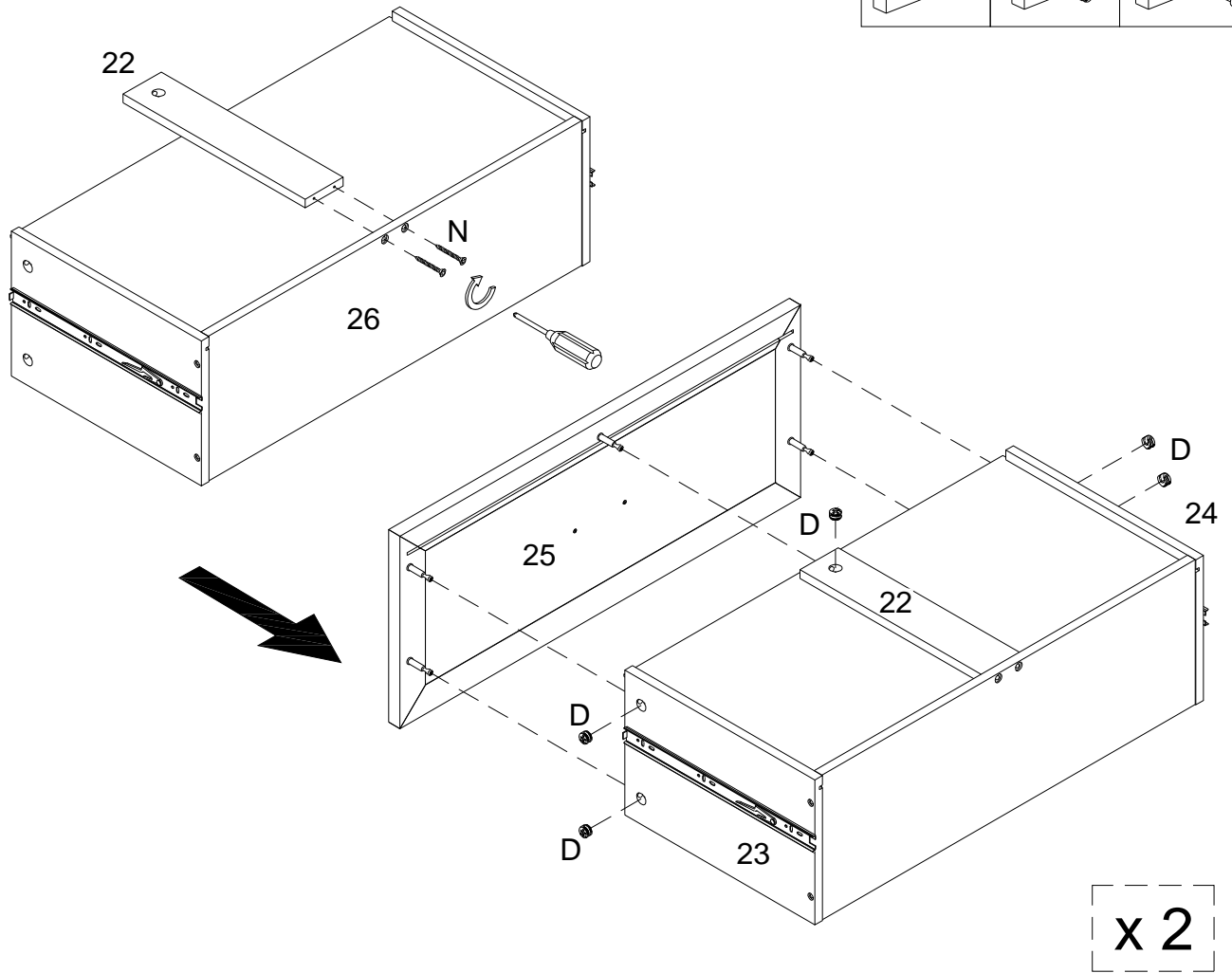
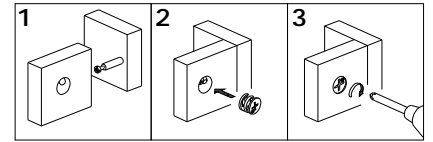

(EN)
Repeat the action as per step 21 diagram.

(FR)
Répétez l'action conformément au schéma de l'étape 21.

(ESP)
Repita la acción según el diagrama del paso 21.

(DE)
Wiederholen Sie die Aktionen gemäß den Abbildungen für Schritt 21.

Step 24

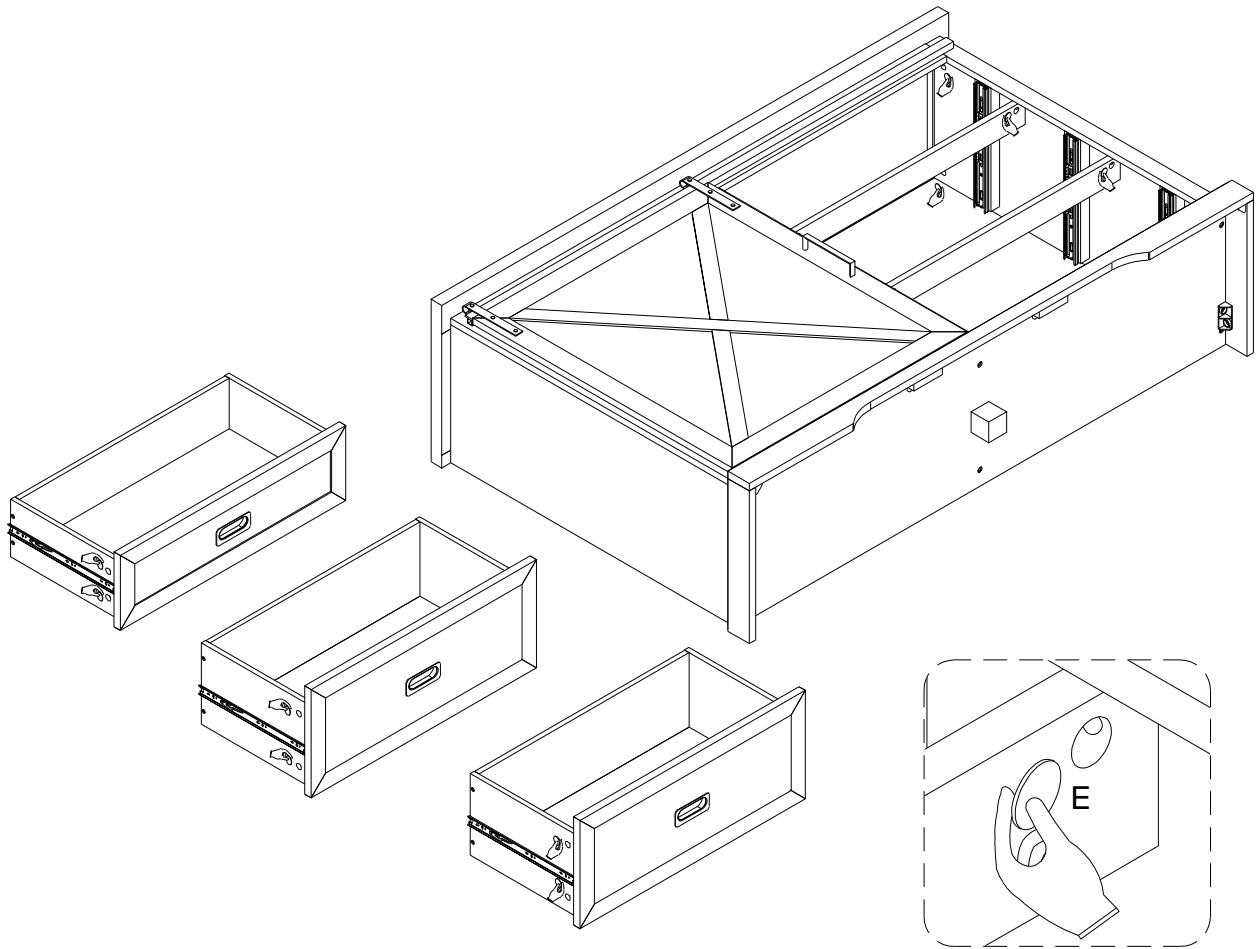

(EN)
Place sticker (E) cover the holes as per diagram .

(FR)
Placez l'autocollant (E) pour couvrir les trous conformément au schéma.

(ESP)
Coloque la pegatina (E) para cubrir los agujeros según el diagrama.

(DE)
Platzieren Sie den Aufkleber (E) auf die Bohrungen gemäß der Abbildung.

Step 25

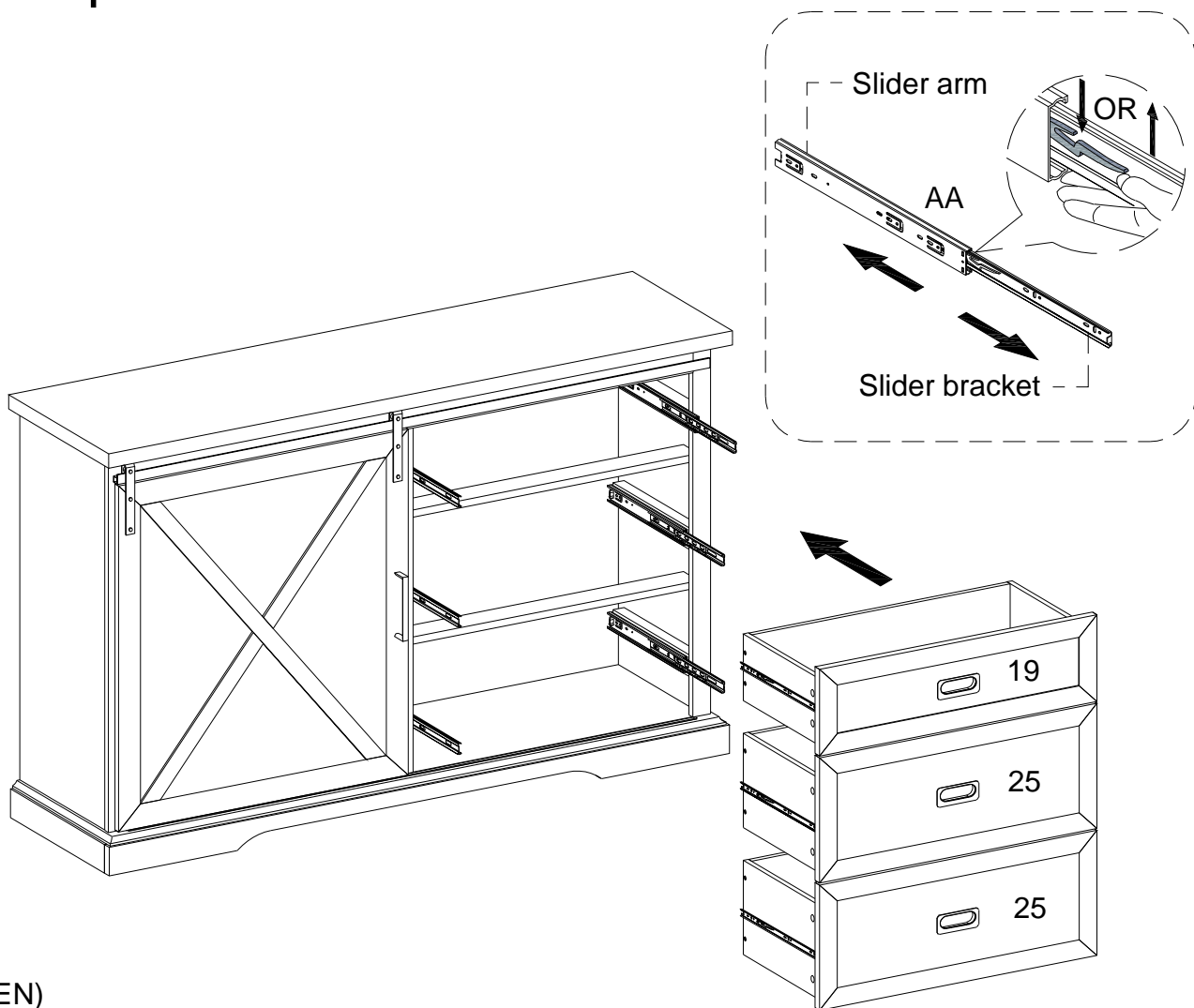

(EN)

Insert the assembled drawers into the unit frame, extend the Ball Bearing Slide Tracks (AA) on the pedestal Side Panel all the way forward. Then align the Slide Runners on the assembled drawers with the Slide Tracks and push the drawer carefully inside until it stops. Note : if the drawer does not go in smoothly, please take it out and repeat the step. If you need to remove the drawer, please pull the drawer all the way out, press or lift the plastic release lever and pull out the drawer and then re-assembled the drawer until it was going in smoothly .

(FR)

Insérez les tiroirs assemblés dans le cadre de l'unité, prolongez les pistes de glissement à roulement à billes (AA) sur le panneau latéral du piédestal jusqu'à l'avant. Alignez ensuite les Slide Runners sur les tiroirs assemblés avec les pistes de diapositives et poussez soigneusement le tiroir à l'intérieur jusqu'à ce qu'il s'arrête. Remarque: si le tiroir ne rentre pas correctement, veuillez le retirer et répéter l'étape. Si vous devez retirer le tiroir, veuillez le tirer à fond, appuyez ou soulevez le levier de déverrouillage en plastique et tirez le tiroir, puis réassemblez le tiroir jusqu'à ce qu'il entre en douceur.

(ESP)

Inserte los cajones ensamblados en el marco de la unidad, extienda las guías de deslizamiento de los cojinetes de bolas (AA) en el panel lateral del pedestal hasta el final. Luego alinee el corredor deslizante de los cajones ensamblados con las guías deslizante y empuje el cajón cuidadosamente hacia adentro hasta que se detenga. Nota: si el cajón no entra bien, por favor sáquelo y repita el paso. Si necesita sacar el cajón, por favor tire del cajón hasta el final, presione o levante la palanca de liberación de plástico y saque el cajón y luego vuelva a montarlo hasta que entre sin problemas.

(DE)

Stecken Sie die zusammengebauten Schubladen in die Baueinheit ein, ziehen Sie die Kugellagerschlitten (AA) an der Seitenplatte des Sockels ganz nach vorne. Richten Sie dann die Schlittenläufer an den zusammengebauten Schubladen auf die Gleitschienen aus und schieben Sie die Schublade vorsichtig hinein, bis es stoppt. Hinweis: Wenn die Schublade nicht reibungslos einrastet, nehmen Sie sie heraus und wiederholen Sie den Schritt. Wenn Sie die Schublade entfernen möchten, ziehen Sie bitte die Schublade ganz heraus, dann drücken oder heben Sie den Kunststoff-Entriegelungshebel an und ziehen Sie die Schublade heraus und bauen Sie die Schublade wieder zusammen, bis sie reibungslos einrastet.

Step 26

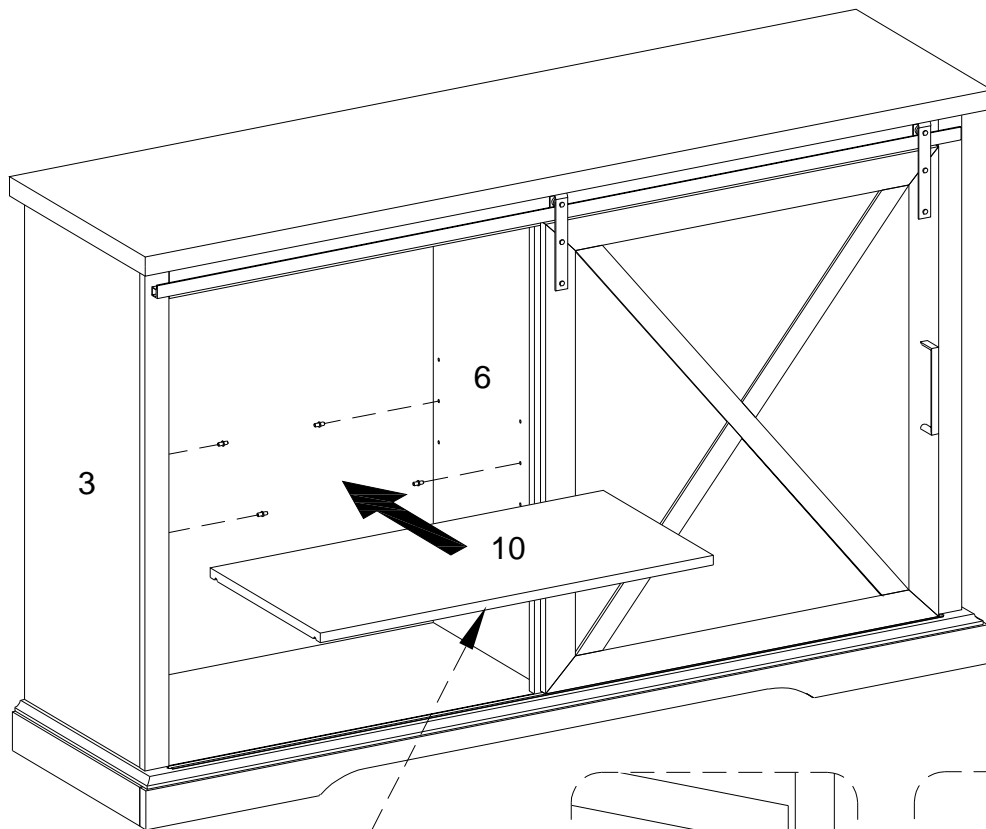

Finished edge
Bord fini
Borde terminado
Fertige Kante

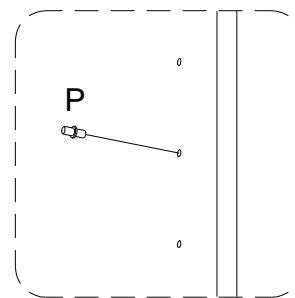
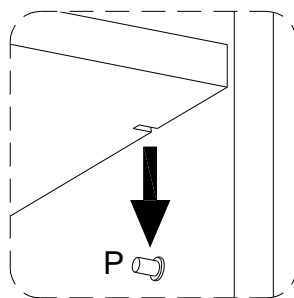

(EN)

Insert shelf support pin (P) into parts (3,6) as per diagram. Make sure you place the shelf support pins (P) in the same level. So the shelf is not tilted. Put part (10) into unit as per diagram. Tilt and rest the adjustable shelf(10) onto the shelf support pins .

(FR)

Insérez la goupille de support d'étagère (P) dans les pièces (3,6) conformément au schéma. Assurez-vous de placer les goupilles de support d'étagère (P) au même niveau. Pour que l'étagère ne soit pas inclinée, mettez la pièce (10) dans l'unité conformément au schéma. Inclinez et posez la tablette réglable (10) sur les goupilles de support de tablette.

(ESP)

Inserte el perno de soporte de la estantería (P) en las partes (3,6) según el diagrama. Asegúrese de colocar los alfileres de soporte del estante (P) en el mismo nivel. Así que el estante no está inclinado. Coloque la parte (10) en la unidad según el diagrama. Incline y apoye el estante ajustable (10) sobre los pasadores de soporte del estante.

(DE)

Stecken Sie den Regalstützstift (P) in die Teile (3,6) gemäß der Abbildung ein. Stellen Sie sicher, dass Sie die vier Regalstützstifte (P) in gleicher Höhe platzieren. Dadurch wird das Regal nicht verkantet. Setzen Sie das Teil (10) in die Baueinheit gemäß der Abbildung ein. Neigen Sie das verstellbare Regal (10) und legen Sie es auf die Regalstützstifte.

Step 27

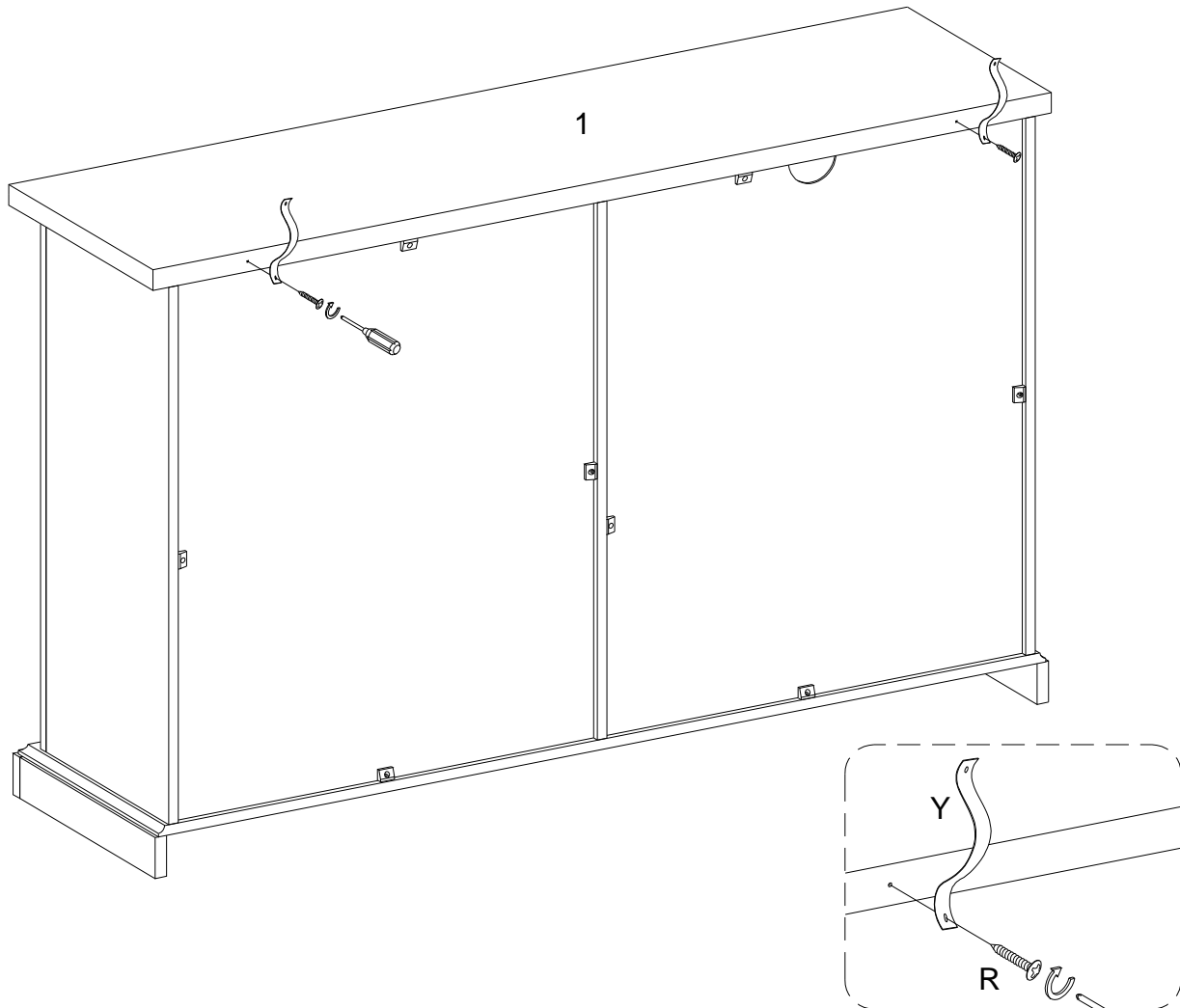

(EN)

Using screw (R) attach Velcro strap (Y) into part (1) with Philips head screwdriver as per diagram.

(FR)

Utilisez la vis (R) pour fixer la Sangle fantôme (Y) dans la pièce (1) avec un tournevis cruciforme conformément au schéma.

(ESP)

Use el tornillo (R) para fijar la correa de velcro (Y) en la parte (1) con un destornillador de cabeza Philips como se muestra en el diagrama.

(DE)

Befestigen Sie den Velcro-Band (Y) in das Teil (1) durch den Kreuzschlitzschraubendreher von Philips mit der Schraube (R) gemäß der Abbildung.

Step 28

WARNING

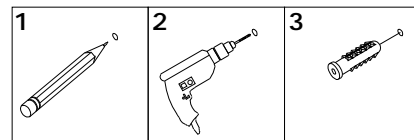

Serious or fatal injuries can occur from furniture tipping over. To prevent the furniture from tipping over we recommend that it is permanently fixed to the wall. Wall anchor and hardware are included with this product. Please make sure hardware is suitable for your walls before installing, as different wall materials may require different types of anchors.

Des blessures graves ou mortelles peuvent survenir à la suite d'un basculement des meubles. Pour éviter que les meubles ne basculent, nous recommandons qu'ils ne sont fixés en permanence au mur. L'ancrage mural et le matériel sont inclus dans ce produit. Veuillez assurez-vous que le matériel est adapté à vos murs avant d'installer, car différents matériaux muraux peuvent nécessiter différents types d'ancres.

Pueden producirse lesiones graves o mortales al volcar los muebles. Para evitar que los muebles se vuelquen, recomendamos que se fijen permanentemente a la pared. El anclaje de pared y los herrajes están incluidos en este producto. Asegúrese de que los herrajes sean adecuados para sus paredes antes de instalarlos, ya que los diferentes materiales de las paredes pueden requerir diferentes tipos de anclajes.

Beim Umkippen von Möbeln können schwere oder tödliche Verletzungen auftreten. Um ein Umkippen der Möbel zu verhindern, empfehlen wir, diese dauerhaft an die Wand zu befestigen. Wandanker und Hardware sind mit diesem Produkt enthalten. Bitte stellen Sie vor der Installation sicher, dass die Hardware für Ihre Wände geeignet ist, da für unterschiedliche Wandmaterialien möglicherweise unterschiedliche Arten von Ankern erforderlich sind.

Wall

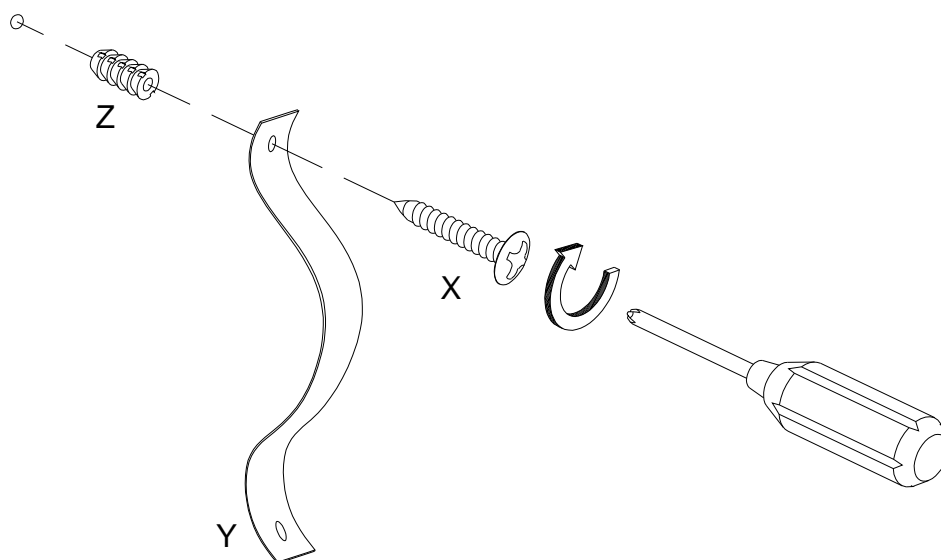

(EN)

Using screw (X) attach Velcro strap (Y) into Nut (Z) to wall with Philips head screwdriver as per diagram.

(FR)

Utilisez la vis (X) pour fixer la Sangle fantôme (Y) dans l'écrou (Z) au mur avec un tournevis cruciforme conformément au schéma.

(ESP)

Con el tornillo (X), fije la correa de velcro (Y) en la tuerca (Z) a la pared con un destornillador de cabeza Philips, según el diagrama.

(DE)

Befestigen Sie den Velcro-Band (Y) in der Mutter (Z) an der Wand mit der Schraube (X) durch den Kreuzschlitzschraubendreher von Philips gemäß der Abbildung.

Step 29



Final Assembly