

VOTRE DÉTAILLANT CONTINENTAL AUTORISÉ



SÉRIE D'ENCASTRÉS AU GAZ

**CDI3-1**

FOYER AU GAZ À ÉVACUATION DIRECTE

**CONTINENTAL**

T : 514 737-6294  
continentalcomfort.com

DESIGNED IN  
NORTH AMERICA

Consultez le manuel d'instructions pour les directives d'installation complètes et les exigences de dégagement aux matériaux combustibles. Consultez les codes du bâtiment locaux et nationaux. Toutes les spécifications sont sujettes à modifications sans préavis en raison des améliorations constantes apportées aux produits. Les produits peuvent différer légèrement des illustrations.

Fabrication de **qualité**. Marque de **confiance**.  
continentalcomfort.com



**CONTINENTAL**

# CDI3-1

## Appareil autonome

Fournit une solution facile à installer et écoénergétique, qui améliore l'efficacité et élimine l'aspect salissant d'un foyer au bois, ou modernise simplement un vieux foyer encastré au gaz existant.

## Brûleur en forme de « H »

Assure un déploiement de flammes brillantes dans tout l'appareil et met en valeur l'ensemble de bûches de chêne réalistes.

## Source de chaleur efficace

Idéal pour chauffer les pièces que vous utilisez le plus, tout en faisant des économies.

## CARACTÉRISTIQUES

- Surface de vision de 340 po<sup>2</sup>
- Ensemble de bûches de chêne réaliste inclus
- Des options décoratives qui offrent un large choix de combinaisons de styles
- Raccord flexible inclus
- Déфлекteurs directionnels qui augmentent la circulation d'air pour une efficacité optimale de la soufflerie
- Le panneau de commande fermé permet un entretien simple, sans compromettre la surface de vision
- Allumeur électronique avec piles de secours
- Ensembles d'événements offerts jusqu'à 45 pi
- Pattes de nivellement facilement ajustables et installation simple du collet
- Large éventail de façades et de plaques de fond disponibles
- Soufflerie et télécommandes offertes en option

## OPTIONS DE FAÇADES ET DE PLAQUES DE FOND



Grande plaque de fond à 4 côtés



Petite façade arquée à 4 côtés

Également offerts :  
 Petites façades à 3 et à 4 côtés  
 Grandes façades à 3 et à 4 côtés  
 Petite plaque de fond à 3 côtés  
 Plaque de fond moyenne à 3 côtés  
 Grande plaque de fond à 3 côtés

## CARACTÉRISTIQUES TECHNIQUES

CDI3-1

BTU (puissance à l'entrée)	24 500
Évacuation	Dessus* 3 po/3 po
Type de vitre	Céramique
Homologué pour maisons mobiles	Oui

### SURFACE DE VISION

Hauteur	15 po
Largeur	22 1/16 po

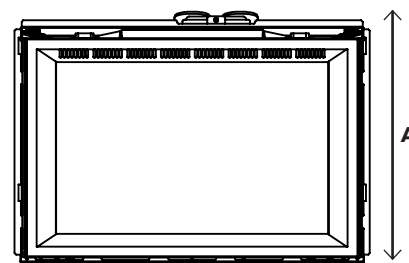
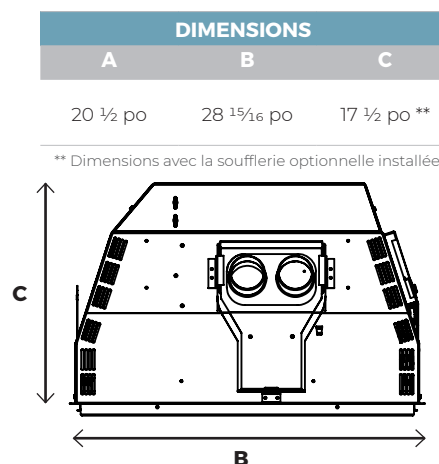

\* Profondeur de la bride de finition (la bride de finition définit le périmètre de l'ouverture du foyer).  
 Les matériaux de charpente ou de finition ne doivent JAMAIS empiéter sur la bride de finition.



## OPTIONS DÉCORATIVES



## Ensembles de panneaux

Panneaux simili-briques classiques gris, panneaux de porcelaine MIRO-FLAMME<sup>MD</sup>, panneaux simili-briques Newport<sup>MD</sup> et classiques rouge rustique offerts en option.