

## INSTRUCTION MANUAL MANUEL D'INSTRUCTIONS MANUAL DE INSTRUCCIONES

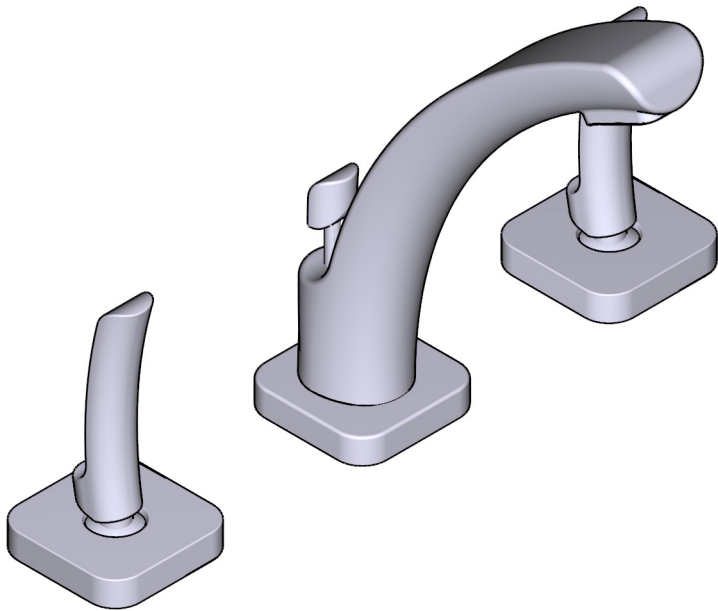

Widespread 8" Lavatory Faucet  
Robinet de lavabo 8"  
Llave de Lavabo con dos Asas

### HELPFUL TOOLS

For safety and ease of installation, the use of these helpful tools is recommended.

### OUTILS UTILES

Pour des raisons de sécurité et de facilité d'installation, l'utilisation de ces outils utiles est recommandée.

### HERRAMIENTAS ÚTILES

Por seguridad y facilidad de instalación, se recomienda el uso de estas útiles herramientas.

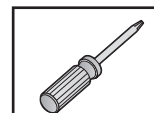

Phillips Screwdriver  
Destornillador Phillips  
Tournevis Phillips

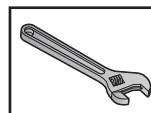

Adjustable Wrench  
Clé ajustable  
Llave ajustable

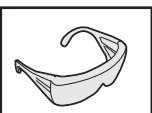

Safety Glasses  
Lunettes de sécurité  
Gafas de seguridad

U.S.A.  
HOUSEOFROHL.COM  
1-800-777-9762

QUEBEC / MARITIMES / WESTERN CANADA  
QUÉBEC / MARITIMES / OUEST CANADIEN  
QUEBEC / MARITIMOS / CANADA OCCIDENTAL  
HOUSEOFROHL.CA  
1-866-473-8442

ONTARIO  
HOUSEOFROHL.CA  
1-888-287-5354

A DISTINCTIVE MEMBER OF THE HOUSE OF ROHL  
UN MEMBRE DISTINCTIF DE HOUSE OF ROHL  
MIEMBRO DISTINTIVO DE LA FAMILIA HOUSE OF ROHL

## Parts List

- |                               |                         |
|-------------------------------|-------------------------|
| A. Lift Rod                   | G. Valve Body (x2)      |
| B. Handles (x2)               | H. Spout                |
| C. Handle Base (x2)           | I. Spout Gasket         |
| D. Escutcheon Kit (x2)        | J. Widespread Hose (x2) |
| E. Cartridges (x2)            | K. Supply Lines (x2)    |
| F. Mounting Hardware Kit (x2) | L. Spout Attach Kit     |
|                               | M. Tee                  |

## Liste des pièces

- |                          |                                    |
|--------------------------|------------------------------------|
| A. Tige de levage        | H. Bec                             |
| B. Poignées (x2)         | I. Joint de bec                    |
| C. Base de poignée (x2)  | J. Boyau de robinet                |
| D. L'anneau de base (x2) | K. Conduite d'alimentation (x2)    |
| E. Cartouche (x2)        | L. Quincaillerie de montage du bec |
| F. Kit de montage (x2)   | M. Raccord en T                    |
| G. Pivot (x2)            |                                    |

## Lista de piezas

- |   |   |
|---|---|
| A. Varilla de elevación                     | H. Boquilla                                   |
| B. Manijas (x2)                             | I. Junta de boquilla                          |
| C. Base de la manija (x2)                   | J. Manguera para llave de lavabo con dos asas |
| D. Kits de buje de manija (x2)              | K. Línea de suministro (x2)                   |
| E. Cartuchos (x2)                           | L. Kit de conexión de la boquilla (x2)        |
| F. Accesorios de montaje de la válvula (x2) | M. Conector en T                              |
| G. Cuerpo de la válvula (x2)                |   |

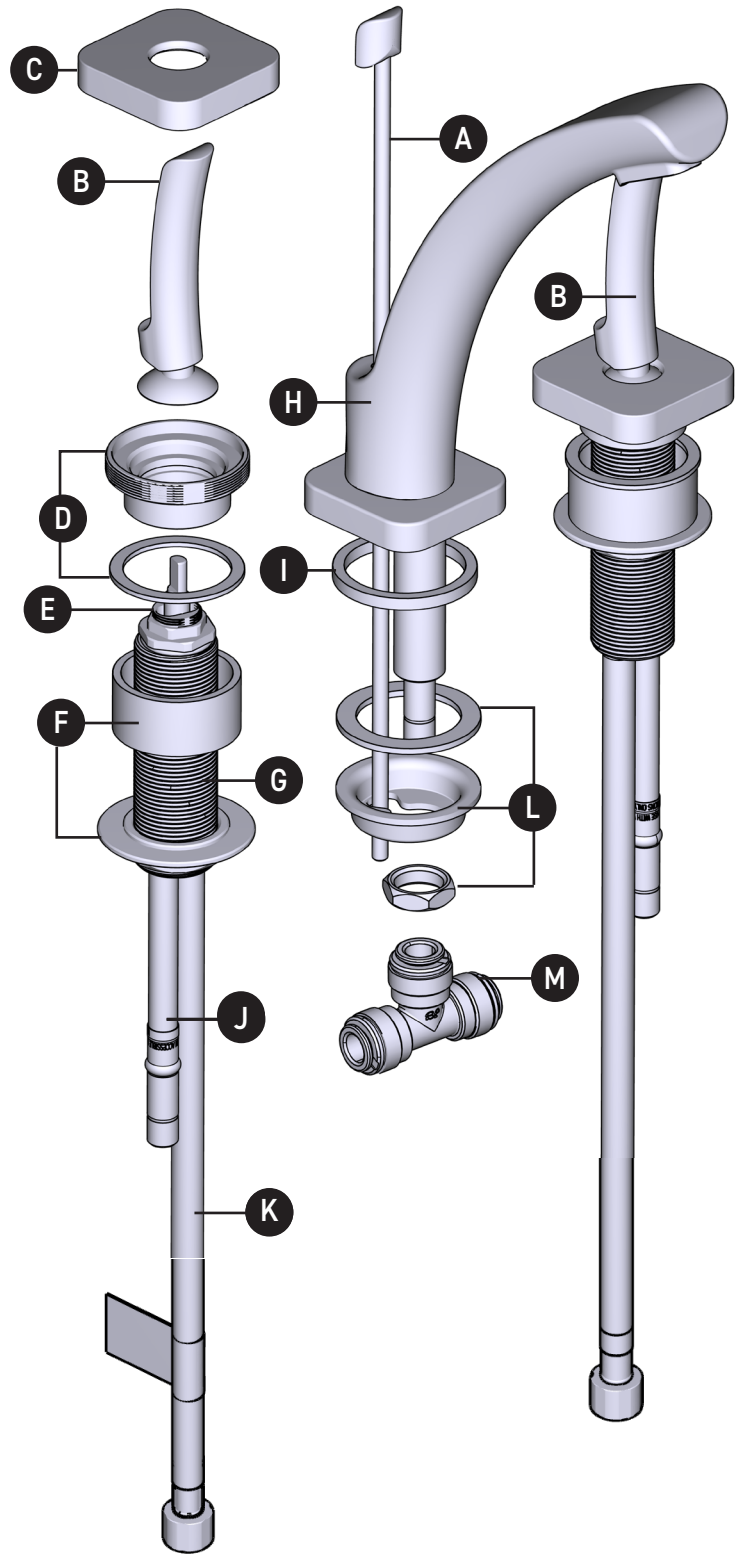

### CAUTION – TIPS FOR REMOVAL OF OLD FAUCET:

Always turn water supply OFF before removing existing faucet or disassembling the valve. Open faucet handle to relieve water pressure and ensure that complete water shut-off has been accomplished.

### ATTENTION – SUGGESTIONS POUR ENLEVER L'ANCIEN ROBINET:

Toujours couper l'alimentation en eau avant d'enlever ou de démonter le robinet. Ouvrir le robinet pour libérer la pression d'eau et pour s'assurer que l'alimentation en eau a bien été coupée.

### PRECAUCIÓN – CONSEJOS PARA CAMBIAR LA LLAVE MEZCLADORA:

Siempre CIERRE la toma de agua antes de quitar la llave existente o desmontar la válvula. Abra la llave para liberar la presión, y asegúrese de que esté bien cerrada el agua.

### Icon Legend / Légende des icônes / Leyenda de Iconos /



Warning  
Avertissement  
Advertencia



Above sink  
Au-dessus de l'évier  
Encima del lavabo



Below sink  
Sous l'évier  
Debajo del fregadero

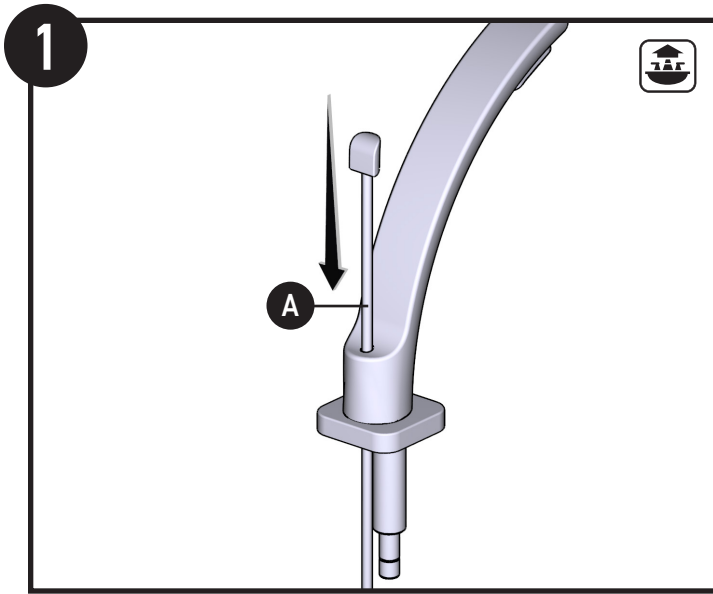

- 1. Insert Lift Rod (A) into Spout (H).
- 1. Insérer la tige de levage (A) dans le bec (H).
- 1. Insertar varilla de elevación (A) en el boquilla (H).

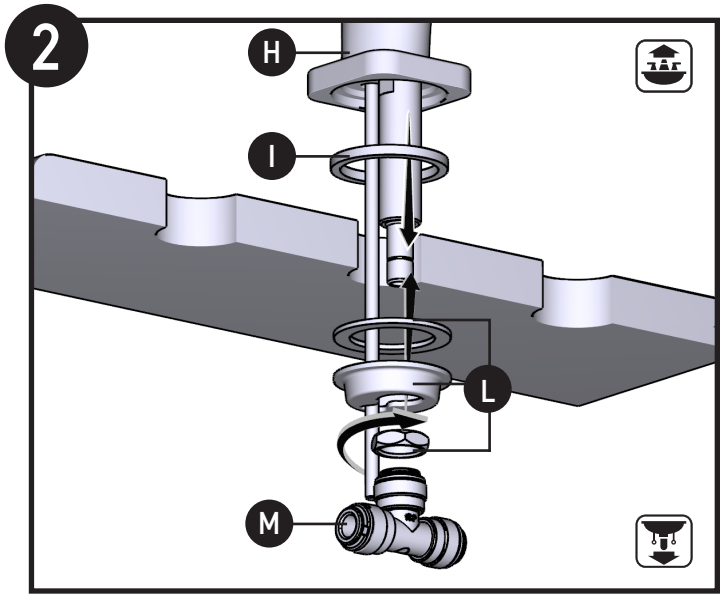

- 1. Install spout (H) and gasket (I) into sink hole. Install spout attach kit (L), Tee (M) and secure to sink.
- 1. Installez le bec (H) et le joint (I) dans l'ouverture du lavabo. Installez la quincaillerie de montage (L), et le raccord en T (M) pour fixer le lavabo.
- 1. Instale el pico (H) y la junta (I) en el orificio del fregadero. Instale el kit de fijación del pico (L), conector en T para manguera de llave de lavabo (M) y asegúrelo al fregadero.

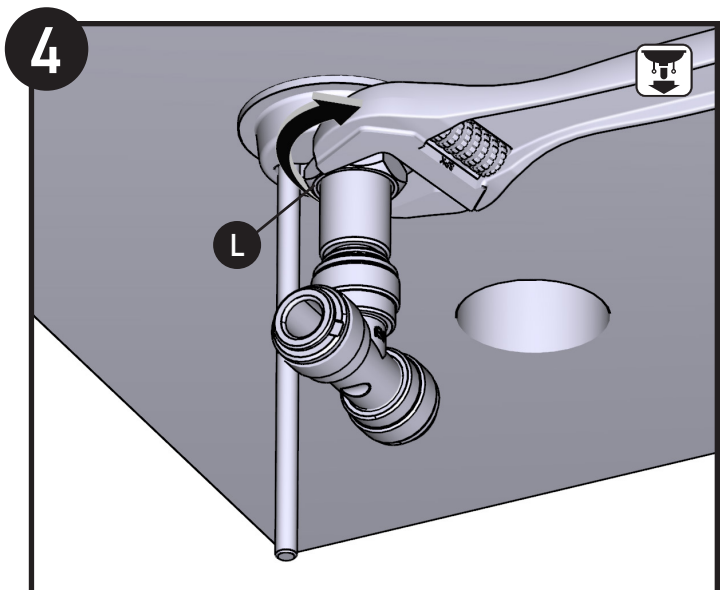
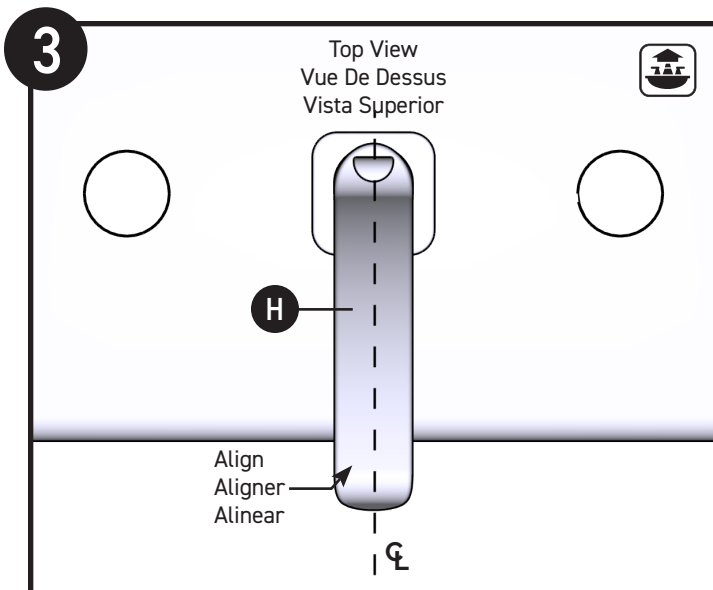

- 1. Tighten nut of Spout Attach Kit (L) with an adjustable wrench.
- 1. Serrer l'écrou du kit d'attache (L) avec une clé ajustable.
- 1. Apriete kit de conexión de la boquilla (L) con una llave inglesa.

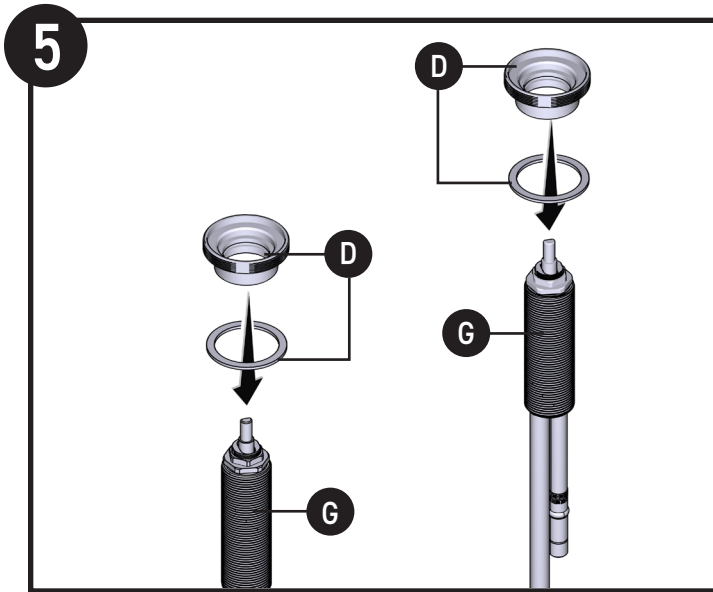

1. Install components of Escutcheon Kits (x2) **(D)** to the valve bodies (x2) **(G)**.
1. Installer les composantes de l'anneau de base (x2) **(D)** sur les pivots (x2) **(G)**.
1. Instale los componentes de los kits de buje de manija (x2) **(D)** a las válvulas (x2) **(G)**.

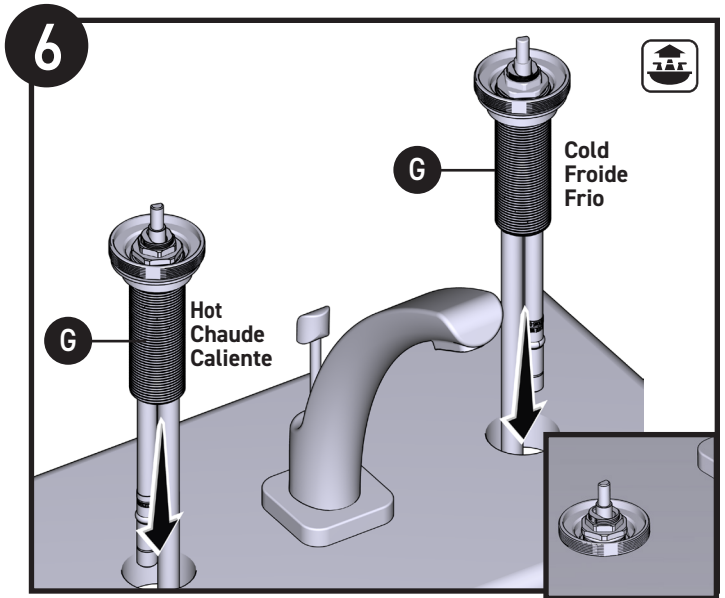

1. Install assembled valve bodies (x2) **(G)** into sink holes as illustrated.
1. Installer l'assemblage des pivots (x2) **(G)** dans les ouvertures du lavabo comme illustré.
1. Instale las válvulas ensambladas (x2) **(G)** en los orificios del fregadero como se ilustra.

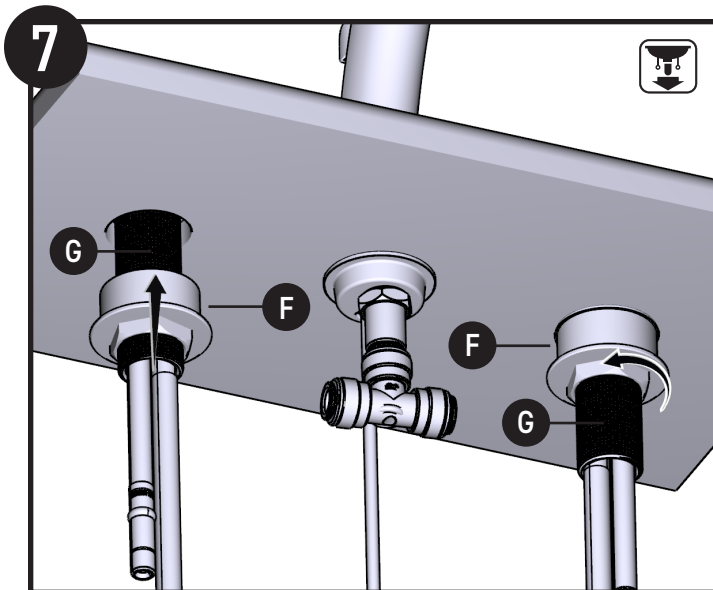

1. Install Mounting Hardware kits (x2) **(F)** onto threads of both valve bodies (x2) **(G)**.
1. Installer les kits de montage (x2) **(F)** sur les pivots (x2) **(G)**.
1. Instale los kits de accesorios de montaje a la válvula (x2) **(F)** en las roscas de ambas válvulas (x2) **(G)**.

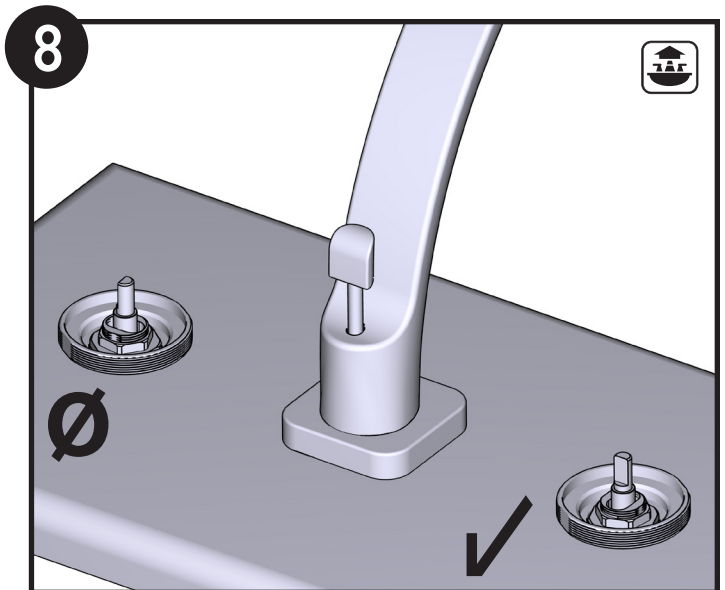

1. The cartridges should be aligned in a way that the flat side of the rods are facing rear.
1. Les cartouches doivent être aligner de façon à ce que les plat sur les tiges regarde vers l'arrière du robinet.
1. Los cartuchos deben estar alineados de manera que el lado plano de las varillas esté orientado hacia atrás.

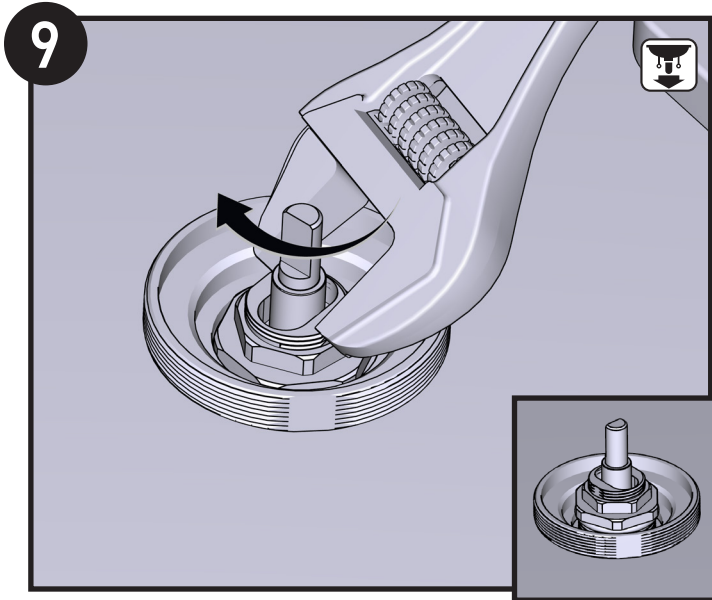

1. Adjust the position of the rod using an adjustable wrench. Use the flat side to grip and rotate the cartridge.
1. Ajuster la position de la cartouche en utilisant une clé ajustable. Utiliser les parties plates comme prise pour faire pivoter la cartouche.
1. Ajuste la posición de la varilla con una llave inglesa. Use el lado plano para sujetar y girar el cartucho.

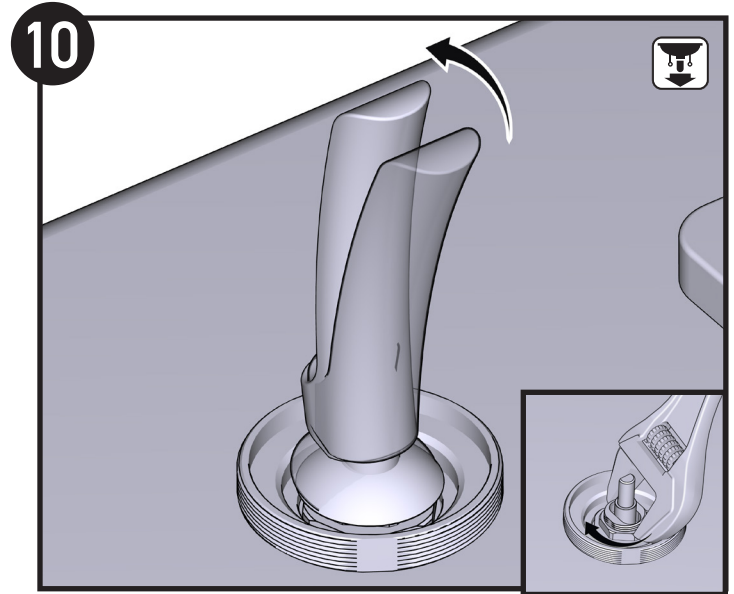

1. Verify that the cartridge is moving back to forth. Fix the cartridge in place by tightening the lock nut using an adjustable wrench.
1. Vérifier que le mouvement de la cartouche est bien de l'avant vers l'arrière. Fixer la position de la cartouche en serrant la noix de blocage à l'aide d'une clé ajustable.
1. Verifique que el movimiento del cartucho sea de adelante hacia atrás. Fije el cartucho en su lugar apretando la tuerca de bloqueo con una llave inglesa.

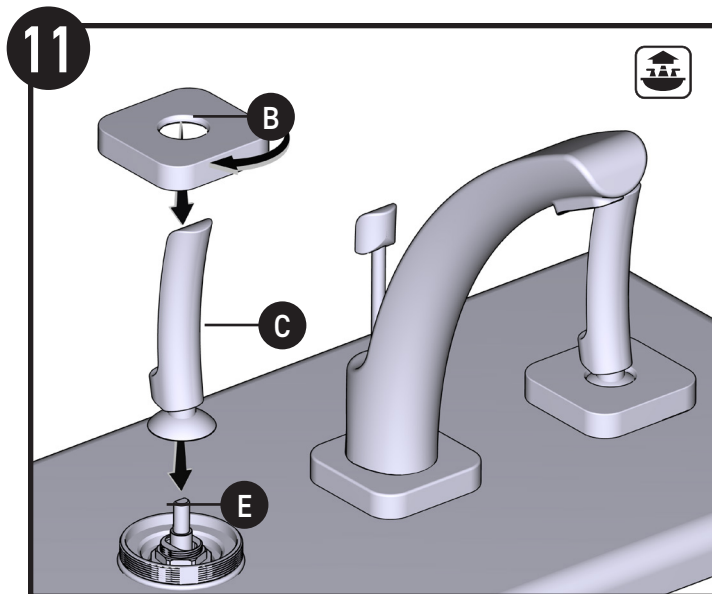

1. Install Handles (x2) (B) and Handle Escutcheon (x2) (C) onto the Cartridge (x2) (E).
1. Installez les poignées (x2) (B) et l'anneau de base (x2) (C) sur la cartouche (x2) (E).
1. Instale las manijas (x2) (B) y el base de la manija (x2) (C) en el cartucho (x2) (E).

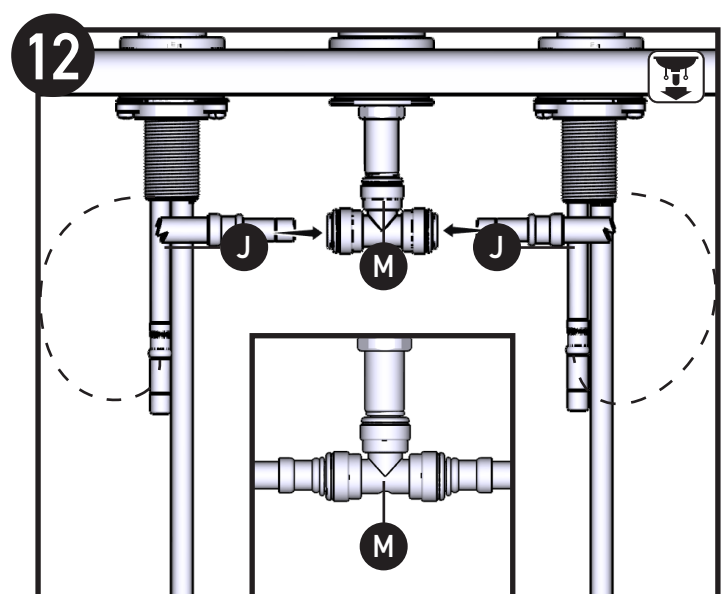

1. Connect widespread hose (J) from valve bodies into tee (M) as shown. Push in as far as possible for full engagement.
1. Raccorder le boyau de robinet (J) des pivots dans le raccord en T (M) comme illustré. Enfoncer au maximum pour s'assurer qu'il est bien engagé.
1. Conecte la manguera para llave de lavabo (J) desde las válvulas al conector en T (M) como se muestra. Empuje hasta el fondo para que embone totalmente.

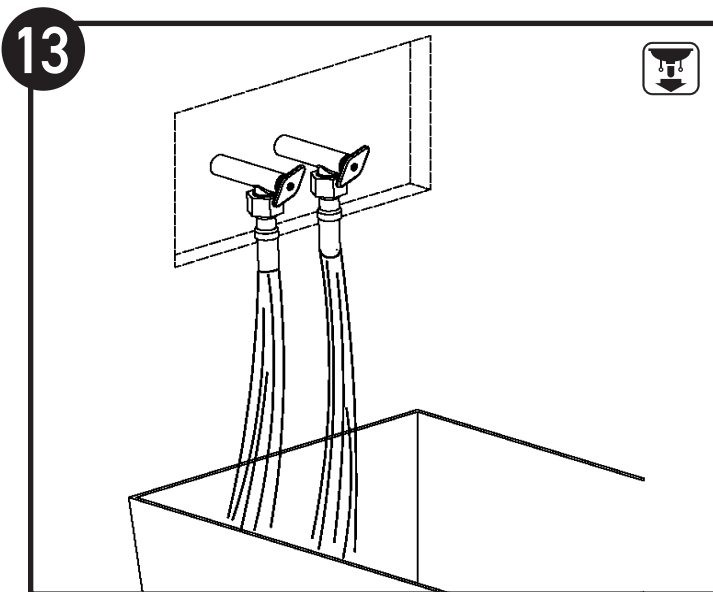

1. Run hot and cold water for 5 seconds.
1. Faire couler l'eau chaude et l'eau froide pendant 5 secondes.
1. Deje correr agua fría y caliente durante 5 segundos.

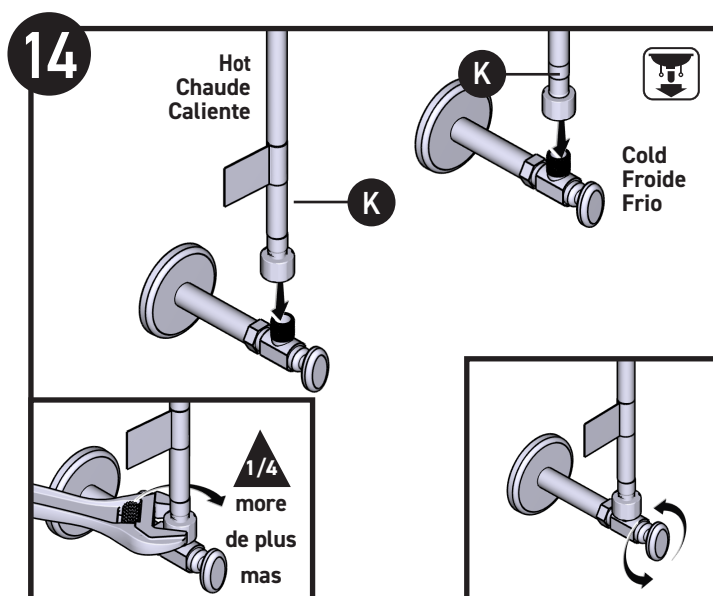

1. Attach hot & cold supply lines (**K**) to shut off valves. Tighten by hand, then 1/4 turn more with adjustable wrench. Turn on water and check for leaks.
1. Fixer les conduites d'alimentation en eau froide en eau chaude (**K**) aux valves. Serrer à la main, ensuite 1/4 de tour de plus l'aide d'une clé ajustable. Ouvrir l'eau et vérifier qu'il n'y a aucune fuite.
1. Conecte las líneas de suministro de agua caliente y fría (**K**) para cerrar las llaves de paso. Apriete con mano, entonces con una llave inglesa 1/4 de vuelta más. Abra la llave del agua y verifique que no haya fugas.

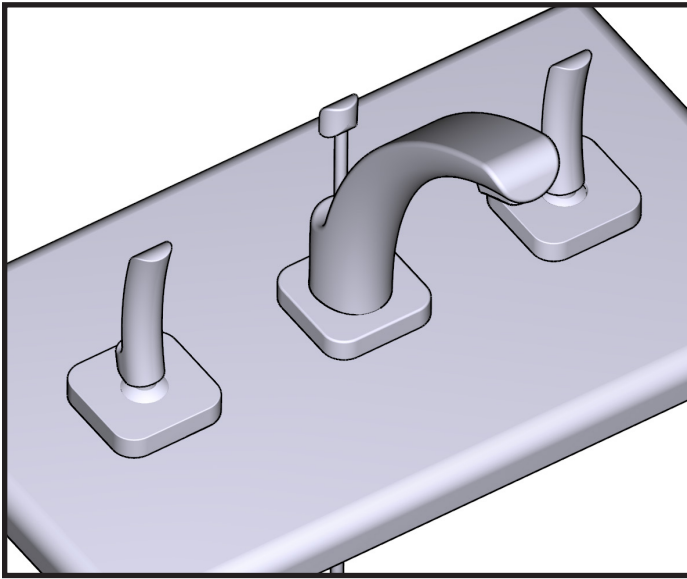

- 1. Installation is complete.
- 1. L'installation est terminée.
- 1. La instalación está completa.

# Riobel®

U.S.A.  
HOUSEOFROHL.COM  
1-800-777-9762

QUEBEC / MARITIMES / WESTERN CANADA  
QUÉBEC / MARITIMES / OUEST CANADIEN  
QUEBEC / MARITIMOS / CANADA OCCIDENTAL  
HOUSEOFROHL.CA  
1-866-473-8442

ONTARIO  
HOUSEOFROHL.CA  
1-888-287-5354

A DISTINCTIVE MEMBER OF THE HOUSE OF ROHL  
UN MEMBRE DISTINCTIF DE HOUSE OF ROHL  
MIEMBRO DISTINTIVO DE LA FAMILIA HOUSE OF ROHL