

**⚠ WARNING: Risk of property or product damage.**  
Do not use in-tank cleaners in your toilet. Products containing chlorine (calcium hypochlorite) can seriously damage fittings in the tank. This damage can cause leakage and property damage.

**⚠ ADVERTISSEMENT: Risque de dommages matériel ou d'endommagement du produit.**  
Ne pas utiliser de détergents faits pour le réservoir dans la toilette. Les produits contenant du chlore (hypochlorite de calcium) peuvent sérieusement endommager les raccords du réservoir. Ceci peut créer des fuites et des dommages matériels.

**⚠ ADVERTENCIA: Riesgo de daños al producto o a la propiedad.**  
No utilice productos para limpiar el inodoro que se colocan dentro del tanque. Los productos que contienen cloro (hipoclorito de calcio) pueden dañar las piezas del tanque. Esto puede causar fugas y daños a la propiedad.

**1** Install T-bolts and a new wax ring.  
Installer les boulons en T et un nouvel anneau de cire.  
Instale los pernos en T y un anillo de cera nuevo.

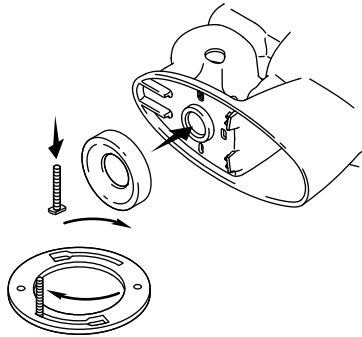

**2** Apply weight evenly. **Do not move after placement! Watertight seal may be broken!**  
Appliquer du poids de manière égale. **Ne pas bouger après la mise en place! Le joint d'étanchéité pourrait se casser!**  
Aplique peso uniformemente. **¡No mueva después de colocar! ¡Se podría romper el sello hermético!**

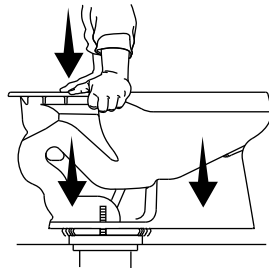

**3** If needed, cut the T-bolts before installing the caps. **Do not overtighten!**  
Si nécessaire, couper les boulons en T avant d'installer les capuchons. **Ne pas trop serrer!**  
Si es necesario corte los pernos en T antes de instalar los tapapernos. **¡No los apriete demasiado!**

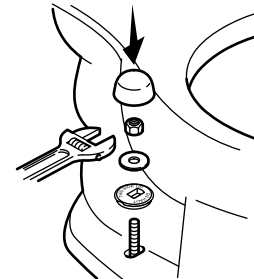

**4** Mount the tank. Adjust bolt tightness to achieve level. **Do not overtighten!**  
Monter le réservoir. Ajuster le serrage des boulons afin d'obtenir un niveau. **Ne pas trop serrer!**  
Monte el tanque. Ajuste el apriete de los pernos hasta que el tanque quede nivelado. **¡No apriete demasiado!**

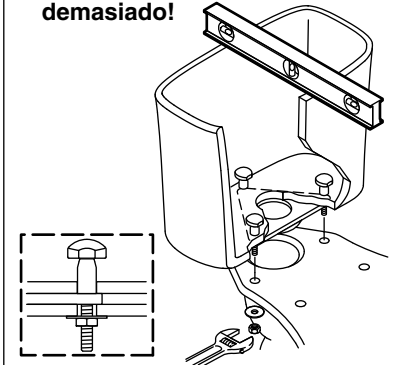

**5** Connect and turn on the water supply. **Do not overtighten!** Check for leaks.  
Connecter et ouvrir l'arrivée d'eau. **Ne pas trop serrer!** Rechercher des fuites.  
Conecte y abra el suministro de agua. **¡No apriete demasiado!** Verifique que no haya fugas.

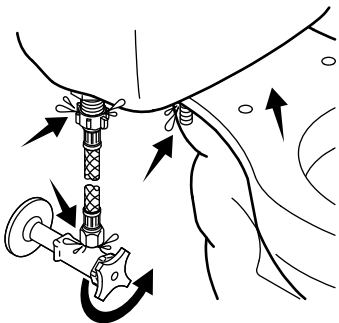

**6** If needed, adjust the water level.  
Si nécessaire, ajuster le niveau d'eau.  
Si es necesario, ajuste el nivel de agua.

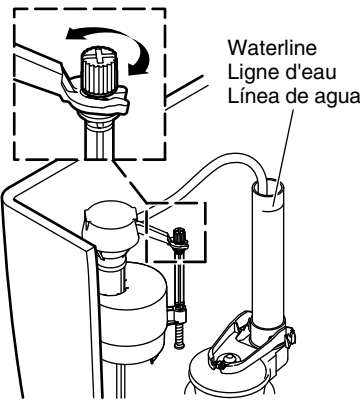

**7** Install the seat and tank lid.  
Installer le siège et le couvercle du réservoir  
Instale el asiento y la tapa del tanque.

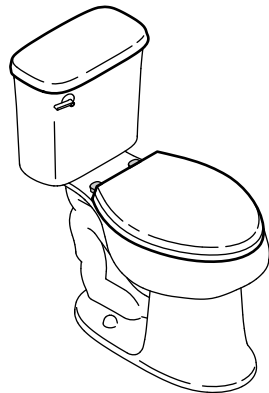

**NOTE:** If the seat will not stand up, adjust the tank bolts. See step 4.  
**REMARQUE:** Si le siège ne se lève pas à la verticale, ajuster les boulons du réservoir. Voir l'étape 4.  
**NOTA:** Si el asiento no se queda arriba, ajuste los pernos del tanque. Vea el paso 4.

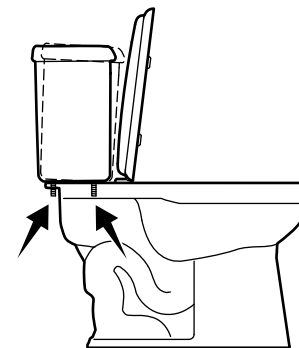

**For troubleshooting, visit [SterlingPlumbing.com/toiletservice](http://SterlingPlumbing.com/toiletservice).**  
**Pour le dépannage, visiter [SterlingPlumbing.com/toiletservice](http://SterlingPlumbing.com/toiletservice).**  
**Para resolver problemas, visite [SterlingPlumbing.com/toiletservice](http://SterlingPlumbing.com/toiletservice).**

