

MAINTENANCE

⚠ AVERTISSEMENT Pour réduire les risques de choc électrique et d'incendie, veuillez observer les instructions suivantes.



- Toujours débrancher le cordon avant de déplacer, d'effectuer un service ou un nettoyage sur le Ventilateur.
- NE JAMAIS placer le Ventilateur dans l'eau ou près de l'eau.
- Nettoyer le Ventilateur uniquement avec un aspirateur muni d'une brosse; l'aspirateur retirera les saletés et les mousses de l'intérieur du Ventilateur.



- NE JAMAIS tenter de démanteler le Ventilateur.
- Nettoyer le bâti du Ventilateur avec un chiffon doux uniquement.
- NE JAMAIS utiliser d'ALCOOL ou de SOLVANT tel que de l'essence, du benzène, du diluant à peinture, ou autres nettoyeurs forts.

CARACTÉRISTIQUE DE SÉCURITÉ

Si votre ventilateur ne fonctionne pas, voir ci-dessous pour une cause probable et une solution:

Vérifiez que le cordon d'alimentation est branché dans une prise électrique qui fonctionne.

Si vous avez un problème qui ne peut être résolu par les étapes énumérées ci-dessus, contactez l'assistance technique au (800) 233-0268, du lundi au vendredi, entre les heures de 08h00 et 17h00 HE.

SERVICE: Tout autre service, à l'exception de la maintenance générale effectuée par l'utilisateur, doit être effectué par un représentant autorisé de service au (800) 233-0268, du lundi au vendredi, de 8h à 17h, heure de l'Est.

RANGEMENT: Entrez le Ventilateur avec ces instructions dans sa boîte originale dans un endroit sec et frais.

ENTREPOSAGE: Entrez le Ventilateur, avec ces instructions, dans son emballage d'origine dans un endroit sec et frais.

DISPOSITION: Les matériaux d'emballage en carton sont recyclables. Pour une disposition de ce produit qui soit respectueuse de l'environnement, veuillez contacter votre service local de recyclage des déchets.

GARANTIE LIMITÉE

(VALIDE UNIQUEMENT AUX ÉTATS-UNIS, DANS LES TERRITOIRES DES ÉTATS-UNIS ET AU CANADA)

CE QUI EST COUVERT PAR CETTE GARANTIE: Ce produit est garanti contre les vices de fabrication en main-d'œuvre et/ou en matériaux.

QUELLE EST LA DURÉE DE CETTE GARANTIE: Cette garantie s'étend uniquement à l'acheteur d'origine du produit et dure pour une (1) année de la date d'achat d'origine ou jusqu'à ce que le propriétaire d'origine du produit vende ou transfère le produit, le premier des deux prévalant.

CE QUE LASKO FERA: Lasko va, à sa seule discrétion, réparer ou remplacer toute pièce ou toutes pièces qui sera (seront) jugée(s) défectueuse(s) ou remplacera le produit complet par le même modèle ou un modèle comparable. Pour toute réclamation sur garantie, le produit doit être retourné à Lasko Products, LLC aux frais du client, avec la preuve d'achat, pendant la période de garantie. Contacter le service à la clientèle de Lasko pour obtenir une autorisation de retour ("RA"). NE PAS retourner le produit sans avoir obtenu un RA sinon la réclamation sous garantie ne sera pas traitée.

CE QUE LA GARANTIE NE COUVRE PAS: Cette garantie ne s'applique pas si le produit fut endommagé ou a failli en raison d'un accident, d'une utilisation ou d'une manipulation impropre, dommage lors de l'expédition, abus, mauvais usage, réparations non-autorisées effectuées ou tentées. Cette garantie ne couvre pas les frais d'expédition pour le retour de produits à Lasko pour réparation ou remplacement. Lasko paiera les frais d'expédition encourus par Lasko pour vous retourner le produit suivant les réparations ou le remplacement sous garantie.

TOUTE ET TOUTES LES GARANTIES, EXPRESSE OU IMPLICITE (INCLUANT SANS LIMITATION, TOUTE GARANTIE IMPLICITE DE QUALITÉ MARCHANDE), DURE UNE ANNÉE DE LA DATE D'ACHAT D'ORIGINE OU JUSQU'À CE QUE LE PROPRIÉTAIRE D'ORIGINE DU PRODUIT VENDE OU TRANSFÈRE LE PRODUIT, LE PREMIER DES DEUX PRÉVALANT ET EN AUCUN CAS LA RESPONSABILITÉ DE LASKO SOUS QUELQUE GARANTIE EXPRESSE OU IMPLICITE INCLURE (I) DOMMAGES CONSÉCUTIFS OU INDIRECTS DE TOUTE CAUSE QUELLE QU'ELLE SOIT, OU (II) LE REMPLACEMENT OU LA RÉPARATION DE TOUT FUSIBLE RÉSIDENIEL, DE TOUT DISJONCTEUR, PRISE DE COURANT OU RÉCEPTACLE. NONOBTANT TOUTE CHOSE CONTRAIRE, EN AUCUN CAS LA RESPONSABILITÉ DE LASKO SOUS TOUTE GARANTIE EXPRESSE OU IMPLICITE NE DOIT EXCÉDER LE PRIX D'ACHAT DU PRODUIT ET TOUTE RESPONSABILITÉ TELLE DOIT EXPIRER AU MOMENT DE L'EXPIRATION DE LA PÉRIODE DE GARANTIE.

Certains États et provinces ne permettent pas de limitation sur la durée d'une garantie implicite, ou l'exclusion ou la limitation de dommages indirects ou consécutifs, ainsi, ces exclusions ou limitations peuvent ne pas s'appliquer à vous. Cette garantie vous donne certains droits légaux. Vous pouvez aussi avoir d'autres droits qui varient d'un État à l'autre et d'une province à une autre. Une preuve d'achat est requise avant qu'une réclamation sous garantie soit acceptée.

SERVICE À LA CLIENTÈLE:

Sans frais (800) 233-0268. Courriel: producthelp@lasko.com

Notre équipe de service à la clientèle est disponible pour vous assister avec toute question concernant nos produits et services, ainsi que pour des pièces de rechange. Vous pouvez nous joindre du lundi au vendredi, entre 8h00 et 17h00, heure de l'Est. Veuillez avoir en main votre numéro de modèle, ainsi que le type et le style du produit (lesquels sont situés sur le dessous de votre produit).

Customer Service Dept., 820 Lincoln Ave., West Chester, PA 19380

(Ne pas envoyer de produit à cet adresse)

www.lasko.com

Manuel imprimé aux Chine

Lasko®

48" Performance Tower Fan with Ionizer and Remote Control Instruction Manual

Since 1906

Used for Models:
T48311/T48313

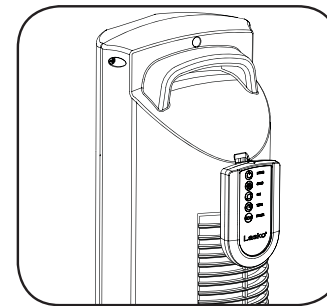
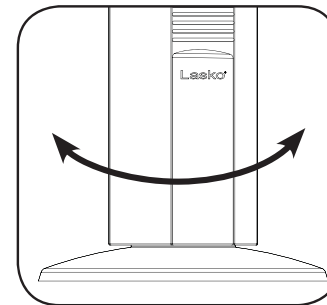
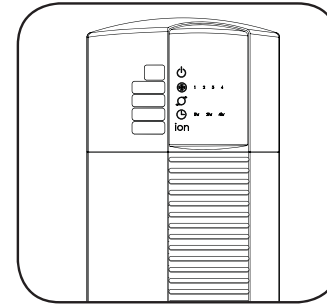

Register Your Product Today
www.lasko.com/product-registration



You will benefit from:

- Efficient and enhanced support
- Future product updates

Scan with a smart phone

Have a Question? Need a Part?

Please Do Not Return Product to Store!

Contact Lasko Customer Service:

(800) 233-0268 Monday-Friday 8AM - 5PM EST.

(Valid in the USA, its Territories, and CANADA Only)

Read and Save These Instructions

Read carefully before attempting to assemble, install, operate or maintain the product described. Protect yourself and others by observing all safety information. Failure to comply with instructions could result in personal injury and/or property damage!

This Fan is for residential use only. It is not intended to be used in commercial, industrial or agricultural settings.



WARNING



IMPORTANT SAFETY INSTRUCTIONS

When using electrical appliances, these instructions and warnings should always be followed to reduce the risk of fire, electrical shock and injury to persons:



Read all instructions before using this Fan.



WARNING

TO REDUCE THE RISK OF FIRE, ELECTRICAL SHOCK OR PERSONAL INJURY, ALWAYS FOLLOW THESE IMPORTANT SAFETY INSTRUCTIONS AND WARNINGS:



DO NOT use this Fan to ventilate areas where flammable liquids or vapors are used, stored or are present, including paints, gasoline, varnishes, floor refinishing products or solvents. ALWAYS read and follow all warnings and instructions on the containers for these products!



ALWAYS be sure the plug fits tightly into the outlet. When plugs fit loosely into outlets, they may slip partially out of the outlet and create a poor connection. This may cause outlets to overheat and create a potential fire hazard. Outlets in this condition should be replaced by a qualified electrician.



ALWAYS unplug the power cord when servicing, cleaning or moving the Fan. **DO NOT** use the ON/OFF switch as the sole means of disconnecting power. NEVER leave children unattended when the Fan is on or plugged in. ALWAYS turn off and unplug the Fan when not in use.



BE CERTAIN that the power source for the Fan is 120V AC. **DO NOT** plug the Fan into 240V or other power source.



The Blue Plug™ on your Lasko Fan is a safety feature. It contains a non-replaceable safety device (fuse) that should not be removed or tampered with. To reduce the risk of fire, electric shock and personal injury, **DO NOT** attempt to remove, replace, repair or tamper with the originally supplied plug. If the Fan has stopped functioning, it may be due to the safety device incorporated in this plug.



THIS FAN HAS A POLARIZED PLUG (one blade is wider than the other). This plug is designed to fit into the outlet only one way. Match the wide blade to wide slot in outlet and FULLY INSERT. **DO NOT** attempt to bypass or defeat this safety feature. If the plug does not fit in the outlet, consult a qualified electrician. The outlet may need to be replaced.



CAUTION

- **AVOID** the use of extension cords, power strips, power taps, outlet style air fresheners or other cord connected device, as these devices may overheat and cause a fire hazard.
- **DO NOT** route power cord under rugs, carpets, runners or furniture. This may damage the cord or cause it to overheat creating a fire hazard.
- **ALWAYS** place the Fan on a stable, flat, level surface while in operation to prevent the Fan from overturning.
- **NEVER** insert or allow fingers or objects to enter grill openings while Fan is in operation or injury and/or damage to the Fan may occur.
- **DO NOT** block, cover or obstruct air flow to or from the Fan while in operation.
- **DO NOT** use this Fan outdoors or near water or wet locations such as a bath tub, pool or hot tub. Use of this Fan in a wet location may create a shock hazard.
- **DO NOT** run cord under carpeting. Do not cover cord with throw rugs, runners, or similar coverings. Do not route cord under furniture or appliances. Arrange cord away from traffic area and where it will not be tripped over.
- **NEVER** use a single extension cord to operate more than one Fan or other electrical device.
- **DO NOT** use this Fan if it has been damaged or is not functioning properly.
- Remote controls for other appliances or electronic equipment can sometimes interfere with the operation of this Fan. If this occurs, move the Fan to another location.
- Keep Fan remote control unit away from chairs and your bed where it may be sat or laid upon and inadvertently turn on the Fan.
- **THIS FAN DOES NOT MEET THE REQUIREMENTS OF NEC ARTICLE 547-7 (2008).** This Fan is not suitable for use in agricultural facilities including areas where livestock, poultry or other animals are confined. Please refer to National Electric Code (NEC) Article 547-7 (2008), or applicable state or local codes or standards relating to electrical requirements for agricultural buildings.
- **THIS FAN DOES NOT MEET THE REQUIREMENTS OF NEC ARTICLE 500 (2008).** This Fan is not suitable for use in hazardous locations. Please refer to National Electric Code (NEC) Article 500 or applicable state or local codes or standards relating to electrical requirements for hazardous locations.

NOTICE: This equipment has been tested and found to comply with the limits for a Class B digital device, pursuant to Part 15 of the FCC Rules. These limits are designed to provide reasonable protection against harmful interference in a residential installation. This equipment generates uses and can radiate radio frequency energy and, if not installed and used in accordance with the instructions, may cause harmful interference to radio communications. However, there is no guarantee that interference will not occur in a particular installation. If this equipment does cause harmful interference to radio or television reception, which can be determined by turning the equipment off and on, the user is encouraged to try to correct the interference by one or more of the following measures: Reorient or relocate the receiving antenna. Increase the separation between the equipment and receiver. Connect the equipment into an outlet on a circuit different from that to which the receiver is connected. Consult the dealer or an experienced radio/TV technician for help. The user is cautioned that changes and modifications made to the equipment without the approval of manufacturer could void the user's authority to operate this equipment.

SAVE THESE INSTRUCTIONS

Pièces Incluses

1

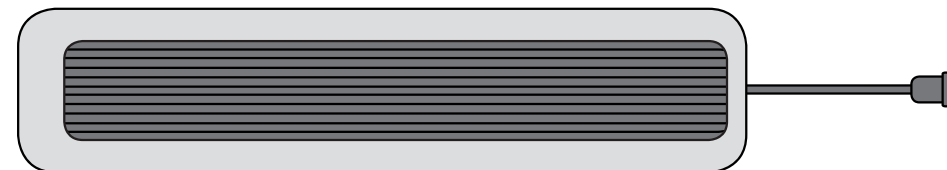

5

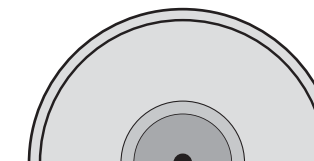

6

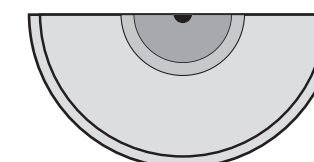

- ① Corps
- ② Vis #8 x 3/8"
- ③ Vis M5 de 1,27 cm
- ④ Télécommande
- ⑤ Base de Support A
- ⑥ Base de Support B

Assemblage

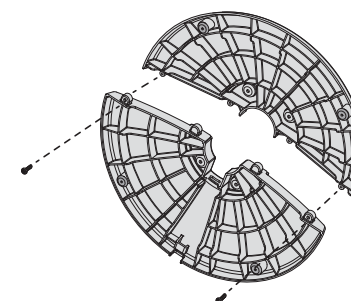

1. Poussez les *pattes* de la *Base de Support B* dans les *fentes* de la *Base de Support A*. Serrez (2) vis #8 x 3/8" au bas de la *Base*.

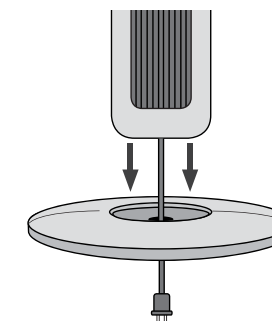

2. Enfiler le *Cordon D'Alimentation* via le gros trou au centre de l'*Assemblage de la Base de Support*.

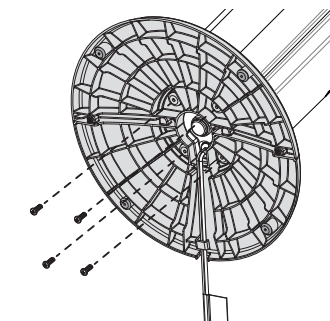

3. Attacher l'*Assemblage de la Base de Support* à la *Base du Moteur* avec les quatre (4) vis M5 de 1,27 cm.

Contrôles

Bouton d'Alimentation
Mettre le ventilateur MARCHE / ARRÊT en appuyant sur le Bouton de Puissance



Bouton d'oscillation
Pressez sur le Bouton d'oscillation pour lancer ou arrêter la fonction d'oscillation.

Bouton de Minuterie
La minuterie peut être réglée jusqu'à 7 heures. Continuez à presser sur le Bouton de Minuterie pour atteindre le réglage de temps souhaité.



Bouton Ioniseur
Lorsque l'ioniseur est allumé, il vous aidera à purification de l'air ambiant

Bouton de Vitesse
La vitesse du ventilateur peut être réglée sur 1, 2, ou 3





AVERTISSEMENT



INFORMATION GENERALE DE SECURITE

Lorsque vous utilisez des appareils électriques, des précautions de base doivent toujours être prises pour réduire le risque d'incendie, de choc électrique et de blessures personnelles, incluant ce qui suit:



Bien lire toutes les instructions avant d'utiliser cette ventilateur.



AVERTISSEMENT

POUR RÉDUIRE LE RISQUE D'INCENDIE, D'ÉLECTROCUTION OU DE BLESSURE PERSONNELLE VOUS DEVEZ TOUJOURS VOUS CONFORMER AUX INSTRUCTIONS IMPORTANTES POUR LA SÉCURITÉ AINSI QU'AUX MISES EN GARDE:



NE PAS utiliser ce ventilateur dans un endroit où des liquides inflammables sont utilisés, entreposés ou présents, y compris de la peinture, de l'essence, des vernis, des produits de finition de plancher ou des solvants. TOUJOURS lire et vous conformer aux mises en garde et aux instructions sur le contenant pour ces produits!



TOUJOURS vous assurer que la fiche s'adapte solidement dans la prise de courant. Lorsque les fiches s'ajustent de manière lâche dans les prises de courant, elles peuvent glisser partiellement hors de la prise de courant et créer une mauvaise connexion. Cela peut faire surchauffer les prises de courant et poser un risque sérieux d'incendie. Les prises de courant qui seraient dans cette condition doivent être remplacées par un électricien qualifié.



TOUJOURS débrancher le cordon d'alimentation pour effectuer un service, un nettoyage ou pour déplacer le ventilateur. **NE PAS** utiliser le bouton marche / arrêt (ON/OFF) comme seul moyen de déconnexion de l'alimentation. **NE JAMAIS** laisser d'enfant sans surveillance lorsque le ventilateur est en marche ou qu'il est branché. **TOUJOURS** éteindre et débrancher le ventilateur quand il n'est pas utilisé.



ASSUREZ-VOUS que l'alimentation pour le ventilateur est de 120 Vca. **NE PAS** brancher le ventilateur dans une alimentation à 240 Vca. La fiche de type **Blue Plug**® sur votre ventilateur de marque Lasko est une caractéristique de sécurité. Elle contient un dispositif de sûreté non-remplaçable (un fusible) qui ne doit pas être retiré ni altéré. Afin de réduire le risque d'incendie, d'électrocution ou de blessure personnelle, **NE PAS** tenter d'enlever, de remplacer, de réparer ni d'altérer la fiche d'origine. Si le ventilateur s'est arrêté de fonctionner, cela peut être attribuable à la fonction de sécurité interne incorporée dans cette fiche. Appelez au (800) 233-0268, du lundi au vendredi, entre 8h00 et 17h00, heure de l'Est HNE, pour toute question. Si l'étiquette d'avertissement de la fiche est manquante ou endommagée, appelez au numéro sans frais pour demander une étiquette de remplacement.



Le cordon d'alimentation est équipé avec une fiche mise à la terre à trois broches qui doit obligatoirement être insérée dans un réceptacle apparié. En aucune circonstance la broche de mise à la terre ne doit être coupée ou enlevée de la fiche. Lorsqu'une prise murale à deux broches est rencontrée, celle-ci doit être remplacée par une prise mise à la terre à trois broches correctement installée en conformité avec le Code Électrique National (NEC) et avec tous les codes et les ordonnances locaux. Ce travail doit être effectué par un électricien qualifié, en utilisant du fil de cuivre uniquement.

AVERTISSEMENT

- **ÉVITER** d'utiliser des cordons d'extension, des barres d'alimentation, des rafraîchisseurs d'air avec prise de courant ou tout autre dispositif muni d'une prise de courant car ces dispositifs peuvent surchauffer et causer un risque d'incendie.
- **NE PAS** faire passer les cordons d'alimentation sous les tapis, carpettes, tapis d'escalier ni sous les meubles. Cela peut endommager le cordon ou le faire surchauffer créant ainsi un risque d'incendie.
- **TOUJOURS** placer le ventilateur sur une surface stable, plane et à niveau quand il est en opération afin de prévenir qu'il se renverse.
- **NE JAMAIS** insérer ou permettre aux doigts ou objets étrangers d'entrer dans toute ouverture de ventilation quand le ventilateur est en opération car cela peut causer un risque de blessure ou endommager le ventilateur.
- **NE PAS** bloquer, couvrir ou obstruer le débit d'air entrant ou sortant du ventilateur quand il est en opération.
- **NE PAS** utiliser ce ventilateur à l'extérieur ou près de l'eau ou d'emplacement mouillé tel qu'une baignoire, piscine ou d'un spa. L'utilisation de ce ventilateur dans un emplacement mouillé peut créer un risque d'électrocution.
- **NE PAS** faire passer le cordon d'alimentation dans des endroits tels que les entrées de porte, là où le cordon pourrait être endommagé ou qui créerait un risque de basculement.
- **NE JAMAIS** utiliser un seul cordon d'extension pour faire fonctionner plus qu'un ventilateur ou autre appareil électrique.
- **NE PAS** utiliser ce ventilateur dans une fenêtre. La pluie peut causer un risque électrique.
- **NE PAS** utiliser ce ventilateur s'il a été endommagé ou s'il ne fonctionne pas correctement.
- **CE RADIATEUR NE RENCONTRE PAS LES EXIGENCES DE L'ARTICLE 547-7 (2008) DU CODE ÉLECTRIQUE NATIONAL (NEC).** Ce ventilateur n'est pas applicable pour utilisation dans des installations en agriculture incluant les endroits où le troupeau, la volaille ou autres animaux sont confinés. Veuillez vous référer à l'article 547-7 (2008) du Code Électrique National (NEC), aux normes ou aux codes locaux ou d'État pertinents aux exigences électriques pour les bâtiments agricoles.
- **CE VENTILATEUR NE RENCONTRE PAS LES EXIGENCES DE L'ARTICLE 500 (2008) DU CODE ÉLECTRIQUE NATIONAL (NEC).** Ce ventilateur n'est pas applicable pour utilisation dans des emplacements dangereux. Veuillez vous référer à l'article 500 du Code Électrique National (NEC), ou aux normes ou codes locaux ou d'État pertinents aux exigences électriques pour les endroits dangereux.

REMARQUE : Cet équipement a été testé et trouvé conforme aux limites des appareils numériques de classe B, conformément à la Partie 15 des Réglementations FCC. Ces limites sont conçues pour procurer une protection raisonnable contre l'interférence nuisible dans une installation résidentielle. Cet équipement génère, utilise et peut irradier de l'énergie en radiofréquence et, s'il n'est pas installé et utilisé en conformité avec les instructions, il peut causer de l'interférence nuisible pour les communications radio. Cependant, il n'y a aucune garantie à l'effet qu'une interférence ne se produira pas dans une installation particulière. Si cet équipement cause de l'interférence nuisible à la réception de la radio ou de la télévision, laquelle peut être déterminée en allumant puis en éteignant l'équipement, l'utilisateur est encouragé à tenter de corriger l'interférence par une des mesures suivantes ou plus : •Réorienter ou relocaliser l'antenne de réception. •Augmenter la distance entre l'équipement et le récepteur. •Brancher l'équipement dans une prise ou sur un circuit différent de celui sur lequel le récepteur est branché. •Consulter votre marchand ou un technicien d'expérience en radio/télé pour de l'aide. L'utilisateur est averti que des changements et des modifications apportés à l'équipement sans l'approbation du fabricant pourraient annuler l'autorité de l'utilisateur à faire fonctionner cet équipement.

CONSERVER CES INSTRUCTIONS

Parts Included

1



5

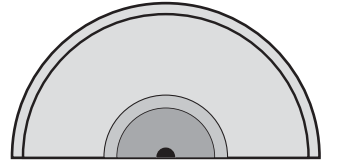

6

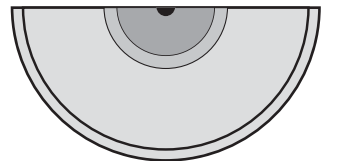

- ① Body
- ② #8 X 3/8" Screws
- ③ 1/2" M5 Screws
- ④ Remote Control
- ⑤ Support Base A
- ⑥ Support Base B

Assembly

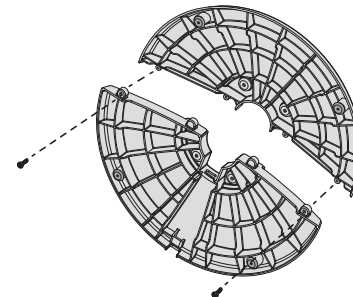

1. Push the *Bosses* on *Support Base B* into the *Boss Slots* on *Support Base A*. Secure (2) #8 X 3/8" Screws into bottom of the *Base*.

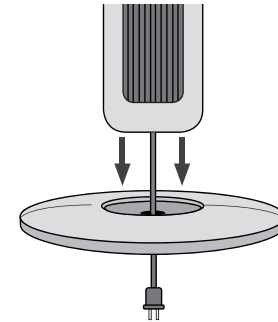

2. Thread the *Power Supply Cord* through the large hole in the center of the *Support Base Assembly*

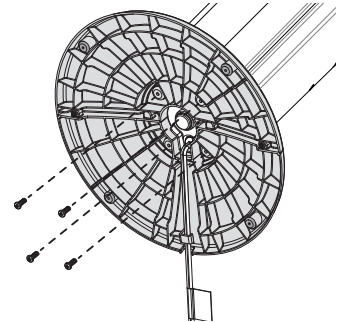

3. Attach the *Support Base Assembly* to the *Motor Base* with (4) 1/2" long M5 Screws

Controls

Power Button
Turn Fan ON/OFF by pressing the Power Button



Oscillation Button
Press the Oscillation Button to start and stop the oscillation function.



Timer Button
The timer can be set up to 7 hours. Continue pressing the Timer Button to reach the desired time setting



Ionizer Button
When the ionizer is turned on it will assist in the purification of the room air



Fan Speed Button
Fan Speed can be adjusted to 1, 2, or 3



MAINTENANCE

⚠ WARNING To reduce the risk of electrical shock and fire please observe the following instructions:



- Always unplug the cord before moving, servicing or cleaning.
- NEVER place the Fan in or near water.
- Clean the Fan only with a vacuum equipped with a brush attachment; the vacuum will remove the lint and dirt from inside the Fan.



- NEVER attempt to take apart the Fan.
- Clean the body of the Fan with a soft cloth only.
- NEVER use ALCOHOL or SOLVENTS such as gasoline, benzene, paint thinner, or other harsh cleaners.

TROUBLE SHOOTING TIPS

If your Fan fails to operate, see below for a list of probable causes and solutions:

1. Be sure the power cord is plugged into a working electrical outlet.
2. Make certain the batteries in the remote control are new and properly installed.

If you have a problem that can not be resolved by the steps listed above, contact Technical Assistance at (800) 233-0268, Monday through Friday, between the hours of 8:00 a.m. and 5:00 p.m. Eastern.

SERVICING: For servicing, other than general user maintenance, please contact Customer Service at (800) 233-0268, Monday through Friday, from 8am-5pm Eastern.

STORAGE: Store the Fan with these instructions, in the original carton in a cool, dry place.

LUBRICATION: Motor is permanently lubricated.

DISPOSITION: Corrugated packaging materials are recyclable. For environmentally responsible disposal of this product, contact your local waste service provider or visit www.1800recycling.com.

LASKO PRODUCTS, LLC LIMITED WARRANTY (VALID IN THE USA, ITS TERRITORIES, AND CANADA ONLY)

WHAT THIS WARRANTY COVERS: This product is warranted against defects in workmanship and/or materials.

HOW LONG THIS WARRANTY LASTS: This warranty extends only to the original purchaser of the product and lasts for one (1) year from the date of original purchase or until the original purchaser of the product sells or transfers the product, whichever first occurs.

WHAT LASKO WILL DO: During the warranty period, Lasko will, at its sole option, repair or replace any part or parts that prove to be defective or replace the whole product with the same or comparable model. For all warranty claims, the product must be returned to Lasko Products, LLC at customer expense with proof of purchase within the warranty period. Contact the Lasko customer service department to obtain a Return Authorization ("RA"). DO NOT return products without an RA or the warranty claim will not be processed.

WHAT THIS WARRANTY DOES NOT COVER: This warranty does not apply if the product was damaged or failed because of accident, improper handling or operation, shipping damage, abuse, misuse, unauthorized repairs made or attempted. This warranty does not cover shipping costs for the return of products to Lasko for repair or replacement. Lasko will pay return shipping charges from Lasko following warranty repairs or replacement.

ANY AND ALL WARRANTIES, EXPRESSED OR IMPLIED (INCLUDING, WITHOUT LIMITATION, ANY IMPLIED WARRANTY OF MERCHANTABILITY), LAST ONE YEAR FROM THE DATE OF ORIGINAL PURCHASE OR UNTIL THE ORIGINAL PURCHASER OF THE PRODUCT SELLS OR TRANSFERS THE PRODUCT, WHICHEVER FIRST OCCURS AND IN NO EVENT SHALL LASKO'S LIABILITY UNDER ANY EXPRESS OR IMPLIED WARRANTY INCLUDE (I) INCIDENTAL OR CONSEQUENTIAL DAMAGES FROM ANY CAUSE WHATSOEVER, OR (II) REPLACEMENT OR REPAIR OF ANY HOUSE FUSES, CIRCUIT BREAKERS OR RECEPTACLES. NOTWITHSTANDING ANYTHING TO THE CONTRARY, IN NO EVENT SHALL LASKO'S LIABILITY UNDER ANY EXPRESS OR IMPLIED WARRANTY EXCEED THE PURCHASE PRICE OF THE PRODUCT AND ANY SUCH LIABILITY SHALL TERMINATE UPON THE EXPIRATION OF THE WARRANTY PERIOD.

Some states and provinces do not allow limitations on how long an implied warranty lasts, or the exclusion or limitation of incidental or consequential damages, so these exclusions or limitations may not apply to you. This warranty gives you specific legal rights. You may also have other rights which vary from state to state and province to province.

Proof of purchase is required before a warranty claim will be accepted.

CUSTOMER SERVICE:

Toll-Free (800) 233-0268. Email: producthelp@lasko.com

Our Customer Service team is available to assist you with product and service questions, and replacement parts. They can be reached Monday through Friday, 8am-5pm Eastern. Please have your model number available, as well as the type and style (located on the underside of your product).

Customer Service Dept., 820 Lincoln Ave., West Chester, PA 19380
(Please do not send product to this location) www.lasko.com

Manual printed in China

Lasko®

Ventilateur de Tour de 48 Po avec Ioniseur et Télécommande Manual de Instrucciones

Puisque 1906

Utilisé pour les Modèles:
T48311/T48313

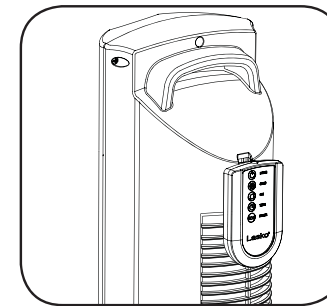
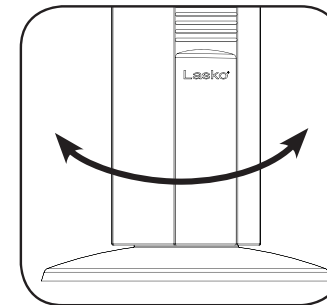
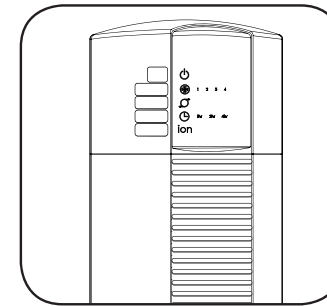

Enregistrez Votre Produit Aujourd'hui
www.lasko.com/product-registration



Vous bénéficierez de:

- Support efficace et amélioré
- Mises à jour futures du produit

Scannez avec un smartphone

Avez des question? A besion D'une pieces?

S'il vous plait le pas retourne produit au magasin!
Contacter le service au clientele Lasko: (800) 233-0268
Lundi - Vendredi 8AM-5PM EST
(Valide uniquement aux États-Unis, dans les territoires des États-Unis et au Canada)

Lire et Conserver ces Instructions

Lire soigneusement avant de tenter d'assembler, installer, opérer ou de réparer le produit décrit. Protégez vous-même et les autres en observant toute l'information de sécurité. Le manquement à se conformer aux instructions pourrait résulter en blessure personnelle et/ou en dommage à la propriété! Ce Ventilateur est réservé à l'usage résidentiel. Il n'est pas prévu pour un usage commercial, industriel ou agricoles.



MANTENIMIENTO

⚠ ADVERTENCIA Para reducir el riesgo de choque eléctrico e incendio, por favor obedezca las siguientes instrucciones:



- Siempre desconecte el cable eléctrico antes de trasladar, reparar o limpiar.
- NUNCA coloque el Ventilador dentro o cerca de agua.
- Limpie el Ventilador únicamente con una aspiradora equipada con un accesorio de cepillo; la aspiradora quitará el polvillo y los desperdicios del interior del Ventilador.
- NUNCA intente desarmar el Ventilador.
- Limpie el cuerpo del Ventilador únicamente con un trapo suave.
- NUNCA use ALCOHOL o SOLVENTES tales como gasolina, bencina, disolvente para pinturas u otros limpiadores duros.

CONSEJOS PARA SOLUCIONAR PROBLEMAS

Si su Ventilador falla al operar, ver abajo una lista de causas y soluciones probables:

1. Esté seguro que el cordón de alimentación está conectado a la red eléctrica
2. Revise si las baterías en el mando a distancia son nuevas y están apropiadamente instalados.

Si usted tiene un problema que no puede ser la resolución por los pasos listó arriba, el contacto Ayuda Técnica en (800) 233-0268, el lunes por el viernes, entre las horas de 8:00 de la mañana y 5:00 de la tarde. EST.

REPARACIONES: Para cualquier reparación, que no sea de mantenimiento general por parte del usuario, por favor contacte a nuestro equipo de Servicio al Cliente al (800) 233-0268 de Lunes a Viernes de 8 a.m. a 5 p.m.

ALMACENAMIENTO: Almacene el Ventilador con estas instrucciones, en la caja original en un lugar fresco y seco.

LUBRICACION: Los rodamientos estan lubricados permanentemente de por vida.

DISPOSICIÓN: Los materiales de empaque de cartón corrugado son reciclables. Para desechar este producto de manera ecológicamente responsable, comuníquese con su proveedor de servicio de desechos local o visite www.1800recycling.com.

GARANTÍA LIMITADA DE LASKO PRODUCTS, LLC (VÁLIDO EN EE.UU., SUS TERRITORIOS, Y CANADÁ ÚNICAMENTE)

QUÉ CUBRE ESTA GARANTÍA: Este producto está garantizado contra defectos de mano de obra y/o materiales.

CUÁNTO DURA ESTA GARANTÍA: Esta garantía se extiende únicamente al comprador original del producto y dura un (1) año a partir de la fecha original de compra o hasta que el comprador original del producto venda o transfiera el producto, cualesquiera de ambas que ocurriera en primer lugar.

QUÉ HARÁ LASKO: Durante el periodo de garantía, Lasko, a opción propia, reparará o reemplazará cualquier parte o partes que demuestren ser defectuosas o reemplazará el producto completo por el mismo modelo u otro comparable. Para todas las reclamaciones de garantía, se debe devolver el producto a Lasko Products, LLC a cargo del cliente con la prueba de compra dentro del periodo de garantía. Comuníquese con el departamento de atención al cliente de Lasko para obtener una Autorización de Devolución ("RA", por sus siglas en inglés). NO devuelva los productos sin una RA o no se procesará la reclamación de la garantía.

QUÉ NO CUBRE ESTA GARANTÍA: Esta garantía no tiene validez si el producto fue dañado o falló debido a un accidente, manipulación u operación inadecuadas, daño en el envío, abuso, mal uso, reparaciones no autorizadas hechas o el intento de hacerlas. Esta garantía no cubre los costos de envío para la devolución de productos a Lasko para su reparación o reemplazo. Lasko abonará los cargos de envío de devolución a Lasko con posterioridad a las reparaciones o el reemplazo bajo garantía.

CUALESQUIERA Y TODAS LAS GARANTÍAS, EXPLÍCITAS O IMPLÍCITAS (INCLUYENDO, SIN LIMITACIÓN, CUALESQUIERA GARANTÍA IMPLÍCITA DE COMERCIABILIDAD), DURAN UN AÑO A PARTIR DE LA FECHA ORIGINAL DE COMPRA O HASTA QUE EL COMPRADOR ORIGINAL DEL PRODUCTO VENDA O TRANSFIERA EL PRODUCTO, CUALESQUIERA DE AMBAS QUE OCURRIERA EN PRIMER LUGAR Y EN NINGÚN CASO LA RESPONSABILIDAD DE LASKO BAJO CUALQUIER GARANTÍA EXPLÍCITA O IMPLÍCITA INCLUIRÁ (I) DAÑOS INCIDENTALES O POR CONSECUENCIA POR CUALQUIER CAUSA QUE FUERE, O (II) REEMPLAZO O REPARACIÓN DE CUALESQUIERA FUSIBLES HOGAREÑOS, CORTA-CIRCUITOS O TOMACORRIENTES. INDEPENDIEMENTE DE CUALQUIER DECLARACIÓN CONTRARIA, EN NINGÚN CASO LA RESPONSABILIDAD DE LASKO BAJO CUALQUIER GARANTÍA EXPLÍCITA O IMPLÍCITA PODRÁ EXCEDER EL PRECIO DE COMPRA DEL PRODUCTO Y DICHA RESPONSABILIDAD TERMINARÁ AL VENCIMIENTO DEL PERÍODO DE GARANTÍA.

Algunos estados y provincias no permiten limitaciones sobre la duración de una garantía implícita, o sobre la exclusión o limitación de los daños incidentales o por consecuencia, por lo tanto dichas exclusiones o limitaciones podrían no aplicarse en su caso. Esta garantía le otorga a usted derechos legales específicos. Usted también podría tener otros derechos que varían de estado en estado y de provincia en provincia.

Se requiere prueba de compra antes que se acepte un reclamo bajo garantía.

SERVICIO AL CLIENTE:

Línea gratuita (800) 233-0268. Correo electrónico: producthelp@lasko.com

Nuestro equipo de Servicio al Cliente está disponible para ayudarle con preguntas sobre productos, ubicaciones de los centros de reparación y repuestos. Se puede comunicar con nuestro equipo de Servicio al Cliente de lunes a viernes, de 8 a.m. a 5 p.m. hora del Este. Por favor tenga disponible el número de modelo.

Customer Service Dept., 820 Lincoln Ave., West Chester, PA 19380

(Por favor no envíe el producto a esta dirección) www.lasko.com

El manual imprimió en la China

Lasko®

Ventilador de Torre Performance de 121,9 Cm con Ionizador y Control Remoto Manual de Instrucciones

Desde 1906

Utilizado para modelos:
T48311/T48313

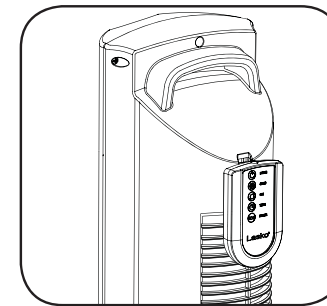
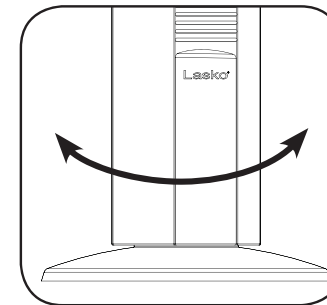
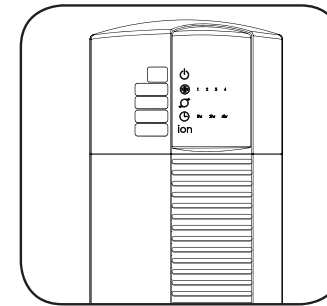

Registre su producto hoy
www.lasko.com/product-registration



Podrás disfrutar de los siguientes beneficios:

- Soporte eficiente y avanzado
- Actualizaciones acerca del producto en el futuro

Escanee con un teléfono inteligente

Tiene Preguntas? Necesita una Parte?

Por favor no regrese el producto a la tienda!
Contacte al departamento de servicio al cliente de Lasko Products: (800) 233-0268
Lunes - Viernes 8am a 5pm (Tiempo del Este)
(Válido en EE.UU., sus territorios, y Canadá únicamente)

Lea y Guarde Estas Instrucciones

Lea cuidadosamente las instrucciones antes de intentar armar, instalar, usar o dar mantenimiento al producto descrito. Protéjase a sí mismo y a los demás cumpliendo con toda la información de seguridad. El no seguir las instrucciones podría resultar en lesiones personales y/o daños a la propiedad. Este Ventilador es sólo para uso residencial. No está destinado para ser usado en instalaciones comerciales, industriales o agricultura.





ADVERTENCIA



INSTRUCCIONES IMPORTANTES DE SEGURIDAD

Cuando use este ventilador, se deben de seguir las siguientes advertencias y precauciones para reducir el riesgo de incendio, descargas eléctricas y lesiones:



Lea todas las instrucciones antes de usar este Ventilador.



ADVERTENCIA

PARA REDUCIR EL RIESGO DE INCENDIOS, DESCARGAS ELÉCTRICAS SIEMPRE SIGA LAS SIGUIENTES INSTRUCCIONES Y ADVERTENCIAS:



NO utilice este ventilador para ventilar las zonas donde se usen, almacenen o estén presentes líquidos o vapores inflamables, incluidos pinturas, gasolina, barnices, disolventes o productos de acabado para pisos. ¡SIEMPRE lea y siga todas las advertencias e instrucciones descritas en los envases de estos productos!



SIEMPRE asegúrese de que el enchufe encaje bien en el tomacorriente. Cuando los enchufes no encajan bien en el tomacorriente, pueden deslizarse un poco y crear una mala conexión. Esto puede causar que los tomacorrientes se sobrecalienten y crear un riesgo de incendio potencial. Un electricista calificado debe cambiar los tomacorrientes que se encuentren en esta condición.



SIEMPRE desenchufe el cable de corriente cuando realice mantenimiento, limpieza o mueva el ventilador. **NO** use el interruptor ENCENDIDO/APAGADO (ON/OFF) como el único medio para desconectar de la electricidad. **NUNCA** deje a los niños sin supervisión cuando el ventilador esté encendido o conectado. **SIEMPRE** apague y desenchufe el ventilador cuando no esté en uso.



ASEGURESE que la fuente de energía para el ventilador sea de 120 Vca. **NO** enchufe el ventilador en una fuente de energía de 240 Vca ni en ninguna otra fuente de energía que no sea la indicada.

El **Blue Plug™** en su ventilador Lasko es una característica de seguridad. Contiene un dispositivo de seguridad no reemplazable (fusible) que no debe ser removido ni manipulado. Para reducir el riesgo de incendios, descargas eléctricas y lesiones, **NO** remueva, reemplace, repare ni manipule el enchufe suministrado originalmente. Si el ventilador no funciona adecuadamente, puede deberse al dispositivo de seguridad incorporado en este enchufe.



ESTE ARTEFACTO TIENE UN ENCHUFE POLARIZADO (una hoja del ventilador es más amplia que la otra). Este enchufe está diseñado para encajar en el tomacorriente de una sola forma. Haga coincidir la patilla ancha del enchufe con la ranura ancha del tomacorriente e **INSÉRTELA COMPLETAMENTE**. **NO** intente modificar o anular esta medida de seguridad. Si el enchufe no encaja en el tomacorriente, consulte a un electricista calificado. El enchufe puede necesitar ser reemplazado.

PRECAUCIÓN

- **EVITE** el uso de cables de extensión, enchufes múltiples, triples, ambientadores eléctricos u otro dispositivo conectado por cables, ya que estos dispositivos pueden sobrecalentarse y causar un riesgo de incendio.
- **NO** coloque los cables de alimentación debajo de alfombras, tapetes o muebles. Esto puede dañar el cable o causar que se sobrecaliente y originar un riesgo de incendio
- **SIEMPRE** colocar el ventilador en una superficie estable, plana y nivelada mientras esté funcionando para evitar que el ventilador se caiga.
- **NUNCA** inserte ni permita que introduzcan los dedos u objetos en las aberturas de la parrilla del ventilador mientras este esté en funcionamiento, ya que el ventilador puede dañarse o malograrse.
- **NO** bloquee, cubra ni obstruya el flujo de aire hacia o desde el ventilador mientras esté en funcionamiento.
- **NO** utilice este ventilador al aire libre o cerca del agua o lugares húmedos como bañeras, piscinas o jacuzzis. El uso de este ventilador en un lugar húmedo puede provocar una descarga eléctrica.
- **NO** cubra el cable de corriente con tapetes, alfombras estrechas o artículos de coberturas similares. No coloque el cable de corriente debajo de muebles o artefactos. Coloque el cable de corriente lejos del tráfico de la habitación, donde las personas no se tropiecen con éste.
- **NUNCA** use un solo cable de extensión para hacer funcionar más de un ventilador u otro aparato eléctrico.
- **NO** use este ventilador si es que se ha dañado o si no funcione adecuadamente.
- Cuando use el control remoto de su televisor u otro equipamiento, verifique para controlar que no encienda el Ventilador también.
- Mantenga la unidad de control remoto del Ventilador lejos de sillas y de su cama donde exista la posibilidad de que alguien se siente encima, deposite elementos sobre él o encienda el Ventilador inadvertidamente.
- **ESTE VENTILADOR NO CUMPLE CON LOS REQUERIMIENTOS DEL ARTÍCULO 547-7 (2008) DEL NEC.** Este ventilador no es adecuado para su uso en instalaciones agrícolas, incluyendo las áreas donde el ganado, aves de corral u otros animales están encerrados. Consulte el Artículo 547-7 (2008) del Código Eléctrico Nacional (NEC) o los códigos o normas locales o estatales aplicables, relacionados con los requerimientos eléctricos para las instalaciones de agricultura.
- **ESTE ARTEFACTO NO CUMPLE CON LOS REQUISITOS DEL ARTÍCULO 500 DEL NATIONAL ELECTRICAL CODE (Código Eléctrico Nacional) 2008.** Este ventilador no es adecuado para uso en lugares peligrosos. Consulte el Artículo 500 del Código Eléctrico Nacional (NEC) o LOS CÓDIGOS o NORMAS LOCALES o ESTATALES APLICABLES, RELACIONADOS CON LOS REQUERIMIENTOS ELÉCTRICOS PARA LOS SITIOS PELIGROSOS.

AVISO: Este equipo ha sido probado y cumple con los límites para aparatos digitales Clase B, conforme a la Parte 15 de las Normas de la FCC. Estos límites están diseñados para brindar protección razonable contra la interferencia perjudicial en una instalación residencial. Este equipo genera, utiliza y puede irradiar energía de frecuencias de radio y, si no se instala y utiliza de conformidad con las instrucciones, puede causar interferencia perjudicial a las comunicaciones de radio. Sin embargo, no hay garantía de que la interferencia no ocurra en una instalación en particular. Si este equipo no causa interferencia perjudicial a la recepción de radio o televisión, lo cual se puede determinar al encender y apagar el equipo, el usuario puede intentar corregir la interferencia con una o más de las siguientes medidas: Reorientar o reubicar la antena receptora. Aumentar la separación entre el equipo y el receptor. Conectar el equipo en un tomacorriente de un circuito diferente a donde está conectado el receptor. Pedir ayuda al distribuidor o a un técnico experimentado de televisión y radio. Se informa al usuario que los cambios y las modificaciones realizadas al equipo sin la aprobación del fabricante pueden anular la autoridad del usuario de operar este equipo.

CONSERVE ESTAS INSTRUCCIONES

Partes Incluidas

1



1 Cuerpo

2 #8 x 3/8" Tornillos

3 M5 x 1/2" Tornillos

4 Control Remoto

5 Base de Soporte A

6 Base de Soporte B

5

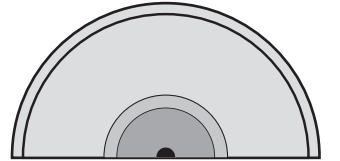

6

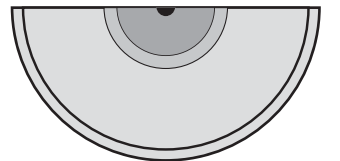

Ensamblaje

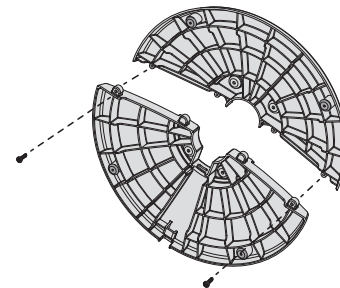

1. Arme las Mitades de la **Base de Apoyo** encastrando las **Puntas de la Base de Apoyo A** con los Orificios para **Puntas en la Base de Apoyo B**. Asegure (2) **#8 X 3/8" Tornillos** en los dos orificios externos en la parte inferior de la **Base**

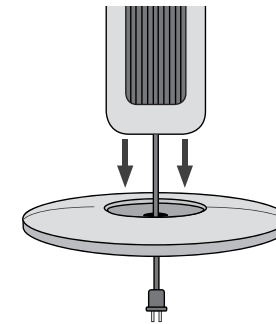

2. Conecte el **Cable Eléctrico** a través del orificio grande en el centro de la **Montura de la Base de Apoyo**.

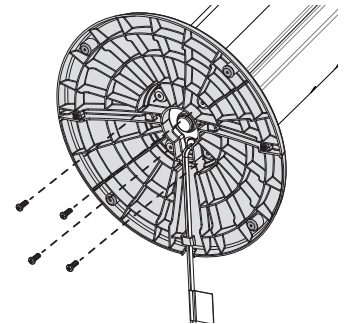

3. Adose la **Montura de la Base de Apoyo** a la **Base del Motor** con **Tornillos Largos M5 de 1/2"**

Controles

Botón de Encendido
ENCENDIDO/APAGADO el Ventilador presionando el Botón de Encendido



Botón de Oscilación
Presione el Botón de Oscilación para iniciar y detener la función de oscilación.



Botón de Temporizador
El temporizador se puede configurar para 7 horas. Continúe pulsando el Botón del Temporizador para llegar a la configuración de tiempo deseada.



Botón de Ionizante
Cuando el Ionizante se encuentra activado, esto ayudará a purificar el aire de la habitación



Botón de Velocidad
La velocidad del ventilador se puede ajustar a 1, 2, o 3

