

# Homedics

Changing your filters has never been easier, simply scan the QR code and you'll be directed to your local supplier.

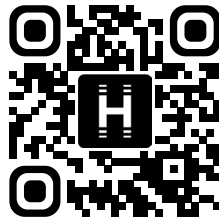

## WhisperPure Comfort Air Purifier

### Instruction Manual

AP-T63 series

**READ ALL INSTRUCTIONS BEFORE USE. SAVE THESE INSTRUCTIONS FOR FUTURE REFERENCE.**

---

- This appliance is suitable for ages 8 and above and persons with reduced physical, sensory or mental capabilities or lack of experience and knowledge if they have been given supervision or instruction concerning use of the appliance in a safe way and understand the hazards involved. Children shall not play with the appliance. Cleaning and user maintenance shall not be made by children without supervision.
- ALWAYS unplug the appliance from the electrical outlet immediately after using and before cleaning or replacing filters. To disconnect, turn all controls to the 'OFF' position, then remove plug from outlet.
- Do not place or store appliance where it can fall or be pulled into a bath or sink. Do not place in or drop into water or other liquid.
- DO NOT reach for an appliance that has fallen in water or other liquids. Switch off at the mains and unplug it immediately. Keep dry – DO NOT operate in wet or moist conditions.
- NEVER insert pins, metallic fasteners or objects into the appliance or any opening.
- Use this appliance for the intended use as described in this booklet. DO NOT use attachments not recommended by Homedics.
- DO NOT use outdoors.
- This product requires a 230 V power supply.
- NEVER operate the appliance if it has a damaged cord or plug, if it is not working properly, if it has been dropped or damaged, dropped into water, or is leaking. Return it to the Homedics Service Centre for examination and repair.



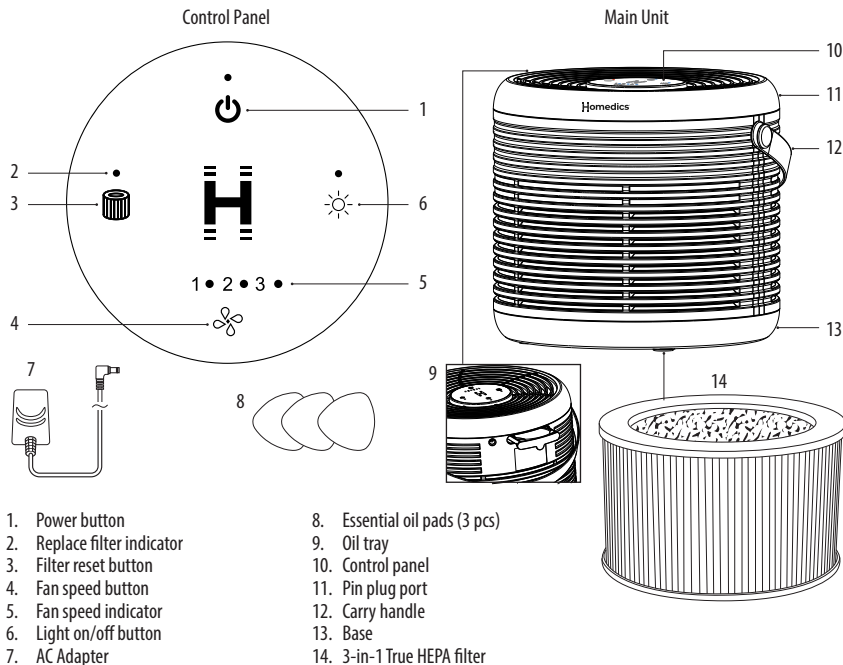

- Keep cord away from heated surfaces.
- DO NOT operate where aerosol (spray) products are being used or where oxygen is being administered.
- DO NOT operate under a blanket or pillow. Excessive heating can occur and cause fire, electrocution or injury to persons.
- DO NOT carry this appliance by the cord or use cord as a handle.
- Use the carry handle supplied on the product to carry.
- DO NOT attempt to repair the appliance. There are no user serviceable parts. All servicing of this appliance must be performed at an authorised Homedics Service Centre.
- Never block the air openings of the appliance or place it on a soft surface, such as a bed or couch. Keep air openings free of lint, hair etc.
- This appliance should NEVER be used by any individual suffering from any physical ailment that would limit the user's capacity to operate the controls or who has sensory deficiencies in the lower half of their body.
- If the product feels excessively hot, switch off at mains and contact the Homedics Service Centre.
- Excessive use could lead to the product's excessive heating and shorter life. Should this occur, discontinue use and allow the unit to cool before operating.
- Do not run cord under carpeting. Do not cover cord with throw rugs, runners or similar coverings. Do not route cord under furniture or appliances. Arrange cord away from traffic areas where it can be tripped over.
- Always unplug the appliance when not in use.
- This appliance is not intended for use in bathrooms, laundry areas, or similar moist indoor locations.
- This product is intended for household use only.

- Only use power supply provided with this product. Use of any other power supply may cause risk of fire, electric shock, injury to persons, or damage to the product. Use only AC Adapter bearing the Part # PP-APT60ADPTA.
- Failure to follow the above may result in the risk of fire or injury.
- The appliance must only be supplied at safety extra low voltage corresponding to the marking on the appliance.

# PRODUCT FEATURES



1. Power button
2. Replace filter indicator
3. Filter reset button
4. Fan speed button
5. Fan speed indicator
6. Light on/off button
7. AC Adapter
8. Essential oil pads (3 pcs)
9. Oil tray
10. Control panel
11. Pin plug port
12. Carry handle
13. Base
14. 3-in-1 True HEPA filter

-  **POWER BUTTON:** Turns the air purifier on/off
-  **LIGHT ON/OFF:** Press the Light button to turn the control panel lights on/off.
-  **FAN SPEED:** Cycles through 3 fan speed settings: low (1), medium (2), and high (3)
-  **REPLACE FILTER RESET:** Push and hold the filter reset button until the replace filter light turns off.

## HOW TO OPERATE

### Before turning the unit on:

- Take the air purifier out of the box and remove the bag.
- Place the air purifier on a firm, level surface.
- Insert single pin plug into the back of the air purifier, then plug the adapter into a 230V AC electrical outlet.

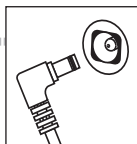

## HOW TO USE THE OIL TRAY

**WARNING:** Putting oil anywhere but the oil tray will damage the air purifier.

1. The oil tray is located on the back of the air purifier.
2. Push to open and remove the tray.
3. Use the 1 preinstalled essential oil pad in the oil tray (3 total included).
4. Add 5–7 drops of essential oil to the pad. You may use more or less depending on personal preference. **WARNING: Only place essential oil on the pad and NOT directly into the tray.**
5. Place the oil tray back in its compartment and push to close. The scent will start automatically when the air purifier is turned on.

**NOTE:** For use with the included Homedics essential oil pads only.

**NOTE:** Do not leave a used essential oil pad in the oil tray if it will be out of use for a long period of time.

## ARE ESSENTIAL OILS SAFE TO USE AROUND PETS?

We should always exercise caution when using essential oils around our pets. Keep all essential oil and aromatherapy products (like diffusers) out of reach of pets. Keep open bottles away from pets to avoid internal consumption. We do not recommend the topical use of essential oils on pets, as they have a strong sense of smell and cannot get rid of the oil if they don't like it or it is disturbing them. We recommend seeking veterinary attention if ingestion of essential oil occurs.

## FILTER REPLACEMENT

### REPLACE FILTER LIGHT

The replace filter light illuminates when it is time to replace the True HEPA filter based on the air purifier's hours of use.

### REPLACING THE TRUE HEPA FILTER

For optimal performance, replace every 6-12 months under normal usage conditions based on 12 hours per day for 365 days.

1. Unplug the air purifier. Turn the air purifier upside down and turn the base to the left.
2. Remove the old filter.
3. Insert the new filter into the filter compartment.
4. Reinstall the base by turning to the right until it locks into place.
5. Plug the adapter into a standard AC outlet. Turn the air purifier on.
6. Press and hold the filter reset button until the replace filter light turns off.

## CLEANING AND MAINTENANCE

---

### HOW TO CLEAN THE PREFILTER

**NOTE:** For best performance, vacuum the prefilter once a month under normal usage.

1. Unplug the air purifier.
2. Remove the True HEPA filter as described in the How to Change The Filter section.
3. Thoroughly vacuum the outside of the True HEPA filter using the brush attachment of your vacuum cleaner.
4. Place the True HEPA filter back into the air purifier and reinstall the base.
5. Plug the adapter into a household electrical outlet.

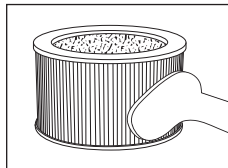

### CLEANING THE OIL TRAY

1. Open the oil tray and remove the pad.
2. Rinse the oil tray with water and wipe dry with a soft cloth. **DO NOT** clean with detergent or liquid cleaners.

**NOTE:** If continuing to use the same scent, set the oil pad aside for reuse.

**DO NOT** leave a used pad in the oil tray if the air purifier will be out of use for a long period of time.

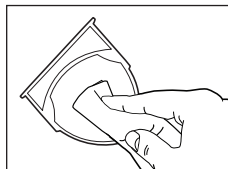

### FOR BEST PERFORMANCE

- NEVER use water or any household cleaners or detergents to clean the True HEPA filter.
- Clean off the outside of the unit with a soft, dry cloth as needed.
- NEVER use water, wax, polish, or any chemical solution to clean the outside of the air purifier.
- Clean the grille using a damp cloth or the brush attachment of your vacuum as needed.
- Vacuum the prefilter monthly under normal usage conditions.
- Replace the True HEPA filter every 6-12 months based on 12 hours per day, 365 days per year.
- Always use a genuine Homedics replacement filter for optimal performance.

## SPECIFICATIONS

---

### THREE-IN-ONE TRUE HEPA FILTRATION SYSTEM

- **TRUE HEPA FILTRATION:** Removes up to 99.97% of airborne particles as small as 0.3 microns, such as allergens, pollen, dust, pet dander, and smoke that pass through the filter media.
- **ACTIVATED CARBON ODOUR FILTRATION:** Reduces formaldehyde and toluene in the air as shown by independent laboratory testing. Reduces chemicals found in common household odours such as pet, bathroom, laundry, diaper pail, cooking, and smoke as shown by independent laboratory testing.
- **PREFILTER:** Captures large particles.

### SUGGESTED ROOM SIZE

Up to 42m<sup>2</sup> – this purifier will be more effective where all the doors and windows are closed.

## AIR CHANGES PER HOUR

This air purifier will purify the air in a 42m<sup>2</sup> space once an hour on the highest speed setting in a closed room based on measured smoke CADR volume flow rate and 8-foot ceilings.

## QUIET OPERATION

20-53 dBA

## STANDBY POWER CONSUMPTION

0.26W

## REPLACEMENT PARTS

To purchase genuine Homedics Replacement parts, go to the retailer where you purchased your Homedics Air Purifier, or visit [www.homedics.co.uk](http://www.homedics.co.uk).

- **TRUE HEPA FILTER:** Model #: AP-T60FL
- **AROMA PADS:** Model #: UHE-PAD1

## 3 YEAR GUARANTEE

FKA Brands Ltd guarantees this product from defect in material and workmanship for a period of 3 years from the date of purchase, except as noted below. This FKA Brands Ltd product guarantee does not cover damage caused by misuse or abuse; accident; the attachment of any unauthorised accessory; alteration to the product; or any other conditions whatsoever that are beyond the control of FKA Brands Ltd. This guarantee is effective only if the product is purchased and operated in the UK / EU. A product that requires modification or adaptation to enable it to operate in any country other than the country for which it was designed, manufactured, approved and / or authorised, or repair of products damaged by these modifications is not covered under this guarantee. FKA Brands Ltd shall not be responsible for any type of incidental, consequential or special damages.

To obtain guarantee service on your product, return the product post-paid to your local service centre along with your dated sales receipt (as proof of purchase). Upon receipt, FKA Brands Ltd will repair or replace, as appropriate, your product and return it to you, post-paid. Guarantee is solely through Homedics Service Centre. Service of this product by anyone other than the Homedics Service Centre voids the guarantee. This guarantee does not affect your statutory rights. For your local Homedics Service Centre, go to [www.Homedics.co.uk/servicecentres](http://www.Homedics.co.uk/servicecentres)

### WEEE explanation



This marking indicates that this product should not be disposed with other household wastes throughout the EU. To prevent possible harm to the environment or human health from uncontrolled waste disposal, recycle it responsibly to promote the sustainable reuse of material resources. To return your used device, please use the return and collection systems or contact the retailer where the product was purchased. They can take this product for environmental safe recycling.

## **LIRE TOUTES LES INSTRUCTIONS AVANT UTILISATION. LES CONSERVER POUR POUVOIR LES CONSULTER ULTÉRIEUREMENT.**

- Cet appareil convient aux personnes à partir de 8 ans – ainsi qu’aux personnes ayant des capacités physiques, sensorielles ou mentales réduites ou un manque d’expérience et de connaissances – s’ils sont supervisés ou s’ils ont reçu des consignes concernant son utilisation en toute sécurité et s’ils comprennent les risques encourus. Il est interdit de laisser les enfants jouer avec l’appareil. Ne pas laisser des enfants effectuer le nettoyage ou l’entretien sans supervision.
- Débranchez toujours l’appareil de la prise électrique immédiatement après utilisation et avant de le nettoyer ou de remplacer les filtres. Pour l’éteindre, positionner tous les boutons de réglage sur « OFF », puis débrancher le câble d’alimentation.
- Ne pas poser ou ranger l’appareil dans un endroit où il pourrait tomber ou basculer dans une baignoire ou un évier. Ne pas placer ni laisser tomber dans l’eau ou dans tout autre liquide.
- NE PAS toucher un appareil qui est tombé dans l’eau ou tout autre liquide. Couper le secteur et débrancher immédiatement. Le maintenir au sec – NE PAS le faire fonctionner dans des conditions d’humidité ou de moiteur.
- Ne JAMAIS insérer des épingles, des attaches métalliques ou des objets dans l’appareil ou dans une ouverture.
- Utiliser cet appareil selon le mode d’emploi inclus et spécifique à celui-ci. NE PAS utiliser d’accessoires non recommandés par Homedics.
- NE PAS utiliser à l’extérieur.
- Ce produit nécessite une alimentation 230 V.

- N'utilisez JAMAIS l'appareil si son cordon d'alimentation ou une prise est endommagé(e), s'il ne fonctionne pas correctement, s'il est tombé ou s'il est endommagé, s'il est tombé dans l'eau ou s'il fuit. Renvoyez-le au Service après-vente de Homedics pour qu'il soit examiné et réparé.
- Maintenir le cordon à l'écart des surfaces chauffées.
- NE PAS utiliser dans une pièce où des produits aérosols (sprays) sont utilisés ou de l'oxygène est administré.
- NE PAS faire fonctionner sous une couverture ou un oreiller. Cela pourrait provoquer une surchauffe ou un risque d'incendie, d'électrocution ou de dommages corporels.
- NE PAS tenir l'appareil par le câble, ni utiliser le câble comme manche.
- Utilisez la poignée de transport fournie sur le produit pour le transporter.
- NE PAS essayer de réparer l'appareil. Aucune pièce ne peut être remise en état par l'utilisateur. Toute réparation de cet appareil doit être effectuée dans un centre de service agréé Homedics.
- Ne jamais obstruer les sorties d'air de l'appareil ou le poser sur une surface souple, telle qu'un lit ou un canapé. Maintenir les sorties d'air exemptes de peluches, cheveux, etc.
- Cet appareil ne doit JAMAIS être utilisé par toute personne souffrant de tout trouble physique susceptible de limiter l'aptitude de l'utilisateur à manier les boutons de réglage ou souffrant de déficiences sensorielles au niveau de la partie inférieure du corps.
- Si le produit chauffe de manière excessive, débranchez la prise secteur et contactez le Centre de service Homedics.

- Une utilisation excessive pourrait entraîner une surchauffe et écourter la durée de vie du produit. Si cela se produit, espacer les cycles d'utilisation pour que l'appareil refroidisse entre chaque opération.
- Ne faites pas passer le câble sous les moquettes. Ne recouvrez pas le câble de tapis, de goulottes ou autres habillages similaires. Ne faites pas passer le câble sous le mobilier ou des appareils. Disposez le câble à l'écart des zones de passage qui représentent un risque de trébucher.
- Débranchez toujours l'appareil lorsqu'il n'est pas utilisé.
- Cet appareil n'est pas destiné à être utilisé dans les salles de bains, les buanderies ou d'autres emplacements intérieurs humides similaires.
- Ce produit est destiné à un usage domestique uniquement.
- Utilisez uniquement l'alimentation fournie avec ce produit. L'utilisation de toute autre alimentation peut entraîner un risque d'incendie, de choc électrique, de blessures corporelles ou d'endommagement du produit. Utilisez uniquement l'adaptateur secteur portant la référence PP-APT60ADPTA.
- Le non-respect de ce qui précède peut provoquer un risque d'incendie ou de blessure.
- L'appareil doit être alimenté uniquement avec une très basse tension de sécurité correspondant au marquage figurant sur l'appareil.

# CARACTÉRISTIQUES DU PRODUIT

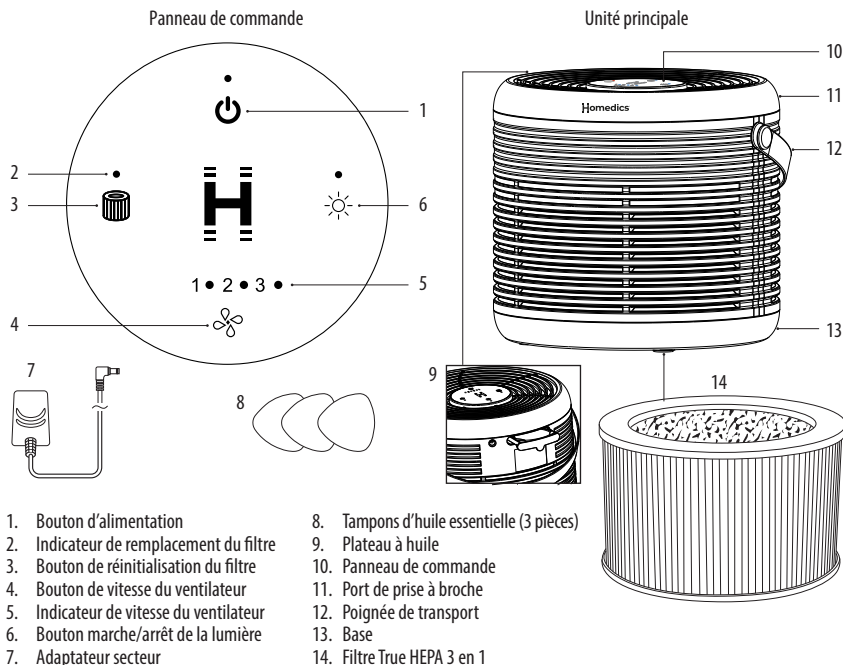

- |   |   |
|---|---|
| 1. Bouton d'alimentation                | 8. Tampons d'huile essentielle (3 pièces) |
| 2. Indicateur de remplacement du filtre | 9. Plateau à huile                        |
| 3. Bouton de réinitialisation du filtre | 10. Panneau de commande                   |
| 4. Bouton de vitesse du ventilateur     | 11. Port de prise à broche                |
| 5. Indicateur de vitesse du ventilateur | 12. Poignée de transport                  |
| 6. Bouton marche/arrêt de la lumière    | 13. Base                                  |
| 7. Adaptateur secteur                   | 14. Filtre True HEPA 3 en 1               |

- 🔌 BOUTON D'ALIMENTATION :** Allume ou éteint le purificateur d'air.
- ☀️ LUMIÈRE MARCHE/ARRÊT :** Appuyez sur le bouton Lumière pour allumer ou éteindre les voyants du panneau de commande.
- 🌀 VITESSE DU VENTILATEUR :** Permet de faire défiler 3 réglages de vitesse du ventilateur : faible (1), moyenne (2) et élevée (3).
- 🗑️ RÉINITIALISATION DU REMPLACEMENT DU FILTRE :** Appuyez sur le bouton de réinitialisation du filtre et maintenez le enfoncé jusqu'à ce que le voyant de remplacement du filtre s'éteigne.

## COMMENT UTILISER

### Avant d'allumer l'appareil :

- Sortez le purificateur d'air de la boîte et retirez le sac.
- Placez le purificateur d'air sur une surface ferme et plane.
- Insérez la fiche à broche unique à l'arrière du purificateur, puis branchez l'adaptateur dans une prise électrique 230 V AC.

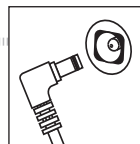

## COMMENT UTILISER LE PLATEAU D'HUILE

**AVERTISSEMENT :** Mettre de l'huile ailleurs que dans le plateau endommagera le purificateur d'air.

1. Le plateau d'huile se trouve à l'arrière du purificateur d'air.
2. Poussez pour ouvrir et retirez le plateau.
3. Utilisez le 1 tampon d'huile essentielle préinstallé dans le plateau (3 au total inclus).
4. Ajoutez 5 à 7 gouttes d'huile essentielle sur le tampon. Vous pouvez en mettre plus ou moins selon votre préférence.

**AVERTISSEMENT :** Ne mettez l'huile essentielle que sur le tampon et PAS directement dans le plateau.

5. Remplacez le plateau d'huile dans son compartiment et poussez pour fermer. Le parfum se diffusera automatiquement lorsque le purificateur d'air sera allumé.

**REMARQUE :** Utiliser uniquement avec les tampons d'huile essentielle Homedics fournis.

**REMARQUE :** Ne laissez pas un tampon d'huile essentielle usagé dans le plateau si l'appareil ne sera pas utilisé pendant une longue période.

## LES HUILES ESSENTIELLES SONT-ELLES SÛRES À UTILISER AUTOUR DES ANIMAUX DE COMPAGNIE ?

Nous devons toujours faire preuve de prudence lorsque nous utilisons des huiles essentielles à proximité de nos animaux de compagnie. Conservez toutes les huiles essentielles et les produits d'aromathérapie (tels que les diffuseurs) hors de portée des animaux. Gardez les bouteilles ouvertes éloignées des animaux afin d'éviter toute ingestion interne. Nous ne recommandons pas l'application topique d'huiles essentielles sur les animaux, car ils ont un odorat très développé et ne peuvent pas se débarrasser de l'huile s'ils ne l'apprécient pas ou si elle les incommode. Nous recommandons de consulter un vétérinaire en cas d'ingestion d'huile essentielle.

## REPLACEMENT DU FILTRE

### VOYANT DE REMPLACEMENT DU FILTRE

Le voyant de remplacement du filtre s'allume lorsqu'il est temps de remplacer le filtre True HEPA, en fonction du nombre d'heures d'utilisation du purificateur d'air.

### REPLACEMENT DU FILTRE TRUE HEPA

Pour des performances optimales, remplacez le filtre tous les 6-12 mois dans des conditions d'utilisation normales, sur la base de 12 heures par jour pendant 365 jours.

1. Débranchez le purificateur d'air. Retournez-le et tournez la base vers la gauche.
2. Retirez l'ancien filtre.
3. Insérez le nouveau filtre dans le compartiment du filtre.
4. Réinstallez la base en la tournant vers la droite jusqu'à ce qu'elle se verrouille.
5. Branchez l'adaptateur sur une prise secteur standard. Allumez le purificateur d'air.
6. Appuyez sur le bouton de réinitialisation du filtre et maintenez-le enfoncé jusqu'à ce que le voyant de remplacement du filtre s'éteigne.

## NETTOYAGE ET ENTRETIEN

### COMMENT NETTOYER LE PRÉFILTRE

**REMARQUE :** Pour des performances optimales, passez l'aspirateur sur le préfiltre une fois par mois dans des conditions d'utilisation normales.

1. Débranchez le purificateur d'air.
2. Retirez le filtre True HEPA comme décrit dans la section Comment changer le filtre.
3. Passez soigneusement l'aspirateur sur l'extérieur du filtre True HEPA à l'aide de la brosse de votre aspirateur.
4. Replacez le filtre True HEPA dans le purificateur d'air et réinstallez la base.
5. Branchez l'adaptateur sur une prise électrique domestique.

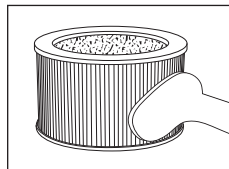

### NETTOYAGE DU BAC À HUILE

1. Ouvrez le bac à huile et retirez le tampon.
2. Rincez le bac à huile à l'eau et essuyez-le avec un chiffon doux. N'utilisez PAS de détergent ni de nettoyants liquides.

**REMARQUE :** Si vous continuez à utiliser le même parfum, mettez le tampon d'huile de côté pour le réutiliser.

**NE** laissez PAS un tampon usagé dans le bac à huile si le purificateur d'air ne doit pas être utilisé pendant une longue période.

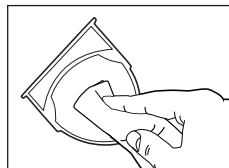

## POUR DES PERFORMANCES OPTIMALES

- NE JAMAIS utiliser de l'eau ou des produits ménagers ou détergents pour nettoyer le filtre True HEPA.
- Nettoyez l'extérieur de l'appareil avec un chiffon doux et sec selon les besoins.
- NE JAMAIS utiliser de l'eau, de la cire, du polish ou toute solution chimique pour nettoyer l'extérieur du purificateur d'air.
- Nettoyez la grille à l'aide d'un chiffon humide ou du pinceau de l'aspirateur selon les besoins.
- Passez l'aspirateur sur le préfiltre chaque mois dans des conditions normales d'utilisation.
- Remplacez le filtre True HEPA tous les 6-12 mois, basé sur 12 heures par jour, 365 jours par an.
- Utilisez toujours un filtre de remplacement Homedics authentique pour des performances optimales.

## SPÉCIFICATIONS

### SYSTÈME DE FILTRATION TRUE HEPA TROIS-EN-UN

- **FILTRATION TRUE HEPA** : Élimine jusqu'à 99,97 % des particules en suspension dans l'air jusqu'à 0,3 micron, telles que les allergènes, le pollen, la poussière, les squames d'animaux et la fumée qui traversent le média filtrant.
- **FILTRATION DES ODEURS AU CHARBON ACTIF** : Réduit le formaldéhyde et le toluène dans l'air selon des tests en laboratoire indépendants. Réduit les produits chimiques présents dans les odeurs domestiques courantes telles que les animaux, la salle de bain, la lessive, la poubelle à couches, la cuisine et la fumée, selon des tests en laboratoire indépendants.
- **PRÉFILTRE** : Capture les grosses particules.

### TAILLE DE PIÈCE SUGGÉRÉE

Jusqu'à 42 m<sup>2</sup> – ce purificateur est plus efficace lorsque toutes les portes et fenêtres sont fermées.

### RENOUVELLEMENT DE L'AIR PAR HEURE

Ce purificateur d'air peut purifier l'air d'un espace de 42 m<sup>2</sup> une fois par heure à la vitesse maximale, dans une pièce fermée, sur la base du débit volumique CADR de fumée mesuré et de plafonds de 8 pieds.

### FONCTIONNEMENT SILENCIEUX

20–53 dBA

### CONSOMMATION D'ÉNERGIE EN VEILLE

0.26W

### PIÈCES DE RECHANGE

Pour acheter des pièces de rechange Homedics d'origine, rendez-vous chez le détaillant où vous avez acheté votre purificateur d'air Homedics ou visitez [www.homedics.co.uk](http://www.homedics.co.uk).

- **FILTRE TRUE HEPA** : Modèle #: AP-T60FL
- **TAMPS AROMATIQUES** : Modèle #: UHE-PAD1

## GARANTIE 3 ANS

FKA Brands Ltd garantit ce produit exempt de vices de matériaux et de fabrication, pendant une période de 3 ans à compter de la date d'achat ; hormis les cas indiqués ci-dessous. Cette garantie FKA Brands Ltd ne couvre pas les dommages causés par toute mauvaise utilisation ou abus, par tout accident, par tout accessoire utilisé sans autorisation, par toute modification apportée au produit, ni par toutes autres circonstances ne pouvant être imputées à FKA Brands Ltd. Cette garantie ne prend effet que dans la mesure où le produit est acheté et utilisé au Royaume-Uni / dans l'UE. Un produit devant faire l'objet de modifications ou de réglages, afin de permettre son fonctionnement dans un pays autre que celui pour lequel il a été conçu, fabriqué, approuvé et / ou autorisé, ou toutes réparations de produits endommagés par ces modifications, ne sont pas couverts par cette garantie. FKA Brands Ltd ne saurait être tenue responsable de tout type de dommages accidentels, consécutifs ou particuliers. Pour bénéficier du service de garantie sur votre produit, veuillez renvoyer le produit par colis affranchi au Service après-vente, accompagné de votre facture datée (preuve d'achat). A réception, FKA Brands Ltd procédera à la réparation ou, le cas échéant, au remplacement de votre produit et vous le réexpédiera, sans frais de port supplémentaires. Seul le Service après-vente de Homedics est habilité à traiter une demande de garantie. Tout service prodigué pour ce produit par quiconque autre que le Service après-vente de Homedics entraîne l'annulation de la garantie. Cette garantie n'affecte pas vos droits statutaires.

Pour contacter le Service après-vente Homedics de votre région, veuillez consulter le site [www.Homedics.co.uk/servicecentres](http://www.Homedics.co.uk/servicecentres)

### Explication WEEE

 Le symbole indique que le produit ne doit pas être éliminé avec les autres déchets ménagers dans toute l'Union Européenne. L'élimination incontrôlée des déchets pouvant porter préjudice à l'environnement ou à la santé humaine, veuillez le recycler de façon responsable. Vous favoriserez ainsi la réutilisation durable des ressources matérielles. Pour renvoyer votre appareil usagé, prière d'utiliser le système de renvoi et collection ou contacter le revendeur où le produit a été acheté. Ils peuvent se débarrasser de ce produit afin qu'il soit recyclé tout en respectant l'environnement.



Points de collecte sur [www.quefairemesdechets.fr](http://www.quefairemesdechets.fr)  
Privilégiez la réparation ou le don de votre appareil !

**VOR INBETRIEBNAHME LESEN SIE SICH DIE BETRIEBSANLEITUNG  
BITTE SORGFÄLTIG DURCH. HEBEN SIE DIE BETRIEBSANLEITUNG FÜR  
SPÄTERES NACHSCHLAGEN AUF.**

---

- Das Gerät kann von Personen ab 8 Jahren und Personen mit reduzierten physischen, sensorischen oder mentalen Fähigkeiten oder Mangel an Erfahrung und/oder Wissen benutzt werden, sofern sie beaufsichtigt oder bezüglich des sicheren Gebrauchs des Geräts unterwiesen werden und die daraus resultierenden Gefahren verstehen. Kinder dürfen nicht mit dem Gerät spielen. Das Gerät darf nicht unbeaufsichtigt von Kindern gereinigt und gewartet werden.
- Ziehen Sie den Netzstecker des Geräts immer sofort nach der Verwendung und bevor Sie es reinigen oder die Filter austauschen. Um das Gerät auszuschalten, stellen Sie alle Bedienelemente auf „OFF“ (Aus) und ziehen Sie anschließend den Stecker aus der Steckdose.
- Geräte nicht dort hinstellen oder aufbewahren, wo sie herunterfallen oder in eine Badewanne oder ein Waschbecken gezogen werden können. Legen Sie es nie in Wasser oder andere Flüssigkeiten.
- Greifen Sie NICHT nach einem Gerät, das in Wasser oder andere Flüssigkeiten gefallen ist. Schalten Sie das Gerät sofort an der Hauptleitung aus und ziehen Sie den Netzstecker. Trocken halten – NICHT unter nassen oder feuchten Bedingungen betreiben.
- Stecken Sie NIEMALS Nadeln oder metallische Gegenstände in das Gerät oder eine Öffnung.
- Das Gerät nur für den in diesem Heft vorgesehenen und beschriebenen Verwendungszweck benutzen. Verwenden Sie KEINE Aufsätze, die nicht von Homedics empfohlen wurden.

- Verwenden Sie das Gerät NICHT im Außenbereich.
- Dieses Produkt benötigt ein 230 V Netzteil.
- Benutzen Sie diesesn Gerät AUF KEINEN FALL, wenn ein Kabel oder Stecker beschädigt ist, es nicht ordnungsgemäß funktioniert, es heruntergefallen ist oder beschädigt wurde, in Wasser gefallen ist oder ein Leck hat. Bringen Sie es zur Überprüfung und Reparatur in ein Service-Center von Homedics in Ihrer Nähe.
- Das Kabel von heißen Oberflächen fernhalten.
- Benutzen Sie das Gerät NICHT an Orten, an denen Sprühdosen verwendet werden oder an denen Sauerstoff verabreicht wird.
- Verwenden Sie das Gerät NICHT unter einer Decke oder einem Kissen. Übermäßige Wärme kann entstehen und zu einem Brand, Stromschlag oder einer Personenverletzung führen.
- Tragen Sie das Gerät NICHT am Stromkabel und verwenden Sie das Kabel NICHT als Griff.
- Verwenden Sie den am Produkt angebrachten Tragegriff zum Tragen.
- Versuchen Sie NICHT, dieses Gerät selbstständig zu reparieren. Es sind keine durch den Benutzer zu reparierenden Teile vorhanden. Reparaturen an diesem Gerät dürfen nur durch ein autorisiertes Service-Center von Homedics durchgeführt werden.
- Blockieren Sie auf keinen Fall die Lüftungen des Gerätes oder platzieren Sie es auf weichen Unterlagen, wie z.B. einem Bett oder einer Couch. Halten Sie die Öffnungen frei von Fusseln, Haaren etc.
- Dieses Gerät sollte NIEMALS von Personen mit körperlichen Beschwerden, die die Fähigkeit zur Bedienung der Regler einschränken, oder die an Sinnesstörungen in der unteren Körperhälfte leiden, benutzt werden.

- Wenn sich das Gerät übermäßig heiß anfühlt, schalten Sie den Netzschalter aus und setzen Sie sich mit dem Homedics Service-Center in Verbindung.
- Ine zu lange Benutzung könnte zu übermäßiger Erwärmung des Produkts und einer verkürzten Lebensdauer führen. In solch einem Fall unterbrechen Sie den Betrieb und lassen Sie das Gerät vor erneuter Benutzung abkühlen.
- Verlegen Sie das Kabel nicht unter dem Teppichboden. Die Kabel nicht mit Überwurfdecken, Läufern oder ähnlichen Belägen abdecken. Verlegen Sie keine Kabel unter Möbeln oder Geräten. Verlegen Sie das Kabel außerhalb von Verkehrsflächen, wo man darüber stolpern kann.
- Ziehen Sie den Netzstecker des Geräts immer, wenn es nicht in Gebrauch ist.
- Dieses Gerät ist nicht für die Verwendung in Badezimmern, Waschküchen oder ähnlichen feuchten Innenräumen vorgesehen.
- Dieses Produkt ist ausschließlich für den Haushaltsgebrauch bestimmt.
- Verwenden Sie nur das mit diesem Produkt gelieferte Netzteil. Die Verwendung eines anderen Netzteils kann zu Brandgefahr, Stromschlag, Verletzungen oder Schäden am Produkt führen. Verwenden Sie ausschließlich das Netzteil mit der Teilenummer PP-APT60ADPTA.
- Andernfalls besteht Brand- oder Verletzungsgefahr.
- Das Gerät darf nur mit einer Sicherheitskleinspannung betrieben werden, die der Kennzeichnung auf dem Gerät entspricht.

# PRODUKTMERKMALE

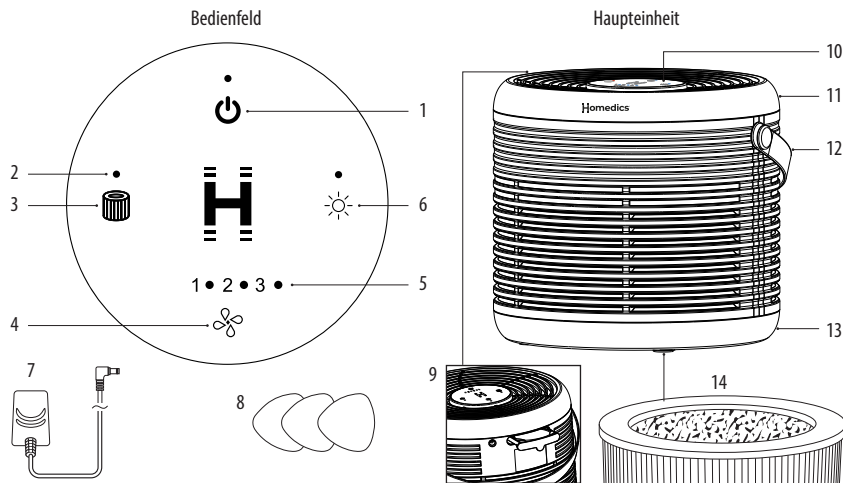

- |                                      |                                 |
|--------------------------------------|---------------------------------|
| 1. Netzta                            | 8. Ätherische Öl Pads (3 Stück) |
| 2. Filterwechselanzeig               | 9. Ölwanne                      |
| 3. Filter Reset Taste                | 10. Bedienfeld                  |
| 4. Taste für Lüftergeschwindigkeit   | 11. Stiftsteckanschluss         |
| 5. Anzeige für Lüftergeschwindigkeit | 12. Tragegriff                  |
| 6. Licht Ein/Aus Taste               | 13. Basis                       |
| 7. Netzadapter                       | 14. 3 in 1 True HEPA Filter     |

**NETZTASTE:** Schaltet den Luftreiniger ein bzw. aus.

**LICHT EIN/AUS:** Drücken Sie die Lichttaste, um die Anzeigen des Bedienfelds ein oder auszuschalten.

**LÜFTERGESCHWINDIGKEIT:** Wechselt zwischen 3 Lüftergeschwindigkeitsstufen: niedrig (1), mittel (2) und hoch (3).

**FILTERWECHSEL RESET:** Halten Sie die Filter Reset Taste gedrückt, bis die Filterwechselanzeig erlischt.

## BEDIENUNGSANLEITUNG

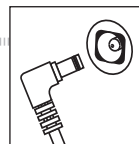

### Vor dem Einschalten des Geräts:

- Nehmen Sie den Luftreiniger aus der Verpackung und entfernen Sie den Beutel.
- Stellen Sie den Luftreiniger auf eine feste, ebene Fläche.
- Stecken Sie den Einstecker hinten in den Luftreiniger und dann den Adapter in eine 230V AC Steckdose.

## VERWENDUNG DES ÖL-FACHES

**WARNUNG:** Öl an anderen Stellen als dem Öl-Fach kann den Luftreiniger beschädigen.

1. Das Öl-Fach befindet sich auf der Rückseite des Luftreinigers.
2. Drücken, um zu öffnen, und das Fach herausnehmen.
3. Verwenden Sie das 1 vorinstallierte ätherische Ölpad im Fach (insgesamt 3 Pads enthalten).
4. Geben Sie 5–7 Tropfen ätherisches Öl auf das Pad. Sie können je nach persönlicher Vorliebe mehr oder weniger verwenden.  
**WARNUNG: Geben Sie das ätherische Öl nur auf das Pad und NICHT direkt in das Fach.**
5. Setzen Sie das Öl-Fach wieder in das Fach ein und drücken Sie zum Schließen. Der Duft beginnt automatisch, sobald der Luftreiniger eingeschaltet wird.

**HINWEIS:** Nur mit den mitgelieferten Homedics ätherischen Öl-Pads verwenden.

**HINWEIS:** Lassen Sie ein gebrauchtes ätherisches Öl-Pad nicht im Öl-Fach, wenn das Gerät längere Zeit nicht verwendet wird.

### SIND ÄTHERISCHE ÖLE IN DER NÄHE VON HAUSTIEREN SICHER?

Beim Einsatz ätherischer Öle in der Nähe unserer Haustiere ist stets Vorsicht geboten. Bewahren Sie alle ätherischen Öle und Aromatherapieprodukte (z. B. Diffusoren) außerhalb der Reichweite von Haustieren auf. Halten Sie geöffnete Flaschen von Haustieren fern, um eine innere Aufnahme zu vermeiden. Wir empfehlen keine äußerliche Anwendung ätherischer Öle bei Haustieren, da sie einen sehr ausgeprägten Geruchssinn haben und das Öl nicht entfernen können, wenn es ihnen nicht gefällt oder sie dadurch gestört werden. Wir empfehlen, bei Verschlucken von ätherischem Öl einen Tierarzt aufzusuchen.

## FILTERWECHSEL

---

### FILTERWECHSEL-ANZEIGE

Die Filterwechsel-Anzeige leuchtet auf, wenn es auf Grundlage der Betriebsstunden des Luftreinigers Zeit ist, den True-HEPA-Filter auszutauschen.

### AUSTAUSCH DES TRUE-HEPA-FILTERS

Für eine optimale Leistung ersetzen Sie den Filter alle 6-12 Monate unter normalen Nutzungsbedingungen, basierend auf 12 Stunden pro Tag über 365 Tage.

1. Ziehen Sie den Netzstecker des Luftreinigers. Drehen Sie das Gerät um und drehen Sie die Basis nach links.
2. Entfernen Sie den alten Filter.
3. Setzen Sie den neuen Filter in das Filterfach ein.
4. Bringen Sie die Basis wieder an, indem Sie sie nach rechts drehen, bis sie einrastet.
5. Stecken Sie das Netzteil in eine standardmäßige Wechselstromsteckdose. Schalten Sie den Luftreiniger ein.
6. Halten Sie die Filter-Reset-Taste gedrückt, bis die Filterwechselanzeige erlischt.

## REINIGUNG UND WARTUNG

---

### REINIGUNG DES VORFILTERS

**HINWEIS:** Für optimale Leistung den Vorfilter bei normaler Nutzung einmal monatlich absaugen.

1. Ziehen Sie den Netzstecker des Luftreinigers.
2. Entfernen Sie den True-HEPA-Filter wie im Abschnitt Filterwechsel beschrieben.
3. Saugen Sie die Außenseite des True-HEPA-Filters gründlich mit dem Bürstenaufsatz Ihres Staubsaugers ab.
4. Setzen Sie den True-HEPA-Filter wieder in den Luftreiniger ein und montieren Sie die Basis erneut.
5. Stecken Sie das Netzteil in eine handelsübliche Steckdose.

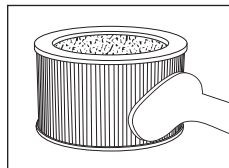

### REINIGUNG DER ÖLSCHALE

1. Öffnen Sie die Ölschale und entfernen Sie das Pad.
2. Spülen Sie die Ölschale mit Wasser aus und wischen Sie sie mit einem weichen Tuch trocken. NICHT mit Reinigungsmitteln oder flüssigen Reinigern säubern.

**HINWEIS:** Wenn derselbe Duft weiterverwendet wird, legen Sie das Ölpad zur Wiederverwendung beiseite.

**LASSEN SIE KEIN** gebrauchtes Pad in der Ölschale, wenn der Luftreiniger über einen längeren Zeitraum nicht verwendet wird.

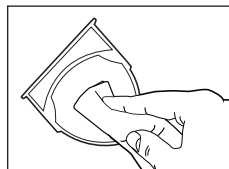

## FÜR BESTE LEISTUNG

- NIEMALS Wasser oder Haushaltsreiniger bzw. Reinigungsmittel zum Reinigen des True-HEPA-Filters verwenden.
- Reinigen Sie die Außenseite des Geräts bei Bedarf mit einem weichen, trockenen Tuch.
- NIEMALS Wasser, Wachs, Politur oder chemische Lösungen zur Reinigung der Außenseite des Luftreinigers verwenden.
- Reinigen Sie das Gitter bei Bedarf mit einem feuchten Tuch oder dem Bürstenaufsatz Ihres Staubsaugers.
- Saugen Sie das Vorfilter monatlich bei normalem Gebrauch ab.
- Tauschen Sie den True-HEPA-Filter alle 6-12 Monate aus, basierend auf 12 Stunden pro Tag, 365 Tage im Jahr.
- Verwenden Sie stets einen originalen Homedics Ersatzfilter für optimale Leistung.

## SPEZIFIKATIONEN

---

### DREI-IN-EINS TRUE HEPA-FILTRATIONSYSTEM

- **TRUE HEPA-FILTRATION:** Entfernt bis zu 99,97 % der luftgetragenen Partikel bis 0,3 Mikrometer, wie Allergene, Pollen, Staub, Tierhaare und Rauch, die durch das Filtermedium gelangen.
- **AKTIVKOHLE-GERUCHSFILTRATION:** Reduziert Formaldehyd und Toluol in der Luft, wie durch unabhängige Labortests gezeigt. Reduziert Chemikalien in häufig vorkommenden Haushaltsgerüchen wie Tiergerüche, Badezimmer, Wäsche, Windeleimer, Kochen und Rauch, wie durch unabhängige Labortests gezeigt.
- **VORFILTER:** Erfasst große Partikel.

### EMPFOHLENE RAUMGRÖSSE

Bis zu 42 m<sup>2</sup> – dieser Luftreiniger ist am effektivsten, wenn alle Türen und Fenster geschlossen sind.

### LUFTWECHSEL PRO STUNDE

Dieser Luftreiniger kann die Luft in einem Raum von 42 m<sup>2</sup> einmal pro Stunde bei höchster Geschwindigkeitsstufe in einem geschlossenen Raum reinigen, basierend auf dem gemessenen Rauch-CADR-Volumenstrom und einer Deckenhöhe von 8 Fuß.

### LEISER BETRIEB

20–53 dBA

### STANDBY-STROMVERBRAUCH

0.26W

### ERSATZTEILE

Um originale Homedics Ersatzteile zu erwerben, wenden Sie sich an den Händler, bei dem Sie Ihren Homedics Luftreiniger gekauft haben, oder besuchen Sie [www.homedics.co.uk](http://www.homedics.co.uk).

- **TRUE HEPA FILTER:** Modell #: AP-T60FL
- **AROMA-PADS:** Modell #: UHE-PAD1

## 3 JAHRE GARANTIE

FKA Brands Ltd garantiert für einen Zeitraum von 3 Jahren ab Kaufdatum, dass dieses Produkt frei von Material- und Fertigungsfehlern ist. Diese Garantie umfasst keine Schäden, die durch einen nicht bestimmungsgemäßen Gebrauch oder Missbrauch des Gerätes, Unfälle, die durch Nutzung von Zubehörteilen, die nicht vom Hersteller zugelassen sind oder die Veränderung des Gerätes oder irgendwelche anderen Umstände entstehen, die sich der Kontrolle von FKA Brands Ltd entziehen. Diese Garantie gilt nur, wenn das Gerät in GB bzw. der EU gekauft und betrieben wird. Ein Gerät, für das eine Modifikation oder Anpassung erforderlich wird, damit es in einem anderen Land als dem Land, für das es entwickelt, hergestellt, zugelassen und/oder autorisiert wurde, betrieben werden kann oder die Reparatur an Geräten, die durch diese Modifikationen beschädigt wurden, fallen nicht unter diese Garantie. FKA Brands Ltd haftet nicht für jede Art von Begleit-, Folge- oder besonderen Schäden.

Um einen Garantie-Service für Ihr Gerät zu erhalten, wenden Sie sich bitte an unser deutschsprachiges Service Center:

E-Mail: [support@Homedics.de](mailto:support@Homedics.de)

Die Garantie wird ausschließlich durch das Homedics Service Center durchgeführt. Durch Service-Dienstleistungen, die nicht vom Homedics Service Center durchgeführt wurden, verfällt die Garantie.

Diese zusätzliche Garantie schränkt Ihre gesetzlichen Gewährleistungsansprüche nicht ein.

### WEEE-Erklärung



Am Ende der Lebensdauer eines Produkts und vor seiner verantwortungsvollen Entsorgung müssen Sie, sofern vorhanden, alle Lampen und Batterien entfernen.

■ Wenn Ihr Produkt personenbezogene Daten enthält, liegt es in Ihrer Verantwortung, alle personenbezogenen Daten zu entfernen, bevor Sie das Produkt entsorgen.

Hinweis: Die Händler von Elektro- und Elektronikgeräten werden Ihr Produkt kostenlos zum Recycling zurücknehmen.

Alternativ können Sie Ihre Elektro- und Elektronikgeräte auch kostenlos bei kommunalen Sammelstellen abgeben.

<https://tinyurl.com/GermanyWEEE>

## **LEA LAS INSTRUCCIONES ANTES DE UTILIZARLO. GUARDE ESTAS INSTRUCCIONES PARA CONSULTARLAS EN EL FUTURO.**

---

- Questo prodotto può essere usato a partire da 8 anni e da persone con ridotte capacità fisiche, sensoriali o mentali o con mancanza di esperienza e conoscenza se supervisionate o se hanno ricevuto istruzioni sull'uso sicuro del prodotto e comprendono i rischi legati al suo utilizzo. I bambini non devono giocare con l'apparecchio. Le operazioni di pulizia e manutenzione non devono essere eseguite da bambini senza la supervisione di un adulto.
- Scollegare sempre l'apparecchio dalla presa di corrente subito dopo l'uso e prima di pulirlo o sostituire i filtri. Per scollegare il prodotto, portare tutti i comandi nella posizione 'OFF' e scollegare la spina dalla presa elettrica.
- Non riporre né conservare l'apparecchio laddove potrebbe cadere o scivolare in una vasca da bagno o in un lavandino. Non immergere in acqua o altri liquidi.
- NON tentare di recuperare un prodotto caduto in acqua o in altri liquidi. In tal caso, staccare l'interruttore principale dell'energia elettrica e scollegare il prodotto dalla presa. Proteggere il prodotto dall'umidità – NON azionare in ambienti umidi o bagnati.
- MAI inserire spille da balia, fermagli metallici od oggetti nell'apparecchio né in alcuna fessura.
- Utilizzare il prodotto solo per gli scopi indicati nel presente opuscolo. NON usare accessori non raccomandati da Homedics.
- NON utilizzare in ambienti esterni.
- Questo prodotto richiede un'alimentazione 230 V.
- NON azionare MAI il dispositivo se il cavo o lo spinotto sono danneggiati, se non funziona correttamente, se è danneggiato o caduto a terra/in acqua

oppure se perde. Restituirlo al Centro Assistenza Homedics per un controllo e la riparazione.

- Tenere il cavo lontano da superfici riscaldate.
- NON azionare il prodotto negli stessi ambienti in cui si utilizzano apparecchi per l'aerosol (spray) o si somministra ossigeno.
- NON azionare il prodotto sotto coperte o cuscini. La mancata osservanza di questa precauzione comporta il rischio di incendi, folgorazione o infortuni di altro tipo.
- Il cavo NON deve essere utilizzato per afferrare o trasportare il prodotto.
- Usare la maniglia di trasporto fornita sul prodotto per trasportarlo.
- NON tentare di riparare il prodotto. Il prodotto non contiene componenti soggetti a manutenzione da parte dell'utilizzatore. La manutenzione del prodotto deve essere affidata esclusivamente a un Centro Servizi Homedics autorizzato.
- Non bloccare mai le aperture di ventilazione del prodotto né azionarlo su superfici morbide, ad esempio letti o divani. Tenere le aperture di ventilazione libere da peluria, capelli, ecc.
- Questo apparecchio non deve MAI essere utilizzato da soggetti affetti da problemi fisici che pregiudicano la capacità di azionare i comandi o da quanti soffrono di carenze sensoriali nella parte inferiore del corpo.
- Se il prodotto si surriscalda eccessivamente, scollegare dalla rete elettrica e contattare il Centro Servizi Homedics.
- Un utilizzo eccessivo può causare il surriscaldamento del prodotto con conseguente riduzione della sua durata. In caso di surriscaldamento, interrompere l'uso e lasciare raffreddare il prodotto prima di utilizzarlo nuovamente.

- Non far passare il cavo sotto i tappeti. Non coprire il cavo con tappeti, centrini o coperture simili. Non far passare il cavo sotto mobili o apparecchiature. Sistemare il cavo lontano da aree trafficate dove può essere d'ostacolo.
- Scollegare sempre l'apparecchio quando non è in uso.
- Questo apparecchio non è destinato all'uso in bagni, lavanderie o ambienti interni umidi simili.
- Questo prodotto è destinato esclusivamente all'uso domestico.
- Utilizzare solo l'alimentatore fornito con questo prodotto. L'uso di qualsiasi altro alimentatore può causare rischio di incendio, scosse elettriche, lesioni alle persone o danni al prodotto. Utilizzare solo l'adattatore CA con numero di parte PP-APT60ADPTA.
- L'inosservanza delle istruzioni riportate qui sopra può comportare il rischio di incendio o trauma.
- L'apparecchio deve essere alimentato esclusivamente con una bassissima tensione di sicurezza corrispondente alla marcatura sull'apparecchio.

## CARATTERISTICHE DEL PRODOTTO

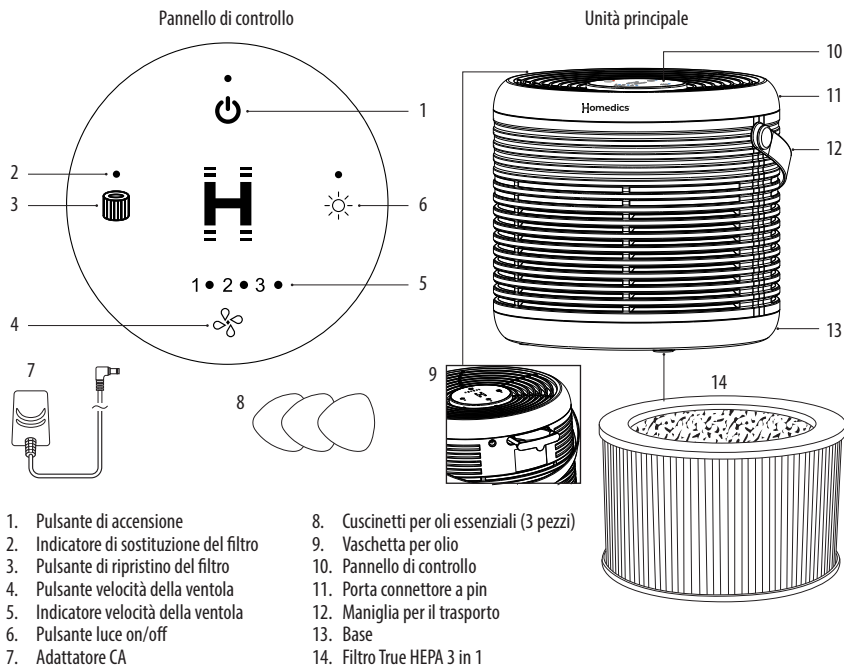

**🔌 PULSANTE DI ACCENSIONE:** Accende o spegne il purificatore d'aria.

**☀️ LUCE ON/OFF:** Premere il pulsante Luce per accendere o spegnere le luci del pannello di controllo.

**🌀 VELOCITÀ DELLA VENTOLA:** Consente di scorrere 3 impostazioni di velocità della ventola: bassa (1), media (2) e alta (3).

**🗑️ RIPRISTINO SOSTITUZIONE FILTRO:** Tenere premuto il pulsante di ripristino del filtro finché la spia di sostituzione del filtro non si spegne.

## COME UTILIZZARE

### Prima di accendere l'unità:

- Estrarre il purificatore d'aria dalla confezione e rimuovere il sacchetto.
- Posizionare il purificatore d'aria su una superficie solida e piana.
- Inserire la spina singola sul retro del purificatore, quindi collegare l'adattatore a una presa elettrica 230V AC.

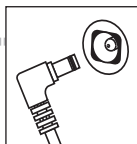

## COME USARE IL VASSOIO PER L'OLIO

**ATTENZIONE:** Mettere l'olio in qualsiasi punto diverso dal vassoio danneggerà il purificatore d'aria.

1. Il vassoio per l'olio si trova sul retro del purificatore d'aria.
2. Premere per aprire e rimuovere il vassoio.
3. Utilizzare il 1 tampone di olio essenziale preinstallato nel vassoio (3 in totale inclusi).
4. Aggiungere 5–7 gocce di olio essenziale sul tampone. È possibile usare più o meno a seconda delle preferenze personali.  
**ATTENZIONE:** Posizionare l'olio essenziale solo sul tampone e NON direttamente nel vassoio.
5. Riposizionare il vassoio nel suo scomparto e premere per chiudere. Il profumo inizierà automaticamente quando il purificatore d'aria sarà acceso.

**NOTA:** Utilizzare solo con i tamponi per olio essenziale Homedics inclusi.

**NOTA:** Non lasciare un tampone per olio essenziale usato nel vassoio se l'unità non verrà utilizzata per un lungo periodo.

### GLI OLI ESSENZIALI SONO SICURI DA USARE INTORNO AGLI ANIMALI DOMESTICI?

È sempre necessario prestare attenzione quando si utilizzano oli essenziali in presenza di animali domestici. Tenere tutti gli oli essenziali e i prodotti per aromaterapia (come i diffusori) fuori dalla portata degli animali. Tenere le bottiglie aperte lontano dagli animali per evitare l'ingestione. Non raccomandiamo l'uso topico di oli essenziali sugli animali domestici, poiché hanno un olfatto molto sensibile e non possono eliminare l'olio se non lo gradiscono o se li disturba. Si consiglia di consultare un veterinario in caso di ingestione di oli essenziali.

## SOSTITUZIONE DEL FILTRO

---

### SPIA DI SOSTITUZIONE DEL FILTRO

La spia di sostituzione del filtro si illumina quando è necessario sostituire il filtro True HEPA in base alle ore di utilizzo del purificatore d'aria.

### SOSTITUZIONE DEL FILTRO TRUE HEPA

Per prestazioni ottimali, sostituire il filtro ogni 6-12 mesi in condizioni di utilizzo normale, sulla base di 12 ore al giorno per 365 giorni.

1. Scollegare il purificatore d'aria. Capovolgere il dispositivo e ruotare la base verso sinistra.
2. Rimuovere il filtro usato.
3. Inserire il nuovo filtro nel relativo alloggiamento.
4. Reinstallare la base ruotandola verso destra fino al blocco.
5. Collegare l'adattatore a una presa CA standard. Accendere il purificatore d'aria.
6. Tenere premuto il pulsante di ripristino del filtro finché la spia di sostituzione del filtro non si spegne.

## PULIZIA E MANUTENZIONE

---

### COME PULIRE IL PREFILTRO

**NOTA:** Per prestazioni ottimali, aspirare il prefiltro una volta al mese in condizioni di utilizzo normale.

1. Scollegare il purificatore d'aria.
2. Rimuovere il filtro True HEPA come descritto nella sezione Come sostituire il filtro.
3. Aspirare accuratamente l'esterno del filtro True HEPA utilizzando la spazzola dell'aspirapolvere.
4. Reinserire il filtro True HEPA nel purificatore d'aria e reinstallare la base.
5. Collegare l'adattatore a una presa elettrica domestica.

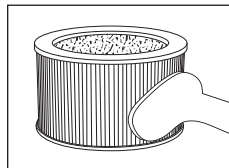

### PULIZIA DEL VASSOIO DELL'OLIO

1. Aprire il vassoio dell'olio e rimuovere il tampone.
2. Sciacquare il vassoio con acqua e asciugare con un panno morbido. **NON** utilizzare detersivi o detersivi liquidi.

**NOTA:** Se si continua a utilizzare la stessa fragranza, mettere da parte il tampone per riutilizzarlo.

**NON** lasciare un tampone usato nel vassoio dell'olio se il purificatore d'aria non verrà utilizzato per un lungo periodo.

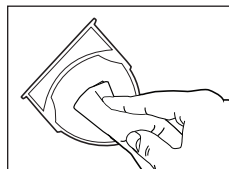

## PER PRESTAZIONI OTTIMALI

- NON usare mai acqua o detersivi domestici per pulire il filtro True HEPA.
- Pulire l'esterno dell'unità con un panno morbido e asciutto secondo necessità.
- NON usare mai acqua, cera, lucido o soluzioni chimiche per pulire l'esterno del purificatore d'aria.
- Pulire la griglia con un panno umido o con la spazzola dell'aspirapolvere secondo necessità.
- Aspirare il prefiltro mensilmente in condizioni normali di utilizzo.
- Sostituire il filtro True HEPA ogni 6-12 mesi basandosi su 12 ore al giorno, 365 giorni l'anno.
- Utilizzare sempre un filtro di ricambio originale Homedics per prestazioni ottimali.

## SPECIFICHE

---

### SISTEMA DI FILTRAZIONE TRUE HEPA TRE-IN-UNO

- **FILTRAZIONE TRUE HEPA:** Rimuove fino al 99,97% delle particelle sospese nell'aria di dimensioni fino a 0,3 micron, come allergeni, pollini, polvere, peli di animali e fumo che passano attraverso il supporto filtrante.
- **FILTRAZIONE ODORI CON CARBONE ATTIVO:** Riduce formaldeide e toluene presenti nell'aria come dimostrato da test di laboratorio indipendenti. Riduce le sostanze chimiche presenti negli odori domestici comuni come animali, bagno, lavanderia, pannolini, cucina e fumo, come dimostrato da test di laboratorio indipendenti.
- **PRÉFILTRÒ:** Cattura le particelle grandi.

### DIMENSIONE SUGGERITA DELLA STANZA

Fino a 42 m<sup>2</sup> – questo purificatore è più efficace quando tutte le porte e le finestre sono chiuse.

### RICAMBIO D'ARIA ALL'ORA

Questo purificatore d'aria è in grado di purificare l'aria in uno spazio di 42 m<sup>2</sup> una volta all'ora alla massima velocità, in una stanza chiusa, sulla base della portata volumetrica CADR del fumo misurata e di soffitti alti 8 piedi.

### FUNZIONAMENTO SILENZIOSO

20–53 dBA

### CONSUMO IN STAND-BY

0.26W

### RICAMBI

Per acquistare ricambi Homedics originali, recarsi presso il rivenditore dove avete acquistato il vostro purificatore d'aria Homedics o visitare [www.homedics.co.uk](http://www.homedics.co.uk).

- **FILTRO TRUE HEPA:** Modello #: AP-T60FL
- **PADS AROMA:** Modello #: UHE-PAD1

## 3 ANNI DI GARANZIA

FKA Brands Ltd garantisce il prodotto da difetti di componenti e lavorazione per un periodo di 3 anni dalla data di acquisto, fatte salve le indicazioni riportate nel seguito. La garanzia sui prodotti offerta da FKA Brands Ltd non copre i danni causati da uso improprio o abuso, incidente, collegamento di accessori non autorizzati, alterazione del prodotto o qualsiasi altra condizione non imputabile a FKA Brands Ltd. La presente garanzia è valida esclusivamente se il prodotto è acquistato e utilizzato nel Regno Unito / nell'UE. La presente garanzia non copre le modifiche o gli adattamenti necessari per il funzionamento dell'apparecchio in un Paese diverso da quello per cui è progettato, prodotto, approvato e/o autorizzato, né la riparazione di apparecchi danneggiati da tali modifiche. FKA Brands Ltd non sarà ritenuta responsabile di alcun tipo di danno incidentale, consequenziale o speciale. Per usufruire del servizio di manutenzione in garanzia, restituire il prodotto in franchigia postale al centro servizi locale unitamente alla ricevuta di pagamento (come prova di acquisto). Al ricevimento del prodotto, FKA Brands Ltd si occuperà della riparazione o della sostituzione, a seconda del caso, e della restituzione in franchigia postale. La garanzia è valida esclusivamente presso il Centro Servizi Homedics. La manutenzione di questo prodotto da soggetti diversi dal Centro Servizi Homedics annulla la garanzia. La presente garanzia non influirà sui diritti sanciti per legge.

Per scoprire il Centro Servizi Homedics più vicino, visitare la pagina

[www.Homedics.co.uk/servicecentres](http://www.Homedics.co.uk/servicecentres)

### WEEE explanation



Questo simbolo indica che il prodotto non deve essere smaltito assieme agli altri rifiuti domestici in tutti i Paesi dell'Unione Europea. Al fine di evitare un eventuale danno ambientale e alla salute umana derivante dallo smaltimento dei rifiuti non controllato, riciclare il prodotto in maniera responsabile per promuovere il riutilizzo sostenibile delle risorse materiali. Per la restituzione del dispositivo usato, utilizzare gli appositi sistemi di restituzione e raccolta oppure contattare il rivenditore presso cui il prodotto è stato acquistato, che provvederanno al suo riciclaggio in conformità alle norme di sicurezza ambientale.

## LEA LAS INSTRUCCIONES ANTES DE UTILIZARLO. GUARDE ESTAS INSTRUCCIONES PARA CONSULTARLAS EN EL FUTURO.

---

- Este aparato lo pueden usar personas a partir de 8 años y con capacidades físicas, sensoriales o mentales limitadas o sin experiencia ni conocimientos si cuentan con supervisión o han recibido instrucciones sobre el uso del aparato de forma segura y entienden los peligros que implica. Este aparato no es un juguete, ni debe tratarse como tal. Los niños no deben limpiar ni realizar operaciones de mantenimiento sin supervisión por un adulto.
- Desenchufe siempre el aparato de la toma de corriente inmediatamente después de usarlo y antes de limpiarlo o de reemplazar los filtros. Para desconectarlo, coloque todos los controles en la posición "OFF" (Apagado) antes de sacar el enchufe de la toma de corriente.
- No coloque ni guarde el aparato en un lugar de donde podría caerse o ser arrastrado hacia una bañera o un lavabo. No coloque ni deje caer en agua u otro líquido.
- NO intente coger un aparato que se haya caído al agua o en otros líquidos. Corte la corriente y desenchúfelo de inmediato. Manténgalo seco: NO lo haga funcionar cuando esté húmedo o mojado.
- No inserte NUNCA clavijas ni otros mecanismos metálicos u objetos en el aparato.
- Utilice este aparato para el fin previsto según se describe en este folleto. NO utilice acoplamientos no recomendados por Homedics.
- NO lo use al aire libre.
- Este producto requiere una fuente de alimentación de 230 V.

- NUNCA opere el aparato si tiene un cable o un enchufe dañado, si no funciona correctamente, si se ha caído o dañado, si se cayó al agua o si gotea. Envíelo al Centro de Servicios Homedics para que lo examinen y lo arreglen, si es preciso.
- Mantenga el cable alejado de superficies calientes.
- NO lo ponga en funcionamiento cuando esté usando aerosoles (espray) o cuando esté administrando oxígeno.
- NO lo haga funcionar debajo de una manta o una almohada. Puede producirse calor excesivo y provocar un incendio, electrocución o lesiones personales.
- NO tire del aparato por el cable ni lo use como mango.
- Use la asa de transporte suministrada en el producto para transportarlo.
- NO intente reparar el aparato. No hay piezas que puedan ser reparadas por el usuario. Todas las reparaciones de este aparato deben ser realizadas por el Centro de Servicios oficial de Homedics.
- Nunca bloquee las entradas de aire del aparato ni lo coloque sobre una superficie blanda, como una cama o un sofá. Mantenga las entradas de aire libres de pelusas, cabellos, etc.
- Este aparato no lo debe usar NUNCA una persona que sufra cualquier impedimento físico que pueda restringir la posibilidad de operar los controles o que tenga dificultades sensoriales en la parte inferior del cuerpo.
- Si el producto se recalienta excesivamente, desenchúfelo de la toma de corriente y póngase en contacto con el Servicio Técnico de Homedics.
- El uso excesivo podría ocasionar un calentamiento excesivo del aparato y reducir su duración. Si esto sucede, deje de usar el aparato, para que se enfríe antes de usar de nuevo.
- No pase el cable por debajo de la moqueta. No tape el cable con tapetes, pasacables u organizadores de cables similares. No pase el cable por debajo de

muebles ni aparatos eléctricos. Disponga el paso del cable por zonas alejadas del tránsito de personas, para evitar que se tropiecen con él.

- Desenchufe siempre el aparato cuando no esté en uso.
- Este aparato no está diseñado para su uso en baños, áreas de lavandería u otros lugares interiores húmedos similares.
- Este producto está destinado únicamente para uso doméstico.
- Utilice únicamente la fuente de alimentación suministrada con este producto. El uso de cualquier otra fuente de alimentación puede provocar riesgo de incendio, descarga eléctrica, lesiones personales o daños al producto. Utilice solo el adaptador de CA con número de pieza PP-APT60ADPTA.
- No seguir las indicaciones anteriores podría causar el riesgo de incendio o lesión.
- El aparato solo debe alimentarse con una tensión extra baja de seguridad que corresponda con el marcado en el aparato.

## CARACTERÍSTICAS DEL PRODUCTO

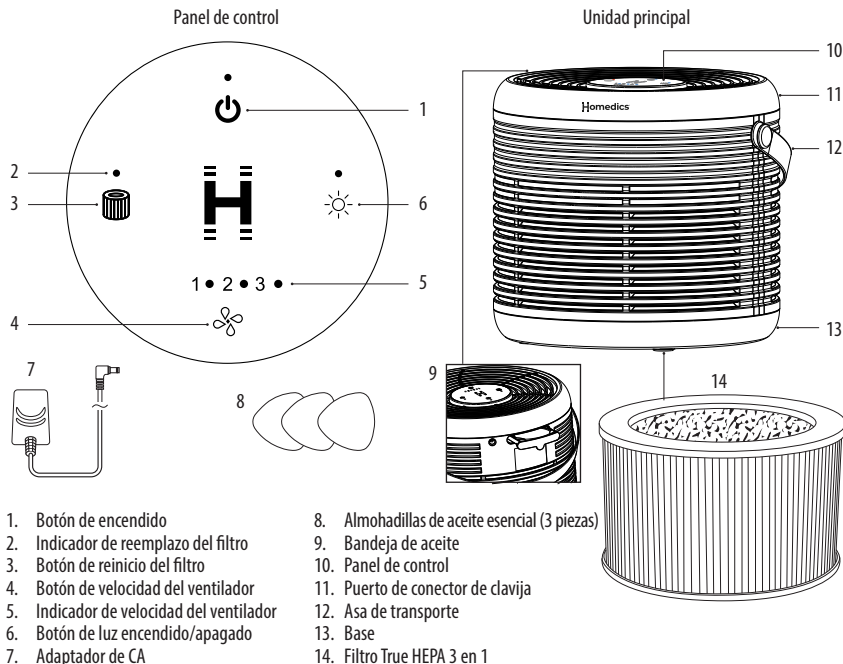

1. Botón de encendido
2. Indicador de reemplazo del filtro
3. Botón de reinicio del filtro
4. Botón de velocidad del ventilador
5. Indicador de velocidad del ventilador
6. Botón de luz encendido/apagado
7. Adaptador de CA
8. Almohadillas de aceite esencial (3 piezas)
9. Bandeja de aceite
10. Panel de control
11. Puerto de conector de clavija
12. Asa de transporte
13. Base
14. Filtro True HEPA 3 en 1

**🔌 BOTÓN DE ENCENDIDO:** Enciende o apaga el purificador de aire.

**☀️ LUZ ENCENDIDO/APAGADO:** Pulse el botón de luz para encender o apagar las luces del panel de control.

**🌀 VELOCIDAD DEL VENTILADOR:** Cambia entre 3 ajustes de velocidad del ventilador: baja (1), media (2) y alta (3).

**🗑️ REINICIO DE REEMPLAZO DEL FILTRO:** Mantenga pulsado el botón de reinicio del filtro hasta que se apague la luz de reemplazo del filtro.

## CÓMO OPERAR

### Antes de encender la unidad:

- Saque el purificador de aire de la caja y retire la bolsa.
- Coloque el purificador de aire sobre una superficie firme y nivelada.
- Inserte el enchufe de un solo pin en la parte trasera del purificador, luego conecte el adaptador a una toma eléctrica de 230 V AC.

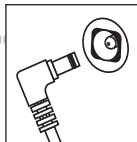

## CÓMO USAR LA BANDEJA DE ACEITE

**ADVERTENCIA:** Poner aceite en cualquier lugar que no sea la bandeja dañará el purificador de aire.

1. La bandeja de aceite se encuentra en la parte trasera del purificador.
2. Presione para abrir y retire la bandeja.
3. Use la 1 almohadilla de aceite esencial preinstalada en la bandeja (3 incluidas en total).
4. Agregue de 5 a 7 gotas de aceite esencial en la almohadilla. Puede usar más o menos según su preferencia. **ADVERTENCIA:** Coloque el aceite esencial únicamente en la almohadilla y NO directamente en la bandeja.
5. Coloque la bandeja de aceite de nuevo en su compartimento y presione para cerrar. La fragancia comenzará automáticamente cuando el purificador de aire esté encendido.

**NOTA:** Usar únicamente con las almohadillas de aceite esencial Homedics incluidas.

**NOTA:** No deje una almohadilla de aceite esencial usada en la bandeja si no va a usar el dispositivo por un período prolongado.

### ¿SON SEGUROS LOS ACEITES ESENCIALES CERCA DE LAS MASCOTAS?

Siempre debemos tener precaución al utilizar aceites esenciales cerca de nuestras mascotas. Mantenga todos los aceites esenciales y productos de aromaterapia (como los difusores) fuera del alcance de las mascotas. Mantenga las botellas abiertas alejadas de las mascotas para evitar la ingestión. No recomendamos el uso tópico de aceites esenciales en mascotas, ya que tienen un sentido del olfato muy desarrollado y no pueden deshacerse del aceite si no les agrada o les resulta molesto. Recomendamos buscar atención veterinaria en caso de ingestión de aceite esencial.

## REEMPLAZO DEL FILTRO

---

### LUZ DE REEMPLAZO DEL FILTRO

La luz de reemplazo del filtro se enciende cuando es momento de sustituir el filtro True HEPA según las horas de uso del purificador de aire.

### REEMPLAZO DEL FILTRO TRUE HEPA

Para un rendimiento óptimo, reemplace el filtro cada 6-12 meses en condiciones normales de uso, basándose en 12 horas diarias durante 365 días.

1. Desenchufe el purificador de aire. Déle la vuelta y gire la base hacia la izquierda.
2. Retire el filtro usado.
3. Inserte el filtro nuevo en el compartimento del filtro.
4. Vuelva a instalar la base girándola hacia la derecha hasta que encaje en su lugar.
5. Enchufe el adaptador a una toma de corriente de CA estándar. Encienda el purificador de aire.
6. Mantenga presionado el botón de reinicio del filtro hasta que la luz de reemplazo del filtro se apague.

## LIMPIEZA Y MANTENIMIENTO

---

### CÓMO LIMPIAR EL PREFILTRO

**NOTA:** Para un rendimiento óptimo, aspire el prefiltro una vez al mes en condiciones normales de uso.

1. Desenchufe el purificador de aire.
2. Retire el filtro True HEPA como se describe en la sección Cómo cambiar el filtro.
3. Aspire cuidadosamente el exterior del filtro True HEPA utilizando el accesorio de cepillo de la aspiradora.
4. Coloque nuevamente el filtro True HEPA en el purificador de aire y reinstale la base.
5. Enchufe el adaptador a una toma de corriente doméstica.

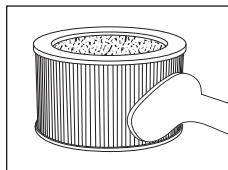

### LIMPIEZA DE LA BANDEJA DE ACEITE

1. Abra la bandeja de aceite y retire la almohadilla.
2. Enjuague la bandeja de aceite con agua y séquela con un paño suave. NO utilice detergentes ni limpiadores líquidos.

**NOTA:** Si continúa utilizando la misma fragancia, reserve la almohadilla de aceite para reutilizarla.

**NO** deje una almohadilla usada en la bandeja de aceite si el purificador de aire no se va a utilizar durante un período prolongado.

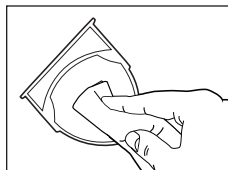

## PARA UN MEJOR RENDIMIENTO

- NUNCA use agua ni productos de limpieza domésticos o detergentes para limpiar el filtro True HEPA.
- Limpie el exterior de la unidad con un paño suave y seco según sea necesario.
- NUNCA use agua, cera, pulidor o soluciones químicas para limpiar el exterior del purificador de aire.
- Limpie la rejilla con un paño húmedo o con el accesorio de cepillo de la aspiradora según sea necesario.
- aspire el prefiltro mensualmente en condiciones normales de uso.
- Reemplace el filtro True HEPA cada 6-12 meses, basado en 12 horas por día, 365 días al año.
- Use siempre un filtro de repuesto Homedics genuino para un rendimiento óptimo.

## ESPECIFICACIONES

---

### SISTEMA DE FILTRACIÓN TRUE HEPA TRES EN UNO

- **FILTRACIÓN TRUE HEPA:** Elimina hasta el 99,97 % de las partículas en el aire de hasta 0,3 micrones, como alérgenos, polen, polvo, caspa de mascotas y humo que pasan a través del medio filtrante.
- **FILTRACIÓN DE OLORES CON CARBÓN ACTIVADO:** Reduce formaldehído y tolueno en el aire según pruebas de laboratorio independientes. Reduce químicos presentes en olores domésticos comunes como mascotas, baño, lavandería, pañales, cocina y humo según pruebas de laboratorio independientes.
- **PREFILTRO:** Captura partículas grandes.

### TAMAÑO DE HABITACIÓN SUGERIDO

Hasta 42 m<sup>2</sup> – este purificador es más eficaz cuando todas las puertas y ventanas están cerradas.

### RENOVACIONES DE AIRE POR HORA

Este purificador de aire puede purificar el aire de un espacio de 42 m<sup>2</sup> una vez por hora en la velocidad máxima, en una habitación cerrada, según el caudal volumétrico CADR de humo medido y con techos de 8 pies.

### FUNCIONAMIENTO SILENCIOSO

20–53 dBA

### CONSUMO DE ENERGÍA EN ESPERA

0.26W

### PIEZAS DE REPUESTO

Para comprar piezas de repuesto Homedics genuinas, acuda al minorista donde compró su purificador de aire Homedics o visite [www.homedics.co.uk](http://www.homedics.co.uk).

- **FILTRO TRUE HEPA:** Modelo #: AP-T60FL
- **ALMOHADILLAS AROMA:** Modelo #: UHE-PAD1

## 3 AÑOS DE GARANTÍA

FKA Brands Ltd garantiza que este producto está libre de fallos de fabricación y de mano de obra durante un periodo de 3 años a partir de la fecha de adquisición, salvo las excepciones que se mencionan a continuación. La garantía de este producto FKA Brands Ltd no cubre los daños causados por un mal uso o abuso, por accidentes, por acoplamiento de accesorios no autorizados, por modificaciones al producto, o cualquier otro condicionante que esté fuera del alcance del control de FKA Brands Ltd. Esta garantía únicamente entrará en vigor si el producto se ha adquirido y operado en RU/UE. La garantía no cubre las modificaciones o adaptaciones que precise el producto para que funcione en otros países distintos de los que va destinado, ha sido fabricado, aprobado y/o autorizado, ni tampoco están cubiertas las reparaciones de daños causados en el producto por estas modificaciones. FKA Brands Ltd no será responsable de incidentes, consecuencias o daños especiales.

Si necesita servicio técnico cubierto por la garantía del producto, devuelva el producto franqueado al Centro de Servicios Homedics en la dirección que figura en el dorso de este manual, acompañado de su recibo de compra (como justificante). Al recibirlo, FKA Brands Ltd reparará o sustituirá el producto, según proceda, y se lo enviará de vuelta franqueado. La garantía únicamente da derecho a reparaciones en el Centro de Servicios Homedics. Reparaciones en cualquier otro servicio técnico distinto de Homedics anularán la garantía. Esta garantía no afecta sus derechos legales. Busque su Centro de Servicios Homedics más próximo en:

[www.Homedics.co.uk/servicecentres](http://www.Homedics.co.uk/servicecentres)

### Explicación RAEE

 Este símbolo indica que este artículo no se debe tirar a la basura con otros residuos domésticos en ningún lugar de la UE. A fin de prevenir los efectos perjudiciales que la eliminación sin control de los residuos puede tener sobre el medio ambiente o la salud de las personas, le rogamos que los recicle de forma responsable para fomentar la reutilización sostenible de los recursos materiales. Para devolver su dispositivo usado, utilice los sistemas de devolución y recogida o póngase en contacto con la empresa a la que le compró el artículo, la cual lo podrá recoger para que se recicle de forma segura para el medio ambiente.

**EES ALLE INSTRUCTIES VOORDAT U HET PRODUCT IN GEBRUIK NEEMT.  
DEZE INSTRUCTIES ZORGVULDIG BEWAREN.**

---

- Dit apparaat is geschikt voor personen vanaf 8 jaar en ouder. Personen met verminderde lichamelijke, zintuiglijke of geestelijke vermogens of onvoldoende ervaring en kennis kunnen dit apparaat onder toezicht gebruiken of na het ontvangen van instructies over het veilige gebruik van het apparaat zodat zij de gevaren begrijpen. Kinderen mogen niet spelen met het apparaat. Zonder toezicht mogen kinderen het apparaat niet reinigen of onderhouden.
- Haal het apparaat altijd onmiddellijk na gebruik en vóór het schoonmaken of vervangen van de filters uit het stopcontact. Om het apparaat uit te schakelen, alle schakelaars in de 'UIT'-stand zetten en vervolgens de stekker uit het stopcontact halen.
- Het apparaat nooit plaatsen of bewaren op een plek waar het in een badkuip of wasbak kan worden getrokken of vallen. Het apparaat nooit in water of een andere vloeistof plaatsen of laten vallen.
- NOOIT reiken naar een apparaat dat in water of een andere vloeistof is gevallen. In dat geval onmiddellijk de netvoeding uitschakelen en de stekker uit het stopcontact halen. Droog houden – NOOIT in natte of vochtige omstandigheden gebruiken.
- NOOIT pinnen, metalen bevestigingsmiddelen of objecten in openingen van het apparaat stoppen.
- Het apparaat alleen voor het voorgeschreven doel gebruiken, zoals in deze folder uiteengezet. ALLEEN door Homedics aanbevolen hulpstukken gebruiken.
- NIET buiten gebruiken.
- Dit product heeft een 230 V voeding nodig.

- NOOIT het apparaat gebruiken als het snoer of de stekker is beschadigd, als het niet goed werkt, als het apparaat is gevallen of beschadigd, of in het water is gevallen. Retourneer het naar het onderhoudscentrum van Homedics, waar het zal worden onderzocht en gerepareerd.
- Het snoer uit de buurt van verwarmde oppervlakken houden.
- NOOIT gebruiken in een ruimte waar aërosols (sprays) worden gebruikt of zuurstof wordt toegediend.
- NOOIT onder een deken of kussen gebruiken. Het apparaat kan dan oververhitten en brand, elektrische schokken of persoonlijk letsel veroorzaken.
- Het apparaat NOOIT aan het snoer dragen en het snoer nooit als handgreep gebruiken.
- Gebruik het meegeleverde handvat op het product om te dragen.
- NOOIT proberen om het apparaat te repareren. Het heeft geen onderdelen die door de gebruiker gerepareerd kunnen worden. Al het onderhoud aan dit apparaat dient uitgevoerd te worden bij een geautoriseerd Homedics Service Centre.
- Nooit de luchtopeningen van het apparaat blokkeren of het op een zacht oppervlak plaatsen, zoals een bed of een bank. Luchtopeningen vrij houden van pluis, haar enz.
- Dit apparaat mag NOOIT worden gebruikt door personen met lichamelijke aandoeningen die de bediening van het apparaat zouden kunnen belemmeren, of door personen met sensorische gebreken in het onderlichaam.
- Als het product uitzonderlijk warm aanvoelt, het product uitschakelen en contact opnemen met het servicecentrum van Homedics.
- Overmatig gebruik kan leiden tot oververhitting en een kortere levensduur van het apparaat. Bij oververhitting het gebruik van het apparaat staken en het laten afkoelen.

- Snoer niet onder het tapijt door laten lopen. Dek het snoer niet af onder vloerkleden, lopers of soortgelijke vloerbedekking. Laat het snoer niet onder meubels of toestellen door lopen. Schik snoer uit de buurt van plekken waar gelopen wordt en waar erover gestruikeld kan worden.
- Trek altijd de stekker uit het stopcontact wanneer het apparaat niet in gebruik is.
- Dit apparaat is niet bedoeld voor gebruik in badkamers, wasruimtes of vergelijkbare vochtige binnenruimten.
- Dit product is uitsluitend bestemd voor huishoudelijk gebruik.
- Gebruik uitsluitend de bij dit product geleverde voeding. Het gebruik van een andere voeding kan leiden tot brandgevaar, elektrische schokken, letsel of schade aan het product. Gebruik alleen de AC-adapter met onderdeelnummer PP-APT60ADPTA.
- Indien u zich niet aan bovenstaande voorschriften houdt, kan dit leiden tot brand of verwondingen.
- Het apparaat mag uitsluitend worden gevoed met een extra lage veiligheidsspanning die overeenkomt met de markering op het apparaat.

# PRODUCTKENMERKEN

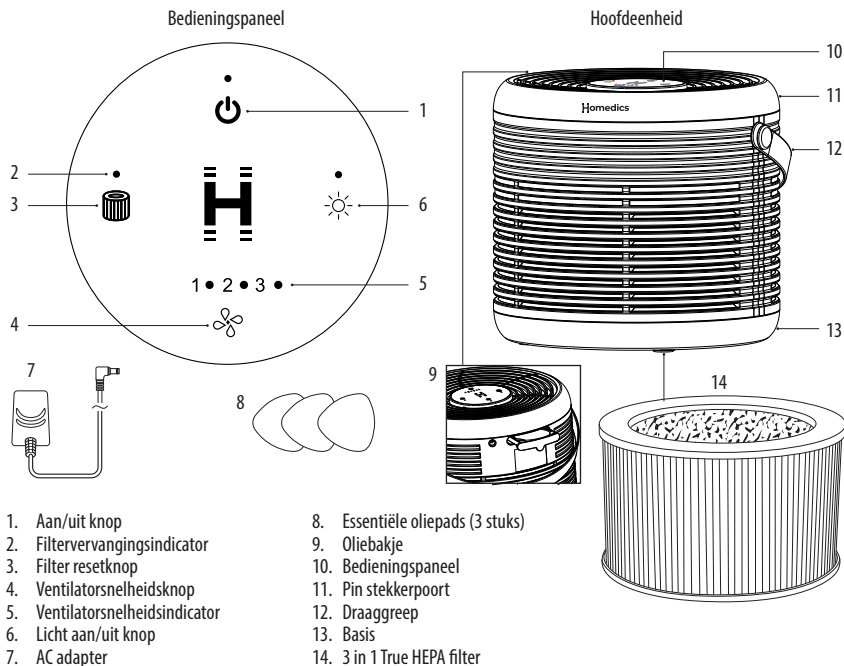

1. Aan/uit knop
2. Filtervervangingsindicator
3. Filter resetknop
4. Ventilatorsnelheidsknop
5. Ventilatorsnelheidsindicator
6. Licht aan/uit knop
7. AC adapter
8. Essentiële oliepaden (3 stuks)
9. Oliebakje
10. Bedieningspaneel
11. Pin stekkerpoort
12. Draaggreep
13. Basis
14. 3 in 1 True HEPA filter

**⏻ AAN/UIT KNOP:** Schakelt de luchtreiniger in of uit.

**☀️ LICHT AAN/UIT:** Druk op de lichtknop om de lampjes van het bedieningspaneel aan of uit te schakelen.

**🌀 VENTILATORSNELHEID:** Schakelt tussen 3 ventilatorsnelheden: laag (1), middel (2) en hoog (3).

**🗑️ FILTERVERVANGING RESET:** Houd de filter resetknop ingedrukt totdat het filtervervangingslampje uitgaat.

## HOE TE GEBRUIKEN

### Voordat u het apparaat inschakelt:

- Haal de luchtreiniger uit de doos en verwijder de zak.
- Plaats de luchtreiniger op een stevige, vlakke ondergrond.
- Steek de enkele pinnestecker in de achterkant van de luchtreiniger en sluit vervolgens de adapter aan op een 230V AC stopcontact.

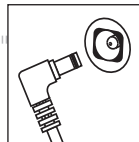

## HOE HET OLIEBAKJE TE GEBRUIKEN

### WAARSCHUWING: Olie ergens anders dan in het oliebakje plaats en beschadigt de luchtreiniger.

1. Het oliebakje bevindt zich aan de achterkant van de luchtreiniger.
2. Druk om te openen en verwijder het bakje.
3. Gebruik het 1 vooraf geïnstalleerde etherische oliepad in het bakje (3 in totaal inbegrepen).
4. Voeg 5–7 druppels etherische olie toe op het pad. U kunt meer of minder gebruiken, afhankelijk van persoonlijke voorkeur.  
**WAARSCHUWING: Plaats etherische olie alleen op het pad en NIET direct in het bakje.**
5. Plaats het oliebakje terug in het compartiment en druk om te sluiten. De geur start automatisch wanneer de luchtreiniger wordt ingeschakeld.

**OPMERKING:** Alleen te gebruiken met de meegeleverde Homedics etherische olie pads.

**OPMERKING:** Laat een gebruikt etherisch oliepad niet in het oliebakje als het apparaat langere tijd niet wordt gebruikt.

## ZIJN ESSENTIËLE OLIËN VEILIG IN DE BUURT VAN HUISDIEREN?

We moeten altijd voorzichtig zijn bij het gebruik van essentiële oliën in de buurt van onze huisdieren. Houd alle essentiële oliën en aromatherapieproducten (zoals diffusers) buiten het bereik van huisdieren. Houd open flessen uit de buurt van huisdieren om inwendige inname te voorkomen. Wij raden het plaatselijk aanbrengen van essentiële oliën op huisdieren niet aan, omdat zij een zeer sterk reukvermogen hebben en de olie niet kunnen verwijderen als zij deze niet prettig vinden of als deze hen stoort. Wij raden aan om bij inname van essentiële olie een dierenarts te raadplegen.

## FILTERVERVANGING

---

### FILTERVERVANGINGSLAMPJE

Het filtervervangingslampje gaat branden wanneer het tijd is om het True HEPA-filter te vervangen op basis van het aantal gebruiksuren van de luchtreiniger.

### VERVANGEN VAN HET TRUE HEPA-FILTER

Voor optimale prestaties dient het filter elke 6-12 maanden te worden vervangen onder normale gebruiksomstandigheden, gebaseerd op 12 uur per dag gedurende 365 dagen.

1. Haal de stekker van de luchtreiniger uit het stopcontact. Draai het apparaat ondersteboven en draai de basis naar links.
2. Verwijder het oude filter.
3. Plaats het nieuwe filter in het filtercompartiment.
4. Plaats de basis terug door deze naar rechts te draaien totdat deze vastklikt.
5. Sluit de adapter aan op een standaard wisselstroomstopcontact. Schakel de luchtreiniger in.
6. Houd de resetknop van het filter ingedrukt totdat het filtervervangingslampje uitgaat.

## REINIGING EN ONDERHOUD

---

### HET PREFILTER REINIGEN

**OPMERKING:** Voor optimale prestaties het voorfilter bij normaal gebruik eenmaal per maand stofzuigen.

1. Haal de stekker van de luchtreiniger uit het stopcontact.
2. Verwijder het True HEPA-filter zoals beschreven in het gedeelte Hoe het filter te vervangen.
3. Stofzuig de buitenkant van het True HEPA-filter grondig met het borstelopzetstuk van de stofzuiger.
4. Plaats het True HEPA-filter terug in de luchtreiniger en installeer de basis opnieuw.
5. Sluit de adapter aan op een huishoudelijk stopcontact.

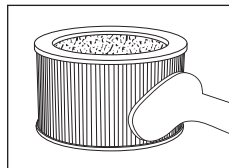

### REINIGING VAN DE OLIEBAK

1. Open de oliebak en verwijder het kussentje.
2. Spoel de oliebak af met water en droog deze met een zachte doek. **GEEN** reinigingsmiddelen of vloeibare schoonmaakmiddelen gebruiken.

**OPMERKING:** Als u dezelfde geur blijft gebruiken, leg het oliekussentje apart om opnieuw te gebruiken.

**LAAT GEEN** gebruikt kussentje in de oliebak achter als de luchtreiniger gedurende langere tijd niet wordt gebruikt.

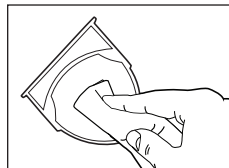

## VOOR OPTIMALE PRESTATIES

- GEBRUIK NOOIT water of huishoudelijke reinigingsmiddelen of detergenten om het True HEPA-filter te reinigen.
- Reinig de buitenkant van het apparaat indien nodig met een zachte, droge doek.
- GEBRUIK NOOIT water, was, polish of enige chemische oplossing om de buitenkant van de luchtreiniger te reinigen.
- Reinig het rooster met een vochtige doek of het borstelopzetstuk van de stofzuiger indien nodig.
- Stofzuig het voorfilter maandelijks bij normaal gebruik.
- Vervang het True HEPA-filter elke 6-12 maanden, gebaseerd op 12 uur per dag, 365 dagen per jaar.
- Gebruik altijd een originele Homedics vervangfilter voor optimale prestaties.

## SPECIFICATIES

---

### DRIE-IN-EEN TRUE HEPA FILTRATIESYSTEEM

- **TRUE HEPA-FILTRATIE:** Verwijdert tot 99,97% van de deeltjes in de lucht tot 0,3 micron, zoals allergenen, pollen, stof, huisdierharen en rook die door het filtermedium gaan.
- **ACTIEFKOOL GEURFILTER:** Vermindert formaldehyde en toluen in de lucht zoals aangetoond door onafhankelijke laboratoriumtests. Vermindert chemicaliën in veelvoorkomende huishoudelijke geuren zoals huisdieren, badkamer, was, luiers, koken en rook, zoals aangetoond door onafhankelijke laboratoriumtests.
- **VOORFILTER:** Vangt grote deeltjes op.

### AANBEVOLEN KAMERGROOTTE

Tot 42 m<sup>2</sup> – deze luchtreiniger werkt effectiever wanneer alle deuren en ramen gesloten zijn.

### LUCHTVERVERSING PER UUR

Deze luchtreiniger kan de lucht in een ruimte van 42 m<sup>2</sup> eenmaal per uur reinigen op de hoogste snelheidsstand, in een afgesloten ruimte, op basis van de gemeten rook-CADR-volumestroom en plafonds van 8 voet.

### STILLE WERKING

20–53 dBA

### STAND-BY STROOMVERBRUIK

0.26W

### VERVANGINGSDELEN

Om originele Homedics vervangingsonderdelen te kopen, gaat u naar de retailer waar u uw Homedics luchtreiniger heeft gekocht of bezoekt u [www.homedics.co.uk](http://www.homedics.co.uk).

- **TRUE HEPA FILTER:** Model #: AP-T60FL
- **AROMA PADS:** Model #: UHE-PAD1

## 3 JAAR GARANTIE

FKA Brands Ltd geeft 3 jaar garantie op materiële en fabrieksfouten vanaf de aankoopdatum, met uitzondering van het onderstaande. Deze productgarantie van FKA Brands Ltd is niet van toepassing op beschadigingen veroorzaakt door verkeerd gebruik of misbruik; ongelukken; het bevestigen van niet-toegestane accessoires; wijzigingen aan het product; en andere condities waar FKA Brands Ltd geen controle over heeft. Deze garantie is alleen geldig wanneer het product aangeschaft en gebruikt wordt in het VK / de EU. Een product dat gewijzigd of aangepast moet worden om gebruikt te kunnen worden in een land anders dan het land waarvoor het was ontworpen, geproduceerd, goedgekeurd en/of geautoriseerd, of reparatie van producten die beschadigd zijn door deze wijzigingen, valt niet onder deze garantie. FKA Brands Ltd is niet verantwoordelijk voor eventuele indirecte, speciale of gevolgschade.

Om garanteservice voor uw product te krijgen, dient u het product gefrankeerd naar uw plaatselijke onderhoudscentrum te sturen, samen met de gedateerde kassabon (als bewijs van aankoop). Na ontvangst zal FKA Brands Ltd uw product repareren of vervangen (waar nodig) en deze gefrankeerd aan u retourneren. Garantiewerkzaamheden worden uitsluitend via het onderhoudscentrum van Homedics verzorgd. Onderhoud van dit product door anderen dan een onderhoudscentrum van Homedics doet deze garantie vervallen. Deze garantie laat uw wettelijke rechten onverlet. Voor uw lokale Homedics Service Centre, bezoek [www.Homedics.co.uk/servicecentres](http://www.Homedics.co.uk/servicecentres)

### Uitleg over AEEA



Deze markering geeft aan dat dit product binnen de EU niet met ander huisvuil mag worden weggeworpen. Om eventuele schade aan het milieu of de menselijke gezondheid door het ongecontroleerd wegwerpen van afval te voorkomen, dient dit apparaat op verantwoorde wijze gerecycled te worden om duurzaam hergebruik van materiaalbronnen te bevorderen. Wilt u het gebruikte apparaat retourneren, gebruik dan de retour- en ophaalsystemen of neem contact op met de winkelier waar het product gekocht is. Deze zal het product voor milieuveilige recycling accepteren.

## LEIA TODAS AS INSTRUÇÕES ANTES DE UTILIZAR. CONSERVE ESTAS INSTRUÇÕES PARA CONSULTA FUTURA.

---

- Este aparelho é adequado para maiores de 8 anos e pessoas com capacidades físicas, sensoriais ou mentais reduzidas ou com falta de experiência e conhecimento, caso se encontrem sob supervisão ou tenham recebido instruções relativas à utilização do aparelho de forma segura e entendam os perigos envolvidos. O aparelho não deve servir de brinquedo para crianças. A limpeza e serviços de manutenção a efetuar pelo utilizador não devem ser confiados a crianças sem supervisão de um adulto.
- Desligue sempre o aparelho da tomada imediatamente após o uso e antes de limpá-lo ou substituir os filtros. Para desligar, rodar todos os controlos para a posição de desligado (“OFF”) e depois retirar a ficha da tomada.
- Não coloque nem guarde o aparelho num local de onde possa cair ou ser puxado para dentro de uma banheira ou lavatório. Não coloque nem deixe cair dentro de água, nem de qualquer outro líquido.
- **NÃO** tente apanhar um aparelho elétrico que tenha caído à água ou noutros líquidos. Desligue a corrente elétrica e retire a ficha da tomada imediatamente. Mantenha seco – **NÃO UTILIZE** em áreas molhadas ou húmidas.
- **NUNCA** introduza pinos ou quaisquer objetos de fixação metálicos no interior do aparelho pelas aberturas.
- Utilize este aparelho apenas para o fim a que se destina conforme descrito no presente folheto. **NÃO** use acessórios que não sejam os recomendados pela Homedics.
- **NÃO** utilizar no exterior.
- Este produto requer uma fonte de alimentação 230 V.

- NUNCA utilize o aparelho se algum cabo ou ficha estiverem danificados, se não estiver a funcionar devidamente, se o deixar cair ou danificar, ou se este cair à água. Devolva o aparelho ao Centro de Assistência da Homedics para ser analisado e reparado.
- Mantenha o cabo afastado de superfícies aquecidas.
- NÃO ligue o aparelho em locais onde estejam a ser utilizados aerossóis (produtos de pulverização) ou onde esteja a ser administrado oxigénio.
- NÃO utilize por baixo de um cobertor ou de uma almofada. Poderá formar-se calor excessivo e provocar fogo, eletrocussão ou lesões em pessoas.
- NÃO transporte este aparelho puxando pelo cabo ou utilizando o cabo como pega.
- Use a alça de transporte fornecida no produto para transportá-lo.
- NÃO tente reparar o aparelho. Nenhuma das peças pode ser reparada pelo utilizador. Toda a manutenção deste aparelho tem de ser feita num Centro de Assistência autorizado da Homedics.
- Nunca bloqueie as aberturas de ar do aparelho nem o coloque sobre uma superfície macia, como uma cama ou sofá. Mantenha as aberturas de ar livres de fiapos, cabelos, etc.
- Este aparelho NUNCA deve ser utilizado por qualquer pessoa que sofra de qualquer problema físico que limite a sua capacidade para operar os controlos ou que tenha qualquer deficiência sensorial na metade inferior do corp.
- Se o produto parecer estar excessivamente quente, desligue da tomada e contacte o Centro de Assistência da Homedics.
- Uma utilização excessiva poderá conduzir ao aquecimento excessivo do produto e a uma vida útil mais curta. Se tal se verificar, interromper a utilização e deixar a unidade arrefecer antes de funcionar.

- Não coloque os cabos por baixo dos tapetes. Não cubra os cabos com tapetes, passadeiras ou coberturas similares. Não oriente os cabos por baixo de mobílias ou eletrodomésticos. Oriente os cabos afastados de áreas de passagem onde possam causar tropeções.
- Desligue sempre o aparelho da tomada quando não estiver em uso.
- Este aparelho não se destina à utilização em casas de banho, áreas de lavandaria ou locais interiores húmidos semelhantes.
- Este produto destina-se exclusivamente a uso doméstico.
- Utilize apenas a fonte de alimentação fornecida com este produto. A utilização de qualquer outra fonte de alimentação pode causar risco de incêndio, choque elétrico, ferimentos ou danos no produto. Utilize apenas o adaptador CA com o número de peça PP-APT60ADPTA.
- O não cumprimento da recomendação acima pode resultar num risco de incêndio ou lesão.
- O aparelho deve ser alimentado apenas com uma tensão extra baixa de segurança correspondente à marcação no aparelho.

## CARACTERÍSTICAS DO PRODUTO

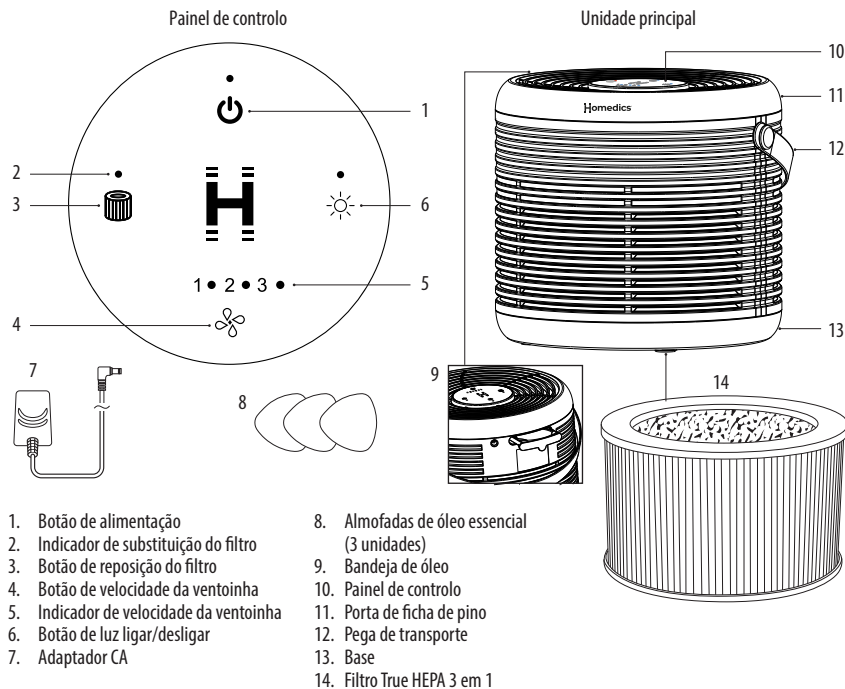

1. Botão de alimentação
2. Indicador de substituição do filtro
3. Botão de reposição do filtro
4. Botão de velocidade da ventoinha
5. Indicador de velocidade da ventoinha
6. Botão de luz ligar/desligar
7. Adaptador CA
8. Almofadas de óleo essencial (3 unidades)
9. Bandeja de óleo
10. Painel de controle
11. Porta de ficha de pino
12. Pega de transporte
13. Base
14. Filtro True HEPA 3 em 1

- BOTÃO DE ALIMENTAÇÃO:** Liga ou desliga o purificador de ar.
- LUZ LIGAR/DESLIGAR:** Prima o botão de luz para ligar ou desligar as luzes do painel de controle.
- VELOCIDADE DA VENTOUINHA:** Alterna entre 3 definições de velocidade da ventoinha: baixa (1), média (2) e alta (3).
- REPOSIÇÃO DE SUBSTITUIÇÃO DO FILTRO:** Prima e mantenha premido o botão de reposição do filtro até que a luz de substituição do filtro se apague.

## COMO OPERAR

### Antes de ligar o aparelho:

- Retire o purificador de ar da caixa e remova o saco.
- Coloque o purificador de ar sobre uma superfície firme e nivelada.
- Insira o plugue de pino único na parte traseira do purificador e, em seguida, conecte o adaptador a uma tomada elétrica de 230 V AC.

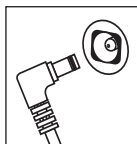

## COMO USAR A BANDEJA DE ÓLEO

**AVISO:** Colocar óleo em qualquer lugar que não seja a bandeja danificará o purificador de ar.

1. A bandeja de óleo está localizada na parte traseira do purificador de ar.
2. Pressione para abrir e retire a bandeja.
3. Use o 1 disco de óleo essencial pré-instalado na bandeja (3 no total incluídos).
4. Adicione 5 a 7 gotas de óleo essencial no disco. Pode usar mais ou menos conforme preferência pessoal. **AVISO:** Coloque o óleo essencial apenas no disco e NÃO diretamente na bandeja.
5. Coloque a bandeja de óleo de volta no compartimento e pressione para fechar. A fragrância começará automaticamente quando o purificador de ar for ligado.

**NOTA:** Usar apenas com os discos de óleo essencial Homedics incluídos.

**NOTA:** Não deixe um disco de óleo essencial usado na bandeja se o aparelho não for usado por um longo período.

## OS ÓLEOS ESSENCIAIS SÃO SEGUROS PARA USAR PERTO DE ANIMAIS DE ESTIMAÇÃO?

Devemos sempre ter cuidado ao utilizar óleos essenciais perto dos nossos animais de estimação. Mantenha todos os óleos essenciais e produtos de aromaterapia (como difusores) fora do alcance dos animais. Mantenha frascos abertos afastados dos animais para evitar ingestão interna. Não recomendamos a aplicação tópica de óleos essenciais em animais de estimação, pois eles têm um olfato muito apurado e não conseguem remover o óleo se não gostarem ou se isso os incomodar. Recomendamos procurar assistência veterinária em caso de ingestão de óleo essencial.

## SUBSTITUIÇÃO DO FILTRO

### LUZ DE SUBSTITUIÇÃO DO FILTRO

A luz de substituição do filtro acende quando é hora de substituir o filtro True HEPA, com base nas horas de utilização do purificador de ar.

### SUBSTITUIÇÃO DO FILTRO TRUE HEPA

Para um desempenho ideal, substitua o filtro a cada 6-12 meses em condições normais de uso, com base em 12 horas por dia durante 365 dias.

1. Desconecte o purificador de ar da tomada. Vire o aparelho de cabeça para baixo e gire a base para a esquerda.
2. Remova o filtro antigo.
3. Insira o novo filtro no compartimento do filtro.

4. Reinstale a base girando-a para a direita até travar no lugar.
5. Conecte o adaptador a uma tomada CA padrão. Ligue o purificador de ar.
6. Pressione e segure o botão de redefinição do filtro até que a luz de substituição do filtro se apague.

## LIMPEZA E MANUTENÇÃO

### COMO LIMPAR O PRÉ-FILTRO

**NOTA:** Para melhor desempenho, aspire o pré-filtro uma vez por mês em condições normais de uso.

1. Desconecte o purificador de ar da tomada.
2. Remova o filtro True HEPA conforme descrito na seção Como substituir o filtro.
3. Aspire cuidadosamente a parte externa do filtro True HEPA utilizando o acessório de escova do aspirador.
4. Recoloque o filtro True HEPA no purificador de ar e reinstale a base.
5. Conecte o adaptador a uma tomada elétrica doméstica.

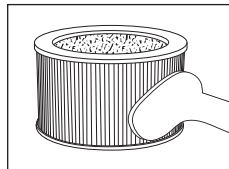

### LIMPEZA DA BANDEJA DE ÓLEO

1. Abra a bandeja de óleo e remova a almofada.
2. Enxágue a bandeja de óleo com água e seque com um pano macio. **NÃO** utilize detergentes ou produtos de limpeza líquidos.

**NOTA:** Se continuar usando a mesma fragrância, reserve a almofada de óleo para reutilização.

**NÃO** deixe uma almofada usada na bandeja de óleo se o purificador de ar não for utilizado por um longo período.

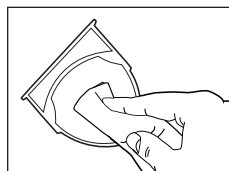

### PARA MELHOR DESEMPENHO

- **NUNCA** use água ou produtos de limpeza domésticos ou detergentes para limpar o filtro True HEPA.
- Limpe o exterior da unidade com um pano macio e seco conforme necessário.
- **NUNCA** use água, cera, polidor ou qualquer solução química para limpar o exterior do purificador de ar.
- Limpe a grade com um pano úmido ou com o acessório de escova do aspirador conforme necessário.
- Aspire o pré-filtro mensalmente em condições normais de uso.
- Substitua o filtro True HEPA a cada 6-12 meses, com base em 12 horas por dia, 365 dias por ano.
- Use sempre um filtro de reposição genuíno Homedics para desempenho ideal.

## ESPECIFICAÇÕES

---

### SISTEMA DE FILTRAÇÃO TRUE HEPA TRÊS EM UM

- **FILTRAÇÃO TRUE HEPA:** Remove até 99,97% das partículas transportadas pelo ar de até 0,3 microns, como alérgenos, pólen, poeira, pelos de animais e fumaça que passam pelo meio filtrante.
- **FILTRAÇÃO DE ODORES COM CARVÃO ATIVADO:** Reduz formaldeído e tolueno no ar, conforme demonstrado por testes de laboratório independentes. Reduz produtos químicos presentes em odores domésticos comuns, como animais, banheiro, lavanderia, fraldas, cozinha e fumaça, conforme testes de laboratório independentes.
- **PRÉ-FILTRO:** Captura partículas grandes.

### TAMANHO DE SALA SUGERIDO

Até 42 m<sup>2</sup> – este purificador é mais eficaz quando todas as portas e janelas estão fechadas.

### TROCAS DE AR POR HORA

Este purificador de ar consegue purificar o ar de um espaço de 42 m<sup>2</sup> uma vez por hora na velocidade máxima, numa divisão fechada, com base no caudal volumétrico CADR de fumo medido e em tetos de 8 pés.

### OPERAÇÃO SILENCIOSA

20–53 dBA

### CONSUMO DE ENERGIA EM STANDBY

0.26W

### PEÇAS DE REPOSIÇÃO

Para comprar peças de reposição Homedics genuínas, vá ao varejista onde você comprou seu Purificador de Ar Homedics ou visite [www.homedics.co.uk](http://www.homedics.co.uk).

- **FILTRO TRUE HEPA:** Modelo #: AP-T60FL
- **PADS AROMA:** Modelo #: UHE-PAD1

## GARANTIA DE 3 ANOS

A FKA Brands Ltd garante que este produto está isento de defeitos de material e de fabrico por um período de 3 anos, a partir da data da compra, exceto conforme indicado abaixo. Esta garantia de produto FKA Brands Ltd não cobre danos causados por abuso ou utilização indevida; acidente; fixação de um acessório não autorizado; alteração do produto; ou quaisquer outras condições que estejam fora do controlo da FKA Brands Ltd. Esta garantia só será efetiva se o produto for adquirido e utilizado no Reino Unido/UE. Um produto que necessite de modificação ou adaptação para que possa funcionar em qualquer país para além do país para o qual foi desenvolvido, fabricado, aprovado e/ou autorizado, ou a reparação de produtos danificados por estas modificações não se enquadram no âmbito desta garantia. A FKA Brands Ltd não será responsável por qualquer tipo de danos acidentais, consequenciais ou especiais. Para obter serviço de garantia no seu produto, envie o produto pós-pago ao centro de assistência juntamente com o recibo de venda datado (como comprovativo de compra). Após a receção, a FKA Brands Ltd irá reparar ou substituir, conforme apropriado, o seu produto e irá devolvê-lo a si, pós-pago. A garantia só é válida no Centro de Assistência Homedics. A assistência deste produto por qualquer pessoa que não seja funcionária do Centro de Assistência Homedics anulará a garantia. Esta garantia não afeta os seus direitos conferidos por lei. Para saber onde fica o Centro de Assistência local da Homedics, acesse a [www.Homedics.co.uk/servicecentres](http://www.Homedics.co.uk/servicecentres)

### Explicação da REEE

 Esta marcação indica que o produto não deve ser eliminado juntamente com outros resíduos domésticos em toda a UE. Para impedir possíveis danos ambientais ou à saúde humana resultantes de uma eliminação não controlada dos resíduos, este produto deverá ser reciclado de forma responsável de modo a promover a reutilização sustentável dos recursos materiais. Para fazer a devolução do seu dispositivo usado, queira por favor utilizar os sistemas de devolução e recolha ou contactar a loja onde adquiriu o produto. A loja poderá entregar este produto para que seja reciclado de forma segura em termos ambientais.

## LÄS ALLA INSTRUKTIONER FÖRE ANVÄNDNING. SPARA INSTRUKTIONERNA FÖR FRAMTIDA REFERENS.

---

- Enheten är lämplig från 8 år och uppåt och för personer med nedsatt fysisk, sensorisk eller mental förmåga, eller bristande erfarenhet och kunskap, om de hålls under uppsikt eller har instruerats om hur man ska använda enheten på ett säkert sätt och förstår de risker som användningen medför. Barn får inte leka med apparaten. Rengöring och underhåll får inte utföras av barn utan tillsyn.
- Dra alltid ut apparatens kontakt ur eluttaget direkt efter användning och innan rengöring eller filterbyte. För att koppla ur apparaten, sätter du alla kontroller i läge "OFF", och drar sedan ur kontakten.
- Placera eller förvara inte apparaten där den kan falla ner i, eller dras ner i ett bad eller ett handfat. Får inte placeras i eller tappas i vatten eller annan vätska.
- Sträck dig INTE efter en enhet som har ramlat ner i vatten, eller andra vätskor. Stäng av strömmen och dra omedelbart ur kontakten. Håll apparaten torr – använd den INTE om den är blöt eller i fuktiga miljöer.
- För ALDRIG in nålar, fastsättningsanordningar av metall, eller andra metallföremål i apparaten eller i någon öppning.
- Använd apparaten för det den är avsedd för i enlighet med denna broschyr. Använd INTE tillbehör som inte är rekommenderade av Homedics.
- Får INTE användas utomhus.
- Denna produkt kräver en 230 V strömkälla.
- Använd ALDRIG apparaten om den har en skadad sladd eller kontakt, om den inte fungerar korrekt, om den har tappats, skadats eller tappats ned i vatten. Returnera den till Homedics servicecenter för undersökning och reparation.
- Håll sladden borta från uppvärmda ytor.

- Använd INTE produkten där någon aerosolprodukt (spray) används, eller där syrgas används.
- Får INTE användas under en filt eller kudde. Överdriven uppvärmning kan uppstå och orsaka brand, elchock eller personskada.
- Bär INTE apparaten i sladden och använd inte sladden som ett handtag.
- Använd det medföljande bärhandtaget på produkten för att bära den.
- Försök INTE att reparera enheten. Det finns inga delar som kan repareras av användaren. Alla reparationer av denna enhet får endast utföras av ett auktoriserat Homedics servicecenter.
- Blockera aldrig apparatens luftöppningar och placera den inte på en mjuk yta, såsom en säng eller soffa. Håll luftöppningarna fria från ludd, hår osv.
- Denna enhet bör ALDRIG användas av någon individ som lider av fysiska problem som kan begränsa användarens kapacitet att använda kontrollerna eller som har sensoriska bristfälligheter i den nedre delen av sin kropp.
- Om produkten känns överdrivet varm, bör du stänga av den och kontakta Homedics servicecenter.
- Överdrivet användande kan leda till att produkten hettas upp för mycket och kan förkorta dess livslängd. Om detta sker, sluta använda och låt enheten svalna innan den används igen.
- Dra inte sladden under mattor. Täck inte över sladden med mattor, löpare eller liknande saker. Dra inte sladden under möbler eller apparater. Lagg sladden vid sidan av gångområden så att du någon inte snubblar på den.
- Koppla alltid ur apparaten när den inte används.
- Denna apparat är inte avsedd för användning i badrum, tvättutrymmen eller liknande fuktiga inomhusmiljöer.
- Denna produkt är endast avsedd för hushållsbruk.

- Använd endast den strömförsörjning som medföljer denna produkt. Användning av annan strömförsörjning kan medföra risk för brand, elektriska stötar, personskador eller skador på produkten. Använd endast nätadaptern med artikelnummer PP-APT60ADPTA.
- Om du inte följer råden ovan, finns det risk för brand eller skada.
- Apparaten får endast matas med säkerhetsklenspänning som motsvarar märkningen på apparaten.

# PRODUKTEGENSKAPER

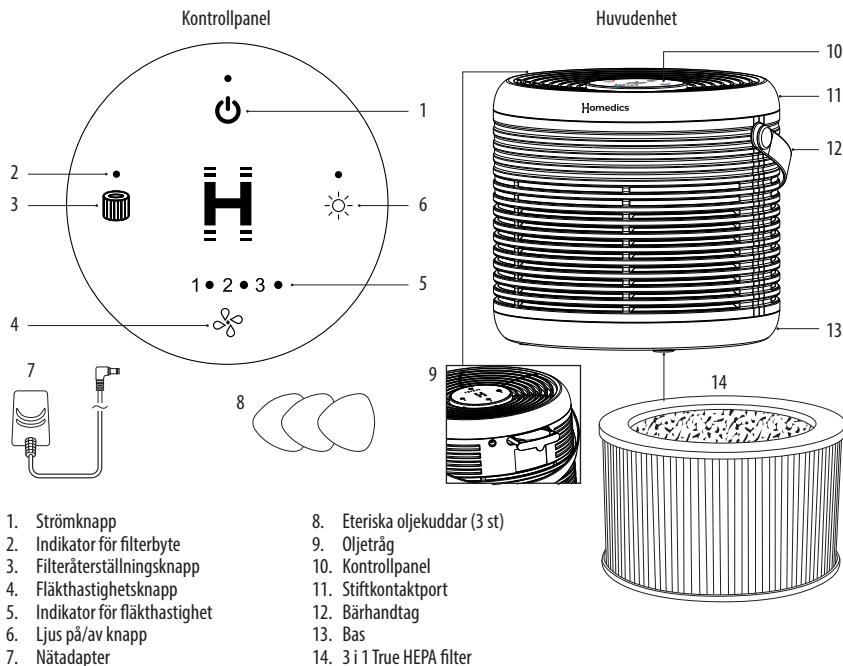

1. Strömknapp
2. Indikator för filterbyte
3. Filteråterställningsknapp
4. Fläkthastighetsknapp
5. Indikator för fläkthastighet
6. Ljus på/av knapp
7. Nätagadapter
8. Eteriska oljekuddar (3 st)
9. Oljetråg
10. Kontrollpanel
11. Stiftkontaktport
12. Bärhandtag
13. Bas
14. 3 i 1 True HEPA filter

**🔌 STRÖMKNAPP:** Slår på eller av luftrenaren.

**☀️ LJUS PÅ/AV:** Tryck på ljusknappen för att slå på eller av kontrollpanelens lampor.

**🌀 FLÄKTHASTIGHET:** Växlar mellan 3 fläkthastigheter: låg (1), medel (2) och hög (3).

**🗑️ ÅTERSTÄLLNING AV FILTERBYTE:** Tryck och håll in filteråterställningsknappen tills indikatorn för filterbyte slocknar.

## SÅ HÄR ANVÄNDER DU

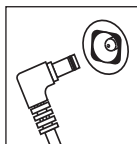

### Innan du slår på enheten:

- Ta ut luftrenaren ur kartongen och ta bort påsen.
- Placera luftrenaren på en stabil, jämn yta.
- Sätt in enkelstiftskontakten i baksidan av luftrenaren och anslut sedan adaptern till ett 230 V AC-uttag.

## SÅ ANVÄNDER DU OLJEBRICKAN

**WARNING: Om olja placeras någon annanstans än i oljebrickan kan luftrenaren skadas.**

1. Oljebrickan sitter på baksidan av luftrenaren.
2. Tryck för att öppna och ta bort brickan.
3. Använd den 1 förinstallerade eteriska oljepaden i brickan (totalt 3 inkluderade).
4. Tillsätt 5–7 droppar eterisk olja på paden. Du kan använda mer eller mindre beroende på personlig smak. **WARNING: Placera endast eterisk olja på paden och INTE direkt i brickan.**
5. Sätt tillbaka oljebrickan i sitt fack och tryck för att stänga. Doften startar automatiskt när luftrenaren slås på.

**OBS:** Använd endast med de medföljande Homedics eteriska oljepads.

**OBS:** Lämna inte en använd eterisk oljepad i oljebrickan om enheten inte ska användas under en längre period.

### ÄR ETERISKA OLJOR SÄKRA ATT ANVÄNDA I NÄRHETEN AV HUSDJUR?

Vi bör alltid vara försiktiga när vi använder eteriska oljor i närheten av våra husdjur. Förvara alla eteriska oljor och aromaterapiprodukter (såsom diffusorer) utom räckhåll för husdjur. Håll öppna flaskor borta från husdjur för att undvika förtäring. Vi rekommenderar inte utvärtes användning av eteriska oljor på husdjur, eftersom de har ett mycket känsligt luktsinne och inte kan bli av med oljan om de inte tycker om den eller om den stör dem. Vi rekommenderar att veterinär kontaktas vid förtäring av eterisk olja.

## FILTERBYTE

### INDIKATOR FÖR FILTERBYTE

Indikator för filterbyte tänds när det är dags att byta True HEPA-filtret baserat på luftrenarnas användningstid.

### BYTE AV TRUE HEPA-FILTRET

För optimal prestanda ska filtret bytas var 6-12:e månad vid normal användning, baserat på 12 timmar per dag under 365 dagar.

1. Koppla ur luftrenaren. Vänd enheten upp och ner och vrid basen åt vänster.
2. Ta bort det gamla filtret.
3. Sätt in det nya filtret i filterfacket.
4. Sätt tillbaka basen genom att vrida den åt höger tills den låses på plats.
5. Anslut adaptern till ett standard växelströmsuttag. Slå på luftrenaren.
6. Håll in filteråterställningsknappen tills lampan för filterbyte slocknar.

## RENGÖRING OCH UNDERHÅLL

### SÅ RENGÖR DU PREFILTRET

**OB:** För bästa prestanda, dammsug prefiltret en gång i månaden vid normal användning.

1. Koppla ur luftrenaren.
2. Ta bort True HEPA-filtret enligt beskrivningen i avsnittet Så byter du filter.
3. Dammsug noggrant utsidan av True HEPA-filtret med dammsugarens borstmunstycke.
4. Sätt tillbaka True HEPA-filtret i luftrenaren och montera basen igen.
5. Anslut adaptern till ett vanligt vägguttag.

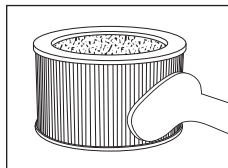

### RENGÖRING AV OLJEBRICKAN

1. Öppna oljebrikan och ta bort dynan.
2. Skölj oljebrikan med vatten och torka den med en mjuk trasa. ANVÄND INTE rengöringsmedel eller flytande rengöringsprodukter.

**OB:** Om samma doft fortsätter att användas, lägg oljedynan åt sidan för återanvändning.

**LÄMNA INTE** en använd dyna i oljebrikan om luftrenaren inte ska användas under en längre tid.

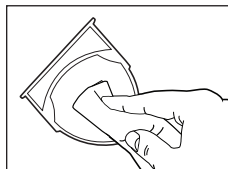

### FÖR BÄSTA PRESTANDA

- ANVÄND ALDRIG vatten eller hushållsrengöringsmedel eller tvättmedel för att rengöra True HEPA-filtret.
- Torka av utsidan av enheten med en mjuk, torr trasa vid behov.
- ANVÄND ALDRIG vatten, vax, polish eller någon kemisk lösning för att rengöra utsidan av luftrenaren.
- Rengör galleret med en fuktig trasa eller med dammsugarens borstmunstycke vid behov.
- Dammsug prefiltret varje månad vid normal användning.
- Byt True HEPA-filtret varje 6-12 månader, baserat på 12 timmar per dag, 365 dagar per år.
- Använd alltid ett äkta Homedics ersättningsfilter för optimal prestanda.

## SPECIFIKATIONER

### TRE-I-ETT TRUE HEPA-FILTRERINGSSYSTEM

- **TRUE HEPA-FILTRERING:** Tar bort upp till 99,97 % av luftburna partiklar så små som 0,3 mikroner, såsom allergener, pollen, damm, husdjursdander och rök som passerar filtermediet.
- **AKTIVT KOL LUFTFILTRERING:** Minskar formaldehyd och toluen i luften enligt oberoende laborietester. Minskar kemikalier i vanliga hushållslukter såsom husdjur, badrum, tvätt, blöjink, matlagning och rök enligt oberoende laborietester.
- **PREFILTER:** Fångar upp stora partiklar.

### FÖRESLAGEN RUMSSTORLEK

Upp till 42 m<sup>2</sup> – denna luftrenare är mer effektiv när alla dörrar och fönster är stängda.

## LUFTOMBYTEN PER TIMME

Denna luftrenare kan rena luften i ett utrymme på 42 m<sup>2</sup> en gång per timme vid högsta hastighetsinställning, i ett slutet rum, baserat på uppmätt CADR-volymlöde för rök och takhöjd på 8 fot.

## TYST DRIFT

20–53 dBA

## STANDBY-ENERGIFÖRBRUKNING

0.26W

## RESERVDELAR

För att köpa äkta Homedics reservdelar, gå till återförsäljaren där du köpte din Homedics luftrenare eller besök [www.homedics.co.uk](http://www.homedics.co.uk).

- **TRUE HEPA FILTER:** Modell #: AP-T60FL
- **AROMAPADS:** Modell #: UHE-PAD1

## 3 ÅRS GARANTI

FKA Brands Ltd garanterar att den här produkten är fri från material- och tillverkningsfel under en period av 3 år från inköpsdatumet, förutom vad som noteras nedan. Denna produktgaranti från FKA Brands Ltd omfattar inte skador orsakade av felaktig användning, vanvård, olycka, anslutning av ej godkända tillbehör, modifieringar av produkten eller andra förutsättningar som ligger utanför FKA Brands Ltd. kontroll. Denna garanti gäller endast om produkten köps och används i Storbritannien eller inom EU. En produkt som kräver modifiering eller anpassning för att kunna fungera i något land annat än det land den var designad för, tillverkad, godkänd och/eller auktoriserad, eller reparation av produkter skadade av dessa modifieringar täcks inte under denna garanti. FKA Brands Ltd. ansvarar inte för någon typ av tillfälliga, indirekta eller speciella skador.

För att få garantiservice på din produkt, returnerar du produkten med betalt porto till ditt lokala servicecenter, tillsammans med ditt daterade kvitto (som inköpsbevis). Efter mottagandet, kommer FKA Brands Ltd att reparera eller ersätta, beroende på vad som är lämpligt, din produkt och returnera den till dig, med porto betalt. Garantin är bara tillgänglig via Homedics Servicecenter. Service av produkten hos någon annan än Homedics Servicecenter upphäver garantin. Denna garanti inverkar inte på dina lagenliga rättigheter.

För att hitta ditt lokala Homedics Servicecenter, kan du gå till [www.Homedics.co.uk/servicecentres](http://www.Homedics.co.uk/servicecentres)

### WEEE-förklaring

 Denna markering indikerar att denna produkt inte får avyttras med annat hushållsavfall inom EU. För att förhindra möjlig skada på miljö eller person från okontrollerat avfallsavyttrande, återvinn på ansvarsfullt vis för att främja det fortsatta återanvändandet av materialresurser. För att returnera din använda enhet, använd retur och insamlingsystemen eller kontakta återförsäljaren där produkten köptes. De kan se till att produkten återvinns på ett miljösäkert vis.

## LÆS ALLE INSTRUKTIONER FØR BRUG. GEM DISSE INSTRUKTIONER TIL SENERE BRUG.

---

- Dette apparat er egnet til personer på 8og derover samt personer med fysiske, sansemæssige eller mentale handicap eller manglende erfaring og viden, såfremt vedkommende er under opsyn eller har modtaget anvisninger om forsvarlig anvendelse af apparatet, og vedkommende forstår farerne i forbindelse med anvendelsen. Børn må ikke lege med apparatet. Rengøring og vedligeholdelse må ikke udføres af børn, medmindre de er under opsyn.
- Tag altid stikket til apparatet ud af stikkontakten straks efter brug og før rengøring eller udskiftning af filtre. Sluk ved at indstille alle kontrolfunktioner til positionen "OFF" og tag derefter stikket ud af stikkontakten.
- Placér og opbevar ikke apparatet, hvor det kan falde ned i eller blive trukket ned i et badekar eller en vask. Må ikke placeres i eller falde ned i vand eller anden væske.
- Du må IKKE række ud efter et apparat, som er faldet i vand eller i andre væsker. Sluk øjeblikkeligt for strømmen og tag apparatet ud af stikket. Hold det tørt – du må IKKE betjene det under våde eller fugtige forhold.
- Du må ALDRIG sætte nåle, metalliske lukkemekanismer eller genstande ind i apparatet eller nogen åbning.
- Apparatet skal benyttes efter hensigten som beskrevet i denne brochure. Kun tilbehør, som anbefales af Homedics, må benyttes.
- Må IKKE anvendes udendørs.
- Dette produkt kræver en 230 V strømkilde.
- Du må ALDRIG betjene apparatet, hvis stik eller ledning er beskadiget, eller hvis det ikke fungerer korrekt. Det må heller ikke anvendes, hvis det er blevet

tabt på gulvet eller beskadiget, hvis det har været i vand, eller hvis det lækker. Hvis dette er sket, skal du returnere produktet til Homedics Servicecenter med henblik på undersøgelse og reparation deraf.

- Hold kablet væk fra varme overflader.
- Betjen ALDRIG i områder, hvor aerosol (spray) produkter bliver brugt, eller hvor oxygen administreres.
- Betjen IKKE under et tæppe eller pude. Det kan producere overdreven varme og forårsage brand, elektriske stød eller personskade.
- Bær IKKE apparatet i ledningen og brug ikke ledningen som et håndtag.
- Brug det medfølgende bærehåndtag på produktet til at bære det.
- Prøv IKKE på selv at reparere apparatet. Apparatet indeholder ingen dele, du selv kan yde service på. Al service på dette apparat skal udføres af et autoriseret Homedics Servicecenter.
- Bloker aldrig apparatens luftåbninger, og placer den ikke på en blød overflade, såsom en seng eller sofa. Hold luftåbningerne fri for fnug, hår osv.
- Dette apparat må ALDRIG bruges af en person, der lider af en fysisk sygdom, der begrænser brugerens kapacitet til at bruge knapperne eller som har sensorisk debilitet i den nederste halvdel af kroppen.
- Hvis produktet føles for varmt, skal du slukke på kontakten og kontakte Homedics Servicecenter.
- Overdreven brug kan medføre overophedning af apparatet og en kortere levetid. Hvis dette skulle ske, skal man stoppe brugen af apparatet og lade det køle ned, før det igen bruges.
- Tildæk ikke ledningen med tæpper, løbere eller lignende. Før ikke ledningen under møbler eller husholdningsapparater. Placér ledningen udenfor gangarealer, hvor den kan udgøre en snublefare.

- Afbryd altid apparatet fra stikkontakten, når det ikke er i brug.
- Dette apparat er ikke beregnet til brug i badeværelser, vaskerum eller lignende fugtige indendørs områder.
- Dette produkt er kun beregnet til husholdningsbrug.
- Brug kun den strømforsyning, der følger med dette produkt. Brug af en anden strømforsyning kan medføre risiko for brand, elektrisk stød, personskade eller skade på produktet. Brug kun AC-adapteren med reservedelsnummer PP-APT60ADPTA.
- Hvis ovenstående foranstaltninger ikke overholdes, kan det forårsage brand eller personskade.
- Apparatet må kun forsynes med sikkerhedsekstra lav spænding, der svarer til mærkningen på apparatet.

# PRODUKTFUNKTIONER

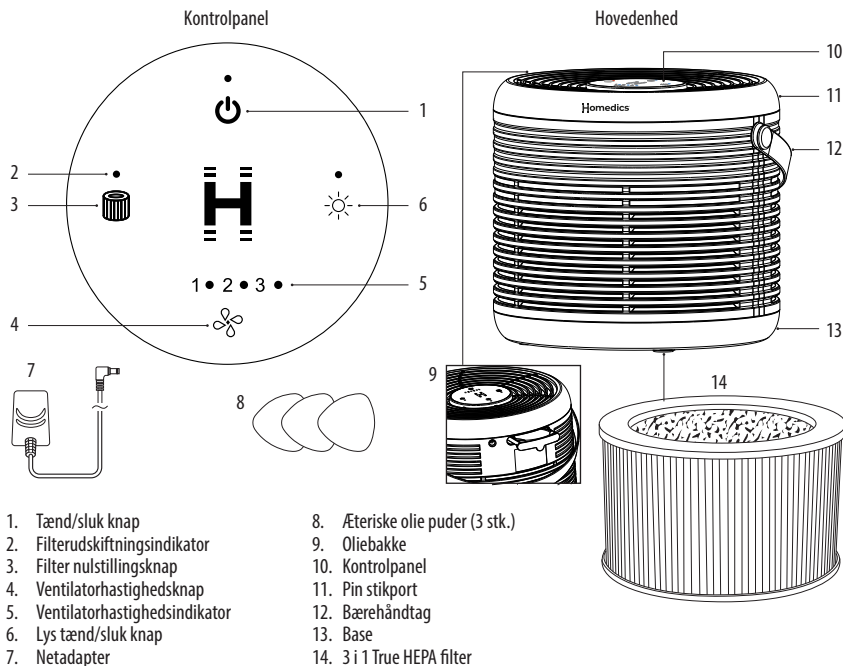

1. Tænd/sluk knap
2. Filterudskiftningsindikator
3. Filter nulstillingsknap
4. Ventilatorhastighedsknap
5. Ventilatorhastighedsindikator
6. Lys tænd/sluk knap
7. Netadapter
8. Æteriske olie puder (3 stk.)
9. Oliebakke
10. Kontrolpanel
11. Pin stikport
12. Bærehåndtag
13. Base
14. 3 i 1 True HEPA filter

**TÆND/SLUK KNAK:** Tænder eller slukker luftrensere.

**LYS TÆND/SLUK:** Tryk på lysknappen for at tænde eller slukke kontrolpanelets lys.

**VENTILATORHASTIGHED:** Skifter mellem 3 ventilatorhastigheder: lav (1), mellem (2) og høj (3).

**NULSTILLING AF FILTERUDSKIFTNING:** Tryk og hold filter nulstillingsknappen nede, indtil filterudskiftningslampen slukker.

## SÅDAN BRUGES

### Før du tænder for enheden:

- Tag luftrenseren ud af kassen, og fjern posen.
- Placer luftrenseren på en fast, jævn overflade.
- Sæt enkeltstikstikket ind i bagsiden af luftrenseren, og tilslut derefter adapteren til en 230V AC stikkontakt.

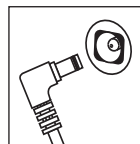

## SÅDAN BRUGES OLIEBAKKEN

**ADVARSEL:** Hvis olie placeres andre steder end i oliebakken, kan luftrenseren blive beskadiget.

1. Oliebakkens placering er på bagsiden af luftrenseren.
2. Tryk for at åbne og fjern bakken.
3. Brug 1 forudinstalleret æterisk oliepude i bakken (3 i alt inkluderet).
4. Tilsæt 5–7 dråber æterisk olie på puden. Du kan bruge mere eller mindre afhængigt af personlig præference. **ADVARSEL: Placer kun æterisk olie på puden og IKKE direkte i bakken.**
5. Sæt oliebakken tilbage i sit rum, og tryk for at lukke. Duftningen starter automatisk, når luftrenseren tændes.

**BEMÆRK:** Brug kun de medfølgende Homedics æteriske olie-puder.

**BEMÆRK:** Lad ikke en brugt æterisk olie-pude blive i oliebakken, hvis enheden ikke skal bruges i længere tid.

### ER ÆTERISKE OLIER SIKRE AT BRUGE I NÆRHEDEN AF KÆLEDYR?

Vi bør altid udvise forsigtighed, når vi bruger æteriske olier i nærheden af vores kæledyr. Opbevar alle æteriske olier og aromaterapiprodukter (såsom diffusere) uden for kæledyrs rækkevidde. Hold åbne flasker væk fra kæledyr for at undgå indtagelse. Vi anbefaler ikke topisk brug af æteriske olier på kæledyr, da de har en meget følsom lugtesans og ikke kan fjerne olien, hvis de ikke bryder sig om den eller bliver generet af den. Vi anbefaler at søge dyrlægehjælp, hvis der sker indtagelse af æterisk olie.

## UDSKIFTNING AF FILTER

### FILTERUDSKIFTNINGSLAMPE

Filterudskiftningslampen lyser, når det er tid til at udskifte True HEPA-filteret baseret på luftrenserens driftstimer.

### UDSKIFTNING AF TRUE HEPA-FILTERET

For optimal ydeevne skal filteret udskiftes hver 6-12. måned under normale brugsforhold, baseret på 12 timer om dagen i 365 dage.

1. Tag stikket til luftrenseren ud af stikkontakten. Vend enheden på hovedet, og drej bunden mod venstre.
2. Fjern det gamle filter.
3. Indsæt det nye filter i filterrummet.
4. Monter bunden igen ved at dreje den mod højre, indtil den låser på plads.
5. Tilslut adapteren til en standard vekselstrømsstikkontakt. Tænd for luftrenseren.
6. Tryk og hold filter-nulstillingsknappen nede, indtil lampen for filterskift slukker.

## RENGØRING OG VEDLIGEHOLDELSE

### SÅDAN RENGØRES PRÆFILTERET

**BEMÆRK:** For optimal ydeevne skal præfilteret støvsuges én gang om måneden ved normal brug.

1. Tag stikket til luftrenseren ud af stikkontakt.
2. Fjern True HEPA-fileret som beskrevet i afsnittet Sådan udskiftes filteret.
3. Støvsug grundigt ydersiden af True HEPA-filteret med støvsugerens børstestemundstykke.
4. Sæt True HEPA-filteret tilbage i luftrenseren, og monter bunden igen.
5. Tilslut adapteren til en almindelig stikkontakt.

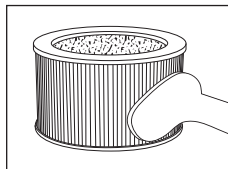

### RENGØRING AF OLIEBAKKEN

1. Åbn oliebakken, og fjern puden.
2. Skyl oliebakken med vand og tør den af med en blød klud. BRUG IKKE rengøringsmidler eller flydende rengøringsprodukter.

**BEMÆRK:** Hvis den samme duft fortsat anvendes, læg oliepudden til side til genbrug.

**EFTERLAD IKKE** en brugt pude i oliebakken, hvis luftrenseren ikke skal bruges i længere tid.

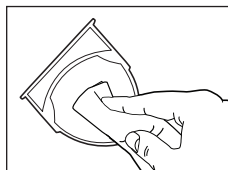

### FOR OPTIMAL YDEEVNE

- BRUG ALDRIG vand eller husholdningsrens eller rengøringsmidler til at rengøre True HEPA-filteret.
- Rengør enhedens yderside med en blød, tør klud efter behov.
- BRUG ALDRIG vand, voks, polish eller nogen kemisk opløsning til at rengøre ydersiden af luftrenseren.
- Rengør gitteret med en fugtig klud eller støvsugerens børstevedhæftning efter behov.
- Støvsug forfilteret månedligt ved normal brug.
- Udskift True HEPA-filteret hvert 6-12. måned baseret på 12 timer pr. dag, 365 dage om året.
- Brug altid et ægte Homedics-ersættelsesfilter for optimal ydeevne.

## SPECIFIKATIONER

### TRE-I-ÉN TRUE HEPA-FILTRERINGSSYSTEM

- **TRUE HEPA-FILTRERING:** Fjerner op til 99,97 % af luftbårne partikler helt ned til 0,3 mikron, såsom allergener, pollen, støv, dyrehår og røg, der passerer gennem filtermediet.
- **AKTIVERET KUL-ODORFILTRERING:** Reducerer formaldehyd og toluen i luften ifølge uafhængige laboratorietests. Reducerer kemikalier i almindelige husholdningslugte såsom kæledyr, badeværelse, vask, blespand, madlavning og røg, ifølge uafhængige laboratorietests.
- **FORFILTER:** Fanger store partikler.

### FORESLÅET RUMSTØRRELSE

Op til 42 m<sup>2</sup> – denne luftrenser er mest effektiv, når alle døre og vinduer er lukkede.

## LUFTSKIFT PER TIME

Denne luftrenser kan rense luften i et område på 42 m<sup>2</sup> én gang i timen ved højeste hastighedsindstilling, i et lukket rum, baseret på målt CADR-volumenstrøm for røg og en loftshøjde på 8 fod.

## STILLE DRIFT

20–53 dBA

## STANDBY-STRØMFORBRUG

0.26W

## RESERVEDELE

For at købe originale Homedics reservedele, gå til forhandleren, hvor du købte din Homedics luftrenser, eller besøg [www.homedics.co.uk](http://www.homedics.co.uk).

- **TRUE HEPA FILTER:** Model #: AP-T60FL
- **AROMAPADS:** Model #: UHE-PAD1

## 3 ÅRS GARANTI

FKA Brands Ltd garanterer, at dette produkt ikke indeholder fejl, hvad angår materialer eller håndværksmæssig kvalitet i en periode på 3 år fra købsdatoen, dog med de undtagelser, der er anført nedenfor. Denne produktgaranti fra FKA Brands Ltd. dækker ikke skade forårsaget af forkert brug eller misbrug; ulykke; tilføjelse af et eventuelt uautoriseret tilbehør; ændring af produktet; eller et hvilket som helst andet forhold, som ligger uden for FKA Brands Ltd.'s kontrol. Nærværende garanti gælder kun, hvis produktet er købt og benyttes i Storbritannien / EU. Et produkt, der kræver ændring eller tilpasning for at gøre det i stand til at fungere i et andet land end det land, for hvilket det er konstrueret, fremstillet, godkendt og/eller autoriseret, eller reparation af produkter beskadiget af disse modifikationer, dækkes ikke af garantien. FKA Brands Ltd er ikke ansvarlig for nogen form for tilfældige, specielle eller følgeskader.

For at opnå service på dit produkt iht. garantien skal du returnere produktet franko til dit lokale servicecenter sammen med dateret kvittering for dit køb (som købsbevis). FKA Brands Ltd. vil efter modtagelse enten reparere eller udskifte dit produkt og returnere det til dig franko. Garantien gælder kun, når service udføres af Homedics Service Centre. Udførelse af service på dette produkt af andre end Homedics Service Centre. ugyldiggør garantien. Denne garanti påvirker ikke dine lovmæssige rettigheder.

Find dit lokale Homedics Service Centre på [www.Homedics.co.uk/servicecentres](http://www.Homedics.co.uk/servicecentres)

### WEEE forklaring

 Denne afmærkning angiver, at dette produkt ikke må bortskaffes med andet husholdningsaffald inden for EU. For at forhindre mulig skade for miljøet eller menneskers sundhed på grund af ukontrolleret affaldsbortskaffelse, skal det genanvendes på ansvarlig vis for at fremme den bæredygtige genanvendelse af materielle ressourcer. Gør brug af returnerings- og indsamlingssystemer eller kontakt den detailhandler, hvor produktet blev købt, for at returnere det brugte produkt. Disse kan videresende produktet til miljøsikket genanvendelse.

## LES ALLE INSTRUKSJONENE FØR BRUK. TA VARE PÅ INSTRUKSJONENE FOR FREMTIDIG REFERANSE.

---

- Dette apparatet er egnet for personer fra 8år og oppover, og kan brukes av personer med reduserte fysiske, sanse- eller mentale evner, eller med manglende erfaring og kunnskap, hvis de er under oppsyn eller har blitt instruert i sikker bruk av apparatet og forstår farene som er involvert. Barn må ikke leke med apparatet. Rengjøring og brukervedlikehold må ikke foretas av barn uten tilsyn.
- Trekk alltid ut støpselet til apparatet fra stikkkontakten umiddelbart etter bruk og før rengjøring eller utskifting av filtre. For å frakoble, sett alle kontroller på “AV” (OFF) og ta deretter støpslet ut av kontakten.
- Apparatet må ikke plasseres eller oppbevares på et sted hvor det kan falle eller bli dratt ned i et badekar eller vask. Apparatet må ikke plasseres eller droppes i vann eller annen væske.
- IKKE rør et apparat som har vært sluppet i vann eller andre væsker. Trekk ut støpslet omgående. Oppbevar tørt – SKAL IKKE brukes på steder hvor det er vått eller fuktig.
- Det må ALDRI settes nåler eller andre metalliske gjenstander inn i apparatet eller i noen åpning.
- Apparatet skal brukes til tiltenkt formål som beskrevet i denne veiledningen. IKKE bruk tilbehør som ikke er anbefalt av Homedics.
- Må IKKE brukes utendørs.
- Dette produktet krever en 230 V strømkilde.
- Apparatet må ALDRI brukes hvis ledningen eller støpselet er ødelagt, eller hvis apparatet ikke fungerer ordentlig, eller hvis det var sluppet i gulvet,

har kommet i vann eller om det lekker. Returner apparatet til Homedics servicesenter for undersøkelse og reparasjon.

- Hold ledningen borte fra oppvarmede flater.
- Apparatet må IKKE brukes der det sprayes med aerosolprodukter eller hvor det foretas behandling med medisinsk oksygen.
- Enheten må IKKE brukes under et ullteppe eller pute. Overdreven oppvarming kan oppstå og forårsake brann, dødelig elektrosjokk eller personskader.
- Apparatet må IKKE bæres etter ledningen eller bruke ledningen som håndtak.
- Bruk bærehåndtaket som følger med produktet for å bære det.
- IKKE forsøk å reparere apparatet. Det finnes ingen brukervennlige deler i enheten. All service på dette apparatet skal kun foretas på et autorisert Homedics servicesenter.
- Blokkér aldri luftåpningene på apparatet, og plasser det ikke på en myk overflate, som en seng eller sofa. Hold luftåpningene fri for lo, hår osv.
- Dette apparatet skal ALDRI brukes på enkeltpersoner med noe fysisk lidelse som vil begrense brukerens evne til å betjene kontrollene eller som har sensoriske mangler i nedre kroppsdel.
- Hvis produktet føles unaturlig varmt, trekk ut støpselet og ta kontakt med Homedics Servicesenter.
- Overdreven bruk kan føre til overoppvarming og kortere levetid på produktet. Hvis dette forekommer, slå av apparatet og la det nedkjøle før det brukes igjen.
- Strømledningen skal ikke legges under tepper. Strømledningen skal ikke dekkes over med løse matter, løpere eller liknende tildekking. Ikke legg ledningen under møbler eller apparater. Sørg for at strømledningen legges unna trafikkerte områder hvor det er lett å snuble i ledningen.

- Koble alltid fra apparatet når det ikke er i bruk.
- Dette apparatet er ikke beregnet for bruk i baderom, vaskerom eller lignende fuktige innendørs områder.
- Dette produktet er kun beregnet for husholdningsbruk.
- Bruk kun strømforsyningen som følger med dette produktet. Bruk av annen strømforsyning kan medføre fare for brann, elektrisk støt, personskade eller skade på produktet. Bruk kun AC-adapter med delenummer PP-APT60ADPTA.
- Unnlatelse av å følge ovennevnte kan resulterer i brannfare eller personskade.
- Apparatet må kun forsynes med sikker ekstra lav spenning som tilsvarer merkingen på apparatet.

# PRODUKTFUNKSJONER

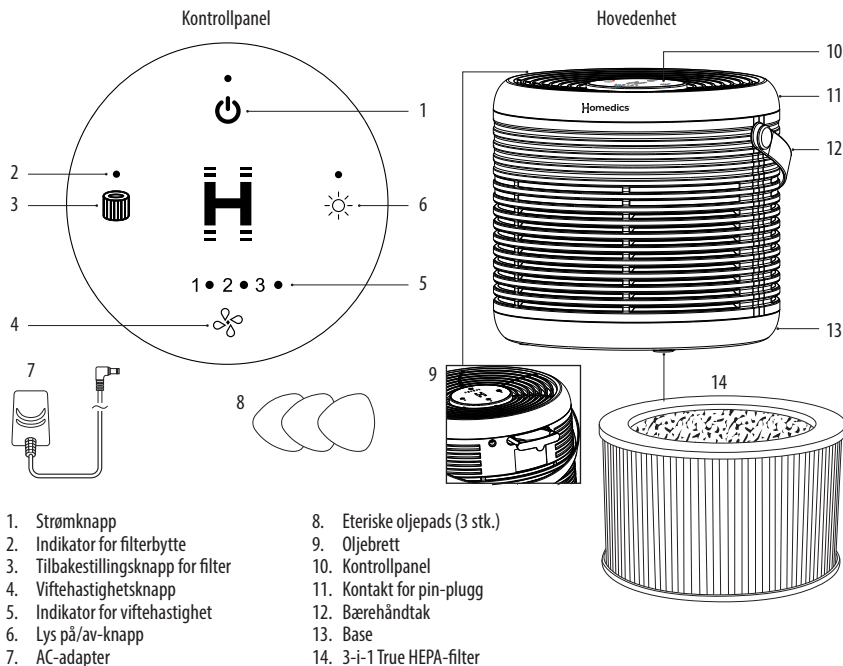

1. Strømknapp
2. Indikator for filterbytte
3. Tilbakestillingsknapp for filter
4. Viftehastighetsknapp
5. Indikator for viftehastighet
6. Lys på/av-knapp
7. AC-adaptter
8. Eteriske oljepads (3 stk.)
9. Oljebrett
10. Kontrollpanel
11. Kontakt for pin-plugg
12. Bærehåndtak
13. Base
14. 3-i-1 True HEPA-filter

**STRØMKNAPP:** Slår luftrensaren på/av

**LYS PÅ/AV:** Trykk på lysknappen for å slå kontrollpanellysene på/av.

**VIFTEHASTIGHET:** Veksler mellom 3 viftehastighetsinnstillinger: lav (1), middels (2) og høy (3)

**TILBAKESTILL FILTERVARSEL:** Trykk og hold inne tilbakestillingsknappen for filteret til indikateret til filterbytte slukker.

## HVORDAN BRUKE ENHETEN

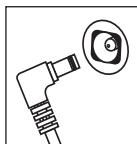

### Før du slår på enheten:

- Ta luftrenseren ut av esken og fjern posen.
- Plasser luftrenseren på et fast, jevnt underlag.
- Sett inn enkelt-pin-pluggen på baksiden av luftrenseren, og koble deretter adapteren til et 230 V AC strømnett.

## HVORDAN BRUKE OLJEBRETTET

**ADVARSEL:** Å plassere olje andre steder enn i oljebrettet vil skade luftrenseren.

1. Oljebrettet er plassert på baksiden av luftrenseren.
2. Trykk for å åpne og ta ut brettet.
3. Bruk den 1 forhåndsinstallerte eteriske oljepaden i oljebrettet (totalt 3 inkludert).
4. Tilsett 5–7 dråper eterisk olje på paden. Du kan bruke mer eller mindre etter personlig preferanse. **ADVARSEL: Plasser kun eterisk olje på paden og IKKE direkte i brettet.**
5. Sett oljebrettet tilbake i rommet sitt og trykk for å lukke. Duften starter automatisk når luftrenseren slås på.

**MERK:** Kun for bruk med de medfølgende Homedics eteriske oljepadene.

**MERK:** Ikke la en bruk eterisk oljepad ligge i oljebrettet dersom enheten ikke skal brukes over lengre tid.

### ER ETERISKE OLJER TRYGT Å BRUKE RUNDT KJÆLEDYR?

Vi bør alltid utvise forsiktighet når vi bruker eteriske oljer rundt kjæledyrene våre. Oppbevar alle eteriske oljer og aromaterapiprodukter (som diffusorer) utilgjengelig for kjæledyr. Hold åpne flasker borte fra kjæledyr for å unngå inntak. Vi anbefaler ikke lokalt bruk av eteriske oljer på kjæledyr, da de har en svært sterk luktesans og ikke kan kvitte seg med oljen dersom de ikke liker den eller den er plagsom for dem. Vi anbefaler å kontakte veterinær dersom eterisk olje inntas.

## FILTERBYTTE

### INDIKATOR FOR FILTERBYTTE

Indikatoren for filterbytte lyser når det er på tide å bytte True HEPA-filteet, basert på luftrenserens brukstimer.

### BYTTE AV TRUE HEPA-FILTER

For optimal ytelse skal filteret byttes hver 6–12. måned ved normal bruk, basert på 12 timer per dag i 365 dager.

1. Koble fra luftrenseren. Snu luftrenseren opp ned og dreie basen mot venstre.
2. Fjern det gamle filteret.
3. Sett det nye filteret inn i filterrommet.
4. Monter basen på nytt ved å dreie mot høyre til den låses på plass.
5. Koble adapteren til et standard AC-strømnett. Slå på luftrenseren.
6. Trykk og hold inne filterets tilbakestillingsknapp til indikatoren for filterbytte slukker.

## RENGJØRING OG VEDLIKEHOLD

### HVORDAN RENGJØRE FORFILTERET

**MERK:** For best ytelse bør forfilteret støvsuges én gang i måneden ved normal bruk.

1. Koble fra luftrenseren.
2. Fjern True HEPA-filteet slik det er beskrevet i avsnittet Hvordan bytte filter.
3. Støvsug grundig utsiden av True HEPA-filteet ved hjelp av børstemunnstykket på støvsugeren.
4. Sett True HEPA-filteet tilbake i luftrenseren og monter basen på nytt.
5. Koble adapteren til et vanlig strømuttak i husholdningen.

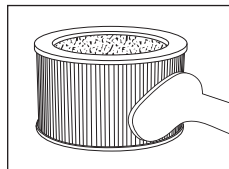

### RENGJØRING AV OLJEBRETTET

1. Åpne oljebrettet og fjern paden.
2. Skyll oljebrettet med vann og tork det med en myk klut. IKKE rengjør med vaskemiddel eller flytende rengjøringsmidler.

**MERK:** Dersom du fortsetter å bruke samme duft, legg oljepaden til side for gjenbruk.

**IKKE** la en brukt pad ligge i oljebrettet dersom luftrenseren ikke skal brukes over lengre tid.

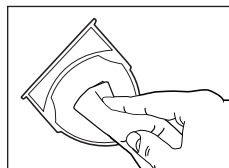

### FOR BESTE YTELSE:

- BRUK ALDRI vann eller husholdningsrengjøringsmidler/detergjenter til å rengjøre True HEPA-filteet.
- Rengjør utsiden av enheten med en myk, tørr klut etter behov.
- BRUK ALDRI vann, voks, polish eller kjemiske løsninger på utsiden av luftrenseren.
- Rengjør ristene med en fuktig klut eller børstemunnstykket på støvsugeren etter behov.
- Støvsug forfilteret månedlig ved normal bruk.
- Bytt True HEPA-filteet hvert 6-12. måned basert på 12 timer per dag, 365 dager per år.
- Bruk alltid et ekte Homedics-ersatt filter for optimal ytelse.

## SPEKIFIKASJONER

### 3-I-1 TRUE HEPA-FILTRERINGSSYSTEM

- **TRUE HEPA-FILTRERING:** Fjerner opptil 99,97 % av luftbårne partikler så små som 0,3 mikron, som allergener, pollen, støv, dyrehår og røyk som passerer gjennom filtermediet.
- **AKTIVT KARBONLUFTFILTER:** Reduserer formaldehyd og toluen i luften, som vist i uavhengig laboratorietesting. Reduserer kjemikalier i vanlige husholdningslukter som kjøledry, bad, vask, bleiebøtte, matlaging og røyk, som vist i uavhengig laboratorietesting.
- **PREFILTER:** Fanger store partikler.

### ANBEFALT ROMSTØRRELSE

Opptil 42 m<sup>2</sup> – denne luftrenseren er mest effektiv når alle dører og vinduer er lukket.

## LUFTUTSKIFTNINGER PER TIME

Denne luftrensere kan rense luften i et område på 42 m<sup>2</sup> én gang per time på høyeste hastighetsinnstilling, i et lukket rom, basert på målt CADR-volumstrøm for røyk og takhøyde på 8 fot.

## STILLE DRIFT

20–53 dBA

## STANDBY STRØMFORBRUK

0.26W

## RESERVEDELER

For å kjøpe ekte Homedics reservedeler, gå til forhandleren der du kjøpte luftrensere, eller besøk [www.homedics.co.uk](http://www.homedics.co.uk).

- **TRUE HEPA-FILTER:** Modell #: AP-T60FL
- **AROMA-PADS:** Modell #: UHE-PAD1

## 3 ÅRS GARANTI

FKA Brands Ltd garanterer at dette produktet ikke er har materielle defekter eller produksjonsfeil i en periode på 3 år fra kjøpsdato, utenom i tilfeller beskrevet nedenfor. Denne produktgarantien fra FKA Brands Ltd dekker ikke skade forårsaket av feil bruk eller misbruk, ulykke, feste av uautorisert tilbehør, endring av produktet, eller alle andre forhold som er utenom FKA Brands Ltds kontroll. Denne garantien er kun gyldig dersom produktet kjøpes og brukes i Storbritannia/EU. Et produkt som krever modifikasjon eller tilpasning for å kunne fungere i andre land enn landet det ble designet for, produsert i, godkjent i og/eller autorisert, eller reparasjon av skadede produkter med disse modifikasjonene er ikke dekket av denne garantien. FKA Brands Ltd er ikke ansvarlig for noe slags tilfeldig skade, følgeskade eller spesielle skader.

For å få garantert service på ditt produkt må du returnere produktet med returporto til ditt lokale servicesenter sammen med din daterte salgskvittering (som kjøpebevis). Ved mottak vil FKA reparere eller erstatte, etter eget forgodtbefinnende, ditt produkt og returnere det til deg frankert. Garantien gjelder kun gjennom Homedics servicesenter. Utføring av service på dette produktet av andre enn Homedics servicesenter gjør garantien ugyldig. Denne garantien påvirker ikke dine lovbestemte rettigheter.

For å finne ditt lokale Homedics servicesenter, se [www.Homedics.co.uk/servicecentres](http://www.Homedics.co.uk/servicecentres)

### WEEE forklaring



Denne merkingen indikerer at innen EU skal dette produktet ikke kastes sammen med annet husholdningssjøppel. For å forebygge mulig skade på miljøet eller menneskelig helse forårsaket av ukontrollert avfallstømming, skal produktet gjenvinnes ansvarlig for å støtte holdbar gjenbruk av materialressurser. For å returnere den brukte anordningen, vennligst bruk retur- og hentesystemet, eller ta kontakt med detaljisten hvor produktet ble kjøpt. De kan sørge for miljøvennlig gjenvinning av produktet.

## **LUE KAIKKI OHJEET ENNEN KÄYTTÖÄ. SÄILYÄ NÄMÄ OHJEET VASTAISEN VARALLE.**

- Tätä laitetta voivat käyttää vähintään 8-vuotiaat henkilöt ja henkilöt, joilla on alentuneet fyysiset, sensoriset tai henkiset kyvyt tai joilla ei ole kokemusta ja tietoa, jos heitä valvotaan tai opastetaan laitteen turvalliseen käyttöön ja he ymmärtävät siihen liittyvät vaarat. Lasten ei saa antaa leikkiä laitteen kanssa. Lapset eivät saa puhdistaa tai huoltaa laitetta ilman valvontaa.
- Irrota laite aina pistorasiasta heti käytön jälkeen ja ennen puhdistusta tai suodattimien vaihtamista. Käännä kaikki säätimet OFF-asentoon, ja irrota sitten töpseli pistorasiasta.
- Älä sijoita tai varastoi laitetta paikkaan, josta se voi pudota tai se voidaan vetää kylpyammeeseen tai altaaseen. Älä laita tai pudota veteen tai muuhun nesteeseen.
- **ÄLÄ KOSKETA** laitetta, joka on pudonnut veteen tai muuhun nesteeseen. Sammuta virta ja irrota pistoke välittömästi. Pidä laite kuivana – **ÄLÄ** käytä märissä tai kosteissa olosuhteissa.
- **ÄLÄ KOSKAAN** työnnä neuloja tai muita metalliesineitä laitteeseen tai mihinkään sen aukoista.
- Tätä laitetta saa käyttää vain tässä lehtisessä kuvattuun käyttötarkoitukseen. **ÄLÄ** käytä lisälaitteita, jotka eivät ole Homedicsin suosittelemia.
- **ÄLÄ** käytä ulkona.
- Tämä tuote vaatii 230 V virtalähteen.
- Laitetta ei saa **KOSKAAN** käyttää, jos virtajohto tai pistoke on vaurioitunut, ei toimi kunnolla, on pudonnut tai vaurioitunut, on pudonnut veteen tai vuotaa. Palauta se Homedicsin huoltokeskukseen tarkastusta ja korjausta varten.

- Pidä virtajohto poissa kuumilta pinnoilta.
- ÄLÄ käytä paikassa, missä on käytetty aerosoleja (suihke), tai missä on annettu hapetta.
- ÄLÄ käytä viltin tai tyynyn alla. Liiallinen kuumuus saattaa aiheuttaa tulipalon, sähköiskun tai ruumiillisen vamman.
- ÄLÄ KANNA tätä laitetta virtajohdosta, tai käytä johtoa kahvana.
- Käytä tuotteen mukana toimitettua kantokahvaa kantamiseen.
- ÄLÄ yritä korjata laitetta itse. Laitteessa ei ole käyttäjän huollettavia osia. Ainoastaan Homedicsin valtuutettu huoltoliike saa huoltaa laitteen.
- Älä koskaan peitä laitteen ilma-aukkoja äläkä aseta sitä pehmeälle pinnalle, kuten sängylle tai sohvalle. Pidä ilma-aukot vapaina nukasta, hiuksista jne.
- Laitetta ei saa KOSKAAN käyttää henkilö, jolla on sellainen fyysinen oire, joka rajoittaa käyttäjän kykyä käyttää säätimiä tai jonka tuntoaisti on puutteellinen kehon alaosassa.
- Os laite tuntuu liian kuumalta, sammuta virta ja ota yhteyttä Homedicsin huoltoliikkeeseen.
- Liiallinen käyttö voi johtaa laitteen liialliseen kuumenemiseen ja käyttöön lyhenemiseen. Jos näin tapahtuu, lopeta käyttö ja anna laitteen jäähtyä ennen käyttöä.
- Älä vedä johtoa mattojen alitse. Älä peitä johtoa matoilla tai muilla peitteillä. Älä reititä johtoa huonekalujen tai kodinkoneiden alitse. Pidä johto loitolla kulkureiteistä, missä siihen voitaisiin kompastua.
- Irrota laite aina pistorasiasta, kun se ei ole käytössä.
- Tätä laitetta ei ole tarkoitettu käytettäväksi kylpyhuoneissa, kodinhoituhuoneissa tai muissa vastaavissa kosteissa sisätiloissa.
- Tämä tuote on tarkoitettu ainoastaan kotitalouskäyttöön.

- Käytä vain tämän tuotteen mukana toimitettua virtalähdettä. Muiden virtalähteiden käyttö voi aiheuttaa tulipalon, sähköiskun, henkilövahinkojen tai tuotteen vaurioitumisen vaaran. Käytä vain AC-sovitinta, jossa on osanumero PP-APT60ADPTA.
- Yllä olevien ohjeiden huomiotta jättäminen saattaa aiheuttaa tulipalon tai vamman.
- Laitetta saa syöttää vain turvaerotusjännitteellä, joka vastaa laitteessa olevaa merkintää.

# TUOTTEEN OMINAISUUDET

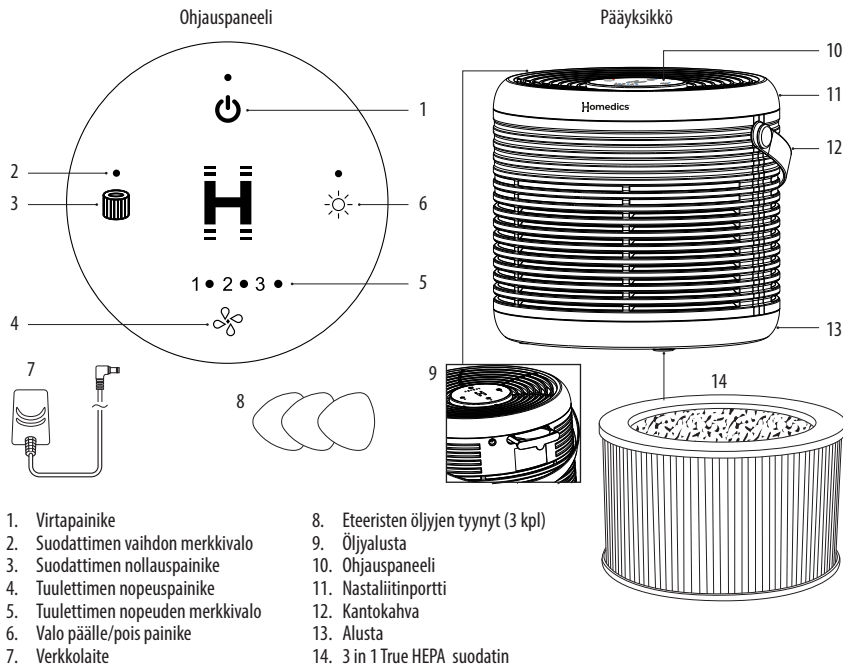

1. Virtapainike
2. Suodattimen vaihdon merkivalo
3. Suodattimen nollauspainike
4. Tuulettimen nopeuspainike
5. Tuulettimen nopeuden merkivalo
6. Valo päälle/pois painike
7. Verkkoalaite

8. Eteeristen öljyjen tynnyt (3 kpl)
9. Öljyalusta
10. Ohjauspaneeli
11. Nastaliitinportti
12. Kantokahva
13. Alusta
14. 3 in 1 True HEPA suodatin

**🔌 VIRTAPAINIKE:** Kytkee ilmanpuhdistimen päälle tai pois päältä.

**☀️ VALO PÄÄLLE/POIS:** Paina valopainiketta kytkeäksesi ohjauspaneelin valot päälle tai pois.

**🌀 TUULETTIMEN NOPEUS:** Vaihtaa 3 tuulettimen nopeusasetuksen välillä: matala (1), keskitaso (2) ja korkea (3).

**🗑️ SUODATTIMEN VAIHDON NOLLAUS:** Paina ja pidä suodattimen nollauspainiketta, kunnes suodattimen vaihdon merkivalo sammuu.

## KÄYTTÖOHJEET

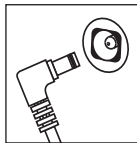

### Ennen laitteen käynnistämistä:

- Ota ilmanpuhdistin pois pakkauksesta ja poista pussi.
- Aseta ilmanpuhdistin tukevalle, tasaiselle pinnalle.
- Liitä yksipiikkinen pistoke ilmanpuhdistimen takaosaan ja kytke sitten sovitin 230 V AC pistorasiaan.

## KUINKA KÄYTTÄÄ ÖLJYLAUTASTA

**VAROITUS:** Öljyn laittaminen muualle kuin öljylautaselle vahingoittaa ilmanpuhdistinta.

1. Öljylautanen sijaitsee ilmanpuhdistimen takana.
  2. Paina avataksesi ja poista lautanen.
  3. Käytä lautaseen valmiiksi asennettua 1 eeterisen öljyn tynnyä (yhteensä 3 mukana).
  4. Lisää 5–7 tippaa eeteristä öljyä tynnyyn. Voit käyttää enemmän tai vähemmän henkilökohtaisen mieltymyksen mukaan.
- VAROITUS:** Aseta eeterinen öljy vain tynnyyn. Ei suoraan lautaseen.
5. Aseta öljylautanen takaisin lokeroonsa ja paina kiinni. Tuoksu alkaa automaattisesti, kun ilmanpuhdistin kytketään päälle.

**HUOM:** Käytä vain mukana tulevien Homedics-eeteristen öljytynnyjen kanssa.

**HUOM:** Älä jätä käytettyä öljytynnyä öljylautaselle, jos laitetta ei käytetä pitkään aikaan.

## OVATKO ETEERISET ÖLJYT TURVALLISIA KÄYTTÄÄ LEMMIKKIEN LÄHELLÄ?

Eteerisiä öljyjä tulee aina käyttää varoen lemmikkien läheisyydessä. Säilytä kaikki eeteriset öljyt ja aromaterapiatuotteet (kuten diffuusorit) lemmikkien ulottumattomissa. Pidä avoimet pulloet poissa lemmikkien läheltä sisäisen nauttimisen välttämiseksi. Emme suosittele eeteristen öljyjen paikallista käyttöä lemmikeillä, sillä niillä on erittäin herkkä hajuaiisti eivätkä ne pysty poistamaan öljyä, jos se ei miellytä niitä tai häiritse niitä. Suosittelemme ottamaan yhteyttä eläinlääkäriin, jos eeteristä öljyä on nieltty.

## SUODATTIMEN VAIHTO

### SUODATTIMEN VAIHTOILMAISIN

Suodattimen vaihtoilmaisin syytty, kun True HEPA -suodatin on vaihdettava ilmanpuhdistimen käyttötuntien perusteella.

### TRUE HEPA -SUODATTIMEN VAIHTAMINEN

Parhaan suorituskyvyn varmistamiseksi vaihda suodatin 6–12 kuukauden välein normaaleissa käyttöolosuhteissa, perustuen 12 tunnin päivittäiseen käyttöön 365 päivän ajan.

1. Irrota ilmanpuhdistin pistorasiasta. Käännä laite ylösalaisin ja kierrä pohjaa vasemmalle.
2. Poista vanha suodatin.
3. Aseta uusi suodatin suodatinlokeroon.
4. Asenna pohja takaisin kiertämällä sitä oikealle, kunnes se lukittuu paikalleen.
5. Kytke sovitin tavalliseen vaihtovirtapistorasiaan. Käynnistä ilmanpuhdistin.
6. Paina ja pidä suodattimen nollauspainiketta painettuna, kunnes suodattimen vaihtovallo sammuu.

# PUHDISTUS JA HUOLTO

## ESISUODATTIMEN PUHDISTUS

**HUOMAUTUS:** Parhaan suorituskyvyn saavuttamiseksi imuroi esisuodatin kerran kuukaudessa normaaleissa käyttöolosuhteissa.

1. Irrota ilmanpuhdistin pistorasiasta.
2. Poista True HEPA -suodatin osiossa Suodattimen vaihtaminen kuvatulla tavalla.
3. Imuroi True HEPA -suodattimen ulkopinta huolellisesti imurin harjasuulakkeella.
4. Aseta True HEPA -suodatin takaisin ilmanpuhdistimeen ja asenna pohja uudelleen.
5. Kytke sovitin kotitalouspistorasiaan.

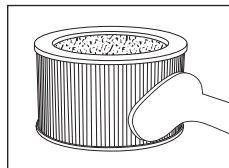

## ÖLJYTARJOTTIMEN PUHDISTUS

1. Avaa öljytarjotin ja poista tyyny.
2. Huuhtelee öljytarjotin vedellä ja kuivaa pehmeällä liinalla. ÄLÄ käytä pesuaineita tai nestemäisiä puhdistusaineita.

**HUOMAUTUS:** Jos käytät samaa tuksua edelleen, aseta öljytyyny sivuun uudelleenkäyttöä varten.

ÄLÄ jätä käytettyä tyynyä öljytarjottimeen, jos ilmanpuhdistin on poissa käytöstä pitkän aikaa.

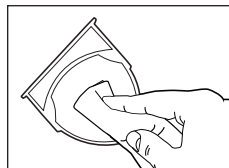

## PARHAAN SUORITUSKYVYN VARMISTAMISEKSI

- ÄLÄ KOSKAAN käytä vettä tai kotitalouspuhdistusaineita tai pesuaineita True HEPA -suodattimen puhdistamiseen.
- Pyyhi laitteen ulkopinta tarvittaessa pehmeällä, kuivalla liinalla.
- ÄLÄ KOSKAAN käytä vettä, vahaä, kiillotetta tai kemiallista liuosta ilmanpuhdistimen ulkopinnan puhdistamiseen.
- Puhdista ritilä kostealla liinalla tai imurin harjasuulakkeella tarpeen mukaan.
- Imuroi esisuodatin kuukausittain normaalissa käytössä.
- Vaihda True HEPA -suodatin 6-12 kuukauden välein, perustuen 12 tuntiin päivässä, 365 päivää vuodessa.
- Käytä aina aitoa Homediscin vaihtosuodatinta optimaalisen suorituskyvyn varmistamiseksi.

## TEKNISEET TIEDOT

### KOLMI-1 TRUE HEPA -SUODATUSJÄRJESTELMÄ

- **TRUE HEPA -SUODATUS:** Poistaa jopa 99,97 % ilmassa olevista hiukkasista kooltaan jopa 0,3 mikronia, kuten allergeeneista, siitepölystä, pölystä, lemmikkieläinten hilseestä ja savusta, jotka kulkevat suodatinmateriaalin läpi.
- **AKTIIVIHIILIHAJUFILTRERI:** Vähentää formaldehydiä ja tolueneita ilmassa riippumattomien laboratorioriden testien mukaan. Vähentää kemikaaleja yleisissä kotitalousajuisissa, kuten lemmikeissä, kylpyhuoneessa, pyykissä, vaippasäiliössä, ruoanlaitossa ja savussa, riippumattomien laboratorioriden testien mukaan.
- **ESISUODATTIN:** Taltioi suuret hiukkaset.

## SUEDELTLU HUONEEN KOKO

Enintään 42 m<sup>2</sup> – tämä ilmanpuhdistin on tehokkaampi, kun kaikki ovet ja ikkunat ovat suljettuina.

## ILMANVAIHDOT TUNNISSA

Tämä ilmanpuhdistin voi puhdistaa 42 m<sup>2</sup> kokoisen tilan ilman kerran tunnissa korkeimmalla nopeusasetuksella suljetussa huoneessa, perustuen mitattuun savun CADR-tilavuusvirtaan ja 8 jalan huonekorkeuteen.

## ÄÄNETÖN TOIMINTA

20–53 dBA

## VALMIUSTILAN VIRRANKULUTUS

0.26W

## VARAOSAT

Ostaaksesi aitoja Homedics-vaihtosia, käy jälleenmyyjällä, jolta ostit Homedics-ilmanpuhdistimesi, tai vieraile osoitteessa [www.homedics.co.uk](http://www.homedics.co.uk).

- TRUE HEPA-SUODATIN: Malli #: AP-T60FL
- TUOKSUPADIT: Malli #: UHE-PAD1

## 3 VUODEN TAKUU

FKA Brands Ltd takaa tuotteen virheettömyyden valmistus- ja tekovirheiden osalta kolmen vuoden ajan ostohetkestä lähtien, alla lueteltuja tapauksia lukuun ottamatta. FKA Brands Ltd:n myöntämä tuotetakuu ei kata vahingosta tai väärinkäytöstä, onnettomuudesta, luvattomien laitteiden liittämistä, tuotteeseen tehdystä muutoksista johtuvia vaurioita eikä mitään muita olosuhteita, joita FKA Brands Ltd ei voi hallita. Takuu on voimassa ainoastaan jos tuote on hankittu ja sitä käytetään Yhdistyneen kuningaskunnan/EU:n alueella. Tämä takuu ei kata tuotetta, jota on muokattava tai mukautettava sen toimimiseksi muussa maassa kuin mihin laite on suunniteltu, valmistettu, hyväksytty ja/tai valtuutettu, tai joka vaatii korjauksia näiden muutosten takia. FKA Brands Ltd ei ole vastuussa mistään vällillisistä, epäsuorista tai erityisistä vahingoista. Takuun alaisia korjauksia varten tuote on toimitettava postimaksu maksettuna paikalliseen huoltoliikkeeseen yhdessä ostokuitin (ostodokumentsin) kanssa. Vastaanotettuaan tuotteen FKA Brands Ltd korjaa tai korvaa tuotteen harkintansa mukaisesti ja palauttaa sen ostajalle postimaksu maksettuna. Takuu on voimassa ainoastaan Homedicsin huoltoliikkeen kautta. Muiden kuin Homedicsin huoltoliikkeiden käyttäminen johtaa takuun raukeamiseen. Tämä takuu ei vaikuta lainmukaisiin oikeuksiin.

Etsi Homedicsin huoltoliike osoitteesta  
[www.Homedics.co.uk/servicecentres](http://www.Homedics.co.uk/servicecentres)

### WEEE-selitys



Tämä merkki tarkoittaa, että tätä tuotetta ei saa hävittää muiden talousjätteiden mukana missään EU maassa. Kontrollioimattomasta jätteiden hävittämisestä mahdollisesti aiheutuvien ympäristöhaittojen tai terveysvaarojen estämiseksi hävitä tämä tuote vastuullisesti edistääksesi materiaalivarojen uudelleenkäyttöä. Palauta käytetty laite käyttäen palautus- ja noutojärjestelmää laitteen myyneeseen liikkeeseen. He voivat kierrättää tämän tuotteen ympäristöturvallisesti.

## LESIÐ ALLAR LEIÐBEININGAR FYRIR NOTKUN. GEYMIÐ LEIÐBEININGARNAR TIL SÍÐARI NOTA.

---

- Þetta tæki hentar 8 ára og eldri og einstaklingum með skerta líkamlega, skynræna eða andlega getu eða skort á reynslu og þekkingu ef viðkomandi er undir eftirliti eða hefur fengið leiðbeiningar um örugga notkun tækisins og skilur hættuna sem felst þar í. Börn mega ekki leika sér með tækið. Börn skulu ekki sinna þrifum og viðhaldi án eftirlits.
- Taktu alltaf tækið úr rafmagnsinnstungunni strax eftir notkun og áður en það er hreinsað eða síur skiptar út. Til að slökkva á tækinu og ganga frá því skal setja alla stjórnhnappa í stöðuna „OFF“ (slökkt) og taka snúruna úr sambandi við aflgjafa.
- Ekki skal staðsetja eða geyma tækið þar sem það getur dottið eða dregist ofan í baðkar eða vask. Ekki skal setja eða missa tækið ofan í vatn eða annan vökva.
- EKKI skal taka upp tæki sem hefur dottið ofan í vatn eða annan vökva. Tækið tækið tafarlaust úr sambandi. Haldið tækinu þurru – EKKI má nota tækið ef það er blautt eða rakt.
- ALDREI má stinga pinum, málmfestingum eða hlutum inn í tækið eða nokkurt op.
- Notið tækið eingöngu í þeim fyrirhugaða tilgangi sem hér kemur fram. NOTIÐ EKKI aukabúnað sem Homedics hefur ekki mælt með.
- EKKI má nota tækið utandyra.
- Þessi vara þarf 230 V aflgjafa.
- ALDREI má nota tækið ef rafmagnssnúran eða tengillinn er skemmdur, ef tækið virkar ekki rétt, ef tækið hefur dottið eða skemmst eða ef það hefur lent í vatni. Skilið tækinu til þjónustuaðila Homedics til skoðunar og viðgerðar.

- Haldið rafmagnssnúrunni frá heitum flötum.
- EKKI má nota tækið á svæðum þar sem efni á úðabrusum eru í notkun eða súrefnisgjöf fer fram.
- EKKI má nota tækið undir teppi eða kotta. Slíkt getur orsakað ofhitnun í tækinu, sem gæti leitt til íkvikunar, raflosts eða slysa á fólki.
- EKKI má halda á tækinu með því að grípa um snúruna eða nota snúruna sem handfang.
- Notaðu burðarhandfangið sem fylgir vörunni til að bera hana.
- EKKI reyna að gera við tækið. Í tækinu eru engir hlutir sem notandi getur gert við. Allar viðgerðir á þessu tæki verða að fara fram hjá viðurkenndum þjónustuaðila Homedics.
- Lokaðu aldrei fyrir loftræstigöt tækisins og ekki setja það á mjúkt yfirborð, svo sem rúm eða sófa. Haldið loftræstigötunum lausum við ló, hár o.s.frv.
- Þetta tæki ætti ALDREI að vera notað af einstaklingum sem þjást af líkamlegum kvillum sem takmarka getu þeirra til að stjórna tækinu eða sem hafa skyntruflanir í neðri hluta líkamans.
- Ef varan verður of heit, slökktu á henni við aðalrofa og hafðu samband við þjónustumiðstöð Homedics.
- Ofnotkun getur leitt til of mikils hitnunar á vörunni og styttri endingartíma. Ef þetta gerist, hættu notkun og leyfðu tækinu að kólna áður en það er notað aftur.
- Ekki láta snúruna liggja undir teppum. Ekki hylja snúruna með mottum, hlaupateppum eða svipuðum ábreiðum. Ekki leggja snúruna undir húsgögn eða tæki. Raðaðu snúrunni þannig að hún sé ekki á umferðarsvæðum þar sem hægt er að hrasa um hana.
- Taktu tækið alltaf úr sambandi þegar það er ekki í notkun.

- Þetta tæki er ekki ætlað til notkunar í baðherbergjum, þvottahúsum eða svipuðum rökum innanhússsvæðum.
- Þessi vara er eingöngu ætluð til heimilisnota.
- Notið eingöngu rafmagnsgjafa sem fylgir þessari vöru. Notkun annarra rafmagnsgjafa getur valdið hættu á eldi, raflosti, meiðslum eða skemmdum á vörunni. Notið aðeins AC-millistykki með hlutarnúmerinu PP-APT60ADPTA.
- Ef ofangreindum leiðbeiningum er ekki fylgt getur það leitt til íkvikunar eða meiðsla.
- Tækið má aðeins vera knúið með öryggisaukaspennu sem samsvarar merkingunni á tækinu.

# EIGINLEIKAR VÖRU

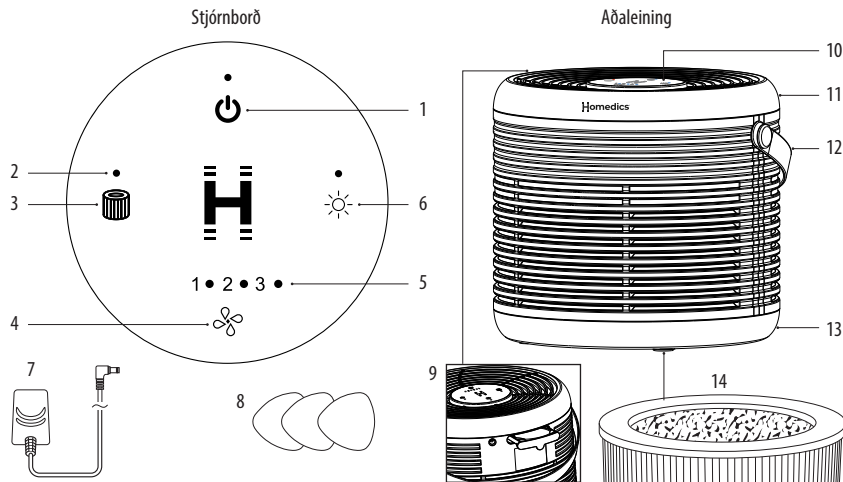

- |                               |                                |
|-------------------------------|--------------------------------|
| 1. Rofahnappur                | 8. Ilmkjarnaolíupúðar (3 stk.) |
| 2. Vísir fyrir síuskipti      | 9. Oliubakki                   |
| 3. Endurstillingarhnappur síu | 10. Stjórnborð                 |
| 4. Hraðahnappur víftu         | 11. Pinnatengigátt             |
| 5. Hraðavísir víftu           | 12. Burðarhandfang             |
| 6. Ljós kveikt/slökkt hnappur | 13. Grunnur                    |
| 7. Rafmagnsbreytir            | 14. 3 í 1 True HEPA sía        |

**ROFAHNAPPUR:** Kveikir eða slekkur á lofthreinsaranum.

**LJÓS KVEIKT/SLÖKKT:** Ýttu á ljóshnappinn til að kveikja eða slökkva á ljósum stjórnborðsins.

**VIFTUHRÆÐI:** Skiptir á milli 3 viftuhræðastillinga: lágur (1), miðlungs (2) og háur (3).

**ENDURSTILLING Á SÍUSKIPTUM:** Haltu inni endurstillingarhnappi síunnar þar til ljós síuskipta slökknar.

## HVERNIG Á AÐ NOTA

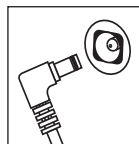

### Áður en tækið er kveikt:

- Takið lofthreinsinn úr kassanum og fjarlægjið pokann.
- Settu loftsían á fast og slétt undirlag.
- Settu stakri stinga í aftan á loftsíanum og tengdu svo aðlaginn við 230 V AC rafmagnstengi.

## HVERNIG Á AÐ NOTA OLÍUBAKKI

**VIÐVÖRUN:** Að setja olíu annars staðar en í olíubakkann skemmir loftsían.

1. Olíubakkinn er staðsettur aftan á loftsíanum.
2. Ýttu til að opna og fjarlægðu bakkann.
3. Notaðu 1 fyrirfram uppsetta ilmoliúpúða í bakkannum (3 alls innifaldir).
4. Bættu 5–7 dropum af ilmoliu á púðann. Þú getur notað meira eða minna eftir persónulegum smekk. **VIÐVÖRUN:** Settu ilmoliu aðeins á púðann, **EKKI beint í bakkann.**
5. Settu olíubakkann aftur í rýmið sitt og ýttu til að loka. Ilmurinn byrjar sjálfkrafa þegar loftsían er kveikt.

**ATH:** Nota aðeins með fylgdu Homedics ilmoliúpúðum.

**ATH:** Ekki skilja notaðan ilmoliúpúða í olíubakkannum ef tækið verður ekki notað lengi.

## ERU ILMKJARNAR ÖRUGGAR Í NÁND VIÐ GÆLUDÝR?

Ávallt skal gæta varúðar við notkun ilmkjarnaolía í nánd við gæludýr. Geymið allar ilmkjarnaolíur og ilmmeðferðarvörur (svo sem dreifara) þar sem gæludýr ná ekki til. Haldið opnum flöskum fjarri gæludýrum til að koma í veg fyrir inntöku. Við mælum ekki með staðbundinni notkun ilmkjarnaolía á gæludýr, þar sem þau hafa mjög næmt lyktarskyn og geta ekki losað sig við olíuna ef henni er ekki vel tekið eða hún veldur óþægindum. Við mælum með að leita til dýralæknis ef ilmkjarnaolía er innbyrt.

## SKIPTI Á SÍU

### VIÐVÖRUN FYRIR SKIPTI Á SÍU

Visirinn fyrir síuskipti kviknar þegar kominn er tími til að skipta um True HEPA síu miðað við notkunartíma lofthreinsitækisins.

### SKIPTI Á TRUE HEPA-SÍU

Til að tryggja hámarksafköst skal skipta um síuna á 6–12 mánaða fresti við eðlilegar notkunarástæður, miðað við 12 klukkustunda notkun á dag í 365 daga.

1. Aftengið lofthreinsitækið. Snúðið tækinu á hvolf og snúðið botninum til vinstri.
2. Fjarlægjið gömlu síuna.
3. Setjið nýju síuna í síuhólf.
4. Setjið botninn aftur á með því að snúa honum til hægri þar til hann læsist.
5. Tengjið millistykkið við venjulega riðstraumsinnstungu. Kveikið á lofthreinsitækinu.
6. Haldið inni endurstillingarhnappi síunnar þar til ljósið fyrir síuskipti slokknar.

## HREINSUN OG VIÐHALD

### HVERNIG Á AÐ HREINSA FORSÍUNA

**ATHUGASEMD:** Til að tryggja besta afköst skal ryksuga forsíuna einu sinni í mánuði við eðlilega notkun.

1. Aftengið lofthreinsitækið frá rafmagni.
2. Fjarlægjið True HEPA-síuna eins og lýst er í kaflanum Hvernig á að skipta um síu.
3. Ryksugið ytra byrði True HEPA-síunnar vandlega með burstaáholdi ryksugunnar.
4. Setjið True HEPA-síuna aftur í lofthreinsitækið og setjið botninn aftur á.
5. Tengjið millistykkið við heimilisinnstungu.

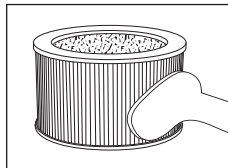

### HREINSUN Á OLÍUBAKKA

1. Opnið olíubakkann og fjarlægjið púðann.
2. Skolið olíubakkann með vatni og þurrkið með mjúku klút. EKKI nota þvottaefni eða fljótandi hreinsiefni.

**ATHUGASEMD:** Ef sama ilmurrin er áfram notaður, leggið olíupúðann til hliðar til endurnotkunar.

**EKKI** skilja notaðan púða eftir í olíubakkanum ef lofthreinsitækið verður ekki notað í langan tíma.

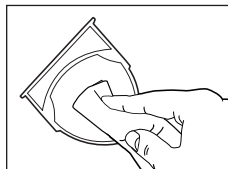

### FYRIR BESTA FRAMMISTARF

- **NOTA ALDREI** vatn eða heimilisefni eða þvottaefni til að hreinsa True HEPA-síuna.
- Hreinsið ytra byrði einingarinnar með mjúku, þurrri klút eftir þörfum.
- **NOTA ALDREI** vatn, vax, púður eða neina efnafræðilega lausn til að hreinsa ytra byrði lofthreinsitækisins.
- Hreinsið grillið með rökum klút eða ryksugubursta eftir þörfum.
- Ryksugið forsíuna mánaðarlega við eðlilega notkun.
- Skiptið um True HEPA-síuna á 6-12 mánaða fresti miðað við 12 klst á dag, 365 daga á ári.
- Notið alltaf upprunalegan Homedics varasiu fyrir hámarksafköst.

## UPPLÝSINGAR UM TÆKIÐ

### ÞRÍ-Í-EINN TRUE HEPA-SÍUN

- **TRUE HEPA-SÍUN:** Fjarlægir allt að 99,97% af loftbornum agnum allt að 0,3 mikrónum, svo sem ofnæmsvaka, frjókorn, ryki, hár og rykdrepani agnir gæludýra og reyk sem fara í gegnum síumiðilinn.
- **VIRKJUN KOL-LÚGTFLT:** Minnkar formaldehýð og toluen í lofti eins og sýnt er af óháðum rannsóknarstofum. Minnkar efni í algengum heimilisherma, svo sem dýr, baðherbergi, þvottur, bleyjupoka, matargerð og reyk, eins og sýnt af óháðum rannsóknarstofum.
- **FORSÍA:** Fångar stóra agna.

## MÆLT HERBERGISSTÆRÐ

Allt að 42 m<sup>2</sup> – þessi lofthreinsir er áhrifarikari þegar allar hurðir og gluggar eru lokaðir.

## LOFTSKIPTI Á KLST

Þessi lofthreinsir getur hreinsað loftið í 42 m<sup>2</sup> rými einu sinni á klukkustund á hæstu hraðastillingu í lokuðu herbergi, byggt á mældu CADR-rúmmálsfæði fyrir reykt og loftahæð upp á 8 fet.

## HÆGLAÐNARI REKSTUR

20–53 dBA

## STAND-BY ORKUNOTKUN

0.26W

## VARAHLUTIR

Til að kaupa upprunalega Homedics varaahluti skaltu fara til söluaðila þar sem þú keyptir Homedics lofthreinsitækið þitt eða heimsækja [www.homedics.co.uk](http://www.homedics.co.uk).

- **TRUE HEPA FILTER:** Líkan #: AP-T60FL
- **AROMA PAD:** Líkan #: UHE-PAD1

## 3 ÁRA ÁBYRGÐ

FKA Brands Ltd. ber ábyrgð á vörinni hvað varðar efnis- og smíðagalla í 3 ár frá kaupdegi, nema að því leyti sem greint er frá hér fyrir neðan. Þessi vöruábyrgð frá FKA Brands Ltd. nær ekki yfir skemmdir sem rekja má til rangrar notkunar eða misnotkunar, slyss, notkunar óheimils aukabúnaðar, breytinga á vörinni eða hvers kyns annarra aðstæðna sem FKA Brands Ltd. hefur ekki stjórn á. Þessi ábyrgð gildir aðeins ef varan er keypt og notuð í Bretlandi/Evrópusambandinu. Ábyrgðin nær ekki yfir vöru sem þarf að breyta eða aðlaga að einhverju leyti til að unnt sé að nota hana í öðru landi en því sem hún var hönnuð fyrir, framleidd, samþykkt og/eða notkun hennar heimilð fyrir, né heldur yfir viðgerðir á vöru sem skemmt hefur af völdum slíkra breytinga. FKA Brands Ltd. ber ekki ábyrgð á neinu tilfallandi, afleiðu eða sérteknu tjóni.

Til að unnt sé að framkvæma viðgerð á vörinni sem fellur undir ábyrgð skal skila vörinni til þjónustuaðila á viðkomandi svæði (póstburðargjald greiðist af notanda) ásamt dagsettri sölukvittun (til að sanna að kaup hafi átt sér stað). Eftir móttöku vörunnar sér FKA Brands Ltd. um viðgerð hennar eða skiptir henni út, eftir því hvort við á, og sendir hana til baka til notanda (póstburðargjald greiðist af notanda). Viðgerðir samkvæmt ábyrgð fara aðeins fram gegnum þjónustuaðila Homedics. Viðgerðir sem framkvæmdar eru af öðrum aðila en þjónustuaðila Homedics ógilda ábyrgðina. Þessi ábyrgð hefur engin áhrif á lögboðin réttindi þín.

Kynntu þér upplýsingar um þjónustuaðila Homedics á hverjum stað á

[www.Homedics.co.uk/servicecentres](http://www.Homedics.co.uk/servicecentres)

### Merking fyrir raf- og rafeindabúnaðarúrgang (WEEE-merking)

 Þessi merking gefur til kynna að þessari vöru má ekki farga með öðru heimilissorpi í neinum ESB-rikkjana. Til að koma í veg fyrir skaðleg áhrif á umhverfið eða heilsu fólks vegna eftirlitslausrar förgunar úrgangs skal endurvinna vöruna til að ýta undir sjálfbæra endurnýtingu efna. Til að skila notuðu tæki skal nota viðeigandi skila- og söfnunarkerfi eða hafa samband við söluaðila vörunnar. Söluaðiliinn sér um að skila vörunni til umhverfisvænnar endurvinnslu.

## **PRZED UŻYCIEM NALEŻY PRZECZYTAĆ WSZYSTKIE INSTRUKCJE. ZACHOWAJ TE INSTRUKCJE NA PRZYSZŁOŚĆ.**

---

- To urządzenie nadaje się do użytku przez osoby od 8. roku życia i osoby o ograniczonych zdolnościach fizycznych, sensorycznych lub psychicznych lub niemające doświadczenia ani odpowiedniej wiedzy, jeśli będą to robiły pod nadzorem lub zostaną poinstruowane o obsłudze urządzenia w sposób bezpieczny i o zagrożeniach związanych z użytkowaniem urządzenia. Zabrania się dzieciom zabawy urządzeniem. Czynności związane z czyszczeniem i konserwacją nie powinny być wykonywane przez dzieci bez nadzoru.
- Zawsze odłącz urządzenie od gniazdka elektrycznego bezpośrednio po użyciu oraz przed czyszczeniem lub wymianą filtrów. Aby odłączyć przewód zasilający, należy ustawić wszystkie przełączniki w pozycji „OFF” (Wył.), a następnie wyjąć wtyczkę z gniazdka elektrycznego.
- Nie należy umieszczać ani przechowywać urządzenia w miejscu, z którego może ono spaść lub zostać wciągnięte do wanny lub umywalki. Nie wolno zanurzać ani upuszczać urządzenia do wody ani do żadnej innej cieczy.
- NIE chwycić urządzenia, które zostało upuszczone do wody lub innych płynów. Należy w pierwszej kolejności wyłączyć zasilanie i odłączyć urządzenie od instalacji elektrycznej. Urządzenie należy utrzymywać w suchym stanie – NIE WOLNO użytkować go w wilgotnych warunkach.
- NIGDY nie wolno wkładać pinezek ani innych metalowych łączników do urządzenia ani jakichkolwiek otworów.
- Urządzenia należy używać zgodnie z jego przeznaczeniem opisanym w niniejszej instrukcji. NIE WOLNO korzystać z akcesoriów nie polecanych przez Homedics.

- NIE WOLNO używać produktu na terenach otwartych.
- Ten produkt wymaga zasilacza 230 V.
- NIGDY nie używać urządzenia, jeśli jego wtyczka lub przewód są uszkodzone, nie działa ono prawidłowo, zostało upuszczone, uszkodzone, zanurzone<sup>N31</sup> w wodzie lub przecieka. Należy przekazać urządzenie do naprawy do centrum napraw Homedics.
- Nie wolno zbliżać przewodu zasilającego do rozgrzanych powierzchni.
- NIE korzystać z urządzenia w miejscach stosowania aerozoli (sprayów) lub dozowania tlenu.
- NIE WOLNO korzystać z urządzenia pod kocem lub poduszką. Może to spowodować nadmierne przegrzanie i pożar, porażenie prądem lub uraz ciała.
- NIE przenosić urządzenia, trzymając bezpośrednio za przewód ani nie używać przewodu jako uchwytu.
- Używaj uchwytu do przenoszenia dołączonego do produktu, aby go przenieść.
- NIE naprawiać urządzenia samodzielnie. W urządzeniu nie ma części do samodzielnej naprawy. Wszelkie działania serwisowe na tym urządzeniu muszą być przeprowadzane przez autoryzowane centrum napraw Homedics.
- Nigdy nie blokować otworów wentylacyjnych urządzenia i nie stawiać go na miękkich powierzchniach, takich jak łóżko lub kanapa. Utrzymywać otwory wentylacyjne wolne od kłaczek, włosów itp.
- Urządzenia NIGDY nie mogą używać osoby cierpiące na schorzenia powodujące niezdolność do obsługi przyrządów regulacji lub upośledzenie czucia w dolnych partiach ciała.
- Jeśli produkt nadmiernie się nagrzewa, należy wyłączyć zasilanie i skontaktować się z centrum serwisowym firmy Homedics.

- Zbyt intensywna eksploatacja może doprowadzić do przegrzania urządzenia i skrócenia jego żywotności. W takim przypadku, przed ponownym użyciem urządzenie należy wyłączyć i pozostawić do ostygnięcia.
- Nie należy prowadzić przewodów pod dywanami i wykładzinami. Nie należy przykrywać przewodów narzutami, dywanikami ani innymi nakryciami. Nie należy prowadzić przewodów pod meblami ani urządzeniami. Przewody należy prowadzić z daleka od powierzchni przewodnych, aby uniknąć potykania się.
- Zawsze odłącz urządzenie od zasilania, gdy nie jest używane.
- Urządzenie nie jest przeznaczone do użytku w łazienkach, pralniach ani innych podobnych wilgotnych pomieszczeniach.
- Produkt jest przeznaczony wyłącznie do użytku domowego.
- Należy używać wyłącznie zasilacza dostarczonego z tym produktem. Użycie innego zasilacza może spowodować ryzyko pożaru, porażenia prądem, obrażeń ciała lub uszkodzenia produktu. Używaj wyłącznie zasilacza sieciowego z numerem części PP-APT60ADPTA.
- Nieprzestrzeganie powyższych zaleceń może spowodować pożar lub obrażenia ciała.
- Urządzenie może być zasilane wyłącznie bezpiecznym bardzo niskim napięciem zgodnym z oznaczeniem na urządzeniu.

## CECHY PRODUKTU

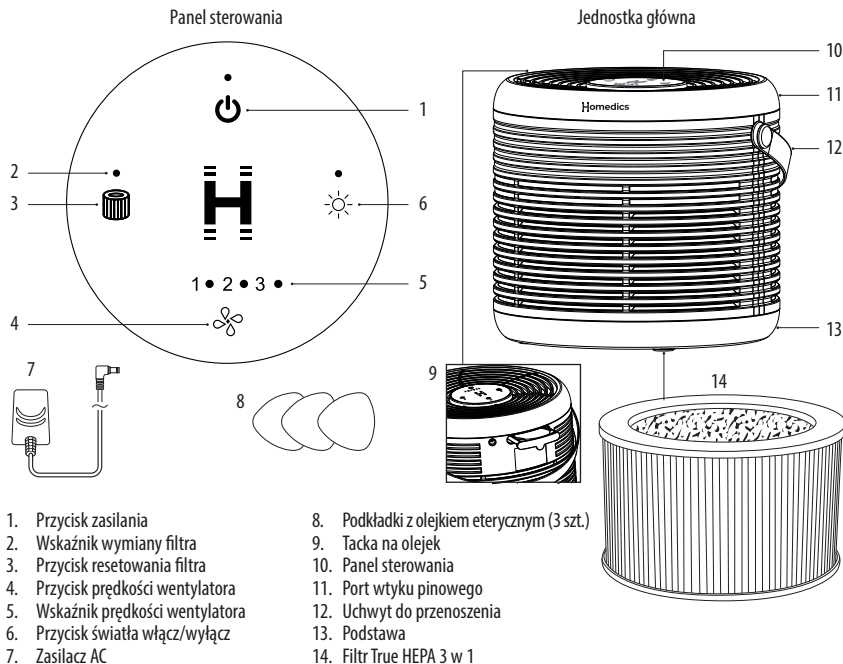

- |                                   |  |
|-----------------------------------|--|
| 1. Przycisk zasilania             | 8. Podkładki z olejkim eterycznym (3 szt.) |
| 2. Wskaźnik wymiany filtra        | 9. Tacka na olejek                         |
| 3. Przycisk resetowania filtra    | 10. Panel sterowania                       |
| 4. Przycisk prędkości wentylatora | 11. Port wtyku pinowego                    |
| 5. Wskaźnik prędkości wentylatora | 12. Uchwyt do przenoszenia                 |
| 6. Przycisk światła włącz/wyłącz  | 13. Podstawa                               |
| 7. Zasilacz AC                    | 14. Filtr True HEPA 3 w 1                  |

- 🔌 PRZYCIŚK ZASILANIA:** Włącza lub wyłącza oczyszczacz powietrza.
- ☀️ ŚWIATŁO WŁ./WYŁ.:** Naciśnij przycisk światła, aby włączyć lub wyłączyć podświetlenie panelu sterowania.
- 🌀 PRĘDKOŚĆ WENTYLATORA:** Przełącza między 3 ustawieniami prędkości wentylatora: niska (1), średnia (2) i wysoka (3).
- 🗑️ RESET WYMIANY FILTRA:** Naciśnij i przytrzymaj przycisk resetowania filtra, aż zgaśnie kontrolka wymiany filtra.

## JAK OBSŁUGIWAĆ

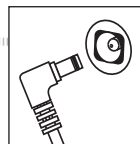

### Przed włączeniem urządzenia:

- Wyjmij oczyszczacz powietrza z opakowania i usuń worek.
- Umieść oczyszczacz powietrza na stabilnej, równej powierzchni.
- Włóż wtyczkę jednobiegunową do tyłu oczyszczacza, a następnie podłącz adapter do gniazdka elektrycznego 230 V AC.

## JAK UŻYWAĆ TACZKI NA OLEJEK

**OSTRZEŻENIE:** Umieszczanie oleju w innym miejscu niż tacka może uszkodzić oczyszczacz powietrza.

1. Tacka na olejek znajduje się z tyłu oczyszczacza powietrza.
2. Naciśnij, aby otworzyć, i wyjmij tackę.
3. Użyj 1 wstępnie zamontowanej podkładki z olejkami eterycznymi w tacki (łącznie 3 sztuki w zestawie).
4. Dodaj 5–7 kropli olejku eterycznego na podkładkę. Możesz użyć więcej lub mniej w zależności od preferencji. **OSTRZEŻENIE:** Umieszczaj olejek wyłącznie na podkładce, NIE bezpośrednio w tacki.
5. Włóż tackę z powrotem do przegródki i naciśnij, aby zamknąć. Zapach zacznie się automatycznie, gdy oczyszczacz zostanie włączony.

**UWAGA:** Używać wyłącznie z dołączonymi podkładkami Homedics z olejkami eterycznymi.

**UWAGA:** Nie zostawiaj używanej podkładki z olejkami w tacki, jeśli urządzenie nie będzie używane przez dłuższy czas.

### CZY OLEJKI ETERYCZNE SĄ BEZPIECZNE W UŻYCIU W POBLIŻU ZWIERZĄT DOMOWYCH?

Zawsze należy zachować ostrożność podczas stosowania olejków eterycznych w pobliżu zwierząt domowych. Przechowuj wszystkie olejki eteryczne oraz produkty aromaterapeutyczne (takie jak dyfuzory) poza zasięgiem zwierząt. Trzymaj otwarte butelki z dala od zwierząt, aby zapobiec połknięciu. Nie zalecamy stosowania olejków eterycznych miejscowo u zwierząt, ponieważ mają one bardzo wrażliwy węch i nie są w stanie pozbyć się olejku, jeśli im nie odpowiada lub je drażni. W przypadku spożycia olejku eterycznego zalecamy skontaktowanie się z lekarzem weterynarii.

## WYMIANA FILTRA

### KONTROLKA WYMIANY FILTRA

Kontrolka wymiany filtra zapala się, gdy na podstawie liczby godzin pracy oczyszczacza powietrza nadchodzi czas wymiany filtra True HEPA.

### WYMIANA FILTRA TRUE HEPA

Dla optymalnej wydajności wymieniaj filtr co 6–12 miesięcy w normalnych warunkach użytkowania, przy założeniu 12 godzin pracy dziennie przez 365 dni.

1. Odłącz oczyszczacz powietrza od zasilania. Odwróć urządzenie do góry dnem i przekręć podstawę w lewo.
2. Wyjmij stary filtr.
3. Włóż nowy filtr do komory filtra.
4. Zamontuj ponownie podstawę, przekręcając ją w prawo, aż zablokuje się na miejscu.

5. Podłącz zasilacz do standardowego gniazda prądu przemiennego. Włącz oczyszczacz powietrza.
6. Naciśnij i przytrzymaj przycisk resetowania filtra, aż kontrolka wymiany filtra zgaśnie.

## CZYSZCZENIE I KONSERWACJA

### JAK CZYSZCIĆ FILTR WSTĘPNY

**UWAGA:** Dla najlepszej wydajności odkurzaj filtr wstępny raz w miesiącu przy normalnym użytkowaniu.

1. Odłącz oczyszczacz powietrza od zasilania.
2. Wyjmij filtr True HEPA zgodnie z opisem w sekcji Jak wymienić filtr.
3. Dokładnie odkurz zewnętrzną część filtra True HEPA przy użyciu szczotki odkurzacza.
4. Włóż filtr True HEPA z powrotem do oczyszczacza powietrza i zamontuj podstawę.
5. Podłącz zasilacz do domowego gniazdka elektrycznego.

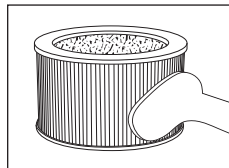

### CZYSZCZENIE TACKI NA OLEJEK

1. Otwórz tackę na olejek i wyjmij wkładkę.
2. Opłucz tackę wodą i wytrzyj do sucha miękką ściereczką. **NIE** używaj detergentów ani płynnych środków czyszczących.

**UWAGA:** Jeśli nadal używasz tego samego zapachu, odłóż wkładkę olejkową do ponownego użycia.

**NIE** pozostawiaj użytej wkładki w tacce, jeśli oczyszczacz powietrza nie będzie używany przez dłuższy czas.

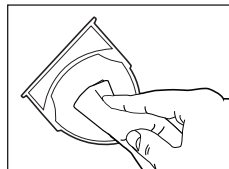

### DLA NAJLEPSZEJ WYDAJNOŚCI

- **NIGDY** nie używaj wody ani domowych środków czyszczących lub detergentów do czyszczenia filtra True HEPA.
- Czyść zewnętrzną część urządzenia miękką, suchą ściereczką w razie potrzeby.
- **NIGDY** nie używaj wody, wosku, pasty ani roztworów chemicznych do czyszczenia zewnętrznej powierzchni oczyszczacza powietrza.
- Czyść krótkę wilgotną ściereczką lub szczotką odkurzacza w razie potrzeby.
- Odkurzaj filtr wstępny co miesiąc przy normalnym użytkowaniu.
- Wymieniaj filtr True HEPA co 6-12 miesięcy, przy 12 godzinach dziennie, 365 dni w roku.
- Zawsze używaj oryginalnego filtra zamiennego Homedics dla optymalnej wydajności.

## SPECYFIKACJE

### TRÓJFAZOWY SYSTEM FILTRACJI TRUE HEPA

- **FILTRACJA TRUE HEPA:** Usuwa do 99,97% cząstek unoszących się w powietrzu o wielkości nawet 0,3 mikrona, takich jak alergeny, pyłki, kurz, sierść zwierząt domowych i dym, które przechodzą przez materiał filtrujący.
- **FILTRACJA ZAPACHU WĘGLEM AKTYWNYM:** Redukuje formaldehyd i toluen w powietrzu według niezależnych testów laboratoryjnych. Redukuje chemikalia obecne w typowych zapachach domowych, takich jak zwierzęta, łaźienka, pranie, kosz na pieluchę, gotowanie i dym, według niezależnych testów laboratoryjnych.
- **FILTR WSTĘPNY:** Przechwytuje duże cząstki.

## ZALCANA WIELKOŚĆ POMIESZCZENIA

Do 42 m<sup>2</sup> – ten oczyszczacz działa skuteczniej, gdy wszystkie drzwi i okna są zamknięte.

## WYMIANY POWIETRZA NA GODZINĘ

Ten oczyszczacz powietrza może oczyścić powietrze w pomieszczeniu o powierzchni 42 m<sup>2</sup> raz na godzinę przy najwyższym ustawieniu prędkości, w zamkniętym pomieszczeniu, na podstawie zmierzonego przepływu objętościowego CADR dla dymu oraz wysokości sufitu 8 stóp.

## CICHA PRACA

20–53 dBA

## ZUŻYCIE ENERGII W TRYBIE CZUWANIA

0.26W

## CZĘŚCI ZAMIENNE

Aby zakupić oryginalne części zamienne Homedics, odwiedź punkt sprzedaży, w którym kupiłeś oczyszczacz powietrza Homedics, lub odwiedź [www.homedics.co.uk](http://www.homedics.co.uk).

- **FILTR TRUE HEPA:** Model #: AP-T60FL
- **PODKŁADKI AROMATYCZNE:** Model #: UHE-PAD1

## 3 LATA GWARANCJI

FKA Brands Ltd gwarantuje, że ten produkt będzie pozbawiony defektów wynikających z wad materiału i wykonania przez okres 3 lat od daty zakupu, z wyłączeniem przypadków opisanych poniżej. Niniejsza gwarancja na produkty FKA Brands Ltd nie obejmuje uszkodzenia spowodowanego przez niewłaściwe lub niezgodne z przeznaczeniem używanie, wypadki, podłączenie niezatwierdzonego akcesorium, modyfikację produktu lub jakiegokolwiek inne warunki pozostające poza kontrolą FKA Brands Ltd. Niniejsza gwarancja ma zastosowanie wyłącznie do produktów zakupionych i używanych w Wielkiej Brytanii / UE. Produkt wymagający modyfikacji lub adaptacji w celu umożliwienia jego działania w jakimkolwiek kraju innym niż kraj, dla którego został zaprojektowany, wyprodukowany, zatwierdzony i/lub autoryzowany, ani naprawa produktów uszkodzonych w wyniku tych modyfikacji nie są objęte niniejszą gwarancją. Firma FKA Brands Ltd nie ponosi odpowiedzialności za jakiegokolwiek szkody uboczne, wynikowe czy szczególne.

Aby skorzystać z naprawy gwarancyjnej, należy zwrócić produkt, opłacając dostawę do lokalnego centrum napraw wraz z paragonem z datą (jako dowodem zakupu). Po otrzymaniu produktu FKA Brands Ltd naprawi go lub wymieni, odpowiednio do przypadku, i zwróci, opłacając dostawę. Naprawy gwarancyjne muszą być dokonywane wyłącznie przez centrum napraw Homedics. Naprawianie tego produktu przez jakikolwiek inny podmiot poza centrum napraw Homedics powoduje unieważnienie gwarancji. Niniejsza gwarancja nie narusza Państwa uprawnień ustawowych. Lokalne centrum napraw Homedics można znaleźć na stronie internetowej

[www.Homedics.co.uk/servicecentres](http://www.Homedics.co.uk/servicecentres)

### Objaśnienie WEEE

 Ten znak wskazuje, że na obszarze UE przyrządu nie wolno pozbywać się wyrzucając do śmieci domowych. Aby chronić środowisko i zdrowie, którym zagraża nieodpowiednia utylizacja odpadów, przyrząd należy recyklingować, aby umożliwić odzysk materiałów, z których został wykonany. Aby dokonać zwrotu użytego przyrządu, należy skorzystać z programów zwrotu i odbioru lub skontaktować punkt zakupu urządzenia. Produkt zostanie odebrany do bezpiecznego dla środowiska recyklingu.

## **HASZNÁLAT ELŐTT OLVASSA EL AZ ÖSSZES ÚTMUTATÓT. AZ ÚTMUTATÓT ŐRIZZE MEG, MERT A JÖVŐBEN IS SZÜKSÉGE LEHET RÁ.**

- Az eszközt kizárólag 8 év feletti személyek használhatják, és a csökkent fizikai, érzékszervi vagy mentális képességekkel rendelkező személyek, illetve azok, akiknek nincs kellő tapasztalata és ismerete, csak megfelelő felügyelet mellett használhatják, vagy ha útmutatást kaptak az eszköz biztonságos használatához, és megértették a lehetséges kockázatokat. Gyermek nem játszhatnak a készülékkel. Felnőtt személy felügyelete nélkül gyermekek nem végezhetik el a készülék tisztítását és felhasználói karbantartását.
- Mindig húzza ki a készüléket a konnektorból közvetlenül használat után és a tisztítás vagy a szűrők cseréje előtt. Minden gombot állítson OFF (KI) helyzetbe, majd húzza ki a dugót az aljzatból.
- Ne tárolja a készüléket olyan helyen, illetve ne helyezze olyan helyre, ahonnan leeshet, vagy ahonnan vízbe (fürdőkádba, mosogatóba) eshet. Ne tegye vagy ne dobja bele vízbe vagy más folyadékba.
- NE nyúljon a készülék után, ha az vízbe vagy más folyadékba esett. Azonnal kapcsolja le az áramot, és húzza ki a készüléket. Tartsa szárazon – NE használja nedves vagy nyirkos környezetben.
- SOHA NE dugjon tűt vagy más fémből készült eszközt a készülékbe vagy annak bármely nyílásába.
- A készüléket rendeltetészerűen, a kézikönyvben leírtak szerint használja. NE használjon a Homedics által nem javasolt kiegészítőket.
- NE használja a szabadban.
- Ez a termék 230 V tápegységet igényel.

- SOHA NE használja a készüléket, ha annak vezetéke vagy dugója sérült, ha nem működik megfelelően, ha leesett vagy megsérült, illetve ha vízbe esett. Juttassa vissza a Homedics szervizközpontba vizsgálatra és javításra.
- A kábelt tartsa távol a forró felületektől.
- NE használja olyan helyen, ahol aeroszolt (sprayt) használnak, illetve ahol oxigént juttatnak a környezetbe.
- NE használja takaró vagy párna alatt. Túlzott felmelegedés következhet be, ami tüzet vagy áramütést okozhat.
- NE vigye a készüléket a vezetéknél fogva, és ne használja a vezetéket markolatként.
- Használja a terméken található hordozófogantyút a szállításhoz.
- NE próbálja saját maga megjavítani a készüléket. Az eszközben nincsenek a felhasználó által javítható alkatrészek. A készülék szervizelését kizárólag a Homedics hivatalos szervizközpontja végezheti.
- Sose zárja el a készülék légnyílásait, és ne helyezze puha felületre, például ágyra vagy kanapéra. Tartsa a légnyílásokat szősz-, haj- stb. mentesen.
- A készüléket SOHA NE használja olyan személy, akinek fizikai gyengesége korlátozhatja a kezelőszervek megfelelő használatát, vagy a teste alsó részén érzékelési hiányosságokkal küzd.
- Ha a készülék túlzottan forró, kapcsolja ki a tápellátást, és forduljon a Homedics szervizközpontjához.
- A túlzott használat a készülék túlzott felmelegedéséhez és rövidebb élettartamához vezethet. Ez esetben fejezze be a használatot, és hagyja lehűlni a készüléket, mielőtt újra használatba venné.
- Ne vezesse a hálózati kábelt szőnyeg alatt. Ne takarja el a kábelt szőnyeggel, futószőnyeggel vagy hasonló tárggyal. Ne vezesse a kábelt bútor vagy

elektromos készülék alatt. Ne helyezze a kábelt olyan forgalmas helyre, ahol emberek felbotolhatnak benne.

- Használaton kívül mindig húzza ki a készüléket a hálózathoz.
- A készülék nem alkalmas fürdőszobákban, mosókonyhákban vagy más hasonlóan nedves beltéri helyeken történő használatra.
- A termék kizárólag háztartási használatra szolgál.
- Kizárólag a termékhez mellékelt tápegységet használja. Más tápegység használata tűzveszélyt, áramütést, személyi sérülést vagy a termék károsodását okozhatja. Csak a PP-APT60ADPTA cikkszámú váltóáramú adaptert használja.
- A fent leírtak be nem tartása esetén tűz- és balesetveszéllyel kell számolni.
- A készüléket kizárólag a készüléken feltüntetett jelölésnek megfelelő biztonsági törpefeszültséggel szabad táplálni.

## A TERMÉK JELLEMZŐI

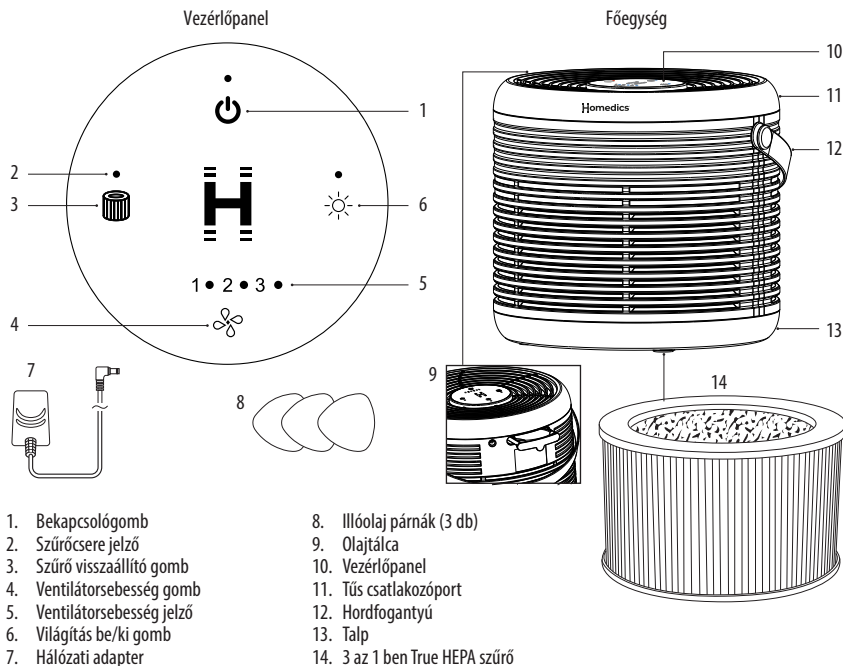

**🔌 BEKAPCSOLÓGOMB:** Be vagy kikapcsolja a légtisztítót.

**☀️ VILÁGÍTÁS BE/KI:** Nyomja meg a világítás gombot a vezérlőpanel fényeinek be vagy kikapcsolásához.

**🌀 VENTILÁTOR SEBESSÉG:** Vált a 3 ventilátorsebesség között: alacsony (1), közepes (2) és magas (3).

**🗑️ SZÜRŐCSERE VISSZAÁLLÍTÁSA:** Tartsa lenyomva a szűrő visszaállító gombot, amíg a szűrőcsere jelzőfény ki nem alszik.

## HASZNÁLATI ÚTMUTATÓ

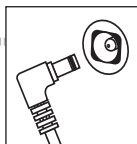

### A készülék bekapcsolása előtt:

- Vegye ki a légtisztítót a dobozból, és távolítsa el a csomagolózsákokat.
- Helyezze a légtisztítót egy stabil, sík felületre.
- Helyezze a egypólusú csatlakozót a légtisztító hátuljába, majd csatlakoztassa az adaptert egy 230 V AC konnektorba.

## HOGYAN HASZNÁLJUK AZ OLAJ TÁLAT

**FIGYELMEZTETÉS:** Az olaj tálon kívüli elhelyezése károsíthatja a légtisztítót.

1. Az olajtál a légtisztító hátulján található.
2. Nyomja meg az ajtót a nyitáshoz, majd vegye ki a tálat.
3. Használja a táliban előre telepített 1 illóolaj-párnát (összesen 3 darab jár a készlethez).
4. Cseppentsen 5–7 csepp illóolajat a párnára. Személyes izléstől függően tehet többet vagy kevesebbet. **FIGYELMEZTETÉS:** Az illóolajat csak a párnára helyezze, **NE közvetlenül a táliba.**
5. Helyezze vissza az olajtálat a rekeszébe, és nyomja meg a záráshoz. Az illat automatikusan elindul, amikor a légtisztító be van kapcsolva.

**MEGJEGYZÉS:** Csak a mellékelt Homedics illóolaj-párnákkal használható.

**MEGJEGYZÉS:** Ne hagyja a használt illóolaj-párnát az olajtáliban, ha a készülék hosszabb ideig nem lesz használatban.

### BIZTONSÁGOSAK-E AZ ILLÓOLAJOK HÁZIÁLLATOK KÖRNYEZETÉBEN?

Az illóolajok használatakor mindig körültekintően kell eljárni háziállatok közelében. Minden illóolajat és aromaterápiás terméket (például diffúzorokat) tartson háziállatoktól elzárva. A nyitott palackokat tartsa távol az állatoktól a lenyelés elkerülése érdekében. Nem javasoljuk illóolajok külső alkalmazását háziállatokon, mivel rendkívül érzékeny szaglással rendelkeznek, és nem tudják eltávolítani az olajat, ha az zavarja őket vagy nem kedvelik. Illóolaj lenyelése esetén javasoljuk állatorvos felkeresését.

## SZŰRŐCSERE

### SZŰRŐCSERE-JELZŐFÉNY

A szűrőcsere-jelzőfény akkor világít, amikor a levegőtisztító üzemórái alapján elérkezett a True HEPA szűrő cseréjének ideje.

### A TRUE HEPA SZŰRŐ CSERÉJE

Az optimális teljesítmény érdekében a szűrőt normál használati körülmények között 6–12 havonta cserélje, napi 12 órás, 365 napon át történő használat alapján.

1. Húzza ki a légtisztítót a hálózatból. Fordítsa fejjel lefelé, majd forgassa el az alapot balra.
2. Távolítsa el a régi szűrőt.
3. Helyezze be az új szűrőt a szűrőrekeszbe.
4. Szerelje vissza az alapot jobbra forgatva, amíg a helyére nem rögzül.

5. Csatlakoztassa az adaptert egy szabványos váltóáramú aljzathoz. Kapcsolja be a légtisztítót.
6. Tartsa lenyomva a szűrő visszaállító gombját, amíg a szűrőcsere jelzőfény ki nem alszik.

## TISZTÍTÁS ÉS KARBANTARTÁS

### AZ ELŐSZŰRŐ TISZTÍTÁSA

**MEGJEGYZÉS:** Az optimális teljesítmény érdekében normál használat mellett havonta egyszer porszívózza ki az előszűrőt.

1. Húzza ki a légtisztítót a konnektorból.
2. Távolítsa el a True HEPA szűrőt a Szűrőcsere részben leírtak szerint.
3. A porszívó kefés fejével alaposan porszívózza le a True HEPA szűrő külső felületét.
4. Helyezze vissza a True HEPA szűrőt a légtisztítóba, majd szerelje vissza az alapot.
5. Csatlakoztassa az adaptert egy háztartási aljzathoz.

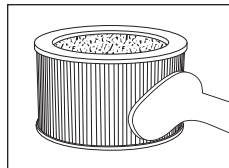

### AZ OLAJTÁLCA TISZTÍTÁSA

1. Nyissa ki az olajtálcát, és távolítsa el a betétet.
2. Öblítse le az olajtálcát vízzel, majd törölje szárazra egy puha ruhával. NE használjon mosószert vagy folyékony tisztítószert.

**MEGJEGYZÉS:** Ha továbbra is ugyanazt az illatot használja, tegye félre az olajbetétet későbbi felhasználásra.

NE hagyjon használt betétet az olajtálcában, ha a légtisztítót hosszabb ideig nem használja.

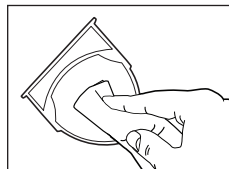

### A LEGJOBB TELJESÍTMÉNY ÉRDEKÉBEN

- SOHA NE használjon vizet vagy háztartási tisztítószereket, mosószereket a True HEPA szűrő tisztításához.
- Tisztítsa meg a készülék külső felületét puha, száraz ruhával szükség szerint.
- SOHA NE használjon vizet, viaszt, polírt vagy vegyi oldatot a légtisztító külső tisztításához.
- Tisztítsa a rácsot nedves ruhával vagy porszívó kefe fejés tartozékával szükség szerint.
- Porszívózza ki az előszűrőt havonta normál használat mellett.
- Cserélje a True HEPA szűrőt 6-12 havonta, napi 12 óra használat mellett, évente 365 napra vetítve.
- Mindig használjon eredeti Homedics csere szűrőt az optimális teljesítmény érdekében.

## MŰSZAKI ADATOK

### HÁROM AZ EGYBEN TRUE HEPA SZŰRŐRENDSZER

- **TRUE HEPA SZŰRÉS:** Eltávolítja a levegőben lévő részecskék akár 99,97%-át, amelyek mérete akár 0,3 mikron, például allergének, pollen, por, háziállat szőr és füst, amelyek áthaladnak a szűrőnyágon.
- **AKTÍV SZÉN SZAGSZŰRÉS:** Csökkenti a formaldehid és toluol szintet a levegőben független laboratóriumi tesztek szerint. Csökkenti a mindennapi háztartási szagokban található vegyszereket, például háziállatok, fürdőszoba, mosás, pelenkás kuka, főzés és füst, független laboratóriumi tesztek szerint.
- **ELŐSZŰRŐ:** A nagy részecskéket gyűjti össze.

## AJÁNLOTT SZOBAMÉRET

Legfeljebb 42 m<sup>2</sup> – ez a légtisztító hatékonyabban működik, ha minden ajtó és ablak zárva van.

## LEVEGŐCSERÉK SZÁMA ÓRÁNKÉNT

Ez a légtisztító egy 42 m<sup>2</sup> alapterületű helyiség levegőjét óránként egyszer képes megtisztítani a legmagasabb sebességfokozaton, zárt helyiségben, a mért füst CADR térfogatáram és 8 láb belmagasság alapján.

## CSENDES MŰKÖDÉS

20–53 dBA

## KÉSZENLÉTI ENERGIAFOGYASZTÁS

0.26W

## CSERÉLHETŐ ALKATRÉSZEK

Az eredeti Homedics alkatrészek megvásárlásához keresse fel azt a kereskedőt, ahol megvásárolta Homedics légtisztítóját, vagy látogasson el a [www.homedics.co.uk](http://www.homedics.co.uk) oldalra.

- **TRUE HEPA SZŰRŐ:** Modell #: AP-T60FL
- **AROMAPADOK:** Modell #: UHE-PAD1

## 3 ÉVES GARANCIA

Az FKA Brands Ltd a termék vásárlásától számított 3 évig garantálja annak anyag- és megmunkálásbeli hibáktól való mentességét az alább felsorolt esetek kivételével. Az FKA Brands Ltd termékgaranciája nem vonatkozik a helytelen használat és a nem megfelelő kezelés által okozott károkra; a balesetekre; a nem hivatalos kiegészítők csatlakoztatására; a termék módosítására; valamint semmilyen más olyan körülményre, amely kívül esik az FKA Brands Ltd hatáskörén. A garancia csak akkor érvényes, ha a terméket az Egyesült Királyságban vagy az Európai Unióban vásárolták és üzemeltetik. A garancia nem vonatkozik olyan termékekre, amelyeket módosítani vagy adaptálni kell ahhoz, hogy más országban is működjenek, mint amelyekhez tervezték, gyártották és/vagy engedélyezték, valamint nem vonatkozik olyan termékek javítására sem, amelyek ilyen jellegű módosítás miatt károsodtak. Az FKA Brands Ltd nem vállal felelősséget az eseti, következményes vagy különleges okból bekövetkező károkért.

Amennyiben a termék garanciális szervizelésére van szükség, a terméket a dátumot tartalmazó nyugtával (a vásárlás bizonyítékaként) együtt küldje vissza bérmentesítve a helyi szervizközpontba. Az átvételt követően az FKA Brands Ltd megjavítja vagy kicseréli a terméket, és bérmentesítve visszaküldi Önnek. A garancia kizárólag a Homedics Szervizközpont útján érhető el. Ha a terméket nem a Homedics Szervizközponttal szervizelteti, a garancia érvényét veszti. Ez a garancia nem befolyásolja az Ön jogszabály által biztosított jogait.

A helyi Homedics Szervizközpontot a következő oldalon keresheti meg:

[www.Homedics.co.uk/servicecentres](http://www.Homedics.co.uk/servicecentres)

### A WEEE magyarázata



Ez a jelölés azt jelzi, hogy a készüléket nem szabad háztartási hulladékként kezelni az EU-ban. A környezet és az emberi egészség kontroll nélküli hulladékelhelyezésből eredő károsodásának megelőzése érdekében a készüléket felelősségteljesen hasznosítsa újra, hogy elősegítse az anyagok fenntartható újrafelhasználását. A használt készüléket vigye a megfelelő gyűjtőhelyre, vagy forduljon a kereskedőhöz, akitől a készüléket vásárolta. Ők átveszik a készüléket a környezetbarát újrahasznosítás céljából.

## **PŘED POUŽITÍM SI PŘEČTĚTE VEŠKERÉ POKYNY. NÁVOD USCHOVEJTE PRO POZDĚJŠÍ POUŽITÍ.**

- Tento spotřebič mohou používat osoby ve věku od 8 let a osoby se sníženými fyzickými, smyslovými nebo mentálními schopnostmi nebo s nedostatkem zkušeností a znalostí, pokud jsou pod dohledem či dostaly pokyny týkající se bezpečného používání spotřebiče a chápou související rizika. Nedovolte dětem, aby si se zařízením hrály. Děti také nesmí bez dozoru provádět čištění a běžnou údržbu zařízení.
- Vždy odpojte spotřebič ze zásuvky ihned po použití a před čištěním nebo výměnou filtrů. Při odpojování přepněte všechny ovládací prvky do polohy „VYPNUTO“, poté vytáhněte zástrčku ze zásuvky.
- Zařízení neodkládejte a neskladujte na místech, ze kterých může spadnout nebo být staženo do vany nebo umyvadla. Zařízení nepokládejte ani neshazujte do vody či jiné tekutiny.
- **NEDOTÝKEJTE SE** zařízení, které spadlo do vody nebo jiné tekutiny. Vypněte pojistky a zařízení okamžitě odpojte ze zásuvky. Udržujte zařízení v suchu - **NEPOUŽÍVEJTE** je ve vlhkém nebo mokřém prostředí.
- V **ŽÁDNÉM PŘÍPADĚ** do zařízení ani do žádného otvoru nezasunujte špendlíky ani jiné kovové předměty.
- Zařízení používejte k zamýšlenému účelu popsanému v tomto návodu. Používejte **POUZE** nástavce doporučené společností Homedics.
- Zařízení **NEPOUŽÍVEJTE** venku.
- Tento výrobek vyžaduje napájení 230 V.
- V **ŽÁDNÉM PŘÍPADĚ** nepoužívejte přístroj, který má poškozený napájecí kabel nebo zástrčku, který nefunguje správně, pokud došlo k jeho pádu na zem nebo

poškození, k pádu do vody nebo pokud z něho uniká voda. V takovém případě zašlete přístroj do servisního střediska společnosti Homedics pro kontrolu a opravu.

- Kabel udržujte v bezpečné vzdálenosti od rozehrátých povrchů.
- Zařízení NEPOUŽÍVEJTE na místech, kde jsou používány aerosoly (spreje) nebo kyslík.
- Zařízení NEPOUŽÍVEJTE pod pokrývkou ani polštářem. Případné přehřátí by mohlo způsobit požár, úraz elektrickým proudem či jiné zranění.
- NEPŘENÁŠEJTE toto zařízení držením za šňůru ani ji nepoužívejte pro uchopení.
- Používejte přiloženou rukojeť výrobku k přenášení.
- NEPOKOUŠEJTE se zařízení opravovat. Neobsahuje žádné uživatelem opravitelné části. Veškeré opravy tohoto zařízení smí provádět pouze autorizované servisní středisko Homedics.
- Nikdy neblokujte vzduchové otvory spotřebiče ani jej neumísťujte na měkké povrchy, jako je postel nebo pohovka. Udržujte vzduchové otvory čisté od chuchvalců, vlasů apod.
- Toto zařízení NIKDY nesmí používat osoby trpící fyzickým onemocněním, které omezuje jejich schopnost manipulovat s ovládacími prvky nebo které trpí senzorickou poruchou v dolní části těla.
- Pokud se vám zdá, že se přístroj příliš zahřívá, odpojte jej z elektrické zásuvky a kontaktujte servisní středisko společnosti Homedics.
- Nadměrné používání může vést k přehřívání a zkrácení životnosti produktu. Pokud k tomu dojde, přestaňte zařízení používat a nechejte jej před dalším použitím vychladnout.

- Napájecí kabel nevedte pod kobercem. Napájecí kabel nezakryvejte koberečky, běhouny ani jinými krycími prvky. Napájecí kabel nevedte pod nábytkem ani spotřebiči. Napájecí kabel nevedte místy, kudy se hodně chodí, aby o něj nikdo nezakopl.
- Pokud zařízení nepoužíváte, vždy jej odpojte ze zásuvky.
- Toto zařízení není určeno k použití v koupelnách, prádelnách ani v podobných vlhkých vnitřních prostorech.
- Tento výrobek je určen výhradně pro použití v domácnosti.
- Používejte pouze napájecí zdroj dodaný s tímto výrobkem. Použití jiného napájecího zdroje může způsobit riziko požáru, úrazu elektrickým proudem, zranění osob nebo poškození výrobku. Používejte pouze síťový adaptér s číslem dílu PP-APT60ADPTA.
- Nedodržení výše uvedených pokynů může vést k požáru nebo zranění.
- Spotřebič musí být napájen pouze bezpečným velmi nízkým napětím odpovídajícím označení na spotřebiči.

## VLASTNOSTI PRODUKTU

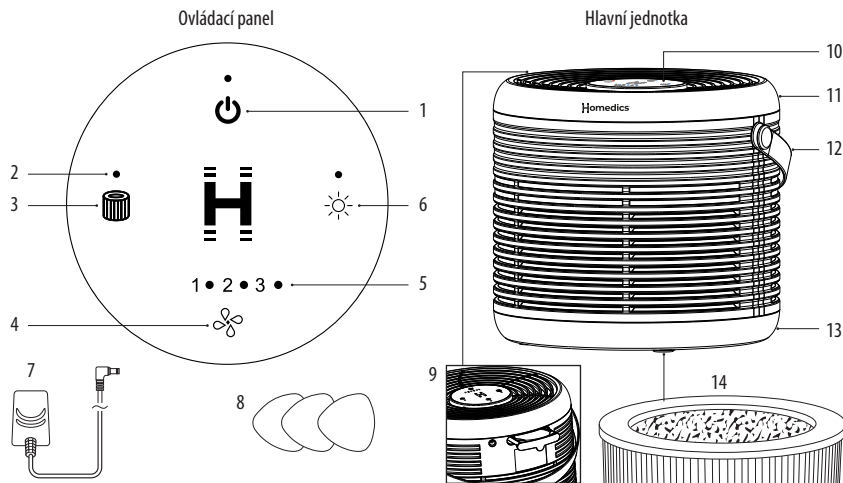

- |                                    |   |
|------------------------------------|---|
| 1. Tlačítko napájení               | 8. Podložky pro esenciální oleje (3 ks) |
| 2. Indikátor výměny filtru         | 9. Zásobník na olej                     |
| 3. Tlačítko resetování filtru      | 10. Ovládací panel                      |
| 4. Tlačítko rychlosti ventilátoru  | 11. Port pro kolíkovou zástrčku         |
| 5. Indikátor rychlosti ventilátoru | 12. Přenosné madlo                      |
| 6. Tlačítko zapnutí/vypnutí světla | 13. Základna                            |
| 7. Síťový adaptér                  | 14. 3-v-1 True HEPA filtr               |

**🔌 TLAČÍTKO NAPÁJENÍ:** Zapíná a vypíná čističku vzduchu

**☀️ SVĚTLO ZAP/VYP:** Stisknutím tlačítka světla zapnete nebo vypnete osvětlení ovládacího panelu.

**🌀 RYCHLOST VENTILÁTORU:** Přepíná mezi 3 nastaveními rychlosti ventilátoru: nízká (1), střední (2) a vysoká (3)

**🗑️ RESET VÝMĚNY FILTRU:** Stiskněte a podržte tlačítko resetování filtru, dokud kontrolka výměny filtru nezhasne.

## JAK ZAŘÍZENÍ POUŽÍVAT

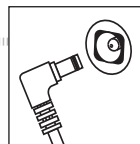

### Před zapnutím zařízení:

- Vyměňte čističku vzduchu z krabice a odstraňte sáček.
- Umístěte čističku vzduchu na pevný, rovný povrch.
- Zasuňte jednopólovou zástrčku do zadní části čističky vzduchu a poté zapojte adaptér do elektrické zásuvky 230 V AC.

## JAK POUŽÍVAT OLEJOVÝ ZÁSOBNÍK

**UPOZORNĚNÍ:** Umístění oleje kamkoli jinam než do olejového zásobníku poškodí čističku vzduchu.

1. Olejový zásobník se nachází na zadní straně čističky vzduchu.
2. Stiskněte pro otevření a zásobník vyjměte.
3. Použijte 1 předinstalovanou podložku pro esenciální olej v zásobníku (celkem jsou dodány 3 kusy).
4. Nakapejte 5–7 kapek esenciálního oleje na podložku. Množství lze upravit podle osobních preferencí. **UPOZORNĚNÍ:** **Esenciální olej nanášejte pouze na podložku a NIKDY přímo do zásobníku.**
5. Vložte olejový zásobník zpět do jeho přihrádky a zatlačte, aby se zavřel. Vůně se spustí automaticky po zapnutí čističky vzduchu.

**POZNÁMKA:** Používejte pouze s dodanými podložkami pro esenciální oleje Homedics.

**POZNÁMKA:** Pokud zařízení nebudete delší dobu používat, nenechávejte použitou podložku v olejovém zásobníku.

### JSOU ESENCIÁLNÍ OLEJE BEZPEČNÉ PRO POUŽITÍ V BLÍZKOSTI DOMÁČÍCH MAZLÍČKŮ?

Při používání esenciálních olejů v blízkosti domácích mazlíčků je vždy nutné dbát zvýšené opatrnosti. Uchovávejte všechny esenciální oleje a aromaterapeutické produkty (např. difuzéry) mimo dosah zvířat. Otevřené lahvičky držte dál od domácích mazlíčků, aby nedošlo k požití. Nedoporučujeme lokální použití esenciálních olejů na zvířata, protože mají velmi citlivý čich a nemohou se oleje zbavit, pokud jim vadí nebo je ruší. V případě požití esenciálního oleje doporučujeme vyhledat veterinární péči.

## VÝMĚNA FILTRU

### KONTROLKA VÝMĚNY FILTRU

Kontrolka výměny filtru se rozsvítí, když je na základě doby používání čističky vzduchu nutné vyměnit filtr True HEPA.

### VÝMĚNA TRUE HEPA FILTRU

Pro optimální výkon vyměňujte filtr každých 6–12 měsíců při běžném používání, založeném na 12 hodinách denně po dobu 365 dnů.

1. Odpojte čističku vzduchu ze sítě. Otočte čističku vzhůru nohama a otočte základnu doleva.
2. Vyměňte starý filtr.
3. Vložte nový filtr do prostoru filtru.
4. Znovu nasadte základnu otočením doprava, dokud nezapadne na místo.
5. Zapojte adaptér do standardní elektrické zásuvky AC. Zapněte čističku vzduchu.
6. Stiskněte a podržte tlačítko resetování filtru, dokud kontrolka výměny filtru nezhasne.

## ČIŠTĚNÍ A ÚDRŽBA

### JAK ČISTIT PŘEDFILTR

**POZNÁMKA:** Pro nejlepší výkon vysávejte předfiltr jednou měsíčně při běžném používání.

1. Odpojte čističku vzduchu ze sítě.
2. Vyměňte filtr True HEPA podle pokynů v části Jak vyměnit filtr.
3. Důkladně vysajte vnější stranu filtru True HEPA pomocí kartáčového nástavce vysavače.
4. Vložte filtr True HEPA zpět do čističky vzduchu a znovu nasadte základnu.
5. Zapojte adaptér do běžné domácí elektrické zásuvky.

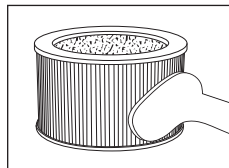

### ČIŠTĚNÍ OLEJOVÉHO ZÁSOBNÍKU

1. Otevřete olejový zásobník a vyjměte podložku.
2. Opřahněte olejový zásobník vodou a osušte jej měkkým hadříkem. **NEPOUŽÍVEJTE** čisticí prostředky ani tekuté čistěče.

**POZNÁMKA:** Pokud budete pokračovat ve stejném aroma, odložte olejovou podložku pro opětovné použití.

**NENECHÁVEJTE** použitou podložku v olejovém zásobníku, pokud čističku vzduchu nebudete delší dobu používat.

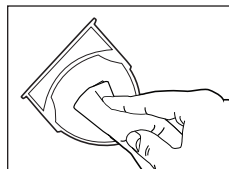

### PRO NEJLEPŠÍ VÝKON

- **NIKDY** nepoužívejte vodu ani žádné domácí čisticí prostředky nebo detergenty k čištění filtru True HEPA.
- Vnější část jednotky čistěte podle potřeby měkkým suchým hadříkem.
- **NIKDY** nepoužívejte vodu, vosk, leštidlo ani chemické roztoky k čištění vnější strany čističky vzduchu.
- Čistěte mřížku vlhkým hadříkem nebo kartáčovým nástavcem vysavače podle potřeby.
- Předfiltr vysávejte měsíčně při běžném používání.
- Filtr True HEPA vyměňte každých 6-12 měsíců na základě 12 hodin denně, 365 dní v roce.
- Pro optimální výkon vždy používejte originální náhradní filtr Homedics.

## SPECIFIKACE

### TŘI-V-JEDNOM TRUE HEPA FILTRAČNÍ SYSTÉM

- **TRUE HEPA FILTRACE:** Odstraňuje až 99,97 % vzdušných částic o velikosti až 0,3 mikronu, jako jsou alergen, pyl, prach, zvířecí chlupy a kouř, které projdou filtračním médiem.
- **AKTIVNÍ UHLÍKOVÁ FILTRACE ZÁPACHU:** Snižuje formaldehyd a toluen ve vzduchu, jak ukázalo nezávislé laboratorní testování. Snižuje chemikálie běžně přítomné v domácích zápachech, jako jsou zápachy od domácích mazlíčků, koupelny, prádla, plen, vaření a kouře, jak prokázalo nezávislé laboratorní testování.
- **PŘEDFILTR:** Zachytává velké částice.

## DOPORUČENÁ VELIKOST MÍSTNOSTI

Až 42 m<sup>2</sup> – tato čistička vzduchu je účinnější, pokud jsou všechny dveře a okna zavřené.

## VÝMĚNY VZDUCHU ZA HODINU

Tato čistička vzduchu dokáže vyčistit vzduch v prostoru o velikosti 42 m<sup>2</sup> jednou za hodinu při nejvyšším stupni rychlosti, v uzavřené místnosti, na základě naměřeného objemového průtoku CADR kouře a výšky stropu 8 stop.

## TICHÝ PROVOZ

20–53 dBA

## SPOTŘEBA V POHOTOVOSTNÍM REŽIMU

0.26W

## NÁHRADNÍ DÍLY

Chcete-li zakoupit originální náhradní díly Homedics, obraťte se na prodejce, u kterého jste si čističku vzduchu koupili, nebo navštivte [www.homedics.co.uk](http://www.homedics.co.uk).

- TRUE HEPA FILTR: Model #: AP-T60FL
- AROMA PODLOŽKY: Model #: UHE-PAD1

## 3 LETÁ ZÁRUKA

FKA Brands Ltd zaručuje, že tento produkt nemá žádné vady materiálu ani zpracování, a to po dobu 3 let od data nákupu, kromě výjimek uvedených níže. Záruka na produkt společnosti FKA Brands Ltd nezahrnuje záruku na škody způsobené nesprávným používáním nebo zneužíváním, v důsledku nehody, připojením neschváleného příslušenství, úpravou produktu nebo v důsledku jakýchkoli jiných podmínek, které společnost FKA Brands Ltd není schopna ovlivnit. Tato záruka platí, pouze pokud je produkt zakoupen a používán ve Velké Británii / Evropské unii. Tato záruka se nevztahuje na produkty, které vyžadují úpravu nebo přizpůsobení, aby bylo možné je používat v zemi jiné, než pro kterou byly určeny, vyrobeny, schváleny nebo povoleny, ani na opravy produktů poškozených takovými úpravami. Společnost FKA Brands Ltd není odpovědná za žádné náhodné, následné ani zvláštní škody.

Chcete-li u svého produktu využít záručního servisu, odešlete jej poštou místnímu servisnímu středisku a přiložte k němu stvrzenku s uvedeným datem (jako doklad o koupi). Společnost FKA Brands Ltd váš produkt opraví nebo vymění (podle potřeby) a odešle vám jej zpět poštou. Záruka platí pouze při využití servisního střediska společnosti Homedics. Servis tohoto produktu provedeny jinou osobou než servisním střediskem společnosti Homedics znamená zrušení záruky. Tato záruka nijak neovlivňuje vaše zákonná práva.

Nejbližší servisní středisko společnosti Homedics najdete na webu

[www.Homedics.co.uk/servicecentres](http://www.Homedics.co.uk/servicecentres)

### Vysvětlení k označení WEEE

 Toto označení určuje, že produkt by neměl být v Evropské unii likvidován s běžným domácím odpadem. Z důvodu ochrany před možným poškozením prostředí nebo lidského zdraví v důsledku nekontrolované likvidace odpadu produkt recyklujte. Podpořte tím udržitelné opětovné využívání materiálních zdrojů. Chcete-li použít zařízení odevzdat, využijte k tomu sběrné místo nebo se obraťte na prodejce, u kterého jste produkt zakoupili. Prodejce může produkt odevzdat k ekologické recyklaci.

## **PRED POUŽITÍM SI PREČÍTAJTE VŠETKY POKYNY. TIETO POKYNY SI ULOŽTE PRE BUDÚCE POUŽITIE.**

- Toto zariadenie môžu používať osoby vo veku od 8 rokov a osoby so zníženými fyzickými, zmyslovými alebo duševnými schopnosťami, alebo s nedostatkom skúseností a znalostí, ak sú pod dozorom alebo získali poučenie týkajúce sa bezpečného používania zariadenia a rozumejú súvisiacim rizikám. Deťom nedovoľte, aby sa s prístrojom hrali. Deti nesmú prístroj čistiť a vykonávať jeho bežnú údržbu bez dozoru.
- Vždy odpojte prístroj zo zásuvky okamžite po použití a pred čistením alebo výmenou filtrov. Odpojte ho prepnutím všetkých ovládacích prvkov do polohy „OFF“ (VYP) a potom vytiahnutím zástrčky zo zásuvky.
- Prístroj neumiestňujte ani neskladujte na mieste, z ktorého môže spadnúť alebo by sa mohol dať stiahnuť do vane či drezu. Prístroj nevkładajte do vody ani inej tekutiny a zabráňte pádu zariadenia do nej.
- NIKDY nesaňajte na prístroj, ktorý spadol do vody alebo inej tekutiny. Vypnite elektrické ističe a okamžite ho odpojte od elektrickej zásuvky. Uchovávajte ho v suchu a NEPOUŽÍVAJTE ho vo vlhkých ani mokrých podmienkach.
- Do prístroja ani do žiadneho otvoru NIKDY nevkładajte špendlíky, spinky, alebo iné kovové predmety.
- Tento prístroj nepoužívajte na iný účel, ako je uvedený v tejto brožúre. NEPOUŽÍVAJTE iné vybavenie ako odporúčané spoločnosťou Homedics.
- Prístroj NEPOUŽÍVAJTE vonku.
- Tento výrobok vyžaduje napájanie 230 V.
- NIKDY nepoužívajte prístroj, ktoré má poškodený kábel alebo zástrčku, ak správne nefunguje, ak spadol alebo bol poškodený, alebo ak spadol do vody.

V takom prípade ho zanešte do servisného strediska spoločnosti Homedics na odskúšanie a opravu.

- Kábel udržiavajte mimo vyhrievaných povrchov.
- Prístroj NEPOUŽÍVAJTE v priestoroch, kde sa používajú aerosóly (spreje) alebo kde sa privádza kyslík.
- Prístroj NEPOUŽÍVAJTE pod dekou ani vankúšom. Vzniknuté nadmerné teplo môže spôsobiť požiar, smrť v dôsledku zásahu elektrickým prúdom alebo zranenie osôb.
- Prístroj NENOSTE za kábel, ani kábel nepoužívajte ako rukoväť.
- Používajte priloženú rukoväť na výrobku na prenášanie.
- Prístroj sa NEPOKÚŠAJTE opravovať. Neobsahuje žiadne časti, ktoré by mohol opraviť používateľ. Akýkoľvek servis tohto prístroja smie vykonávať iba autorizované servisné stredisko Homedics.
- Nikdy neblokujte vzduchové otvory spotrebiča a neumiestňujte ho na mäkké povrchy, ako je posteľ alebo pohovka. Udržujte vzduchové otvory bez chumáčov, vlasov a podobných nečistôt.
- Toto zariadenie nesmie ZA ŽIADNYCH OKOLNOSTÍ používať osoba trpiaca ochorením, ktoré by ju obmedzilo v schopnosti ovládať ovládacie prvky, alebo ktorá má obmedzené zmyslové schopnosti v dolnej polovici tela.
- Ak máte pocit, že prístroj sa nadmerne zahrieva, odpojte ho od elektrickej siete a obráťte sa na servisné stredisko spoločnosti Homedics.
- Nadmerné používanie môže viesť k nadmernému zahrievaniu a skráteniu životnosti výrobku. V takom prípade prestaňte jednotku používať a pred ďalším použitím ju nechajte vychladnúť.
- Napájací kábel nevedzte pod kobercom. Napájací kábel neprikrývajte rohožami, behúňmi alebo podobnými predmetmi. Napájací kábel nevedzte pod nábytkom

alebo spotrebičmi. Napájací kábel neumiestňujte do priestorov so zvýšeným pohybom, kde môže dôjsť k zakopnutiu o kábel.

- Keď zariadenie nepoužívate, vždy ho odpojte zo zásuvky.
- Toto zariadenie nie je určené na používanie v kúpeľniach, práčovniach ani v podobných vlhkých vnútorných priestoroch.
- Tento výrobok je určený výhradne na použitie v domácnosti.
- Používajte iba napájací zdroj dodaný s týmto výrobkom. Použitie iného napájacieho zdroja môže spôsobiť riziko požiaru, úrazu elektrickým prúdom, zranenia osôb alebo poškodenia výrobku. Používajte iba sieťový adaptér s číslom dielu PP-APT60ADPTA.
- Nedodržanie uvedeného môže mať za následok riziko požiaru alebo úrazu.
- Spotrebič musí byť napájaný iba bezpečným veľmi nízkym napätím zodpovedajúcim označeniu na spotrebiči.

## VLASTNOSTI PRODUKTU

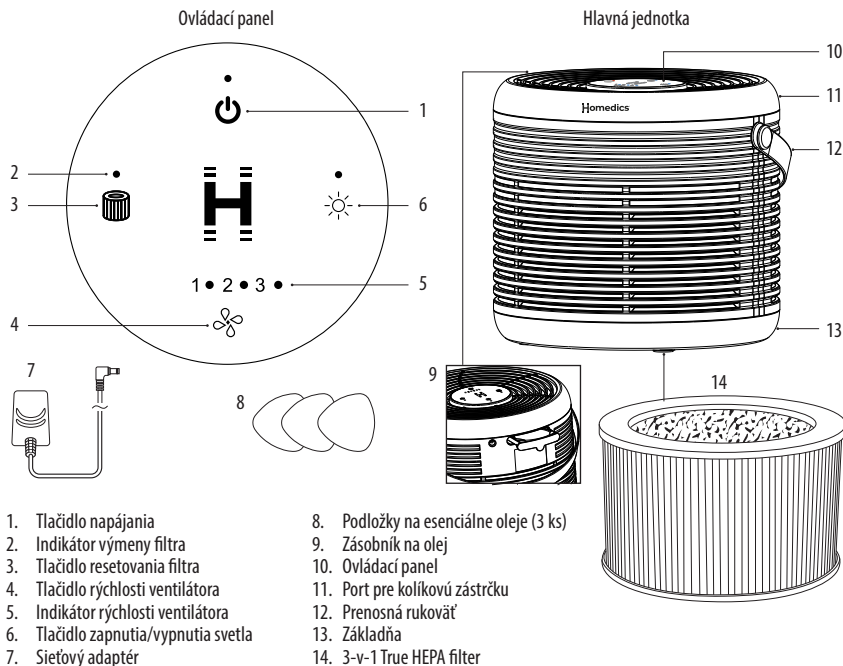

1. Tlačidlo napájania
2. Indikátor výmeny filtra
3. Tlačidlo resetovania filtra
4. Tlačidlo rýchlosti ventilátora
5. Indikátor rýchlosti ventilátora
6. Tlačidlo zapnutia/vypnutia svetla
7. Sietový adaptér
8. Podložky na esenciálne oleje (3 ks)
9. Zásobník na olej
10. Ovládací panel
11. Port pre kolíkovú zástrčku
12. Prenosná rukoväť
13. Základňa
14. 3-v-1 True HEPA filter

- ⏻ TLAČIDLO NAPÁJANIA:** Zapína a vypína čističku vzduchu
- ☀️ SVETLO ZAP/VYP:** Stlačením tlačidla svetla zapnete alebo vypnete osvetlenie ovládacieho panela.
- 🌀 RÝCHLOSŤ VENTILÁTORA:** Prepína medzi 3 nastaveniami rýchlosti ventilátora: nízka (1), stredná (2) a vysoká (3)
- 🗑️ RESET VÝMENY FILTRA:** Stlačte a podržte tlačidlo resetovania filtra, kým kontrolka výmeny filtra nezhasne.

## AKO POUŽÍVAŤ ZARIADENIE

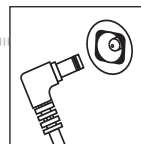

### Pred zapnutím zariadenia:

- Vyberte čističku vzduchu z krabice a odstráňte vrecko.
- Umiestnite čističku vzduchu na pevný a rovný povrch.
- Zasuňte jednokolíkovú zástrčku do zadnej časti čističky vzduchu a potom zapojte adaptér do elektrickej zásuvky 230 V AC.

## AKO POUŽÍVAŤ OLEJOVÝ ZÁSOBNÍK

**UPOZORNENIE:** Umiestnenie oleja kdekoľvek inde ako do olejového zásobníka poškodí čističku vzduchu.

1. Olejový zásobník sa nachádza na zadnej strane čističky vzduchu.
2. Stlačením otvorte a vyberte zásobník.
3. Použite 1 predinštalovanú podložku na esenciálny olej v zásobníku (celkovo sú dodané 3 kusy).
4. Pridajte 5–7 kvapiek esenciálneho oleja na podložku. Množstvo môžete upraviť podľa osobných preferencií. **UPOZORNENIE: Esenciálny olej nanášajte iba na podložku a NIE priamo do zásobníka.**
5. Vložte olejový zásobník späť do priehradky a zatlačte, aby sa zatvoril. Vôňa sa automaticky spustí po zapnutí čističky vzduchu.

**POZNÁMKA:** Používajte iba s dodanými podložkami na esenciálne oleje Homedics.

**POZNÁMKA:** Ak zariadenie nebudete dlhší čas používať, nenechávajte použitú podložku v olejovom zásobníku.

### SÚ ESENCIÁLNE OLEJE BEZPEČNÉ NA POUŽÍVANIE V BLÍZKOSTI DOMÁCICH ZVIERAT?

Pri používaní esenciálnych olejov v blízkosti domácich zvierat je vždy potrebná zvýšená opatrnosť. Všetky esenciálne oleje a aromaterapeutické produkty (napríklad difúzéry) uchovávajte mimo dosahu zvierat. Otvorené fľaštičky držte ďalej od domácich zvierat, aby sa zabránilo požitiu. Neodporúčame lokálne používanie esenciálnych olejov na zvieratá, pretože majú veľmi citlivý čuch a nedokážu sa oleja zbaviť, ak im nevyhovuje alebo ich ruší. V prípade požitia esenciálneho oleja odporúčame vyhľadať veterinárnu pomoc.

## VÝMENA FILTRA

### INDIKÁTOR VÝMENY FILTRA

Indikátor výmeny filtra sa rozsvieti, keď je na základe počtu hodín používania čističky vzduchu potrebné vymeniť filter True HEPA.

### VÝMENA TRUE HEPA FILTRA

Pre optimálny výkon vymeňte filter každých 6-12 mesiacov pri bežnom používaní, založenom na 12 hodinách denne počas 365 dní.

1. Odpojte čističku vzduchu zo siete. Otočte čističku vzduchu hore nohami a otočte základňu dolava.
2. Vyberte starý filter.
3. Vložte nový filter do priestoru pre filter.
4. Znovu nasadte základňu otočením doprava, kým nezapadne na svoje miesto.
5. Zapojte adaptér do štandardnej elektrickej zásuvky AC. Zapnite čističku vzduchu.
6. Stlačte a podržte tlačidlo resetovania filtra, kým kontrolka výmeny filtra nezhasne.

## ČISTENIE A ÚDRŽBA

### AKO ČISTIŤ PREFILTER

**POZNÁMKA:** Pre najlepší výkon vysávajúce predfilter raz mesačne pri bežnom používaní.

1. Odpojte čističku vzduchu zo siete.
2. Vyberte filter True HEPA podľa pokynov v časti Ako vymeniť filter.
3. Dôkladne povysávajte vonkajšiu stranu filtra True HEPA pomocou kefového nastavca vysávača.
4. Vložte filter True HEPA späť do čističky vzduchu a znovu nainštalujte základňu.
5. Zapojte adaptér do bežnej domácej elektrickej zásuvky.

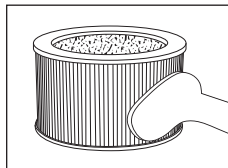

### ČISTENIE OLEJOVÉHO ZÁSOBNÍKA

1. Otvorte olejový zásobník a vyberte podložku.
2. Opláchnite olejový zásobník vodou a osušte ho mäkkou handričkou. **NEPOUŽÍVAJTE** čistiace prostriedky ani tekuté čističe.

**POZNÁMKA:** Ak budete pokračovať v používaní rovnakej vône, odložte olejovú podložku na opätovné použitie.

**NENECHÁVAJTE** použitú podložku v olejovom zásobníku, ak čističku vzduchu nebudete dlhší čas používať.

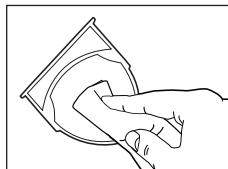

### PRE NAJLEPŠÍ VÝKON

- **NIKDY** nepoužívajte vodu ani žiadne domáce čistiace prostriedky alebo detergenty na čistenie filtra True HEPA.
- Vonkajšiu časť zariadenia čistíte podľa potreby mäkkou suchou handričkou.
- **NIKDY** nepoužívajte vodu, vosk, leštido ani chemické roztoky na čistenie vonkajšej časti čističky vzduchu.
- Mriežku čistíte vlhkou handričkou alebo kefovým nastavcom vysávača podľa potreby.
- Prefilter vysávajúce mesačne pri bežnom používaní.
- Filter True HEPA vymieňajte každých 6-12 mesiacov pri 12 hodinách používania denne, 365 dní v roku.
- Na optimálny výkon vždy používajte originálny náhradný filter Homedics.

## ŠPECIFIKÁCIE

### 3-V-1 TRUE HEPA FILTRAČNÝ SYSTÉM

- **TRUE HEPA FILTRÁCIA:** Odstraňuje až 99,97 % častíc vo vzduchu o veľkosti až 0,3 mikrónu, ako sú alergény, peľ, prach, zvieracie chlpy a dym, ktoré prejdú filtračným médiom.
- **FILTRÁCIA ZÁPACHU AKTÍVNYM UHLÍKOM:** Znižuje formaldehyd a toluén vo vzduchu, ako preukázali nezávislé laboratórne testy. Znižuje chemikálie bežne sa vyskytujúce v domácich zápachoch, ako sú zápachy domácich zvierat, kúpeľní, práčovne, plienok, varenia a dymu, ako preukázali nezávislé laboratórne testy.
- **PREFILTER:** Zachytáva väčšie častice.

## ODPORÚČANÁ VEĽKOSŤ MIESTNOSTI

Do 42 m<sup>2</sup> – táto čistička vzduchu je účinnejšia, ak sú všetky dvere a okná zatvorené.

## VÝMENY VZDUCHU ZA HODINU

Táto čistička vzduchu dokáže vyčistiť vzduch v priestore s rozlohou 42 m<sup>2</sup> raz za hodinu pri najvyššom nastavení rýchlosti, v uzavretej miestnosti, na základe nameraného objemového prietoku CADR dymu a výšky stropu 8 stôp.

## TICHÁ PREVÁDZKA

20–53 dBA

## SPOTREBA V POHOTOVOSTNOM REŽIME

0.26W

## NÁHRADNÉ DIELY

Ak chcete zakúpiť originálne náhradné diely Homedics, navštívte predajcu, u ktorého ste kúpili čističku vzduchu, alebo [www.homedics.co.uk](http://www.homedics.co.uk).

- TRUE HEPA FILTER: Model #: AP-T60FL
- AROMA PODLOŽKY: Model #: UHE-PAD1

## 3 ROČNÁ ZÁRUKA

Spoločnosť FKA Brands Ltd poskytuje na tento výrobok záruku za chyby materiálu a spracovania po dobu 3 rokov od dátumu zakúpenia, okrem nižšie uvedených výnimiek. Záruka spoločnosti FKA Brands Ltd na tento výrobok sa nevzťahuje na škody spôsobené nesprávnym použitím či zneužitím výrobku, nehodou, pripojením neschváleného príslušenstva, pozmenením výrobku alebo akýmkoľvek inými okolnosťami, na ktoré spoločnosť Homedics nemá vplyv. Táto záruka platí len vtedy, ak bol výrobok kúpený a používaný v Spojenom kráľovstve alebo v EÚ. Táto záruka sa netýka výrobku, ktorý vyžaduje úpravy alebo prispôbenie na účely uvedenia do prevádzky v inej krajine, ako je krajina, pre ktorú bol navrhnutý, vyrobený, schválený alebo autorizovaný, ani na opravy výrobkov poškodených uvedenými úpravami. Spoločnosť FKA Brands Ltd nezodpovedá za žiadne náhodné, následné alebo osobitné škody.

Ak potrebujete záručný servis výrobku, vráťte ho bez zaplataenia poštovného spolu s potvrdením o nákupe s dátumom nákupu do miestneho servisného strediska. Po prevzatí výrobku ho spoločnosť FKA Brands Ltd podľa okolností buď opraví, alebo vymení a doručí vám ho s bezplatným poštovným. Záruku možno uplatniť iba prostredníctvom servisného strediska spoločnosti Homedics. Vykonanie servisnej opravy tohto výrobku iným subjektom ako servisným strediskom spoločnosti Homedics bude mať za následok neplatnosť záruky. Táto záruka neovplyvňuje vaše zákonné práva.

Lokálne servisné stredisko Homedics nájdete na stránke

[www.Homedics.co.uk/servicecentres](http://www.Homedics.co.uk/servicecentres)

### Vysvetlenie k smernici OEEZ

 Toto označenie pripomína, že výrobok sa v EÚ nemá likvidovať s komunálnym odpadom. Ak chcete predchádzať možnému poškodeniu životného prostredia alebo ľudského zdravia z dôvodu neregulovaného nakladania s odpadom, výrobok odovzdajte na recykláciu. Podporíte tak trvalo udržateľné opätovné využitie materiálových zdrojov. Použitý výrobok odnesť do príslušného recyklačného strediska alebo sa obráťte na predajcu, v ktorej ste ho zakúpili. Predajca môže sprostredkovať odovzdanie výrobku na ekologicky bezpečnú recykláciu.

## **KULLANMADAN ÖNCE TÜM TALİMATLARI OKUYUN. DAHA SONRA BAŞVURMAK ÜZERE BU TALİMATLARI SAKLAYIN.**

- Gözetimlerinin sağlanmış olması ya da aletin güvenli şekilde kullanımına ilişkin talimat verilmiş ve beraberindeki tehlikeleri anlamış olmaları halinde, bu alet, 8 yaş ve üzeri kişiler tarafından ve kısıtlı fiziksel, duyuşal ya da zihinsel yetilere veya bilgi ve tecrübe eksikliğine sahip kişiler tarafından kullanılabilir. Çocuklar bu aletle oynamamalıdır. Temizleme ve kullanıcı bakımı, gözetim olmadığı durumlarda çocuklar tarafından yapılmamalıdır.
- Cihazı her zaman kullanımdan hemen sonra ve temizleme veya filtreleri deęiřtirmeden önce prizden çıkarın. Baęlantıyı kesmek için, tüm kontrolleri 'OFF' [KAPALI] konuma getirip, fiři prizden çekin.
- Aleti küvete veya lavaboya düşebilecek veya çekilebilecek bir yere koymayın veya böyle yerlerde saklamayın. Su veya başka bir sıvının içine koymayın veya düşürmeyin.
- Su ya da başka sıvıların içine düşmüş bir aleti almaya ÇALIŞMAYIN. Şebekeden gelen elektrięi kapatın ve hemen fiřten çekin. Kurumasını sağlayın – Islak ya da nemli haldeyken ÇALIŞTIRMAYIN.
- Alete ya da herhangi bir açıklığına ASLA ięne, metal raptiye ya da nesne sokmayın.
- Bu aleti bu kitapçıkta anlatılmış olan kullanım amacına göre kullanın. Homedics tarafından önerilmeyen aksesuarları KULLANMAYIN.
- Dış mekanlarda KULLANMAYIN.
- Bu ürün 230 V güç kaynağı gerektirir.
- Hasarlı kordonu ya da fiři olan, düzgün çalışmayan, düşmüş ya da hasar görmüş, suya düşmüş ya da sızıntı yapan aleti ASLA ÇALIŞTIRMAYIN. Aleti inceleme ve onarım için Homedics Servis Merkezine geri gönderin.

- Kabloyu ısıtılmış yüzeylerden uzak tutun.
- Aerosol (spreyli) ürünlerin kullanıldığı ya da oksijen kullanılan uygulamaların olduğu yerlerde ÇALIŞTIRMAYIN.
- Battaniye ya da yastık altında ÇALIŞTIRMAYIN. Aşırı ısınma meydana gelebilir ve yangın, elektrik çarpması ya da insanlarda yaralanmalara neden olabilir.
- Bu aleti kordonundan tutarak ya da kordonunu sap şeklinde kullanarak TAŞIMAYIN.
- Ürünü taşımak için ürünle birlikte verilen taşıma sapını kullanın.
- Aleti onarmaya ÇALIŞMAYIN. Kullanıcının bakım yapabileceği herhangi bir parça bulunmamaktadır. Bu aletle ilgili tüm servis bakım işlemleri sadece yetkili Homedics Servis Merkezi tarafından gerçekleştirilmelidir.
- Cihazın hava girişlerini asla kapatmayın ve yatağınız veya kanepeniz gibi yumuşak yüzeylerin üzerine koymayın. Hava girişlerini tiftik, saç vb. kalıntılardan uzak tutun.
- Bu aygıt kişinin kontrolleri çalıştırmasını sınırlandıracak fiziksel rahatsızlığı veya vücudunun alt yarısında hissizlik sorunu olan kişilerde KULLANILMAMALIDIR.
- Üründe çok aşırı sıcaklık hissederseniz, ürünü ana şebekeden kapatın ve Homedics Servis Merkezi ile iletişime geçin.
- Aşırı kullanım ürünün fazla ısınmasına ve ömrünün kısalmasına neden olabilir. Böyle bir durumda, aygıtı kullanmayı durdurun ve tekrar çalıştırmadan önce soğumasını bekleyin.
- Kabloyu halının altından geçirmeyin. Kabloyu kilim, yolluk ya da benzeri şeylerle kapatmayın. Kabloyu mobilya ya da elektrikli aletlerin altından dolaştırmayın. Kablonun takılıp düşülebilecek yoğun alanlardan uzakta olmasını sağlayın.

- Cihaz kullanılmadığında her zaman fişini prizden çekin.
- Bu cihaz, banyolarda, çamaşır odalarında veya benzeri nemli iç mekânlarda kullanım için tasarlanmamıştır.
- Bu ürün yalnızca ev içi kullanım için tasarlanmıştır.
- Yalnızca bu ürünle birlikte verilen güç kaynağını kullanın. Başka bir güç kaynağının kullanılması yangın, elektrik çarpması, yaralanma veya ürünün hasar görmesi riskine neden olabilir. Yalnızca parça numarası PP-APT60ADPTA olan AC adaptörü kullanın.
- Yukarıdaki noktalara uyulmaması yangın ya da yaralanma riski meydana getirebilir.
- Cihaz yalnızca cihaz üzerindeki işaretlemeye karşılık gelen güvenli ekstra düşük voltaj ile beslenmelidir.

## ÜRÜN ÖZELLİKLERİ

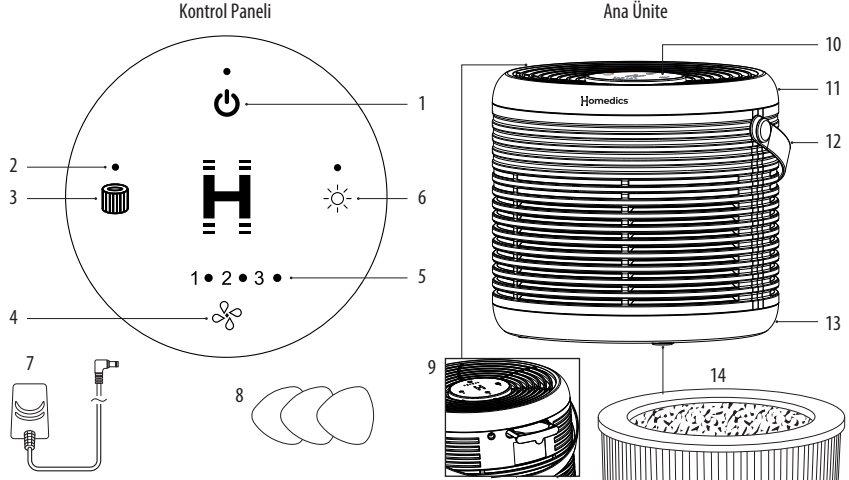

1. Güç düğmesi
2. Filtre değiştirme göstergesi
3. Filtre sıfırlama düğmesi
4. Fan hızı düğmesi
5. Fan hızı göstergesi
6. Işık aç/kapat düğmesi
7. AC adaptör
8. Uçucu yağ pedleri (3 adet)
9. Yağ tepsi
10. Kontrol paneli
11. Pin fiş girişi
12. Taşıma kolu
13. Taban
14. 3-ü-1 True HEPA filtre

**🔌 GÜÇ DÜĞMESİ:** Hava temizleyiciyi açar/kapatır

**☀️ IŞIK AÇ/KAPAT:** Kontrol paneli ışıklarını açmak veya kapatmak için Işık düğmesine basın.

**🌀 FAN HIZI:** 3 fan hızı ayarı arasında geçiş yapar: düşük (1), orta (2) ve yüksek (3)

**🗑️ FİLTRE DEĞİŞİMİ SIFIRLAMA:** Filtre değiştirme işiği sönene kadar filtre sıfırlama düğmesini basılı tutun.

## CİHAZ NASIL KULLANILIR

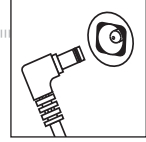

### Cihazı açmadan önce:

- Hava temizleyiciyi kutudan çıkarın ve poşeti çıkarın.
- Hava temizleyiciyi sağlam ve düz bir yüzeye yerleştirin.
- Tek pinli fişi hava temizleyicinin arka kısmına takın, ardından adaptörü 230 V AC elektrik prizine bağlayın.

## YAĞ TEPSİSİ NASIL KULLANILIR

**UYARI:** Yağın yağ tepsisi dışında herhangi bir yere konulması hava temizleyiciye zarar verir.

1. Yağ tepsisi hava temizleyicinin arka kısmında bulunur.
  2. Açmak için itin ve tepsiyi çıkarın.
  3. Yağ tepsisindeki 1 adet önceden paketlenmiş uçucu yağ pedini kullanın (toplamda 3 adet dahildir).
  4. Pedin üzerine 5–7 damla uçucu yağ ekleyin. Kişisel tercihe bağlı olarak daha az veya daha fazla kullanabilirsiniz.
- UYARI:** Uçucu yağı yalnızca pedin üzerine damlatın ve ASLA doğrudan tepsiyeye koymayın.
5. Yağ tepsisini bölmesine geri yerleştirin ve kapatmak için itin. Hava temizleyici açıldığında koku otomatik olarak yayılmaya başlar.

**NOT:** Yalnızca birlikte verilen Homedics uçucu yağ pedleriyle kullanım içinidir.

**NOT:** Cihaz uzun süre kullanılmıyorsa, kullanılmış uçucu yağ pedini yağ tepsisinde bırakmayın.

## UÇUCU YAĞLAR EVCİL HAYVANLARIN YANINDA KULLANIM İÇİN GÜVENLİ MİDİR?

Evcil hayvanlarımızın yanında uçucu yağ kullanırken her zaman dikkatli olmalıyız. Tüm uçucu yağları ve aromaterapi ürünlerini (difüzörler gibi) evcil hayvanların erişemeyeceği yerlerde saklayın. Açık şişeleri, yutmaya önmek için evcil hayvanlardan uzak tutun. Evcil hayvanların güçlü bir koku alma duygusu olduğu ve yağı sevmezlerse ya da rahatsız edici bulurlarsa ondan kurtulamayacakları için, uçucu yağların hayvanlar üzerinde topikal olarak kullanılmasını önermiyoruz. Uçucu yağın yutulması durumunda veteriner desteği alınmasını öneririz.

## FİLTRE DEĞİŞİMİ

### FİLTRE DEĞİŞİMİ İŞİĞİ

Filtre değişimi işiği, hava temizleyicinin kullanım saatlerine bağlı olarak True HEPA filtrenin değiştirilme zamanı geldiğinde yanar.

### TRUE HEPA FİLTRENİN DEĞİŞTİRİLMESİ

En iyi performans için, normal kullanım koşullarında (günde 6–12 saat, yılda 365 gün esas alınarak) filtreyi her 12 ayda bir değiştirin.

1. Hava temizleyicinin fişini çekin. Hava temizleyiciyi ters çevirin ve tabanı sola doğru çevirin.
2. Eski filtreyi çıkarın.
3. Yeni filtreyi filtre bölmesine yerleştirin.
4. Tabanı sağa doğru çevirerek yerine kilitlenene kadar yeniden takın.
5. Adaptörü standart bir AC elektrik prizine takın. Hava temizleyiciyi açın.
6. Filtre sıfırlama düğmesine, filtre değişimi işiği sönene kadar basılı tutun.

## TEMİZLİK VE BAKIM

### ÖN FİLTRE NASIL TEMİZLENİR

**NOT:** En iyi performans için, normal kullanımda ön filtreyi ayda bir kez elektrikli süpürgeyle temizleyin.

1. Hava temizleyicinin fişini çekin.
2. Filtre Nasıl Değiştirilir bölümünde açıklandığı şekilde True HEPA filtreyi çıkarın.
3. Elektrikli süpürgezinin fırça aparatıyla True HEPA filtresinin dış yüzeyini iyice süpürün.
4. True HEPA filtreyi tekrar hava temizleyiciye yerleştirin ve tabanı yeniden takın.
5. Adaptörü ev tipi bir elektrik prizine takın.

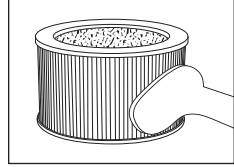

### YAĞ TEPSİSİNİN TEMİZLENMESİ

1. Yağ tepsisini açın ve pedi çıkarın.
2. Yağ tepsisini suyla durulayın ve yumuşak bir bezle kurulayın. DETERJAN veya SIVI TEMİZLEYİCİ KULLANMAYIN.

**NOT:** Aynı kokuyu kullanmaya devam ederseniz, yağ pedini yeniden kullanmak üzere bir kenara koyun.

Hava temizleyici uzun süre kullanılmıyorsa, KULLANILMIŞ PEDİ yağ tepsisinde BIRAKMAYIN.

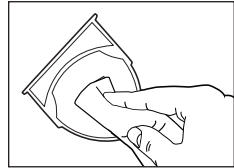

### EN İYİ PERFORMANS İÇİN

- True HEPA filtreyi temizlemek için asla su veya ev temizleyicileri/temizlik maddeleri kullanmayın.
- Cihazın dışını gerektiğinde yumuşak, kuru bir bezle silin.
- Hava temizleyicinin dışını temizlemek için asla su, cila, parlaticı veya kimyasal çözümler kullanmayın.
- Izgarayı gerektiğinde nemli bez veya elektrikli süpürgezinin fırça aparatı ile temizleyin.
- Ön filtreyi normal kullanım koşullarında aylık olarak süpürün.
- True HEPA filtreyi, günde 6-12 saat, yılda 365 gün esas alınarak, her 12 ayda bir değiştirin.
- Optimal performans için her zaman orijinal Homedics yedek filtre kullanın.

## TEKNİK ÖZELLİKLER

### 3-Ü-1 TRUE HEPA FİLTRE SİSTEMİ

- **TRUE HEPA FİLTRE:** Filtre mediasından geçen, alerjenler, polen, toz, evcil hayvan tüyleri ve duman gibi 0,3 mikron kadar küçük havadaki parçacıkların %99,97'sini giderir.
- **AKTİF KARBON KOKU FİLTRESİ:** Bağımsız laboratuvar testleriyle gösterildiği gibi havadaki formaldehit ve tolueni azaltır. Evcil hayvan, banyo, çamaşır, bebek bezi, yemek ve duman gibi yaygın ev kokularındaki kimyasalları da azaltır.
- **ÖNFİLTRE:** Büyük parçacıkları yakalar.

## ÖNERİLEN ODA BÜYÜKLÜĞÜ

42 m<sup>2</sup>'ye kadar – bu hava temizleyici, tüm kapı ve pencereler kapalıyken daha etkilidir.

## SAATTEKİ HAVA DEĞİŞİMİ

Bu hava temizleyici, ölçülen duman CADR hacimsel debisine ve 8 fit tavan yüksekliğine dayalı olarak, kapalı bir odada en yüksek hız ayarında 42 m<sup>2</sup> büyüklüğündeki bir alanın havasını saatte bir kez temizleyebilir.

## SESSİZ ÇALIŞMA

20–53 dBA

## BEKLEME GÜÇ TÜKETİMİ

0.26W

## YEDEK PARÇALAR

Orijinal Homedics yedek parçalarını satın almak için, Homedics Hava Temizleyicinizi satın aldığınız satıcıya gidin veya [www.homedics.co.uk](http://www.homedics.co.uk) adresini ziyaret edin.

- TRUE HEPA FİLTRE: Model #: AP-T60FL
- AROMA PEDLERİ: Model #: UHE-PAD1

## 3 YIL GARANTİ

FKA Brands Ltd şirketi, bu ürünün malzeme ve işçiliğindeki kusurlara karşı, satın alma tarihinden itibaren 3 yıl boyunca garanti hizmeti sunar. Bu FKA Brands Ltd ürün garantisi yanlış kullanım veya amacı dışında kullanım, kaza, onaysız herhangi bir aksesuarın takılması, ürünün değiştirilmesi veya FKA Brands Ltd şirketinin kontrolü dışındaki diğer başka koşullardan kaynaklanan hasarlara kapsamaz. Bu garanti, ürünün sadece İngiltere / Avrupa Birliği sınırları içinde satın alınması ve çalıştırılması durumunda geçerlidir. Tasarlanmış, üretilmiş, onaylanmış ve/veya yetkilendirilmiş olduğu ülke dışındaki herhangi bir ülkede çalıştırılması için değişiklik veya uyarılma gerektiren bir ürünün veya bu değişikliklerden dolayı hasar görmüş ürünlerin onarılması bu garantinin kapsamına dahil değildir. FKA Brands Ltd her türlü tesadüfi, dolaylı ya da özel hasardan sorumlu tutulamaz.

Ürününüzle ilgili garanti hizmeti alabilmek için lütfen (satın alma kanıtı olarak) üzerinde tarih bulunan satış fişinizle birlikte, posta ücreti ödenmiş şekilde ürünü size en yakın servis merkezine ulaştırın. Ürünü teslim aldıktan sonra, FKA Brands Ltd ürününüzü uygunluğuna göre onaracak ya da değiştirecek ve size posta ücreti ödenmiş olarak geri gönderecektir. Garanti hizmeti sadece Homedics Servis Merkezi üzerinden sağlanmaktadır. Homedics Servis Merkezi dışında başka herhangi birinin bu ürüne servis bakımı yapması bu garantiyi geçersiz kılar. Bu garanti kanuni haklarınızı etkilemez.

Yerel Homedics Servis Merkeziniz hakkında bilgi için ziyaret etmeniz gereken adres [www.Homedics.co.uk/servicecentres](http://www.Homedics.co.uk/servicecentres)

### WEEE açıklaması

 Bu işaret bu ürünün AB genelinde diğer ev atıklarıyla birlikte atılmaması gerektiğini belirtir. Kontrolsüz atığın çevre veya insan sağlığına olası zararları engellemek için sorumlu bir şekilde geri dönüştürülmesini ve malzeme kaynaklarının sürdürülebilir şekilde yeniden kullanılmasını sağlayın. Kullanılmış aygıtınızı iade etmek için lütfen iade sistemlerini kullanın veya ürünü satın aldığınız perakende satış noktasıyla görüşün. Kendileri bu ürünü çevreye zarar vermeyecek şekilde geri dönüştürülmek üzere gerekli yere gönderebilirler.

## **ΔΙΑΒΑΣΤΕ ΟΛΕΣ ΤΙΣ ΟΔΗΓΙΕΣ ΠΡΙΝ ΤΗ ΧΡΗΣΗ. ΦΥΛΑΞΤΕ ΑΥΤΕΣ ΤΙΣ ΟΔΗΓΙΕΣ ΓΙΑ ΜΕΛΛΟΝΤΙΚΗ ΑΝΑΦΟΡΑ.**

- Αυτή η συσκευή είναι κατάλληλη για ηλικίες 8 ετών και άνω και άτομα με μειωμένες σωματικές, αισθητηριακές ή διανοητικές ικανότητες ή έλλειψη εμπειρίας και γνώσης, εάν τους έχει δοθεί επίβλεψη ή οδηγίες σχετικά με τη χρήση της συσκευής με ασφαλή τρόπο και κατανοούν τους κινδύνους που εμπεριέχονται. Τα μικρά παιδιά δεν πρέπει να παίζουν με τη συσκευή. Ο καθαρισμός και οι εργασίες συντήρησης δεν πρέπει να γίνονται από παιδιά χωρίς επίβλεψη.
- Αποσυνδέετε πάντα τη συσκευή από την πρίζα αμέσως μετά τη χρήση και πριν από τον καθαρισμό ή την αντικατάσταση των φίλτρων. Για να αποσυνδέσετε τη συσκευή, βάλτε όλους τους διακόπτες στη θέση 'OFF' (ΣΒΗΣΤΟ) και αφαιρέστε το φικ από την πρίζα.
- Μην τοποθετείτε και μην αποθηκεύετε τη συσκευή σε σημείο από το οποίο μπορεί να πέσει ή να τραβηχτεί μέσα σε μπανιέρα ή σε νιπτήρα. Μην τοποθετείτε τη συσκευή και μην την αφήνετε να πέσει μέσα σε νερό ή σε οποιοδήποτε άλλο υγρό.
- ΜΗΝ προσπαθείτε να πιάσετε μια συσκευή που έχει πέσει μέσα σε νερό ή σε άλλα υγρά. Κατεβάστε τον κεντρικό διακόπτη ηλεκτρικού και αποσυνδέστε την από την πρίζα αμέσως. Διατηρείτε σε ξηρές συνθήκες – ΜΗΝ χειρίζεστε τη συσκευή σε υγρές συνθήκες ή σε συνθήκες μεγάλης υγρασίας.
- ΠΟΤΕ μην τοποθετείτε βελόνες, μεταλλικούς συνδετήρες ή άλλα μεταλλικά αντικείμενα μέσα στη συσκευή ή σε οποιοδήποτε άνοιγμα.
- Χρησιμοποιείτε αυτήν τη συσκευή για το σκοπό για τον οποίο προορίζεται, όπως περιγράφεται σε αυτό το φυλλάδιο. ΜΗΝ χρησιμοποιείτε προσαρτήματα που δεν συνιστώνται από την Homedics.

- ΜΗΝ χρησιμοποιείτε τη συσκευή σε εξωτερικό χώρο.
- Αυτό το προϊόν απαιτεί τροφοδοσία 230 V.
- ΠΟΤΕ μην χρησιμοποιείτε τη συσκευή αν έχει φθαρμένο καλώδιο τροφοδοσίας ή φικ, αν δεν λειτουργεί κανονικά, αν έχει πέσει στο έδαφος, αν έχει φθαρεί, αν έχει πέσει μέσα στο νερό ή αν έχει διαρροή. Επιστρέψτε την στο κέντρο σέρβις της Homedics για έλεγχο και επισκευή.
- Διατηρείτε το καλώδιο τροφοδοσίας μακριά από θερμαινόμενες επιφάνειες.
- ΜΗΝ χρησιμοποιείτε τη συσκευή σε σημεία όπου χρησιμοποιούνται προϊόντα αεροζόλ (σπρέι) ή όπου γίνεται χορήγηση οξυγόνου.
- ΜΗΝ χρησιμοποιείτε τη συσκευή κάτω από κουβέρτα ή μαξιλάρι. Μπορεί η συσκευή να υπερθερμανθεί και να προκληθεί πυρκαγιά, ηλεκτροπληξία ή τραυματισμός.
- ΜΗΝ μεταφέρετε τη συσκευή κρατώντας την από το καλώδιο τροφοδοσίας και μην χρησιμοποιείτε το καλώδιο τροφοδοσίας ως χειρολαβή.
- Χρησιμοποιήστε τη λαβή μεταφοράς που παρέχεται στο προϊόν για να το μεταφέρετε.
- ΜΗΝ επιχειρήσετε να επισκευάσετε τη συσκευή. Δεν υπάρχουν εξαρτήματα που επιδέχονται επισκευή από το χρήστη. Όλες οι εργασίες σέρβις αυτής της συσκευής πρέπει να εκτελούνται σε εξουσιοδοτημένο Κέντρο σέρβις της Homedics.
- Μην εμποδίζετε ποτέ τα ανοίγματα αέρα της συσκευής και μην τη τοποθετείτε σε μαλακές επιφάνειες, όπως κρεβάτι ή καναπέ. Κρατάτε τα ανοίγματα αέρα ελεύθερα από χνούδι, μαλλιά κ.λπ.
- Αυτή η συσκευή δεν πρέπει ΠΟΤΕ να χρησιμοποιείται από άτομο που υποφέρει από κάποια σωματική ασθένεια καθώς κάτι τέτοιο θα περιορίσει την ικανότητα του χρήστη στη λειτουργία της συσκευής ή από άτομο που έχει ανεπάρκεια αισθήσεων στο κάτω μέρος του σώματός του.

- Αν το προϊόν φαίνεται να έχει ζεσταθεί υπερβολικά, διακόψτε την παροχή ηλεκτρικού ρεύματος και επικοινωνήστε με το κέντρο σέρβις της Homedics.
- Η παρατεταμένη χρήση μπορεί να οδηγήσει σε υπερθέρμανση και μικρότερη διάρκεια ζωής του προϊόντος. Σε περίπτωση υπερθέρμανσης, διακόψτε τη χρήση και αφήστε τη συσκευή να κρυώσει πριν τη χρησιμοποιήσετε ξανά.
- Μην τοποθετείτε το καλώδιο κάτω από χαλιά. Μην καλύπτετε το καλώδιο με χαλάκια, κουρελούδες ή παρόμοια καλύμματα. Μην τοποθετείτε το καλώδιο κάτω από έπιπλα ή οικιακές συσκευές. Δρομολογήστε το καλώδιο έτσι ώστε να μην διέρχεται από σημεία όπου να μπορεί κάποιος να σκοντάψει σε αυτό.
- Αποσυνδέετε πάντα τη συσκευή από την πρίζα όταν δεν χρησιμοποιείται.
- Η συσκευή αυτή δεν προορίζεται για χρήση σε μπάνια, χώρους πλυντηρίων ή παρόμοιους υγρούς εσωτερικούς χώρους.
- Το προϊόν αυτό προορίζεται αποκλειστικά για οικιακή χρήση.
- Χρησιμοποιείτε μόνο το τροφοδοτικό που παρέχεται με αυτό το προϊόν. Η χρήση οποιουδήποτε άλλου τροφοδοτικού ενδέχεται να προκαλέσει κίνδυνο πυρκαγιάς, ηλεκτροπληξίας, τραυματισμού ή ζημιάς στο προϊόν. Χρησιμοποιείτε μόνο τον μετασχηματιστή AC με αριθμό εξαρτήματος PP-APT60ADPTA.
- Εάν δεν ακολουθήσετε τις παραπάνω οδηγίες, υπάρχει κίνδυνος πυρκαγιάς ή τραυματισμού.
- Η συσκευή πρέπει να τροφοδοτείται μόνο με πολύ χαμηλή τάση ασφαλείας που αντιστοιχεί στη σήμανση επάνω στη συσκευή.

# ΧΑΡΑΚΤΗΡΙΣΤΙΚΑ ΠΡΟΪΟΝΤΟΣ

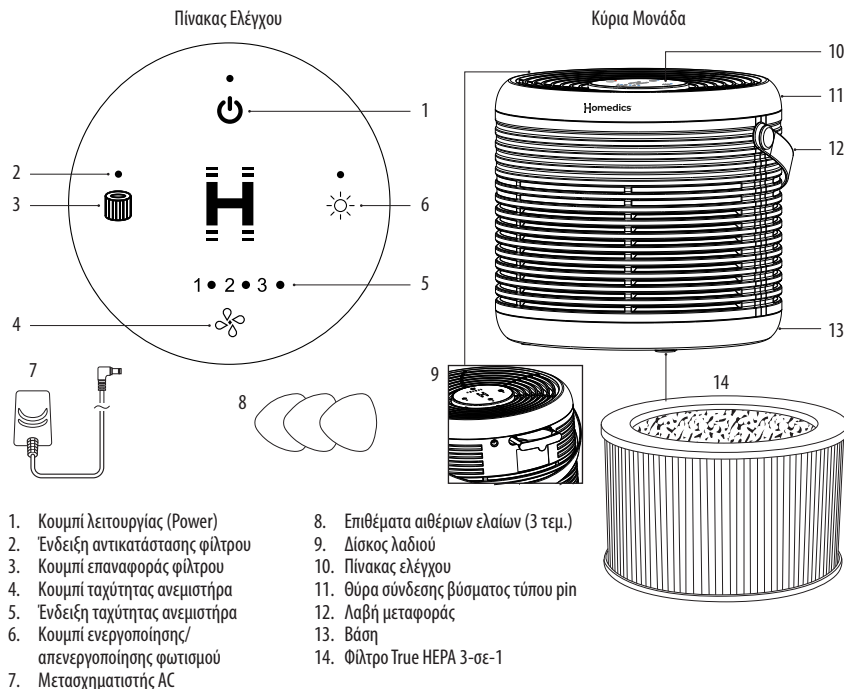

- 🔌 ΚΟΥΜΠΙ POWER:** Ενεργοποιεί ή απενεργοποιεί τον καθαριστή αέρα.
- ☀️ ΦΩΣ ON/OFF:** Πατήστε το κουμπί Φωτισμού για να ενεργοποιήσετε ή να απενεργοποιήσετε τα φωτάκια του πίνακα ελέγχου.
- 🌀 ΤΑΧΥΤΗΤΑ ΑΝΕΜΙΣΤΗΡΑ:** Εναλλάσσει μεταξύ 3 ρυθμίσεων ταχύτητας ανεμιστήρα: χαμηλή (1), μεσαία (2) και υψηλή (3).
- 🗑️ ΕΠΑΝΑΦΟΡΑ ΑΝΤΙΚΑΤΑΣΤΑΣΗΣ ΦΙΛΤΡΟΥ:** Πατήστε και κρατήστε πατημένο το κουμπί επαναφοράς φίλτρου έως ότου σβήσει η ένδειξη αντικατάστασης φίλτρου.

## ΠΩΣ ΝΑ ΧΡΗΣΙΜΟΠΟΙΗΣΕΤΕ

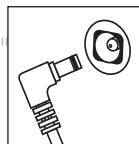

### Πριν ανάψετε τη συσκευή:

- Βγάλτε τον καθαριστή αέρα από το κουτί και αφαιρέστε τη σακούλα.
- Τοποθετήστε τον καθαριστή αέρα σε σταθερή και επίπεδη επιφάνεια.
- Τοποθετήστε το μονοπολικό φως στο πίσω μέρος της συσκευής και στη συνέχεια συνδέστε τον ανάπτορα σε πρίζα 230V AC.

## ΠΩΣ ΝΑ ΧΡΗΣΙΜΟΠΟΙΗΣΕΤΕ ΤΟ ΔΙΣΚΟ ΛΑΔΙΟΥ

**ΠΡΟΕΙΔΟΠΟΙΗΣΗ:** Η τοποθέτηση λαδιού οπουδήποτε εκτός του δίσκου θα προκαλέσει βλάβη στον καθαριστή αέρα.

1. Ο δίσκος λαδιού βρίσκεται στο πίσω μέρος του καθαριστή αέρα.
2. Πατήστε για να ανοίξετε και αφαιρέστε τον δίσκο.
3. Χρησιμοποιήστε το 1 προεγκατεστημένο μαξιλάρι αιθέριου ελαίου στον δίσκο (συνολικά 3 περιλαμβάνονται).
4. Προσθέστε 5–7 σταγόνες αιθέριου ελαίου στο μαξιλάρι. Μπορείτε να χρησιμοποιήσετε περισσότερες ή λιγότερες ανάλογα με την προσωπική προτίμηση. **ΠΡΟΕΙΔΟΠΟΙΗΣΗ:** Τοποθετήστε το αιθέριο έλαιο μόνο στο μαξιλάρι και **ΟΧΙ** απευθείας στον δίσκο.
5. Αναποθετήστε τον δίσκο στον θάλαμο του και πατήστε για να κλείσει. Το άρωμα θα ξεκινήσει αυτόματα όταν ο καθαριστής αέρα ενεργοποιηθεί.

**ΣΗΜΕΙΩΣΗ:** Χρησιμοποιήστε μόνο με τα περιλαμβανόμενα μαξιλάρια αιθέριου ελαίου Homedics.

**ΣΗΜΕΙΩΣΗ:** Μην αφήνετε ένα χρησιμοποιημένο μαξιλάρι αιθέριου ελαίου στον δίσκο εάν η συσκευή δεν πρόκειται να χρησιμοποιηθεί για μεγάλο χρονικό διάστημα.

### ΕΙΝΑΙ ΑΣΦΑΛΗ ΤΑ ΑΙΘΕΡΙΑ ΕΛΑΙΑ ΓΥΡΩ ΑΠΟ ΚΑΤΟΙΚΙΔΙΑ;

Πρέπει πάντοτε να επιδεικνύουμε προσοχή όταν χρησιμοποιούμε αιθέρια έλαια κοντά στα κατοικίδια μας. Φυλάσσετε όλα τα αιθέρια έλαια και τα προϊόντα αρωματοθεραπείας (όπως διαχυτές) μακριά από την πρόσβαση των κατοικίδιων. Κρατάτε τα ανοιχτά μπουκάλια μακριά από τα κατοικίδια για να αποφύγετε την κατάποση. Δεν συνιστούμε τη τοπική εφαρμογή αιθέριων ελαίων σε κατοικίδια, καθώς έχουν ιδιαίτερα ευαίσθητη όσφρηση και δεν μπορούν να απομακρύνουν το έλαιο εάν δεν τους αρέσει ή τα ενοχλεί. Συνιστούμε να αναζητήσετε κτηνιατρική βοήθεια σε περίπτωση κατάποσης αιθέριου ελαίου.

## ΑΝΤΙΚΑΤΑΣΤΑΣΗ ΦΙΛΤΡΟΥ

### ΕΝΔΕΙΚΤΙΚΗ ΛΥΧΝΙΑ ΑΝΤΙΚΑΤΑΣΤΑΣΗΣ ΦΙΛΤΡΟΥ

Η ενδεικτική λυχνία αντικατάστασης φίλτρου ανάβει όταν, βάσει των ωρών λειτουργίας του καθαριστή αέρα, είναι απαραίτητη η αντικατάσταση του φίλτρου True HEPA.

### ΑΝΤΙΚΑΤΑΣΤΑΣΗ ΤΟΥ ΦΙΛΤΡΟΥ TRUE HEPA

Για βέλτιστη απόδοση, αντικαθιστάτε το φίλτρο κάθε 6-12 μήνες υπό κανονικές συνθήκες χρήσης, με βάση 12 ώρες χρήσης την ημέρα για 365 ημέρες.

1. Αποσυνδέστε τον καθαριστή αέρα από το ρεύμα. Αναποδογυρίστε τη συσκευή και περιστρέψτε τη βάση προς τα αριστερά.
2. Αφαιρέστε το παλιό φίλτρο.
3. Τοποθετήστε το νέο φίλτρο στο διαμέρισμα του φίλτρου.
4. Επανατοποθετήστε τη βάση περιστρέφοντάς την προς τα δεξιά μέχρι να ασφαλίσει στη θέση της.
5. Συνδέστε τον ανάπτορα σε τυπική πρίζα εναλλασσόμενου ρεύματος. Ενεργοποιήστε τον καθαριστή αέρα.
6. Πατήστε και κρατήστε πατημένο το κουμπί επαναφοράς του φίλτρου μέχρι να σβήσει η ένδειξη αντικατάστασης φίλτρου.

## ΚΑΘΑΡΙΣΜΟΣ ΚΑΙ ΣΥΝΤΗΡΗΣΗ

### ΠΩΣ ΝΑ ΚΑΘΑΡΙΣΕΤΕ ΤΟ ΠΡΟΦΙΛΤΡΟ

**ΣΗΜΕΙΩΣΗ:** Για βέλτιστη απόδοση, σκουπίζετε το προφίλτρο με ηλεκτρική σκούπα μία φορά τον μήνα υπό κανονικές συνθήκες χρήσης.

1. Αποσυνδέστε τον καθαριστή αέρα από το ρεύμα.
2. Αφαιρέστε το φίλτρο True HEPA όπως περιγράφεται στην ενότητα Πώς να αλλάξετε το φίλτρο.
3. Καθαρίστε σχολαστικά το εξωτερικό του φίλτρου True HEPA με το εξάρτημα βούρτσας της ηλεκτρικής σκούπας.
4. Τοποθετήστε ξανά το φίλτρο True HEPA στον καθαριστή αέρα και επανατοποθετήστε τη βάση.
5. Συνδέστε τον ανάπτορα σε οικιακή πρίζα.

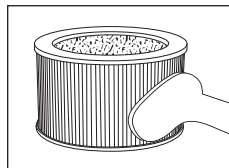

### ΚΑΘΑΡΙΣΜΟΣ ΤΗΣ ΘΗΚΗΣ ΛΑΔΙΟΥ

1. Ανοίξτε τη θήκη λαδιού και αφαιρέστε το επίθεμα.
2. Ξεπλύνετε τη θήκη λαδιού με νερό και σκουπίστε τη με μαλακό πανί. ΜΗΝ χρησιμοποιείτε απορρυπαντικά ή υγρά καθαριστικά.

**ΣΗΜΕΙΩΣΗ:** Αν συνεχίσετε να χρησιμοποιείτε το ίδιο άρωμα, αφήστε το επίθεμα λαδιού στην άκρη για επαναχρησιμοποίηση.

**ΜΗΝ** αφήνετε χρησιμοποιημένο επίθεμα στη θήκη λαδιού εάν ο καθαριστής αέρα δεν πρόκειται να χρησιμοποιηθεί για μεγάλο χρονικό διάστημα.

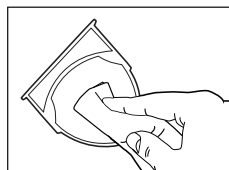

## ΓΙΑ ΒΕΛΤΙΣΤΗ ΑΠΟΔΟΣΗ

- ΜΗΝ ΠΟΤΕ χρησιμοποιείτε νερό ή οικιακά καθαριστικά ή απορρυπαντικά για να καθαρίσετε το φίλτρο True HEPA.
- Καθαρίστε το εξωτερικό της μονάδας με ένα μαλακό, στεγνό πανί ανάλογα με τις ανάγκες.
- ΜΗΝ ΠΟΤΕ χρησιμοποιείτε νερό, κερί, γυαλιστικό ή οποιαδήποτε χημική ουσία για να καθαρίσετε το εξωτερικό του καθαριστή αέρα.
- Καθαρίστε τη σχάρα με ένα υγρό πανί ή με τη βούρτσα της ηλεκτρικής σκούπας ανάλογα με τις ανάγκες.
- Σκουπίστε με ηλεκτρική σκούπα το προφίλτρο κάθε μήνα σε κανονικές συνθήκες χρήσης.
- Αντικαταστήστε το φίλτρο True HEPA κάθε 6-12 μήνες, με βάση 12 ώρες ανά ημέρα, 365 ημέρες τον χρόνο.
- Χρησιμοποιείτε πάντα γνήσιο φίλτρο αντικατάστασης Homedics για βέλτιστη απόδοση.

## ΠΡΟΔΙΑΓΡΑΦΕΣ

### ΣΥΣΤΗΜΑ ΤΡΙΠΛΗΣ TRUE HEPA ΦΙΛΤΡΑΣ

- **TRUE HEPA ΦΙΛΤΡΑΡΙΣΜΑ:** Αφαιρεί έως και το 99,97% των αιωρούμενων σωματιδίων μεγέθους έως 0,3 μικρόν, όπως αλλεργιογόνα, γύρη, σκόνη, τρίχες κατοικίδιων και καπνός που περνούν μέσα από το υλικό φίλτρου.
- **ΦΙΛΤΡΑΡΙΣΜΑ ΟΣΜΩΝ ΜΕ ΕΝΕΡΓΟ ΆΝΘΡΑΚΑ:** Μειώνει τη φορμαλδεΐδη και την τολουόλη στον αέρα όπως δείχνουν ανεξάρτητες εργαστηριακές δοκιμές. Μειώνει τις χημικές ουσίες που βρίσκονται σε κοινές οσμές οικιακής χρήσης, όπως κατοικίδια, μπάνιο, πλύσιμο, πάνες, μαγείρεμα και καπνό, όπως δείχνουν ανεξάρτητες εργαστηριακές δοκιμές.
- **ΠΡΟΦΙΛΤΡΟ:** Συλλαμβάνει μεγάλα σωματίδια.

### ΠΡΟΤΕΙΝΟΜΕΝΟ ΜΕΓΕΘΟΣ ΔΩΜΑΤΙΟΥ

Έως 42 m<sup>2</sup> – αυτός ο καθαριστής αέρα είναι πιο αποτελεσματικός όταν όλες οι πόρτες και τα παράθυρα είναι κλειστά.

### ΑΛΛΑΓΕΣ ΑΕΡΑ ΑΝΑ ΩΡΑ

Αυτός ο καθαριστής αέρα μπορεί να καθαρίσει τον αέρα σε χώρο 42 m<sup>2</sup> μία φορά την ώρα στη μέγιστη ταχύτητα, σε κλειστό δωμάτιο, βάσει της μετρημένης ογκομετρικής παροχής CADR καπνού και ύψους οροφής 8 πδιών.

### ΑΘΟΥΡΥΒΗ ΛΕΙΤΟΥΡΓΙΑ

20–53 dBA

### ΚΑΤΑΝΑΛΩΣΗ ΕΝΕΡΓΕΙΑΣ ΣΕ ΑΝΑΜΟΝΗ

0.26W

### ΑΝΤΑΛΛΑΚΤΙΚΑ ΜΕΡΗ

Για να αγοράσετε γνήσια ανταλλακτικά Homedics, επισκεφθείτε τον λιανωπωλητή από τον οποίο αγοράσατε τον καθαριστή αέρα Homedics ή επισκεφθείτε [www.homedics.co.uk](http://www.homedics.co.uk).

- **TRUE HEPA FILTER:** Μοντέλο #: AP-T60FL
- **ΑΡΩΜΑΤΙΚΑ ΠΑΔΙΑ:** Μοντέλο #: UHE-PAD1

## ΕΓΓΥΗΣΗ 3 ΕΤΩΝ

Η FKA Brands Ltd εγγυάται αυτό το προϊόν για ελαττώματα υλικών και εργασίας για περίοδο 3 ετών από την ημερομηνία αγοράς, με εξαιρέση τα όσα σημειώνονται παρακάτω. Αυτή η εγγύηση προϊόντος της FKA Brands Ltd δεν καλύπτει ζημιές που οφείλονται σε κακή χρήση ή σε εσφαλμένη χρήση, σε ατύχημα, στη σύνδεση οποιουδήποτε μη εξουσιοδοτημένου εξαρτήματος, σε τροποποίηση του προϊόντος ή σε οποιαδήποτε άλλη συνθήκη βρίσκεται εκτός του ελέγχου της FKA Brands Ltd. Αυτή η εγγύηση ισχύει μόνο εφόσον το προϊόν έχει αγοραστεί και χρησιμοποιείται εντός του Η.Β. / της Ε.Ε. Ένα προϊόν το οποίο απαιτεί τροποποίηση ή προσαρμογή για να μπορέσει να λειτουργήσει σε οποιαδήποτε άλλη χώρα από αυτήν για την οποία σχεδιάστηκε, κατασκευάστηκε, εγκρίθηκε ή / και διαθέτει εξουσιοδότηση, ή η επισκευή προϊόντων που υπέστησαν βλάβες εξαιτίας αυτού του είδους τροποποιήσεων δεν καλύπτεται βάσει αυτής της εγγύησης. Η FKA Brands Ltd δεν φέρει ευθύνη κανενός τύπου για περιστασιακές, θετικές ή αποθετικές ζημιές.

Για να λάβετε σέρβις βάσει εγγύησης για το προϊόν σας, επιστρέψτε το προϊόν με προπληρωμένα ταχυδρομικά τέλη στο πλησιέστερο σε εσάς κέντρο σέρβις μαζί με την απόδειξη αγοράς με εμφανή ημερομηνία (ως αποδεικτικό αγοράς). Αφού παραλάβει τη συσκευή, η FKA Brands Ltd θα την επισκευάσει ή θα την αντικαταστήσει, κατά περίπτωση, και θα σας την επιστρέψει, με προπληρωμένα ταχυδρομικά τέλη. Η εγγύηση παρέχεται αποκλειστικά μέσω του κέντρου σέρβις της Homedics. Η παροχή σέρβις σε αυτό το προϊόν από οποιονδήποτε άλλο εκτός από το κέντρο σέρβις της Homedics ακυρώνει την εγγύηση. Αυτή η εγγύηση δεν επηρεάζει τα νομοθετημένα σας δικαιώματα.

Για το πλησιέστερο Κέντρο σέρβις της Homedics, μεταβείτε στη διεύθυνση

[www.Homedics.co.uk/servicecentres](http://www.Homedics.co.uk/servicecentres)

### Επεξήγηση ΑΗΗΕ

 Αυτή η σήμανση επισημαίνει ότι αυτό το προϊόν δεν πρέπει να απορρίπτεται με άλλα οικιακά απόβλητα σε όλη την ΕΕ. Για να μην προκληθεί ζημιά στο περιβάλλον ή στην υγεία λόγω μη ελεγχόμενης απόρριψης αποβλήτων, ανακυκλώστε το υπεύθυνα, προάγοντας τη βιώσιμη επαναχρησιμοποίηση των υλικών πόρων. Για να επιστρέψετε τη χρησιμοποιημένη συσκευή, χρησιμοποιήστε τα συστήματα επιστροφής και συλλογής ή επικοινωνήστε με το κατάστημα από το οποίο αγοράσατε το προϊόν. Οι υπεύθυνοι μπορούν να παραλάβουν αυτό το προϊόν για ασφαλή για το περιβάλλον ανακύκλωσή του.



# **Homedics**

**Distributed in the UK by**

**FKA Brands Ltd, Somerhill Business Park, Tonbridge, Kent TN11 0GP, UK**

**EU Importer**

**FKA Brands Ltd, 29 Earlsfort Terrace, Dublin D02AY28, Ireland**

**Customer Support: [support@Homedics.co.uk](mailto:support@Homedics.co.uk)**

APT63-0326-02

