

**HOMEDICS®**  
BEAUTY

# Remove

MICRODERMABRASION + COOLING SURFACE



**3 YEAR GUARANTEE**

MD-1000-EU2



Register your product today at  
[www.homedics.co.uk/product-registration](http://www.homedics.co.uk/product-registration)

## PRODUCT FEATURES

HoMedics Microdermabrasion brings professional salon skincare into your own home. The diamond tip works with a gentle but powerful suction action to remove dead cells from the skin surface, revealing and stimulating the fresh skin layer beneath. Perfect for restoring youthful radiance to the skin; improving skin tone and texture, smoothing the appearance of fine lines and wrinkles and reducing the appearance of age spots and sun damage. Use regularly to maintain young and fresh looking skin.

1. Diamond tip
2. Black wool filter
3. Handle
4. Charging base
5. Power button & level selector
6. Cooling button
7. Cooling surface
8. Replacement black wool filters
9. Cleaning brush
10. Cloth travel bag
11. USB cable
12. Sensitive diamond tip

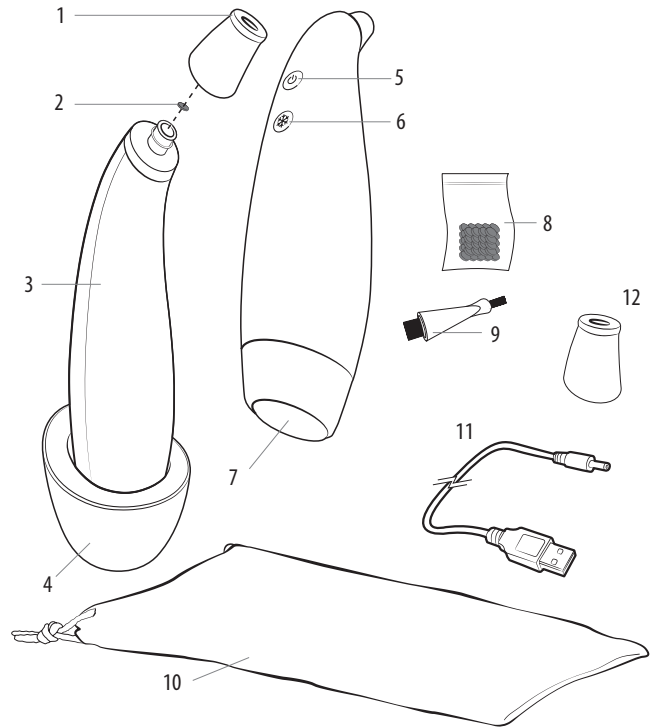

## UNIQUE FEATURES & SPECIFICATIONS

REMOVE Microdermabrasion + Cooling Surface brings professional spa skincare into your own home. The diamond tip works with a gentle but powerful suction action to remove dead cells from the skin's surface, revealing and stimulating the fresh skin beneath. Perfect for restoring youthful radiance to the skin, improving skin tone and texture, smoothing the appearance of fine lines and wrinkles, and reducing the appearance of age spots and sun damage. Use regularly to maintain youthful-looking skin.

### CLINICALLY TESTED FOR ALL SKIN TYPES

Spa-quality microdermabrasion device

### 4 INTENSITY LEVELS

Adjusts for maximum comfort and effectiveness

### 2 DIAMOND TIPS

Normal and sensitive tips

### COOLING SURFACE

Soothes skin post-treatment





### BLACK WOOL FILTERS

100 black wool filters

### RECHARGEABLE

Charging base and charging cord

# INSTRUCTIONS FOR USE

AREA	Cheeks	Around Lips & Chin	Around Eyes	Forehead	Nose
MAX LEVEL	3	2	1	4	4
ROUTINE					

**NOTE:** Avoid the sensitive areas immediately above and below the eye.

### Charging the battery

When the level indicator LED flashes red, the product needs charging. Connect the charging base to the mains using the USB power lead and the appropriate plug. Place the handle in the charging base and press down firmly. The LED lights will flash to indicate that charging is taking place. When charging is complete all the lights will stay on. It takes 4 hours for a full charge, which will provide 90-120 minutes use, dependent on power levels used.

### Filter Fitting and Replacement

For correct operation it is very important that a new black wool filter is fitted before each use of the device. The filter collects dead skin cells and should be disposed of after use and then replaced. Using the device without a filter will allow debris and dead skin cells to enter the motor, shortening the life of the product and invalidating the guarantee.

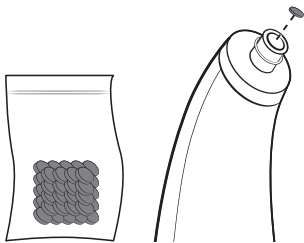

### What to Expect

Regular microdermabrasion treatments can both restore and maintain a youthful appearance to the skin. We advise starting slowly with just one or two treatments a week, then building up to treatments every other day if desired.

During use you should feel a gentle suction effect as the tip moves across the skin and some people may also notice the slight coarseness of the diamond tip.

Depending on your skin type, you may experience some reddening or increased sensitivity after treatment. This is perfectly normal and usually subsides within a few hours. You may wish to consider this and make your first treatment at the end of the day rather than just before going out.

Adverse reactions are rare, but if skin becomes unduly inflamed or irritated, stop using the device immediately.

### Facial Treatment Routine

- Wash and dry your face
- Remove the handle from the charging base and fit your choice of diamond tip with a new black wool filter.
- Press and hold the power button for 2 seconds to turn the unit on. Press again as required to increase the power level, as indicated by the LEDs. It is recommended to start on level 1 for the first treatment and to progress to a higher level if comfortable. See also MAX recommended levels in the above diagrams
- Place the diamond tip flat against the skin until you feel suction then move it slowly across the surface of the skin in a smooth motion, covering the same area no more than 2-3 times in one treatment. Do not press hard. In some areas it can help to hold the skin taut with the other hand (eg. around the eyes).
- The diagrams above will help you establish an effective facial routine.

### After treatment cooling surface

- Press and hold the cooling ❄️ button for 1 second. A blue LED will glow indicating the cooling surface is activated
- Apply the cooling surface to the treated area to soothe the skin post-treatment.

- DO NOT hold the cooling surface on the same area of skin for more than 10 seconds. The product is designed to be moved continuously across the surface of the skin.
- Press and hold the cooling  button for 1 second to turn the cooling surface off

NOTE: the cooling surface is equipped with a 2.5 minute auto – off feature.

NOTE: the cooling surface operates independently. It is normal for the unit to feel warm when using the cooling surface

### After treatment

- Press and hold the power button for 2-3 seconds to turn off device.
- Wash your face with cold water to remove any remaining dead skin cells and then apply your preferred moisturiser.  
**NOTE:** Avoid using AHA (acid based) moisturisers on the day of treatment
- Depending on your skin type, you may experience some reddening or increased sensitivity after treatment. This is perfectly normal and usually subsides within a few hours.
- Avoid direct sun exposure after treatment, consider applying a stronger sunscreen as required.
- Always, dispose of the used black wool filter and replace with a new filter ready for next use.
- Remove dead skin cells and debris from the diamond tip using the brush provided. We also recommend the periodic use of an ultrasonic cleaner for deep cleaning the diamond tip, especially if it starts to feel smooth or less effective.

### Other Treatments

Other areas of the body can also be treated 2-3 times a week. For example, neck, chest, hands etc. When treating larger areas, replace the black wool filter part way through the treatment in order to maintain the level of suction. Aim to cover the same area no more than 2-3 times in one treatment.

## FAQ

### How often should I use the product?

It's best to start slowly – usually just once a week, then build up to 2 or 3 times a week if this is comfortable for your skin.

### Will it hurt?

No. Treatment should not be painful. Depending on the sensitivity of your skin, you may feel slight discomfort from the diamond tip as it moves across the skin and there could be some short term redness or sensitivity after treatment, but this will soon subside. If treatment is uncomfortable, then you may need to use a lower power setting or switch to the sensitive diamond tip.

### Can I use the product in combination with anti-aging creams/serums?

If your anti-aging cream or serum contains AHA (or acid) then it should not be used on the same day as the microdermabrasion

treatment, but can be used on non-treatment days. Non-AHA (acid free) anti-aging products can be used at any time.

### The product does not switch on

The power button has to be pressed continuously for 2-3 seconds to turn the product on. If you try this and it still doesn't work, then it may need recharging. See 'CHARGING THE BATTERY'

### The product seems to be losing power

This can happen if the black wool filter is not replaced after each treatment. Try fitting a new filter. Also check the tip to ensure that the plastic part of the tip has no cracks or damage. Check that the two rubber o-rings are in place on the nozzle end of the unit (where the tip fits over).

### The diamond tip no longer seems rough

The diamond tip can accumulate skin cells over time which may start to make it feel smooth and reduce its effectiveness. If this happens we recommend cleaning the diamond tip in an Ultrasonic Cleaner. These are either available to purchase, or jewellery stores offer a cleaning service. If using the product regularly you may need to do this several times a year to maintain optimum effectiveness.

### What if I still have a problem or question that is not answered here?

Please contact our service team who will be very happy to help you.

Customer Service

Tel: +44 (0) 1732 378 557

Email: [support@homedics.co.uk](mailto:support@homedics.co.uk)

[www.homedics.co.uk](http://www.homedics.co.uk)

## MAINTENANCE & STORAGE

### To Store

Place attachments into their proper compartments inside the storage case. Store case in a safe, dry place, out of children's reach.

### To Clean

Always unplug before cleaning the unit. Never use liquids or abrasive cleaners to clean the housing of the unit or the case. Wipe off case with a damp cloth. Clean attachments periodically using detergent. Allow attachments to dry before inserting them into the hand unit.

## ACCESSORIES AND SPARE PARTS

Available from our website: [www.homedics.co.uk](http://www.homedics.co.uk)

- Replacement Black wool filters (100pcs)
- Diamond tip
- Sensitive diamond tip

**READ ALL INSTRUCTIONS BEFORE USE.  
SAVE THESE INSTRUCTIONS FOR FUTURE  
REFERENCE.**

---

- This appliance can be used by children aged from 14 years and above and persons with reduced physical, sensory or mental capabilities or lack of experience and knowledge if they have been given supervision or instruction concerning use of the appliance in a safe way and understand the hazards involved. Children shall not play with the appliance. Cleaning and user maintenance shall not be made by children without supervision.
- Do not place or store appliance where it can fall or be pulled into a bath or sink. Do not place in or drop into water or other liquid.
- DO NOT reach for an appliance that has fallen in water or other liquids. Keep dry – DO NOT operate in wet conditions.
- NEVER insert pins, metallic fasteners or objects into the appliance or any opening.
- Use this appliance for the intended use as described in this booklet. DO NOT use attachments not recommended by HoMedics.
- NEVER operate the appliance if it is not working properly, if it has been dropped or damaged, or dropped into water. Return it to the HoMedics Service Centre for examination and repair.
- DO NOT attempt to repair the appliance. There are no user serviceable parts. All servicing of this appliance must be performed at an authorised HoMedics Service Centre.
- Please ensure that all hair, clothing and jewellery are kept clear of the product at all times.
- If you have any concerns regarding your health, consult a doctor before using this appliance.
- Use of this product should be pleasant and comfortable. Should pain or discomfort result, discontinue use and consult your GP.
- Pregnant women, diabetics and individuals with pacemakers should consult a doctor before using this appliance. Not recommended for use by individuals with sensory deficiencies including diabetic neuropathy.
- DO NOT use on an infant, invalid or on a sleeping or unconscious person. DO NOT use on insensitive skin or on a person with poor blood circulation.
- This appliance should NEVER be used by any individual suffering from any physical ailment that would limit the user's capacity to operate the controls.
- NEVER use directly on swollen or inflamed areas or skin eruptions.
- Do not use on irritated, sunburned, or chapped skin, or on any area with dermatological problems
- Do not apply over warts, moles, or varicose veins.
- Do not use for longer than the recommended time.
- This product contains a rechargeable battery and should not be exposed to excessive heat. Do not leave in direct sun or near a heat source such as a fire. The battery must not be replaced by the user.
- Failure to follow the above may result in the risk of fire or injury.

• **Microdermabrasion is NOT recommended if you have any of the following conditions:**

- Lesions, warts, or recent herpes outbreak
- Sunburn or sun sores
- Active rosacea
- Auto-immune disorders
- Skin cancer
- Vascular lesions
- Any open wounds, sores, or cuts
- Taking oral blood thinners (anti coagulants)

### 3 YEAR GUARANTEE

FKA Brands Ltd guarantees this product from defect in material and workmanship for a period of 3 years from the date of purchase, except as noted below. This FKA Brands Ltd product guarantee does not cover damage caused by misuse or abuse; accident; the attachment of any unauthorised accessory; alteration to the product; or any other conditions whatsoever that are beyond the control of FKA Brands Ltd. This guarantee is effective only if the product is purchased and operated in the UK / EU. A product that requires modification or adaptation to enable it to operate in any country other than the country for which it was designed, manufactured, approved and / or authorised, or repair of products damaged by these modifications is not covered under this guarantee. FKA Brands Ltd shall not be responsible for any type of incidental, consequential or special damages.

To obtain guarantee service on your product, return the product post-paid to your local service centre along with your dated sales receipt (as proof of purchase). Upon receipt, FKA Brands Ltd will repair or replace, as appropriate, your product and return it to you, post-paid. Guarantee is solely through HoMedics Service Centre. Service of this product by anyone other than the HoMedics Service Centre voids the guarantee. This guarantee does not affect your statutory rights.

For your local HoMedics Service Centre, go to [www.homedics.co.uk/servicecentres](http://www.homedics.co.uk/servicecentres)

#### Battery replacement

Your product includes a rechargeable battery designed to last the lifetime of the product. In the unlikely event that you should require a replacement battery, please contact Customer Services, who will supply details of the warranty and out-of-warranty replacement battery service.

#### Battery directive

 This symbol indicates that batteries must not be disposed of in the domestic waste as they contain substances which can be damaging to the environment and health. Please dispose of batteries in designated collection points.

#### WEEE explanation

 This marking indicates that this product should not be disposed with other household wastes throughout the EU. To prevent possible harm to the environment or human health from uncontrolled waste disposal, recycle it responsibly to promote the sustainable reuse of material resources. To return your used device, please use the return and collection systems or contact the retailer where the product was purchased. They can take this product for environmental safe recycling.

## CARATTERISTICHE DEL PRODOTTO

Il sistema Microdermoabrasione di HoMedics porta la cura della pelle con risultati professionali direttamente a casa tua. La punta di diamante esercita un'azione di suzione potente ma delicata che rimuove le cellule morte dallo strato superficiale della pelle, portando alla luce e stimolando lo strato cutaneo sottostante, che appare fresco e giovane. Ideale per ridonare alla pelle la sua giovanile radiosità, migliorando colorito e texture, levigando linee sottili e rughe, e riducendo l'aspetto di macchie dell'età e di eritemi solari. Da utilizzare regolarmente per mantenere una pelle dall'aspetto giovane e fresco.

1. Punta di diamante
2. Filtro in lana nera
3. Impugnatura
4. Base di ricarica
5. Tasto accensione/spegnimento e selettore livello
6. Pulsante di raffreddamento
7. Superficie refrigerante
8. Filtri di ricambio in lana nera
9. Spazzolino per la pulizia
10. Custodia da viaggio in stoffa
11. Cavo USB
12. Punta di diamante sensibile

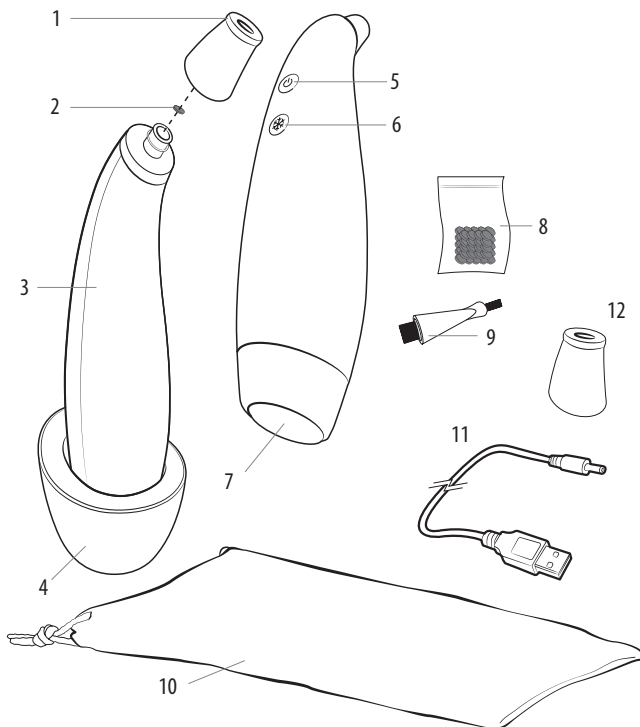

## CARATTERISTICHE E SPECIFICHE UNICHE

REMOVE Microabrasione + Superficie Refrigerante porta la cura della pelle professionale direttamente a casa tua. La punta in diamante ha una funzione aspirante delicata ma potente nel rimuovere le cellule morte dalla superficie della pelle, risvegliando e stimolando la pelle nuova sottostante. Perfetto per ridare alla pelle uno splendore giovanile, migliorarne il tono e la consistenza, levigare i segni d'espressione e le rughe e ridurre le macchie causate dall'età e dal sole. Usare regolarmente per mantenere la pelle giovane.

### CLINICAMENTE TESTATO PER TUTTI I TIPI DI PELLE

Dispositivo di microdermoabrasione di qualità professionale

### 4 LIVELLI DI INTENSITÀ

Regolabili per il massimo comfort e la massima efficacia

### DUE PUNTE IN DIAMANTE

Punte normale e sensibile

### SUPERFICIE DI RAFFREDDAMENTO

Lenisce la pelle dopo il trattamento





### FILTRI NERI IN LANA

100 filtri neri in lana

### RICARICABILE

Base di ricarica e cavo di ricarica

## ISTRUZIONI PER L'USO

ZONA	Mejillas	Contorno labbra e mento	Contorno occhi	Fronte	Naso
LIVELLO MAX	3	2	1	4	4
ROUTINE					

**Nota:** evitare le zone sensibili appena sopra e sotto l'occhio.

### Caricamento della batteria

Quando il LED indicatore di livello lampeggia di rosso, il prodotto deve essere ricaricato. Collegare la base di ricarica all'alimentazione utilizzando il cavo USB e la spina idonea. Collocare l'impugnatura nella base di ricarica e premere con decisione. Le spie LED lampeggiano per indicare che la ricarica è in corso. A ricarica completata, tutte le spie rimangono accese. Occorrono 4 ore per una ricarica completa, che garantisce un'autonomia di 90-120 minuti, in base ai livelli di potenza utilizzati.

### Inserimento e sostituzione del filtro

Per un corretto funzionamento, è molto importante inserire un nuovo filtro in lana nera prima di ciascun utilizzo del dispositivo. Il filtro raccoglie le cellule morte della pelle e deve essere gettato dopo l'uso e poi sostituito. L'utilizzo del dispositivo senza un filtro fa penetrare residui e cellule morte della pelle nel motore, riducendo la vita utile del prodotto e invalidando la garanzia.

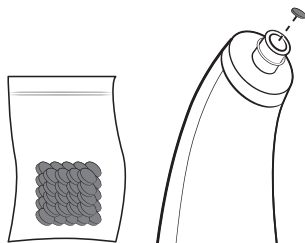

### Risultati previsti

Trattamenti di microdermoabrasione regolari possono ristabilire e conservare un aspetto giovanile della pelle. Consigliamo di iniziare lentamente con solo uno o due trattamenti a settimana, incrementando poi la frequenza a trattamenti a giorni alterni se

lo si desidera.

Durante l'uso, dovrebbe avvertirsi un delicato effetto di suzione mentre la punta si sposta sulla pelle e alcune persone potrebbero anche percepire la ruvidità della punta di diamante.

In base al colorito della pelle, è possibile manifestare un po' di arrossamento o una maggiore sensibilità dopo il trattamento. Ciò è del tutto normale e solitamente si attenua entro qualche ora. Può essere utile considerare questo aspetto ed eseguire il primo trattamento a fine giornata piuttosto che prima di uscire di casa. Le reazioni avverse sono rare, ma se la pelle diventa eccessivamente infiammata o irritata, interrompere subito l'utilizzo del dispositivo.

### Routine di trattamento del viso

- Lavarsi e asciugarsi il viso
- Rimuovere l'impugnatura dalla base di ricarica e inserire la punta di diamante scelta con un nuovo filtro in lana nera.
- Premere e tenere premuto il tasto di accensione/spengimento per 2 secondi per accendere l'unità. Premere di nuovo secondo necessità per aumentare il livello di potenza, come indicato dalle spie LED. Si raccomanda di iniziare dal livello 1 per il primo trattamento per poi passare a un livello superiore se l'effetto risulta gradevole. Fare riferimento anche ai livelli MAX raccomandati nelle illustrazioni riportate sopra
- Collocare la punta di diamante dritta a contatto con la pelle fino ad avvertire l'azione di suzione; quindi, muovere la punta lentamente sulla superficie della pelle con un movimento uniforme, coprendo la stessa zona non più di 2-3 volte in un trattamento. Non esercitare troppa pressione. In alcune zone può essere utile tenere la pelle tirata con l'altra mano (es. attorno agli occhi).
- Le illustrazioni sopra riportate aiutano a stabilire un'efficace routine di trattamento del viso.

### Superficie refrigerante post trattamento

- Tenere premuto il pulsante di raffreddamento ❄ per 1 secondo. Un LED blu si illuminerà, indicando che la superficie refrigerante è attivata
- Applicare la superficie refrigerante sull'area trattata per lenire la pelle dopo il trattamento.
- NON tenere la superficie refrigerante sulla stessa area per più di 10 secondi. Il prodotto è progettato per essere spostato continuamente sulla superficie della pelle.
- Tenere premuto il pulsante di raffreddamento ❄ per 1 secondo per spegnere la superficie refrigerante

NOTA: la superficie refrigerante è dotata di una funzione di autospegnimento dopo 2,5 minuti.

NOTA: la superficie refrigerante funziona in maniera indipendente. È normale che l'unità si riscaldi durante l'uso della superficie di raffreddamento.

### Dopo il trattamento

- Premere e tenere premuto il tasto di accensione/spegnimento per 2-3 secondi per spegnere il dispositivo.
- Lavarsi il viso con acqua fredda per rimuovere eventuali residui di cellule morte della pelle; quindi, applicare la crema idratante preferita. NOTA: evitare l'uso di creme idratanti AHA (a base acida) il giorno del trattamento.
- In base al colorito della pelle, è possibile manifestare un po' di arrossamento o una maggiore sensibilità dopo il trattamento. Ciò è del tutto normale e solitamente si attenua entro qualche ora.
- Evitare l'esposizione al sole dopo il trattamento e valutare di applicare una crema solare con fattore di protezione più alto, se necessario.
- Gettare sempre il filtro in lana nera usato e sostituirlo con un nuovo filtro pronto per l'uso successivo.
- Rimuovere cellule morte della pelle e residui dalla punta di diamante utilizzando la spazzola fornita. Consigliamo anche l'utilizzo periodico di un pulitore a ultrasuoni per la pulizia profonda della punta di diamante, soprattutto se appare liscia o risulta meno efficace.

### Altri trattamenti

È possibile trattare anche altre zone del corpo 2-3 volte a settimana. Per esempio, collo, petto, mani, ecc. Per trattare zone più ampie, sostituire il filtro in lana nera durante il trattamento al fine di mantenere il livello di suzione.

Cercare di coprire la stessa zona non più di 2-3 volte in uno stesso trattamento.

## DOMANDE FREQUENTI

### Con che frequenza devo utilizzare il prodotto?

È consigliabile iniziare lentamente, di solito una sola volta a settimana, per poi aumentare a 2 o 3 volte a settimana se l'effetto risulta gradevole per la pelle.

### Fa male?

No. Il trattamento non deve essere doloroso. In base alla sensibilità della pelle, è possibile avvertire un leggero fastidio derivato dalla punta di diamante che si sposta sulla pelle e potrebbe manifestarsi arrossamento o sensibilità passeggeri dopo il trattamento, che si attenuano in breve tempo.

Se il trattamento risulta fastidioso, potrebbe essere necessario utilizzare un'impostazione di potenza più bassa o passare alla punta di diamante sensibile.

### Posso utilizzare il prodotto insieme a creme/sieri antietà?

Se la crema o siero antietà contiene AHA (o acido) non deve essere utilizzata lo stesso giorno del trattamento di microdermoabrasione, ma può essere applicata nei giorni di non trattamento. Prodotti antietà non-AHA (privi di acido) possono invece essere utilizzati in qualsiasi momento.

### Il prodotto non si accende

Il tasto di accensione/spegnimento deve essere tenuto premuto per 2-3 secondi per accendere il prodotto. Qualora il prodotto non funzioni anche dopo aver eseguito questo passaggio, potrebbe essere necessario ricaricarlo. Vedere la sezione 'CARICAMENTO DELLA BATTERIA'.

### Il prodotto sembra perdere di potenza

Ciò può succedere se il filtro in lana nera non viene sostituito dopo ogni trattamento. Provare a inserire un nuovo filtro. Controllare anche la punta per assicurarsi che la parte di plastica della punta non presenti crepe o segni di danneggiamento. Controllare che i due anelli di guarnizione in gomma siano in posizione sull'estremità a ugello dell'unità (dove viene inserita sopra la punta).

### La punta di diamante non sembra più ruvida

La punta di diamante può accumulare nel tempo cellule della pelle che possono iniziare a renderla liscia e ridurne l'efficacia. Se ciò dovesse accadere, consigliamo di pulire la punta di diamante in un pulitore a ultrasuoni. Questi pulitori possono essere acquistati oppure le gioiellerie offrono un servizio di pulizia. Se si utilizza il prodotto con regolarità, può essere necessario eseguire questa operazione diverse volte in un anno al fine di conservare l'efficacia ottimale.

### E se avessi un problema o una domanda che non trova risposta qui?

Puoi contattare il nostro team di assistenza che sarà lieto di aiutarti.

Assistenza Clienti:

Tel.: +44 (0) 1732 378 557

E-mail: support@homedics.co.uk

www.homedics.co.uk

## MANUTENZIONE :

### Conservazione

Riporre gli accessori negli appositi vani all'interno della custodia. Conservare in un luogo asciutto e sicuro, fuori dalla portata dei bambini.

## **Pulizia**

Scollegare il prodotto dalla presa e lasciarlo raffreddare prima di procedere alla pulizia. Non utilizzare mai detergenti liquidi o abrasivi per pulire l'esterno dell'unità. Per pulire l'unità, utilizzare un panno umido.

Pulire periodicamente gli accessori con un detergente delicato. Lasciare asciugare gli accessori prima di inserirli nell'unità portatile.

## **ACCESSORI E RICAMBI**

Disponibili dal nostro sito web:

[www.homedics.co.uk/parts-and-accessories.html](http://www.homedics.co.uk/parts-and-accessories.html)

- Filtri in lana nera di ricambio (100 pz)
- Punta di diamante
- Punta di diamante sensibile

## **LEGGERE TUTTE LE ISTRUZIONI PRIMA DELL'USO. CONSERVARE LE PRESENTI ISTRUZIONI PER CONSULTAZIONI SUCCESSIVE.**

- Questo apparecchio può essere utilizzato da bambini di età superiore a 14 anni e da persone con ridotte capacità fisiche, percettive o mentali oppure non in possesso della necessaria esperienza e conoscenza a condizione che siano sotto supervisione o abbiano ricevuto le istruzioni per l'uso dell'apparecchio in modo sicuro e che comprendano i relativi rischi. I bambini non devono giocare con l'apparecchio. Le operazioni di pulizia e manutenzione non devono essere eseguite da bambini senza la supervisione di un adulto.
- Non riporre né conservare l'apparecchio laddove potrebbe cadere o scivolare in una vasca da bagno o in un lavandino. Non immergere in acqua o altri liquidi.
- NON tentare di recuperare un prodotto caduto in acqua o in altri liquidi. In tal caso, staccare l'interruttore principale

dell'energia elettrica e scollegare il prodotto dalla presa. Proteggere il prodotto dall'umidità – NON azionare in ambienti umidi o bagnati.

- MAI inserire spille da balia, fermagli metallici od oggetti nell'apparecchio né in alcuna fessura.
- Utilizzare il prodotto solo per gli scopi indicati nel presente opuscolo. NON usare accessori non raccomandati da HoMedics.
- Non utilizzare MAI l'apparecchio se non funziona correttamente, se è caduto o è danneggiato o se è caduto nell'acqua. Restituirlo al Centro Assistenza HoMedics per un controllo e la riparazione.
- NON azionare il prodotto negli stessi ambienti in cui si utilizzano apparecchi per l'aerosol (spray) o si somministra ossigeno.
- NON azionare il prodotto sotto coperte o cuscini. La mancata osservanza di questa precauzione comporta il rischio di incendi, folgorazione o infortuni di altro tipo.
- NON tentare di riparare il prodotto. Il prodotto non contiene componenti soggetti a manutenzione da parte dell'utilizzatore. La manutenzione del prodotto deve essere affidata esclusivamente a un Centro Servizi HoMedics autorizzato.
- Non bloccare le bocchette dell'aria dell'apparecchio. Tenere le aperture di ventilazione libere da peluria, capelli, ecc.
- Assicurarsi di tenere costantemente le parti in movimento del prodotto lontano da capelli, indumenti e gioielli.
- In caso di dubbi riguardo alla propria salute, consultare un medico prima di utilizzare questo apparecchio.
- L'uso di questo prodotto deve rimanere

- comodo e piacevole. In caso di dolore o sensazioni di disagio, sospenderne l'uso e rivolgersi a un medico.
- Le donne in stato di gravidanza, le persone affette da diabete e i portatori di pacemaker devono consultare un medico prima di utilizzare questo apparecchio. Uso non raccomandato da persone con carenze sensoriali, inclusa la neuropatia diabetica.
- NON usare su bambini, persone invalide, addormentate o in stato di incoscienza. NON utilizzare su pelli poco sensibili né su una persona con una cattiva circolazione sanguigna.
- Si raccomanda di non lasciar MAI utilizzare l'apparecchio a un individuo affetto da malattie fisiche tali da limitarne la capacità di gestire i comandi.
- Non utilizzare MAI il prodotto direttamente su zone gonfie o infiammate o su eruzioni cutanee.
- Non usare su pelle irritata, bruciata dal sole o screpolata o su qualsiasi area con problemi dermatologici.
- Non applicare su verruche, nei o vene varicose.
- Non utilizzare per periodi superiori a quelli raccomandati.
- Esercitare solo una forza delicata contro il meccanismo al fine di eliminare il rischio di lesioni.
- L'inosservanza delle istruzioni riportate qui sopra può comportare il rischio di incendio o trauma.

• **La microdermoabrasione NON è raccomandata in presenza di una o più delle seguenti condizioni:**

- Lesioni, verruche o recente eruzione di herpes
- Scottatura o eritemi solari
- Rosacea attiva
- Patologie autoimmuni
- Cancro della pelle
- Lesioni vascolari
- Qualsiasi ferita, piaga o taglio aperti
- Assunzione di anticoagulanti

**TRE ANNI DI GARANZIA**

FKA Brands Ltd garantisce il prodotto da difetti di componenti e lavorazione per un periodo di 3 anni dalla data di acquisto, fatte salve le indicazioni riportate nel seguito. La garanzia sui prodotti offerta da FKA Brands Ltd non copre i danni causati da uso improprio o abuso, incidente, collegamento di accessori non autorizzati, alterazione del prodotto o qualsiasi altra condizione non imputabile a FKA Brands Ltd. La presente garanzia è valida esclusivamente se il prodotto è acquistato e utilizzato nel Regno Unito / nell'UE. La presente garanzia non copre le modifiche o gli adattamenti necessari per il funzionamento dell'apparecchio in un Paese diverso da quello per cui è progettato, prodotto, approvato e/o autorizzato, né la riparazione di apparecchi danneggiati da tali modifiche. FKA Brands Ltd non sarà ritenuta responsabile di alcun tipo di danno incidentale, consequenziale o speciale.

Per usufruire del servizio di manutenzione in garanzia, restituire il prodotto in franchigia postale al centro servizi locale unitamente alla ricevuta di pagamento (come prova di acquisto). Al ricevimento del prodotto, FKA Brands Ltd si occuperà della riparazione o della sostituzione, a seconda del caso, e della restituzione in franchigia postale. La garanzia è valida esclusivamente presso il Centro Servizi HoMedics. La manutenzione di questo prodotto da soggetti diversi dal Centro Servizi HoMedics annulla la garanzia. La presente garanzia non influirà sui diritti sanciti per legge.

Per scoprire il Centro Servizi HoMedics più vicino, visitare la pagina [www.homedics.co.uk/servicecentres](http://www.homedics.co.uk/servicecentres)

**Sostituzione della batteria**

Il tuo prodotto include una batteria ricaricabile la cui durata corrisponde alla vita utile del prodotto. Nella remota eventualità che ti occorra una batteria di ricambio, contatta il Servizio Clienti che ti fornirà i dettagli del servizio relativo alla batteria sostitutiva in garanzia e non in garanzia.

### **Direttiva relativa alle batterie**

 Questo simbolo indica che le batterie devono essere smaltite separatamente dai rifiuti domestici poiché contengono sostanze potenzialmente nocive per l'ambiente e la salute umana. smaltire le batterie negli appositi centri di raccolta.

### **WEEE explanation**

 Questo simbolo indica che il prodotto non deve essere  smaltito assieme agli altri rifiuti domestici in tutti i Paesi dell'Unione Europea. Al fine di evitare un eventuale danno ambientale e alla salute umana derivante dallo smaltimento dei rifiuti non controllato, riciclare il prodotto in maniera responsabile per promuovere il riutilizzo sostenibile delle risorse materiali. Per la restituzione del dispositivo usato, utilizzare gli appositi sistemi di restituzione e raccolta oppure contattare il rivenditore presso cui il prodotto è stato acquistato, che provvederanno al suo riciclaggio in conformità alle norme di sicurezza ambientale.

## CARACTÉRISTIQUES DU PRODUIT

HoMedics Microdermabrasion vous offre, chez vous, des soins de la peau dignes d'un salon de beauté professionnel. La pointe en diamant fonctionne avec une action aspirante à la fois douce et puissante pour éliminer les cellules mortes de la surface de la peau, révélant et stimulant ainsi la nouvelle couche de peau en dessous. Idéal pour redonner à la peau un aspect jeune et resplendissant ; améliorer le teint et la texture de la peau ; atténuer les ridules et les rides ; et réduire l'apparition des taches de vieillesse et des dommages dus au soleil. Utiliser régulièrement pour conserver la jeunesse et la fraîcheur de la peau.

1. Pointe en diamant
2. Filtre à laine noire
3. Poignée
4. Base de chargement
5. Bouton d'alimentation et sélecteur de niveau
6. Bouton de refroidissement
7. Surface de refroidissement
8. Filtres en laine noire de remplacement
9. Brosse de nettoyage
10. Sac de voyage en tissu
11. Câble d'alimentation USB
12. Pointe en diamant sensible

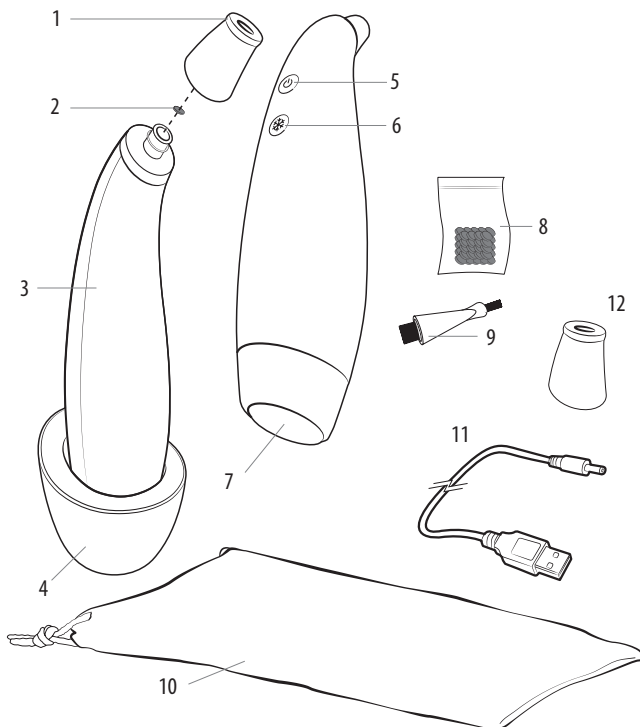

## CARACTÉRISTIQUES ET FONCTIONS UNIQUES

L'appareil de microdermabrasion avec surface de refroidissement REMOVE vous permet de réaliser un soin de qualité professionnelle chez vous. L'embout diamant fonctionne avec une action de succion douce mais puissante pour éliminer les cellules mortes de la surface de la peau, révélant et stimulant la peau neuve qui se trouve en dessous. Parfait pour redonner à la peau un éclat de jeunesse, améliorer le teint et la texture de la peau, lisser l'apparence des rides et des ridules, et réduire l'apparence des taches de vieillesse et des dommages causés par le soleil. À utiliser régulièrement pour conserver une peau d'apparence jeune.

### TESTÉ CLINIQUEMENT POUR TOUS LES TYPES DE PEAU

Appareil de microdermabrasion de qualité professionnelle

### 4 NIVEAUX D'INTENSITÉ

S'adapte pour un confort et une efficacité maximum

### 2 EMBOUTS DIAMANT

Embouts pour peau normale et peau sensible

### SURFACE DE REFROIDISSEMENT

Apaise la peau après le traitement





### FILTRES EN LAINE NOIRE

100 filtres en laine noire

### RECHARGEABLE

Soche de chargement et câble de chargement

## MODE D'EMPLOI

ZONE	Joues	Contour des lèvres et menton	Contour des yeux	Front	Nez
NIVEAU MAXI.	3	2	1	4	4
TRAITEMENT STANDARD					

**Remarque :** Éviter les zones sensibles immédiatement au-dessus et en dessous des yeux

### Chargement de la batterie

Lorsque le voyant LED de niveau clignote en rouge, le produit doit être chargé. Brancher la base de chargement à la prise secteur à l'aide du câble d'alimentation USB et de la prise appropriée. Placer la poignée dans la base de chargement et appuyer dessus fermement. Les voyants LED clignotent pour indiquer que le chargement est en cours. Lorsque le chargement est terminé, tous les voyants sont allumés. Il faut prévoir 4 heures pour un chargement complet, ce qui offre 90 à 120 minutes d'utilisation, selon les niveaux de puissance utilisés.

### Installation et remplacement du filtre

Pour un fonctionnement approprié, il est très important d'installer un nouveau filtre à laine noire avant chaque utilisation de l'appareil. Le filtre récolte les cellules de peau morte et doit être jeté et remplacé après chaque utilisation. Si l'appareil est utilisé sans filtre, les débris et les cellules de peau morte pénètrent dans le moteur, réduisant ainsi la durée de vie du produit et annulant sa garantie.

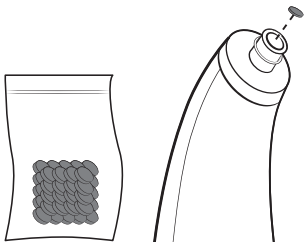

### Résultats escomptés

Des traitements de microdermabrasion réguliers peuvent redonner à la peau toute sa jeunesse et la maintenir. Nous

conseillons de démarrer lentement, avec un ou deux traitements par semaine, puis d'intensifier progressivement les traitements, jusqu'à une fréquence d'utilisation tous les deux jours.

En cours d'utilisation, vous devriez ressentir un effet d'aspiration douce lorsque la pointe se déplace sur la peau. Certaines personnes peuvent également ressentir la légère rugosité de la pointe en diamant.

Selon votre type de peau, il est possible que celle-ci rougisse ou qu'elle soit plus sensible après un traitement. Ceci est tout à fait normal et disparaît généralement en quelques heures. En conséquence, vous pouvez souhaiter procéder à votre premier traitement en fin de journée plutôt qu'avant de sortir.

Les réactions indésirables sont rares, mais si la peau est excessivement enflammée ou irritée, arrêter immédiatement d'utiliser l'appareil.

### Procédure de traitement facial standard

- Se laver et se sécher le visage.
- Retirer la poignée de la base de chargement et installer la pointe en diamant de votre choix avec un nouveau filtre à laine noire.
- Appuyer sur le bouton d'alimentation et le maintenir enfoncé pendant 2 secondes pour mettre l'unité sous tension. Appuyer à nouveau selon les besoins pour augmenter le niveau de puissance, indiqué par les LED. Il est conseillé de démarrer au niveau 1 pour le premier traitement et de passer au niveau supérieur si le traitement est confortable. Consulter également les niveaux MAXI. recommandés dans les schémas ci-dessus.
- Placer la pointe en diamant à plat contre la peau jusqu'à ce que vous sentiez une aspiration, puis la déplacer lentement sur la surface de la peau par un mouvement doux, en ne couvrant la même surface que 2 à 3 fois par traitement. Ne pas appuyer fort. Sur certaines surfaces (par exemple, autour des yeux), il peut être plus facile d'étirer la peau avec l'autre main.

- Les schémas ci-dessous vous aident à établir une procédure de traitement facial standard efficace.

### Surface de refroidissement après traitement

- Maintenez enfoncé le bouton de refroidissement ❄ pendant 1 seconde. Une LED bleue s'allume pour indiquer que la surface de refroidissement est activée
- Appliquez la surface de refroidissement sur la zone traitée pour apaiser la peau après le traitement.
- NE LAISSEZ PAS la surface de refroidissement sur la même zone pendant plus de 10 secondes. Le produit est conçu pour être déplacé en continu sur la surface de la peau.
- Appuyez sur le bouton de refroidissement ❄ pendant 1 seconde pour éteindre la surface de refroidissement.

REMARQUE : la surface de refroidissement est équipée d'un dispositif d'arrêt automatique au bout de 2 minutes 30.

REMARQUE : la surface de refroidissement fonctionne de manière indépendante. Il est normal que l'appareil soit chaud lors de l'utilisation de la surface de refroidissement

### Après un traitement

- Appuyer sur le bouton d'alimentation et le maintenir enfoncé pendant 2 à 3 secondes pour mettre l'appareil hors tension.
- Se laver le visage à l'eau froide pour éliminer le reste des cellules de peau morte éventuelles, puis appliquer votre crème hydratante favorite. REMARQUE : éviter d'utiliser des crèmes hydratantes AHA (à base d'acide) le jour du traitement.
- Selon votre type de peau, il est possible que celle-ci rougisse ou qu'elle soit plus sensible après un traitement. Ceci est tout à fait normal et disparaît généralement en quelques heures.
- Éviter de s'exposer au soleil après un traitement et envisager d'appliquer une crème solaire plus puissante selon les besoins.
- Toujours jeter le filtre à laine noire usagé et le remplacer par un neuf avant l'utilisation suivante.
- Retirer les cellules de peau morte et les débris de la pointe en diamant à l'aide de la brosse fournie. Nous recommandons également d'utiliser régulièrement un appareil de nettoyage à ultrasons pour un nettoyage en profondeur de la pointe en diamant, particulièrement si elle commence à être trop douce ou moins efficace.

### Autres traitements

Il est possible de traiter d'autres surfaces du corps 2 à 3 fois par semaine. Par exemple, le cou, la poitrine, les mains, etc. Lors du traitement de surfaces plus importantes, remplacer le filtre à laine noire en cours de traitement afin de maintenir le niveau d'aspiration. Viser à couvrir la même surface 2 à 3 fois maximum lors d'un traitement.

## FAQ

### À quelle fréquence devrais-je utiliser le produit ?

Il est préférable de démarrer lentement – en général, une fois par semaine seulement – puis passer progressivement à 2 ou 3 fois par semaine si le traitement est confortable pour votre peau.

### Est-ce douloureux ?

Non. Le traitement ne devrait pas être douloureux. Selon la sensibilité de votre peau, il est possible que la pointe en diamant vous procure une légère gêne lorsqu'elle se déplace sur la peau, et des rougeurs ou une sensibilité à court terme sont possibles après un traitement, mais ces manifestations disparaissent rapidement. Si le traitement est inconfortable, vous devez alors utiliser un réglage de puissance inférieur ou la pointe en diamant sensible.

### Puis-je utiliser le produit en conjonction avec des crèmes/ sérums anti-âge ?

Si votre crème ou sérum anti-âge contient des AHA (ou des acides), il ne faut pas l'utiliser les jours où vous procédez au traitement de microdermabrasion, mais il est possible de l'utiliser les autres jours. Des produits anti-âge sans AHA (sans acide) peuvent être utilisés à tout moment.

### Le produit ne s'allume pas

Il faut appuyer continuellement sur le bouton d'alimentation pendant 2 à 3 secondes pour mettre le produit sous tension. Si vous essayez cette procédure et que le produit ne s'allume toujours pas, il se peut qu'il faille le recharger. Consulter la section « CHARGEMENT DE LA BATTERIE »

### Le produit semble perdre de la puissance

Ceci peut survenir si le filtre à laine noire n'est pas remplacé après chaque traitement. Essayer d'installer un nouveau filtre. Vérifier également l'extrémité pour s'assurer que l'élément en plastique de la pointe n'est pas fissuré ou endommagé. Vérifier que les deux joints toriques en caoutchouc sont en place sur l'embout de l'unité (où la pointe est installée).

### La pointe en diamant ne semble plus rugueuse

Des cellules de peau peuvent progressivement s'accumuler sur la pointe en diamant, ce qui peut l'adoucir et en réduire l'efficacité. Dans ce cas, nous recommandons de nettoyer la pointe en diamant dans un appareil de nettoyage à ultrasons. De tels appareils sont en vente libre, ou certains bijoutiers proposent un service de nettoyage. Si vous utilisez le produit régulièrement, vous pourriez avoir besoin de procéder à un tel nettoyage plusieurs fois par an pour assurer une efficacité optimale.

### Et si j'ai encore un problème ou une question qui ne figure pas ici ?

Veillez contacter notre équipe de service, qui se fera un plaisir de vous aider.

Service clientèle

Tél. : +44 (0) 1732 378 557

Courriel : support@homedics.co.uk

www.homedics.co.uk

## ENTRETIEN

### Rangement

Placez les accessoires dans les compartiments prévus à cet effet à l'intérieur de la mallette de rangement. Rangez la mallette dans un endroit sec et sûr, hors de portée des enfants.

### Nettoyage

Débrancher l'appareil et le laisser refroidir avant de le nettoyer. Ne jamais utiliser de nettoyeurs abrasifs ou liquides pour nettoyer le boîtier de l'appareil. Essuyer l'appareil avec un chiffon humide pour le nettoyer. Nettoyer régulièrement les accessoires à l'aide d'un détergent doux. Laisser sécher les accessoires avant de les insérer dans l'appareil à main.

## ACCESSOIRES ET PIÈCES DE RECHANGE

Disponibles depuis notre site Web : [www.homedics.co.uk/parts-and-accessories.html](http://www.homedics.co.uk/parts-and-accessories.html)

- Remplacement des filtres à laine noire (100 pièces)
- Pointe en diamant
- Pointe en diamant sensible

## LIRE TOUTES LES INSTRUCTIONS AVANT UTILISATION. LES CONSERVER POUR POUVOIR LES CONSULTER ULTÉRIEUREMENT.

- Cet appareil peut être utilisé par des enfants à partir de 14 ans et toute personne à capacités physiques, sensorielles ou mentales réduites ou inexpérimentée, à la seule condition qu'ils soient surveillés ou informés de l'utilisation appropriée de l'appareil et soient conscients des risques qu'elle implique. Il est interdit de laisser les enfants jouer avec l'appareil. Ne pas laisser des enfants effectuer le nettoyage ou l'entretien sans supervision.
- Ne pas poser ou ranger l'appareil dans un endroit où il pourrait tomber ou basculer dans une baignoire ou un évier. Ne pas placer ni laisser tomber dans l'eau ou dans tout autre liquide.
- NE PAS toucher un appareil qui est tombé dans l'eau ou tout autre liquide. Le maintenir au sec – NE PAS le faire fonctionner dans des conditions d'humidité

ou de moiteur.

- Ne JAMAIS insérer des épingles, des attaches métalliques ou des objets dans l'appareil ou dans une ouverture.
- Utiliser cet appareil selon le mode d'emploi inclus et spécifique à celui-ci. NE PAS utiliser d'accessoires non recommandés par HoMedics.
- Ne JAMAIS utiliser l'appareil en cas de mauvais fonctionnement, de chute, d'endommagement ou s'il est tombé dans l'eau. Le renvoyer au Service après-vente de HoMedics, qui se chargera du diagnostic et de la réparation.
- NE PAS utiliser dans une pièce où des produits aérosols (sprays) sont utilisés ou de l'oxygène est administré.
- NE PAS faire fonctionner sous une couverture ou un oreiller. Cela pourrait provoquer une surchauffe ou un risque d'incendie, d'électrocution ou de dommages corporels.
- NE PAS essayer de réparer l'appareil. Aucune pièce ne peut être remise en état par l'utilisateur. Toute réparation de cet appareil doit être effectuée dans un centre de service agréé HoMedics.
- Ne jamais bloquer les ouvertures d'aération de l'appareil. Maintenir les sorties d'air exemptes de peluches, cheveux, etc.
- Veuillez vous assurer que les cheveux, vêtements et bijoux sont tenus à l'écart des pièces mobiles du produit à tout moment.
- En cas de problème de santé, demander conseil à un médecin avant d'utiliser cet appareil.
- L'utilisation de ce produit doit être plaisante et agréable. En cas de douleur ou de gêne, interrompre l'utilisation et

- consulter votre médecin traitant.
- Il est conseillé aux femmes enceintes, aux personnes diabétiques et aux personnes portant un pacemaker de demander conseil à un médecin avant d'utiliser cet appareil. Il est déconseillé aux personnes atteintes de neuropathie diabétique d'utiliser cet appareil.
  - NE PAS utiliser sur un enfant en bas âge, une personne invalide, endormie ou inconsciente. NE PAS utiliser sur une peau insensible ou une personne ayant une mauvaise circulation du sang.
  - Cet appareil ne doit JAMAIS être utilisé par une personne souffrant d'une quelconque affection physique qui limiterait sa capacité à maîtriser les commandes de l'appareil.
  - Ne JAMAIS utiliser directement sur des zones enflées ou enflammées ou sur une éruption cutanée.
  - Ne pas utiliser sur une peau irritée, gercée ou brûlée par le soleil, ni sur toute zone présentant des problèmes dermatologiques.
  - Ne pas appliquer sur des verrues, des grains de beauté ou des varices.
  - Ne pas dépasser la durée d'utilisation recommandée.
  - Appliquer une pression délicate sur le mécanisme afin d'éliminer tout risque de blessure.
  - Le non-respect de ce qui précède peut provoquer un risque d'incendie ou de blessure.

• **La microdermabrasion N'EST PAS recommandée si vous souffrez de l'un quelconque des troubles suivants :**

- lésions, verrues ou récente crise d'herpès
- coup de soleil ou blessure due au soleil
- rosacée active
- troubles auto-immunitaires
- cancer de la peau
- lésions vasculaires
- toute plaie ouverte, blessure ou coupure
- traitement sous fluidifiants sanguins par voie orale (anticoagulants)

### GARANTIE TROIS ANS

FKA Brands Ltd garantit ce produit exempt de vices de matériaux et de fabrication, pendant une période de 3 ans à compter de la date d'achat ; hormis les cas indiqués ci-dessous. Cette garantie FKA Brands Ltd ne couvre pas les dommages causés par toute mauvaise utilisation ou abus, par tout accident, par tout accessoire utilisé sans autorisation, par toute modification apportée au produit, ni par toutes autres circonstances ne pouvant être imputées à FKA Brands Ltd. Cette garantie ne prend effet que dans la mesure où le produit est acheté et utilisé au Royaume-Uni / dans l'UE. Un produit devant faire l'objet de modifications ou de réglages, afin de permettre son fonctionnement dans un pays autre que celui pour lequel il a été conçu, fabriqué, approuvé et / ou autorisé, ou toutes réparations de produits endommagés par ces modifications, ne sont pas couverts par cette garantie. FKA Brands Ltd ne saurait être tenue responsable de tout type de dommages accidentels, consécutifs ou particuliers.

Pour bénéficier du service de garantie sur votre produit, veuillez renvoyer le produit par colis affranchi au Service après-vente, accompagné de votre facture datée (preuve d'achat). A réception, FKA Brands Ltd procédera à la réparation ou, le cas échéant, au remplacement de votre produit et vous le réexpédiera, sans frais de port supplémentaires. Seul le Service après-vente de HoMedics est habilité à traiter une demande de garantie. Tout service prodigué pour ce produit par quiconque autre que le Service après-vente de HoMedics entraîne l'annulation de la garantie. Cette garantie n'affecte pas vos droits statutaires.

Pour contacter le Service après-vente HoMedics de votre région, veuillez consulter le site [www.homedics.co.uk/servicecentres](http://www.homedics.co.uk/servicecentres)



## Remplacement des piles

Votre produit comprend une batterie rechargeable conçue pour durer aussi longtemps que le produit. Dans le cas improbable où vous seriez obligé de recourir à une batterie de recharge, veuillez contacter le Service Clientèle qui vous informera sur la garantie de votre produit et le remplacement hors garantie.

### Directive relative aux piles et aux accumulateurs

 Ce symbole indique que les piles et les accumulateurs ne doivent pas être jetés avec les déchets ménagers car ils contiennent des substances pouvant être préjudiciables pour la santé humaine et l'environnement. Veuillez utiliser les points de collecte mis à disposition pour vous débarrasser des piles et accumulateurs usagés. **Avvertissement :** Toujours insérer les piles correctement concernant les polarités (+ et -) marquées sur la pile et l'équipement. Ne pas laisser les enfants effectuer de remplacement de pile sans la surveillance d'un adulte. Maintenir les piles hors de portée des enfants. En cas d'ingestion d'un élément ou d'une pile, il convient que la personne concernée consulte rapidement un médecin. Ne pas mettre au rebut les piles dans le feu. Ne pas charger les piles. Ne pas court-circuiter les piles. Il convient d'enlever immédiatement les piles mortes de l'équipement et de les mettre convenablement au rebut. Ne pas déformer les piles. Information à conserver avec la notice. Ne pas mélanger des piles anciennes et neuves ou des piles de différents types ou marques. Enlever les piles de l'équipement s'il ne doit pas être utilisé pendant une période de temps prolongée, sauf si l'on prévoit des cas d'urgence. Ne pas chauffer les piles. Ne pas forcer la décharge des piles.

### Explication WEEE

 Le symbole indique que le produit ne doit pas être éliminé  avec les autres déchets ménagers dans toute l'Union Européenne. L'élimination incontrôlée des déchets pouvant porter préjudice à l'environnement ou à la santé humaine, veuillez le recycler de façon responsable. Vous favoriserez ainsi la réutilisation durable des ressources matérielles. Pour renvoyer votre appareil usagé, prière d'utiliser le système de renvoi et collection ou contacter le revendeur où le produit a été acheté. Ils peuvent se débarrasser de ce produit afin qu'il soit recyclé tout en respectant l'environnement.

## PRODUKTEIGENSCHAFTEN

HoMedics Mikrodermabrasion bringt die professionelle Hautpflege eines Kosmetikstudios zu Ihnen ins Haus. Der Diamantschleifkopf funktioniert mit einer sanften, aber leistungsstarken Absaugung. So werden Hautschuppen von der Hautoberfläche entfernt und die darunterliegende neue Hautschicht freigelegt und stimuliert. Perfekt, um die jugendliche Ausstrahlung der Haut wiederherzustellen, die Hautfarbe und das Hautbild zu verbessern, feine Linien und Falten zu glätten und das Auftreten von Altersflecken und Sonnenschäden zu reduzieren. Regelmäßig anwenden, damit die Haut jung und frisch aussieht.

1. Diamantschleifkopf
2. Schwarzes Wollfilter
3. Handgriff
4. Ladegerät
5. Ein-/Austaste und Stufenauswahl
6. Kühltaste
7. Kühlfläche
8. Schwarze Ersatzfilter aus Wolle
9. Reinigungsbürste
10. Reisetasche aus Stoff
11. USB-Stromkabel
12. Empfindlicher Diamantkopfaufsatz

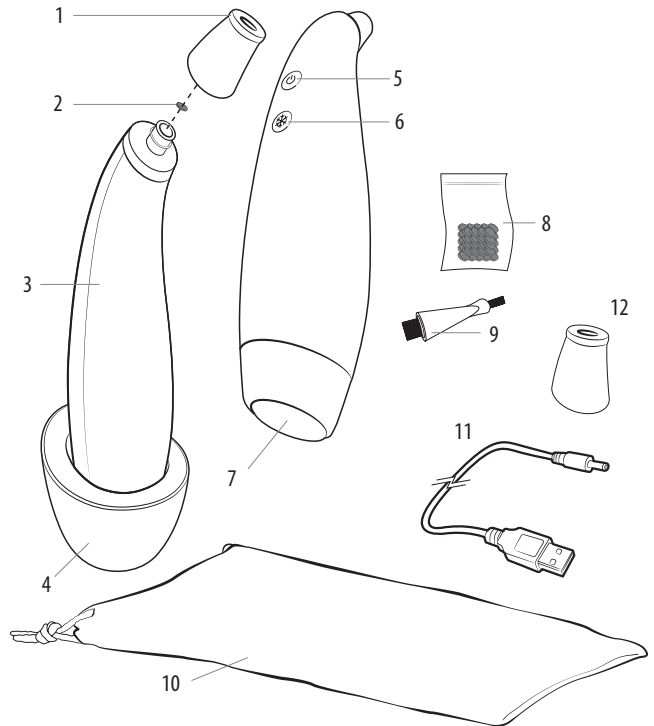

## MERKMALE UND FUNKTIONEN

REMOVE Mikrodermabrasion + Kühlung bringt professionelle Wellness-Hautpflege zu Ihnen nach Hause. Die Diamantspitze bietet eine sanfte und doch effektive Sogwirkung zur Entfernung abgestorbener Zellen von der Hautoberfläche, um die frische Haut darunter zu befreien und zu stimulieren. Perfekt zur Wiederherstellung der jugendlichen Strahlkraft der Haut, zur Verbesserung von Tonus und der Textur, zur Glättung von Fältchen und Falten und zur Reduktion von Altersflecken und Sonnenschädigungen. Regelmäßige Anwendung zum Erhalt jugendlich aussehender Haut.

### FÜR ALLE HAUTTYPEN KLINISCH GETESTET

Mikrodermabrasionsgerät von Studioqualität

### VIER INTENSITÄTSSTUFEN

Anpassbar für maximalen Komfort und Wirksamkeit

### ZWEI DIAMANTSPITZEN

Für normale und empfindliche Haut

### KÜHLFLÄCHE

Beruhigt die Haut nach der Behandlung

### SCHWARZE WOLLFILTER

100 schwarze Wollfilter

### WIEDERAUFLADBAR

Mit Ladestation und Ladekabel

# BEDIENUNGSANLEITUNG

BEREICH	Wangen	Lippen- und Kinnbereich	Augenbereich	Stirn	Nase
MAX. STUFE	3	2	1	4	4
ABLAUF					

**Hinweis:** Vermeiden Sie die empfindlichen Bereiche unmittelbar über und unter dem Auge.

## Akku aufladen

Wenn die Stufenanzeige-LED rot aufleuchtet, muss das Gerät geladen werden. Schließen Sie das Ladegerät mithilfe des USB-Stromkabels und des passenden Steckers ans Stromnetz an. Den Handgriff in das Ladegerät drücken. Die LED-Lampen leuchten und zeigen an, dass geladen wird. Wenn der Ladevorgang beendet ist, bleiben alle Lampen an. Das volle Aufladen dauert 4 Stunden. Danach kann das Gerät 90-120 Minuten verwendet werden, je nachdem, welche Leistungsstufe gewählt wird.

## Filter einsetzen und Ersatzfilter

Für die korrekte Funktionsweise ist es sehr wichtig, dass ein neues schwarzes Wollfilter vor jeder Verwendung des Geräts eingesetzt wird. Das Filter sammelt abgestorbene Hautzellen und muss nach der Benutzung entsorgt und ersetzt werden. Wenn das Gerät ohne Filter verwendet wird, gelangen Schmutzpartikel und Hautschuppen in den Motor und verkürzen die Lebensdauer des Produkts und machen die Garantie ungültig.

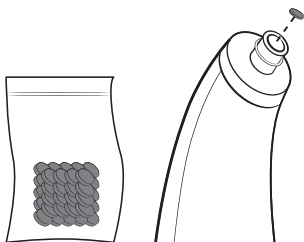

## Was Sie erwarten können

Regelmäßige Behandlungen mit Microdermabrasion können das jugendliche Aussehen der Haut wiederherstellen und erhalten. Wir raten, langsam mit nur ein oder zwei Behandlungen pro

Woche zu beginnen und dann die Behandlungen alle zwei Tage durchzuführen.

Bei der Anwendung fühlen Sie eine leichte Saugwirkung, wenn der Behandlungskopf über die Haut geführt wird und einige Personen bemerken auch seine leichte Rauheit.

Je nach Hauttyp können bei Ihnen nach der Behandlung Rötung oder erhöhte Empfindlichkeit auftreten. Das ist ganz normal und verschwindet nach einigen Stunden. Sie sollten deshalb Ihre erste Behandlung für das Tagesende planen und nicht kurz bevor Sie ausgehen.

Nebenwirkungen treten selten auf, aber wenn die Haut übermäßig entzündet oder gereizt ist, müssen Sie sofort aufhören, das Gerät anzuwenden.

## Ablauf bei der Gesichtsbehandlung

- Waschen und trocknen Sie Ihr Gesicht.
- Nehmen Sie den Haltegriff aus dem Ladegerät und setzen Sie den Diamantschleifkopf Ihrer Wahl auf sowie ein neues schwarzes Wollfilter.
- Halten Sie die Ein-/Austaste 2 Sekunden lang gedrückt, um das Gerät einzuschalten. Drücken Sie gegebenenfalls noch einmal, um die Leistungsstufe zu erhöhen, die von den LED-Leuchten angezeigt wird. Es wird empfohlen, bei der ersten Behandlung mit Stufe 1 zu beginnen und diese Stufe später zu erhöhen. Siehe auch MAX empfohlene Stufen in den obigen Diagrammen
- Legen Sie den Diamantschleifkopf flach auf die Haut, bis Sie ein Saugen fühlen. Bewegen Sie ihn dann langsam und gleichmäßig über die Hautoberfläche, aber behandeln Sie denselben Bereich nicht mehr als zwei- bis dreimal in einer Anwendung. Nicht aufdrücken. In einigen Bereichen kann die Haut mit der anderen Hand gezogen werden (z. B. um die Augen).
- Die Diagramme oben helfen Ihnen, die Gesichtsbehandlung effektiv durchzuführen.

## Kühlenwendung nach der Behandlung

- Die Taste mit dem Kühlsymbol ❄️ drücken und 1 Sekunde lang halten. Eine blaue LED leuchtet auf, was bedeutet, dass die Kühlfläche aktiviert ist.
- Die Kühlfläche am behandelten Bereich anwenden, um die Haut nach der Behandlung zu beruhigen.
- Die Kühlfläche NICHT länger als 10 Sekunden auf einer Stelle anwenden. Das Produkt muss kontinuierlich über die Hautoberfläche bewegt werden.
- Die Taste mit dem Kühlsymbol ❄️ drücken und 1 Sekunde lang halten, um die Kühlfläche auszuschalten.

HINWEIS: Die Kühlfläche schaltet sich nach 2,5 Minuten automatisch ab.

HINWEIS: Die Kühlfläche funktioniert unabhängig – es ist normal, dass sich das Gerät selbst warm anfühlt, während die Kühlfläche kühlt.

## Nach der Behandlung

- Halten Sie die Ein-/Austaste 2-3 Sekunden gedrückt, um das Gerät auszuschalten.
- Waschen Sie Ihr Gesicht mit kaltem Wasser, um Hautschuppen zu entfernen und tragen Sie dann eine Feuchtigkeitscreme auf. HINWEIS: Vermeiden Sie am Behandlungstag Feuchtigkeitscremes, die AHA enthalten (säurebasiert).
- Je nach Hauttyp können bei Ihnen nach der Behandlung Rötung oder erhöhte Empfindlichkeit auftreten. Das ist ganz normal und verschwindet nach einigen Stunden.
- Vermeiden Sie nach der Behandlung direktes Sonnenlicht. Benutzen Sie eventuell eine Sonnencreme mit höherem Lichtschutzfaktor.
- Entsorgen Sie immer das benutzte schwarze Wollfilter und ersetzen Sie es vor der nächsten Behandlung durch ein neues Filter.
- Entfernen Sie Hautschuppen und Schmutzpartikel mit der mitgelieferten Bürste vom Diamantschleifkopf. Wir empfehlen ebenfalls die regelmäßige Verwendung eines Ultraschallreinigungsgeräts für die gründliche Reinigung des Diamantschleifkopfes, vor allem dann, wenn er sich glatt anfühlt oder weniger wirksam ist.

## Andere Behandlungen

Andere Körperbereiche können ebenfalls 2-3-mal wöchentlich behandelt werden. Beispielsweise Hals, Brust, Hände usw. Wenn Sie größere Bereiche behandeln, müssen Sie das schwarze Wollfilter während der Behandlung auswechseln, damit die Absaugung nicht beeinträchtigt wird. Versuchen Sie, denselben Bereich nicht mehr als 2-3-mal in einer Anwendung zu behandeln.

## FAQ

### Wie oft soll ich das Produkt verwenden?

Es ist am besten, langsam zu beginnen – normalerweise nur einmal pro Woche, später dann 2- oder 3-mal pro Woche, wenn es Ihre Haut verträgt.

### Tut es weh?

Nein. Die Behandlung ist nicht schmerzhaft. Je nachdem, wie empfindlich Ihre Haut ist, kann der Diamantschleifkopf leichte Schmerzen verursachen, wenn er über die Haut bewegt wird und es kann zu kurzzeitigen Rötungen oder Überempfindlichkeit nach der Behandlung kommen, was aber schnell nachlässt. Sollte die Behandlung unangenehm sein, müssen Sie vielleicht eine geringere Einstellung wählen oder den empfindlichen Diamantschleifkopf verwenden.

### Kann ich das Produkt zusammen mit Antifaltencreme/-serum verwenden?

Wenn Ihre Antifaltencreme oder Ihr Serum AHA (oder eine Säure) enthält, sollten Sie sie nicht am Behandlungstag verwenden. Sie können aber an behandlungsfreien Tagen benutzt werden. Antifaltenprodukte ohne AHA (säurefrei) können jederzeit verwendet werden.

### Das Gerät lässt sich nicht anschalten

Die Ein-/Austaste muss 2-3 Sekunden lang gedrückt werden, damit sich das Gerät einschaltet. Wenn es danach immer noch nicht funktioniert, müssen Sie es vielleicht laden. Siehe AKKU AUFLADEN

### Das Gerät scheint weniger leistungsfähig zu sein

Das kann passieren, wenn das schwarze Wollfilter nicht nach jeder Behandlung ausgewechselt wird. Versuchen Sie es mit einem neuen Filter. Überprüfen Sie auch den Schleifkopf, dass es keine Risse oder Schäden am Kunststoffteil gibt. Überprüfen Sie, dass sich die zwei Gummiringe am Düsenende des Geräts befinden (wo der Aufsatz befestigt wird).

### Der Diamantschleifkopf ist nicht länger rau

Auf dem Diamantschleifkopf können sich nach gewisser Zeit Hautzellen ansammeln, so dass er sich glatt anfühlt und seine Wirksamkeit reduziert ist. In diesem Fall empfehlen wir, den Diamantschleifkopf in einem Ultraschallreinigungsgerät zu reinigen. Dieses Reinigungsgerät kann entweder gekauft werden oder Schmuckgeschäfte bieten einen Reinigungsdienst an. Wenn Sie das Produkt regelmäßig verwenden, müssen Sie diese Reinigung eventuell mehrmals jährlich durchführen, damit es optimal funktioniert.

### Was, wenn ich immer noch ein Problem habe oder eine Frage, die hier nicht beantwortet wurde?

Bitte wenden Sie sich an unser Serviceteam, das Ihnen gerne weiterhilft.

Kundenservice

Tel: +44 (0) 1732 378 557

E-Mail: support@homedics.co.uk

www.homedics.co.uk

## WARTUNG :

### Aufbewahrung

Bewahren Sie die Aufsätze immer in ihren eigenen Fächern der Aufbewahrungsbox auf. Bewahren Sie die Box an einem sicheren, trockenen Ort, außerhalb der Reichweite von Kindern auf.

### Reinigung

Ziehen Sie den Netzstecker und lassen Sie das Gerät vor der Reinigung abkühlen. Reinigen Sie das Gehäuse des Geräts nie mit Flüssigkeiten oder Scheuermitteln. Reinigen Sie das Gerät mit einem feuchten Tuch. Reinigen Sie die Aufsätze regelmäßig mit einem milden Reinigungsmittel. Lassen Sie die Aufsätze gründlich trocknen, bevor Sie diese auf das Handgerät aufstecken.

## ZUBEHÖR UND ERSATZTEILE

Von unserer Website erhältlich: [www.homedics.co.uk/parts-and-accessories.html](http://www.homedics.co.uk/parts-and-accessories.html)

- Ersatzfilter Schwarze Wolle (100 Stk.)
- Diamantschleifkopf
- Empfindlicher Diamantkopfaufsatz

VOR INBETRIEBNAHME LESEN SIE SICH DIE BEDIENUNGSANLEITUNG BITTE SORGFÄLTIG DURCH. HEBEN SIE DIE BEDIENUNGSANLEITUNG FÜR SPÄTERES NACHSCHLAGEN AUF.

- Dieses Gerät darf von Kindern im Alter ab 14 Jahren und älter sowie von Personen mit eingeschränkten physischen, sensorischen oder geistigen Fähigkeiten oder mangelnder Erfahrung und/oder Wissen benutzt werden, wenn sie beaufsichtigt werden oder bezüglich des sicheren Gebrauchs des Gerätes unterwiesen wurden und die damit verbundenen Gefahren verstanden haben. Kinder dürfen nicht mit dem Gerät spielen. Das Gerät darf nicht unbeaufsichtigt von Kindern gereinigt und gewartet werden.
- Geräte nicht dort hinstellen oder aufbewahren, wo sie herunterfallen oder in eine Badewanne oder ein Waschbecken gezogen werden können. Legen Sie es nie in Wasser oder andere Flüssigkeiten.
- Greifen Sie NICHT nach einem Gerät, das in

Wasser oder andere Flüssigkeiten gefallen ist. Trocken halten – NICHT unter nassen oder feuchten Bedingungen betreiben.

- Stecken Sie NIEMALS Nadeln oder metallische Gegenstände in das Gerät oder eine Öffnung.
- Das Gerät nur für den in diesem Heft vorgesehenen und beschriebenen Verwendungszweck benutzen. Verwenden Sie KEINE Aufsätze, die nicht von HoMedics empfohlen wurden.
- Benutzen Sie dieses Instrument AUF KEINEN FALL, wenn es nicht ordnungsgemäß funktioniert, wenn es fallengelassen, beschädigt oder in Wasser eingetaucht wurde. Bringen Sie es zur Überprüfung und Reparatur in ein Service-Center von HoMedics in Ihrer Nähe.
- Benutzen Sie das Gerät NICHT an Orten, an denen Sprühdosen verwendet werden oder an denen Sauerstoff verabreicht wird.
- Verwenden Sie das Gerät NICHT unter einer Decke oder einem Kissen. Übermäßige Wärme kann entstehen und zu einem Brand, Stromschlag oder einer Personenverletzung führen.
- Versuchen Sie NICHT, dieses Gerät selbstständig zu reparieren. Es sind keine durch den Benutzer zu reparierenden Teile vorhanden. Reparaturen an diesem Gerät dürfen nur durch ein autorisiertes Service-Center von HoMedics durchgeführt werden.
- Blockieren Sie niemals die Luftöffnungen des Gerätes. Halten Sie die Öffnungen frei von Fusseln, Haaren usw.
- Bitte stellen Sie jederzeit sicher, dass Ihre Haare, Kleidung und lose hängende Schmuckstücke sich außerhalb der

- Reichweite von bewegenden Teilen des Gerätes befinden.
- Wenn Sie gesundheitliche Bedenken haben, konsultieren Sie bitte einen Arzt, bevor Sie das Gerät verwenden.
- Die Anwendung dieses Gerätes sollte als angenehm und behaglich empfunden werden. Bei Schmerzen oder Unbehagen unterbrechen Sie die Anwendung und fragen Sie Ihren Hausarzt.
- Schwangere Frauen, Diabetiker und Personen mit Herzschrittmachern sollten vor Verwendung dieses Gerätes ihren Hausarzt konsultieren. Nicht für die Anwendung bei Personen mit sensorischen Einschränkungen einschließlich diabetischer Neuropathie geeignet.
- NICHT bei Kindern, Behinderten oder an schlafenden oder bewusstlosen Personen anwenden. Auf gefühlloser Haut oder bei Personen mit schlechter Durchblutung bitte NICHT verwenden.
- Das Gerät sollte NIEMALS von einer Person bedient werden, die unter einer körperlichen Beeinträchtigung leidet, die es dem Anwender unmöglich machen würde, die Funktionsknöpfe zu bedienen.
- NIEMALS direkt auf geschwollener oder entzündeter Haut oder auf Hautausschlägen anwenden.
- Nicht auf gereizter, sonnenverbrannter oder rissiger Haut verwenden oder an anderen Stellen mit dermatologischen Problemen.
- Nicht auf Warzen, Muttermalen oder Krampfadern verwenden.
- Nicht über den empfohlenen Zeitraum hinaus verwenden.
- Auf den Mechanismus darf nur sanfter Druck

ausgeübt werden, um das Verletzungsrisiko zu eliminieren.

- Andernfalls besteht Brand- oder Verletzungsgefahr.

• **Bei den folgenden Kontraindikationen sollte KEINE Microdermabrasion erfolgen:**

- Wunden, Warzen oder Herpesausbruch
- Sonnenbrand oder Sonnenbläschen
- Aktive Rosazea
- Autoimmunkrankheiten
- Hautkrebs
- Gefäßverletzungen
- Offene Wunden, Geschwüre oder Schnittverletzungen
- Einnahme oraler Blutverdünnungsmittel (Antikoagulanzen)

### 3 JAHRE GARANTIE

FKA Brands Ltd garantiert für einen Zeitraum von 3 Jahren ab Kaufdatum, dass dieses Produkt frei von Material- und Fertigungsfehlern ist. Diese Garantie umfasst keine Schäden, die durch einen nicht bestimmungsgemäßen Gebrauch oder Missbrauch des Gerätes, Unfälle, die durch Nutzung von Zubehörteilen, die nicht vom Hersteller zugelassen sind oder die Veränderung des Gerätes oder irgendwelche anderen Umstände entstehen, die sich der Kontrolle von FKA Brands Ltd entziehen. Diese Garantie gilt nur, wenn das Gerät in GB bzw. der EU gekauft und betrieben wird. Ein Gerät, für das eine Modifikation oder Anpassung erforderlich wird, damit es in einem anderen Land als dem Land, für das es entwickelt, hergestellt, zugelassen und/oder autorisiert wurde, betrieben werden kann oder die Reparatur an Geräten, die durch diese Modifikationen beschädigt wurden, fallen nicht unter diese Garantie. FKA Brands Ltd haftet nicht für jede Art von Begleit-, Folge- oder besonderen Schäden. Um einen Garantie-Service für Ihr Gerät zu erhalten, wenden Sie sich bitte an unser deutschsprachiges Service Center:  
 Telefon: 0049 (0) 69 5170 9480  
 E-Mail: support@homedics.de

Die Garantie wird ausschließlich durch das HoMedics Service Center durchgeführt. Durch Service-Dienstleistungen, die nicht vom HoMedics Service Center durchgeführt wurden, verfällt die Garantie.

Diese zusätzliche Garantie schränkt Ihre gesetzlichen Gewährleistungsansprüche nicht ein.



### **Batteriewechsel**

Ihr Produkt enthält eine wiederaufladbare Batterie, die für die gesamte Lebensdauer der Produkt halten sollte. In dem unwahrscheinlichen Fall, dass Sie die Batterie ersetzen müssen, wenden Sie sich bitte an unseren Kundendienst, der Sie über die Einzelheiten zum Ersatz der Batterie im Garantiefall und außerhalb der Garantie informieren wird.

### **Batterie -Richtlinie**

 Dieses symbol weist darauf hin, dass die Batterien nicht mit dem gewöhnlichen Hausmu-ll entsorgt werden dürfen, da sie stoffe enthalten, die sich auf Umwelt und Gesundheit schädlich auswirken können. Entsorgen sie die Batterien bitte an den hierfür vorgesehenen sammelstellen.

### **WEEE-Erklärung**

 Diese Kennzeichnung weist darauf hin, dass dieses Produkt  innerhalb der EU nicht mit anderem Hausmüll entsorgt werden soll. Damit durch unkontrollierte Abfallentsorgung verursachte mögliche Umwelt- oder Gesundheitsschäden verhindert werden können, entsorgen Sie dieses Produkt bitte ordnungsgemäß und fördern Sie damit eine nachhaltige Wiederverwendung der Rohstoffe. Verwenden Sie zur Rückgabe Ihres benutzten Geräts bitte für die Entsorgung eingerichtete Rückgabe- und Sammelsysteme oder wenden Sie sich an den Händler, bei dem Sie das Produkt kauften. Auf diese Weise kann ein sicheres und umweltfreundliches Recycling gewährleistet werden.

## CARACTERÍSTICAS DEL PRODUCTO

Con HoMedics Microdermabrasion usted disfrutará de los cuidados de un salón profesional dermatológico en su propio hogar. Su punta de diamante funciona con una potente, a la par que suave, acción de succión para eliminar células muertas de la superficie cutánea y descubrir y estimular la capa de piel joven que hay debajo. Indicada para recuperar el resplandor radiante y juvenil de la piel, mejorar la tez y la textura, mitigar la aparición de finas líneas y arrugas, y reducir la aparición de signos de la edad y consecuencias de la exposición al sol. Úselo con regularidad para mantener una piel joven y tersa.

1. Punta de diamante
2. Filtro de lana negra
3. Mango
4. Base de carga
5. Botón de encendido y selector de nivel
6. Botón de enfriamiento
7. Superficie de enfriamiento
8. Filtros de lana negra de repuesto
9. Cepillo de limpieza
10. Bolsa de viaje de tela
11. Cable de alimentación USB
12. Punta de diamante sensible

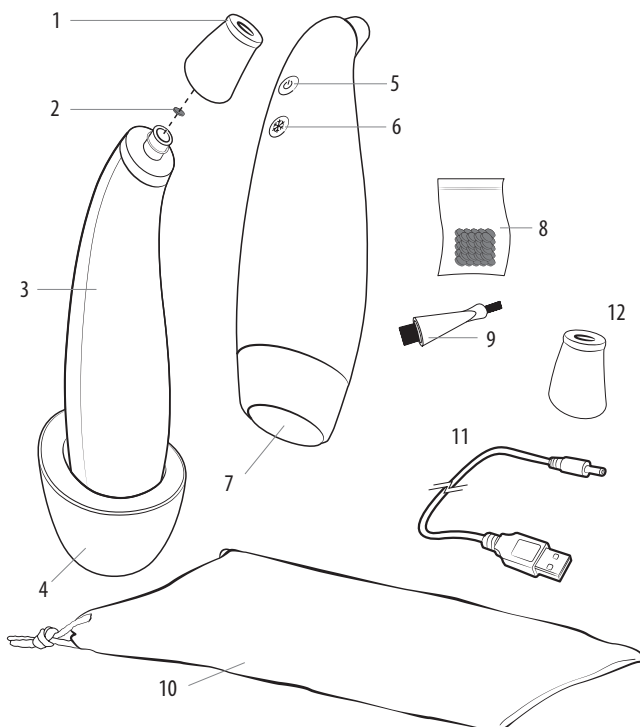

## CARACTERÍSTICAS Y ESPECIFICACIONES ÚNICAS

Con el dispositivo REMOVE de microdermoabrasión + superficie de enfriamiento disfrutará de un tratamiento para la piel profesional, tipo spa y desde casa. La punta de diamante funciona con una acción suave pero potente de succión que elimina las células muertas de la superficie de la piel y descubre y estimula la piel que se encuentra debajo. Resulta ideal para restaurar la luminosidad y el aspecto joven de la piel, mejorar el tono y la textura, suavizar las líneas de expresión y las arrugas y reducir la aparición de las manchas de la edad y el daño causado por el sol. Úselo con regularidad para mantener una piel de aspecto rejuvenecido.

### CLÍNICAMENTE TESTADO EN TODO TIPO DE PIELES

Aparato de microdermoabrasión de calidad de spa

### 4 NIVELES DE INTENSIDAD

Ajustable para mayor comodidad y eficacia

### 2 PUNTAS DE DIAMANTE

Punta normal y punta sensible

### SUPERFICIE DE ENFRIAMIENTO

Calma la piel tras el tratamiento





### FILTROS DE LANA NEGRA

100 filtros de lana negra

### RECARGABLE

Con base de carga y cable

## INSTRUCCIONES DE USO

ZONA DE LA PIEL	Mejillas	Alrededor de los labios y barbilla	Alrededor de los ojos	Fronte	Nariz
NIVEL MÁX	3	2	1	4	4
RUTINARIO					

**Nota:** Evite zonas sensibles, como por ejemplo alrededor de los ojos.

### Carga de la batería

Cuando el piloto LED de nivel parpadea en rojo, indica que tiene que cargar el producto. Conecte la base de carga a la corriente con el cable de alimentación USB y el enchufe correspondiente. Coloque el mango en la base de carga y presione firmemente. Los pilotos LED parpadearán para indicar que se está cargando correctamente. Una vez se haya cargado por completo, todos los pilotos se iluminarán de forma continua. Tarda 4 horas en cargarse por completo, y podrá utilizarlo durante 90-120 minutos, según el nivel de potencia que aplique.

### Colocación y sustitución del filtro

Para un correcto funcionamiento, es muy importante que utilice un filtro de lana negra nuevo cada vez que use el dispositivo. El filtro recoge las células muertas de la piel y deberá eliminarse y sustituirse por uno nuevo. Si usa el dispositivo sin filtro correrá el riesgo de que entren restos y piel muerta en el motor, lo que acortará la vida del producto y invalidará la garantía.

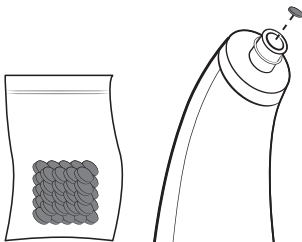

### Aplicaciones del dispositivo

Realizar tratamientos de microdermabrasión regularmente puede contribuir a rejuvenecer y conservar la tersura de la piel. Le aconsejamos que empiece gradualmente con uno o

dos tratamientos por semana, para luego ir incrementándolos progresivamente hasta uno cada dos días, si así lo desea. Cuando lo use, notará un suave efecto de succión a medida que la punta se vaya desplazando por la piel. Algunas personas pueden notar la aspereza del contacto con la punta de diamante. Según su tipo de piel, puede experimentar cierta rojez o sensibilidad después del tratamiento. Esto es normal y los efectos suelen pasarse después de unas horas. Le recomendamos que lo tenga en cuenta y que aplique su primer tratamiento al final del día, en vez de antes de salir a la calle. No se suelen dar contraindicaciones, pero si la piel se inflama o irrita excesivamente deje de usar el dispositivo inmediatamente.

### Tratamiento facial rutinario

- Lávese y séquese la cara.
- Extraiga el mango de la base de carga e inserte la punta de diamante con el nuevo filtro de lana negra que desee.
- Pulse y mantenga el botón de encendido durante 2 segundos para encender la unidad. Vuelva a pulsarlo todas las veces que sean necesarias para incrementar el nivel de alimentación, tal y como indiquen los LED. Se recomienda empezar en el nivel 1 para el primer tratamiento e ir progresando a un nivel más alto, si se siente cómoda. Vea los niveles MÁX recomendados en los diagramas de arriba.
- Coloque la punta del diamante en contacto con la piel hasta que note el efecto de succión y luego desplácela lentamente por la piel con movimientos suaves, cubra la misma zona no más de 2 a 3 veces en cada tratamiento. No presione con firmeza. En algunas zonas, sirve de ayuda sujetar la piel tensa con la otra mano (por ejemplo, alrededor de los ojos).
- Los diagramas de arriba le ayudarán a establecer un tratamiento rutinario facial eficiente.

### Superficie de frío postratamiento

- Mantenga pulsado el botón de enfriamiento ❄️ durante 1 segundo. Una luz LED azul brillará, indicando que la superficie de enfriamiento está activada
- Coloque la superficie de enfriamiento sobre la zona tratada para calmar la piel tras el tratamiento.
- NO mantenga la superficie de enfriamiento en la misma zona de la piel durante más de 10 segundos. El producto ha sido diseñado para que se mueva de manera continua por la piel.
- Mantenga pulsado el botón de enfriamiento ❄️ durante 1 segundo para apagar la superficie de enfriamiento

NOTA: la superficie de enfriamiento cuenta con una función de apagado automático tras 2,5 minutos.

NOTA: la superficie de enfriamiento funciona de manera independiente. Es normal que el aparato esté caliente al tacto al usar la superficie de enfriamiento

### Después del tratamiento

- Pulse y mantenga el botón de encendido durante -3 segundos para apagar el dispositivo.
- Lávese la cara con agua fría para eliminar cualquier rastro de células de piel muerta y luego aplique su loción hidratante favorita. NOTA: Evite usar lociones AHA (con base de ácido) el día en el que haya hecho del tratamiento.
- Según su tipo de piel, puede experimentar cierta rojez o sensibilidad después del tratamiento. Esto es normal y los efectos suelen pasarse después de unas horas.
- Evite exponer la piel tratada al sol directamente y aplique una loción solar que sea unos grados más fuerte.
- Se aconseja desechar el filtro de lana negra en cada uso y sustituirlo después por uno nuevo.
- Elimine las células muertas de la piel y los restos de la punta de diamante con el cepillo previsto a tal efecto. Asimismo, para limpiar completamente la punta de diamante se aconseja usar un limpiador ultrasónico, especialmente si empieza a estar suave o deja de ser tan eficiente.

### Otros tratamientos

Hay otras zonas del cuerpo que también pueden tratarse de 2 a 3 veces por semana. Por ejemplo, el cuello, el escote, las manos, etc. Cuando esté tratando zonas más amplias, sustituya el filtro de lana negra a mitad del recorrido para mantener el nivel de succión. Intente cubrir la misma zona no más de 2 a 3 veces en cada tratamiento.

### P+F

#### ¿Con cuánta frecuencia debería usar el producto?

Es mejor que empiece poco a poco, por lo general, una vez por semana, y que luego vaya aumentando progresivamente a 2 o 3 veces, siempre que no sienta molestias.

### ¿Dolerá?

No. Este tratamiento no debería ser doloroso. Según la sensibilidad de su piel, puede que sienta una ligera molestia cuando la punta de diamante pase por la piel y, tal vez, también le deje rojez o la zona sensible después del tratamiento, pero eso es pasajero. Si siente molestias con el tratamiento, pruebe a reducir la intensidad o sustituya la punta de diamante por la más sensible.

### ¿Puedo usar este producto en combinación con cremas/ sérum antienviejecimiento?

Si la crema o sérum antienviejecimiento que usa contiene AHA (o ácido) no debería usarlo el mismo día que el tratamiento de microdermabrasión, pero puede seguir usándolos los días en los que no haga el tratamiento. Puede usar productos libres de ácidos (sin AHA) siempre que quiera.

### El dispositivo no se enciende

Para encender el dispositivo, tiene que presionar el botón de forma continua de 2 a 3 segundos. Si lo intenta y no se enciende, pruebe a recargarlo. Consulte el procedimiento de recarga en la sección "CARGA DE LA BATERÍA"

### El dispositivo parece ir perdiendo intensidad

Esto puede ocurrir si no sustituye el filtro de lana negra después de cada tratamiento. Sustitúyalo. Examine visualmente la punta para asegurarse de que la pieza de plástico de la punta no esté agrietada ni dañada. Asegúrese de que las dos anillas de caucho están al final de la boquilla de la unidad (donde se ajusta la punta).

### La punta de diamante ya no está áspera

La punta puede ir acumulando células muertas al cabo del tiempo y, por eso, suavizarse y perder eficacia. Si esto ocurre, le recomendamos que limpie la punta del diamante con un limpiador ultrasónico. Se pueden adquirir en tiendas o llevar a joyerías para que lo limpien. Si usa el producto periódicamente, puede que tenga que limpiarlo varias veces al año para que siga siendo tan eficiente.

### ¿Y si tengo dudas o problemas que no se han mencionado en esta lista de preguntas frecuentes?

Póngase en contacto con nuestro equipo de Atención al Cliente y responderemos a sus consultas.

Servicio de Atención al Cliente

Tel: +44 (0) 1732 378 557

E-mail: support@homedics.co.uk

www.homedics.co.uk

### MANTENIMIENTO :

#### Almacenaje:

Guarde los acoplamientos en los compartimentos correspondientes dentro del estuche. Guardé el estuche en un lugar seguro, seco y fuera del alcance de los niños.

#### Limpieza

Desenchufe el aparato y deje que se enfríe antes de limpiarlo.

Limpie sólo con una esponja suave y ligeramente húmeda. Nunca use líquidos o productos de limpieza abrasivos para limpiar la carcasa del aparato. Use un paño húmedo para limpiar el aparato. Limpie los accesorios periódicamente usando un detergente suave. Deje secar los accesorios antes de montarlos en la unidad de mano.

## ACCESORIOS Y PIEZAS DE REPUESTO

Disponibles en nuestro sitio web: [www.homedics.co.uk/parts-and-accessories.html](http://www.homedics.co.uk/parts-and-accessories.html)

- Filtros de lana negra (100 unidades)
- Punta de diamante
- Punta de diamante sensible

## LEA LAS INSTRUCCIONES ANTES DE UTILIZARLO. GUARDE ESTAS INSTRUCCIONES PARA CONSULTARLAS EN EL FUTURO.

- Este dispositivo puede ser usado por niños de 14 años en adelante y por personas con capacidades físicas, sensoriales o mentales reducidas, o con falta de experiencia y conocimientos, siempre que se les hayan dado instrucciones y comprendan los riesgos que su uso conlleva, o se supervise su uso del dispositivo de manera segura. Este aparato no es un juguete, ni debe tratarse como tal. Los niños no deben limpiar ni realizar operaciones de mantenimiento sin supervisión por un adulto.
- No coloque ni guarde el aparato en un lugar de donde podría caerse o ser arrastrado hacia una bañera o un lavabo. No coloque ni deje caer en agua u otro líquido.
- NO intente coger un aparato que se haya caído al agua o en otros líquidos. Manténgalo seco: NO lo haga funcionar cuando esté húmedo o mojado.
- No inserte NUNCA clavijas ni otros mecanismos metálicos u objetos en el aparato.
- Utilice este aparato para el fin previsto según se describe en este folleto. NO utilice acoplamientos no recomendados por HoMedics.
- No utilice NUNCA el aparato si no funciona correctamente, si se le ha caído o dañado, o si se ha sumergido en agua. Envíelo al Centro de Servicios HoMedics para que lo examinen y lo arreglen, si es preciso.
- NO lo ponga en funcionamiento cuando esté usando aerosoles (espray) o cuando esté administrando oxígeno.
- NO lo haga funcionar debajo de una manta o una almohada. Puede producirse calor excesivo y provocar un incendio, electrocución o lesiones personales.
- NO intente reparar el aparato. No hay piezas que puedan ser reparadas por el usuario. Todas las reparaciones de este aparato deben ser realizadas por el Centro de Servicios oficial de HoMedics.
- No cubra nunca las rendijas de ventilación del aparato. Mantenga las entradas de aire libres de pelusas, cabellos, etc.
- Asegúrese de mantener el pelo, la ropa y las joyas alejados de las piezas móviles del producto en todo momento.
- Si le asaltan dudas sobre su salud, consulte a un médico antes de usar este aparato.
- El uso de este producto debería ser placentero y confortable. En caso de que se produzca dolor o molestias, interrumpa el uso y consulte a su médico.
- Se recomienda a mujeres embarazadas y personas con diabetes o marcapasos que consulten a su médico antes de utilizar

- este dispositivo. Uso no recomendado para personas con trastornos sensoriales, como la neuropatía diabética.
- NO lo use en un bebé, una persona inválida, o que esté durmiendo o inconsciente.
- NO lo use en piel con poca sensibilidad o en una persona con mala circulación.
- Este aparato NUNCA debe ser utilizado por una persona que tenga una enfermedad física que limite la capacidad del usuario para operar los controles.
- NUNCA lo use directamente sobre zonas hinchadas o inflamadas ni sobre erupciones cutáneas.
- No lo use en piel irritada, quemada por el sol o agrietada, ni en ninguna zona donde padezca problemas dermatológicos.
- No lo aplique sobre verrugas, lunares, ni venas varicosas
- No lo use más tiempo del recomendado.
- Solo se debe ejercer una fuerza moderada en el mecanismo de masaje para evitar cualquier riesgo de lesiones.
- No seguir las indicaciones anteriores podría causar el riesgo de incendio o lesión.
- **NO se recomienda el uso del dispositivo de microdermabrasión si padece las siguientes afecciones:**
  - Lesiones, verrugas o un brote reciente de herpes
  - Quemaduras o ampollas a causa del sol
  - Dermatitis activa del tipo rosácea
  - Enfermedad autoinmunitaria
  - Cáncer de piel
  - Lesiones vasculares
  - Heridas, llagas o cortes abiertos
  - Si está tomando adelgazadores de sangre (anticoagulantes)

## TRES AÑOS DE GARANTÍA

FKA Brands Ltd garantiza que este producto está libre de fallos de fabricación y de mano de obra durante un periodo de tres años a partir de la fecha de adquisición, salvo las excepciones que se mencionan a continuación. La garantía de este producto FKA Brands Ltd no cubre los daños causados por un mal uso o abuso, por accidentes, por acoplamiento de accesorios no autorizados, por modificaciones al producto, o cualquier otro condicionante que esté fuera del alcance del control de FKA Brands Ltd. Esta garantía únicamente entrará en vigor si el producto se ha adquirido y operado en RU/UE. La garantía no cubre las modificaciones o adaptaciones que precise el producto para que funcione en otros países distintos de los que va destinado, ha sido fabricado, aprobado y/o autorizado, ni tampoco están cubiertas las reparaciones de daños causados en el producto por estas modificaciones. FKA Brands Ltd no será responsable de incidentes, consecuencias o daños especiales.

Si necesita servicio técnico cubierto por la garantía del producto, devuelva el producto franqueado al Centro de Servicios HoMedics en la dirección que figura en el dorso de este manual, acompañado de su recibo de compra (como justificante). Al recibirlo, FKA Brands Ltd reparará o sustituirá el producto, según proceda, y se lo enviará de vuelta franqueado. La garantía únicamente da derecho a reparaciones en el Centro de Servicios HoMedics. Reparaciones en cualquier otro servicio técnico distinto de HoMedics anularán la garantía. Esta garantía no afecta sus derechos legales.

Busque su Centro de Servicios HoMedics más próximo en: [www.homedics.co.uk/servicecentres](http://www.homedics.co.uk/servicecentres)

### Reemplazo de baterías

Su producto incluye una batería recargable diseñada para funcionar durante la vida útil del producto. En el improbable caso de que necesite un reemplazo de batería, comuníquese con Servicios al Cliente, donde le suministrarán los detalles del servicio de reemplazo de baterías con garantía y sin garantía. replacement battery service.

### Directiva relativa a las pilas

 Este símbolo indica que las pilas no se deben eliminar con la basura doméstica ya que contienen sustancias que pueden ser perjudiciales para el medio ambiente y la salud. deshágase de las pilas en los puntos de recogida que existen para ese fin.

### Explicación RAEE

 Este símbolo indica que este artículo no se debe tirar a la basura con otros residuos domésticos en ningún lugar de la UE. A fin de prevenir los efectos perjudiciales que la eliminación sin control de los residuos puede tener sobre el medio ambiente o la salud de las personas, le rogamos que los recicle de forma responsable para fomentar la reutilización sostenible de los recursos materiales. Para devolver su dispositivo usado, utilice los sistemas de devolución y recogida o póngase en contacto con la empresa a la que le compró el artículo, la cual lo podrá recoger para que se recicle de forma segura para el medio ambiente.

## PRODUCTKENMERKEN

Microdermabrasie van HoMedics brengt professionele salonhuidverzorging bij u thuis. Het diamanten opzetstuk werkt met een zachte maar krachtige zuigkrachtactie om dode cellen van het huidoppervlak te verwijderen, zodat de verse huidlaag eronder wordt onthuld en gestimuleerd. Perfect voor het herstellen van de jeugdige uitstraling van de huid, het verbeteren van de huidteint en -textuur, het gladmaken van de verschijning van fijne lijntjes en het verminderen van de verschijning van ouderdomsvlekken en beschadigingen door de zon. Gebruik regelmatig om een jonge en fris uitziende huid te behouden.

1. Diamanten opzetstuk
2. Zwarte wolfilter
3. Handgreep
4. Laadstandaard
5. Aan-uitknop en niveauschakelaar
6. Koelknop
7. Koeloppervlak
8. Verwisselbaar filter van zwarte wol
9. Reinigingsborstel
10. Stoffen reisetui
11. USB-netsnoer
12. Gevoelig diamanten opzetstuk

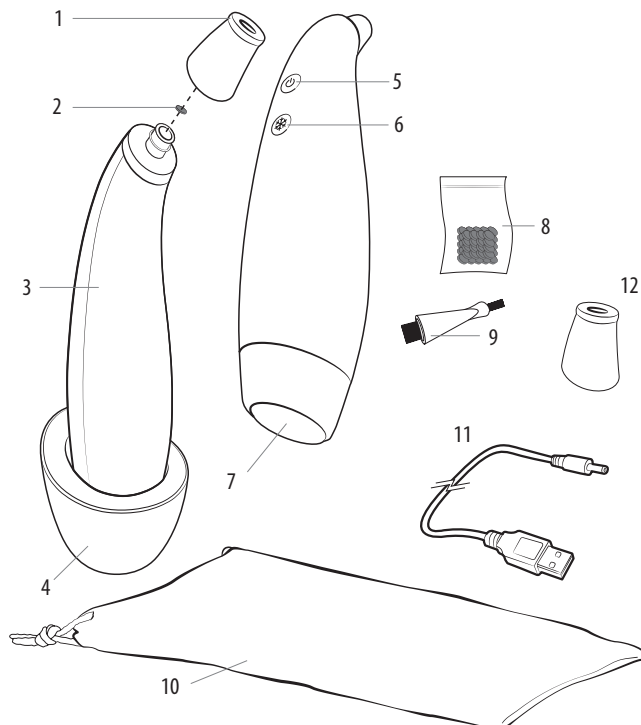

## UNIEKE KENMERKEN EN SPECIFICATIES

Met REMOVE Microdermabrasion + Cooling Surface haalt u uw eigen professionele huidverzorging in huis. De diamanten kop gebruikt krachtige, milde zuiging om dode huidcellen te verwijderen, zodat de onderliggende gezonde en gestimuleerde huid zichtbaar wordt. Ideaal om de huid weer jeugdig te laten stralen, de teint en textuur te verbeteren, fijne lijntjes en rimpels te vervagen en pigmentvlekken en schade door de zon te verminderen. Gebruik het product regelmatig voor een jong uitziende huid.

### KLINISCH GETEST VOOR ALLE HUIDTYPEN

Apparaat voor professionele microdermabrasiebehandelingen

### 4 INTENSITEITSNIVEAUS

Verstelbaar voor optimaal comfort en perfecte resultaten

### 2 DIAMANTEN KOPPEN

Normale en gevoelige kop

### KOELOPPERVLAK

Kalmeert de huid na elke behandeling

### FILTERS VAN ZWARTE WOL

100 filters van zwarte wol

### OPLAADBAAR

Oplaadstation, oplaadkabel en adapter

# GEBRUIKSAANWIJZING

ZONE	Wangen	Rond de lippen & de kin	Rond de ogen	Voorhoofd	Neus
MAX. NIVEAU	3	2	1	4	4
ROUTINE					

Let op: Vermijd de gevoelige gebieden direct boven en onder het oog.

## De batterij opladen

Als de niveau-indicatorledlamp rood knippert, moet het product worden opgeladen. Sluit het oplaadstation aan op de voeding met behulp van de USB-voedingskabel en de bijbehorende stekker. Plaats de handgreep in het oplaadstation en druk deze stevig naar beneden. De ledlampen zullen knipperen om aan te geven dat het apparaat wordt opgeladen. Als het opladen is voltooid, blijven de lampen aanstaan. Een volledige lading duurt 4 uur, waarmee u het apparaat 90-120 minuten kunt gebruiken, afhankelijk van de gebruikte stroomniveaus.

## Plaatsen en vervangen van de filter

Voor een juiste werking is het zeer belangrijk dat een nieuwe zwarte wolfilter wordt geplaatst vóór elk gebruik van het apparaat. De filter verzamelt dode huidcellen en moet na gebruik worden weggegooid en vervangen. Als u het apparaat zonder filter gebruikt, kunnen vuil en dode huidcellen in de motor terechtkomen, wat de levensduur van het product verkort en de garantie ongeldig maakt.

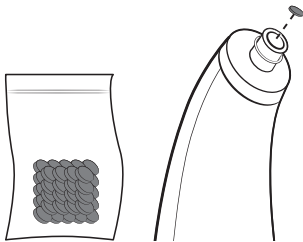

## Wat kunt u verwachten?

Regelmatige microdemabrasiebehandelingen kunnen een jeugdige uitstraling van de huid zowel herstellen als behouden. We raden aan om langzaam te beginnen met slechts één

of twee behandelingen per week, en dan op te bouwen tot behandelingen om de dag, indien gewenst.

Tijdens het gebruik hoort u een zacht zuigend effect te voelen terwijl het opzetstuk over de huid beweegt, en sommige mensen kunnen ook de lichte ruwheid van het diamanten opzetstuk merken.

Afhankelijk van uw huidtype kunt u wat roodheid of een verhoogde gevoeligheid ervaren na de behandeling. Dit is volkomen normaal en verdwijnt meestal binnen een paar uur. U kunt hier rekening mee houden, door uw eerste behandeling aan het einde van de dag uit te voeren, in plaats van net voor het uitgaan.

Bijwerkingen zijn zeldzaam, maar als de huid onnodig ontstoken of geïrriteerd wordt, dient u onmiddellijk te stoppen met het gebruik van het apparaat.

## Gezichtsbehandelingsroutine

- Was en droog uw gezicht
- Verwijder de handgreep uit het laadstation en plaats het diamanten opzetstuk naar keuze met een nieuwe zwarte wolfilter.
- Houd de aan-uitknop ingedrukt gedurende 2 seconden om het apparaat aan te zetten. Druk nogmaals zoals nodig is om het vermogen te verhogen, zoals wordt aangegeven door de ledlampen. Het wordt aanbevolen om op niveau 1 te beginnen voor de eerste behandeling en om naar een hoger niveau te gaan indien dit comfortabel is. Zie ook de MAX. aanbevolen niveaus in de bovenstaande diagrammen.
- Plaats het diamanten opzetstuk plat op de huid totdat u zuigkracht voelt, en beweeg het vervolgens langzaam over het oppervlak van de huid in een vloeiende beweging, waarbij u hetzelfde gebied niet vaker dan 2-3 keer in één behandeling behandelt. Druk niet hard. Op sommige plekken kan het helpen om de huid strak te houden met de andere hand (bijv. rond de ogen).

- De bovenstaande diagrammen helpen u om een effectieve gezichtsbehandelingsroutine vast te stellen.

### **Koeloppervlak na de behandeling**

- Houd de koelknop \* 1 seconde ingedrukt. Het blauwe LEDlampje begint te branden als het koeloppervlak wordt geactiveerd.
- Gebruik het koeloppervlak op het behandelde gebied om de huid na de behandeling te kalmeren.
- Houd het koeloppervlak NIET langer dan 10 seconden vast boven hetzelfde gedeelte van de huid. Het product moet continu over de huid heen en weer worden bewogen.
- Houd de koelknop \* 1 seconde ingedrukt om het koeloppervlak uit te schakelen.

OPMERKING: het koeloppervlak wordt na 2,5 minuut automatisch uitgeschakeld.

OPMERKING: het koeloppervlak is afzonderlijk te gebruiken. Het is normaal dat het apparaat tijdens het gebruik van het koeloppervlak warm aanvoelt.

### **Na de behandeling**

- Houd de aan-uitknop gedurende 2-3 seconden ingedrukt om het apparaat uit te schakelen.
- Was uw gezicht met koud water om de resterende dode huidcellen te verwijderen en breng vervolgens uw gewenste vochtinbrengende crème aan.  
OPMERKING: Vermijd het gebruik van vochtinbrengende crèmes op zuurbasis op de dag van de behandeling.
- Afhankelijk van uw huidtype kunt u wat roodheid of een verhoogde gevoeligheid ervaren na de behandeling. Dit is volkomen normaal en verdwijnt meestal binnen een paar uur.
- Vermijd directe blootstelling aan de zon na de behandeling, en overweeg het aanbrengen van een sterkere zonnebrandcrème, indien gewenst.
- Gooi de gebruikte zwarte wolfilter altijd weg en vervang deze door een nieuwe filter, klaar voor het volgende gebruik.
- Verwijder dode huidcellen en vuil van het diamanten opzetstuk met behulp van de meegeleverde borstel. We raden ook aan om regelmatig een ultrasone reiniger te gebruiken voor een grondige reiniging van het diamanten opzetstuk, met name als deze glad of minder effectief begint te voelen.

### **Andere behandelingen**

Andere delen van het lichaam kunnen ook 2-3 keer per week worden behandeld. Bijvoorbeeld de nek, de borst, de handen, etc. Vervang bij de behandeling van grotere lichaamsdelen de zwarte wolfilter halverwege de behandeling, om de zuigkracht te behouden. Zorg ervoor dat u dezelfde zone niet vaker dan 2-3 keer per behandeling behandelt.

## **VEELGESTELDE VRAGEN**

### **Hoe vaak moet ik het product gebruiken?**

Het is het beste om langzaam te beginnen – doorgaans eens per week, en dit vervolgens op te bouwen tot 2 of 3 keer per week als dit comfortabel is voor uw huid.

### **Doet het pijn?**

Nee. De behandeling hoort niet pijnlijk te zijn. Afhankelijk van de gevoeligheid van uw huid, kunt u licht ongemak voelen van het diamanten opzetstuk terwijl het over de huid beweegt, en er kan sprake zijn van tijdelijke roodheid of gevoeligheid na de behandeling, maar dit zal spoedig verdwijnen. Als de behandeling ongemakkelijk voelt, moet u mogelijk een lagere energie-instelling gebruiken of overschakelen naar het gevoelige diamanten opzetstuk.

### **Kan ik het product gebruiken in combinatie met antiverouderingscrèmes/-serums?**

Als uw antiverouderingscrème of -serum hydroxycarbonzuur bevat (of zuur), mag deze niet op dezelfde dag worden gebruikt als de microdermabrasiebehandeling, maar kan deze wel worden gebruikt op niet-behandelingsdagen. Antiverouderingsproducten zonder hydroxycarbonzuur (zuurvrij) kunnen op elk moment worden gebruikt.

### **Het product wordt niet ingeschakeld**

De aan-uitknop moet continu worden ingedrukt gedurende 2-3 seconden om het product in te schakelen. Als u dit probeert en het nog steeds niet werkt, kan het nodig zijn om het opnieuw op te laden. Zie "DE BATTERIJ OPLADEN"

### **Het product lijkt stroom te verliezen**

Dit kan gebeuren als de zwarte wolfilter niet wordt vervangen na elke behandeling. Probeer een nieuwe filter te plaatsen. Controleer ook het opzetstuk, om te controleren of het kunststofgedeelte van het opzetstuk geen scheuren of schade bevat. Controleer of de twee rubberen O-ringen op hun plaats zitten op het mondstukuiteinde van het apparaat (waar het opzetstuk overheen valt).

### **Het diamanten opzetstuk lijkt niet meer ruw te zijn**

Op het diamanten opzetstuk kunnen zich na verloop van tijd huidcellen ophopen, wat ervoor kan zorgen dat het glad aanvoelt en minder effectief is. Als dit gebeurt, raden we aan om het diamanten opzetstuk in een ultrasone reiniger te reinigen. Deze kunnen worden aangeschaft. Sieradenwinkels bieden ook een schoonmaakservice aan. Als u het product regelmatig gebruikt, kan het nodig zijn om dit een paar keer per jaar te doen, om de optimale effectiviteit te behouden.

### **Wat als ik nog steeds een probleem heb of een vraag die hier niet wordt beantwoord?**

Neem contact op met ons onderhoudsteam, dat u graag helpt.  
Klantenservice  
Tel: +44 (0) 1732 378 557  
E-mail: support@homedics.co.uk  
www.homedics.co.uk

## ONDERHOUD :

### Opslag

Plaats de opzetstukken in hun bijbehorende vakken in de opbergkoffer. Bewaar de koffer op een veilige, droge plaats, buiten bereik van kinderen.

### Schoonmaken

Haal de stekker van het apparaat uit het stopcontact en laat het afkoelen alvorens het te reinigen. Gebruik nooit vloeistoffen of schurende reinigingsmiddelen om de behuizing van het toestel schoon te maken. Neem het toestel met een vochtige doek af. Reinig de hulpstukken regelmatig met een zacht reinigingsmiddel. Laat de hulpstukken drogen voordat u ze in het handapparaat stopt.

## ACCESSOIRES EN RESERVEONDERDELEN

Verkrijgbaar op onze website [www.homedics.co.uk/parts-and-accessories.html](http://www.homedics.co.uk/parts-and-accessories.html)

- Vervangende zwarte wolfilters (100 stuks)
- Diamanten opzetstuk
- Gevoelig diamanten opzetstuk

## LEES ALLE INSTRUCTIES VOORDAT U HET PRODUCT IN GEBRUIK NEEMT. DEZE INSTRUCTIES ZORGVULDIG BEWAREN.

- Dit apparaat mag worden gebruikt door kinderen van 14 jaar en ouder en door personen met verminderde lichamelijke, zintuiglijke of geestelijke vermogens of een gebrek aan ervaring en kennis, mits zij worden begeleid bij het gebruik van dit apparaat of hen is getoond hoe ze het apparaat veilig kunnen gebruiken, en zij begrijpen welke gevaren het gebruik van het apparaat met zich meebrengt. Kinderen mogen niet spelen met het apparaat. Zonder toezicht mogen kinderen het apparaat niet reinigen of onderhouden.
- Het apparaat nooit plaatsnemen of bewaren op een plek waar het in een badkuip of wasbak kan worden getrokken of vallen. Het apparaat nooit in water of een andere vloeistof plaatsen of laten vallen.
- NOOIT reiken naar een apparaat dat in water of een andere vloeistof is gevallen. Droog houden – NOOIT in natte of vochtige omstandigheden gebruiken.
- NOOIT pinnen, metalen bevestigingsmiddelen of objecten in openingen van het apparaat stoppen.
- Het apparaat alleen voor het voorgeschreven doel gebruiken, zoals in deze folder uiteengezet. ALLEEN door HoMedics aanbevolen hulpstukken gebruiken.
- Het apparaat NOOIT gebruiken als het niet goed werkt, gevallen of beschadigd is, of in water is gevallen. Retourneer het naar het onderhoudscentrum van HoMedics, waar het zal worden onderzocht en gerepareerd.
- NOOIT gebruiken in een ruimte waar aërosols (sprays) worden gebruikt of zuurstof wordt toegediend.
- NOOIT onder een deken of kussen gebruiken. Het apparaat kan dan oververhitten en brand, elektrische schokken of persoonlijk letsel veroorzaken.
- NOOIT proberen om het apparaat te repareren. Het heeft geen onderdelen die door de gebruiker gerepareerd kunnen worden. Al het onderhoud aan dit apparaat dient uitgevoerd te worden bij een geautoriseerd HoMedics Service Centre.
- Nooit de luchttoevoer van het apparaat blokkeren. Luchtopeningen vrij houden van pluis, haar enz.
- Zorg ervoor dat haar, kleding en sieraden te allen tijde uit de buurt blijven van de bewegende delen van het product.
- Indien u bezorgd bent over uw gezondheid, dient u uw arts te raadplegen alvorens dit apparaat te gebruiken.

- Het gebruik van dit product hoort aangenaam en comfortabel te zijn. In geval van pijn of ongemak, het gebruik staken en uw arts raadplegen.
- Zwangere vrouwen, diabetici en personen met pacemakers dienen een arts te raadplegen alvorens het apparaat te gebruiken. Niet aanbevolen voor gebruik door mensen met zintuiglijke problemen, waaronder diabetespatiënten.
- NOOIT op kleine kinderen, mindervaliden en slapende of bewusteloze personen gebruiken. NIET gebruiken op ongevoelige huid of op personen met een slechte bloedcirculatie.
- Dit apparaat mag NOOIT worden gebruikt door personen met een lichamelijke aandoening die de bediening van het apparaat zou kunnen belemmeren.
- Niet op geïrriteerde, door de zon verbrande of gebarsten huid of op zones met huidproblemen gebruiken.
- Niet aanbrengen op wratten, moedervlekken of spataderen.
- NOOIT rechtstreeks op gezwollen of ontstoken lichaamsdelen of huiduitslag gebruiken.
- Druk slechts lichtjes op het mechanisme om het risico op verwonding te elimineren.
- Indien u zich niet aan bovenstaande voorschriften houdt, kan dit leiden tot brand of verwondingen.

- **Microdermabrasie wordt NIET aanbevolen als u lijdt aan een van de volgende aandoeningen:**

- Laesies, wratten of een recente herpesuitbraak
- Verbranding door de zon of zonzweren
- Actieve rosacea
- Auto-immuunstoornissen
- Huidkanker
- Vasculaire letsels
- Open wonden, zweren of snijwonden
- Inname van orale bloedverdunners (anticoagulantia)

### **DRIE JAAR GARANTIE**

FKA Brands Ltd geeft 3 jaar garantie op materiële en fabrieksfouten vanaf de aankoopdatum, met uitzondering van het onderstaande. Deze productgarantie van FKA Brands Ltd is niet van toepassing op beschadigingen veroorzaakt door verkeerd gebruik of misbruik; ongelukken; het bevestigen van niet-toegestane accessoires; wijzigingen aan het product; en andere condities waar FKA Brands Ltd geen controle over heeft. Deze garantie is alleen geldig wanneer het product aangeschaft en gebruikt wordt in het VK / de EU. Een product dat gewijzigd of aangepast moet worden om gebruikt te kunnen worden in een land anders dan het land waarvoor het was ontworpen, geproduceerd, goedgekeurd en/of geautoriseerd, of reparatie van producten die beschadigd zijn door deze wijzigingen, valt niet onder deze garantie. FKA Brands Ltd is niet verantwoordelijk voor eventuele indirecte, speciale of gevolgschade.

Om garantieservice voor uw product te krijgen, dient u het product gefrankeerd naar uw plaatselijke onderhoudscentrum te sturen, samen met de gedateerde kassabon (als bewijs van aankoop). Na ontvangst zal FKA Brands Ltd uw product repareren of vervangen (waar nodig) en deze gefrankeerd aan u retourneren. Garantiewerkzaamheden worden uitsluitend via het onderhoudscentrum van HoMedics verzorgd. Onderhoud van dit product door anderen dan een onderhoudscentrum van HoMedics doet deze garantie vervallen. Deze garantie laat uw wettelijke rechten onverlet.

Voor uw lokale HoMedics Service Centre, bezoek [www.homedics.co.uk/servicecentres](http://www.homedics.co.uk/servicecentres)

### **Batterijen vervangen**

De product komt met een oplaadbare batterij die is ontworpen om net zolang als het product zelf mee te gaan. In het onwaarschijnlijke geval dat u een nieuwe batterij nodig hebt, kunt u contact opnemen met de klantendienst. De medewerkers van de klantendienst zullen u dan informatie geven over het vervangen van batterijen, al dan niet uit hoofde van garantie.

### **Richtlijn inzake batterijen**

 Dit symbool betekent dat batterijen niet met het huisvuil weggegooid mogen worden, omdat ze stoffen bevatten die schadelijk kunnen zijn voor het milieu en de gezondheid. Lever batterijen op een aangewezen inzamelpunt in.

### **Uitleg over AEEA**

 Deze markering geeft aan dat dit product binnen de EU niet met ander huisvuil mag worden weggegooid. Om eventuele schade aan het milieu of de menselijke gezondheid door het ongecontroleerd wegwerpen van afval te voorkomen, dient dit apparaat op verantwoorde wijze gerecycled te worden om duurzaam hergebruik van materiaalbronnen te bevorderen. Wilt u het gebruikte apparaat retourneren, gebruik dan de retour- en ophaalsystemen of neem contact op met de winkelier waar het product gekocht is. Deze zal het product voor milieuvriendelijke recycling accepteren.

# HOMEDICS®

BEAUTY

**Distributed in the UK by**

FKA Brands Ltd, Somerhill Business Park, Tonbridge, Kent TN11 0GP, UK

**EU Importer**

FKA Brands Ltd, 29 Earlsfort Terrace, Dublin 2, Ireland

Customer Support: +44(0) 1732 378557 | [support@homedics.co.uk](mailto:support@homedics.co.uk)

IB-MD1000EU2-1021-02

