



JAM TURNTABLE WITH SPEAKERS QUICK START GUIDE



HOW TO VIDEOS
VIDEO TUTORIAL
INSTRUCTIEVIDEO'S
TUTORIELS
VIDEOANLEITUNGEN
VIDEOS GUÍA
使用方法视频
하는 법 영상
使用方法動画

INDEX

English	2
Français	14
Español	23
Deutsche	35
Italiano	45
Nederlands	56

ATTENTION: PLEASE READ QUICK START GUIDE BEFORE USE

ATTENTION: PRIÈRE DE LIRE LE GUIDE DE DÉMARRAGE RAPIDE AVANT UTILISATION

ATENCIÓN: LEA LA GUÍA DE INICIO RÁPIDO ANTES DE USARLO

BEACHTUNG: VOR DEM GEBRAUCH BITTE DIE SCHNELLSTARTANLEITUNG LESEN

ATTENZIONE: LEGGERE LA GUIDA DI AVVIAMENTO RAPIDO PRIMA DEL USO

OPGELET: VOOR HET GEBRUIK DE SNELSTARTGIDS LEZEN

注意：ご使用前にクイックスタートガイドを必ずお読みください。

提示：使用前請閱讀快捷使用說明

주의：사용 전에 빠른 시작 가이드를 읽어 주십시오.

PRODUCT MAP

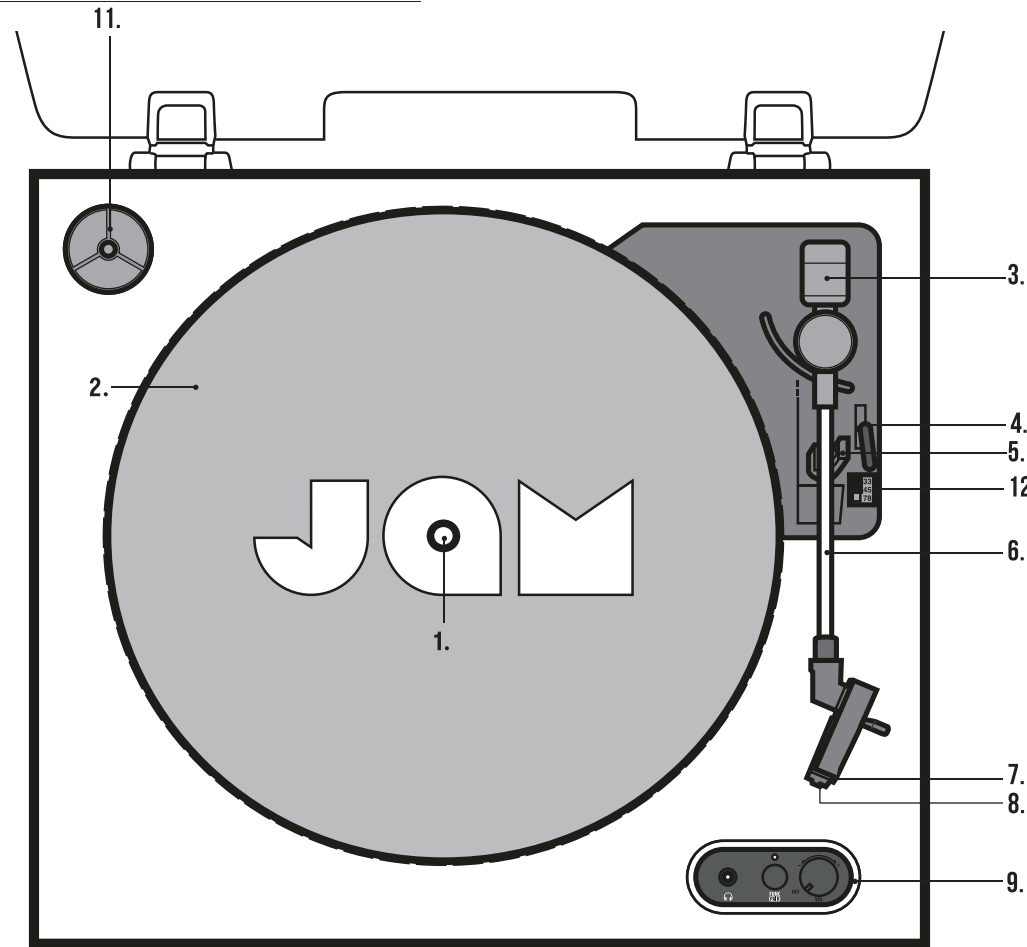

LEGEND

- 1. Spindle
- 2. Turntable
- 3. Counter Balance Weight
- 4. Tone Arm Lift Level
- 5. Tone Arm Rest Holder
- 6. Tone Arm
- 7. Stylus
- 8. Needle Cover
- 9. Controls
- 10. Power Adaptor With 3 Interchangeable Plugs
- 11. Vinyl Cleaner
- 12. RPM Switch
- 13. Passive Speaker Cables (x2)
- 14. Passive Speakers (x2)

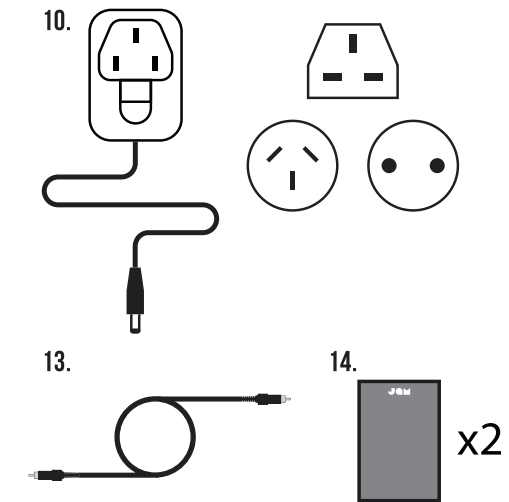

FUNCTION LAYOUT



LEGEND

- A. Passive Speaker Out
- B. RCA Line Out
- C. Headphone Jack
- D. Bluetooth® Button
- E. LED Status Indicator
- F. - VOL + Knob / Power Switch

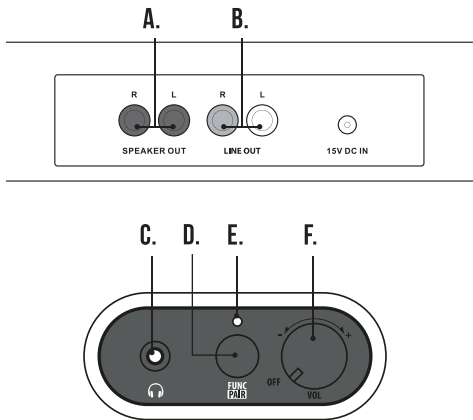

SETUP

CONNECTING THE PASSIVE SPEAKERS

- Make sure the JAM Turntable is powered off.
- Connect the Passive Speaker Cables to the back of the passive speakers, and then connect the other end to the Turntable. They must go into the BLACK RCA Speaker out ports on the back of the turntable.

PLAYING A RECORD

1. Make sure the JAM Turntable is connected to the power adapter and a wall outlet, and the outlet is switched on.
2. Put a vinyl on the turntable.

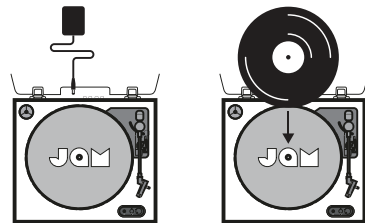

3. Make sure the stylus needle cover is removed.
4. Select the RPM switch to the correct speed for the record. E.g. 45 / 33 / 78

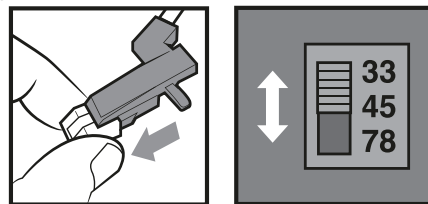

5. Power the turntable on by turning the Power/Volume knob clockwise. Note: The LED indicator should turn red, showing that the power is now on.
6. If wanting to play via Bluetooth – Please see the “Bluetooth

Pairing” section and then come back here once connected to an output device. If wanting to play via Line out or Passive Speaker Out – please check their sections on how to connect the output device. And then come back here.

7. Lift the tonearm via the lift lever and move the tonearm head to the edge of the record.
8. Now lower the tonearm, by lowering the tone arm lift lever.

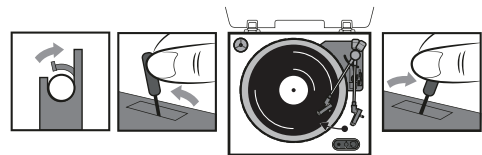

NOTE: The turntable platter will auto-start spinning once the tonearm is above the platter.

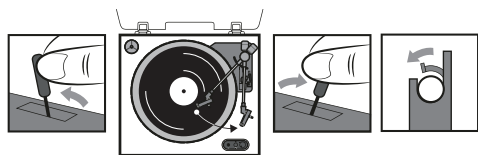

9. Once the record is finished, the turntable platter will auto stop. Lift the tonearm and place it on the tonearm rest. To listen to the B side of your record, flip the record and repeat the above from step 6.

NOTE: Once finished listening to a record, make sure the stylus needle cover is re-attached to protect the stylus.

Do not try to adjust the balance weight while playing a record, this could break the stylus needle and scratch the record.

Do not try to turn the turntable platter manually. Moving or jarring the turntable without securing the tonearm, could result in damage to the tonearm.

Re-secured the tone arm before transportation to protect the needle.

Remove the balance weight before transportation to prevent damage or breakage to the unit.

BLUETOOTH® PAIRING - IN

NOTE: to stream music from your device e.g. mobile phone, tablet, laptop etc - you need to have a set of speakers connected via the Line out or Passive speaker out ports. You can then stream Spotify, apple music etc. through the turntable.

1. Press the BT button on the turntable to enable the unit to Enter Pairing Mode.
2. Go to your mobile device, make sure the Bluetooth is on
3. Then find the JAM Turntable and press to pair.

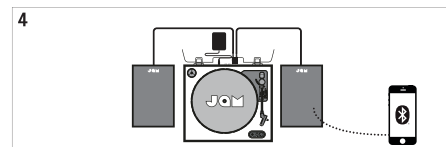
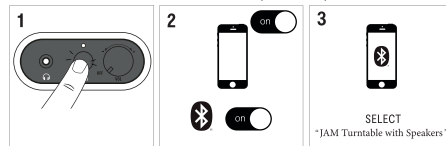

4. You are Now Paired, and can play music.

NOTE, the LED on the JAM Turntable indicates

- Red LED = Power On
- Blue LED light flash = Searching for Bluetooth Device to Pair to
- Blue LED light stable = Paired

DISCONNECT BLUETOOTH® PAIRING

Long press and hold the BT button till the BT indicator light will flash. Turntable will then disconnect from external device.

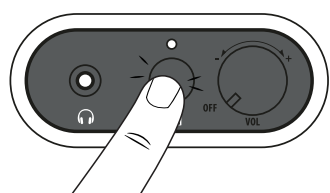

VOLUME CONTROL

Increase Volume: Rotate the Volume Knob clockwise.

Decrease Volume: Rotate Volume Knob counter clockwise.

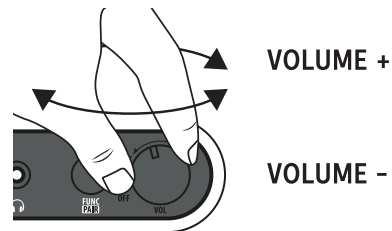

LINE OUT

LED will also be solid RED when power is on.

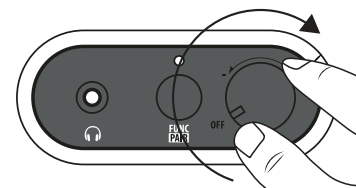

CAUTION: Switch off the power to all equipment before making connections. Read the instructions of each component you intend to use with this unit. Be sure to insert each plug securely. To prevent hum and noise, avoid bundling the signal interconnection cables together with the AC power cord.

LINE OUT OPERATION

1. Plug one end of the RCA cable (not included) into the LINE OUT socket at the back of the unit. Be sure to match the color with the socket.

NOTE: DO NOT connect active speakers to the Passive Speaker Output, as this could damage your active speakers. Please only use Line Out for your active speakers.

2. Plug the other end of the cable into the LINE IN socket of your home amplifier device.
3. Switch on the unit and the amplifier device you connected.
4. Adjust the volume on the amplifier device.

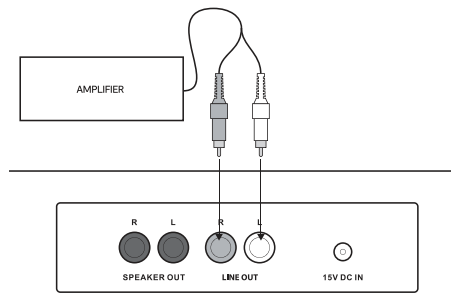

LE PLAN DU PRODUIT

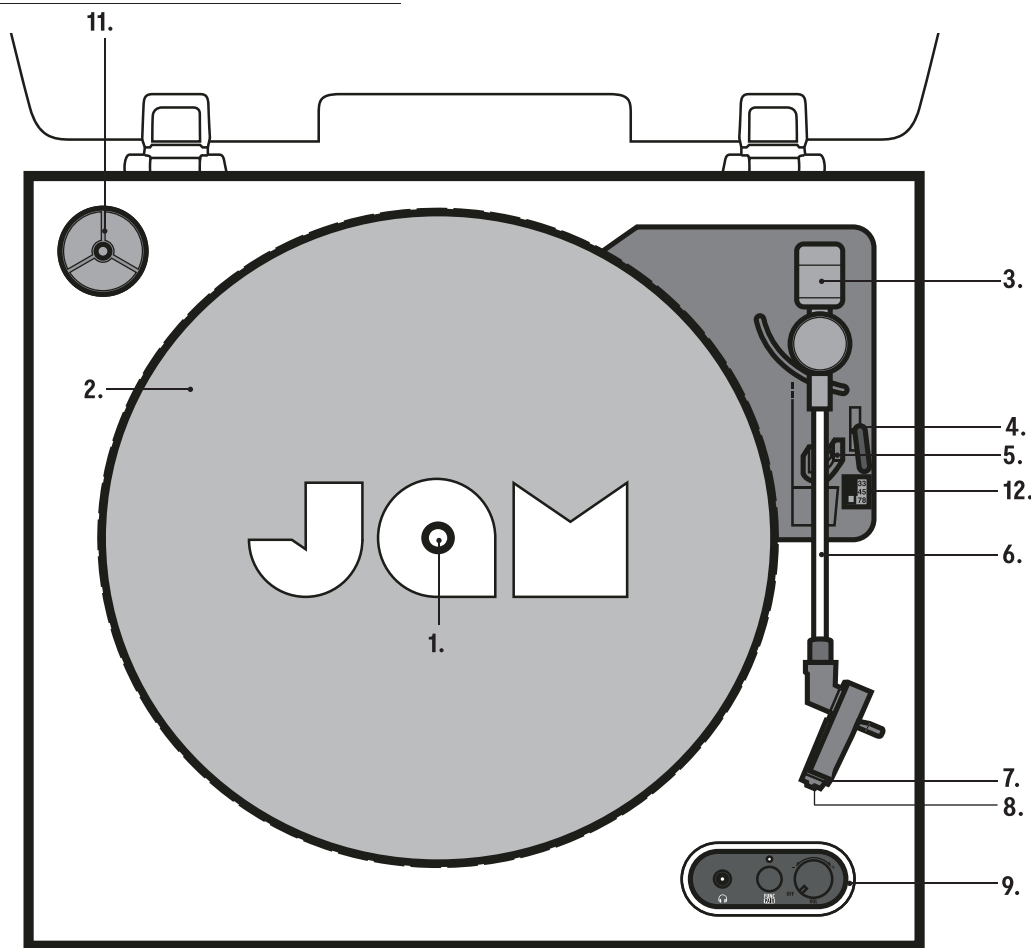

LEGENDE

- | | |
|--|---|
| 1. Axe | 7. Stylet |
| 2. Platine | 8. Capuchon de protection du stylet |
| 3. Poids de contrepois | 9. Commandes |
| 4. Levier de levage du bras de lecture | 10. Adaptateur secteur avec 3 fiches interchangeables |
| 5. Support de repos du bras de lecture | 11. Brosse en Vinyle |
| 6. Bras de lecture | 12. Sélecteur Tours par minutes (TPM) |
| | 13. Câbles pour enceintes passives (x2) |
| | 14. Enceintes passives (x2) |

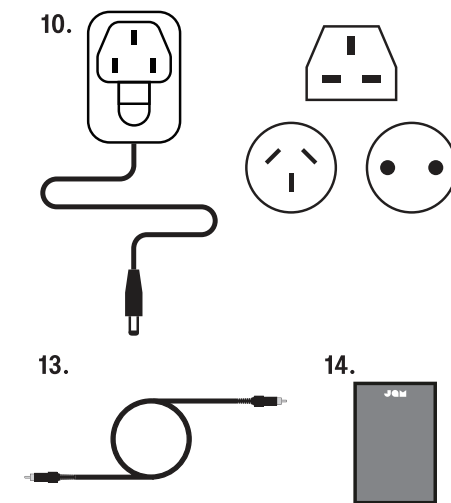

PRÉSENTATION DES FONCTIONS

LEGENDE

- A. Sortie pour haut-parleur passif
- B. Sortie ligne RCA
- C. Prise Casque
- D. Bouton Bluetooth®
- E. Indicateur de statut LED
- F. Bouton de volume - VOL + / Bouton d'alimentation

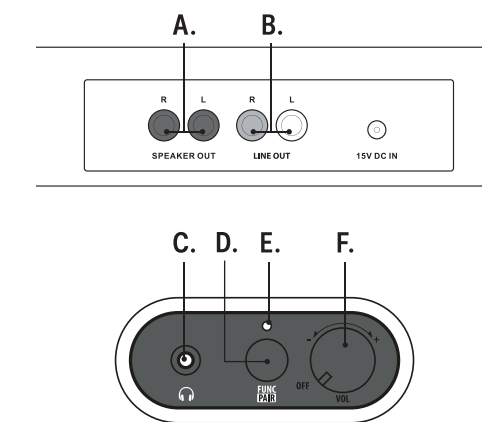

PRÉPARATION

CONNEXION DES ENCEINTES PASSIVES

- Assurez-vous que la platine soit éteinte.
- Connectez les câbles des enceintes passives à l'arrière des enceintes passives, puis connectez l'autre extrémité à la platine. Ils doivent être branchés sur les ports de sortie RCA noirs à l'arrière de la platine.

LECTURE D'UN DISQUE

1. Assurez-vous que la platine soit connectée à l'adaptateur secteur et à une prise murale, et que la prise soit allumée.
2. Mettez un vinyle sur la platine.

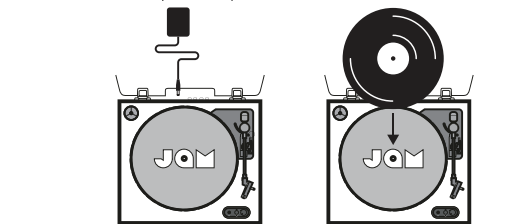

3. Assurez-vous que le capuchon de l'aiguille du stylet soit retiré.
4. Sélectionnez la vitesse correcte pour le disque à l'aide de l'interrupteur de vitesses (TPM). Par exemple, 45 / 33 / 78

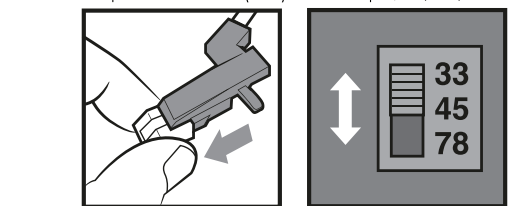

5. Allumez la platine en tournant le bouton d'alimentation/volume. Remarque : Le témoin LED doit devenir rouge, indiquant que l'appareil est allumé.
6. Si vous souhaitez lire via Bluetooth - Veuillez consulter la section "Appairage Bluetooth" puis revenir ici une fois connecté à un appareil de sortie. Si vous souhaitez lire via la sortie Line out ou Passive Speaker Out - veuillez consulter leurs sections pour savoir comment connecter l'appareil de sortie, puis revenir ici
7. Soulevez le bras de lecture avec le levier de levage et déplacez la tête du bras de lecture jusqu'au bord du disque.
8. Abaissez ensuite le bras de lecture en abaissant le levier de levage du bras.

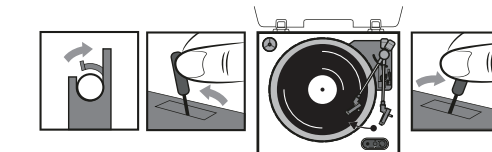

REMARQUE : Le plateau de la platine commencera à tourner automatiquement une fois que le bras de lecture sera au-dessus du plateau.

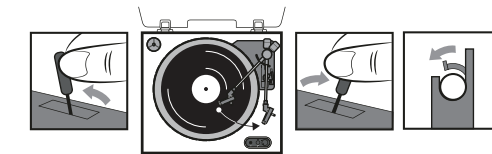

9. Une fois le disque terminé, le plateau de la platine s'arrêtera automatiquement. Soulevez le bras de lecture et placez-le sur le repose-bras. Pour écouter la face B de votre disque, retournez le disque et répétez les étapes à partir de l'étape 6.

REMARQUE : Le plateau de la platine commencera à tourner automatiquement une fois que le bras de lecture sera au-dessus du plateau.

Une fois le disque terminé, le plateau de la platine s'arrêtera automatiquement. Soulevez le bras de lecture et placez-le sur le repose-bras. Pour écouter la face B de votre disque, retournez le disque et répétez les étapes à partir de l'étape 6.

REMARQUE : Une fois que vous avez terminé d'écouter un disque, assurez-vous que le capuchon de l'aiguille du stylet est remis en place pour protéger l'aiguille.

Ne tentez pas d'ajuster le contrepois pendant la lecture d'un disque, cela pourrait casser l'aiguille du stylet et rayer le disque.

Ne tentez pas de tourner manuellement le plateau de la platine. Déplacer ou secouer la platine sans sécuriser le bras de lecture pourrait endommager le bras de lecture.

Sécurisez à nouveau le bras de lecture avant le transport pour protéger l'aiguille.

Retirez le contrepois avant le transport pour éviter d'endommager l'unité.

APPARIAGE BLUETOOTH® (BT) - IN

REMARQUE : pour diffuser de la musique depuis votre appareil, par exemple, téléphone mobile, tablette, ordinateur portable, etc. - vous devez avoir une paire de haut-parleurs connectée via les ports Line out ou Passive speaker out. Vous pouvez ensuite diffuser Spotify, Apple Music, etc., via la platine.

1. Appuyez sur le bouton BT de la platine pour permettre à l'unité d'entrer en mode d'appairage.
2. Accédez à votre appareil mobile, assurez-vous que le Bluetooth soit activé
3. Trouvez ensuite la platine et appuyez pour appairer.

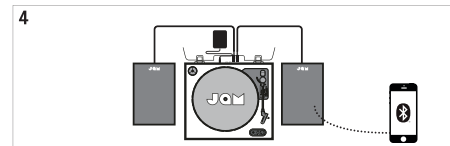
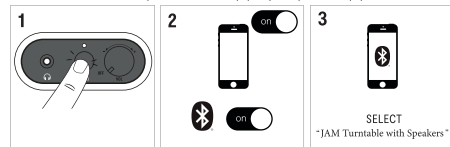

4. Vous êtes maintenant appairé et pouvez jouer de la musique.

REMARQUE, le témoin LED de la platine indique

- Lumière LED rouge = Alimentation activée
- Clignotement de la lumière LED bleue = Recherche d'un appareil Bluetooth à appairer
- Lumière LED bleue stable = Apparié

DÉCONNEXION DE APPAIEMENT BLUETOOTH®

Appuyez longuement sur le bouton BT jusqu'à ce que le voyant indicateur BT clignote. La platine se déconnectera alors de l'appareil externe.

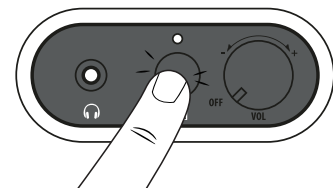

CONTRÔLE DU VOLUME

Augmenter le volume : Tournez le bouton de volume dans le sens des aiguilles d'une montre.

Diminuer le volume : Tournez le bouton de volume dans le sens inverse des aiguilles d'une montre.

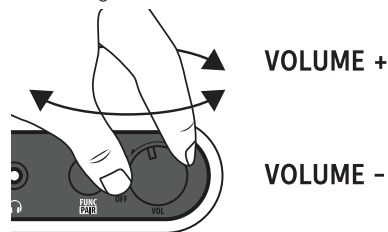

FONCTIONNEMENT DE LA SORTIE LIGNE RCA

La LED sera également rouge fixe lorsque l'alimentation est activée.

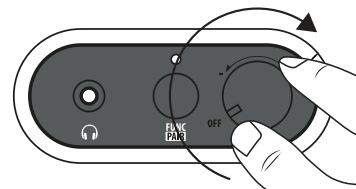

REMARQUE : NE connectez PAS de haut-parleurs actifs à la sortie de haut-parleur passif, car cela pourrait endommager vos haut-parleurs actifs. Veuillez n'utiliser que la sortie Line Out pour vos haut-parleurs actifs.

1. Branchez l'autre extrémité du câble dans la prise LINE IN de votre amplificateur domestique.
2. Allumez l'unité et l'amplificateur que vous avez connecté.
3. Réglez le volume sur l'amplificateur.

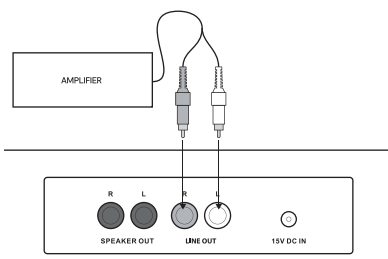

MAPA DE PRODUCTO

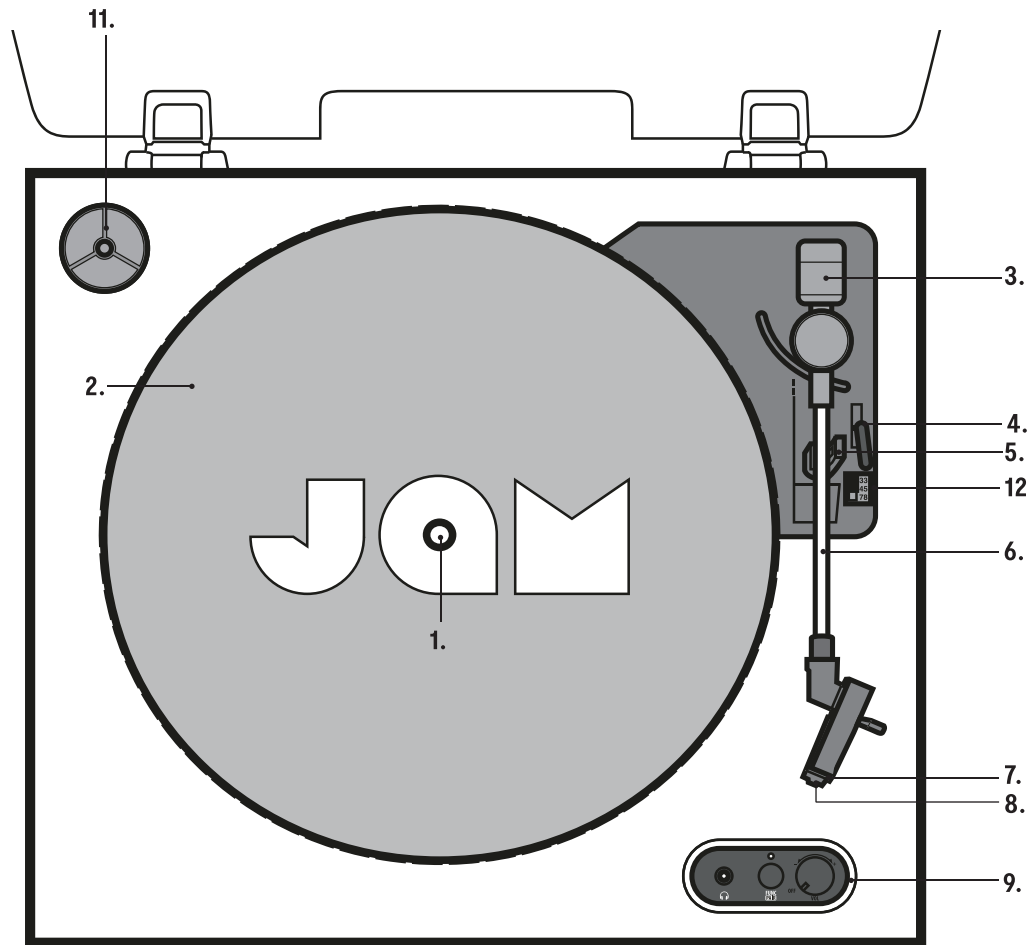

LEGEND

- | | |
|----------------------------------|---|
| 1. Eje | 9. Controles |
| 2. Tocabiscos | 10. Adaptador de corriente con 3 enchufes intercambiables |
| 3. Peso de contrapeso | 11. Cepillo de vinilo |
| 4. Nivel de elevación del brazo | 12. Interruptor de RPM |
| 5. Soporte de descanso del brazo | 13. Cables para altavoces pasivos (x2) |
| 6. Brazo | 14. Altavoces pasivos (x2) |
| 7. Estilete | |
| 8. Cubierta de aguja | |

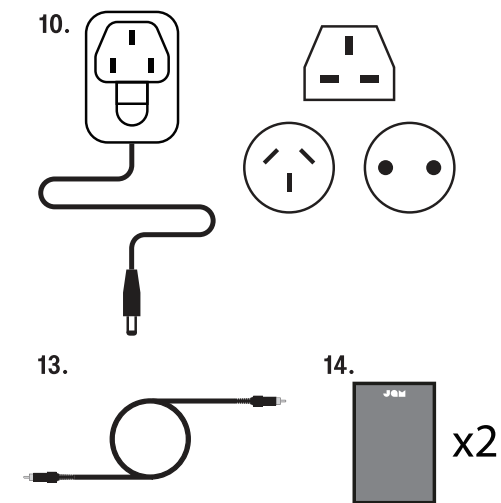

UBICACIÓN Y FUNCIONES DE LAS PARTES.

LEGEND

- | |
|--|
| A. Salida para altavoz pasivo |
| B. Salida de línea RCA |
| C. Conector Para Auriculares |
| D. Botón Bluetooth® |
| E. Indicador de estado LED |
| F. Botón de volumen - VOL + / Botón de encendido |

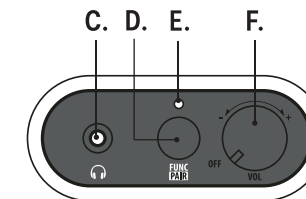
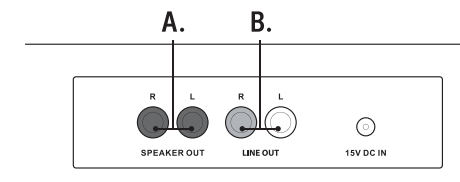

CONFIGURACIÓN

CONECTAR LOS ALTAVOCES PASIVOS

- Asegúrese de que el tocadiscos esté apagado.
- Conecte los cables de los altavoces pasivos a la parte trasera de los altavoces pasivos, y luego conecte el otro extremo al tocadiscos. Deben ir en los puertos de salida de altavoz RCA negros en la parte trasera del tocadiscos.

REPRODUCCIÓN DE UN DISCO

1. Asegúrese de que el giradiscos esté conectado al adaptador de corriente y a una toma de corriente, y que la toma esté encendida.
2. Ponga un vinilo en el giradiscos.

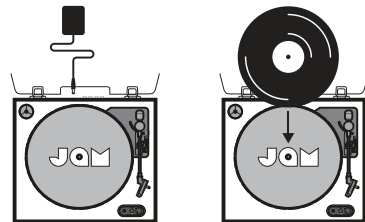

3. Asegúrese de que la cubierta de la aguja del estilite esté removida.
4. Seleccione el interruptor de RPM a la velocidad correcta para el disco. Ej. 45 / 33 / 78

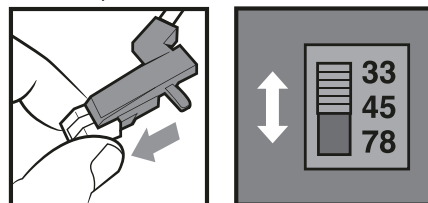

5. Encienda el giradiscos girando la perilla de encendido/volumen. Nota: El indicador LED debe volverse rojo, mostrando que el giradiscos está encendido.
6. Si desea reproducir a través de Bluetooth – Consulte la sección "Emparejamiento Bluetooth" y luego regrese aquí una vez conectado a un dispositivo de salida. Si desea reproducir a través de la salida de línea o la salida de altavoz pasivo – consulte sus secciones sobre cómo conectar el dispositivo de salida y luego regrese aquí.
7. Levante el brazo usando la palanca de elevación y mueva

- la cabeza del brazo hacia el borde del disco.
8. Ahora baje el brazo, bajando la palanca de elevación del brazo.

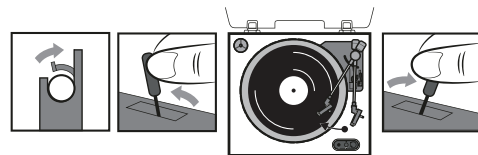

NOTA: El plato del giradiscos comenzará a girar automáticamente una vez que el brazo esté sobre el plato.

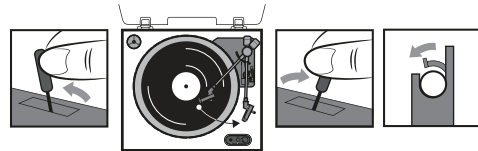

9. Una vez que el disco haya terminado, el plato del giradiscos se detendrá automáticamente. Levante el brazo y colóquelo en el soporte del brazo. Para escuchar el lado B de su disco, voltee el disco y repita los pasos anteriores desde el paso 6.

NOTA: Una vez que termine de escuchar un disco, asegúrese de volver a colocar la cubierta de la aguja del estilite para proteger la aguja.

No intente ajustar el peso de equilibrio mientras reproduce un disco, esto podría romper la aguja del estilite y rayar el disco.

No intente girar el plato del giradiscos manualmente. Mover o sacudir el giradiscos sin asegurar el brazo, podría resultar en daños al brazo.

Asegure nuevamente el brazo antes del transporte para proteger la aguja.

Quite el peso de equilibrio antes del transporte para evitar daños o roturas en la unidad.

ACOPLAMIENTO BLUETOOTH® - IN

NOTA: para transmitir música desde su dispositivo, por ejemplo, teléfono móvil, tableta, laptop, etc., necesita tener un conjunto de altavoces conectados a través de las salidas Line out o Passive speaker out. Luego puede transmitir Spotify, Apple Music, etc., a través del giradiscos

1. Presione el botón BT en el giradiscos para habilitar la unidad para entrar en modo de emparejamiento.
2. Vaya a su dispositivo móvil, asegúrese de que Bluetooth esté encendido
3. Luego busque el giradiscos y presione para emparejar.

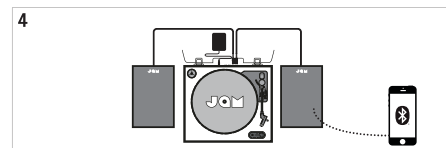
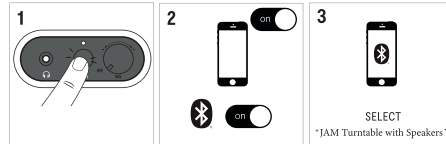

4. Ahora está emparejado y puede reproducir música.

NOTA, el LED en el giradiscos indica

- Luz LED roja = Encendido
- Luz LED azul parpadeante = Buscando dispositivo Bluetooth para emparejar
- Luz LED azul estable = Emparejado

CÓMO DESCONECTAR EL ACOPLAMIENTO BLUETOOTH®

Mantén presionado el botón BT hasta que el indicador BT parpadee. El tocadiscos se desconectará entonces del dispositivo externo.

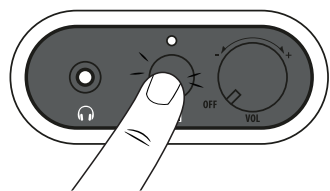

CONTROL DE VOLUMEN

Aumentar el volumen: Gire la perilla de volumen en el sentido de las agujas del reloj.

Disminuir el volumen: Gire la perilla de volumen en sentido contrario a las agujas del reloj.

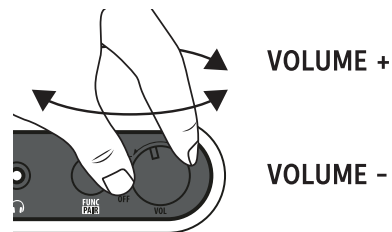

OPERACIÓN DE SALIDA DE LÍNEA

El LED también será rojo estable cuando el giradiscos esté encendido.

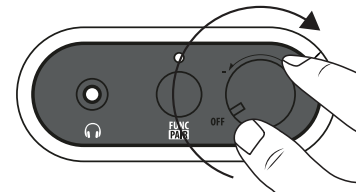

PRECAUCIÓN: Apague la energía de todos los equipos antes de hacer las conexiones. Lea las instrucciones de cada componente que pretenda usar con esta unidad. Asegúrese de insertar cada enchufe de manera segura. Para evitar zumbidos y ruidos, evite agrupar los cables de interconexión de señales junto con el cable de alimentación de CA.

1. Conecte un extremo del cable RCA (no incluido) en el conector LINE OUT en la parte trasera de la unidad. Asegúrese de que el color coincida con el conector.

NOTA: NO conecte altavoces activos a la salida de altavoz

pasivo, ya que esto podría dañar sus altavoces activos. Use solo la salida de línea para sus altavoces activos.

2. Conecte el otro extremo del cable en el conector LINE IN de su dispositivo amplificador doméstico.
3. Encienda la unidad y el dispositivo amplificador que ha conectado.
4. Ajuste el volumen en el dispositivo amplificador.

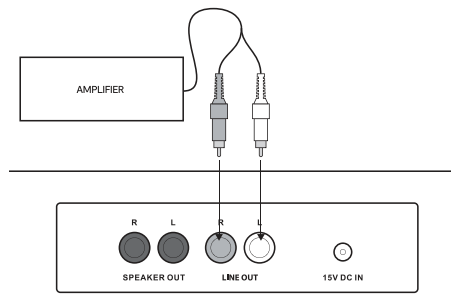

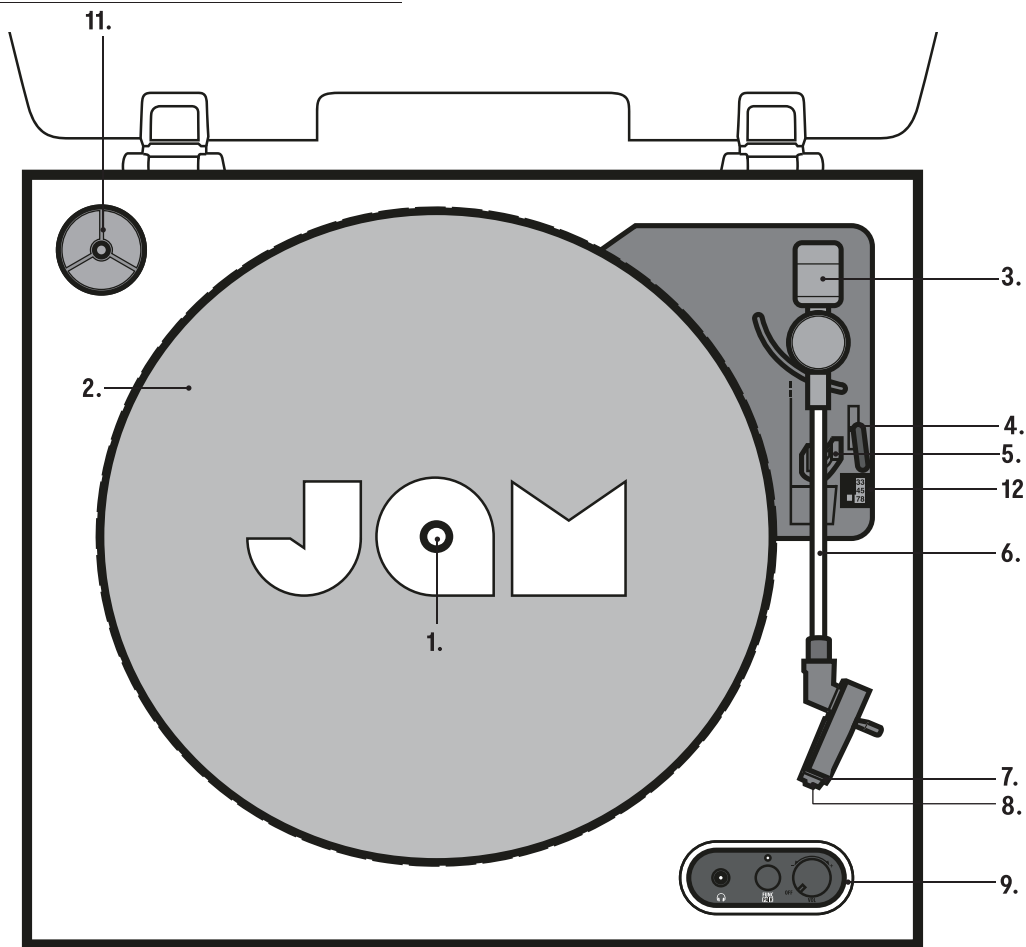

LEGEND

- | | |
|---------------------|--|
| 1. Spindel | 9. Bedienelemente |
| 2. Plattenspieler | 10 Netzadapter mit 3 austauschbaren Steckern |
| 3. Gegengewicht | 11. Vinylbürste |
| 4. Tonarmstützhebel | 12. RPM-Schalter |
| 5. Tonarmstütze | 13. Kabel für passive Lautsprecher (x2) |
| 6. Tonarm | 14. Passive Lautsprecher (x2) |
| 7. Nadel | |
| 8. Nadelschutz | |

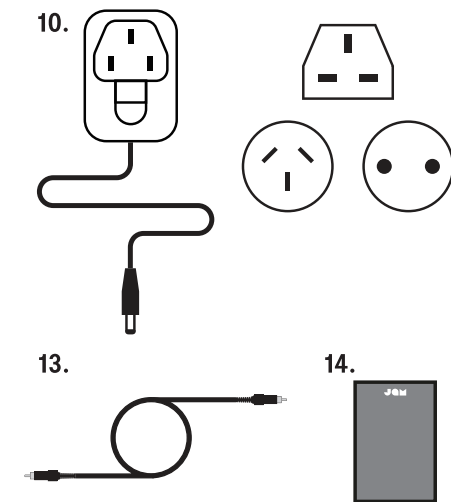

DEUTSCHE

LEGEND

- A. Passiver Lautsprecheranschluss
- B. RCA-Line-Out
- C. Kopfhöreranschluss
- D. Bluetooth®-Taste
- E. LED-Statusanzeige
- F. Lautstärkeregl. - VOL + / Ein-/Ausschalter

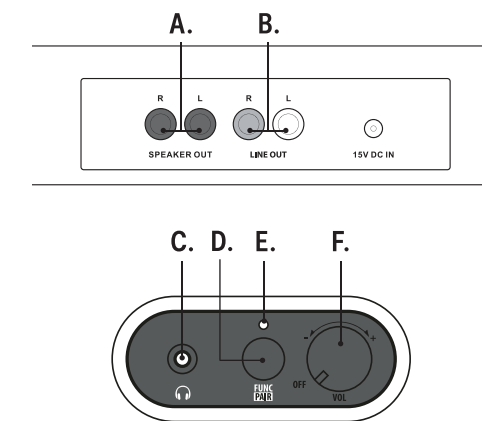

ANSCHLUSS DER PASSIVEN LAUTSPRECHER

- Stellen Sie sicher, dass der Plattenspieler ausgeschaltet ist.
- Schließen Sie die Kabel der passiven Lautsprecher an die Rückseite der passiven Lautsprecher an und verbinden Sie das andere Ende mit dem Plattenspieler. Sie müssen in die schwarzen RCA-Lautsprecheranschlüsse auf der Rückseite des Plattenspielers gesteckt werden.

SPIELEN EINER SCHALLPLATTE

1. Stellen Sie sicher, dass der Plattenspieler mit dem Netzadapter und einer Steckdose verbunden ist und dass die Steckdose eingeschaltet ist.
2. Legen Sie eine Vinyl-Schallplatte auf den Plattenteller.

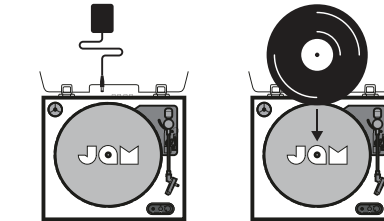

3. Stellen Sie sicher, dass die Schutzhülle der Nadel entfernt ist.
4. Wählen Sie den RPM-Schalter auf die richtige Geschwindigkeit für die Schallplatte. Z.B. 45 / 33 / 78

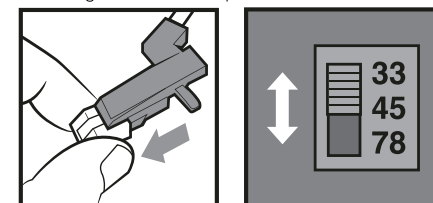

5. Schalten Sie den Plattenspieler ein, indem Sie den Power-/Lautstärkeregl. drehen. Hinweis: Die LED-Anzeige sollte rot leuchten und anzeigen, dass der Plattenspieler jetzt eingeschaltet ist.
6. Wenn Sie über Bluetooth abspielen möchten – lesen Sie bitte den Abschnitt „Bluetooth-Kopplung“ und kehren Sie dann hierher zurück, sobald die Verbindung zu einem Ausgabegerät hergestellt ist. Wenn Sie über Line-Out oder Passive Speaker Out abspielen möchten – lesen Sie bitte die entsprechenden Abschnitte, wie das Ausgabegerät angeschlossen wird, und kehren Sie dann hierher zurück.
7. Heben Sie den Tonarm mit dem Hebel an und bewegen Sie

- den Tonarmkopf zum Rand der Schallplatte.
8. Senken Sie nun den Tonarm, indem Sie den Tonarmheber senken.

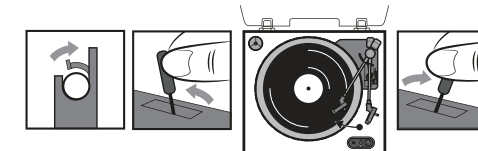

HINWEIS: Der Plattenteller beginnt automatisch zu drehen, sobald der Tonarm über dem Plattenteller ist.

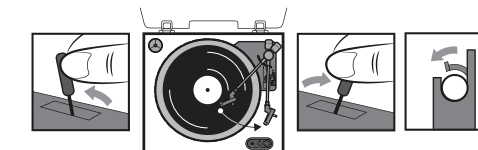

9. Sobald die Schallplatte zu Ende ist, stoppt der Plattenteller automatisch. Heben Sie den Tonarm an und legen Sie ihn auf die Tonarmstütze. Um die B-Seite Ihrer Schallplatte zu hören, drehen Sie die Schallplatte um und wiederholen Sie die obigen Schritte ab Schritt 6.

HINWEIS: Nachdem Sie eine Schallplatte gehört haben, stellen Sie sicher, dass die Schutzhülle der Nadel wieder angebracht ist, um die Nadel zu schützen.

Versuchen Sie nicht, das Gegengewicht während des Abspielens einer Schallplatte einzustellen, da dies die Nadel brechen und die Schallplatte zerkratzen könnte.

Versuchen Sie nicht, den Plattenteller manuell zu drehen. Das Bewegen oder Erschüttern des Plattenspielers ohne Sicherung des Tonarms könnte zu Schäden am Tonarm führen.

Sichern Sie den Tonarm erneut vor dem Transport, um die Nadel zu schützen.

Entfernen Sie das Gegengewicht vor dem Transport, um Schäden oder Brüche an der Einheit zu verhindern.

BLUETOOTH®-KOPPLUNG – EIN

HINWEIS: Um Musik von Ihrem Gerät, z.B. Mobiltelefon, Tablet, Laptop usw., zu streamen, müssen Sie ein Lautsprecherseil über die Line-Out- oder Passive Speaker Out-Anschlüsse angeschlossen haben. Sie können dann Spotify, Apple Music usw. über den Plattenspieler streamen.

1. Drücken Sie die BT-Taste am Plattenspieler, um die Einheit in den Kopplungsmodus zu versetzen.
2. Gehen Sie zu Ihrem Mobilgerät und stellen Sie sicher, dass Bluetooth aktiviert ist.
3. Suchen Sie dann den Plattenspieler und drücken Sie, um zu koppeln.

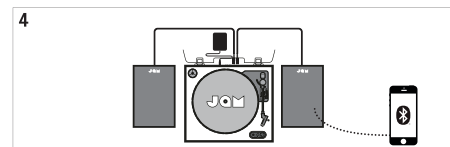
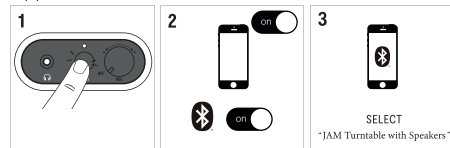

4. Sie sind jetzt gekoppelt und können Musik abspielen.

HINWEIS: Die LED-Anzeige am Plattenspieler zeigt an

- Rote LED = Eingeschaltet
- Blaue LED-Leuchte blinkt = Sucht nach Bluetooth-Gerät zum Koppeln
- Blaue LED-Leuchte stabil = Gekoppelt

BLUETOOTH®-GERÄTE ENTKOPPELN

Halten Sie die BT-Taste gedrückt, bis die BT-Anzeige blinkt. Der Plattenspieler wird dann die Verbindung zum externen Gerät trennen.

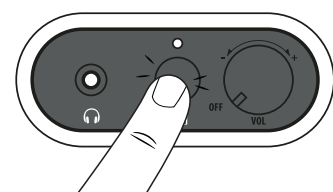

LAUTSTÄRKEREGELUNG

Lautstärke erhöhen: Drehen Sie den Lautstärkeregler im Uhrzeigersinn.

Lautstärke verringern: Drehen Sie den Lautstärkeregler gegen den Uhrzeigersinn.

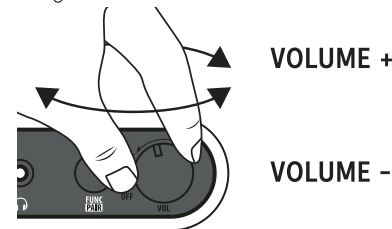

AUSGANGSLEITUNGS-BETRIEB

Die LED leuchtet auch rot, wenn das Gerät eingeschaltet ist.

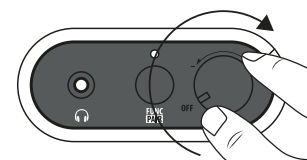

VORSICHT: Schalten Sie alle Geräte aus, bevor Sie Verbindungen herstellen. Lesen Sie die Anweisungen für jedes Gerät, das Sie mit dieser Einheit verwenden möchten. Stellen Sie sicher, dass jeder Stecker fest eingesteckt ist. Um Brummen und Geräusche zu vermeiden, bündeln Sie die Signalverbindungskabel nicht mit dem Netzkabel.

1. Schließen Sie ein Ende des RCA-Kabels (nicht enthalten) an die LINE-OUT-Buchse auf der Rückseite des Geräts an. Stellen Sie sicher, dass die Farben mit den Buchsen übereinstimmen.

HINWEIS: Schließen Sie KEINE aktiven Lautsprecher an den Ausgang für passive Lautsprecher an, da dies Ihre aktiven Lautsprecher beschädigen könnte. Verwenden Sie für Ihre aktiven Lautsprecher nur den Line-Out-Ausgang.

2. Schließen Sie das andere Ende des Kabels an die LINE-IN-Buchse Ihres Heimverstärkers an.

3. Schalten Sie das Gerät und den angeschlossenen Verstärker ein.
4. Stellen Sie die Lautstärke am Verstärker ein.

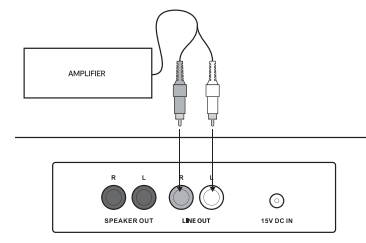

ITALIANO

IL PIANO DEL PRODOTTO

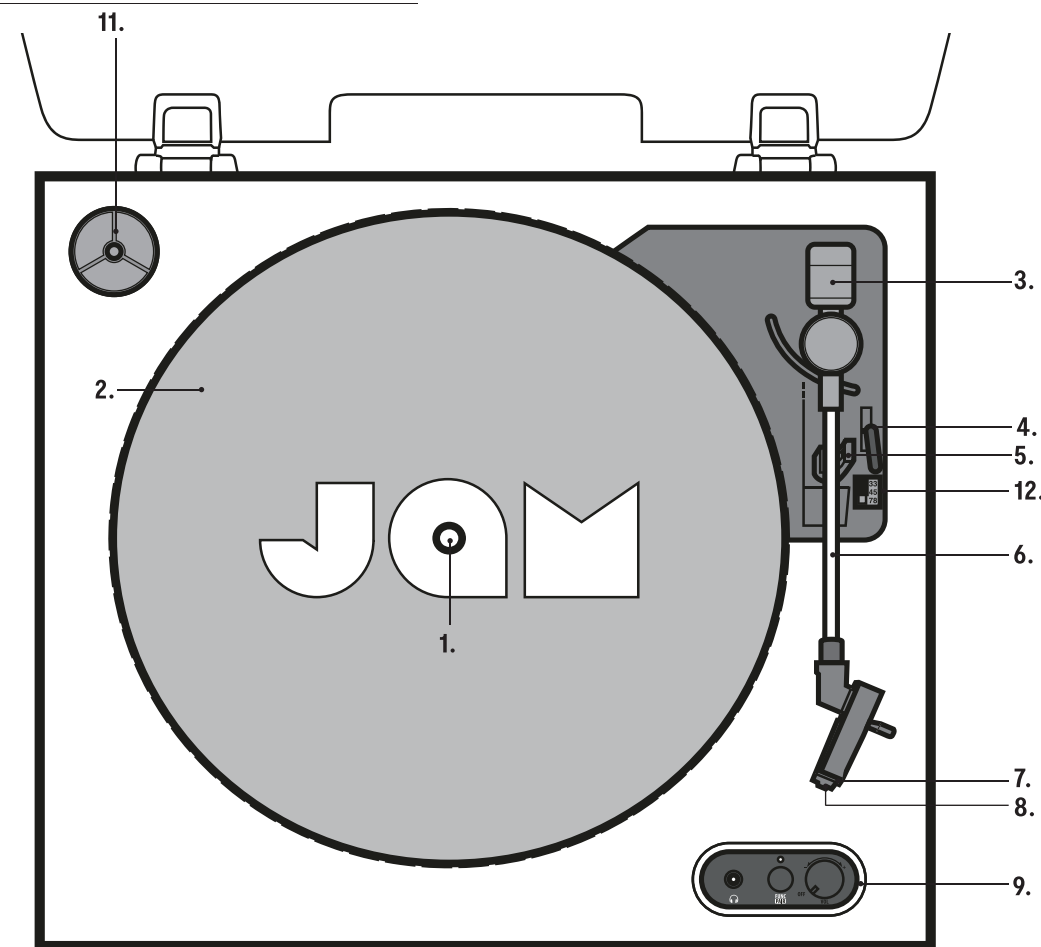

LEGEND

- | | |
|-------------------------------------|---|
| 1. Mandrino | 8. Copertura della puntina |
| 2. Giradischi | 9. Controlli |
| 3. Contrappeso | 10. Adattatore di alimentazione con spine intercambiabili |
| 4. Leva di sollevamento del braccio | 11. Spazzola in Vinile |
| 5. Supporto di riposo del braccio | 12. Interruttore RPM |
| 6. Braccio | 13. Cavi per diffusori passivi (x2) |
| 7. Puntina | 14. Diffusori passivi (x2) |

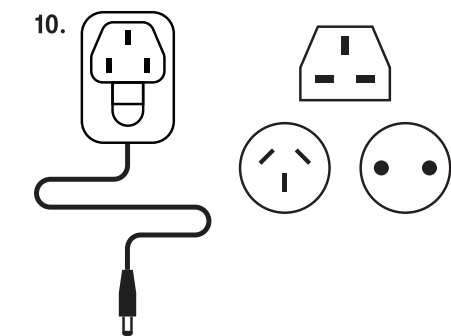

PRESENTAZIONE DELLE FUNZIONI

LEGEND

- A. Uscita per altoparlanti passivi
- B. Uscita linea RCA
- C. Jack per cuffie
- D. Pulsante Bluetooth®
- E. Indicatore di stato LED
- F. Manopola del volume - VOL + / Pulsante di accensione

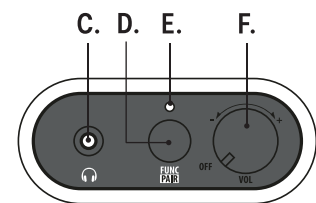
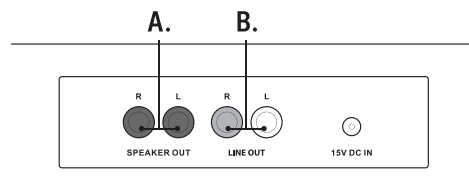

PREPARAZIONE

COLLEGAMENTO DEI DIFFUSORI PASSIVI

- Assicurarsi che il giradischi sia spento.

Collegare i cavi dei diffusori passivi alla parte posteriore dei diffusori passivi, quindi collegare l'altra estremità al giradischi. Devono essere inseriti nelle porte di uscita degli altoparlanti RCA nere sul retro del giradischi.

RIPRODUZIONE DI UN DISCO

1. Assicurarsi che il giradischi sia collegato all'adattatore di alimentazione e a una presa a muro, e che la presa sia accesa.
2. Mettere un vinile sul piatto del giradischi.

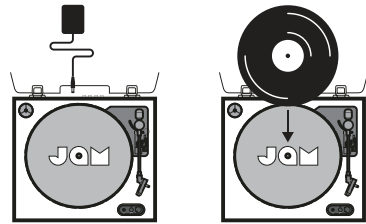

3. Assicurarsi che la copertura dell'ago dello stilo sia rimossa.
4. Selezionare l'interruttore RPM alla velocità corretta per il disco. Ad esempio, 45 / 33 / 78

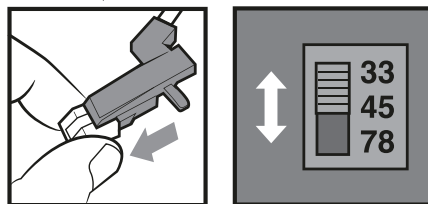

5. Accendi il giradischi girando la manopola di accensione/volume. Nota: L'indicatore LED dovrebbe diventare rosso, indicando che il giradischi è acceso.
6. Se si desidera riprodurre tramite Bluetooth – consultare la sezione "Abbinamento Bluetooth" e tornare qui una volta collegato a un dispositivo di uscita. Se si desidera riprodurre tramite Line Out o Uscita per Altoparlante Passivo – consultare le rispettive sezioni su come collegare il dispositivo di uscita e poi tornare qui.

7. Sollevare il braccio tramite la leva di sollevamento e spostare la testina del braccio verso il bordo del disco.
8. Ora abbassare il braccio, abbassando la leva di sollevamento del braccio.

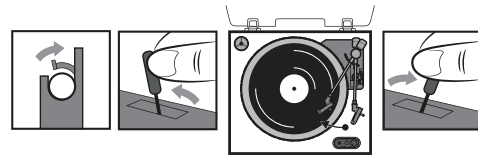

NOTA: Il piatto del giradischi inizierà a girare automaticamente una volta che il braccio è sopra il piatto.

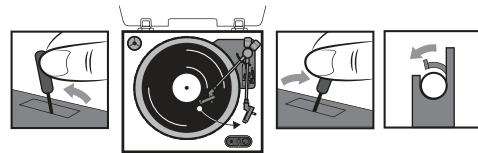

9. Una volta terminata la riproduzione del disco, il piatto del giradischi si fermerà automaticamente. Sollevare il braccio e posizionarlo sul supporto del braccio. Per ascoltare il lato B del disco, capovolgere il disco e ripetere i passaggi sopra a partire dal punto 6.

NOTA: Una volta terminato di ascoltare un disco, assicurarsi di rimettere la copertura dell'ago dello stilo per proteggere l'ago.

Non tentare di regolare il peso di bilanciamento durante la riproduzione di un disco, questo potrebbe rompere l'ago dello stilo e graffiare il disco.

Non tentare di girare manualmente il piatto del giradischi. Muovere o urtare il giradischi senza fissare il braccio potrebbe causare danni al braccio.

Fissare nuovamente il braccio prima del trasporto per proteggere l'ago.

Rimuovere il peso di bilanciamento prima del trasporto per evitare anni o rotture all'unità.

ASSOCIAZIONE BLUETOOTH® - IN

NOTA: per trasmettere musica dal proprio dispositivo, ad esempio telefono cellulare, tablet, laptop, ecc., è necessario disporre di un set di altoparlanti collegati tramite le uscite Line Out o Uscita Altoparlante Passivo. È quindi possibile trasmettere Spotify, Apple Music, ecc., attraverso il giradischi.

1. Premere il pulsante BT sul giradischi per consentire all'unità di entrare in modalità di abbinamento.
2. Andare sul proprio dispositivo mobile e assicurarsi che il Bluetooth sia acceso.
3. Quindi trovare il giradischi e premere per abbinare.

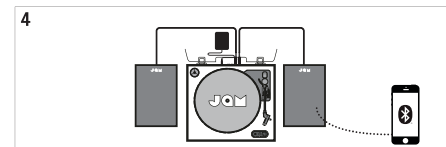
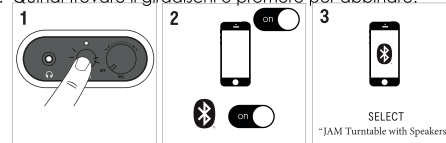

4. Ora sei abbinato e puoi riprodurre musica.

NOTA: Il LED sul giradischi indica

- Luce LED rossa = Acceso
- Luce LED blu lampeggiante = Ricerca del dispositivo Bluetooth da abbinare
- Luce LED blu stabile = Abbinato

DISSOCIAZIONE BLUETOOTH®

Tieni premuto il pulsante BT fino a quando l'indicatore BT lampeggia. Il giradischi si disconnetterà quindi dal dispositivo esterno.

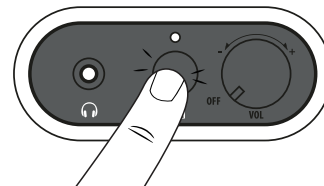

CONTROLLO DEL VOLUME

Aumentare il volume: Ruotare la manopola del volume in senso orario.

Diminuire il volume: Ruotare la manopola del volume in senso antiorario

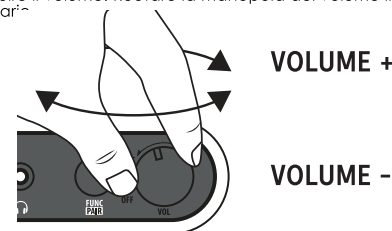

USO DELLA LINEA IN USCITA

Il LED sarà anche rosso stabile quando il giradischi è acceso.

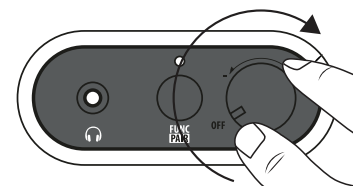

ATTENZIONE: Spegner tutti i dispositivi prima di effettuare i collegamenti. Leggere le istruzioni di ciascun componente che si intende utilizzare con questa unità. Assicurarsi di inserire ogni spina saldamente. Per evitare ronzii e rumori, evitare di raggruppare i cavi di interconnessione del segnale insieme al cavo di alimentazione CA.

1. Collegare un'estremità del cavo RCA (non incluso) alla presa LINE OUT sul retro dell'unità. Assicurarsi di abbinare il colore alla presa.

NOTA: NON collegare altoparlanti attivi all'uscita per altoparlante passivo, poiché ciò potrebbe danneggiare gli altoparlanti attivi. Utilizzare solo l'uscita linea per i propri

altoparlanti attivi.

2. Collegare l'altra estremità del cavo alla presa LINE IN del proprio amplificatore domestico.
3. Accendere l'unità e l'amplificatore collegato.
4. Regolare il volume sull'amplificatore.

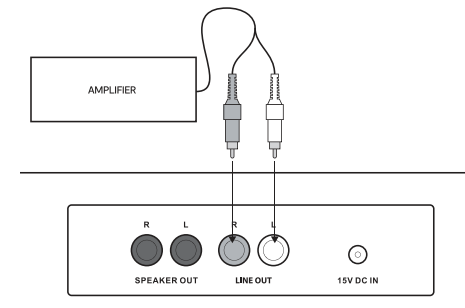

PRODUCTKAART

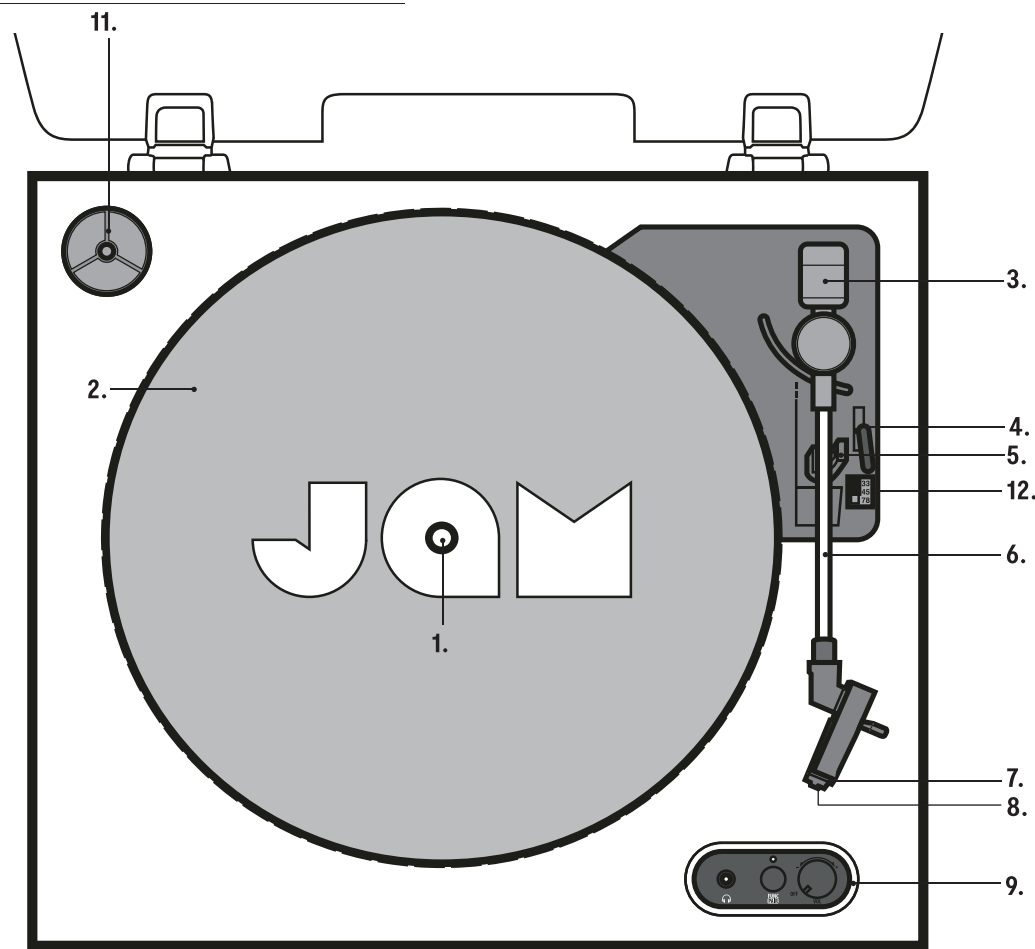

LEGEND

- | | |
|-----------------------------|--|
| 1. As | 9. Bedieningen |
| 2. Platenspeler | 10. Voedingsadapter met 3 verwisselbare stekkers |
| 3. Contragewicht | 11. Vinylborstel |
| 4. Hefniveau van de toonarm | 12. RPM-schakelaar |
| 6. Steun voor toonarm | 13. Kabels voor passieve luidsprekers (x2) |
| 7. Toonarm | 14. Passieve luidsprekers (x2) |
| 8. Naald | |
| 8. Naaldkap | |

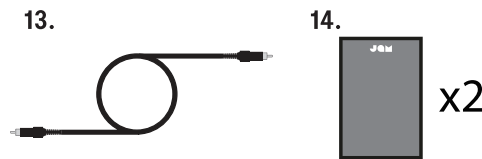
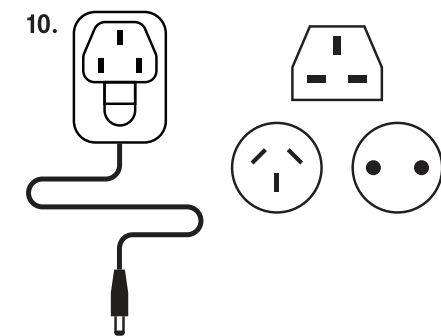

FUNCTIE-INDELING



LEGEND

- A. Uitgang voor passieve luidspreker
- B. RCA-lijningang
- C. Koptelefoon aansluiting
- D. Bluetooth@-knop
- E. LED-statusindicator
- F. Volume knop - VOL + / Aan/uit-knop

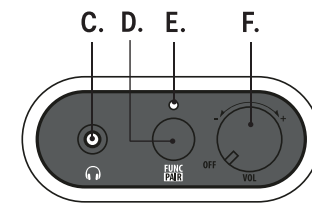
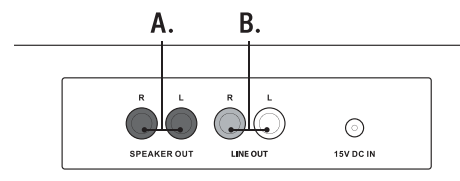

INSTELLEN



PASSIEVE LUIDSPREKERS AANSLUITEN

- Zorg ervoor dat de platenspeler is uitgeschakeld.
- Sluit de kabels van de passieve luidsprekers aan op de achterkant van de passieve luidsprekers en sluit het andere uiteinde aan op de platenspeler. Ze moeten worden aangesloten op de zwarte RCA-luidsprekeruitgangen aan de achterkant van de platenspeler.

EEN PLAAT AFSPLEN

1. Zorg ervoor dat de platenspeler is aangesloten op de voedingsadapter en een stopcontact, en dat het stopcontact is ingeschakeld.
2. Leg een vinylplaat op de draaitafel.

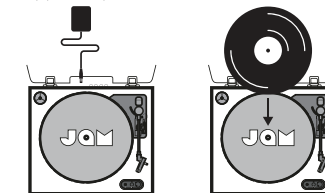

3. Zorg ervoor dat de naaldbeschermkap is verwijderd.
4. Selecteer de juiste snelheid voor de plaat met de RPM-schakelaar. Bijvoorbeeld 45 / 33 / 78

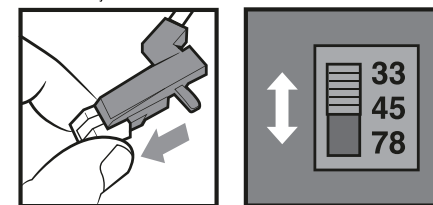

5. Zet de platenspeler aan door de aan/uit-/volume knop te draaien. Opmerking: De LED-indicator moet rood worden, wat aangeeft dat de platenspeler is ingeschakeld.
6. Als u via Bluetooth wilt afspelen, raadpleegt u de sectie "Bluetooth-koppeling" en komt u hier terug zodra u bent verbonden met een uitvoerapparaat. Als u via Line out of Passieve Luidsprekeruitgang wilt afspelen, raadpleegt u de respectieve secties over hoe u het uitvoerapparaat aansluit en komt u hier terug.
7. Til de toonarm op met de lifthevel en beweeg de toonarm

- naar de rand van de plaat.
8. Laat nu de toonarm zakken door de lifthevel van de toonarm te laten zakken.

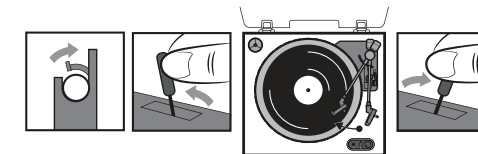

OPMERKING: De draaitafel begint automatisch te draaien zodra de toonarm boven de draaitafel is.

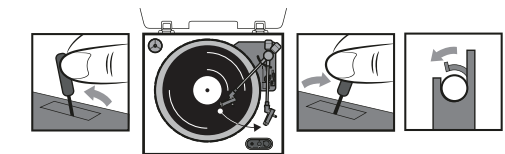

9. Zodra de plaat is afgelopen, stopt de draaitafel automatisch. Til de toonarm op en plaats deze op de toonarmsteun. Om naar de B-kant van uw plaat te luisteren, draait u de plaat om en herhaalt u de bovenstaande stappen vanaf stap 6.

OPMERKING: Zorg ervoor dat de naaldbeschermkap weer is bevestigd om de naald te beschermen zodra u klaar bent met het luisteren naar een plaat.

Probeer het contragewicht niet aan te passen tijdens het afspelen van een plaat, dit kan de naald breken en de plaat krasen.

Probeer de draaitafel niet handmatig te draaien. Het bewegen of stoten van de draaitafel zonder de toonarm te beveiligen, kan schade aan de toonarm veroorzaken.

Zorg ervoor dat de toonarm voor transport opnieuw is beveiligd om de naald te beschermen.

Verwijder het contragewicht voor transport om schade aan de eenheid te voorkomen.

NEDERLANDS

Voor vragen over uw House Of Marley draaitafel, scan de onderstaande QR Code



BLUETOOTH® VERBINDING - IN

OPMERKING: om muziek van uw apparaat te streamen, bijvoorbeeld mobiele telefoon, tablet, laptop, enz., moet u een set luidsprekers hebben aangesloten via de Line out of Passieve Luidsprekeruitgang. U kunt dan Spotify, Apple Music, enz. via de draaitafel streamen.

1. Druk op de BT-knop op de draaitafel om het apparaat in de koppelmodus te zetten.
2. Ga naar uw mobiele apparaat en zorg ervoor dat Bluetooth is ingeschakeld.
3. Zoek vervolgens de draaitafel en druk om te koppelen.

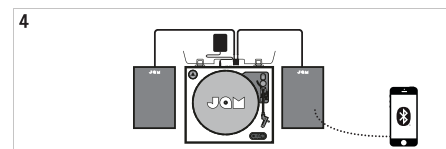
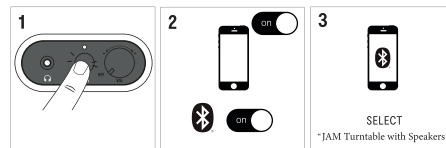

4. U bent nu gekoppeld en kunt muziek afspelen.

OPMERKING: De LED op de draaitafel geeft aan

- Rood LED-lampje = Ingeschakeld
- Blauw LED-lampje knippert = Zoeken naar Bluetooth-apparaat om te koppelen
- Blauw LED-lampje constant = Gekoppeld

ONTKOPPELEN BLUETOOTH® VERBINDING

Houd de BT-knop ingedrukt totdat het BT-indicatielampje knippert. De platenpeler wordt dan losgekoppeld van het externe apparaat.

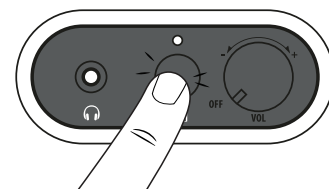

VOLUME REGELING

Volume verhogen: Draai de volumeknop met de klok mee.

Volume verlagen: Draai de volumeknop tegen de klok in.

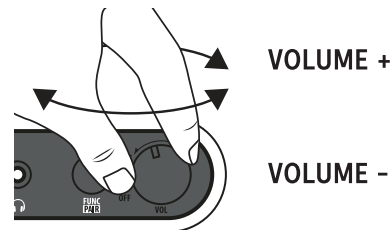

LINE OUT AANSLUITEN

De LED zal ook rood branden wanneer de draaitafel is ingeschakeld.

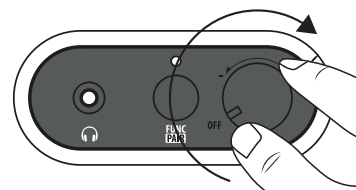

LET OP: Schakel de stroom naar alle apparatuur uit voordat u verbindingen maakt. Lees de instructies van elk component dat u met dit apparaat wilt gebruiken. Zorg ervoor dat elke stekker stevig is aangesloten. Om brom en ruis te voorkomen, vermijd het bundelen van de signaalverbindingkabels met het netsnoer.

1. Steek het ene uiteinde van de RCA-kabel (niet inbegrepen) in de LINE OUT-aansluiting aan de achterkant van het apparaat. Zorg ervoor dat de kleuren overeenkomen met de aansluiting.

OPMERKING: Sluit GEEN actieve luidsprekers aan op de passieve luidsprekeraansluiting, omdat dit uw actieve luidsprekers kan beschadigen. Gebruik voor uw actieve luidsprekers alleen de Line Out-aansluiting.

2. Steek het andere uiteinde van de kabel in de LINE IN-aansluiting van uw thuisversterker.
3. Schakel het apparaat en de versterker die u hebt aangesloten in.
4. Stel het volume in op de versterker.

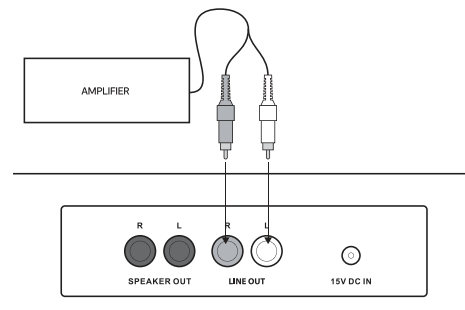

Compliance Info ✔

Conformité / Conformidad / Beachtung / Conformità / Nalevingsinformatie / 合規信息 / 규정 준수 정보 /コンプライアンス情報

JAM TURNTABLE

READ ALL INSTRUCTIONS BEFORE USE AND SAVE THESE INSTRUCTIONS FOR FUTURE REFERENCE.

This equipment has been tested and found to comply with the limits for a Class B digital device, pursuant to part 15 of the FCC Rules. These limits are designed to provide reasonable protection against harmful interference in a residential installation. This equipment generates uses and can radiate radio frequency energy and, if not installed and used in accordance with the instructions, may cause harmful interference to radio communications. However, there is no guarantee that interference will not occur in a particular installation. If this equipment does cause harmful interference to radio or television reception, which can be determined by turning the equipment off and on, the user is encouraged to try to correct the interference by one or more of the following measures:

—Reorient or relocate the receiving antenna.

—Increase the separation between the equipment and receiver.

—Connect the equipment into an outlet on a circuit different from that to which the receiver is connected.

—Consult the dealer or an experienced radio/TV technician for help.

This device complies with FCC radiation exposure limits set forth for an uncontrolled environment.

This device complies with Part 15 of the FCC Rules. Operation is subject to the following two conditions: (1) this device may not cause harmful interference, and (2) this device must accept any interference received, including interference that may cause undesired operation.

FCC RF EXPOSURE STATEMENT:

This transmitter must not be co-located or operating in conjunction with any other antenna or transmitter.

CAUTION!

Any changes or modifications not expressly approved by the party responsible for compliance could void the user's authority to operate the equipment. To Maintain compliance with the FCC's RF exposure guidelines, place the product at least 20cm from nearby persons.

ISED/C STATEMENT

This device complies with Innovation, Science, and Economic Development Canada license-exempt RSS standard(s). Operation is subject to the following two conditions: (1) this device may not cause interference, and (2) this device must accept any interference, including interference that may cause undesired operation of the device.

Le présent appareil est conforme aux CNR d’Innovation, Sciences et Développement économique Canada applicables aux appareils radio exempts de licence. L’exploitation est autorisée aux deux conditions suivantes : (1) l’appareil n’émet pas de brouillage, et (2) l’utilisateur de l’appareil doit accepter tout brouillage radioélectrique subi, même si le brouillage est susceptible d’en compromettre le fonctionnement.

The device complies with RF exposure guidelines, users can obtain Canadian information on RF exposure and compliance.

Les utilisateurs peuvent sur l'exposition aux radiofréquences et la conformité and compliance d'acquérirles informations correspondantes. Utilisateurs peut obtenir l'information canadienne sur l'exposition et la conformité de rf.

The device should be installed and operated with a minimum distance of 20cm between the radiator and your body.

L'appareil doit être installé et utilisé avec une distance minimale de 20 cm entre le radiate et votre corps.

This Class B digital apparatus complies with Canadian ICES-003.

Cet appareil numérique de classe B est conforme à la norme nmb - 003 du canada.

ISED/CF RF EXPOSURE STATEMENT:

The device is compliance with RF exposure guidelines, users can obtain Canadian information on RF exposure and compliance.

71

Quick Start Guide

LE PRÉSENT APPAREIL EST CONFORME

Après examen de ce matériel aux conformités ou aux limites d'intensité de champ RF, les utilisateurs peuvent sur l'exposition aux radiofréquences et la conformité and compliance d'acquérir. les informations correspondantes.

WEEE EXPLANATION

♻️ This marking indicates that this product should not be disposed with other household wastes ♻️ throughout the EU. To prevent possible harm to the environment or human health from uncontrolled waste disposal, recycle it responsibly to promote the sustainable reuse of material resources.

Hereby, FKA Brands Ltd, declares that this radio equipment is in compliance with the essential requirements and other relevant provisions of Directive 2014/53/EU. A copy of the Declaration of Conformity can be obtained from uk.jamaudio.com/customer-support/doc

FR_JAM TURNTABLE

LIRE TOUTES LES INSTRUCTIONS AVANT UTILISATION. LES CONSERVER POUR POUVOIR LES CONSULTER ULTÉRIEUREMENT.

EXPLICATION WEEE

♻️ Le symbole indique que le produit ne doit pas être éliminé avec les autres déchets ménagers dans toute l'Union Européenne. L'élimination incontrôlée des déchets pouvant porter préjudice à l'environnement ou à la santé humaine, veuillez le recycler de façon responsable. Vous favoriserez ainsi la réutilisation durable des ressources matérielles.

FKA Brands Ltd déclare par la présente que cet équipement radio est conforme aux exigences essentielles et autres dispositions pertinentes de la Directive 2014/53/EU. Pour obtenir un exemplaire de la Déclaration de conformité, s'adresser à uk.jamaudio.com/customer-support/doc

NL_JAM TURNTABLE

ALLE INSTRUCTIES LEZEN ALVORENS HET PRODUCT IN GEBRUIK TE NEMEN. DEZE INSTRUCTIES ZORGVULDIG BEWAREN.

UITLEG OVER AEEA

♻️ Deze markering geeft aan dat dit product binnen de EU niet met ander huisvuil mag worden weggegooid. Om eventuele schade aan het milieu of de menselijke gezondheid door het ongecontroleerd wegwerpen van afval te voorkomen, dient dit apparaat op verantwoorde wijze gerecycled te worden om duurzaam hergebruik van materiaalbronnen te bevorderen.

Hierbij verklaart FKA Brands Ltd. dat deze radioapparatuur voldoet aan de essentiële vereisten en andere relevante voorschriften van Directive 2014/53/EU. Een kopie van de conformiteitsverklaring kan worden verkregen via

uk.jamaudio.com/customer-support/doc

IT_JAM TURNTABLE

LEGGERE INTEGRALMENTE LE PRESENTI ISTRUZIONI PRIMA DELL'USO. CONSERVARE LE PRESENTI ISTRUZIONI PER CONSULTAZIONI SUCCESSIVE.

SPIEGAZIONE DIRETTIVA RAEE

♻️ Questo simbolo indica che il prodotto non deve essere smaltito assieme agli altri rifiuti domestici in tutti i Paesi dell'Unione Europea. Al fine di evitare un eventuale danno ambientale e alla salute umana derivante dallo smaltimento dei rifiuti non controllato, riciclare il prodotto in maniera responsabile per promuovere il riutilizzo sostenibile delle risorse materiali.

Con la presente, FKA Brands Ltd dichiara che l'apparecchiatura radio in oggetto è conforme ai requisiti essenziali e ad altre disposizioni pertinenti della Direttiva 2014/53/EU. È possibile richiedere una copia della Dichiarazione di conformità scrivendo all'indirizzo uk.jamaudio.com/customer-support/doc

SP_JAM TURNTABLE

LEA TODAS LAS INSTRUCCIONES ANTES DE USAR. GUARDE ESTAS INSTRUCCIONES PARA REFERENCIA FUTURA.

EXPLICACIÓN RAEE

71

Quick Start Guide

♻️ Este símbolo indica que este artículo no se debe tirar a la basura con otros residuos domésticos en ningún lugar de la UE. A fin de prevenir los efectos perjudiciales que la eliminación sin control de los residuos puede tener sobre el medio ambiente o la salud de las personas, le rogamos que los recicle de forma responsable para fomentar la reutilización sostenible de los recursos materiales.

Por la presente, FKA Brands Ltd declara que este dispositivo de radio está en conformidad con los requisitos esenciales y otras disposiciones relevantes de la directiva 2014/53/EU. Si desea una copia de la declaración de conformidad, solicítela a uk.jamaudio.com/customer-support/doc

FIN_JAM TURNTABLE

LUE KAIKKI OHJEET ENNEN KÄYTTÖÄ. SÄILYTÄ NÄMÄ OHJEET TULEVAA TARVETTA VARTEN. TÄRKEÄT VAROTOIMENPITEET:

WEEE-SELITYS

♻️ Tämä merkki tarkoittaa, että tätä tuotetta ei saa hävittää muiden talousjätteiden mukana missään EU-maassa. Kontrollimattomasta jätteiden hävittämisestä mahdollisesti aiheutuvien ympäristöhaittojen tai terveysvaarojen estämiseksi hävitä tämä tuote vastuullisesti edistääksesi materiaaliarojen uudelleenkäyttöä.

FKA Brands Ltd. vakuuttaa, että tämä radiolaitte on direktiivin 2014/53/EU vaatimusten ja muiden siihen liittyvien säädösten mukainen. Kopion vaatimustenmukaisuusvakuutuksesta voit tilata lähettämällä sähköpostia osoitteeseen uk.jamaudio.com/customer-support/doc

DE_JAM TURNTABLE

LESEN SIE SICH VOR DER BENUTZUNG ALLE HINWEISE GUT DURCH. BEWAHREN SIE DIESE HINWEISE GUT AUF.

WEEE-ERKLÄRUNG

♻️ Diese Kennzeichnung weist darauf hin, dass dieses Produkt innerhalb der EU nicht mit anderem Hausmüll entsorgt werden soll. Damit durch unkontrollierte Abfallentsorgung verursachte mögliche Umwelt- oder Gesundheitsschäden verhindert werden können, entsorgen Sie dieses Produkt bitte ordnungsgemäß und fördern Sie damit eine nachhaltige Wiederverwendung der Rohstoffe.

Hiermit erklärt die FKA Brands Ltd., dass dieses Funkgerät in Übereinstimmung mit den wesentlichen Anforderungen und anderen entsprechenden Bestimmungen der Richtlinie 2014/53/EU geliefert wird. Eine Kopie der Konformitätserklärung ist über uk.jamaudio.com/customer-support/doc

TR_JAM TURNTABLE

KULLANMADAN ÖNCE TÜM TALİMATLARI OKUYUN. BU TALİMATLARI DAHA SONRA BAŞVURMAK ÜZERE SAK.

WEEE AÇIKLAMASI

♻️ Bu işaret bu ürünün AB genelinde diğer ev atıklarıyla birlikte atılmaması gerektiğini belirtir. Kontrolsüz atığın çevre veya insan sağlığına olası zararları engellemek için sorumlu bir şekilde geri dönüştürülmesini ve malzeme kaynaklarını sürdürülebilir şekilde yeniden kullanılmasını sağlıyan. İş bu vesileyle, FKA Brands Ltd, bu telsiz ekipmanın 2014/53/EU Yönergesinin temel gereksinimleri ve diğer ilgili hükümlerine uyumlu olduğunu beyan eder. Uygunluk Beyan'ını bir kopyası

uk.jamaudio.com/customer-support/doc

SV_JAM TURNTABLE

LÄS DESSA INSTRUKTIONER OCH BEHÅLL DEM FÖR ENKEL REFERENS.

LÄS ALLA INSTRUKTIONERNA FÖRE ANVÄNDNING. SPARA DESSA INSTRUKTIONER FÖR FRAMTIDA REFERENS.

WEEE-FÖRKLARING

♻️ Denna markering indikerar att denna produkt inte får avyttras med annat hushållsavfall inom EU. För att förhindra möjlig skada på miljö eller person från okontrollerat avfallsavyttrande, återvinn på ansvarsfullt vis för att främja det fortsatta återanvändandet av materialresurser.

Härmed deklarerar FKA Brands Ltd att denna radioustrustning är förenlig med nödvändiga krav och andra relevanta bestämmelser i direktivet 2014/53/EU. En kopia av förenlighetsdeklarationen kan erhållas från uk.jamaudio.com/customer-support/doc

72

Quick Start Guide

RU_JAM TURNTABLE

ПРОЧИТАЙТЕ ВСЕ ИНСТРУКЦИИ ПЕРЕД ИСПОЛЬЗОВАНИЕМ. СОХРАНИТЕ ЭТИ ИНСТРУКЦИИ ДЛЯ ДАЛЬНЕЙШЕГО ИСПОЛЬЗОВАНИЯ.

ЗАМЕНА БАТАРЕЙКИ

Динамик Stir It Up Wireless содержит аккумулятор, срок службы которого соответствует сроку службы продукта. Если возникнет необходимость в замене аккумулятора, что маловероятно, обратитесь в службу поддержки. Ее персонал предоставляет гарантийное обслуживание и осуществляет замену аккумуляторов (на замену аккумуляторов действие гарантии не распространяется).

ИНСТРУКЦИИ К БАТАРЕЯМ

♻️ Данный символ означает, что батареи не следует утилизировать совместно с бытовым мусором, поскольку они содержат вещества, способные нанести вред окружающей среде и здоровью. Утилизируйте батареи в специально предназначенных для этого приемных пунктах.

ПОЯСНЕНИЕ WEEE

♻️ Данная маркировка означает, что в странах Европы не допускается утилизировать прибор вместе с другими бытовыми отходами. Чтобы не нанести ущербба окружающей среде и здоровью населения в результате неверной утилизации отходов, прибор следует сдать на переработку, чтобы обеспечить экологичное повторное использование материальных ресурсов. Компания FKA Brands Ltd настоящим подтверждает соответствие данного радиоборудования основным требованиям и другим применимым положениям Директивы 2014/53/EU. Копия Декларации соответствия можно получить по электронному адресу: uk.jamaudio.com/customer-support/doc

DK_JAM TURNTABLE

LÆS HELE VEJLEDNINGEN IGENNEM FØR BRUG. GEM DENNE VEJLEDNING TIL SENERE BRUG.

WEEE FORKLARING

♻️ Denne afmærkning angiver, at dette produkt ikke må bortskaffes med andet husholdningsaffald inden for EU. For at forhindre mulig skade for miljøet eller menneskers sundhed på grund af ukontrolleret affaldsbortskaffelse, skal det genanvendes på ansvarlig vis for at fremme den bæredygtige genanvendelse af materielle ressourcer.

FKA Brands Ltd erklærer hermed, at dette radioudstyr efterlever de essentielle krav og andre relevante bestemmelser i Direktiv 2014/53/EU. En kopi af Överensstemmelseserklæringen kan fås hos

uk.jamaudio.com/customer-support/doc

NO_JAM TURNTABLE

LES ALLE INSTRUSJONENE FØR BRUK. TA VARE PÅ DISSE INSTRUKSJONENE FOR FREMTIDIG REFERANSE.

WEEE FORKLARING

♻️ Denne merkingen indikerer at innen EU skal dette produktet ikke kastes sammen med annet husholdningsøppel. For å forebygge mulig skade på miljøet eller menneskelig helse forårsaket av ukontrollert avfallstømming, skal produktet gjenvinnes ansvarlig for å støtte holdbar gjenbruk av materialressurser.

FKA Brands Ltd, erklærer herved at dette radioutstyret samsvarer med nødvendige krav og andre relevante forskoldsregler i direktiv 2014/53/EU. En kopi av konformitetserklæringen er tilgjengelig fra

uk.jamaudio.com/customer-support/doc

EL_JAM TURNTABLE

ΔΙΑΒΑΣΤΕ ΟΛΕΣ ΤΙΣ ΟΔΗΓΙΕΣ ΠΡΙΝ ΤΗ ΧΡΗΣΗ. ΦΥΛΑΞΤΕ ΑΥΤΕΣ ΤΙΣ ΟΔΗΓΙΕΣ ΓΙΑ ΜΕΛΛΟΝΤΙΚΗ ΑΝΑΦΟΡΑ. ΑΝΤΙΚΑΤΑΣΤΑΣΗ ΜΠΑΤΑΡΙΑΣ

To ηχείο Stir It Up Wireless περιλαμβάνει μια επαναφορτιζόμενη μπαταρία ειδικά

73

Quick Start Guide

σχεδιασμένη ώστε να διαρκεί για όλη την ωφέλιμη ζωή του προϊόντος. Στην απίθανη περίπτωση που θα χρειαστείε μπαταρία αντικατάστασης, επικοινωνήστε με την Εξυπηρέτηση Πελατών, η οποία θα σας δώσει

Λεπτομέρειες για αντικατάσταση της μπαταρίας εντός και εκτός εγγύησης.

ΟΔΗΓΙΑ ΓΙΑ ΤΙΣ ΜΠΑΤΑΡΙΕΣ

♻️ Το σύμβολο αυτό υποδεικνύει ότι οι μπαταρίες δεν πρέπει να απορρίπτονται μαζί με οικιακά απορρίμματα, καθώς περιέχουν ουσίες που μπορεί να είναι επιβλαβείς για το περιβάλλον και την υγεία. Απορρίψτε τις μπαταρίες στα καθορισμένα σημεία συλλογής.

ΕΠΕΞΗΓΗΣΗ ΑΗΝΕ

♻️ Αυτή η σήμανση επισημαίνει ότι αυτό το προϊόν δεν πρέπει να απορρίπτεται με άλλα οικιακά απόβλητα σε όλη την ΕΕ. Για να μην προκαλέει ζημία στο περιβάλλον ή στην υγεία λόγω μη ελεγχόμενης απόρριψης αποβλήτων, ανακυκλώστε το υπεύθυνα, προάγοντας τη βιώσιμη επαναχρησιμοποίηση των υλικών πόρων.

Με το παρόν, η FKA Brands Ltd δηλώνει ότι αυτός ο ασύρματος εξοπλισμός συμμορφώνεται με τις ουσιώδεις απαιτήσεις και τις άλλες σχετικές προβλέψεις της Οδηγίας 2014/53/ΕΕ. Μπορείτε να αποκτήσετε ένα αντίγραφο της Δήλωσης Συμμόρφωσης αν επικοινωνήσετε με τη διεύθυνση uk.jamaudio.com/customer-support/doc

CZ_JAM TURNTABLE

PŘED POUŽITÍM ZAŘIŽENÍ SI PŘEČTĚTE VŠECHNY POKYNY. POKYNY USCHOVEJTE PRO BUDOUCÍ NAHLÉDNUTÍ.

VYSVĚTLENÍ OEEZ

♻️ Tato značka udává, že výrobek nesmí být na území EU vyhozován s běžným domácím odpadem. Pro prevenci možného znečištění životního prostředí a újm na zdraví osob nekontrolovaným odpadem recyklujte výrobek odpovídým způsobem.

Spoolečnost FKA Brands Ltd tímto prohlašuje, že toto rádiové vybavení je v shodě se základními požadavky a dalšími relevantními ustanoveními směrnice 2014/53/EU. Kopii prohlášení o shodě získáte na adrese uk.jamaudio.com/customer-support/doc

HU_JAM TURNTABLE

HASZNÁLAT ELŐTT OLVASSA EL AZ UTASÍTÁSOKAT, ÉS A KÉSŐBBI HASZNÁLATHOZ TEGYE EL EZEKET.

WEEE-MAGYARÁZAT

♻️ Ez a jelölés azt jelzi, hogy ezt a terméket az Európai Unióban nem szabad a háztartási hulladék közé dobni. Az ellenőrizetlen hulladékkezelésből származó környezeti vagy egészségügyi kár elkerülése végett, és a tárgyi készletek fenntartható kezelése jegyében felelősségteljesen hasznosítsa újra.

A FKA Brands Ltd. kijelenti, hogy ez a rádióberendezés eleget tesz a 2014/53/EU irányelv szükséges követelményeinek és egyéb vonatkozó rendelkezéseinek. A Megfelelőségil nyilatkozat másolatát a uk.jamaudio.com/customer-support/doc

PT_JAM TURNTABLE

LEIA TODAS AS INSTRUÇÕES ANTES DE UTILIZAR. CONSERVE ESTAS INSTRUÇÕES PARA REFERÊNCIA FUTURA.

74

Quick Start Guide

EXPLICAÇÃO DA REEE
♻️ Esta marcação indica que o produto não deve ser eliminado juntamente com outros resíduos domésticos em toda a UE. Para impedir possíveis danos ambientais ou à saúde humana resultantes de uma eliminação não controlada dos resíduos, este produto deverá ser reciclado de

75

Quick Start Guide

forma responsável de modo a promover a reutilização sustentável dos recursos materiais.

Desta forma, o FKA Brands Ltd, declara que este equipamento de rádio está em conformidade com os requisitos essenciais outras provisões relevantes da Diretiva 2014/53/EU. É possível obter uma cópia da Declaração de Conformidade através de uk.jamaudio.com/customer-support/doc

SK_JAM TURNTABLE

PŘED POUŽITÍM ZAŘIADENIA SI PREČÍTAJTE VŠETKY POKYNY. POKYNY USCHOVAJTE NA NAHLIADNUTIE V BUDÚCNOSTI.

WEEE POPIS

♻️ Tento symbol znamená, že výrobok by sa v rámci celej EÚ nemá vyhazovať do domáceho odpadu. Aby nedošlo k možnému znečisteniu životného prostredia alebo poškodeniu zdravia v dôsledku nekontrolovaného odpadu, je potrebné prístupovať k recyklovaniu zodpovedne a prapagovať tak opätovné použitie zdrojových materiálov.

Spooločnosť FKA Brands Ltd. týmto vyhlasuje, že toto rádiové zariadenie je v súlade so základnými požiadavkami a ďalšími relevantnými ustanoveniami Smernice 2014/53/EU. Kópiu vyhlásenia o zhode získate na adrese uk.jamaudio.com/customer-support/doc

PL_JAM TURNTABLE

PRZED UŻYCIEM NALEŻY PRZECZYTAĆ CAŁĄ INSTRUKCJĘ. INSTRUKCJĘ NALEŻY ZACHOWAĆ NA PRZYSZŁOŚĆ.

OBJASNIENIE WEEE

♻️ Ten znak wskazuje, że na obszarze UE przyrząd nie wolno pozbywać się wyrzucając do śmieci domowych. Aby chronić środowisko i zdrowie, którym zagraża nieodpowiednia utylizacja odpadów, przyrząd należy recyklingować, aby umożliwić odzysk materiałów, z których został wykonany.

Niniejszym firma FKA Brands Ltd oświadcza, że to urządzenie radiowe jest zgodne z podstawowymi wymaganiami oraz innymi właściwymi postanowieniami Dyrektywy 2014/53/EU. Kopię Deklaracji zgodności można uzyskać pod uk.jamaudio.com/customer-support/doc

BG_JAM TURNTABLE

ПРОЧЕТЕТЕ ВСИЧКИ ИНСТРУКЦИИ ПРЕДИ УПОТРЕБА И ГИ ЗАПАЗЕТЕ ЗА БЪДЕЩА СПРАВКА.

ПРЕДУПРЕЖДЕНИЕ: БАТЕРИИТЕ (КУТИЯТА С БАТЕРИИ ИЛИ ПОСТАВЕНИТЕ БАТЕРИИ) НЕ ТРЯБВА ДА СЕ ИЗПАГАТ НА ПРЕКАЛЕНО ЗАТОПЛЯНЕ КАТО СЪЛЪНЧЕВА ТОПИЛНА, ОГЪН ИЛИ ДРУГИ ПОДОБНИ. ВНИМАНИЕ: ОПАСНОСТ ОТ ЕКСПЛОЗИЯ АКО БАТЕРИЯТА НЕ Е ПОСТАВЕНА ПРАВИЛНО. ЗАМЕНЕТЕ ЕДИНСТВЕНО СЪС СЪЩИЯ ИЛИ С ПОДОБЕН ВИД.

ЗАМЯНА НА БАТЕРИЯТА:
Вашият Stir It Up Wireless включва зареждащи се батерии, предназначени да издържат през целия живот на продукта. В малко вероятния случай, когато се наложи замаяна на батерията, моля свържете се с отдела за клиентско обслужване, който ще Ви осигури информация за гаранцията и услугата за замаяна на батерията извън гаранция.

ДИРЕКТИВА ЗА БАТЕРИЯТА

♻️ Този символ показва, че батериите не трябва да се изхвърлят с битовите отпадъци, защото съдържат вещества, които може да са опасни за околната среда и за здравето. Моля, изхвърляйте батериите на предназначенияте за тази цел места.

OEEO ОБЯСНЕНИЕ

♻️ Това маркиране показва, че този продукт не трябва да се изхвърля с други битови отпадъци в границите на ЕС. За предотвратяване на евентуална щета за околната среда или за човешкото здраве поради неконтролно изхвърляне на боклука, рециклирайте го отговорно, за да съдействате за

76

Quick Start Guide

екологичната многократна употреба на материалните ресурси.

С настоящето, FKA Brands Ltd, декларира, че това радиосъоръжение е в съответствие на основните изисквания и на други необходими условия на Директива 2014/53/EU. Копие от Декларацията за съответствие може да бъде получено от uk.jamaudio.com/customer-support/doc

RO_JAM TURNTABLE

CITIȚII TOATE INSTRUCȚIUNILE ÎNAINTE DE UTILIZARE ȘI PĂSTRAȚI-LE PENTRU A LE CONSULTA ÎN VIITOR.

ÎNLOCUIREA BATERILOR

Difuzorul JAM TURNTABLE include un acumulator conceput să reziste pe toată durata de viață a produsului. În cazul improbabil în care ați fi obligat să înlocuiți acumulatorul, contactați Serviciul Clienți care vă va informa cu privire la garanția produsului dumneavoastră și la înlocuirea acumulatorului după expirarea garanției.

EXPLICAȚIA DEEE

♻️ Acest simbol indică faptul că acest produs nu trebuie eliminat împreună cu alte deșeuri menajere pe teritoriul UE. Pentru a preveni posibile prejudicii asupra mediului sau sănătății umane din cauza eliminării necontrolate a deșeurilor, reciclați-l cu responsabilitate pentru a favoriza reutilizarea durabilă a resurselor materiale.

FKA Brands Ltd declară că acest pozitiviz radio este în conformitate cu cerințele esențiale și alte prevederi relevante ale Directivei 2014/53/EU. Un exemplar al Declarației de conformitate poate obținut de la uk.jamaudio.com/customer-support/doc

AR_JAM TURNTABLE

اقرأ كل الإرشادات والفهمها قبل استخدام المنتج بخليّة واحتفظ بها لتتراجع إليها.

مخلفات الأجهزة الكهربائية / الإلكترونية
يُشير هذا الرمز إلى أن المنتج ينبغي عدم التخلص منه مع سائر المخلفات المنزلية الأخرى في جميع أنحاء الاتحاد الأوروبي. لتفادي احتمال وقوع الضرر على البيئة أو الصحة البشرية بسبب التخلص من النفايات بطرق غير خاضعة للضوابط، يُرجى إعادة تدويرها على نحو مسؤول لتعزيز إعادة الاستخدام المستدام العربية

تقر FKA Brands Ltd بموجب أن هذا الجهاز اللاسلكي يأتي متوافقا مع المتطلبات اللازمة ويغرد من الأحكام ذات الصلة من الأمر الإرشادي 2٠١4/٥٣/EU. ويمكن الحصول على نسخة من إعلان المطابقة على uk.jamaudio.com/customer-support/doc

CN_JAM TURNTABLE

使用之前請閱讀所有指南並妥善保存以備未來參考

歐共體廢棄電子電器設備指南(WEEE)解釋
此標識表示在歐共體內本產品不得與家庭廢物色一起丟棄。無控制的物色丟棄有害環境或健康，必須避免。請盡力回收廢舊設備，使其持續得以再生利用。

FKA分銷有限公司在此聲明，此無線設備符合2014/53/EU指南的基本要求和其它相關條款。請訪問uk.jamaudio.com/customer-support/doc以獲取合規聲明的副本。

NCC WARNING MESSAGE
低功率電波輻射性電機管理辦法
第十二條 經型式認證合格之低功率射頻電機，非經許可，公司、商號或使用者均不得擅自變更頻率、加大功率或變更原設計之特性及功能。

第十四條 低功率射頻電機之使用不得影響飛航安全及干擾合法通信；經發現有干擾現象

象時，應改善至無干擾時方得繼續使用。
前項合法通信，指依電信法規定作業之無線電通信。

ID JAM TURNTABLE

BACA SEMUA PETUNJUK SEBELUM PENGGUNAAN DAN SIMPAN PETUNJUK INI UNTUK RUJUKAN DI MASA MENDATANG.

PENJELASAN WEEE
Tanda ini menunjukkan bahwa produk ini tidak boleh dibuang bersama sampah rumah tangga lain di seluruh UE. Untuk mencegah kemungkinan bahaya pada lingkungan atau kesehatan manusia dari pembuangan limbah yang tidak terkendali, daur ulang produk ini secara bertanggung jawab untuk mempromosikan penggunaan kembali sumber daya bahan secara berkelanjutan.

FKA Brands Ltd dengan ini menyatakan bahwa peralatan radio ini mematuhi persyaratan penting dan ketentuan relevan lainnya dari Arahan 2014/53/EU. Salinan Pernyataan Kepatuhan bisa diperoleh dari uk.jamaudio.com/customer-support/doc



To prevent possible hearing damage, do not listen at high volume levels for long periods. Full instruction and warranty details can be found at <http://www.thehouseofmarley.com/instructionbooks>
Con el fin de evitar lesiones auditivas, se aconseja no

escuchar a un volumen excesivamente alto durante un periodo prolongado. Para ver los detalles completos y las excepciones, consulte <http://www.thehouseofmarley.com/instructionbooks>.

Afin d'éviter tout dommage auditif possible, ne pas écouter à un volume sonore élevé pendant une période prolongée. Pour les informations complètes et les exceptions, rendez-vous sur <http://www.thehouseofmarley.com/instructionbooks>.

Um mögliche Hörschäden zu vermeiden, stellen Sie die Lautstärke nicht über einen längeren Zeitraum sehr hoch ein. Weitere Informationen und Ausnahmen erhalten Sie hier <http://www.thehouseofmarley.com/instructionbooks>.

Per evitare possibili danni all'udito, non ascoltare audio a livelli elevati di volume per lunghi periodi. Per tutti i dettagli e le eccezioni, visitare il sito <http://www.thehouseofmarley.com/instructionbooks>.

The Bluetooth® word mark and logos are registered trademarks owned by Bluetooth® SIG, Inc. and any use of such marks by The House of Marley is under license.

Operating frequency band: 2402 – 2480MHz
CE Maximum radio-frequency power transmitted: 3.51dBm

DISTRIBUTED BY:
JAM USA
3000 North Pontiac Trail, Commerce Township,
MI 48390 USA

Imported into the UK by
FKA Brands Ltd, Tonbridge, TN110GP, UK.

Imported into the EU by
FKA Brands Ltd, 29 Earlsfort Terrace, Dublin 2. IE

Distributed in Australia by
Homedics Australia Pty Ltd
14 Kingsley Close
Rowville, Victoria 3178

Distributed in New Zealand by
CDB Media Ltd
4 Lovell Court
Albany, Auckland, New Zealand 0800 232 633

IB-HXTTB100-0724-01



HX-TTB
© 2024 JAM Audio.
All Rights Reserved.

	RECYCLING This product bears the selective sorting symbol for Waste electrical and electronic equipment (WEEE). This means that this product must be handled pursuant to European directive 2012/19/EU in order to be recycled or dismantled to minimize its impact on the environment. User has the choice to give his product to a competent recycling organization or to the retailer when he buys a new electrical or electronic equipment.
	Protective earthing terminal. The apparatus should be connected to a mains socket outlet with a protective earthing connection.
	This symbol indicates AC voltage
	This symbol indicates DC voltage
	This symbol indicates for indoor use only
	This symbol indicates energy efficiency marking.
	Use only power supplies listed in the user instructions.
The power adaptor plug is used as the disconnect device, The socket-outlet shall be installed near the equipment and shall be easily accessible.	
The marking information is located at the bottom of the apparatus.	
WARNING: Only the accessories (such as external power supply) provided by the manufacturer can be used with the product.	
AC/DC adaptor for use with audio, video, information technology equipment.	
AC/DC Adaptor: Manufacturer: Guangdong Leetac Electronics Technology Co.,Ltd. Model No.: GRP-150016-D4 INPUT: 100-240V~, 50/60Hz, 1.0A OUTPUT: 15.0V \pm 1.6A, 24.0W Average active efficiency: 89.22% Efficiency at low load (10%): 81.84% No-load power consumption: 0.079%	
Off mode power consumption: max. 0.5W	

JAM TURNTABLE WITH SPEAKERS QUICK START GUIDE