



INSTALLATION AND OPERATION MANUAL

Riverside™ Series (RSS36NE Illustrated)

SAFETY INFORMATION

⚠ WARNING

If the information in these instructions are not followed exactly, a fire or explosion may result causing property damage, personal injury or loss of life. Read the installation, operating and maintenance instructions thoroughly before installing or servicing this equipment.

- Do not store or use gasoline or other flammable vapors and liquids in the vicinity of this or any other appliance.
- An LP-cylinder not connected for use shall not be stored in the vicinity of this or any other appliance.

WHAT TO DO IF YOU SMELL GAS:

- Do not try to light any appliance.
- Shut off gas to the appliance.
- Extinguish any open flame.
- If odour continues, leave the area immediately.
- Do not touch any electrical switch; do not use any phone in your building.
- Immediately call your gas supplier from a neighbour's phone. Follow the gas supplier's instructions.
- If you cannot reach your gas supplier, call the fire department.

Failure to follow these instructions could result in fire or explosion, which could cause property damage, personal injury, or death.

- Installation and service must be performed by a qualified installer, service agency, or the gas supplier.

This appliance is only for use with the type of gas indicated on the rating plate. This appliance is not convertible for use with other gases, unless a certified kit is used.

INSTALLER:

Leave this manual with the appliance

CONSUMER:

Retain this manual for future reference

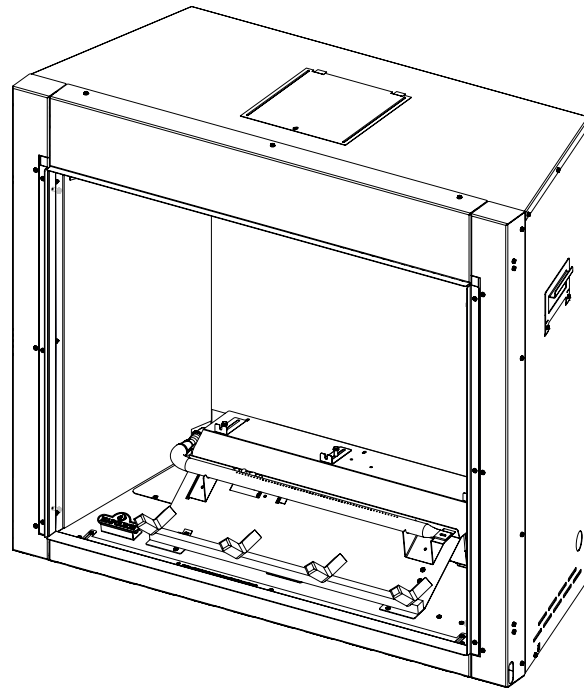

FOR OUTDOOR USE ONLY

**CERTIFIED TO THE CANADIAN AND AMERICAN NATIONAL STANDARDS:
ANSI Z21.97 AND CSA 2.41 FOR OUTDOOR DECORATIVE GAS APPLIANCES**

 DANGER	CARBON MONOXIDE HAZARD This appliance can produce carbon monoxide which has no odor.
	Using it in an enclosed space can kill you. Never use this appliance in an enclosed space such as a camper, tent, car or home.

DECORATIVE PRODUCT: NOT FOR USE AS A HEATING APPLIANCE.

APPLY SERIAL NUMBER LABEL FROM CARTON



Serial No. X X X X X 0 0 0 0 0

MODEL NO.



▲ DANGER! FLAMMABLE GAS UNDER PRESSURE.
LEAKING LP-GAS MAY CAUSE A FIRE OR EXPLOSION
IF IGNITED CAUSING SERIOUS BODILY INJURY OR DEATH.
CONTACT LP GAS SUPPLIER FOR REPAIRS, OR DISPOSAL OF THIS
CYLINDER OR UNUSED LP-GAS.

▲ WARNING! FOR OUTDOOR USE ONLY. *
DO NOT USE OR STORE CYLINDER IN A BUILDING, GARAGE, OR
ENCLOSED AREA.

▲ WARNING:

- Know the odour of LP-gas. If you hear, see, or smell leaking LP-gas, immediately get everyone away from the cylinder and call the Fire Department. Do not attempt repairs.
- Caution your LP-gas supplier to:
 - (a) be certain cylinder is purged of trapped air prior to first filling;
 - (b) be certain not to overfill the cylinder;
 - (c) be certain cylinder requalification date is checked.
- LP-gas is heavier than air and may settle in low places while dissipating.
- Contact with the liquid contents of cylinder will cause freeze burns to the skin.
- Do not allow children to tamper or play with cylinder.
- When not connected for use, keep cylinder valve turned off. Self-contained appliances shall be limited to a cylinder of 30lb capacity or less.
- Do not use, store, or transport cylinder where it would be exposed to high temperatures. Relief valve may open allowing a large amount of flammable gas to escape.
- When transporting, keep cylinder secured in an upright position with cylinder valve turned off.

WHEN CONNECTING FOR USE:

- Use only in compliance with applicable codes.
- Read and follow manufacturer's instructions.
- Consult manufacturer's instructions concerning the cylinder connection provided with your appliance.
- Be sure regulator vent is not pointing up.
- Turn off all valves on the appliance.
- Do not check for gas leaks with a match or open flame. Apply soapy water at areas marked "X". Open cylinder valve. If bubble appears, close valve and have LP-gas service person make needed repairs. Also, check appliance valves and connections to make sure they do not leak before lighting appliance.
- Light appliance(s) following manufacturer's instructions.
- When appliance is not in use, keep the cylinder valve closed.

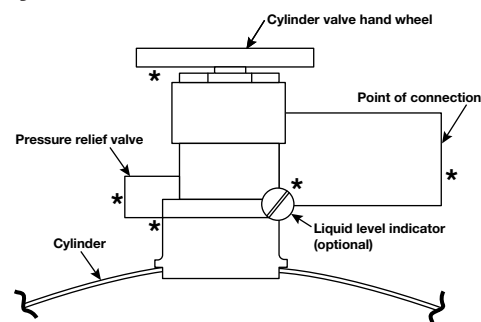

! WARNING

- **This appliance is hot when operated and can cause severe burns if contacted.**
- **Any changes or alterations to this appliance or its controls can be dangerous and is prohibited.**
- Do not operate appliance before reading and understanding operating instructions. Failure to operate appliance according to operating instructions could cause fire or injury.
- Risk of fire or asphyxiation, do not operate appliance with fixed glass removed and never obstruct the front opening of the appliance.
- Do not connect 110 volts to the control valve, with the exception of models; GSST8 and GT8.
- Risk of burns. The appliance should be turned off and cooled before servicing.
- Do not install damaged, incomplete or substitute components.
- Risk of cuts and abrasions. Wear protective gloves, protective footwear, and safety glasses during installation. Sheet metal edges may be sharp.
- Do not burn wood or other materials in this appliance.
- Provide adequate ventilation and combustion air. Provide adequate accessibility clearance for servicing and operating the appliance.
- High pressure will damage valve. Disconnect gas supply piping before pressure testing gas line at test pressures above 1/2 psig. Close the manual shut-off valve before pressure testing gas line at test pressures equal to or less than 1/2 psig (35mb).
- The appliance must not be operated at temperatures below freezing (32°F / 0°C). Allow the appliance to warm to above freezing prior to operation, with the exception of the outdoor models; these appliances are suitable for 0°F / -18°C.
- **Children and adults should be alerted to hazards of high surface temperature and should stay away to avoid burns or clothing ignition.**
- **Young children should be carefully supervised when they are in the same room as the appliance. Toddlers, young children and others may be susceptible to accidental contact burns. A physical barrier is recommended if there are at risk individuals in the house. To restrict access to an appliance or stove, install an adjustable safety gate to keep toddlers, young children and other at risk individuals out of the room and away from hot surfaces.**
- **Clothing or other flammable material should not be placed on or near the appliance.**
- **Due to high temperatures, the appliance should be located out of traffic and away from furniture and draperies.**
- Furniture or other objects must be kept a minimum of 4 feet (1.22m) away from the front of the appliance.
- Ensure you have incorporated adequate safety measures to protect infants/toddlers from touching hot surfaces.
- Even after the appliance is off, it will remain hot for an extended period of time.
- Check with your local hearth specialty dealer for safety screens and hearth guards to protect children from hot surfaces. These screens and guards must be fastened to the floor.
- **Any safety screen, guard or barrier removed for servicing the appliance, must be replaced prior to operating the appliance.**
- It is imperative that the control compartments, burners and its passageway in the appliance and venting system are kept clean. The appliance and its venting system should be inspected before use and at least annually by a qualified service person. More frequent cleaning may be required due to dirt, pollen, yard waste, etc. The appliance area must be kept clear and free from combustible materials, gasoline and other flammable vapours and liquids.
- If the appliance shuts off, do not re-light until you provide fresh air. If appliance keeps shutting off, have it serviced. Keep burner and control compartment clean.
- Under no circumstances should this appliance be modified.
- Do not allow wind or fans to blow directly into the appliance. Avoid any drafts that alter burner flame patterns.

DANGER

HOT GLASS WILL CAUSE BURNS.



DO NOT TOUCH GLASS UNTIL COOLED.

NEVER ALLOW CHILDREN TO TOUCH GLASS.

A barrier designed to reduce the risk of burns from the hot viewing glass is provided with this appliance and must be installed for the protection of children and other at-risk individuals.

WARNING

- Do not use a blower insert, heat exchanger insert or other accessory not approved for use with this appliance.
- This appliance must not be connected to a chimney flue pipe serving a separate solid fuel burning appliance.
- Do not use this appliance if any part has been under water. Immediately call a qualified service technician to inspect the appliance and to replace any part of the control system and any gas control which has been under water.
- Do not operate the appliance with the glass door (if equipped) removed, cracked or broken. Replacement of the glass should be done by a licensed or qualified service person.
- Do not strike or slam shut the appliance glass door, if equipped.
- **Only doors / optional fronts certified with the appliance are to be installed on the appliance.**
- Keep the packaging material out of reach of children and dispose of the material in a safe manner. As with all plastic bags, these are not toys and should be kept away from children and infants.
- Carbon or soot should not occur in a vent free appliance as it can distribute into the living area of your home. If you notice any signs of carbon or soot, immediately turn off your appliance and arrange to have it serviced by a qualified technician before operating it again.
- If equipped, the screen must be in place (closed) when the appliance is in operation.
- When equipped with pressure relief doors, they must be kept closed while the appliance is operating to prevent exhaust fumes containing carbon monoxide, from entering into the home. Temperatures of the exhaust escaping through these openings can also cause the surrounding combustible materials to overheat and catch fire.
- Carbon monoxide poisoning may lead to death; early signs of carbon monoxide poisoning resemble the flu, with headache, dizziness and/or nausea. If you have these signs, the appliance may not be working properly. Get fresh air at once! Have appliance serviced. Some people; pregnant women, persons with heart or lung disease, anemia, those under the influence of alcohol, those at high altitudes are more affected by carbon monoxide than others. Failure to keep the primary air opening(s) of the burner(s) clean may result in sooting and property damage.
- As with any combustion appliance, we recommend having your appliance regularly inspected and serviced as well as having a Carbon Monoxide Detector installed in the same area to defend you and your family against Carbon Monoxide (not applicable for outdoor appliances).
- Ensure clearances to combustibles are maintained when building a mantel or shelves above the appliance. Elevated temperatures on the wall or in the air above the appliance can cause melting, discolouration or damage to decorations, a TV or other electronic components.
- **For appliances equipped with a safety barrier; if the barrier becomes damaged, the barrier shall be replaced with the manufacturer's barrier for this appliance.**
- **Installation and repair should be done by a qualified service person. It is imperative that control compartments, burners and circulating air passageways of the appliance be kept clean.**
- For outdoor products only: this appliance must not be installed indoors or within any structure that prevents or inhibits the exhaust gases from dissipating in the outside atmosphere.
- If applicable, the millivolt version of this appliance uses and requires a fast acting thermocouple. Replace only with a fast acting thermocouple supplied by Wolf Steel Ltd.

 **WARNING** 

FIRE RISK HAZARD / DELAYED IGNITION

High supply pressure will damage the valve / controls.



Disconnect the appliance main gas valve/control from the supply piping when pressure testing that system at pressures in excess of 1/2 psi (3.5 kPa).

Isolate the appliance with its shut off valve during any pressure testing of the supply piping at pressures equal to or less than 1/2 psi (3.5 kPa).

 **WARNING:** This product can expose you to chemicals including lead and lead compounds, which are known to the State of California to cause cancer, and chemicals including BBP and DEHP, which are known to the State of California to cause birth defects or other reproductive harm. For more information, go to www.P65Warnings.ca.gov.

1.0	general information	6
1.1	combustion and ventilation air	6
1.2	installation checklist	7
1.3	rates and efficiencies	8
1.4	installation overview	8
1.5	rating plate information	10
2.0	dimensions	11
2.1	RSS36	11
2.2	RSS42	11
3.0	location	12
4.0	heat management (optional)	13
4.1	minimum air terminal location clearances	14
5.0	framing	15
5.1	gas inlet locations	15
5.2	minimum framing dimensions	16
5.3	minimum enclosure clearances	17
5.4	tv recess clearances	18
5.5	minimum clearance to combustible enclosures	20
5.6	nailing tab installation (located in manual baggie)	22
5.7	minimum mantel clearances	23
5.8	wall mount control switch	24
5.9	high limit switch location/reset	25
6.0	electrical information	26
6.1	hard wiring connection	26
6.2	receptacle wiring diagram	26
6.3	wiring diagram	27
6.4	valve access	27
7.0	gas installation	28
7.1	propane cylinder specifications	28
7.2	propane gas cylinder mounting	29
8.0	operation	30
9.0	finishing	31
9.1	log placement	31
10.0	adjustments	32
10.1	venturi adjustment	32
10.2	flame characteristics	32
10.3	check pressure readings	33
11.0	maintenance	34
12.0	replacement parts	35
12.1	overview	36
13.0	accessories	38
14.0	troubleshooting	40
15.0	warranty	42
16.0	service history	43

note:

The information throughout this manual is believed to be correct at the time of printing. Wolf Steel Ltd. reserves the right to change or modify any information within this manual at any time without notice. Changes, other than editorial are denoted by a vertical line in the margin.

1.0 general information

When the appliance is installed at elevations above 4,500ft (1372m), and in the absence of specific recommendations from the local authority having jurisdiction, the certified high altitude input rating shall be reduced at the rate of 4% for each additional 1,000ft (305m). Expansion / contraction noises during heating up and cooling down cycles are normal and to be expected. Change in flame appearance from “HI” to “LO” is more evident in natural gas than in propane.

It is highly recommended to protect the logs from moisture (i.e., rain, snow). Cover the enclosure opening when not in use.

This appliance is only for use with the type of gas indicated on the rating plate. This appliance is not convertible for use with other gases, unless a certified kit is used.

The protective wrap on plated parts is best removed when the assembly is at room temperature but this can be improved if the assembly is warmed, using a hair dryer or similar heat source. The protective wrap must be removed before operating the appliance.

This appliance is a decorative product. It is not a source of heat and not intended to burn solid fuel.



Batteries must be disposed of according to the local laws and regulations. Some batteries may be recycled, and may be accepted for disposal at your local recycling center. Check with your municipality for recycling instructions.

Installer, please fill out the checklist on the following page.

1.1 combustion and ventilation air

This appliance is intended for installation on an outdoor patio or in your yard. It must never be installed inside the warm air envelope of your structure.

It is highly recommended that this appliance be installed in a “sheltered” area. Direct wind will cause an erratic flame and possible pilot or main burner outage.

An erratic flame could also lead to excessive carboning (black soot) which is not a safety issue but is visually undesirable.

Typical installation may include covered patio, screened porch, gazebo or on an outside wall of a house.

If installing a propane appliance, the propane cylinder must always be on the exterior of such a structure.

Ensure the area has adequate ventilation.

important:

Some components and/or media are packaged separately and must be installed in accordance with the information in this manual.

1.2 installation checklist

GAS FIREPLACE INSTALLATION CHECKLIST

Customer:	_____	Date Installed:	_____
Address:	_____	Installer:	_____
Model:	_____	Dealer:	_____
Serial #:	_____	Dealer Phone #:	_____

This checklist is a reference tool only. It is not intended as a substitute for the installation instructions.

<u>Fireplace Installation</u>	YES	IF NOT, PLEASE EXPLAIN WHY?
Is the fireplace level and secured?	<input type="checkbox"/>	_____
Are the non-combustible materials installed?	<input type="checkbox"/>	_____
Are the clearances to combustibles maintained?	<input type="checkbox"/>	_____
Are the logs/media installed as instructed?	<input type="checkbox"/>	_____
Are the accessories installed as instructed?	<input type="checkbox"/>	_____
Is the optional safety screen kit installed and secure?	<input type="checkbox"/>	_____
Are all required accessories installed (e.g. logs, panels)?	<input type="checkbox"/>	_____
<u>Heat Management</u>		
Is the venting supported and secured?	<input type="checkbox"/>	_____
Are all clearances to combustibles maintained?	<input type="checkbox"/>	_____
Are the appropriate firestops and shields properly installed?	<input type="checkbox"/>	_____
Is the terminal, level, secured and sealed?	<input type="checkbox"/>	_____
<u>Gas and Electrical</u>		
Was the fireplace converted to propane?	<input type="checkbox"/>	_____
Was the appropriate supply pressure verified?	<input type="checkbox"/>	_____
Were all gas connections leak tested?	<input type="checkbox"/>	_____
Is the 120 VAC supply connection to the fireplace compliant?	<input type="checkbox"/>	_____
Are all electrical wires protected from damage?	<input type="checkbox"/>	_____
<u>Finishing</u>		
Non-combustible materials used as per instructions?	<input type="checkbox"/>	_____
Enclosure instructions forwarded to builder/finisher?	<input type="checkbox"/>	_____
Minimum enclosure dimensions compliant?	<input type="checkbox"/>	_____
Combustible Mantel Clearances compliant?	<input type="checkbox"/>	_____
<u>Commissioning (By Certified Technician)</u>		
Was the fireplace test fired and all operation verified?	<input type="checkbox"/>	_____
Safety and lighting instructions reviewed with the Customer?	<input type="checkbox"/>	_____
Operating Instruction Manual left with the Customer?	<input type="checkbox"/>	_____

Wolf Steel Ltd. recommends photographs of the various stages of construction be filed along with a copy of this completed form.

general information

1.3 rates and efficiencies

For your satisfaction, this appliance has been test-fired to assure its operation and quality.

	RSS36		RSS42	
	Natural Gas	Propane	Natural Gas	Propane
Altitude (FT)	0-4,500			
Max. Input (BTU/HR)	50,000		60,000	
Min. Inlet Gas Supply Pressure	4.5" (11mb) w.c.	11" (27mb) w.c.	4.5" (11mb) w.c.	11" (27mb) w.c.
Max. Inlet Gas Supply Pressure	13" (32mb) w.c.			
Manifold Pressure (Under Flow Conditions)	3.5" (9mb) w.c.	10" (25mb) w.c.	3.5" (9mb) w.c.	10" (25mb) w.c.

1.4 installation overview

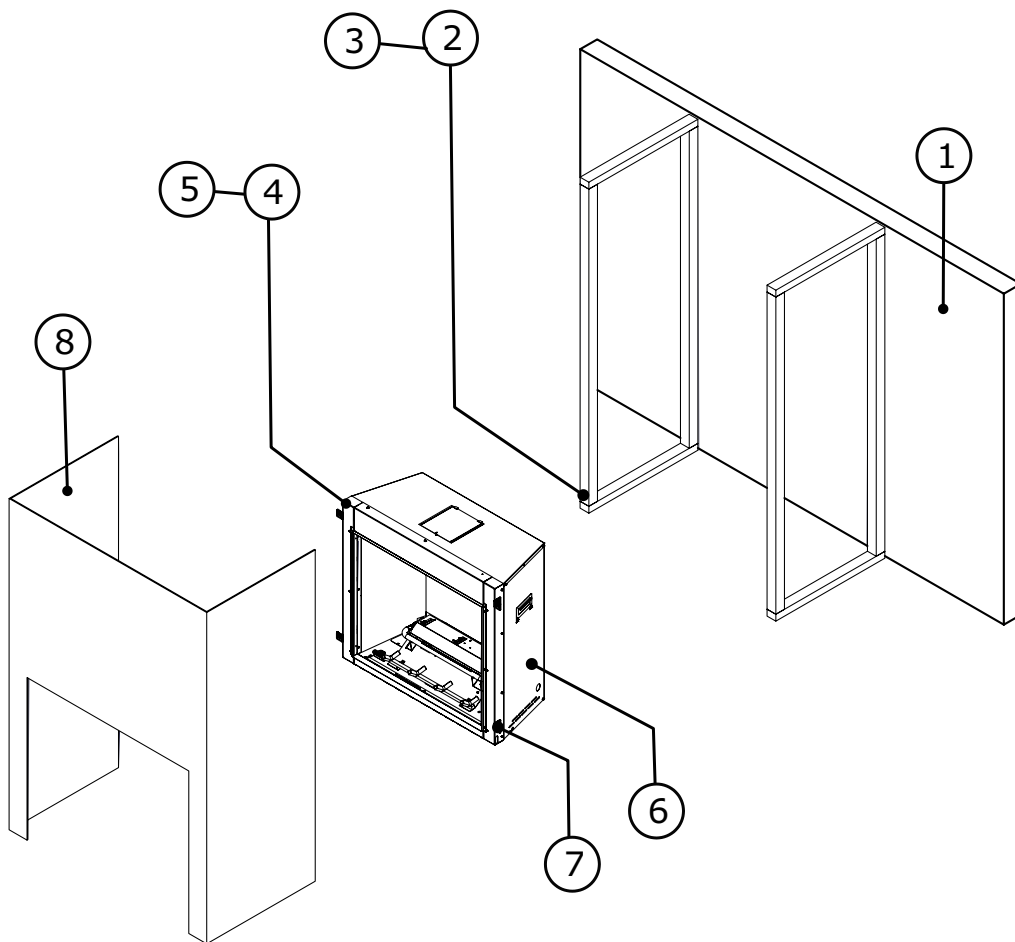

1. Determine the final location of the appliance (see "location" section).
2. Determine the most appropriate gas inlet location (see "gas inlet location" section).
3. Plan out appliance enclosure, framing, fronts, accessories, etc.
4. Install all electrical wirings (refer to "electrical information" section).
5. Install gas lines (see "gas installation" section).
6. Test appliance.
7. Install nailing tabs (see "nailing tab installation" section).
8. Complete finishing (see "finishing" section).

! WARNING

- Never obstruct the front opening of the appliance.
- Objects placed in front of the appliance must be kept a minimum of 48" (121.9cm) from the front face of the appliance.
- Fire risk. Explosion hazard.
- High pressure will damage valve. Disconnect gas supply piping before pressure testing gas line at test pressures above 1/2 PSIG. Close the manual shut-off valve before pressure testing gas line at pressures equal to or less than 1/2PSIG (35mb).
- Use only Wolf Steel approved optional accessories and replacement parts with this appliance. Using non-listed accessories (blowers, doors, louvres, trims, gas components, venting components, etc.) could result in a safety hazard and will void the warranty and certification.

THIS GAS APPLIANCE SHOULD BE INSTALLED AND SERVICED BY A QUALIFIED INSTALLER to conform with local codes. Installation practices vary from region to region and it is important to know the specifics that apply to your area, for example in Massachusetts State:

- The appliance shutoff valve must be a "T" handle gas cock.
- The flexible connector must not be longer than 36" (91.4cm).



We suggest that our gas hearth products be installed and serviced by professionals who are certified in the U.S. by the National Fireplace Institute® (NFI) as NFI Gas Specialists

The installation must conform with local codes or, in absence of local codes, the National Gas and Propane Installation Code CSA B149.1 in Canada, or the National Fuel Gas Code, ANSI Z223.1 / NFPA 54 in the United States.

The appliance and its individual shutoff valve must be disconnected from the gas supply piping system during any pressure testing of that system at test pressures in excess of 1/2 psig (35 mb). The appliance must be isolated from the gas supply piping system by closing its individual manual shutoff valve during any pressure testing of the gas supply piping system at test pressures equal to or less than 1/2 psig (35 mb). When installed with a blower or fan, the junction box must be electrically connected and grounded in accordance with local codes. In the absence of local codes, use the current CSA C22.1 Canadian Electrical Code in Canada or the ANSI / NFPA 70 National Electric Code in the United States. In the case where the blower is equipped with a power cord it must be connected into a properly grounded receptacle. The grounding prong must not be When the appliance is installed directly on combustible material other than wood flooring, the appliance shall be installed on a metal or wood panel extending the full width and depth.

Solid fuels shall not be burned in this appliance.

general information

1.5 rating plate information

Certified to Canadian and American National Standards: **CSA 2.22-XXXX / ANSI Z21.50-XXXX for Vented Decorative Gas Appliances**
 Certifié selon les normes Nationales Canadiennes et Américaines: **CSA 2.22-XXXX / ANSI Z21.50-XXXX pour les Appareils à gaz décoratif à évacuation**

Direct vent, vented gas fireplaces. Approved for bedroom, bathroom and bed-sitting room installation. Suitable for mobile home installation, if installed in accordance with the current standard CAN / CSA Z240MH Series gas equipped mobile homes in Canada, or, in the United States, the *Manufactured Home Construction and Safety Standard, Title 24 CFR, Part 3280*. When this US Standard is not applicable, use the *Standard for Fire Safety Criteria for Manufactured Home Installations, Sites and Communities, ANSI / NFPA 501A*. This appliance must be installed in accordance with local codes, if any; if none, follow the current ANSI Z223.1 or CSA B149. **For use with barrier WXXX-XXXX. Follow installation instructions.**
 Foyer à gaz ventilé. Homologué pour installation dans une chambre à coucher, une salle de bain et un studio. Approprié pour installation dans une maison mobile si son installation conforme aux exigences de la norme CAN / CSA Z240MH Série de maisons mobile équipées au gaz en vigueur au Canada, ou, aux États-Unis selon la norme *24 CFR, Part 3280, Manufactured Home Construction and Safety Standard*. Dans le cas où cette norme d'États-Unis n'est pas pertinente, utiliser la norme *NFPA 501A, Fire Safety Criteria for Manufactured Home Installations, Sites and Communities*. Installer l'appareil selon les codes ou règlements locaux ou, en l'absence de tels règlements, selon les codes d'installation ANSI Z223.1 ou CSA B149 en vigueur. **Utiliser uniquement avec l'écran WXXX-XXXX. Suivre les instructions d'installation.**

SAFETY Energy Verified Énergie vérifiée REFERENCE# 161746

VENTED DECORATIVE GAS APPLIANCE: NOT A SOURCE OF HEAT, NOT INTENDED FOR USE AS A HEATING APPLIANCE, NOT FOR USE WITH SOLID FUEL.
APPAREIL À GAZ DÉCORATIF À ÉVACUATION: N'EST PAS UNE SOURCE DE CHALEUR; N'EST PAS DESTINÉ À ÊTRE UTILISÉ COMME UN APPAREIL DE CHAUFFAGE; NE CONVIENT PAS AUX COMBUSTIBLES SOLIDES.

FOR USE WITH GLASS DOORS CERTIFIED WITH THIS APPLIANCE ONLY. POUR UTILISATION UNIQUEMENT AVEC LES PORTES EN VERRE CERTIFIÉES AVEC L'APPAREIL.

For natural gas when equipped with No. XX drill size orifice.
 For propane when equipped with No. XX drill size orifice.
 Convient au gaz naturel quand l'appareil est muni d'un injecteur de diamètre no. XX.
 Convient au propane quand l'appareil est muni d'un injecteur de diamètre no. XX.

WARNING: Do not add any material to the appliance which will come in contact with the flames, other than that supplied by the manufacturer with the appliance.
AVERTISSEMENT: N'ajoutez pas à cet appareil aucun matériau devant entrer en contact avec les flammes autre que celui qui est fourni avec cet appareil par le fabricant.
 The appliance must be vented using the appropriate Napoleon vent kits. See installation manual for venting specifications. Proper reinstallation and resealing is necessary after servicing the vent-air intake system.
 L'appareil doit être ventilé à l'aide de l'ensemble d'évacuation propre à Napoleon. Référez au manuel d'installation pour les spécifications d'évacuation. Il est nécessaire de bien réinstaller et resceller l'évacuation après avoir exécuté l'entretien du système de prise d'air.

Serial Number / N° de Série: XXXX W385-XXXX

MODEL / MODÈLE
 XXXX XXXX XXXX XXXX
 XXXX XXXX XXXX XXXX

Altitude 0-XXXXft (0-XXXXm) XXXX XXXX XXXX XXXX
Input XX,XXX XXXX XXXX XXXX
Reduced Input XX,XXX XXXX XXXX XXXX
P4 XX,X% XXXX XXXX XXXX

Manifold Pressure: 3.5" w.c. (NG) XXXX XXXX XXXX XXXX
Minimum Supply Pressure: 4.5" w.c. (NG) XXXX XXXX XXXX XXXX
Maximum Supply Pressure: 7" w.c. (NG) XXXX XXXX XXXX XXXX

Pression au Collecteur: 3,5" d'une colonne d'eau (GN) XXXX XXXX XXXX XXXX
Pression d'Alimentation Min: 4,5" d'une colonne d'eau (GN) XXXX XXXX XXXX XXXX
Pression d'Alimentation Max: 7" ** d'une colonne d'eau (GN) XXXX XXXX XXXX XXXX
 ** Maximum inlet pressure not to exceed 13"

Manifold Pressure: 10" w.c. (P) XXXX XXXX XXXX XXXX
Minimum Supply Pressure: 11" w.c. (P) XXXX XXXX XXXX XXXX
Maximum Supply Pressure: 13" w.c. (P) XXXX XXXX XXXX XXXX

Pression au Collecteur: 10" d'une colonne d'eau (P) XXXX XXXX XXXX XXXX
Pression d'Alimentation Min: 11" d'une colonne d'eau (P) XXXX XXXX XXXX XXXX
Pression d'Alimentation Max: 13" ** d'une colonne d'eau (P) XXXX XXXX XXXX XXXX
 ** Pression d'alimentation maximale ne doit pas dépasser 13"

Dégagements minimaux des matériaux combustibles:
 Dessus, côtés et arrière: selon les espaces de dégagements pour les matériaux d'ossature selon le manuel du propriétaire pour les matériaux de finition.
 Dessus X" XXXX XXXX XXXX XXXX
 Plancher X" XXXX XXXX XXXX XXXX
 Côtés X" XXXX XXXX XXXX XXXX
 Arrière X" XXXX XXXX XXXX XXXX
 Dessus du conduit d'évent X" XXXX XXXX XXXX XXXX
 Côtés et dessous du conduit d'évent X" XXXX XXXX XXXX XXXX
 Profondeur d'encastrement une face X" XXXX XXXX XXXX XXXX
 *** Tablette X" de l'ouverture de l'appareil XXXX XXXX XXXX XXXX
 L'extension horizontale maximale: X" XXXX XXXX XXXX XXXX
 Référez au manuel d'installation pour des extensions plus grandes, les longueurs d'évacuation minimes et maximum.
 Spécifications électriques: 115V, 60Hz. Moins de 12 ampères.

Minimum clearance to combustible materials:
 Top, sides & back: per standoff spacers for framing and finishing materials. For non-combustible framing and finishing materials, see installation manual.
 Top X" XXXX XXXX XXXX XXXX
 Floor X" XXXX XXXX XXXX XXXX
 Sides X" XXXX XXXX XXXX XXXX
 Back X" XXXX XXXX XXXX XXXX
 Vent/agg X" XXXX XXXX XXXX XXXX
 Vent sides & bottom X" XXXX XXXX XXXX XXXX
 Recessed depth X" XXXX XXXX XXXX XXXX
 *** Mantel X" from appliance opening XXXX XXXX XXXX XXXX
 ** Maximum horizontal extension: X" XXXX XXXX XXXX XXXX
 Refer to installation manual for greater extensions, minimum vent lengths and maximum vent lengths.
 Electrical ratings: 115V, 60Hz. Less than 12 ampères.

WOLF STEEL LTD. 24 Napoleon Road, Barrie, ON, L4M 0G8 Canada

note:
 The rating plate must remain with the appliance at all times. It must not be removed.

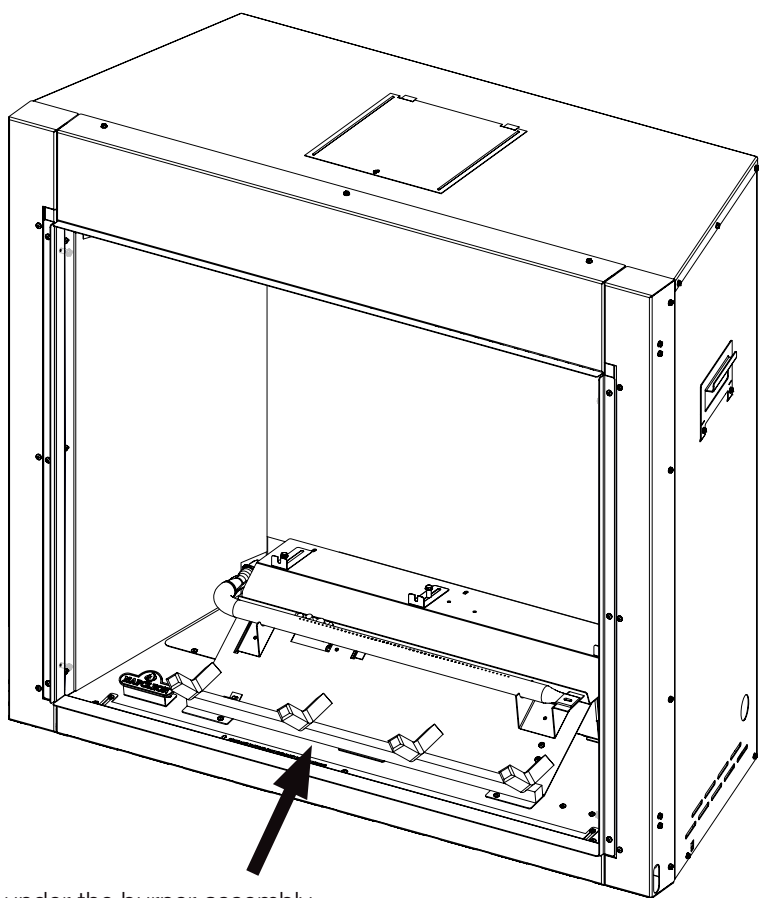

The rating plate is located under the burner assembly.

2.1 RSS36

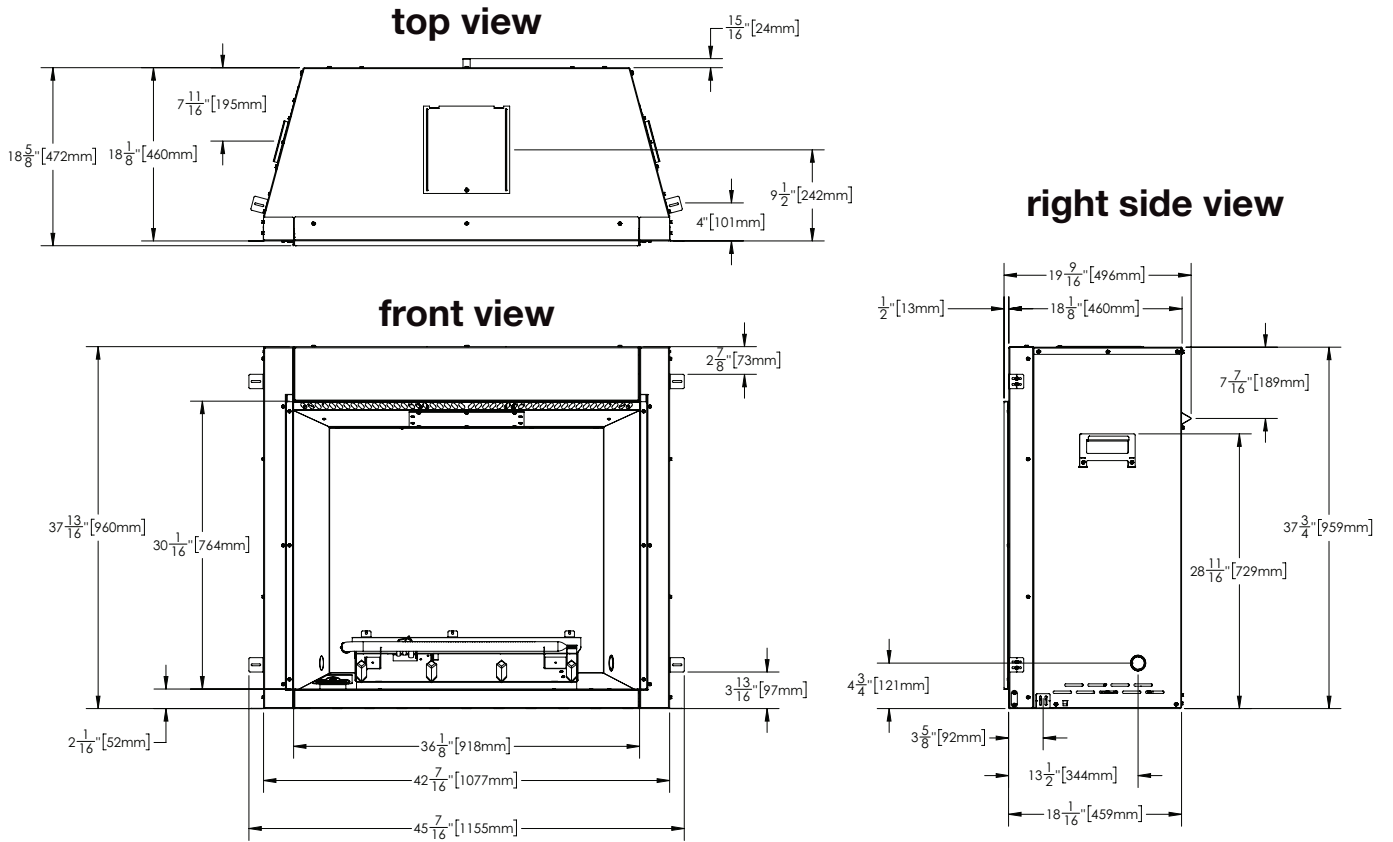

2.2 RSS42

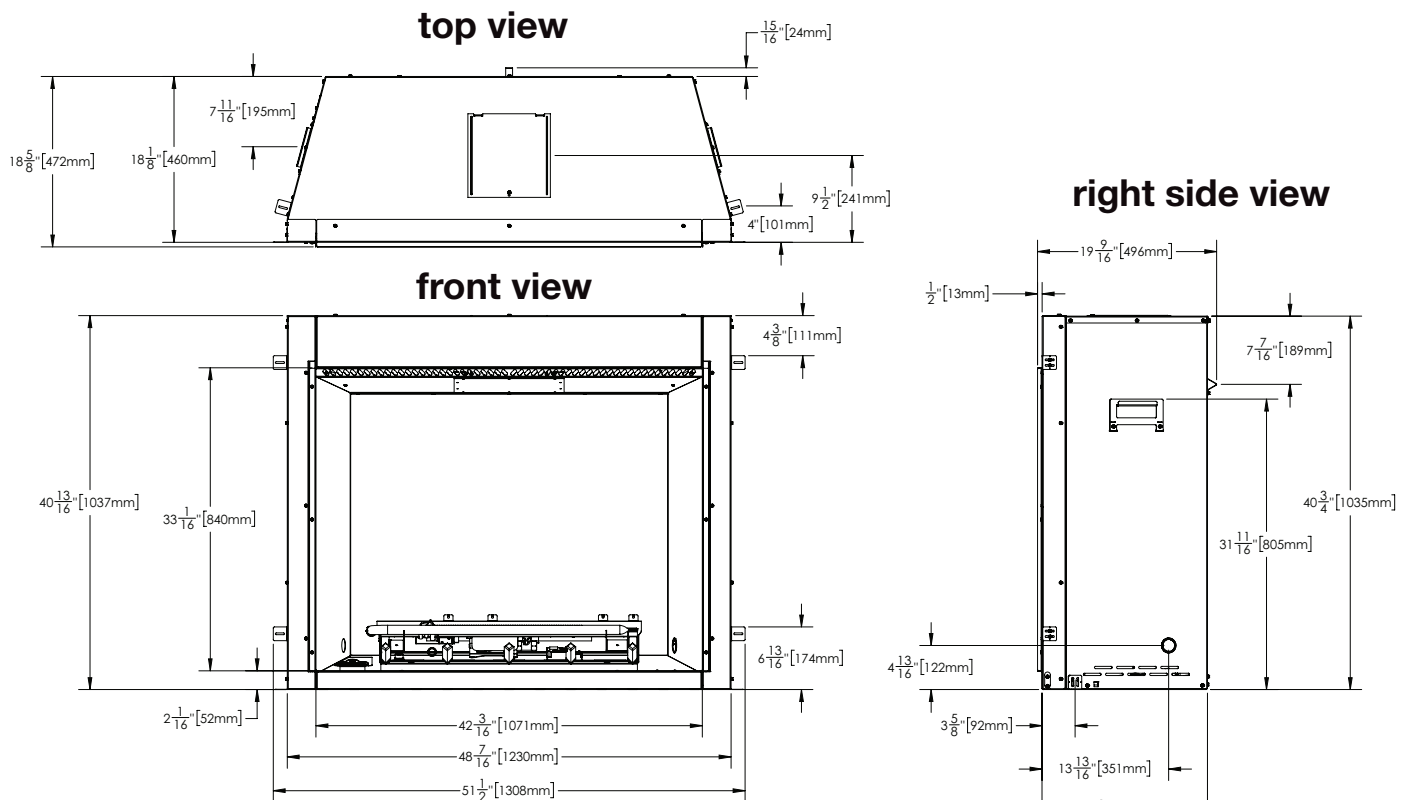

3.0 location

It is important when selecting a location for your appliance to ensure clearances to adjacent combustibles are met. This appliance is intended for installation on an outdoor patio or in your yard. It is highly recommended that this appliance be installed in a sheltered area (following the guidelines outlined below). Direct wind will cause an erratic flame and possible pilot or main burner outage. An erratic flame could also lead to excessive carboning (black soot), which is not a safety issue but is visually undesirable.

note:

When choosing a location for your appliance, care must be taken to avoid areas where excessive moisture or running water may be a problem.

Ensure at least 30% of the outdoor living space periphery is open and unobstructed.

Any enclosure (shelter) in which the appliance is used must comply with one of the following:

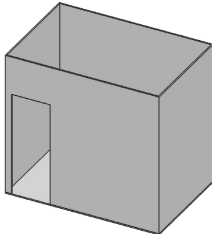

With walls on all sides, but at least one permanent opening at ground level and no overhead cover.

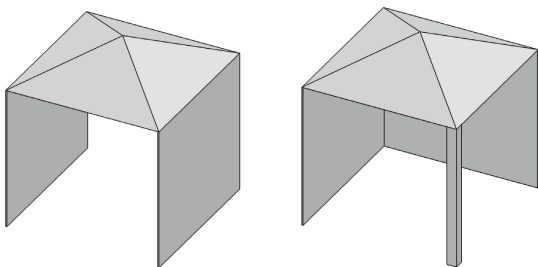

Within a partial enclosure which includes an overhead cover and no more than two sidewalls. These sidewalls may be parallel, as in a breezeway, or at right angles to each other.

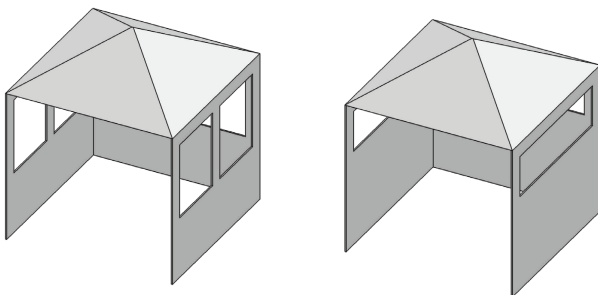

Within a partial enclosure which includes an overhead cover and three wide walls, as long as 30 percent or more of the horizontal periphery of the enclosure is permanently open.

Calculate the minimum opening required for an outdoor living space:

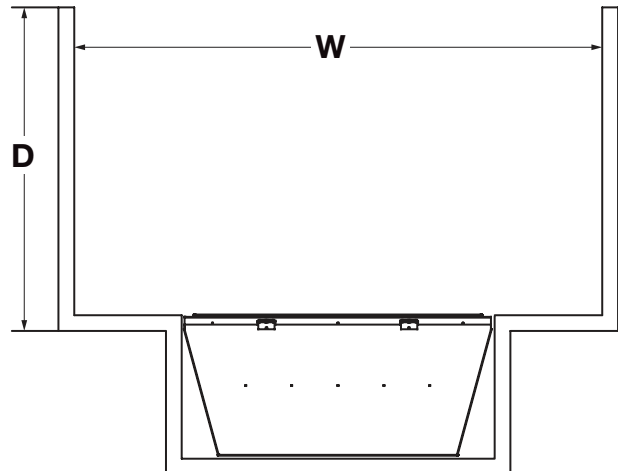

D	+	W	+	D	+	W	=	Total
15 ft (4.6m)	+	18 ft (5.5m)	+	15 ft (4.6m)	+	18 ft (5.5m)	=	66 ft (20.2m)
Divide the width of the open area (W) by the total outdoor living space:								
18 ft (5.5m)	/	66 ft (20.2m)	=	0.27				
NOT APPROVED - 0.27 is less than the required 0.30 for safe installation.								

D	+	W	+	D	+	W	=	Total
15 ft (4.6m)	+	25 ft (7.6m)	+	15 ft (4.6m)	+	25 ft (7.6m)	=	80 ft (24.4m)
Divide the width of the open area (W) by the total outdoor living space:								
25 ft (7.6m)	/	80 ft (24.4m)	=	0.31				
APPROVED - 0.31 is more than the required 0.30 for safe installation.								

! WARNING

- Risk of fire. Maintain specified air space clearances to vent pipe and appliance.
- The vent system must be supported every 3' (0.9m) for vertical runs. Use support ring assembly W010-0067 or equivalent non-combustible strapping to maintain the minimum clearance to combustibles.

All vent measurements start at the base of the air collar of the appliance.

Vertical vent sections: A minimum of 1" (25mm) all around the vent pipe on all vertical runs to combustibles is required.

note:

The appliance has a Heat Exhaust Management Kit (RSOHEM) which must use approved B-vent components.

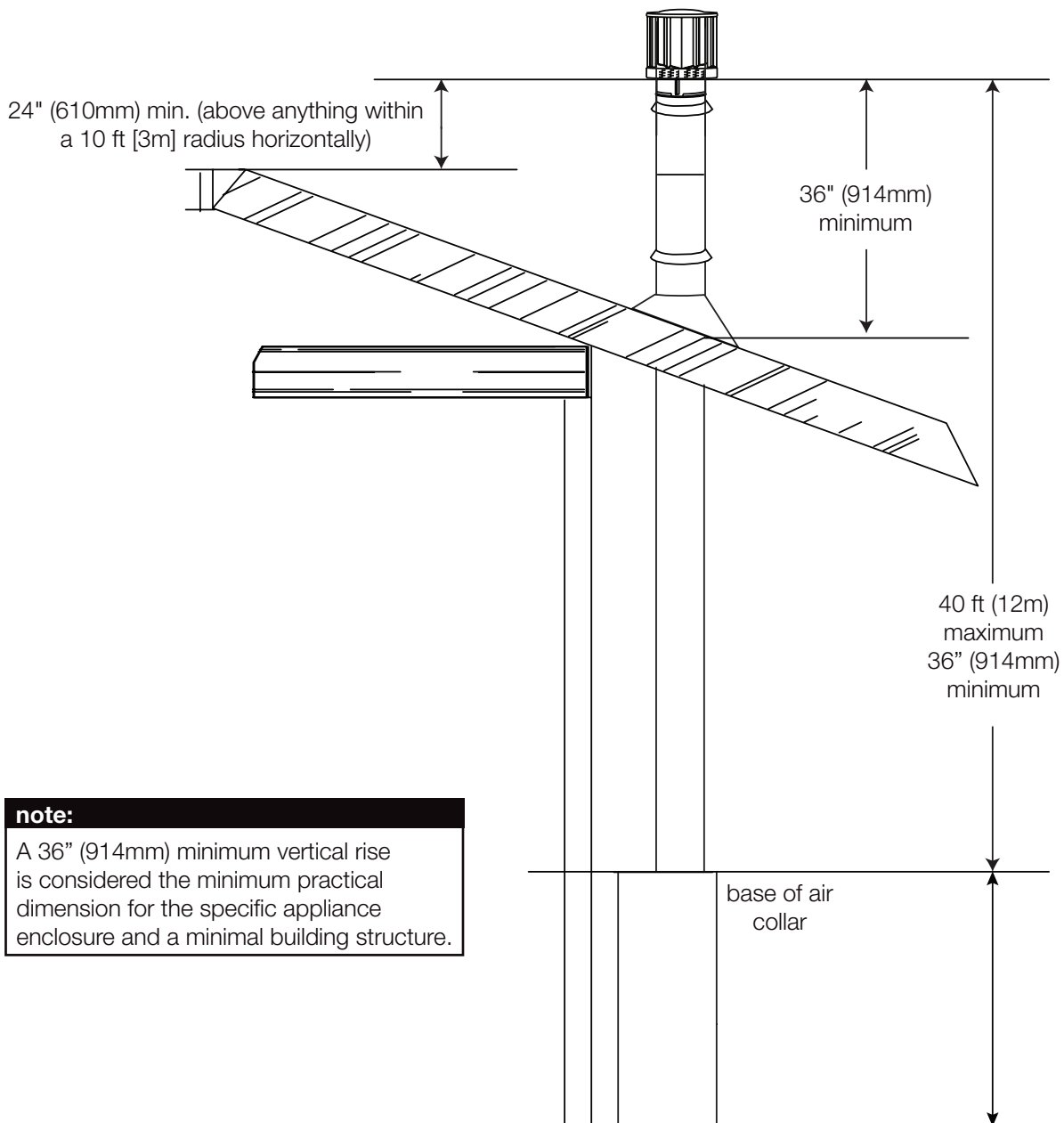

note:

A 36" (914mm) minimum vertical rise is considered the minimum practical dimension for the specific appliance enclosure and a minimal building structure.

venting requirements (optional)

4.1 minimum air terminal location clearances

Canada installations: In accordance with the current CSA B149.1, Natural Gas and Propane Installation Code.

U.S.A installations: In accordance with the current ANSI Z223/NFPA 54 National Fuel Gas Code.



Fireplace opening.



Fireplace not permitted.

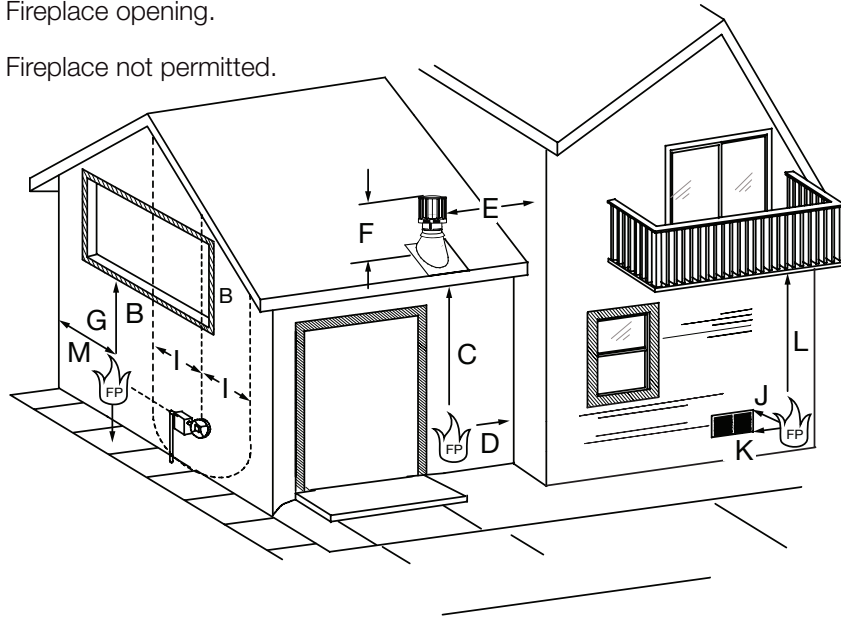

	INSTALLATIONS		
	CANADA	U.S.A.	
A	0" (0mm)		Clearance above grade, veranda porch, deck, or balcony (to base of appliance).
B	Clearance to windows or doors that may be opened, or permanently closed windows:		
	12" (305mm)		Non-vinyl
	24" (610mm)		Vinyl
C	36" (914mm)		Clearance to unventilated soffit.
			Clearance to ventilated soffit.
	60" (1524mm)		Clearance to vinyl soffit or below electrical service.
D	Clearance to inside corner:		
	6" (152mm)		Non-vinyl siding 1 side.
	9" (229mm)		Non-vinyl siding alcove.
	48" (1219mm)		Vinyl siding/windows.
E	See heat management requirements.		Vertical terminal clearance to adjacent wall including neighbouring building.
F	See heat management requirements.		Vertical terminal clearance above roof.
G	6" (152mm)		Clearance to outside corner.
H	36" (914mm)		Clearance to service regulator vent outlet.
I	36" (914mm)		Clearance to each side of centerline of gas meter/regulator vent outlet.
J	12" (305mm)		Clearance to any non-mechanical air supply, or combustion air inlets to other appliances (mechanical or non-mechanical).
K	72" (1829mm)	36" (914mm)	Clearance to mechanical air supply inlet or exhaust.
L	72" (1829mm)		Clearance under a veranda, porch, deck, balcony, or overhang (from base of the appliance).
	72" (1829mm)		Vinyl or composite (from base of the appliance).
M	Refer to local building codes/regulations for proper clearances.		Appliances facing or open onto public property servicing more than one single family dwelling, such as driveways, sidewalks, etc.

⚠ WARNING

- Risk of fire!
- In order to avoid the possibility of exposed insulation or vapour barrier coming in contact with the appliance body, it is recommended that the walls of the appliance enclosure be “finished” (i.e. drywall / sheetrock), as you would finish any other outside wall of a home. This will ensure that clearance to combustibles is maintained within the cavity.
- Do not notch the framing around the appliance stand offs. Failure to maintain air space clearance may cause over heating and fire. Prevent contact with sagging or loose insulation or framing and other combustible materials. Block opening into the chase to prevent entry of blown-in insulation. Make sure insulation and other materials are secured.
- When constructing the enclosure, allow for finishing material thickness to maintain clearances. Framing or finishing material closer than the minimums listed must be constructed entirely of non-combustible materials. Materials consisting entirely of steel, iron, brick, tile, concrete, slate, glass or plasters, or any combination thereof are suitable. Materials that are reported as passing ASTM E136, standard test method for behaviour of materials in a vertical tube furnace at 1382°F (750°C) and UL763 shall be considered non-combustible materials.
- Minimum clearance to combustibles must be maintained or a serious fire hazard could result.
- The appliance requires a minimum enclosure height. Measure from the appliance base.
- If steel stud framing kits with cement board are provided, or specified in the installation instructions, they must be installed.
- If specified in the installation instruction, finishing must be done using a non-combustible board, ceramic tile, marble, etc. Do **NOT** use wood or drywall. Any fire rated drywall is **not** acceptable.

5.1 gas inlet locations

There are two gas inlet locations one on either side of the firebox enclosure. Use the following illustration to identify the preferred inlet and remove the corresponding knockout.

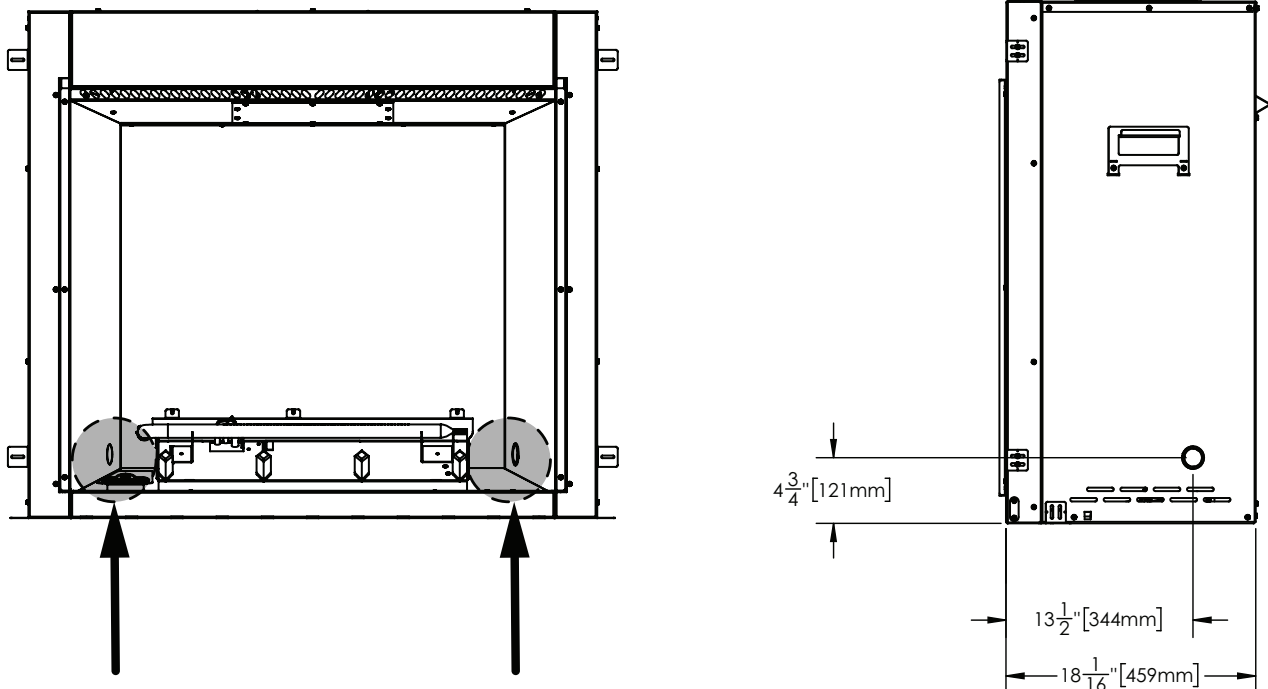

framing

5.2 minimum framing dimensions

Minimum clearance to combustibles construction from appliance and vent surfaces:

Framing	0" (0mm) to stand-offs (sides only) Use a combustible header for the top and two side combustible studs
Finishing	1" (25mm) to back and 0" (0mm) to sides
Non-combustible finishing	7 5/8" (194mm) from the top of the appliance opening (when going over the front face) 4 1/2" (114mm) sides.
Recessed depth	19 9/16" (497mm)
Enclosure top	72" (1828mm) from bottom of appliance
Clearance to ceiling	72" (1828mm) from bottom of appliance.

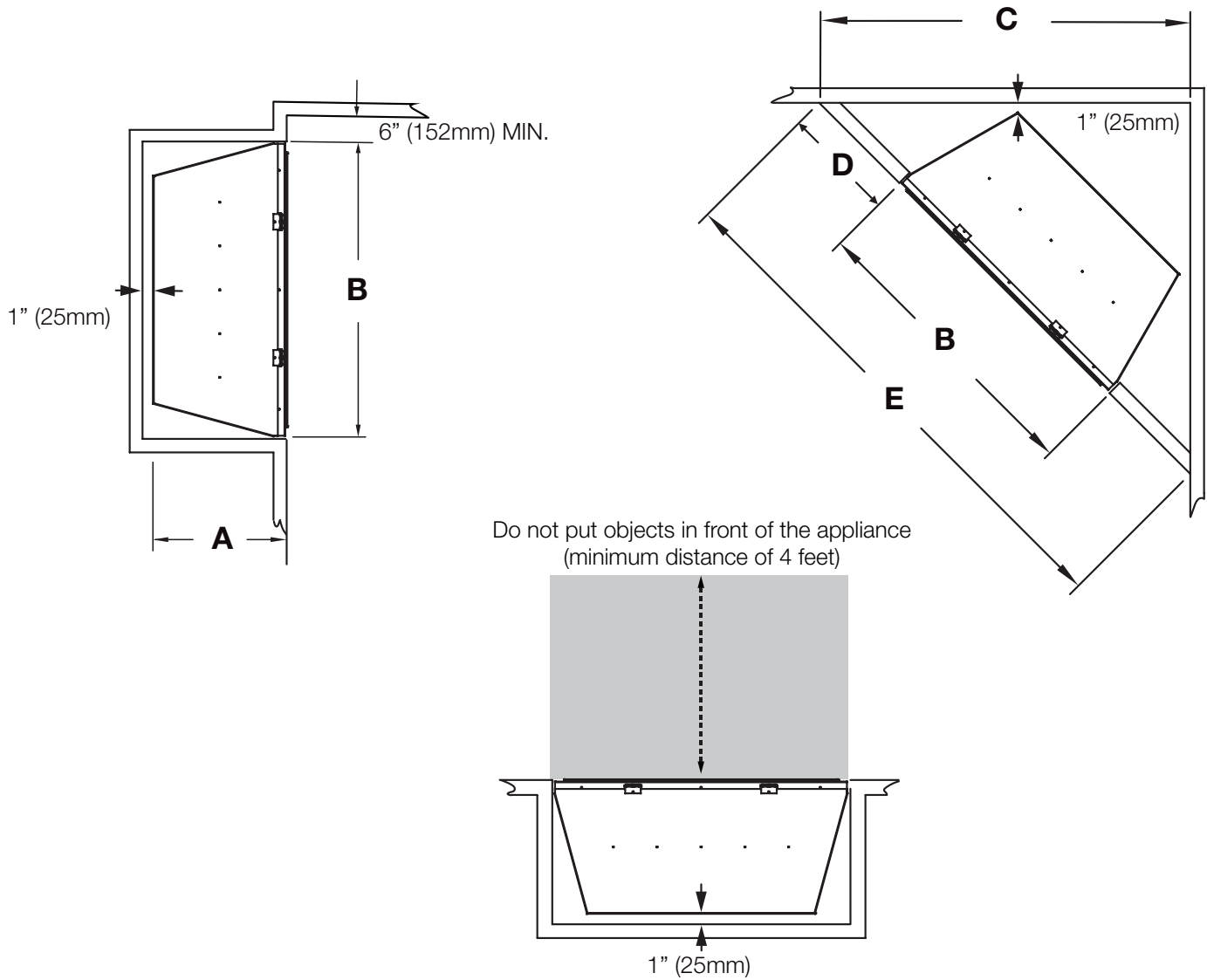

	RSS36	RSS42
A	19 9/16" (497mm)	
B	43" (1092mm)	49" (1245mm)
C	51 1/2" (1308mm)	56" (1422mm)
D	15" (381mm)	
E	73" (1854mm)	79" (2007mm)

5.3 minimum enclosure clearances (combustible framing)

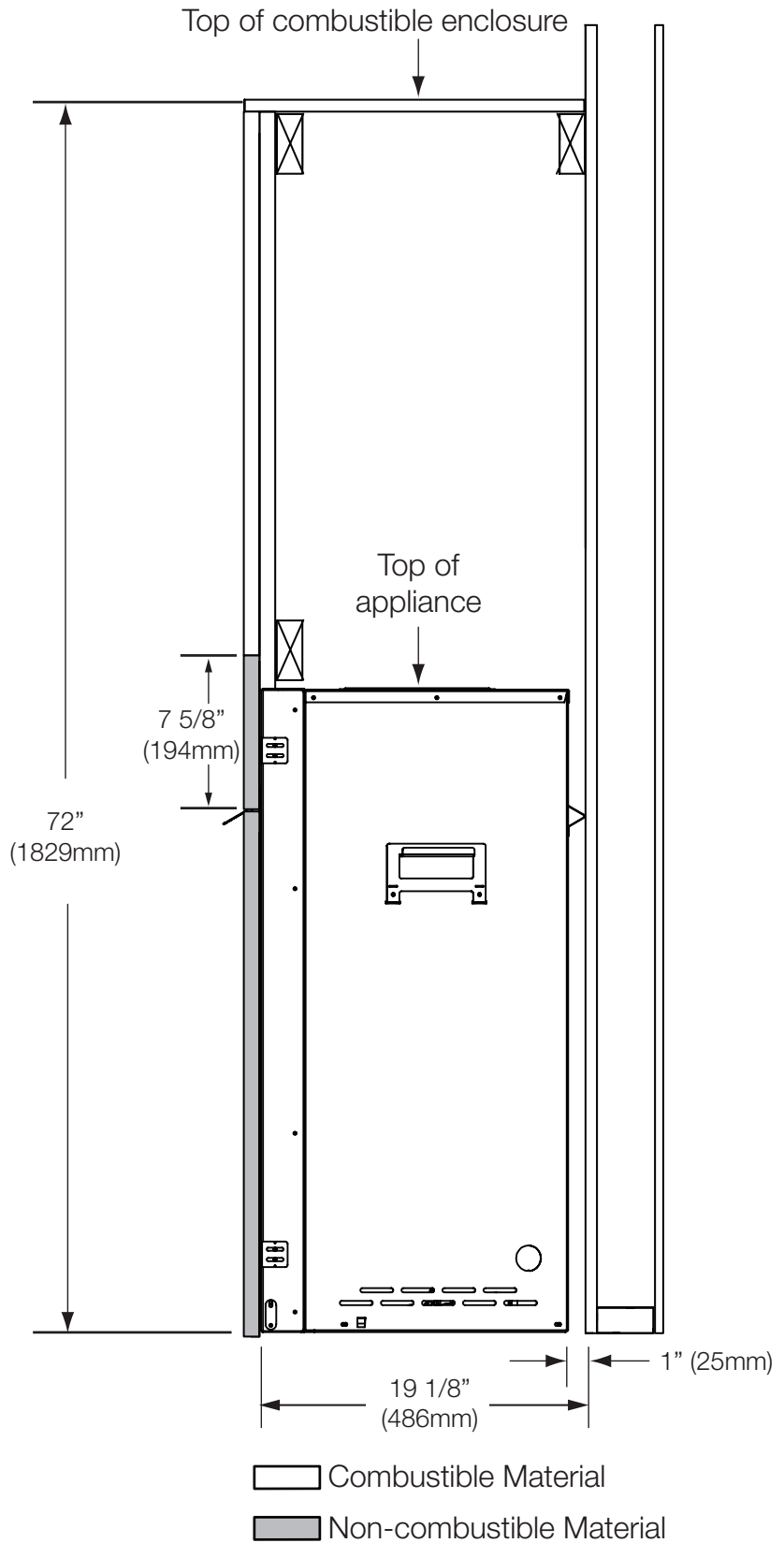

note:
 Non-combustible material required when finishing over the front face of the appliance.

This appliance requires a minimum enclosure height of 72" (1829mm).
 For temperature requirements, the enclosure space around and above the appliance must be left unobstructed.

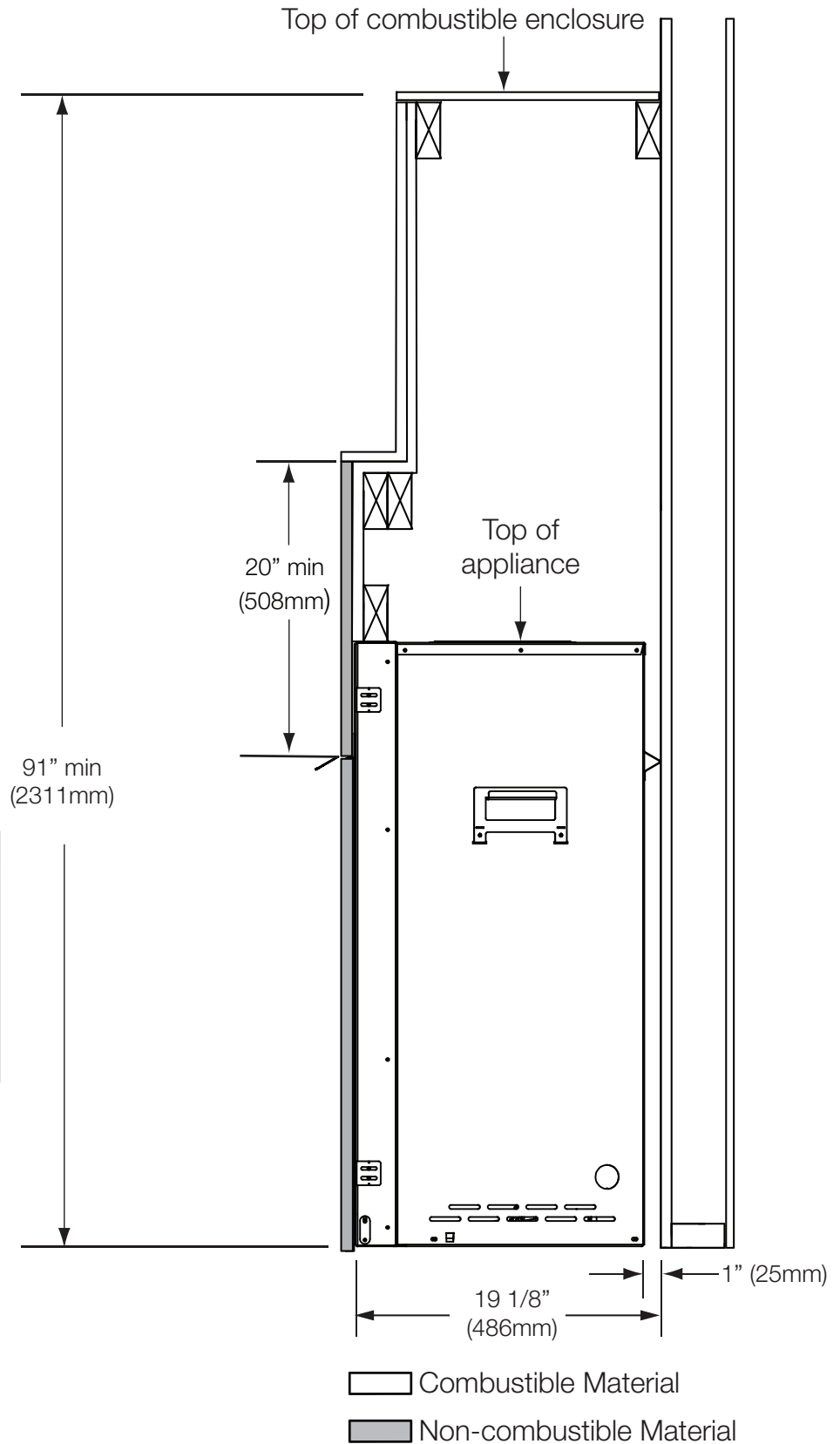
**note:**

- If heat a management kit is used a 1" (25mm) clearance is required to the B-vent.
- Non-combustible material required when finishing over the front face of the appliance.

This appliance requires a minimum enclosure height of 91" (2311mm) for TV recess.

For temperature requirements, the enclosure space around and above the appliance must be left unobstructed.

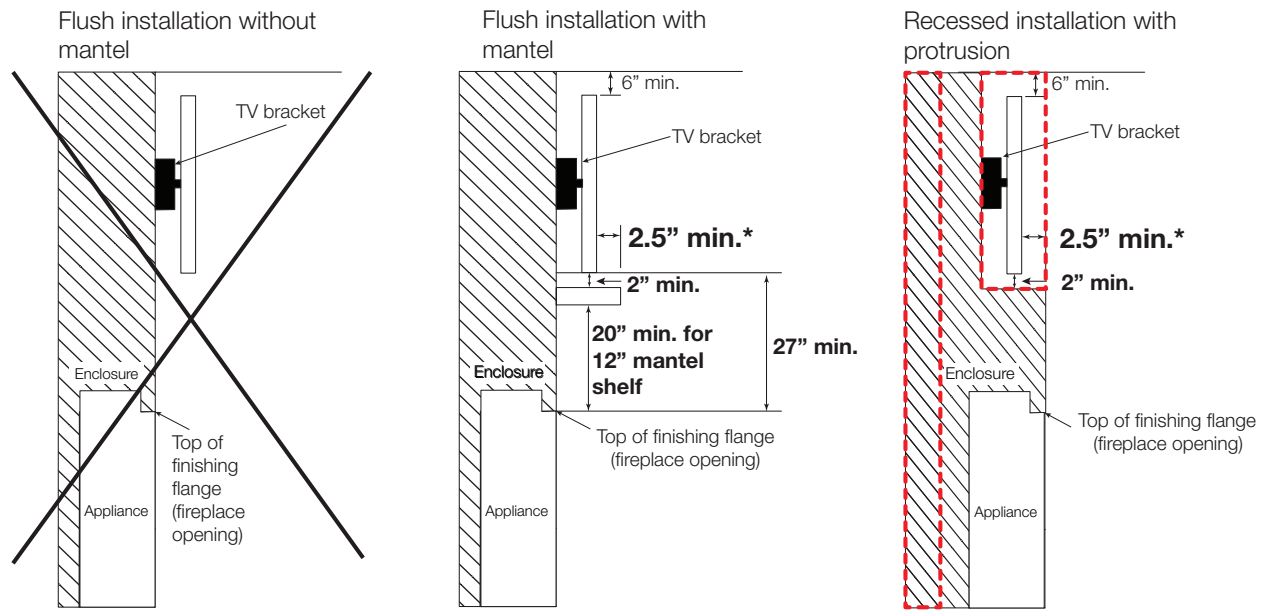

 The volume of air must be added to the enclosure to accommodate the recessed area.

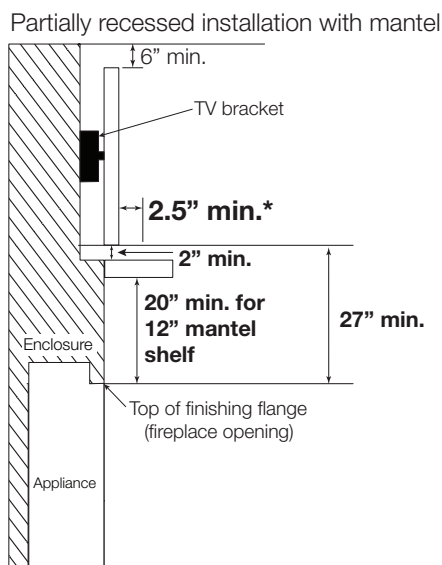

* TV applications were tested with these models with the minimum enclosure dimensions and the maximum recess permissible. Temperatures suitable for operating typical televisions, whilst operating the fireplace, were obtained **with a minimum of a 12" mantel protruding from front surface of the TV**. This data is provided in good faith and is not a guarantee for every application and television. Care and consideration should be taken when planning these installations to ensure the temperatures around the TV meet all manufacturer's recommended operating temperatures. Increasing the height of the mantel and/or TV above the fireplace opening, the protrusion of mantel and the volume of the enclosure all have the effect of reducing the temperature above the fireplace. **It is always recommended to use the optional heat management kit when considering mounting a television above the fireplace.**

note:

- **Electronic appliance temperatures must be validated at the time of installation** as air flow characteristics within the space can vary and maximum acceptable operating temperatures can vary from appliance to appliance. Electronic appliances cannot be used where the electronic appliance temperature exceeds the manufacturer's maximum allowable operating temperatures (see electronic appliance manufacturer's specifications). **Operating a television above the manufacturer's maximum allowable operating temperature will result in premature failure.**
- Mantel height and depth must conform to mantel clearance requirements specified in this manual, see "minimum clearance to combustible mantel" section in installation manual.
- Electronic appliance temperatures may be further reduced by increasing the horizontal distance between the front of the electronic appliance and the front edge of the mantel. However, increasing the gap between the top of the mantel and the bottom of the electronic appliance typically results in higher temperatures. Minimum clearance between the mantel and bottom of the electronic appliance should be maintained to allow air circulation below and behind the electronic appliance.

framing

5.5 minimum clearance to combustible enclosures

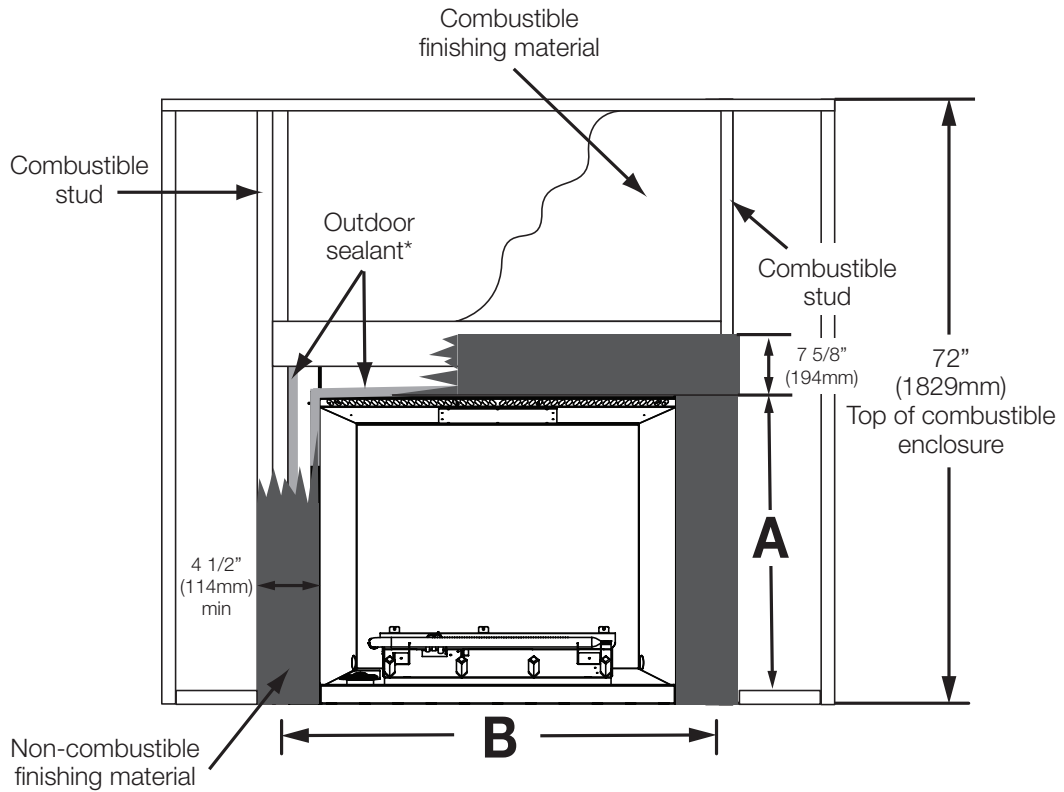
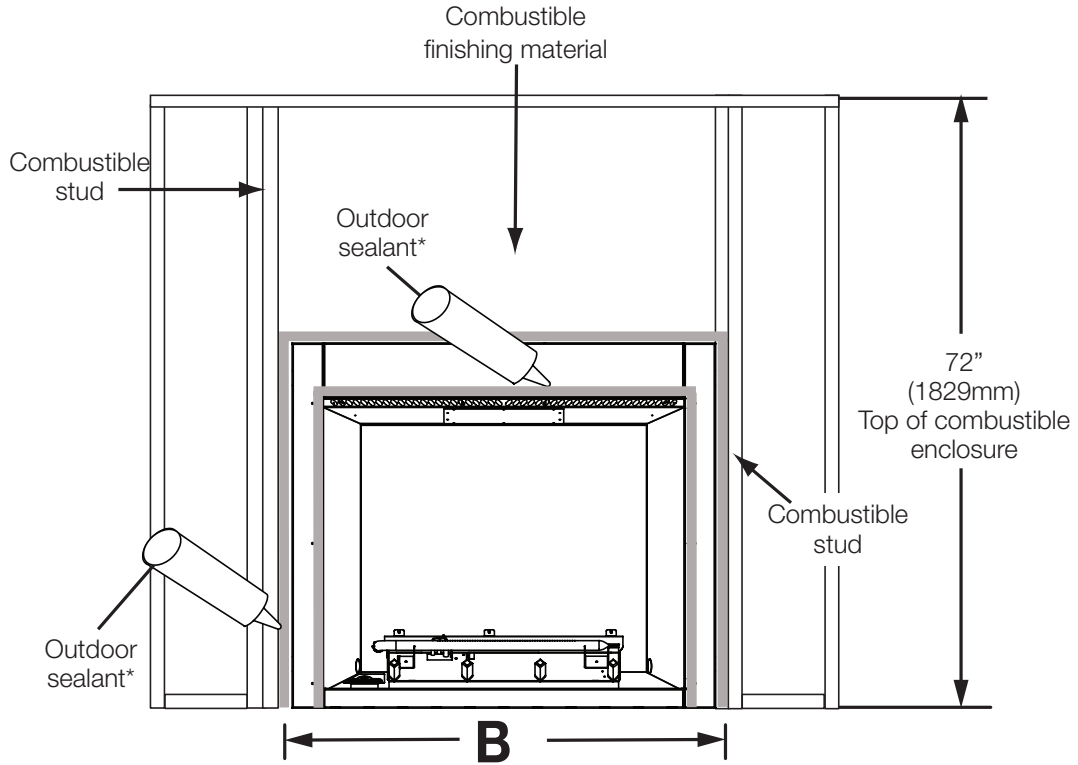

*A high temperature outdoor sealant must be used between the appliance and the framing to keep water from entering the chase.

	RSS36	RSS42
A	32 1/4" (819mm)	35 1/4" (895mm)
B	43" (1092mm)	49" (1245mm)

The appliance includes a finishing flange on the face. Use this as a finish guide for your non-combustible finishing materials. Facing and/or finishing materials must not interfere with airflow through the front of the appliance and must never overhang into the appliance opening.

	RSS36	RSS42
A	19 9/16" (497mm)	
B	43" (1092mm)	49" (1245mm)
C	38 1/4" (978mm)	41 1/2" (1054mm)
D	72" (1829mm)	

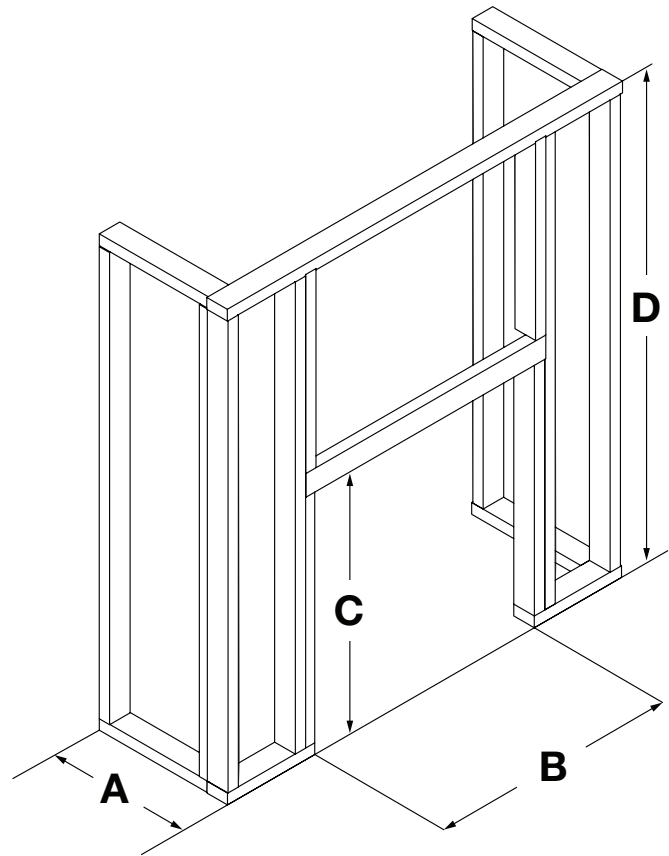

note:

This appliance has been designed with drainage holes across the front to remove the moisture from the firebox. Excessive water flow or standing water must be considered when determining a location for your appliance. It's recommend to provide a slope towards to the front drain ports of the appliance and that the appliance enclosure allows for the water to drain out.

important:

This outdoor appliance will deflect some water but is not waterproof. The appliance must be enclosed or covered with materials according to the framing and finishing information in this manual. All joints must be sealed to prevent water seepage. This appliance will not function as an exterior wall - moisture seepage must be considered prior to installing on an exterior wall.

! WARNING

- Non-combustible finishing material tight to the appliance must not project more than 4" (102mm) from the face of the fireplace opening of the appliance opening. If greater projections are needed, increase the clearance to the sides and top by 2" (51mm) for every 1" (25mm) projection.

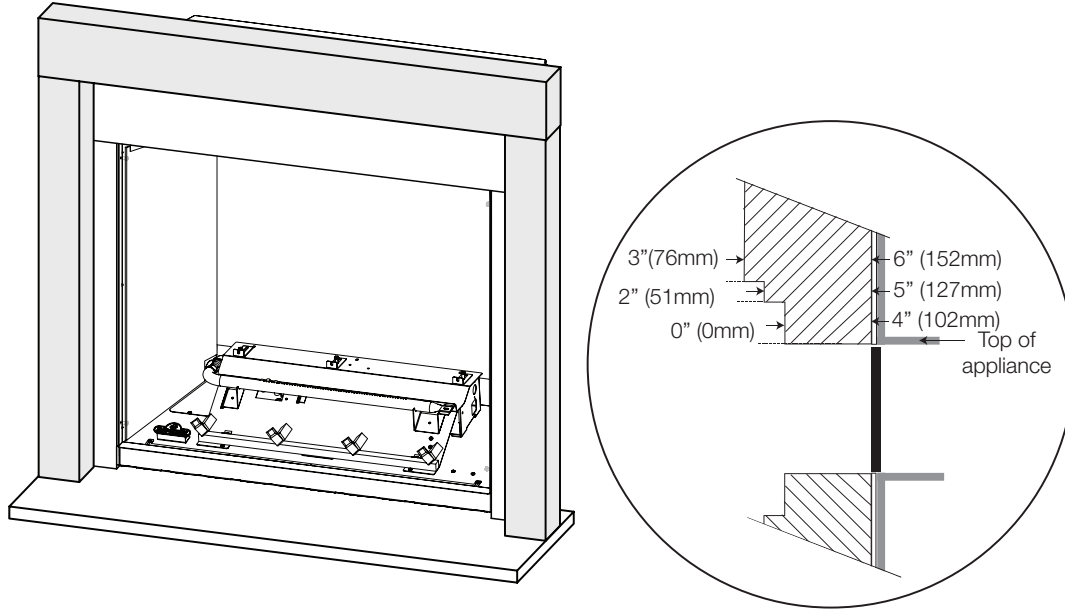

5.6 nailing tabs (located in manual baggie)

1. Locate the nailing tabs in the manual baggie.
2. Remove the 12 screws from the corner posts.
3. Place the nailing tabs in place and secure with the 12 previously removed screws (FIG. 1).

note:

The tabs will facilitate the installation of up to 1" (25mm) of finished surface thickness.

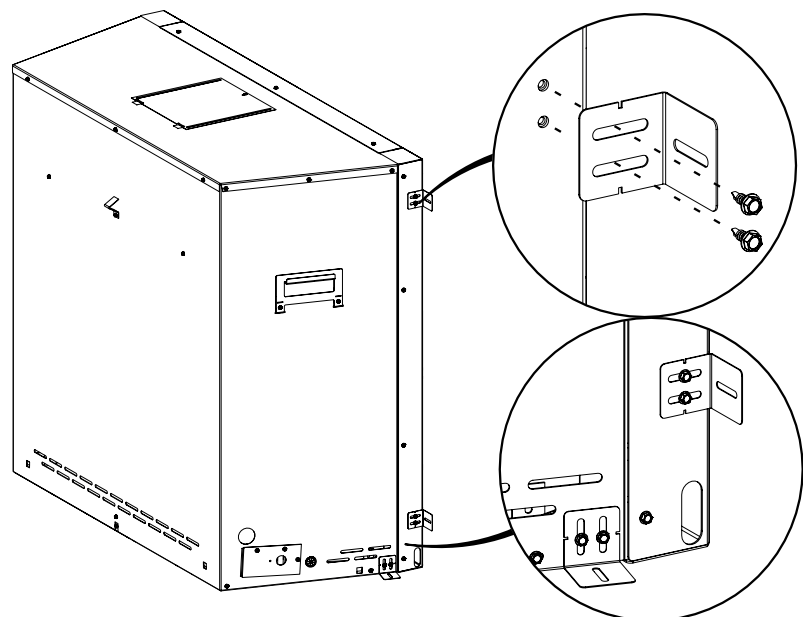

Repeat process for opposite side.

FIG. 1

! WARNING

- Risk of fire! Maintain all specified air space clearances to combustibles. Failure to comply with these instructions may cause a fire or cause the appliance to overheat. Ensure all clearances (i.e. back, side, top, vent, mantel, front, etc.) are clearly maintained.
- Never obstruct the front opening of the appliance.
- When using paint or lacquer to finish the mantel, the paint or lacquer must be heat resistant to prevent discolouration.

5.7 minimum mantel clearances

! WARNING

- Non-combustible finishing material tight to the frame around the screen assembly (optional) must not project more than 4" (102mm) from the face of the screen assembly above and next to the appliance opening. If greater projections are needed, increase the clearance to the sides and top by 2" (51mm) for every 1" (25mm) projection.

We recommend all mantels be made from non-combustible material. However, if using combustible materials, follow the chart below.

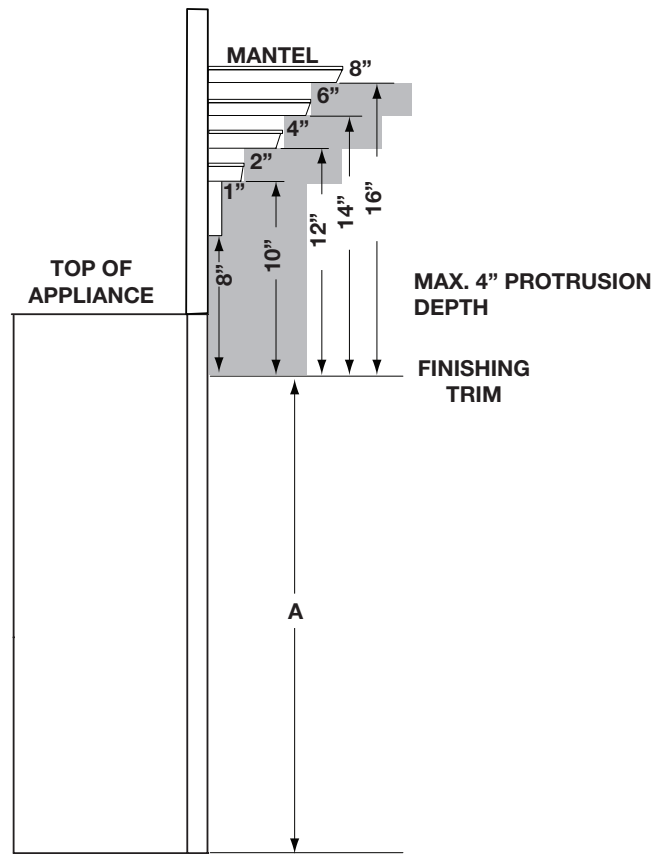
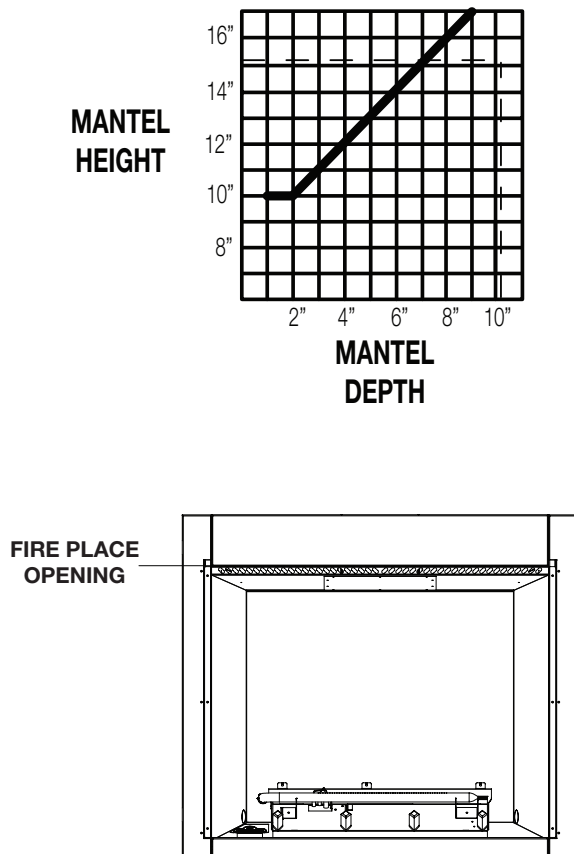

■ With 4" non-combustible protrusion clearances.

	RSS36	RSS42
A	32 1/8" (816mm)	35 1/8" (892mm)

note:

Mantel temperatures will rise above normal temperatures and may be hot to touch.

framing

5.8 wall mount control switch

This appliance is supplied with a wall switch control:

1. Adjust the bracket to align with the finishing material (FIG 1).
2. Assemble the control switch. (FIG. 2)
3. Install the control switch using the adjusted bracket and the 20' (6m) wire provided (FIG 3).

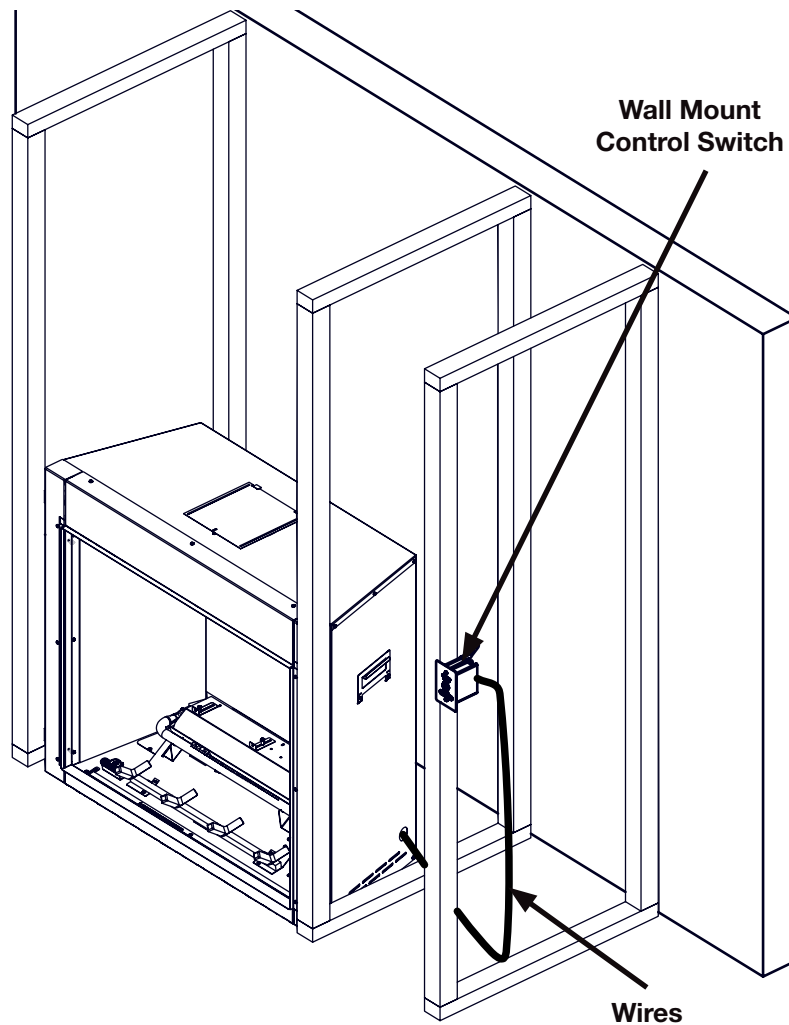
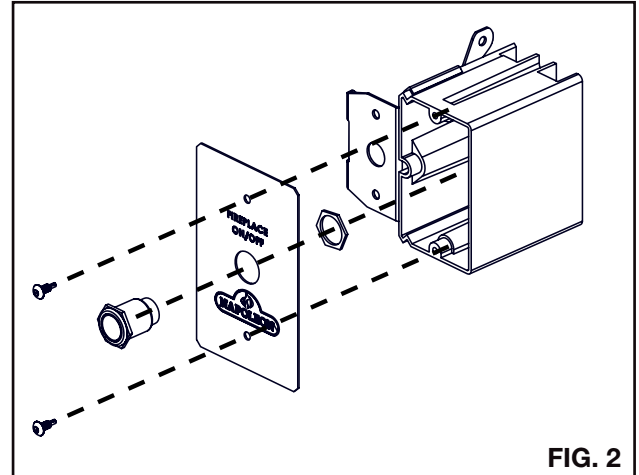
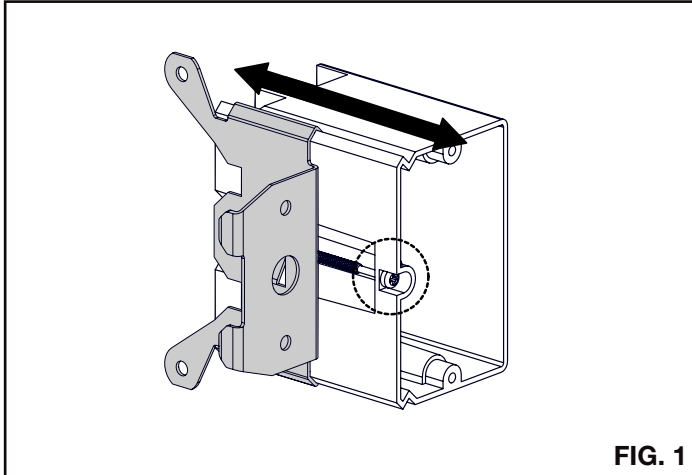

5.9 high limit switch location/reset

This appliance is equipped with a high limit switch as an added safety feature. Follow the steps below for removal of the switch if servicing is required.

With Heat and Exhaust Management Kit (RSOHEM) installed:

1. Remove the screws securing the vent kit cover (FIG. 1).
2. Remove the 2 screws securing the high limit switch bracket. Tilt the bracket and slide it out to access the reset switch (FIG. 3.).

Without Heat and Exhaust Management Kit (RSOHEM) installed:

1. Remove the screws securing the vent cover plate and vent opening cover (FIG. 2.)
2. Remove the 2 screws securing the high limit switch bracket. Tilt the bracket and slide it out to access the reset switch (FIG. 3.).

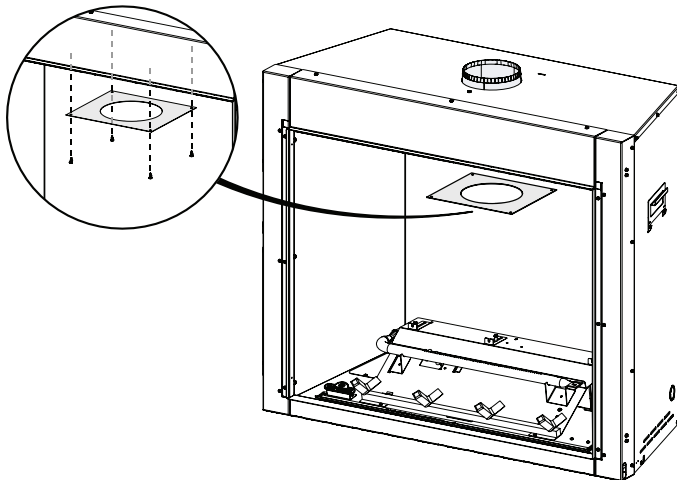

FIG. 1

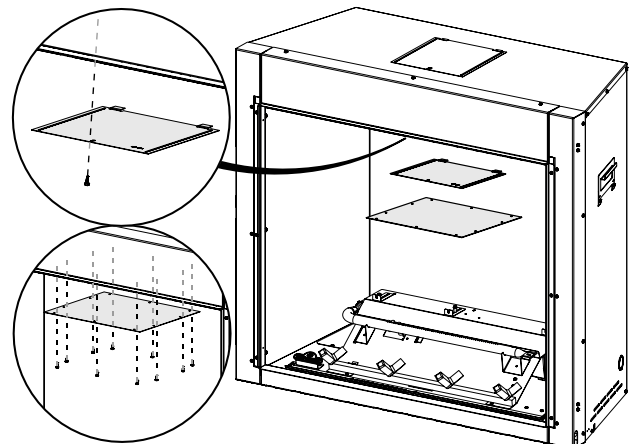
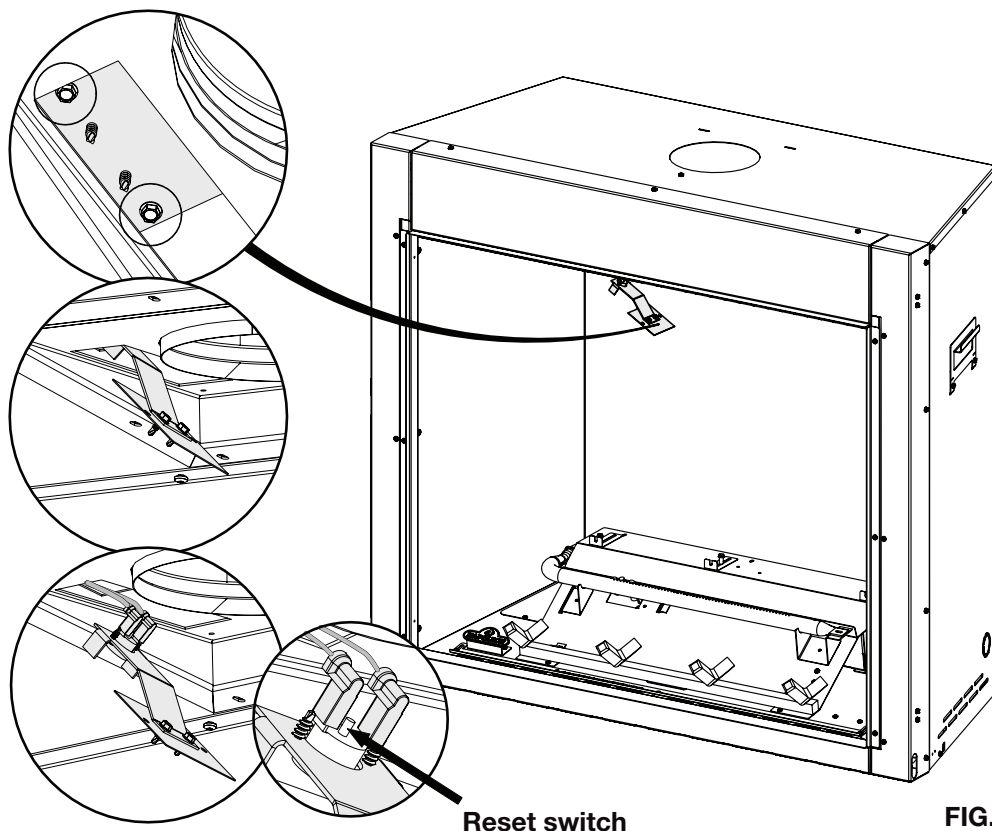

FIG. 2



Reset switch

FIG. 3

6.0 electrical information

6.1 hard wiring connection

It is necessary to hard wire this appliance (120V).

This appliance must be electrically connected and grounded in accordance with local codes. In the absence of local codes, use the current CSA C22.1 Canadian Electrical Code in Canada or the ANSI/NFPA 70 National Electrical Code in the United States.

6.2 receptacle wiring diagram

! WARNING

- Do not use this appliance if any part has been under water. Call a qualified service technician immediately to have the appliance inspected for damage to the electrical circuit.
- Risk of electrical shock or explosion. Do not wire 120V to the valve or to the appliance wall switch. Incorrect wiring will damage controls.
- All wiring should be done by a qualified electrician and shall be in compliance with local codes. In the absence of local codes, use the current CSA22.1 Canadian Electric Code in Canada or the current National Electric Code ANSI/NFPA NO. 70 in the United States.

- Remove the 1 screw that secures the junction box plate and the 2 screws that secure the junction box to the outer shell on the left side of the appliance. Remove the junction box assembly.
- Route the supply wire through the 7/8" (22mm) hole of the junction box plate with a box connector (not supplied).
- Connect the 120V supply wire to the receptacle as per the current CSA C22.1 Canadian Electrical Code in Canada or the current ANSI/NFPA 70 National Electrical Code in the United States.
- Once the wiring is complete, re-install the junction box into the appliance.
- Re-install the junction box plate by inserting the tab into the slot on the shell wall and securing with the screws previously removed in step A. Ensure all plugs are secure in the junction box.

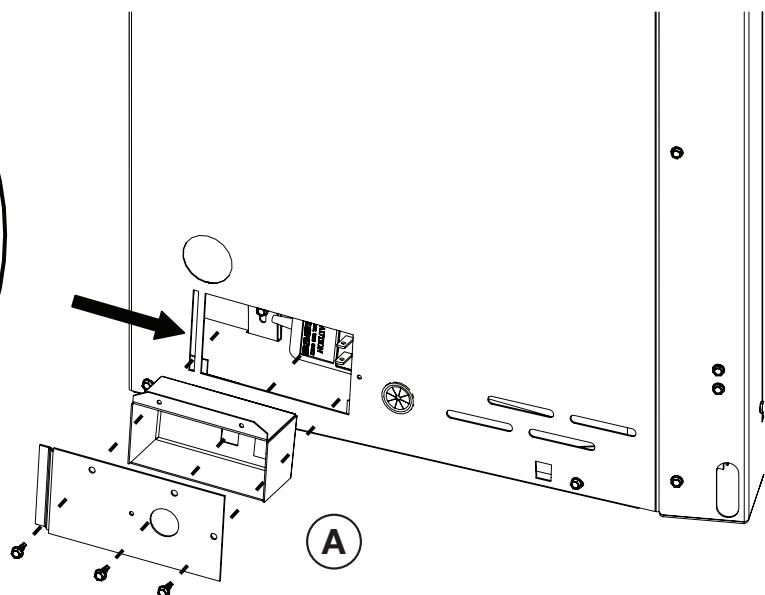
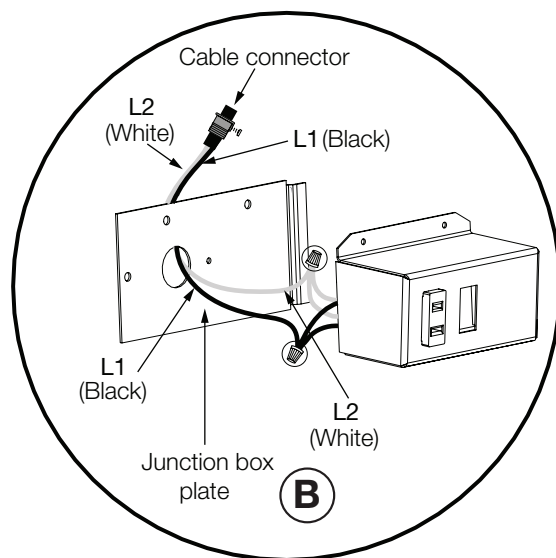

6.3 wiring diagram

! WARNING

- Do not wire 110 volts to the valve or wall switch.

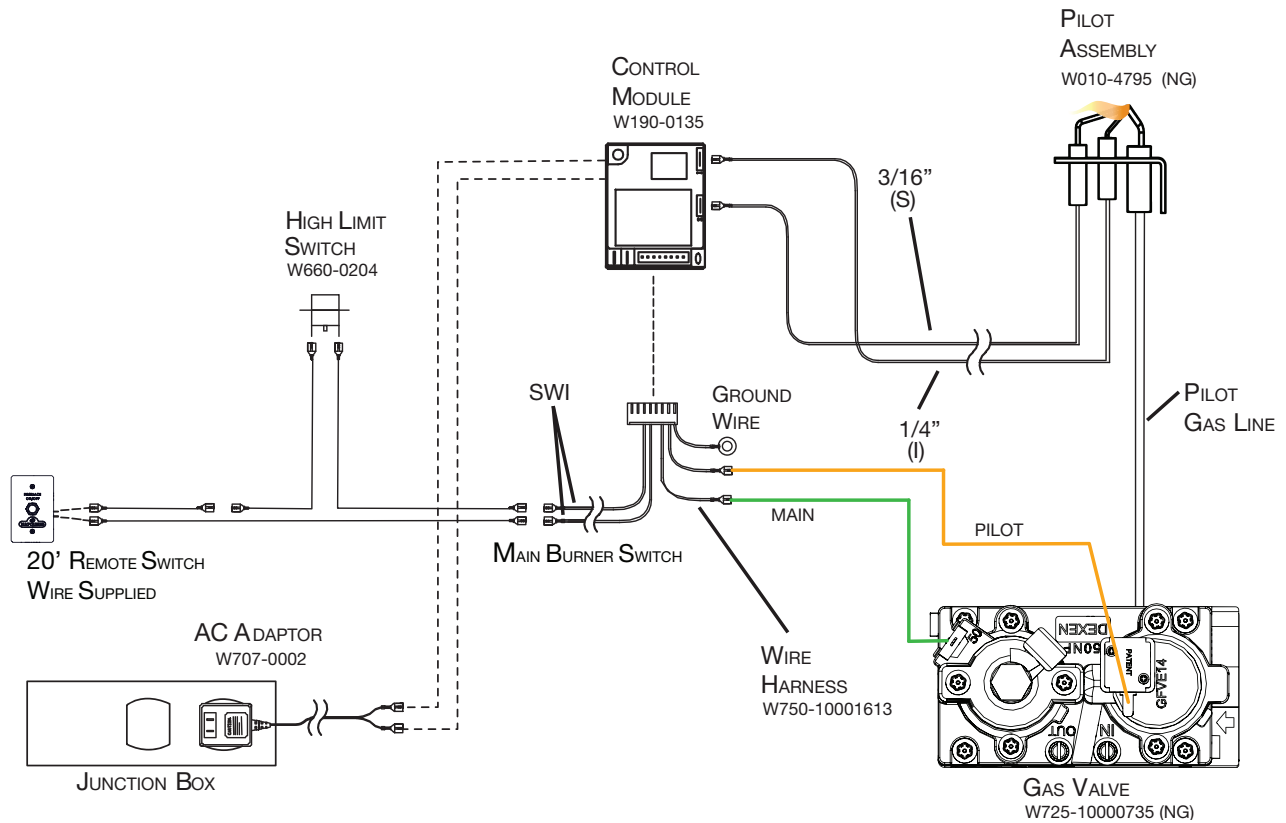

note:

Plug the 3 volt adaptor into the appliance junction box to supply power to the unit.

6.4 valve access

To access the valve, remove the cover that is held in place by six screws.

note:

- When checking pressures be sure to shield the valve and wires if wind is present.
- Run your pressure hose through one of the square openings on either side.

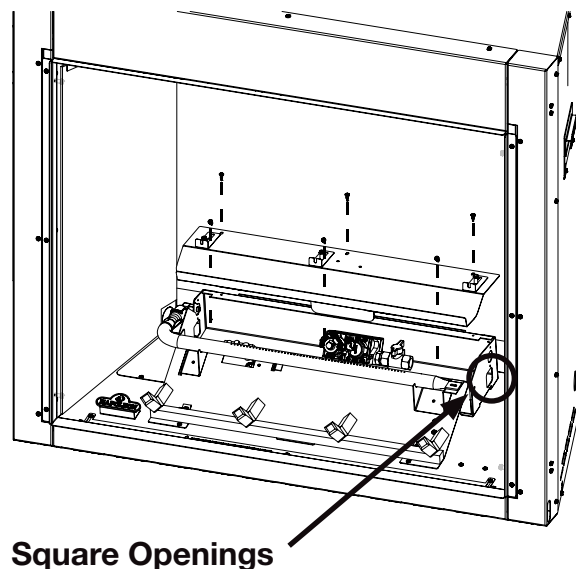

7.0 gas installation

WARNING

- Risk of fire, explosion, or asphyxiation. Ensure there are no ignition sources such as sparks or open flames.
- Support gas control when attaching gas supply pipe to prevent damaging gas line.
- Purging of the gas supply line should be performed by a qualified service technician. Ensure that a continuous gas flow is at the burner before closing the door. Ensure adequate ventilation. For gas and electrical locations, see “appliance dimensions” section.
- All gas connections must be contained within the appliance when complete.
- High pressure will damage valve. Disconnect gas supply piping before testing gas line at test pressures above 1/2 PSIG.
- Valve settings have been factory set, do not change.
- In some jurisdictions, the appliance must be hard piped when vertically vented / the RSOHEM is installed. Please check with local codes prior to installation.

Installation and servicing to be done by a qualified installer.

- Move the appliance into position and secure.
- The appliance is designed to accept a 1/2” (13mm) gas supply, and is equipped with a manual shut off valve to turn off the gas supply to the appliance.
- Connect the gas supply in accordance to local codes. In the absence of local codes, install to the current CAN/CSA-B149.1 Installation Code in Canada or to the current National Fuel Gas Code, ANSI Z223.1 / NFPA 54 in the United States.
- When flexing any gas line, support the gas valve so that the lines are not bent or kinked.
- Check for gas leaks by brushing on a soap and water solution. **Do not use open flame.**

After installing the electrical wiring and gas lines, ensure to test the appliance before finishing the framing and finishing the appliance.

7.1 propane cylinder specifications

WARNING

- If these instructions are not followed exactly, a fire causing death or serious injury may occur.
- A fire will result if the gas supply hose makes contact with the underside of the appliance.

A dented or rusty cylinder may be hazardous and should be checked by your propane supplier. Never use a cylinder with a damaged valve. The propane gas supply cylinder must be constructed and marked in accordance with the U.S. D.O.T. Specifications for Propane Gas Cylinders or the Standard for Cylinders, Spheres and Tubes for Transportation of Dangerous Good and Commission, CAN/CSA-B339, as applicable.

This appliance has been designed for use with a 20lb (9.1kg) or 30lb (13.6kg) size propane cylinder (not supplied) if not hard piped.

The propane gas supply cylinder must be provided with a cylinder-connection device compatible with the connection for the appliance. The propane cylinder must be provided with a shut-off valve terminating in a propane cylinder valve type QCC1, and a safety relief device having direct communication with the vapour space of the cylinder. The cylinder supply system must be arranged for vapour withdrawal and the cylinder shall include a collar to protect the cylinder valve. The propane gas cylinder must be provided with a listed overfill protection device (OPD). Do not store a spare propane gas cylinder under or near this appliance. Never fill the cylinder beyond 80 percent full.

Inspect the hose assembly before each use. If there is evidence of excessive abrasion or wear, or if the hose is damaged, it must be replaced prior to the appliance being put into operation. Use only the pressure regulator and hose assembly provided with this appliance. Replacement pressure regulators and hose assemblies must be specified by the manufacturer. The regulator supplies a pressure of 11 inches water column to the appliance and has a QCC1 type fitting. Cylinders to be used with this appliance must be supplied with QCC1 cylinder valve. A QCC1 cylinder has a positive seating connection, which will not allow gas flow until a positive seal has been achieved. It is also

equipped with an excess flow device. In order to attain full flow to the appliance, the valve must be in the off position when the cylinder valve is turned on.

7.2 propane gas cylinder mounting

To prevent the propane gas cylinder from tipping over, ensure the cylinder support ring (not supplied) is on a level surface. Place the cylinder into the support ring and tighten the thumb screw to secure. Locate the gas hose out of pathways where people may trip, and where it will not be subject to accidental damage.

8.0 operation

! WARNING

If you do not follow these instructions exactly, a fire or explosion may result causing property damage, personal injury, or loss of life.

When lit for the first time, the appliance will emit an odor for a few hours. This is a normal temporary condition caused by the “burn-in” of paints and lubricants used in the manufacturing process and will not occur again. After extended periods of non-operation, such as, following a vacation or warm weather season, the appliance may emit a slight odor for a few hours. This is caused by dust particles in the heat exchanger burning off. In both cases, open a window to sufficiently ventilate the room.

FOR YOUR SAFETY READ BEFORE LIGHTING

- Do not turn on if children or other at risk individuals are near the appliance.
- This appliance is equipped with an ignition device which automatically lights the pilot. Do not try to light the pilot by hand.
- Before operating, smell all around the appliance area for gas and next to the floor because some gas is heavier than air and will settle on the floor.
- Do not use this appliance if any part has been under water. Immediately call a qualified service technician to inspect the appliance and replace any part of the control system and any gas control which has been underwater.

WHAT TO DO IF YOU SMELL GAS

- Turn off all gas to the appliance.
- Open windows.
- Do not try to light any appliance.
- Do not touch any electric switch; do not use any phone in your building
- Immediately call your gas supplier from a neighbour's phone. Follow the gas supplier's instructions.
- If you cannot reach your gas supplier, call the fire department.

LIGHTING INSTRUCTIONS

note:

This appliance is equipped with an ignition device which automatically lights the pilot. Do not try to light the pilot by hand.

- Stop! Read the above safety information on this label.
- Turn off all electrical power to the appliance.
- Remove screen assembly, if equipped.
- Turn the manual shut-off valve clockwise to the “OFF” position. (Shut-off valve is located next to the valve).
- Wait five (5) minutes to clear out any gas. If you smell gas including near the floor, **STOP!** Follow the instructions above in the “WHAT TO DO IF YOU SMELL GAS” section. If you don't smell gas; close the glass door and go to the next step.
- Turn the manual shut-off valve counter clockwise to the “ON” position.
- Turn on all electrical power to the appliance.
- Turn on the wall switch to the appliance.
- If the appliance will not operate, follow instructions “TO TURN OFF GAS” and call your service technician or gas supplier.

TO TURN OFF GAS

- Turn off the wall switch to the appliance.
- Turn off all electric power to the appliance if service is to be performed.
- Turn manual shutoff valve clockwise to the “OFF” position. Do not force.

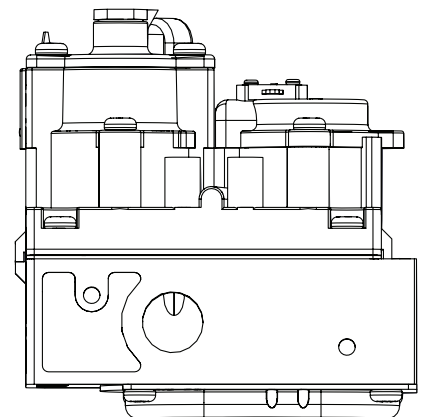

9.1 log placement

! WARNING

- Failure to position the logs in accordance with these diagrams or failure to use only logs specifically approved with this appliance may result in property damage or personal injury.
- Logs must be placed in their exact location in the appliance. Do not modify the proper log positions, since appliance may not function properly and delayed ignition may occur.
- The logs are fragile and should be handled with care.

PHAZER® logs exclusive to Napoleon, provide a unique and realistic glowing effect that is different in every installation. Log colours may vary. During the initial use of the appliance, the colours will become more uniform as colour pigments burn-in during the heat-activated curing process. Blocked burner ports can cause an incorrect flame pattern.

note:

Installation information provided in the log kit.

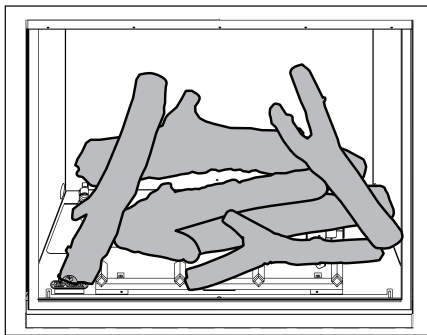
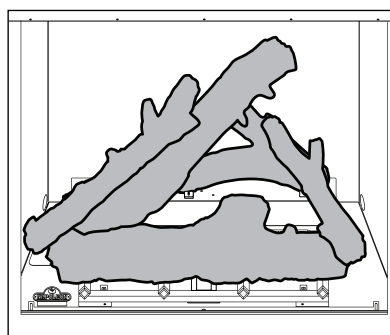
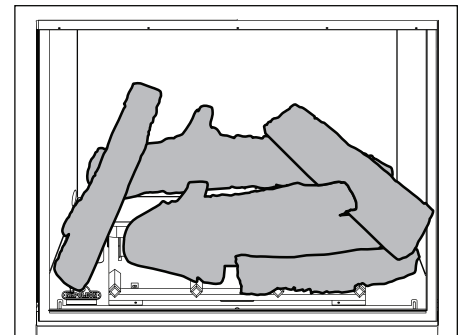
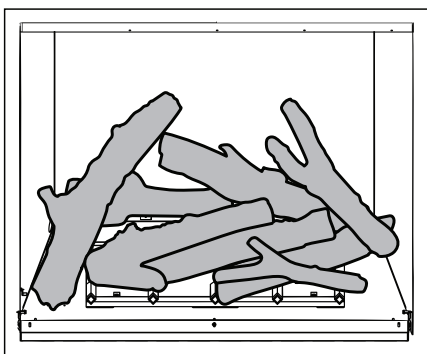
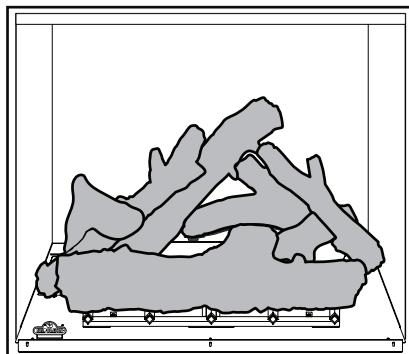
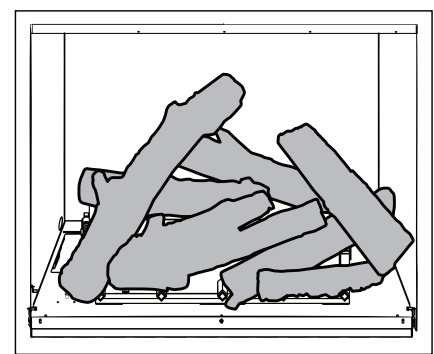
**BLKRS36****OLKRS36****SLKRS36****BLKRS42****OLKRS42****SLKRS42**

Refer to leaflet provided with kit for log placement instructions.

10.0 adjustments

10.1 venturi adjustment

! WARNING

- Carbon can be distributed in surrounding living area if the air shutter is improperly adjusted.

This appliance has an air shutter that has been factory set open according to the chart below:

Regardless of venturi orientation, closing the air shutter will cause a more yellow flame, but can lead to carbonization. Opening the air shutter will cause a more blue flame, but can cause flame lifting from the burner ports. The flame may not appear yellow immediately; allow 15 to 30 minutes for the final flame colour to be established.

AIR SHUTTER ADJUSTMENT MUST ONLY BE DONE BY A QUALIFIED INSTALLER.

note:

It is important that the orifice is securely inserted into the venturi.

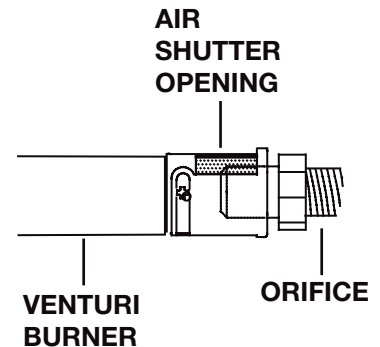

VENTURI ADJUSTMENT CHART

NG	1/16" (1.6mm)
LP	1/4" (6.4mm)

10.2 flame characteristics

It's important to periodically perform a visual check of the pilot and burner flames. Compare them to the illustration provided. If any flames appear abnormal, call a service person.

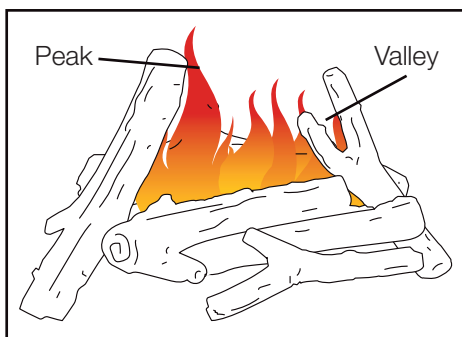
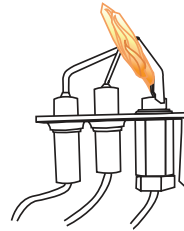

Birch Log Set BLKRS36

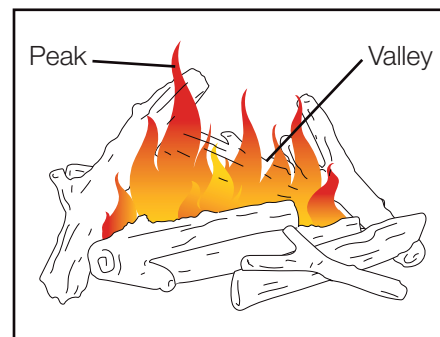

Birch Log Set BLKRS42

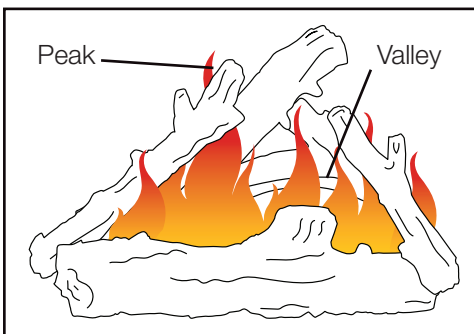

Oak Log Set OLKRS36

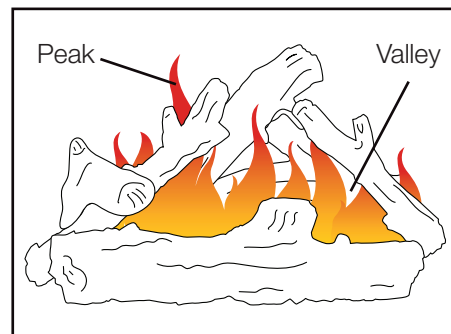

Oak Log Set OLKRS42

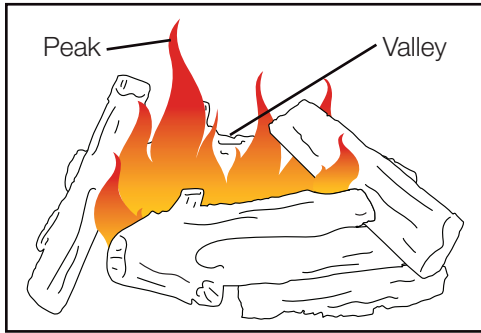

Splitwood Log Set SLKRS36

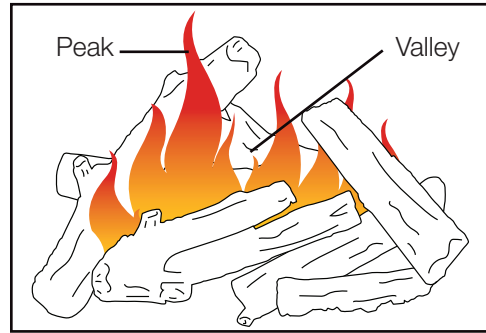

Splitwood Log Set SLKRS42

10.3 check pressure readings

Adjust the pilot screw to provide properly sized flame. Turn in a clockwise direction to reduce the gas flow.

Check Pressure Readings:

Inlet pressure can be checked by turning screw (A) counter-clockwise 2 or 3 turns and then placing pressure gauge tubing over the test point. Gauge should read as described on the chart below. Check pressure with main burner operating on "HI".

Outlet pressure can be checked the same as above using screw (B). Gauge should read as described on the chart below. Check pressure with main burner operating on "HI".

After taking pressure readings, be sure to turn screws clockwise firmly to reseal. Do not over torque.

Leak test with a soap and water solution.

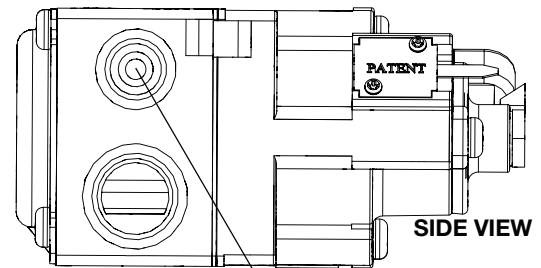
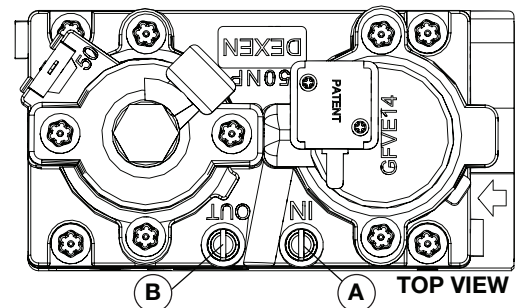

note:

- When checking pressures be sure to shield the valve and wires if wind is present.
- Run your pressure hose through one of the square openings on either side.

Pressure	Natural gas (Inches)	Natural gas (Millibars)	Propane (Inches)	Propane (Millibars)
Inlet	*7" (Minimum 4.5")	17.4mb (Minimum 11.2mb)	11" (Minimum 11")	32.4mb (Minimum 27.4mb)
Outlet	3.5"	8.7mb	10"	24.9mb

***Maximum inlet pressure not to exceed 13"**

WARNING

- Turn off the gas and electrical power before servicing the appliance.
- Appliance may be hot. Do not service until appliance has cooled.
- Do not use abrasive cleaners on glass.
- Do not paint the pilot assembly.

This appliance and its heat management (if installed) should be inspected before use and at least annually by a qualified service person. The following suggested checks should be performed by a qualified technician. The appliance area must be kept clear and free of combustible materials, gasoline, or other flammable vapors and liquids. The flow of combustion and ventilation air must not be obstructed.

note:

Caution: Label all wires prior to disconnection when servicing controls. Wiring errors can cause improper and dangerous operation. Verify proper operation after servicing.

1. In order to properly clean the burner and pilot assembly, remove the logs, rocks and/or glass to expose both assemblies.
2. Keep the control compartment, media, burner, air shutter opening and the area surrounding the appliance clean by vacuuming or brushing, at least once a year.
3. Check to see that all burner ports are burning. Clean out any of the ports which may not be burning or are not burning properly.
4. Check to see that the pilot flame is large enough to engulf the flame sensor and/or thermocouple / thermopile as well as it reaches the burner.
5. If your appliance is equipped with a safety barrier, cleaning may be necessary due to excessive lint / dust from carpeting, pets, etc. Simply vacuum using the brush attachment.
6. Reinstall the cleaned logs, rocks or glass. Failure to properly position the media may cause carboning which can be distributed in the surrounding living area, inside the firebox and on exterior surfaces surrounding vent termination.
7. Check to see that the main burner ignites completely on all ports when turned on. A 5 to 10 second total light-up period is satisfactory. If ignition takes longer, consult your local authorized dealer / distributor.
8. Visually inspect the appliance for carbon build up. Using a small whisk or brush, brush off the carbon and vacuum up or sweep into garbage.
9. **This step is not applicable for Vent Free appliances:** Check to see that the appliance is venting correctly. Ensure chimney system is safe and unobstructed. (If for any reason the vent air intake system is disassembled, re-install and re-seal per the instructions provided for the initial installation).

Stainless steel tends to oxidize or stain in the presence of chlorides and sulfides, particularly in coastal areas and other harsh environments, such as the warm, highly humid atmosphere around pools and hot tubs. These stains could be perceived as rust, but can be easily removed or prevented. To provide stain prevention and removal, wash all stainless steel surfaces every 3-4 weeks or as often as required with fresh water and/or stainless steel cleaner.

CLEANING THE STAINLESS STEEL SURFACE:

Do not use abrasive cleaners or steel wool on the stainless steel parts. Doing so will scratch the finish. Surfaces should be cleaned with warm soapy water while the metal is still warm to the touch. To clean stainless surfaces, use a stainless steel or non-abrasive cleaner. Always wipe in the direction of the grain. Over time, stainless steel parts discolour when heated, usually to a golden or brown hue. This discolouration is normal and does not affect the performance of the appliance.

We recommend that the burner be inspected semi-annually by a qualified technician. The burner must be replaced prior to the appliance being put into operation if it is evident that the burner is damaged. Use only replacement parts as supplied by the appliance manufacturer.

! WARNING

Failure to position the parts in accordance with this manual or failure to use only parts specifically approved with this appliance may result in property damage or personal injury.

Contact your dealer for questions concerning prices and policies on replacement parts. Normally, all parts can be ordered through your Authorized dealer / distributor.

For warranty replacement parts, a photocopy of the original invoice will be required to honour the claim.

When ordering replacement parts always give the following information:

- Model & Serial Number of appliance
- Installation date of appliance
- Part number
- Description of part
- Finish

Parts, part numbers, and availability are subject to change without notice.

Parts identified as stocked will be delivered within 2 to 5 business days for most delivery destinations.

Parts not identified as stocked will be delivered within a 2 to 4 week period, for most cases.

Parts identified as 'SO' are special order and can take up to 90 days for delivery

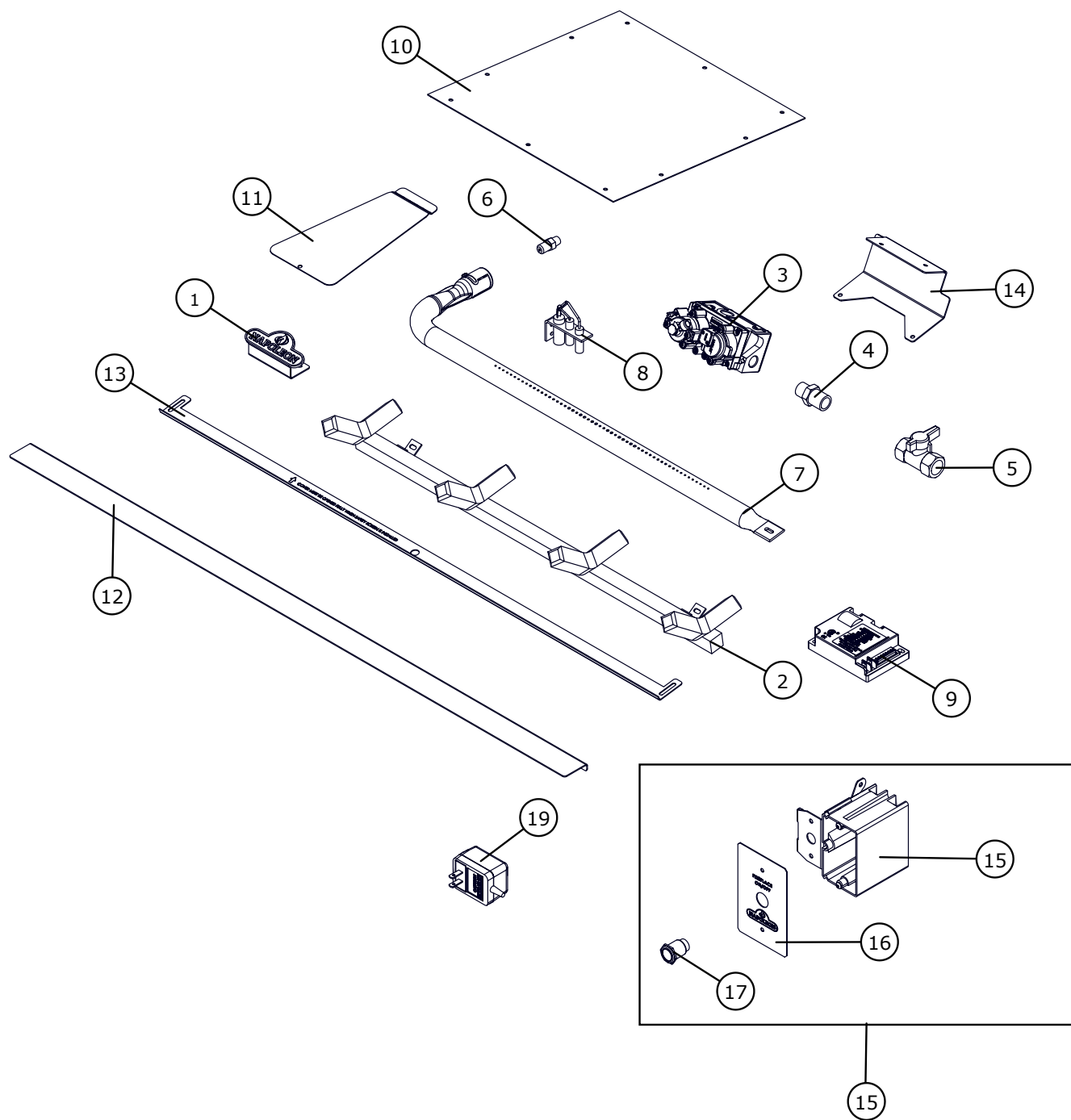

Ref.	Part	Description	Stock
1	W010-10000844	Assembly, Stand Logo	Yes
2	W010-10000902	Assembly, Grate (RSS36)	
	W010-10000742	Assembly, Grate (RSS42)	
3	W725-10000735	Valve NG	Yes
	N/A	Valve LP - Conversion Orifices Only	
4	W255-0058	Fitting, 1/2" MPT X 3/8" MPT	
5	W725-0096	Valve, Gas Ball 1/2" FPT X 1/2" FPT	Yes
6	W456-0029	60° Burner Orifice #29 NG (RSS36)	Yes
	W456-0024	60° Burner Orifice #24 NG (RSS42)	Yes
	W456-0045	60° Burner Orifice #45 P (RSS36)	Yes
	W456-0043	60° Burner Orifice #43 P (RSS42)	Yes
7	W010-10000980	Assembly, Burner (RSS36)	
	W010-10000860	Assembly, Burner (RSS42)	
8	W010-4795	Assembly, Pilot	Yes
9	W190-0135	Control Module	
10	W200-10001287	Cover Plate, Vent	Yes
11	W200-10000842	Cover, Media Tray	Yes
12	W715-10000888	Trim, Finishing Bottom (RSS36)	Yes
	W715-10001282	Trim, Finishing Bottom (RSS42)	Yes
13	W200-10001555	Cover, Firebox Slot (RSS36)	Yes
	W200-10001465	Cover, Firebox Slot (RSS42)	Yes
14	W080-10000677	Bracket, Valve	Yes
15	W350-10008597	Housing, Switch Box	
16	W500-10007414	Plate, Switch Box	
17	W660-10001297	Switch, ON/OFF	
18	W010-10008599	Assembly, ON/OFF Switch Box	
19	W707-0002	Power Cord - Transformer	
20*	W750-10001296	Wire, Control to Switch	
21*	W750-10001613	Wire Harness - Control Board	
22*	W455-0071	Injector, Pilot (NG)	Yes
23*	W455-0049	Injector, Pilot (P)	Yes

*Part not illustrated.

13.0 accessories

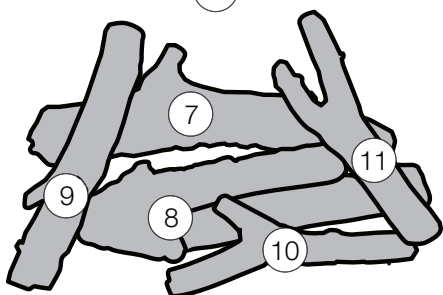
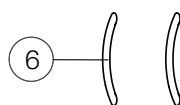
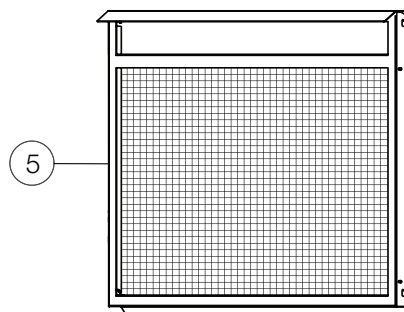
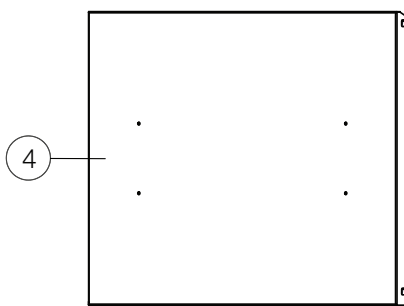
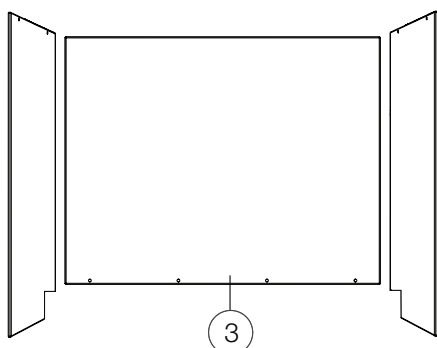
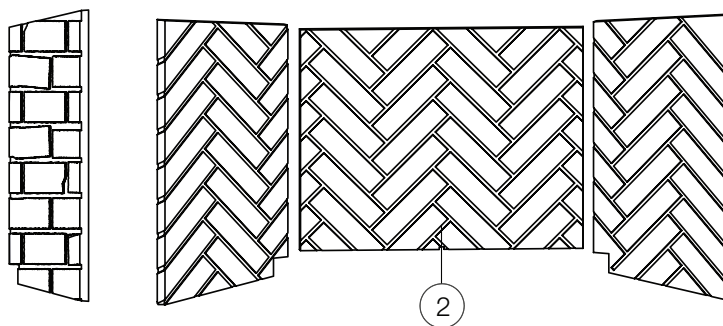
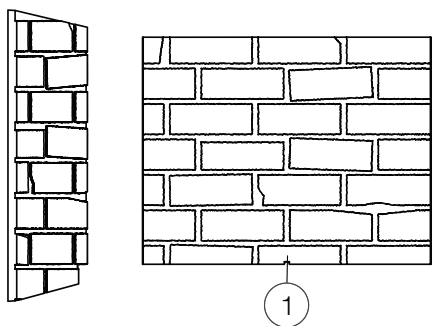

BLKRS36

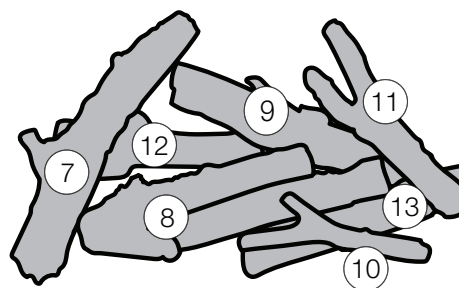

BLKRS42

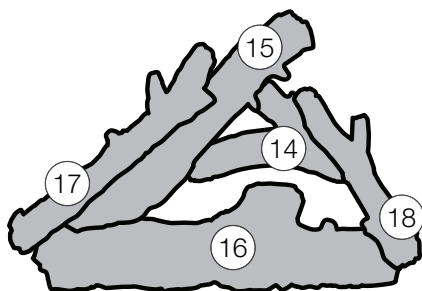

OLKRS36

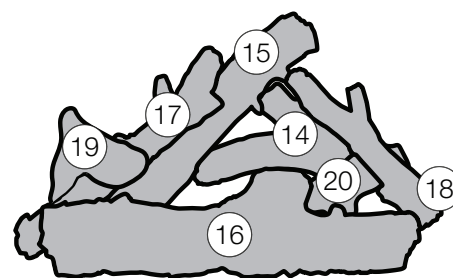

OLKRS42

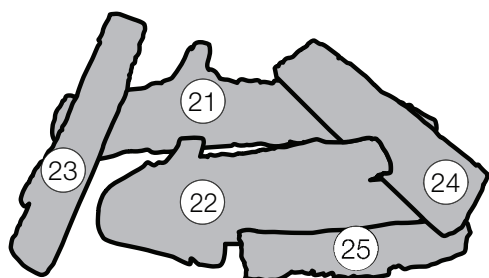

SLKRS36

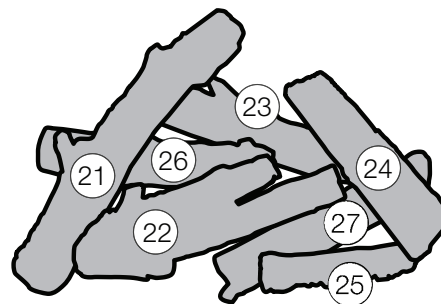

SLKRS42

Ref.	Part #	Description	Stock
1	DBPRS36NS	Decorative Brick Panel Newport (RSS36)	
	DBPRS42NS	Decorative Brick Panel Newport (RSS42)	
2	DBPRS36WH	Decorative Brick Panel Westminster (RSS36)	
	DBPRS42WH	Decorative Brick Panel Westminster (RSS42)	
3	PRPRS36	Porcelain Panel Kit (PRPRS36)	
	PRPRS42	Porcelain Panel Kit (PRPRS42)	
4	RSS36WC	Stainless Steel Weather Cover (RSS36)	
	RSS42WC	Stainless Steel Weather Cover (RSS42)	
5	W565-10000936	Premium Screen (RSS36)	
	W565-10001665	Premium Screen (RSS42)	
6	N325-0049-SER	Door Handle	Yes
7	W135-1193	Log #1, Rear (BLKRS36/42)	
8	W135-1194	Log #2, Front (BLKRS36/42)	
9	W135-1195	Log #3, Left Crossover (BLKRS36/42)	
10	W135-1196	Log #4, Right Crossover (BLKRS36/42)	
11	W135-1197	Log #5, Front Right Crossover (BLKRS36)	
12	W135-10001186	Log #6, Bottom Rear (BLKRS42)	
13	W135-10001187	Log #7, Front Crossover (BLKRS42)	
14	W135-1203	Log #1, Right Rear (OLKRS36/42)	
15	W135-1204	Log #2, Left Rear (OLKRS36/42)	
16	W135-1205	Log #3, Front (OLKRS36/42)	
17	W135-1206	Log #4, Left Crossover (OLKRS36/42)	
18	W135-1207	Log #5, Right Crossover (OLKRS36/42)	
19	W135-10001371	Log #6, Top Left Crossover (OLKRS42)	
20	W135-10001372	Log #7, Bottom Right Crossover (OLKRS42)	
21	W135-10002496	Log #1, Rear Log (SWKRS36/42)	
22	W135-10002497	Log #2, Front Log (SWKRS36/42)	
23	W135-10002498	Log #3, Left Crossover Log (SWKRS36/42)	
24	W135-10002499	Log #4, Right Crossover Log (SWKRS36/42)	
25	W135-10002500	Log #5, Front Right Crossover Log (SWKRS36/42)	
26	W135-10002501	Log #6, Bottom Rear Log (SWKRS42)	
27	W135-10002502	Log #7, Front Crossover Log (SWKRS42)	
28*	W175-0856	Kit, Conversion NG To LP (RSS36NE)	
29*	W175-0857	Kit, Conversion NG To LP (RSS42NE)	
30*	W175-0858	Kit, Conversion LP To NG (RSS36NE)	
31*	W175-0859	Kit, Conversion LP To NG (RSS42NE)	
32*	RSOHEM	Kit, Heat And Exhaust Management	

*Part not illustrated.

14.0 troubleshooting

! WARNING

- Turn off gas and electrical power before servicing the appliance.
- Appliance may be hot. Do not service until appliance has cooled.
- Do not use abrasive cleaners

symptom	problem	test solution
---------	---------	---------------

Flames are consistently too large or too small. Carboning occurs.

Appliance is over-fired or under fired.

- **Check pressure readings:**
Inlet pressure can be checked by turning screw (A) counter-clockwise 2 or 3 turns and then placing pressure gauge tubing over the test point, see “**check pressure readings.**” Gauge should read as described on the chart below. Check that main burner is operating on ‘HI’. Outlet pressure can be checked the same as above using screw (B). Gauge should read as described on the chart below. Check that main burner is operating on ‘HI’. **After taking pressure readings, be sure to turn screws clockwise firmly to reseal. DO NOT OVER TORQUE.**
Leak test with a soap and water solution.

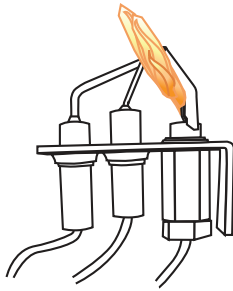

PRESSURE	NATURAL GAS (INCHES)	NATURAL GAS (MILLIBARS)	PROPANE (INCHES)	PROPANE (MILLIBARS)
INLET	*7" (MINIMUM 4.5")	17.4MB (MINIMUM 11.2MB)	13" (MINIMUM 11")	32.4MB (MINIMUM 27.4MB)
OUTLET	3.5"	8.7MB	10"	24.9MB

***MAXIMUM INLET PRESSURE NOT TO EXCEED 13" W.C.**

Air shutter improperly adjusted.

- Return air shutter to specified opening, see “**venturi adjustments**” section in the installation manual.

Carbon is being deposited on logs, rocks, media, or combustion chamber surfaces.

Air shutter is blocked.

- Ensure air shutter opening is free of lint or other obstructions.

Flame is impinging on the logs, rocks, media or combustion chamber.

- Ensure the media is positioned correctly in the appliance.
- Open air shutter to increase the primary air.
- Check the input rate: check the manifold pressure and orifice size as specified by the rating plate.

Exhaust fumes smelled in room, headaches.

Appliance is spilling.

- Check for exhaust damage.
- Check that venting is installed correctly.

symptom	problem	test solution
---------	---------	---------------

Pilot will not light. Makes noise with no spark at pilot burner.

Wiring: short, loose, or damaged connections (poor flame rectification).

- Verify the thermocouple/sensor is clean and the wiring is undamaged.
- Verify connections from pilot assembly are tight; also verify the connections are not grounding out to any metal. (Remember, the flame carries the rectification current, not the gas. If flame lifts from pilot hood, the circuit is broken. A wrong orifice or too high of an inlet pressure can cause the pilot flame to lift)*. The sensor rod may need cleaning.

No signal from remote with no pilot ignition.

- Reprogram receiver code.
- Replace receiver.

Poor grounding.

- Verify the valve and pilot assembly is properly grounded

Improper switch wiring.

- Troubleshoot the system with the simplest on/off switch.

Dirty, painted, or damaged pilot and/or dirty sensor rod.

- Clean sensor rod with a green Scotch-Brite™ pad to remove any contamination that may have accumulated. Verify continuity with multimeter with ohms set at the lowest range.

symptom	problem	test solution
Pilot sparks but will not light.	Gas supply.	<ul style="list-style-type: none"> - Verify that the incoming gas line ball valve is “open”. - Verify that the inlet pressure reading is within acceptable limits, inlet pressures must not exceed 13” W.C.
	Out of propane gas.	<ul style="list-style-type: none"> - Fill the tank.
	Pilot supply line may contain air.	<ul style="list-style-type: none"> - Repeat ignition process several times or purge the pilot supply line.
	Incorrect wiring / grounding.	<ul style="list-style-type: none"> - Ensure correct polarity of wiring of thermocouple (if equipped). - Verify pilot assembly/valve are properly grounded.
	Receiver (if equipped).	<ul style="list-style-type: none"> - Reset program: hold reset button on receiver and wait for 2 beeps. Release after second beep. Press small flame button on remote within 20 seconds, you will hear an additional beep (this signals a successful reset). - Replace receiver.
	Valve.	<ul style="list-style-type: none"> - Check valve and replace if necessary (Do not to overtighten thermocouple).
	High limit switch tripped.	<ul style="list-style-type: none"> - High limit switch will need to be reset. - Button on the back of the switch needs to be pushed, see “high limit switch location/reset.”
Burner continues to spark and pilot lights but main burner does not light.	Short or loose connection in sensor rod.	<ul style="list-style-type: none"> - Verify all connections. Verify the connections from the pilot assembly are tight. Also, verify these connections are not grounding out to any metal.
	Dirty, painted, or damaged pilot assembly components.	<ul style="list-style-type: none"> - Clean using a green Scotch-Brite™ pad to remove any contamination that may have accumulated on the sensor rod, pilot hood, ignitor, or flame sensor. Verify continuity with multimeter with ohms set at the lowest range.
Appliance won't perform any functions.	No power to the system.	<ul style="list-style-type: none"> - Check breaker to verify it is in the “on” position. - Ensure module is wired to power correctly.
	On/off switch in wrong position.	<ul style="list-style-type: none"> - Verify that the switch is in the “on” position.

15.0 warranty

NAPOLEON gas appliances are manufactured under the strict Standard of the world recognized ISO 9001 : 2015 Quality Management System.

NAPOLEON products are designed with superior components and materials, assembled by trained craftsmen who take great pride in their work. The burner and valve assembly are leak and test-fired at a quality test station. Once assembled, the complete appliance is thoroughly inspected by a qualified and authorized installer, service agency, or supplier before packaging to ensure that you, the customer, receives the quality product that you expect from NAPOLEON.

Napoleon Gas Appliance 5 Year Limited Warranty

All stainless steel components of your new NAPOLEON gas appliance are warranted against defects for five years.

Electrical (110V) components and wearable parts are covered and NAPOLEON will provide replacement parts free of charge during the first year of the limited warranty. This covers: gas valves, logs, and gasketing.*

Labour related to warranty repair is covered free of charge during the first year. Repair work, however, requires the prior approval of an authorized company official. Labour costs to the account of NAPOLEON are based on a predetermined rate schedule and any repair work must be done through an authorized NAPOLEON dealer.

* Construction of models vary. Warranty applies only to components included with your specific appliance.

Conditions and Limitations

NAPOLEON warrants its products against manufacturing defects to the original purchaser only. Registering your warranty is not necessary. Simply provide a proof of purchase along with the model number and serial number of the appliance to make a warranty claim. Provided that the purchase was made through an authorized NAPOLEON dealer your appliance is subject to the following conditions and limitations:

Warranty coverage begins on the date of original installation.

This limited warranty applies only while the appliance remains at the site of original installation, and only if the unit is installed in Canada or the United States.

This factory warranty is non-transferable and may not be extended whatsoever by any of our representatives.

Installation must be done in accordance with the installation instructions included with the product and all local and national building and fire codes.

This limited warranty does not cover damages caused by misuse, lack of maintenance, accident, alterations, abuse, or neglect and parts installed from other manufacturers will nullify this warranty.

This limited warranty further does not cover any scratches, dents, corrosion, or discolouring caused by excessive heat, abrasive and chemical cleaners, mechanical breakage of logs and embers.

In the first year only, this warranty extends to the repair or replacement of warranted parts which are defective in material or workmanship provided that the product has been operated in accordance with the operation instructions and under normal conditions.

After the first year, with respect to this Limited Warranty, NAPOLEON may, at its discretion, fully discharge all obligations with respect to this warranty by refunding to the original warranted purchaser the wholesale price of any warranted but defective part(s).

After the first year, NAPOLEON will not be responsible for installation, labour, or any other costs or expenses related to the reinstallation of a warranted part, and such expenses are not covered by this warranty.

Notwithstanding any provisions contained in this Limited Warranty, NAPOLEON'S responsibility under this warranty is defined as above and it shall not in any event extend to any incidental, consequential, or indirect damages.

This warranty defines the obligations and liability of NAPOLEON with respect to the NAPOLEON gas appliance and any other warranties expressed or implied with respect to this product; its components or accessories are excluded.

This limited warranty does not cover damages resulting from the use of components not supplied with the appliance or the use of fuel other than those specified.

Any damages to appliance due to weather, long periods of dampness, condensation, damaging chemicals, or cleaners will not be the responsibility of NAPOLEON.

NAPOLEON reserves the right to have its representative inspect any product or part thereof prior to honouring any warranty claim.

The manufacturer may require that defective parts or products be returned or that digital pictures be provided to support the claim. Returned products are to be shipped prepaid to the manufacturer for investigation. If a product is found to be defective, the manufacturer will repair or replace such defect.

Before shipping your appliance or defective components, your dealer must obtain an authorization number. Any merchandise shipped without authorization will be refused and returned to sender.

Shipping costs are not covered under this warranty.

Additional service fees may apply if you are seeking warranty service from a dealer.

Travel, diagnostic tests, shipping, and other related charges are not covered by this warranty.

All specifications and designed are subject to change without prior notice due to on-going product improvements. Napoleon is a registered trademark of Wolf Steel Ltd.

NAPOLEON CELEBRATING OVER 40 YEARS OF HOME COMFORT PRODUCTS



7200, Route Transcanadienne, Montréal, Québec H4T 1A3
24 Napoleon Road, Barrie, Ontario, Canada L4M 0G8
214 Bayview Drive, Barrie, Ontario, Canada L4N 4Y8
103 Miller Drive, Crittenden, Kentucky, USA 41030
De Riemsdijk 22, 4004 LC Tiel, The Netherlands

Phone: 1-866-820-8686
napoleon.com



MANUEL D'INSTALLATION ET D'OPÉRATION

CONSIGNES DE SÉCURITÉ

AVERTISSEMENT

Si ces instructions ne sont pas suivies à la lettre, un incendie ou une explosion pourraient s'ensuivre, causant des dommages matériels, des blessures corporelles ou des pertes de vie. Veuillez lire attentivement les instructions d'installation, d'utilisation, et d'entretien avant d'installer ou de réparer ce matériel.

- N'entreposez pas et n'utilisez pas d'essence ou autre liquides et vapeurs inflammables à proximité de cet appareil ou tout autre appareil.
- Une bouteille de propane qui n'est pas raccordée en vue de son utilisation, ne doit pas être entreposée dans le voisinage de cet appareil ou de tout autre appareil.

S'IL Y A UNE ODEUR DE GAZ:

- N'allumez aucun appareil.
- Coupez le gaz vers l'appareil.
- Éteignez toute flamme nue.
- Si l'odeur persiste, quittez immédiatement la zone.
- Ne touchez à aucun interrupteur électrique; n'utilisez aucun téléphone dans votre immeuble.
- Appelez immédiatement votre fournisseur de gaz d'un téléphone voisin. Suivez ses instructions.
- Si vous ne pouvez pas rejoindre votre fournisseur de gaz, appelez le service des incendies.

Le non-respect de ces instructions peut entraîner un incendie ou une explosion, ce qui peut entraîner des dommages matériels, des blessures corporelles ou la mort.

- L'installation et l'entretien doivent être faits par un installateur qualifié, une agence d'entretien, ou le fournisseur.

Cet appareil doit être utilisé uniquement avec le type de gaz indiqué sur la plaque d'homologation. Cet appareil ne peut être converti à d'autres gaz, sauf si une trousse de conversion est utilisée.

INSTALLATEUR:

Laissez ce manuel avec l'appareil

PROPRIÉTAIRE:

Conservez ce manuel pour consultation ultérieure.

Séries Riverside^{MD} (RSS36NE Illustré)

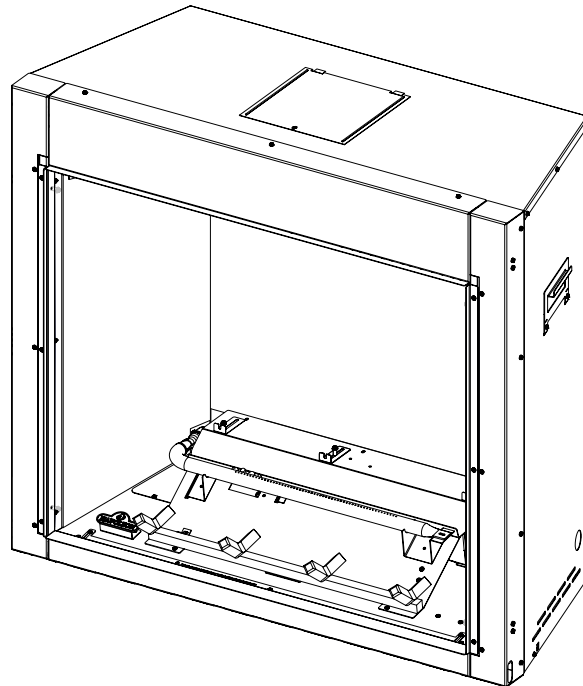

POUR USAGE EXTÉRIEUR SEULEMENT

HOMOLOGUÉ SELON LES NORMES:
ANSI Z21.97 ET CSA 2.41 POUR LES APPAREILS
À GAZ DÉCORATIF EXTÉRIEUR

<p>DANGER</p>	<p>MONOXYDE DE CARBONE Cet appareil peut produire du monoxyde de carbone, un gaz inodore.</p>
	<p>L'utilisation de cet appareil dans des espaces clos peut entraîner la mort. Ne jamais utiliser cet appareil dans un espace clos comme un véhicule de camping, une tente, une automobile ou une maison.</p>

**PRODUIT DÉCORATIF: NE PAS UTILISER
COMME APPAREIL DE CHAUFFAGE.**



consignes de sécurité (seulement du propane)

FR

▲ DANGER! GAZ INFLAMMABLE SOUS PRESSION.

UNE FUITE DE GPL PEUT CAUSER UN INCENDIE OU UNE EXPLOSION SI ENFLAMMÉE ENTRAÎNANT DES BLESSURES CORPORELLES GRAVES OU LA MORT. COMMUNIQUER AVEC LE FOURNISSEUR DE GPL POUR LES RÉPARATIONS OU POUR DISPOSER DE CETTE BOUTEILLE OU DU GPL NON UTILISÉ.

▲ **AVERTISSEMENT!** POUR USAGE À L'EXTÉRIEUR SEULEMENT *
N'UTILISEZ PAS NI ENTREPOSER LA BOUTEILLE DANS UN BÂTIMENT, UN GARAGE OU UN ENDROIT FERMÉ.

▲ AVERTISSEMENT:

- Connaissiez l'odeur du GPL. Si vous entendez, voyez ou sentez une fuite de GPL, éloignez immédiatement tout le monde de la bouteille et appelez les pompiers. N'essayez pas de réparer.
- Avertissez votre fournisseur de GPL de:
(a) la bouteille de certian est purgée de l'air emprisonné avant le premier remplissage;
(b) être certain de ne pas trop remplir la bouteille;
(c) s'assurer que la date de requalification des bouteilles est vérifiée.
- Le GPL est plus lourd que l'air et peut se déposer dans des endroits bas tout en se dissipant.
- Le contact avec le contenu liquide de la bouteille provoque des brûlures de congélation sur la peau.
- Ne laissez pas les enfants toucher ou jouer avec la bouteille.
- Lorsqu'il n'est pas connecté pour l'utilisation, gardez la valve de la bouteille fermée. Les appareils autonomes doivent être limités à une bouteille d'une capacité de 30 lb ou moins.
- Ne pas utiliser, stocker ou transporter la bouteille dans un endroit où elle serait exposée à des températures élevées. La soupape de décharge peut s'ouvrir et permettre à une grande quantité de gaz inflammable de s'échapper.
- Lors du transport, maintenez la bouteille fixée en position verticale avec la valve de la bouteille fermée.

LORS DE LA CONNEXION POUR L'UTILISATION :

- Utilisez uniquement en conformité avec les codes applicables.
- Lisez et suivez les instructions du fabricant.
- Consultez les instructions du fabricant concernant le raccordement du cylindre fourni avec votre appareil.
- Assurez-vous que l'évent du régulateur ne pointe pas vers le haut.
- Fermez toutes les vannes de l'appareil.
- Ne vérifiez pas les fuites de gaz avec une allumette ou une flamme nue. Appliquez de l'eau savonneuse sur les zones marquées «X». Ouvrez la valve de la bouteille. Si une bulle apparaît, fermez la vanne et demandez à un technicien de service de GPL d'effectuer les réparations nécessaires.
- Vérifiez également les vannes et les raccords de l'appareil pour vous assurer qu'ils ne fuient pas avant d'allumer l'appareil.
- Allumez les appareils en suivant les instructions du fabricant.
- Lorsque l'appareil n'est pas utilisé, gardez le robinet de la bouteille fermé.

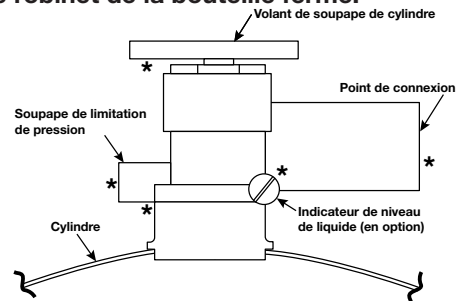

AVERTISSEMENT

- **Cet appareil est chaud lorsqu'il fonctionne et peut causer de graves brûlures en cas de contact.**
- **Toute modification apportée à cet appareil ou aux contrôles peut être dangereuse et est interdite.**
- Ne faites pas fonctionner l'appareil avant d'avoir lu et compris les instructions d'opération. Omettre d'utiliser l'appareil selon les instructions d'opération pourrait causer un incendie ou des blessures.
- Risque d'incendie ou d'asphyxie, ne faites pas fonctionner l'appareil avec la vitre retirée et jamais obstruer l'ouverture sur le devant de l'appareil.
- Ne branchez pas la soupape à du courant 110 volts, avec les exception de modèles; GSST8 et GT8.
- Risque de brûlures. L'appareil doit être éteint et refroidi avant d'effectuer un entretien.
- N'installez pas de composants endommagés ou incomplets ni des composants substitués.
- Risque de coupures et d'éraflures. Portez des gants protecteurs, des chaussures de protection et des lunettes de sécurité lors de l'installation. Les bordures des pièces de métal peuvent être coupantes.
- Ne brûlez pas de bois ou autres matériaux dans cet appareil.
- Assurez-vous d'une quantité suffisante d'air de combustion et de ventilation. Prévoyez un accès suffisant pour entretenir et opérer l'appareil.
- Haute pression endommagera la soupape. Débrancher la tuyauterie d'alimentation en gaz avant de tester la pression de ligne de gaz à la pression d'essai au-dessus de 1/2 psig. Fermer l'arrêt manuelle du soupape avant de tester la pression de ligne de gaz à la pression égale ou inférieure à 1/2psig (35mb).
- L'appareil ne doit pas être utilisé à des températures inférieures au point de congélation (32°F / 0°C). Laissez l'appareil se réchauffer au-dessus de la température de congélation avant de l'utiliser, à l'exception des modèles d'extérieur; ces appareils sont adaptés à 0°F / -18°C.
- **Les enfants et les adultes devraient être informés des dangers que posent les températures de surface élevées et se tenir à distance afin d'éviter des brûlures ou que leurs vêtements ne s'enflamment.**
- **Les jeunes enfants doivent être surveillés attentivement lorsqu'ils sont dans la même pièce que l'appareil. Les jeunes enfants et autres personnes à risque sont sujets aux brûlures accidentelles. Une barrière de protection est recommandée si des individus à risque se trouvent dans la maison. Afin de restreindre l'accès à l'appareil, installez une barrière de protection ajustable pour garder les jeunes enfants ou autres personnes à risque hors de la pièce et loin des surfaces chaudes.**
- **Les vêtements et autres matériaux combustibles ne doivent pas être posés sur l'appareil ou à proximité.**
- **En raison des températures élevées, l'appareil devrait être placé loin des endroits passants et loin des meubles et des rideaux.**
- Les meubles ou autres objets doivent être gardés à une distance d'au moins 4 pieds (1.22m) du devant de l'appareil.
- Assurez-vous de disposer de mesures de sécurité adéquates pour empêcher les jeunes enfants de toucher aux surfaces chaudes.
- Même une fois que l'appareil est éteint, l'appareil demeurera chaud pendant un temps prolongé.
- Consultez votre détaillant local de l'appareil pour connaître les écrans de protection et les protection du foyer offerts pour protéger les enfants des surfaces chaudes. Ces écrans de protection et les protection du foyer doivent être fixés au plancher.
- **Tout écrans de protection, garde ou barrière enlevés pour faire l'entretien devront être remis en place avant d'utiliser l'appareil.**
- Il est impératif de maintenir propres les compartiments de contrôle, les brûleurs et leurs passages dans l'appareil et le système de ventilation. L'appareil et son système de ventilation doivent être inspectés avant utilisation et au moins une fois par an par une personne qualifiée. Un nettoyage plus fréquent peut être nécessaire en raison de la saleté, du pollen, des déchets de jardin, etc. La zone autour de l'appareil doit être maintenue dégagée et exempte de matériaux combustibles, d'essence et d'autres vapeurs et liquides inflammables.
- Si l'appareil s'éteint, n'allume pas l'appareil jusqu'à ce que vous donner de l'air frais. Si l'appareil continue de s'éteindre, faire réparer. Garder propres le brûleur et le compartiment de contrôle.
- Cet appareil ne devra être modifié en aucun cas.
- Ne laissez pas les ventilateurs souffler directement sur l'appareil. Empêchez les courants d'air de modifier l'apparence de la flamme.



AVERTISSEMENT



LA VITRE CHAUDE CAUSERA DES BRÛLURES.

NE PAS TOUCHER LA VITRE AVANT QU'ELLE AIT REFROIDI.

NE JAMAIS LAISSER LES ENFANTS TOUCHER LA VITRE.

Une barrière conçu à réduire le risque de brûlures causées par le verre chaud est fourni avec l'appareil et doit être installé pour la protection des enfants et d'autres personnes à risque.

AVERTISSEMENT

- N'utilisez pas une soufflerie intégrée, un échangeur de chaleur intégré ni un autre accessoire non approuvé pour cet appareil.
- Cet appareil ne doit pas être raccordé au conduit d'une cheminée desservant un autre appareil de chauffage à combustible solide.
- N'utilisez pas cet appareil si une partie quelconque a été submergée. Contactez immédiatement un technicien de service qualifié pour inspecter l'appareil et pour remplacer toute pièce du système de contrôle et du contrôle du gaz qui aurait été submergée.
- Ne pas opérer l'appareil lorsque la porte vitrée (si équipé) est enlevée, fissurée ou brisée. Le remplacement de la vitre devra être effectué par un technicien de service certifié ou qualifié, si équipé.
- Ne frappez pas et ne claquez pas la porte vitrée de l'appareil.
- **Seulement les portes/façades certifiées pour l'appareil peuvent être utilisées avec cet appareil.**
- Gardez les matériaux d'emballage hors de la portée des enfants et mettez ces matériaux au rebut de façon sécuritaire. Comme tous les emballages de plastique, ces matériaux ne sont pas des jouets et doivent demeurer hors de la portée des enfants et des bébés.
- Le carbone ou la suie ne doit pas se produire dans un appareil sans évent car il peut être distribué dans une zone habitable de votre maison. Si vous remarquez des signes de carbone ou de suie, éteignez immédiatement votre appareil et arrangez-le pour le faire entretenir par un technicien qualifié avant de l'actionner à nouveau.
- Si équipé, l'écran doivent être (fermez) en place pendant le fonctionnement de l'appareil.
- Lorsque l'appareil est muni de portes d'évacuation de pression, elles doivent demeurer fermées pendant le fonctionnement de l'appareil afin d'empêcher les gaz de combustion contenant du monoxyde de carbone de s'infiltrer dans la maison. La température des gaz de combustion s'échappant par ces ouvertures peut aussi causer les matériaux combustibles avoisinants à surchauffer et à prendre feu.
- L'empoisonnement au monoxyde de carbone peut conduire à la mort; les premiers signes d'une intoxication au monoxyde de carbone ressemblent à la grippe, avec céphalées, vertiges et/ou des nausées. Si vous présentez ces signes, l'appareil peut ne pas fonctionner correctement. Obtenir l'air frais! Faire réparer l'appareil. Certaines personnes; les femmes enceintes, les personnes ayant une maladie cardiaque ou pulmonaire, anémie, ceux sous l'influence de l'alcool, ceux à haute altitude sont plus touchés par le monoxyde de carbone que d'autres. Défaut de garder l'ouverture d'air primaire(s) du brûleur(s) propre peut entraîner la formation de suies et dommages à la propriété.
- Comme dans le cas de tout appareil à combustion, il est recommandé de faire inspecter et entretenir votre appareil régulièrement. De même, installez un détecteur de monoxyde de carbone dans la pièce pour vous protéger, ainsi que votre famille, contre les intoxications (pas applicable pour les appareils pour l'extérieure).
- Assurez-vous que les distances requises pour les dégagements aux matériaux combustibles sont respectées lorsque vous installez une tablette décorative ou des tablettes au-dessus de l'appareil. En raison des températures élevées, un téléviseur ou d'autres composants électroniques pourraient être endommagés prématurément ou ils pourraient fondre, se déformer ou se décolorer.
- **Pour les appareils avec une barrière; si la barrière est endommagée, elle devra être remplacée par la barrière conçu par le fabricant pour cet appareil.**
- **L'installation et la réparation devraient être effectuées par un technicien qualifié. Il est impératif que les compartiments de contrôle, le brûleur et les passages de circulation d'air soient gardés propres afin de fournir une combustion et une circulation d'air adéquates.**
- Produits pour l'extérieur seulement: Cet appareil ne doit pas être installé à l'intérieur ni dans une structure qui empêche la dissipation des gaz de combustion dans l'environnement extérieur.
- S'il y a lieu, la version de millivolt de cet appareil utilise et requiert un thermocouple à action rapide. Remplacez uniquement par un thermocouple à action rapide de Wolf Steel ltée.

 AVERTISSEMENT/ADVERTENCIA 	
<p>RISQUE D'INCENDIE / RETARD D'ALLUMAGE</p> <p>Une pression d'alimentation élevée peut endommager la soupape et ses composants.</p> <p>Débrancher la soupape de gaz de la ligne d'alimentation en gaz pendant les essais de pression de ce système lorsque les pressions excèdent 1/2 lb/po2 (3,5 kPa).</p> <p>Isoler l'appareil en fermant la soupape d'arrêt pendant tout essai de pression du système d'alimentation en gaz lorsque les pressions sont de 1/2 lb/po2 (3,5 kPa) ou moins.</p>	<p>RIESGO DE INCENDIO/ PELIGRO DE ENCENDIDO DEMORADO</p> <p>El suministro a alta presión dañará la válvula/los controles.</p> <p>Desconectar la válvula/el control principal de gas del aparato del caño de suministro cuando se compruebe la presión del sistema a más de 1/2 psi (3,5 kPa).</p> <p>Aislar el aparato con su válvula de cierre durante cualquier comprobación de la presión de la cañería de suministro a una presión igual o inferior a 1/2 psi (3,5 kPa).</p>

 **AVERTISSEMENT:** Ce produit peut vous exposer à des substances chimiques incluant le plomb et les composés de plomb qui, selon l'État de Californie, causeraient le cancer, et des substances chimiques incluant le monoxyde de carbone qui, selon d'État de Californie, causeraient des malformations congénitales ou autres dangers pour la reproduction. Pour de plus amples renseignements, visitez le www.P65Warnings.ca.gov.

1.0	information générales	50
1.1	air comburant et de ventilation	50
1.2	vérification d'installation	51
1.3	taux et efficacités	52
1.4	vue d'ensemble d'installation	52
1.5	plaque d'homologation	54
2.0	dimensions	55
2.1	RSS36	55
2.2	RSS42	55
3.0	emplacement	56
4.0	gestion de la chaleur (optionnel)	57
4.1	emplacements et dégagements minimaux de la terminaison	58
5.0	ossature	59
5.1	emplacement des arrivées de gaz	59
5.2	dimensions minimales de l'encadrement	60
5.3	dégagements minimaux de l'enceinte	61
5.4	espacement des téléviseurs encastrés	62
5.5	dégagements minimaux de l'enceinte combustibles	64
5.6	installation de la languette de clouage (dans le sac manuel)	66
5.7	dégagements minimaux de la tablette	67
5.8	interrupteur de commande mural	68
5.9	emplacement / réinitialisation du limiteur de température élevée	69
6.0	information électrique	70
6.1	connexion de câblage dur	70
6.2	schéma de câblage du réceptacle	70
6.3	schéma de câblage	71
6.4	vue d'ensemble et de l'assemblage de la soupape	71
7.0	installation du gaz	72
7.1	spécifications de la bouteille de propane	72
7.2	montage de bouteille de gaz propane	73
8.0	opération	74
9.0	finitions	75
9.1	disposition de bûches	75
10.0	réglages	76
10.1	réglage du venturi	76
10.2	caractéristiques de la flamme	76
10.3	vérification de la pression	77
11.0	entretien	78
12.0	pièces de rechange	79
12.1	vue d'ensemble	80
13.0	accessoires	82
14.0	guide de dépannage	84
15.0	garantie	86
16.0	historique d'entretien	87

note:

L'information contenue dans ce manuel est jugée correcte au moment de l'impression. Wolf Steel Ltd. se réserve le droit de modifier ou de modifier toute information contenue dans ce manuel à tout moment sans préavis. Les modifications, autres que les éditoriaux, sont désignées par une ligne verticale dans la marge.

1.0 information générales

FR

Lorsque l'appareil est installé à une altitude de plus de 4 500 pieds (1372m), et en l'absence de recommandations particulières de l'autorité compétente locale, l'indice certifié du débit à haute altitude devra être réduit au taux de 4% pour chaque 1 000 pieds (305m) supplémentaire. Les bruits causés par l'expansion et la contraction lors des cycles de chauffage et de refroidissement sont tout à fait normaux et il faut s'y attendre. Le changement de l'aspect de la flamme de « HI » à « LO » est plus évident pour le gaz naturel que pour le propane.

Il est fortement recommandée de protéger les bûches contre l'humidité (c.à.d. pluie, neige, etc.). Recouvrez l'ouverture de l'appareil lorsqu'il n'est pas en fonction.

Cet appareil est conçu pour fonctionner avec le type de combustible indiqué sur la plaque d'homologation. Cet appareil ne peut être converti à une autre type de combustible à moins d'utiliser un ensemble de conversion certifié.

L'enveloppe protectrice sur les pièces plaquées est mieux retirée lorsque l'assemblage est à température ambiante, mais cela peut être amélioré si l'assemblage est réchauffé, en utilisant un sèche-cheveux ou une source de chaleur similaire. L'enveloppe protectrice doit être retiré avant d'utiliser l'appareil.

Cet appareil est un produit décoratif. L'appareil n'est pas une source de chaleur et un combustible solide ne doit pas être utilisé avec cet appareil.



Les piles doivent être mises au rebut conformément aux lois et à la réglementation locales. Certaines piles peuvent être recyclées dans votre centre de recyclage local. Renseignez-vous auprès de votre municipalité au sujet des directives de recyclage.

Installateur, veuillez remplir la liste de contrôle de la page suivante.

1.1 air comburant et de ventilation

Cet appareil est conçu pour être installé à l'extérieur tel que sur un patio ou dans votre cour. Il ne doit jamais être installé à l'intérieur d'une structure fermée et étanche.

Il est fortement recommandé d'installer cet appareil dans un endroit protégé. Les vents directs causeront des flammes irrégulières et possiblement des pannes de veilluse et de brûleur principal.

Des flammes irrégulières peuvent aussi causer des dépôts de carbone excessifs (suie noire). Cette condition ne compromet pas la sécurité de l'appareil, mais est visuellement indésirable.

Des installations typiques peuvent comprendre des patios recouverts, des vérandas avec moustiquaires, des gazebos, ou des installations contre le mur extérieur de la maison.

Si vous installez un appareil alimenté au propane, le réservoir de propane doit toujours être situé à l'extérieur de la structure.

Assurez-vous que l'endroit possède une ventilation adéquate.

important:

Certains composants et ensembles décoratifs sont emballés séparément, et doivent être installés conformément aux directives de ce manuel.

1.2 vérification d'installation

LISTE DE VÉRIFICATION POUR L'INSTALLATION D'UN FOYER AU GAZ

Client : _____ Date d'installation : _____
 Adresse : _____ Installateur : _____
 Modèle : _____ Détaillant : _____
 N° de série : _____ Téléphone : _____

Cette liste de vérification est fournie uniquement à titre de référence. Elle n'est pas destinée à remplacer les instructions d'installation.

Installation du foyer

	OUI	SI NON, VEUILLEZ EXPLIQUER POURQUOI.
Le foyer est-il de niveau et fixé en place?	<input type="checkbox"/>	_____
Les matériaux non combustibles sont-ils installés ?	<input type="checkbox"/>	_____
Les dégagements aux matériaux combustibles sont-ils maintenus?	<input type="checkbox"/>	_____
Les bûches/ensembles décoratifs sont-ils installés conformément aux instructions?	<input type="checkbox"/>	_____
Les accessoires sont-ils installés conformément aux instructions?	<input type="checkbox"/>	_____
Le kit de l'écran optionnel est-il installé et sécurisé ?	<input type="checkbox"/>	_____
Tous les accessoires requis sont-ils installés? (par exemple, bûches, panneaux)	<input type="checkbox"/>	_____

Gestion de la chaleur

Le système d'évents est-il supporté et fixé en place?	<input type="checkbox"/>	_____
Est-ce que tous les dégagements aux matériaux combustibles sont maintenus?	<input type="checkbox"/>	_____
Les coupe-feu et les écrans appropriés sont-ils correctement installés ?	<input type="checkbox"/>	_____
La terminaison est-elle de niveau, fixée en place et scellée?	<input type="checkbox"/>	_____

Gaz et électricité

Le foyer a-t-il été converti au propane?	<input type="checkbox"/>	_____
La pression d'alimentation a-t-elle été vérifiée?	<input type="checkbox"/>	_____
Est-ce que tous les raccords de gaz ont été testés pour des fuites?	<input type="checkbox"/>	_____
Le raccordement de l'alimentation de 120 V CA au foyer est-il conforme?	<input type="checkbox"/>	_____
Est-ce que tous les fils électriques sont protégés contre les dommages?	<input type="checkbox"/>	_____

Finition

Les matériaux incombustibles sont-ils utilisés selon les instructions?	<input type="checkbox"/>	_____
Les instructions relatives à l'enceinte ont-elles été transmises à l'entrepreneur?	<input type="checkbox"/>	_____
Les dimensions minimales de l'enceinte sont-elles conformes?	<input type="checkbox"/>	_____
Les dégagements du manteau combustible sont-ils conformes?	<input type="checkbox"/>	_____

Mise en service (Par un technicien certifié)

Est-ce qu'un test d'allumage a été effectué et tout le fonctionnement du foyer vérifié?	<input type="checkbox"/>	_____
Les consignes de sécurité et d'allumage ont-elles été revues avec le propriétaire?	<input type="checkbox"/>	_____
Le manuel d'instructions a-t-il été remis au propriétaire?	<input type="checkbox"/>	_____

Wolf Steel Ltd. recommande que des photographies des différentes étapes de la construction soient archivées en même temps qu'une copie de ce formulaire complété.

information générale

FR

1.3 taux et efficacités

Pour votre satisfaction, cet appareil a été mis à l'essai pour confirmer son fonctionnement et sa qualité.

	RSS36		RSS42	
	Gaz Naturel	Propane	Gaz Naturel	Propane
Altitude (Pl)	0-4 500			
Débit maximale (BTU/HR)	50 000		60 000	
Pression minimale d'alimentation en gaz	4,5" (11mb) w.c.	11" (27mb) w.c.	4,5" (11mb) w.c.	11" (27mb) w.c.
Pression maximale d'alimentation en gaz	13" (32mb) w.c.			
Pression au collecteur lorsque la gaz circule	3,5" (9mb) w.c.	10" (25mb) w.c.	3,5" (9mb) w.c.	10" (25mb) w.c.

1.4 vue d'ensemble d'installation

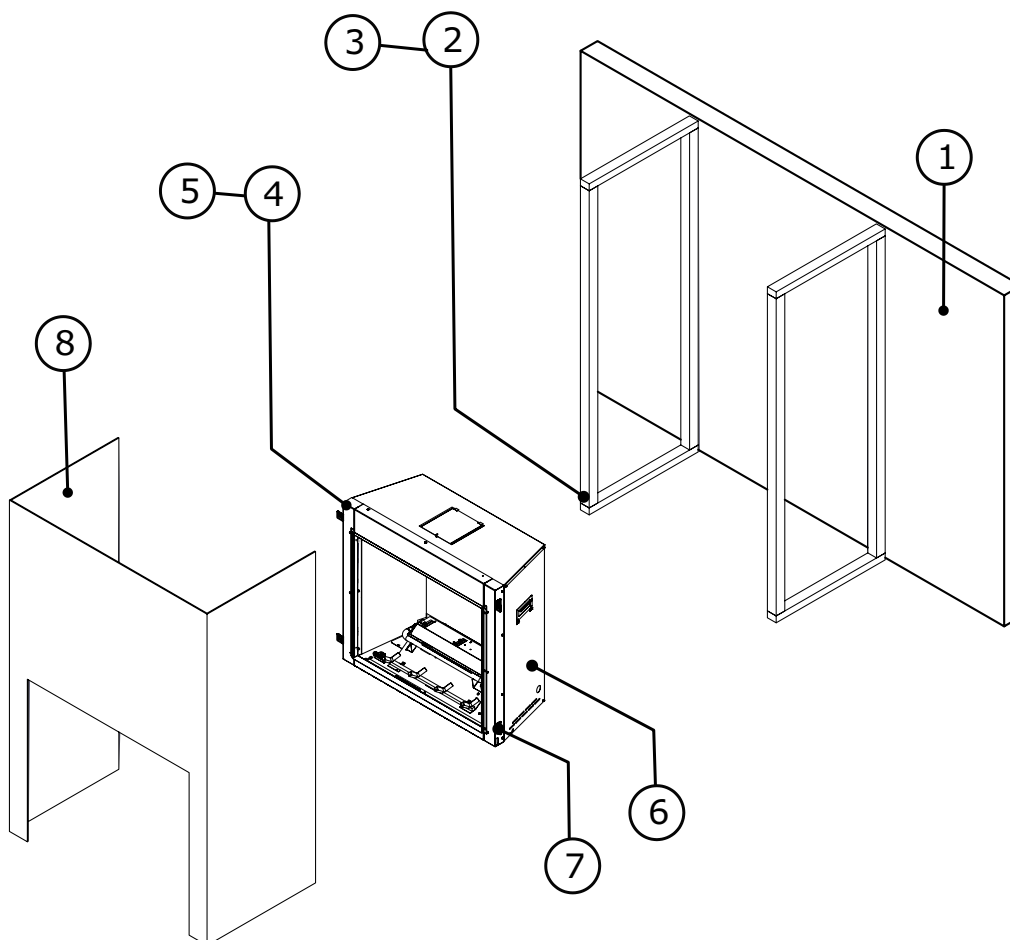

1. Placez l'appareil dans le position finale (voir la section « emplacement »).
2. Déterminez l'emplacement de l'entrée du gaz le plus approprié (voir la section « emplacement de l'entrée du gaz »).
3. Déterminez l'enceinte de l'appareil, l'encadrement, façades, accessoires, etc.
4. Installez toutes câblages électrique (voir la section « information électrique »).
5. Installez les conduites de gaz (voir la section « branchement du gaz »).
6. Testez l'appareil.
7. Installez les pattes de clouage (voir la section « installation des pattes de clouage »).
8. Complétez les finitions (voir la section « finitions »).

! AVERTISSEMENT

- N'obstruez jamais l'ouverture de l'appareil.
- Les objets placés devant l'appareil doivent être gardés à une distance d'au moins 48" (121.9cm) de la face vitrée de l'appareil.
- Risque d'incendie ou d'explosion.
- Les pressions élevées endommageront la soupape. L'alimentation en gaz doit être débranchée pendant les essais de pression de ce système lorsque les pressions d'essai excèdent 1/2LB/PO² (3,5KPA). Fermez la soupape d'arrêt manuelle pendant tout essai de pression du système d'alimentation en gaz lorsque la pression est de 1/2LB/PO² (3,5mb) ou moins.
- N'utilisez que les accessoires optionnels et les pièces de rechange approuvés par Wolf Steel Ltd. pour cet appareil. L'utilisation d'accessoires non listés (soufflerie, portes, persiennes, moulures, composants de gaz, composants d'évacuation, etc.) pourrait être non-sécuritaire et annulera la garantie et la certification.

CET APPAREIL AU GAZ DEVRAIT ÊTRE INSTALLÉ ET ENTRETENU PAR UN INSTALLATEUR QUALIFIÉ

en se conformant aux codes locaux. Les pratiques d'installation peuvent varier d'une région à l'autre. Il est donc important de connaître les normes spécifiques qui s'appliquent à votre région. Par exemple dans l'état du Massachusetts:

- Le robinet d'arrêt de l'appareil doit être un robinet de gaz à poignée en « T ».
- Le raccord flexible ne doit pas mesurer plus que 36 pouces (0.91m).

L'installation doit se conformer aux codes locaux ou, en l'absence de codes locaux, l'installation doit être conforme au Code d'installation du gaz naturel et du propane CSA B149.1 au Canada, ou au National Fuel Gas Code, ANSI Z223.1/ NFPA 54 aux États-Unis.

L'alimentation en gaz de l'appareil doit être débranchée pendant les essais de pression de ce système lorsque les pressions d'essai excèdent 1/2 lb/po² (3,5 kpa). Fermez la soupape d'arrêt manuelle pendant tout essai de pression du système d'alimentation en gaz lorsque la pression est de 1/2 lb/po² (3,5 mb) ou moins. Si la soufflerie ou ventilateur est installer la boîte de dérivation doit être branchée au circuit électrique et mise à la terre conformément aux codes locaux. En l'absence de codes locaux utilisez la version courante du Code Canadien de l'Électricité CSA C22.1 au Canada ou le National Electrical Code ANSI/NFPA 70 aux États-Unis. Dans le cas où le soufflerie est équipé d'un cordon d'alimentation il doit être connecté à une réceptacle correctement mise à la terre. La fiche de mise à la terre ne doit pas être retiré du cordon d'alimentation.

Lorsque l'appareil est installé directement sur une surface combustible autre que le bois, l'appareil devra être monté sur un panneau continu de métal ou de bois se prolongeant sur toute la largeur et la profondeur.

Les combustibles solides ne doivent pas être brûlés dans cet appareil.

**NATIONAL
FIREPLACE
INSTITUTE**



CERTIFIED

www.nficertified.org

Nous suggérons que nos appareils au gaz soient installés et que l'entretien soit effectué par des professionnels certifiés par le National Fireplace Institute® (NFI) comme spécialiste du gaz NFI.

information générale

FR

1.5 plaque d'homologation

Certified to Canadian and American National Standards: **CSA 2.22-XXXX / ANSI Z21.50-XXXX for Vented Decorative Gas Appliances**
 Certifié selon les normes Nationales Canadiennes et Américaines: **CSA 2.22-XXXX / ANSI Z21.50-XXXX pour les Appareils à gaz décoratif à évacuation**

Direct vent, vented gas fireplaces. Approved for bedroom, bathroom and bed-sitting room installation. Suitable for mobile home installation, if installed in accordance with the current standard CAN / CSA Z240MH Series gas equipped mobile homes in Canada, or, in the United States, the *Manufactured Home Construction and Safety Standard, Title 24 CFR, Part 3280*. When this US Standard is not applicable, use the *Standard for Fire Safety Criteria for Manufactured Home Installations, Sites and Communities, ANSI / NFPA 501A*. This appliance must be installed in accordance with local codes, if any; if none, follow the current ANSI Z223.1 or CSA B149. **For use with barrier WXXX-XXXX. Follow installation instructions.**
 Foyer à gaz ventilé. Homologué pour installation dans une chambre à coucher, une salle de bain et un studio. Approprié pour installation dans une maison mobile si son installation conforme aux exigences de la norme CAN / CSA Z240MH Série de maisons mobile équipées au gaz en vigueur au Canada, ou, aux États-Unis selon la norme 24 CFR, Part 3280, *Manufactured Home Construction and Safety Standard*. Dans le cas ou cette norme d'États-Unis n'est pas pertinente, utiliser la norme NFPA 501A, *Fire Safety Criteria for Manufactured Home Installations, Sites and Communities*. Installer l'appareil selon les codes ou règlements locaux ou, en l'absence de tels règlements, selon les codes d'installation ANSI Z223.1 ou CSA B149 en vigueur. **Utiliser uniquement avec l'écran WXXX-XXXX. Suivre les instructions d'installation.**

9700539 (WSL) 4001658 (NAC) 4001657 (NGZ) 4001659 (WUSA)

MODEL / MODÈLE
 XXXX XXXX XXXX XXXX
 XXXX XXXX

Altitude Input Reduced Input P4
 XX,XXX XX,XXX XX.X%
 0-XXXXft (0-XXXXm)
 XX,XXX XX,XXX XX.X%
 Élévation Alimentation Alimentation Réduite P4

Manifold Pressure: 3.5" w.c. (NG) Minimum Supply Pressure: 4.5" w.c. (NG) Maximum Supply Pressure: 7" w.c. (NG)
 Pression au Collecteur: 3.5" d'une colonne d'eau (GN) Pression d'Alimentation Min.: 4.5" d'une colonne d'eau (GN) Pression d'Alimentation Max.: 7" d'une colonne d'eau (GN)
 Manifold Pressure: 10" w.c. (P) Minimum Supply Pressure: 11" w.c. (P) Maximum Supply Pressure: 13" w.c. (P)
 Pression au Collecteur: 10" d'une colonne d'eau (P) Pression d'Alimentation Min.: 11" d'une colonne d'eau (P) Pression d'Alimentation Max.: 13" d'une colonne d'eau (P)
 **Maximum inlet pressure not to exceed 13"

Minimum clearance to combustible materials:
 Top, sides & back: per standoff spacers for framing and finishing materials. For non-combustible framing and finishing materials, see installation manual.
 Dessus, côtés et arrière: selon les espacateurs de dégagements pour les matériaux d'ossature selon le manuel du propriétaire pour les matériaux de finition.

Dégagements minimaux des matériaux combustibles:
 Dessus, côtés et arrière: selon les espacateurs de dégagements pour les matériaux d'ossature selon le manuel du propriétaire pour les matériaux de finition.

Top X" Depth X" Sides X" Back X" Vent top X" Ventsides & bottom X" Recessed depth X" Maximal X" from appliance opening
 Dessus X" Profondeur X" Côtés X" Arrière X" Dessus du conduit d'évent X" Côtés et dessous du conduit d'évent X" Profondeur d'encastrement une face X" Tablette X" de l'ouverture de l'appareil
 * See installation manual for greater extensions, minimum vent lengths and maximum vent lengths. Electrical rating: 115V, 60Hz. Less than 12 amperes. Spécifications électriques: 115V, 60Hz. Moins de 12 ampères.

VENTED DECORATIVE GAS APPLIANCE: NOT A SOURCE OF HEAT, NOT INTENDED FOR USE AS A HEATING APPLIANCE, NOT FOR USE WITH SOLID FUEL.
APPAREIL À GAZ DÉCORATIF À ÉVACUATION: N'EST PAS UNE SOURCE DE CHALEUR; N'EST PAS DESTINÉ À ÊTRE UTILISÉ COMME UN APPAREIL DE CHAUFFAGE; NE CONVIENT PAS AUX COMBUSTIBLES SOLIDES.

FOR USE WITH GLASS DOORS CERTIFIED WITH THIS APPLIANCE ONLY. POUR UTILISATION UNIQUEMENT AVEC LES PORTES EN VERRE CERTIFIÉES AVEC L'APPAREIL.

For natural gas when equipped with No. XX drill size orifice. For propane when equipped with No. XX drill size orifice. Convient au gaz naturel quand l'appareil est muni d'un injecteur de diamètre no. XX. Convient au propane quand l'appareil est muni d'un injecteur de diamètre no. XX.

WARNING: Do not add any material to the appliance which will come in contact with the flames, other than that supplied by the manufacturer with the appliance.
AVERTISSEMENT: N'ajoutez pas à cet appareil aucun matériau devant entrer en contact avec les flammes autre que celui qui est fourni avec cet appareil par le fabricant.
 The appliance must be vented using the appropriate Napoleon vent kits. See installation manual for venting specifications. Proper reinstallation and resealing is necessary after servicing the vent-air intake system.
 L'appareil doit être ventilé à l'aide de l'ensemble d'évacuation propre à Napoleon. Référez au manuel d'installation pour les spécifications d'évacuation. Il est nécessaire de bien réinstaller et resceller l'évacuation après avoir exécuté l'entretien du système de prise d'air.

Serial Number / N° de Série: XXXX

WOLF STEEL LTD. 24 Napoleon Road, Barrie, ON, L4M 0G8 Canada W385-XXXX

Cette illustration est à titre de référence seulement. Consultez la plaque d'homologation pour obtenir l'information précise.

note:
 La plaque d'homologation doit rester avec l'appareil à tout instant. Il ne doit pas être enlevé.

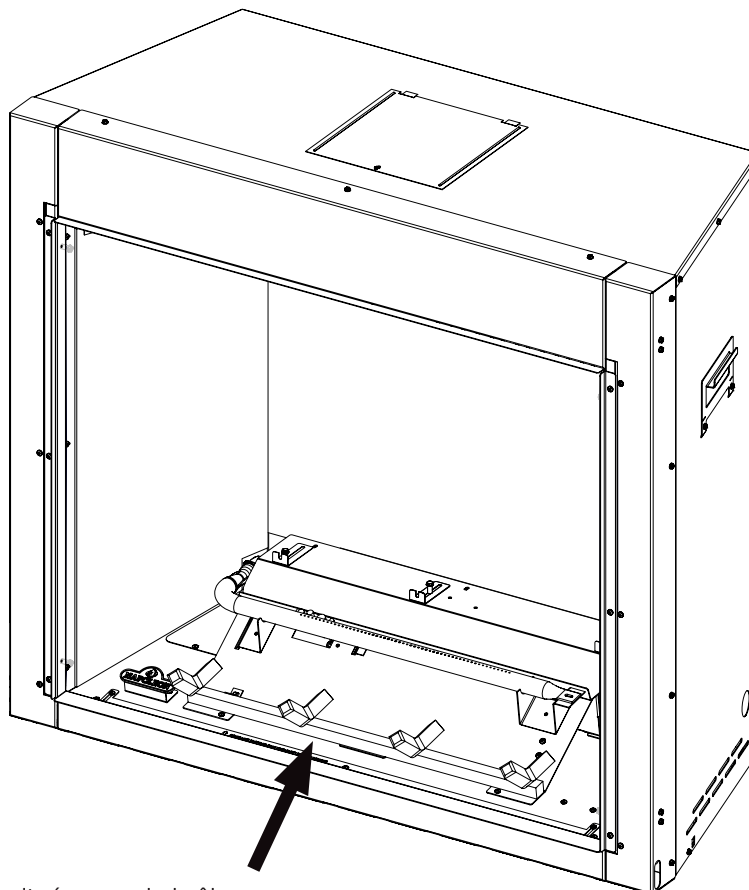

La plaque signalétique est située sous le brûleur.

2.1 RSS36

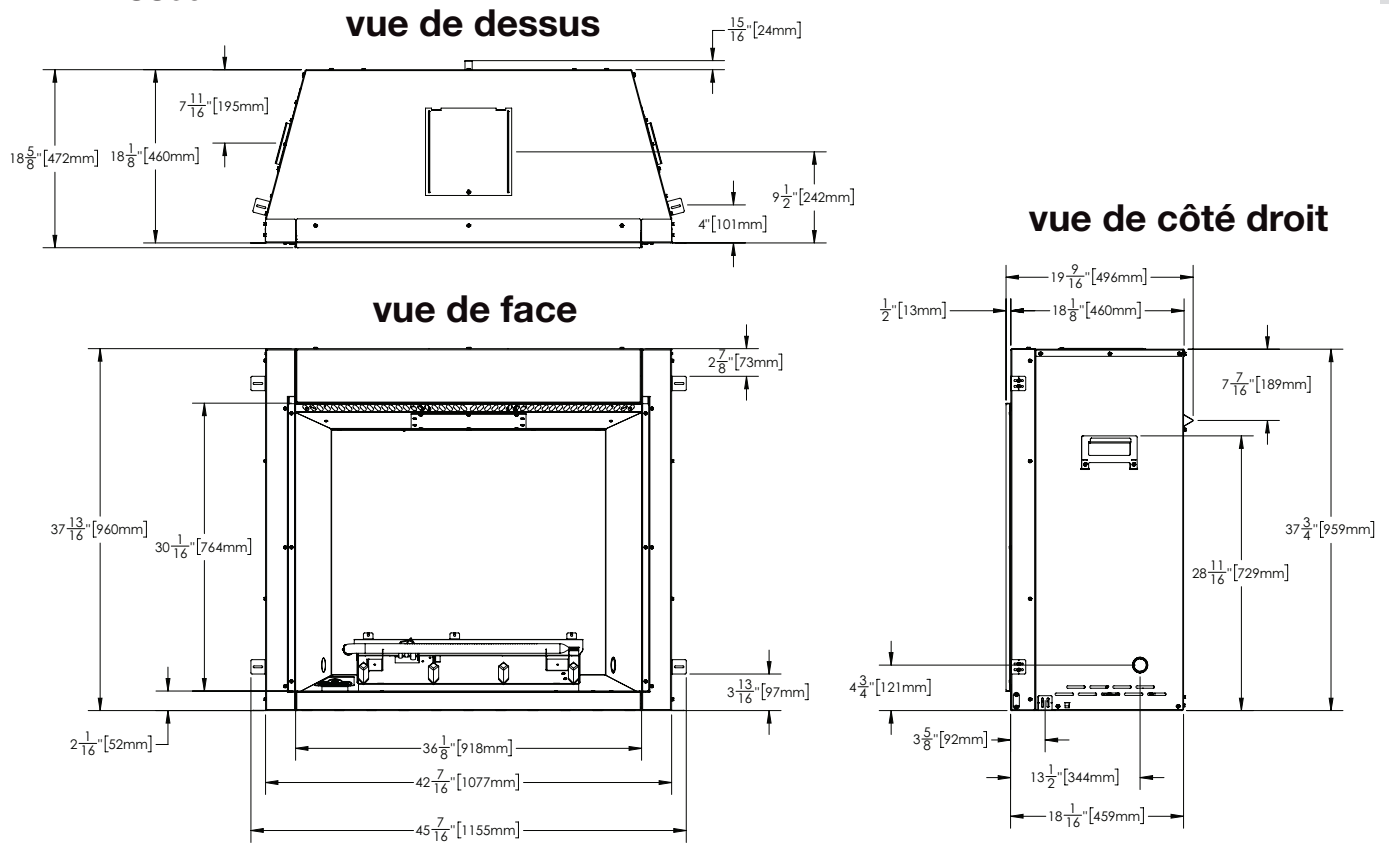

2.2 RSS42

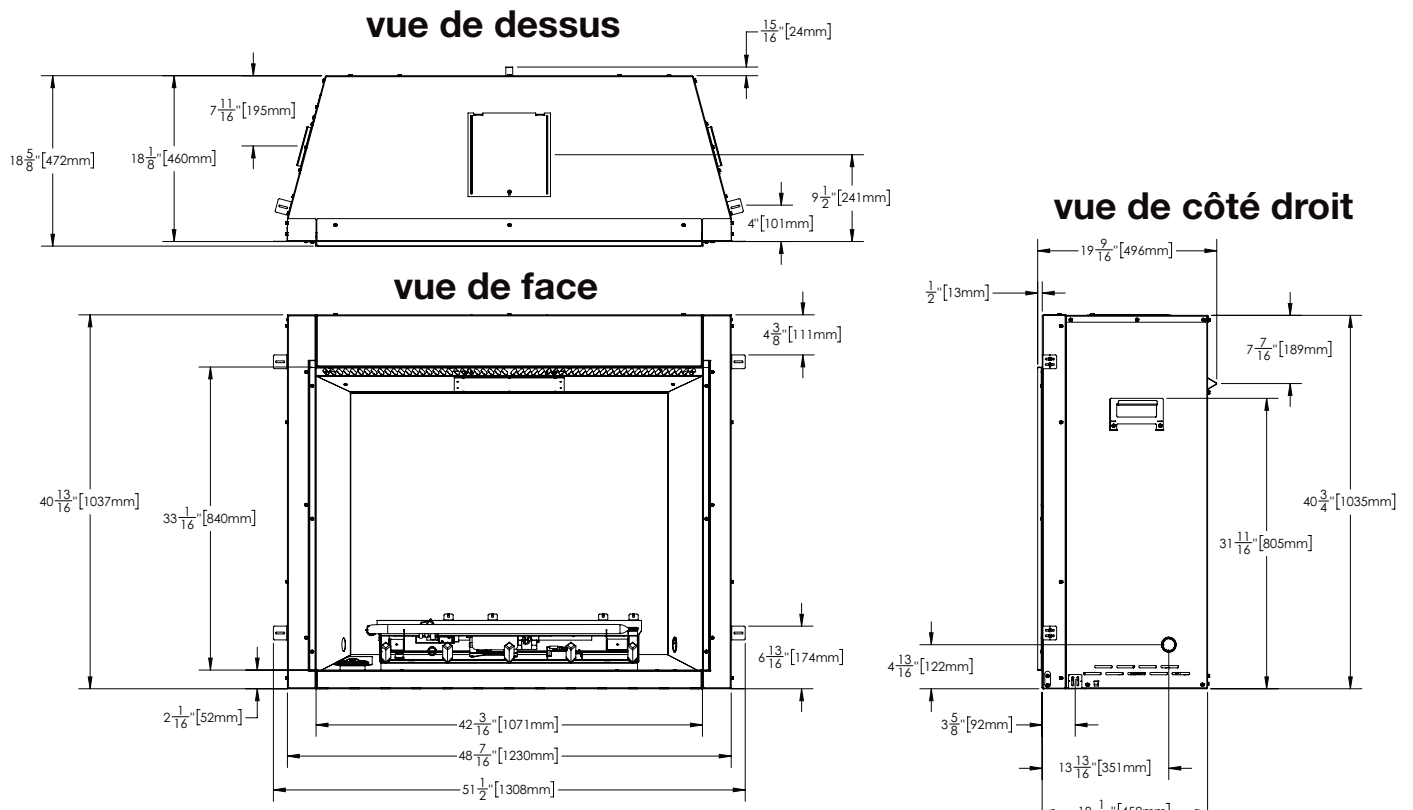

3.0 emplacement

FR

Lors du choix d'un emplacement de votre l'appareil extérieur, il est important d'assurer que le dégagement près des matériaux combustibles adjacents est respecté. Cet appareil est conçu pour être installé sur votre terrasse ou dans votre cour arrière. Il est fortement recommandé que cet appareil soit installé dans un endroit couvert (selon les directive énoncées ci-dessous). Un vent direct provoquera une flamme irrégulière et possiblement une panne de veilleuse ou de brûleur. Une flamme irrégulière pourrait également entraîner des dépôts de carbone excessifs (sue noir). Cela n'affecte pas la sécurité, mais est visuellement indésirable.

note:

Lorsque vous choisissez un emplacement pour votre appareil, prenez soin d'éviter les endroits trop humides ou à proximité de sources d'eau courantes.

Veiller à ce qu'au moins 30 % de la périphérie de l'espace de vie extérieur soit ouverte et dégagée.

Tout enclos (abri) dans lequel l'appareil est utilisé doit être conforme à l'une des conditions suivantes :

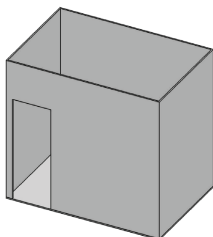

Avec des murs de tous les côtés, mais au moins une ouverture permanente au niveau du sol et sans couverture au-dessus.

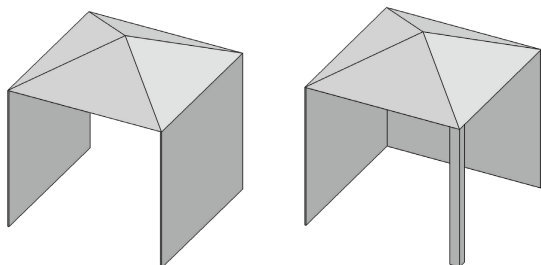

À l'intérieur d'un enclos partiel comprenant une couverture au-dessus et pas plus de deux parois latérales. Ces parois latérales peuvent être parallèles, comme dans une véranda, ou à angle droit l'une par rapport à l'autre.

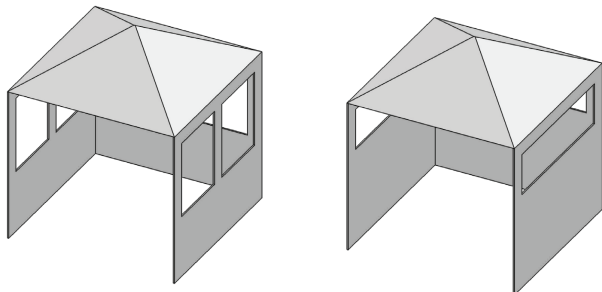

À l'intérieur d'un enclos partiel comprenant une couverture au-dessus et trois parois larges, à condition que 30 % ou plus de la périphérie horizontale de l'enceinte soit en permanence ouverte.

Calculez l'ouverture minimale requise pour un espace de vie extérieur :

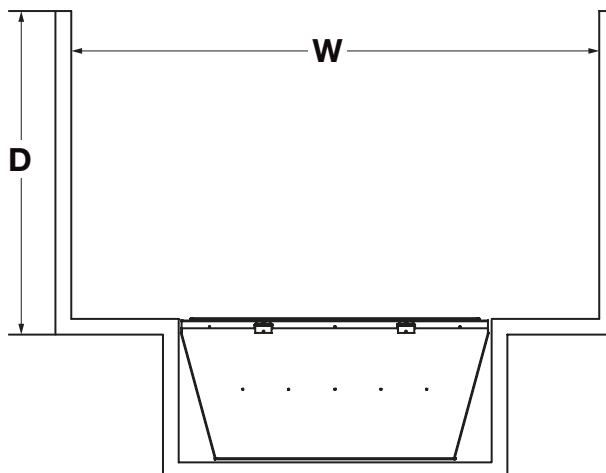

D	+	W	+	D	+	W	=	Total
15 pi (4,6m)	+	18 pi (5,5m)	+	15 pi (4,6m)	+	18 pi (5,5m)	=	66 pi (20,2m)
Divisez la largeur de la zone ouverte (W) par l'espace de vie extérieur total :								
18 pi (5,5m)	/	66 pi (20,2m)	=	0,27				
NON APPROUVÉ - 0,27 est inférieur au 0,30 requis pour une installation sécuritaire.								

D	+	W	+	D	+	W	=	Total
15 pi (4,6m)	+	25 pi (7,6m)	+	15 pi (4,6m)	+	25 pi (7,6m)	=	80 pi (24,4m)
Divisez la largeur de la zone ouverte (W) par l'espace de vie extérieur total :								
25 pi (7,6m)	/	80 pi (24,4m)	=	0,31				
APPROUVÉ - 0,31 est supérieur au 0,30 requis pour une installation sécuritaire.								

4.0 exigences d'évacuation (optionnel)

FR

⚠ AVERTISSEMENT

- Risque d'incendie. Conservez les dégagements nécessaires au conduit d'évent et à l'appareil.
- Le système de ventilation doit être soutenu tous les 3 pieds (0,9 m) pour les tronçons verticaux. Utilisez l'ensemble de bague de support W010-0067 ou une sangle non combustible équivalente pour maintenir la distance minimale par rapport aux matériaux combustibles.

Toutes les mesures d'évent commencent au collier de combustion de l'appareil.

Sections d'évents verticales: Un minimum de 1" (25 mm) autour de la conduite de ventilation sur toutes les sections verticales doit être respecté par rapport aux matériaux combustibles.

note:

L'appareil est équipé d'un kit de gestion des échappements de chaleur (RSOHEM) qui doit utiliser des composants de type B-vent approuvés.

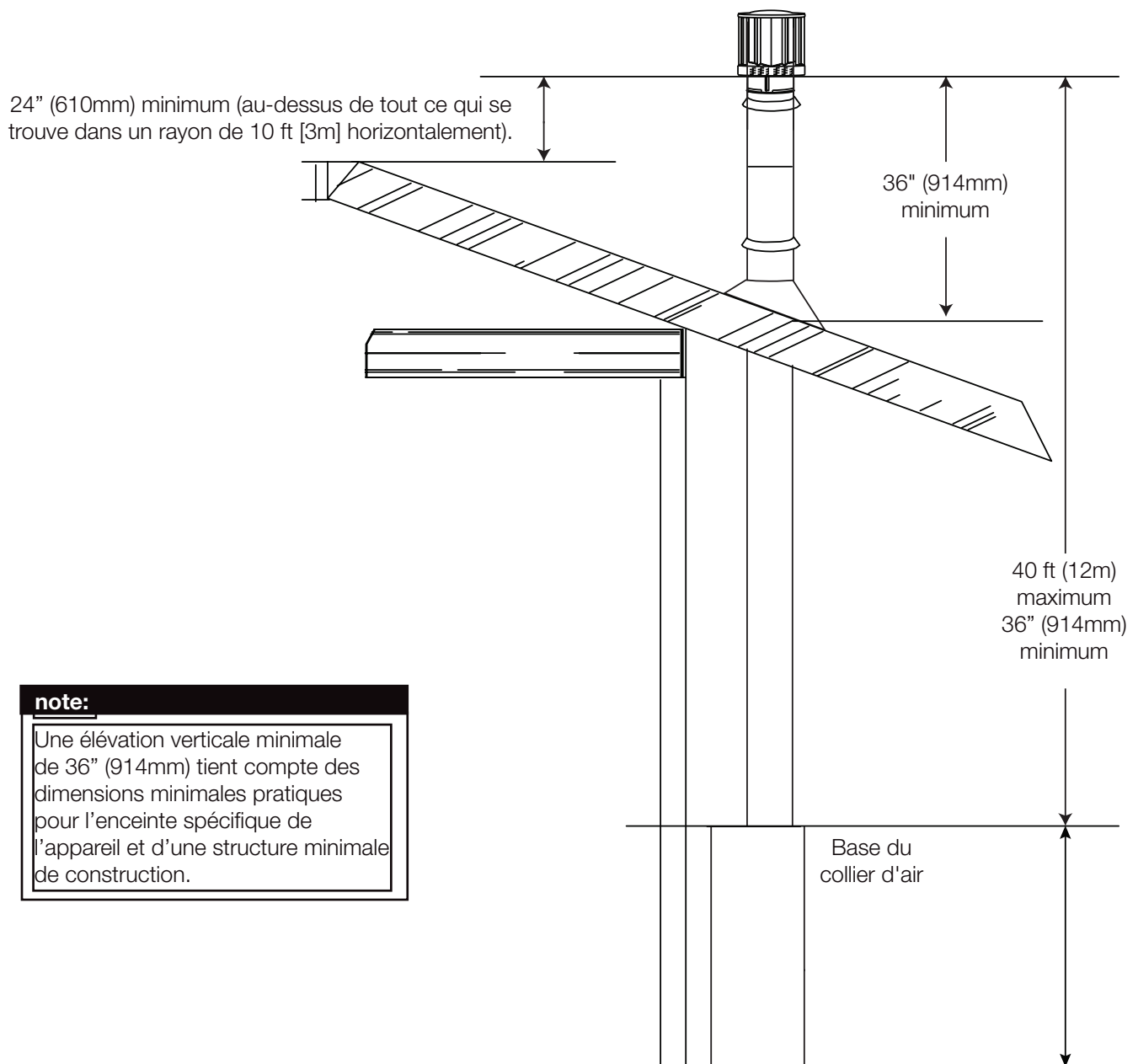

note:

Une élévation verticale minimale de 36" (914mm) tient compte des dimensions minimales pratiques pour l'enceinte spécifique de l'appareil et d'une structure minimale de construction.

exigences d'évacuation

FR

4.1 emplacements et dégagements minimaux de la terminaison

Installations au Canada : Conformément à la norme CSA B149.1, Code d'installation du gaz naturel et du propane.

Installations aux États-Unis : Conformément à la norme ANSI Z223/NFPA 54 National Fuel Gas Code en vigueur.



Ouverture de la cheminée.



La cheminée n'est pas autorisée.

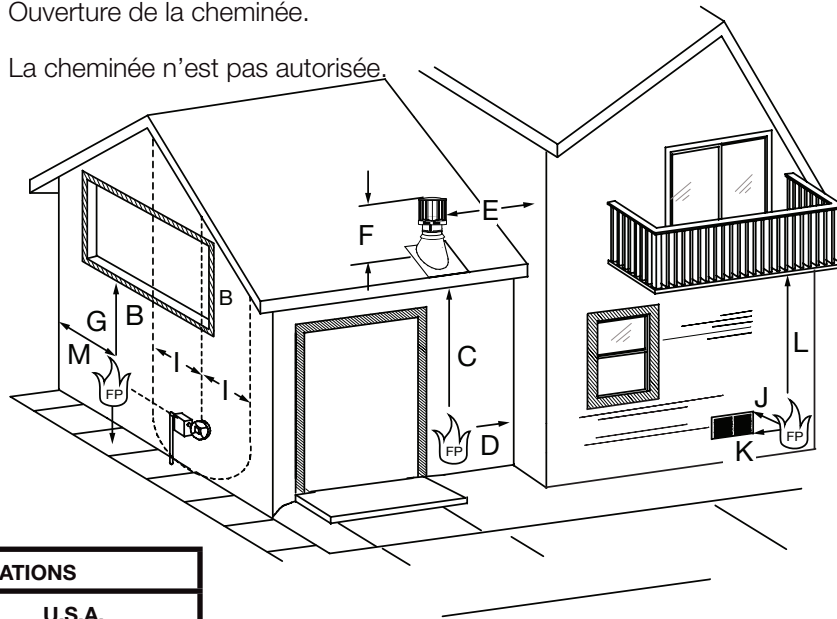

	INSTALLATIONS		
	CANADA	U.S.A.	
A	0" (0mm)		Hauteur libre au-dessus du sol, du porche de la véranda, de la terrasse ou du balcon (au socle de l'appareil).
B	Dégagement des fenêtres ou des portes qui peuvent être ouvertes, ou des fenêtres fermées en permanence :		
	12" (305mm)		Non-vinyle
	24" (610mm)		Vinyle
C	36" (914mm)		Dégagement par rapport au soffite non ventilé.
	60" (1524mm)		Dégagement par rapport au soffite ventilé. Dégagement jusqu'au soffite en vinyle ou en dessous de l'installation électrique.
D	Dégagement de l'angle intérieur :		
	6" (152mm)		Bardage non-vinyle 1 côté.
	9" (229mm)		Alcôve en bardage non-vinyle.
	48" (1219mm)		Bardage/fenêtres en vinyle.
E	Consulter les exigences en matière de gestion de la chaleur.		Dégagement vertical du terminal par rapport au mur adjacent, y compris le bâtiment voisin.
F	Consulter les exigences en matière de gestion de la chaleur.		Dégagement vertical du terminal au-dessus du toit.
G	6" (152mm)		Dégagement vers l'angle extérieur.
H	36" (914mm)		Dégagement de la sortie de l'évent du régulateur de service.
I	36" (914mm)		Espace libre de chaque côté de l'axe central de la sortie de l'évent du compteur/régulateur de gaz.
J	12" (305mm)		Dégagement par rapport à toute alimentation en air non mécanique ou aux entrées d'air de combustion d'autres appareils (mécaniques ou non).
K	72" (1829mm)	36" (914mm)	Dégagement par rapport à l'entrée ou à l'évacuation de l'air mécanique.
L	72" (1829mm)		Dégagement sous une véranda, un porche, une terrasse, un balcon ou un surplomb (du socle de l'appareil).
	72" (1829mm)		Vinyle ou composite (du socle de l'appareil).
M	Se référer aux codes/réglementations locaux en matière de construction pour connaître les dégagements appropriés.		Appareils donnant ou s'ouvrant sur le domaine public desservant plus d'une habitation unifamiliale, tels que les allées, les trottoirs, etc.

! AVERTISSEMENT

- Risque d'incendie!
- Afin d'éviter la possibilité que de l'isolation ou un coupe-vapeur entrent en contact avec l'extérieur du caisson, il est conseillé d'installer l'appareil contre des murs finis (C.-À-D. panneau de gypse) comme tout autre mur de la maison. Ceci assurera que les dégagements aux matériaux combustibles est maintenu.
- Ne faites pas d'entailles à l'ossature autour des espaceurs. Ne pas maintenir les dégagements peut causer une surchauffe et un incendie. Empêchez tout contact avec de l'isolant qui s'affaisse, avec l'ossature ou avec tout autre matériau combustible. Bloquez l'entrée de l'enceinte pour empêcher l'infiltration d'isolant soufflé. Assurez-vous que l'isolation et les autres matériaux sont bien fixés.
- Lorsque vous construisez l'enceinte, prévoyez l'épaisseur des matériaux de finition pour maintenir les dégagements. Si l'ossature ou les matériaux de finition se trouvent à une distance inférieure à celle indiquée, ils doivent être faits d'acier, de fer, de brique, de tuile, de béton, d'ardoise, de verre ou de plâtre, ou d'une combinaison de ces matériaux sont appropriés. Les matériaux répondant à la norme ASTM E 136, méthode de test standard du comportement des matériaux dans une fournaise avec tube vertical à 1382°F (750°C), et à la norme UL763 sont considérés comme étant des matériaux non combustibles.
- Afin d'éviter un risque d'incendie, les dégagements minimaux aux matériaux combustibles doivent être maintenus.
- L'enceinte de l'appareil doit respecter la hauteur minimale requise. Mesurez à partir de la base de l'appareil.
- Si des ensembles de montants en acier avec panneau de ciment sont fournis, ou spécifié dans les instructions d'installation, ils doivent être installés.
- Si spécifié dans les instructions d'installation, les matériaux de finition doivent être non-combustibles placer éclat avec le face de l'appareil étendue du sommet de l'appareil comme le conseil de ciment, le carreau en céramique, le marbre, etc. N'utilisé pas des bûches ou le cloison sèche. N'importe quel feu à évalué du cloison sèche n'est pas acceptable.

5.1 emplacement des arrivées de gaz

Il y a deux emplacements d'entrée de gaz, un de chaque côté de l'enceinte de la chambre de combustion. Utilisez l'illustration suivante pour identifier l'entrée préférée et retirez la débouchure correspondante.

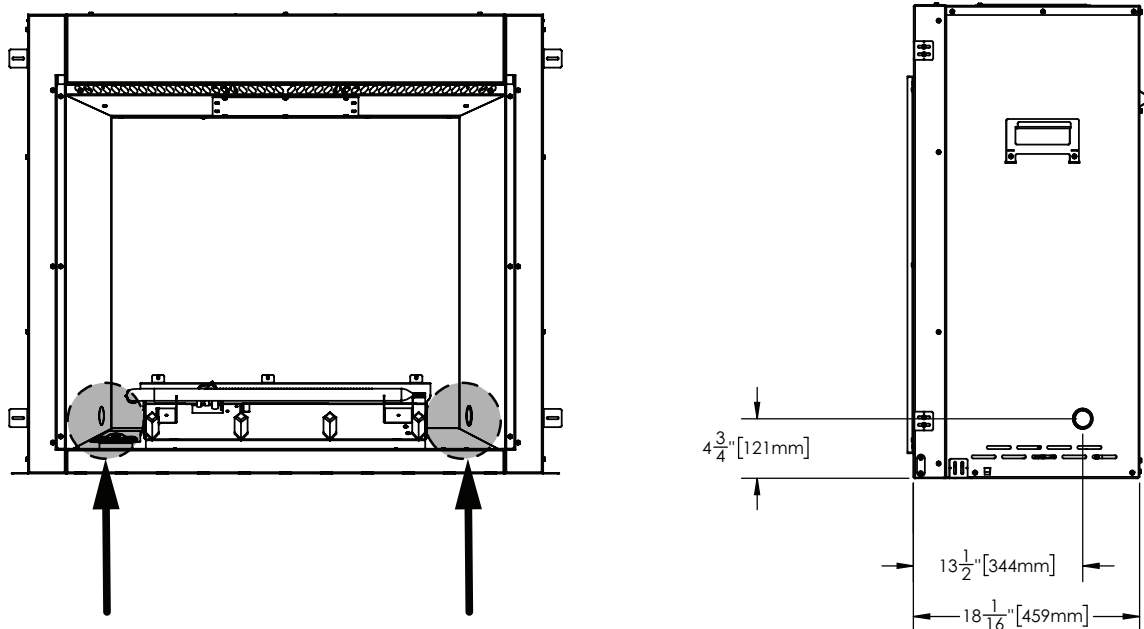

5.2 dimensions minimales de l'encadrement

Dégagements minimaux de l'appareil et des surfaces d'évacuation aux matériaux combustibles:	
Encadrement	0" (0mm) aux espaceurs (les côtés seulement) Utilisez un linteau en acier dans le haut et deux montants en acier sur les côtés
Finitions	1" (25mm) à l'arrière et 0" (0mm) sur les côtés
Encadrement incombustible	7 5/8" (194mm) du haut de l'ouverture de l'appareil (en passant par la face avant) 4 1/2" (114mm) des côtés.
Profondeur de l'encave	19 9/16" (497mm)
Haut de l'enceinte	72" (1828mm) du bas de l'appareil
Dégagement du plafond	72" (1828mm) du bas de l'appareil

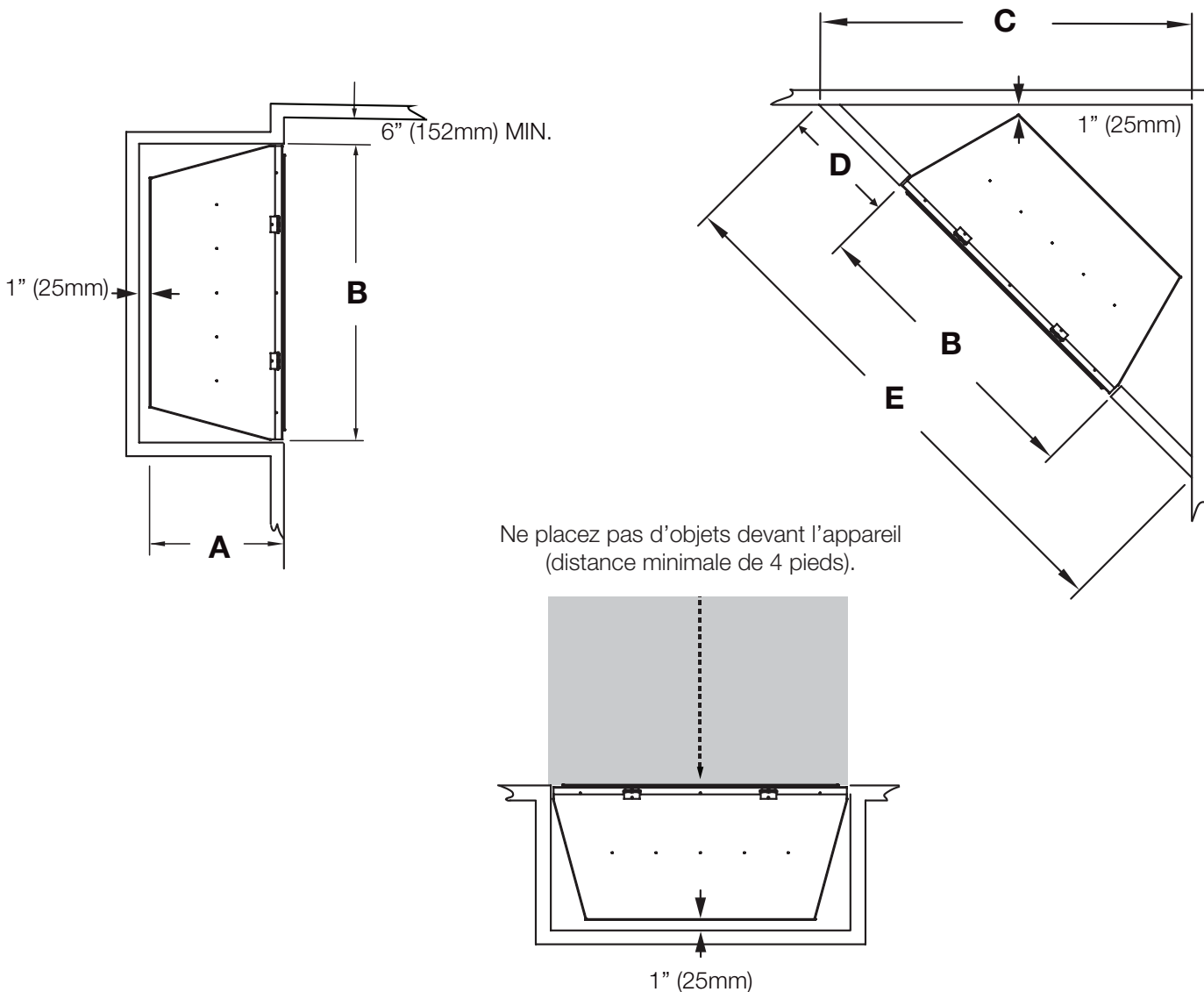

	RSS36	RSS42
A	19 9/16" (497mm)	
B	43" (1092mm)	49" (1245mm)
C	51 1/2" (1308mm)	56" (1422mm)
D	15" (381mm)	
E	73" (1854mm)	79" (2007mm)

5.3 dégagements minimaux de l'enceinte (ossature combustible)

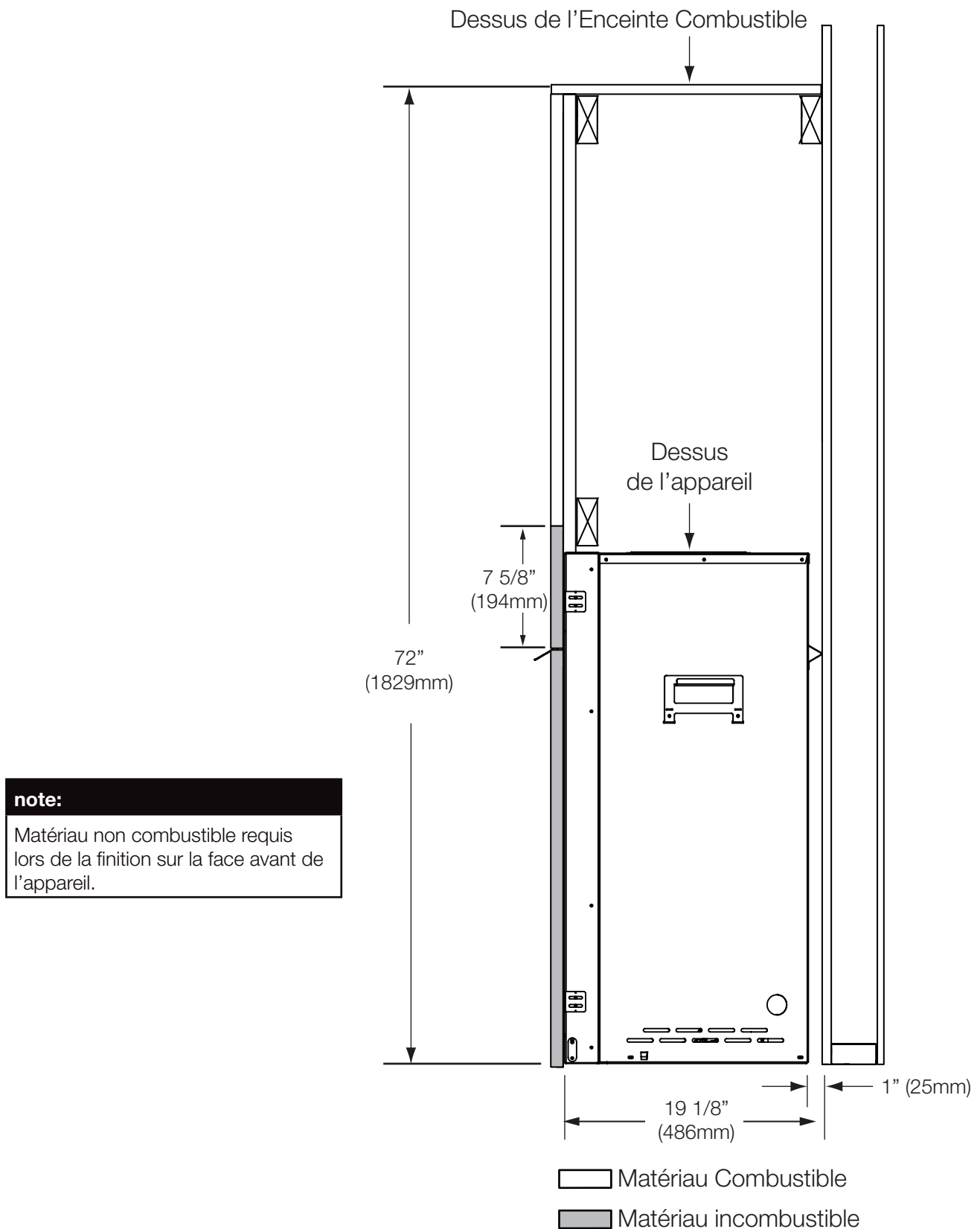

L'enceinte de l'appareil doit avoir une hauteur minimale de 72" (1829mm).

Afin de respecter les contraintes de température, l'espace à l'intérieur de l'enceinte, autour de l'appareil et au-dessus doit demeurer sans obstructions.

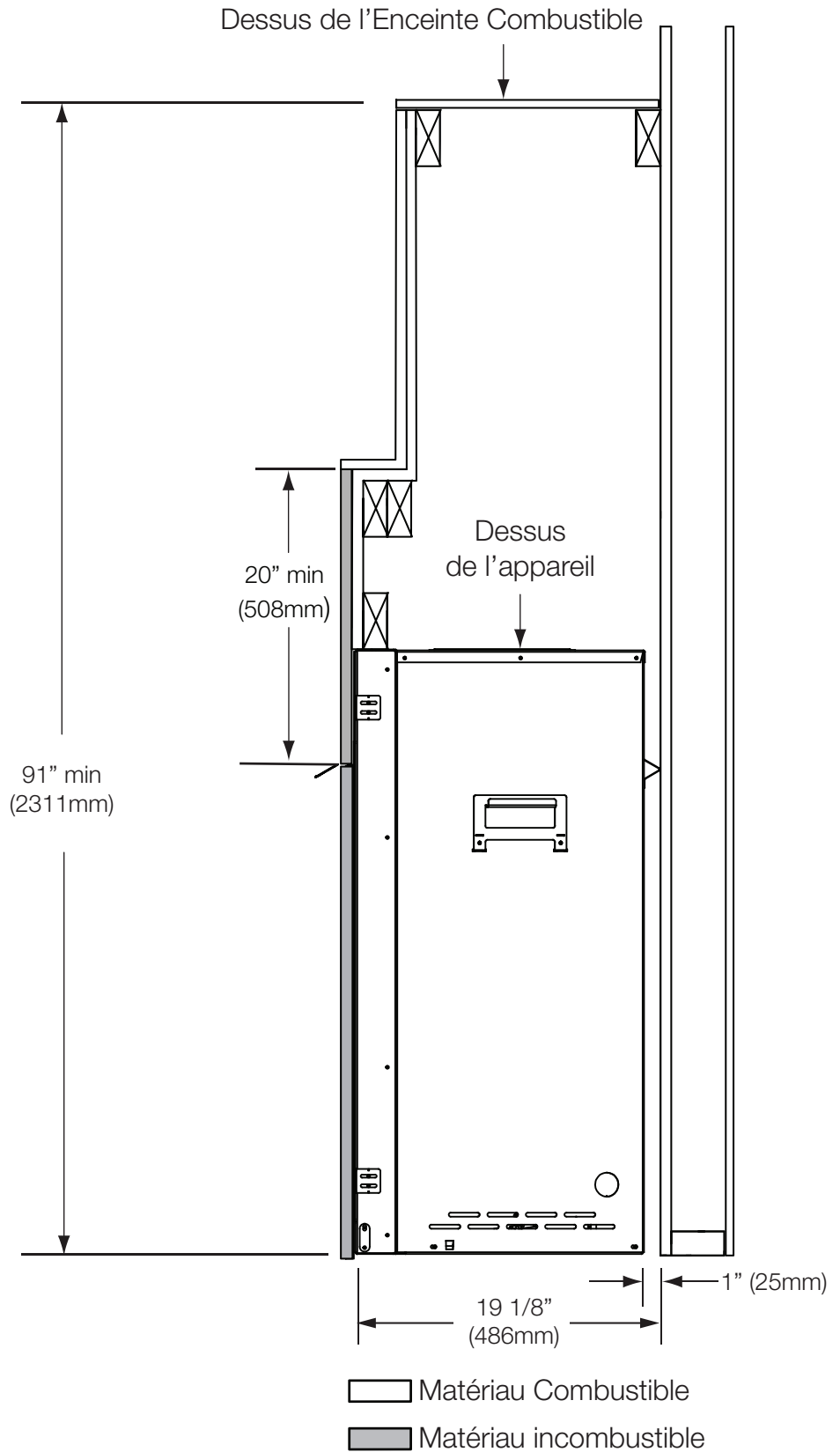

note:

- Si un kit de gestion de la chaleur est utilisé, un dégagement de 1" (25 mm) est nécessaire pour le conduit de type B.
- Matériau non combustible requis lors de la finition sur la face avant de l'appareil.

Cet appareil nécessite une hauteur minimale de 91" (2311mm) pour l'encastrement du téléviseur.

Afin de respecter les contraintes de température, l'espace à l'intérieur de l'enceinte, autour de l'appareil et au-dessus doit demeurer sans obstructions.

Installation affleurant sans une tablette

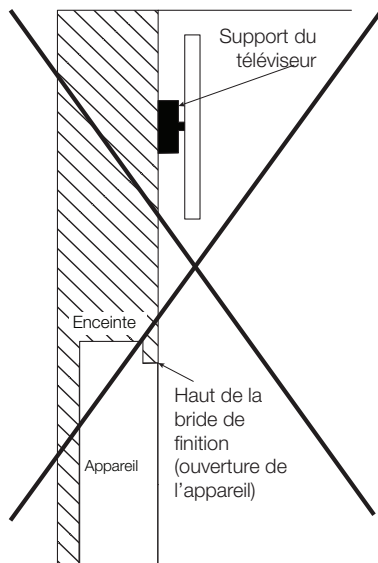

Installation partiellement enchâssées avec une tablette

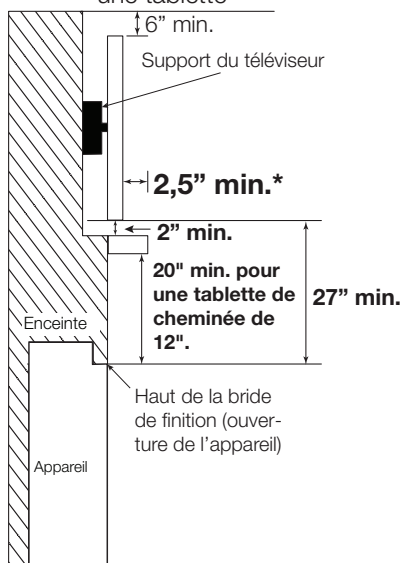

Installation enchâssées avec une saillie

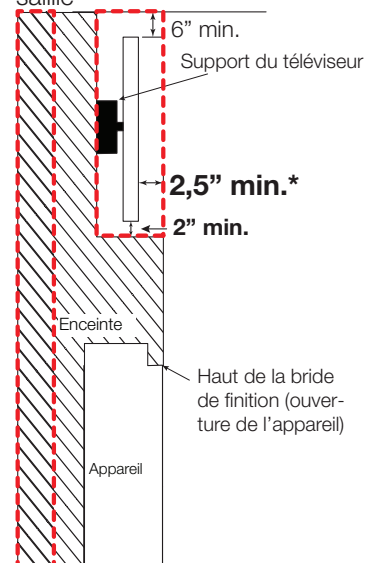

 Le volume d'air doit être ajouté à l'enceinte pour accueillir l'espace encastré.

Installation affleurant avec une tablette

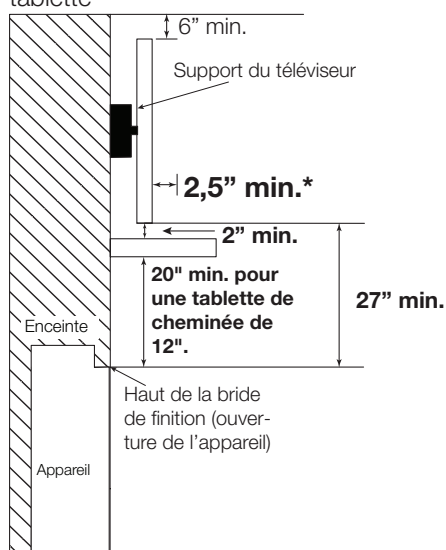

* Les applications avec un téléviseur ont été testés avec ces modèles avec les dimensions d'enceinte minimaux et l'encasté maximum permissible. Les températures adapté pour opérer les téléviseurs typiques alors que vous opérez le foyer ont été obtenus **avec un protrusion d'un minimum de 12 pouces par l'avant surface du téléviseur**. Les données sont fournis de bonne foi et ne constituent pas une garantie pour chaque application et téléviseur. Lors de la planification de ces installations, l'attention et les considérations doivent être prises pour garantir que les températures autour du téléviseur respectent toutes les températures de fonctionnement recommandées par le fabricant. L'augmentation de la hauteur de la tablette et/ou la hauteur du téléviseur au-dessus de l'ouverture du foyer, le protrusion de la tablette et le volume de l'enceinte ont tous pour effet de réduire la température au-dessus du foyer. **Il est toujours recommandé d'utiliser l'ensemble de gestion de la chaleur (optionnel) lorsque vous envisagez de monter un téléviseur au-dessus du foyer.**

note:

- **Les températures de l'appareil électronique doivent être validées au moment de l'installation**, car les caractéristiques de débit d'air dans la pièce peuvent varier et les températures de fonctionnement maximales acceptables peuvent varier d'un appareil à l'autre. L'appareil électronique ne peut pas être utilisé lorsque sa température dépasse les températures de fonctionnement maximales autorisées par le fabricant (voir les caractéristiques techniques du fabricant de l'appareil électronique). **L'utilisation d'un téléviseur au-dessus de la température de fonctionnement maximale autorisée par le fabricant entraînera une panne prématuré.**
- La hauteur de la profondeur du manteau doivent être conformes aux exigences de dégagements de la tablette précisées dans ce manuel, consultez la section « dégagements minimal au manteau combustible » dans le manuel d'installation.
- Les températures des appareils électroniques peuvent être encore réduites en augmentant la distance horizontale entre l'avant de l'appareil électronique et le bord avant du manteau. Cependant, augmenter l'espace entre le haut du manteau et le bas de l'appareil électronique entraîne généralement des températures plus élevées. Un dégagement minimal entre le manteau et le bas de l'appareil électronique doit être maintenu pour permettre la circulation de l'air en dessous et derrière l'appareil électronique.

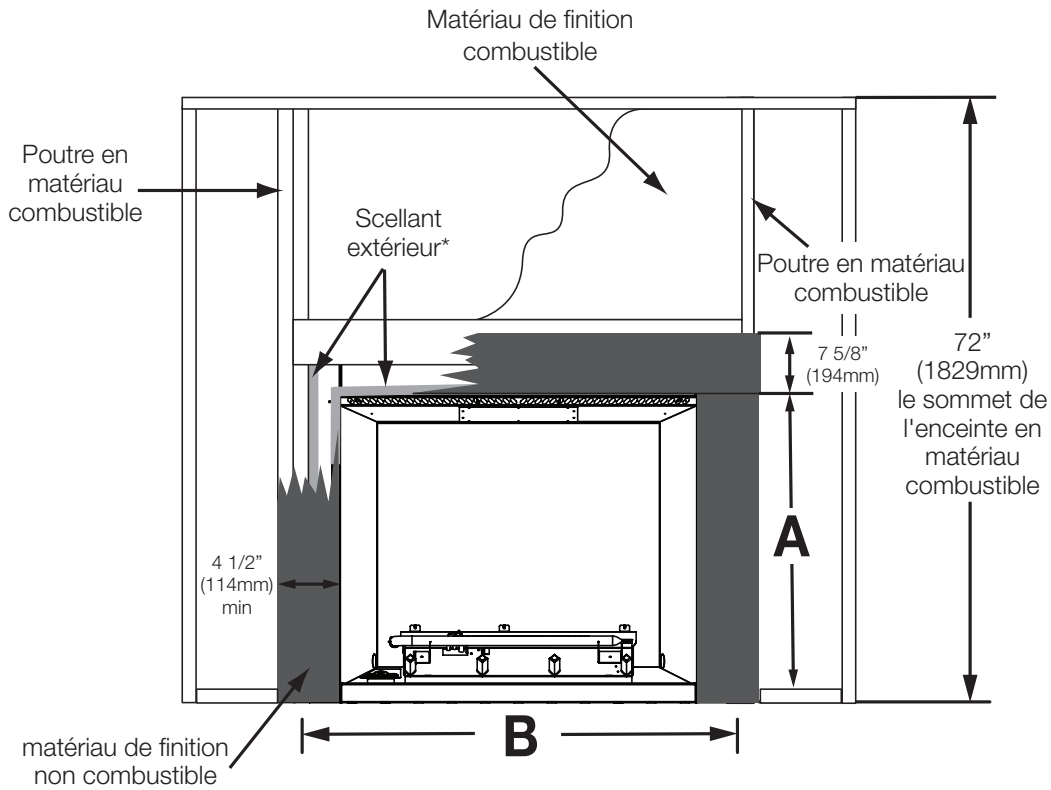
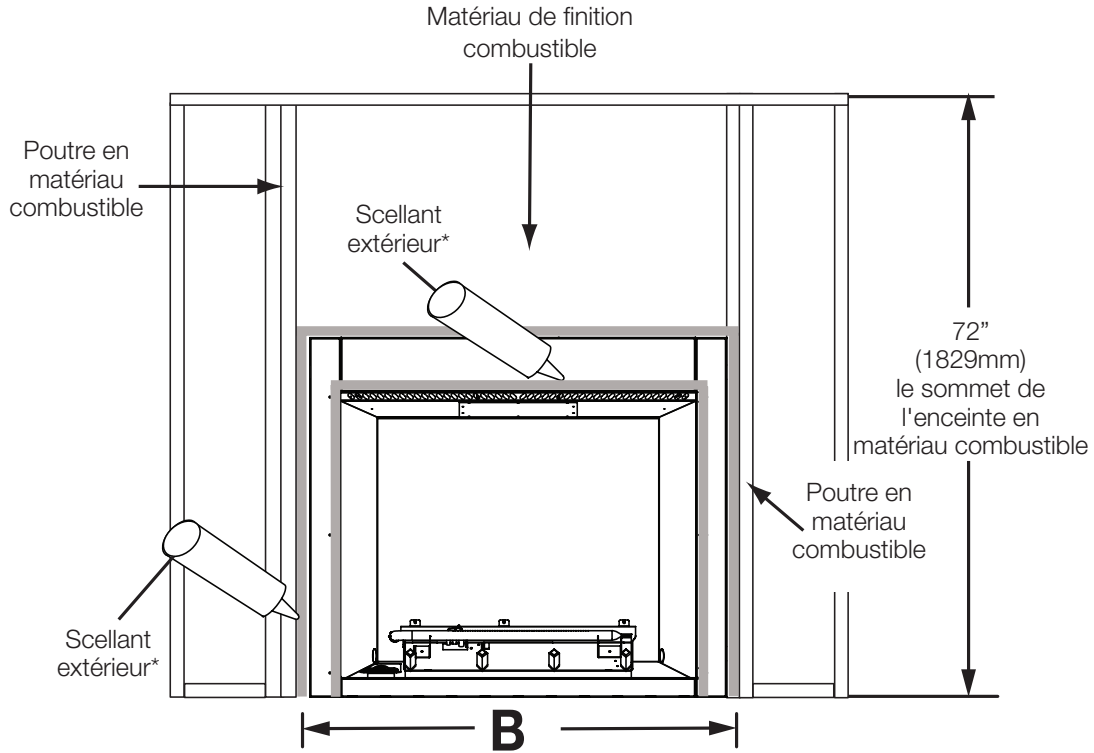

*Un scellant extérieur haute température doit être utilisé entre l'appareil et l'ossature pour empêcher l'eau de pénétrer dans l'enclos.

	RSS36	RSS42
A	32 1/4" (819mm)	35 1/4" (895mm)
B	43" (1092mm)	49" (1245mm)

L'appareil comporte une bride de finition sur la face avant. Utilisez-la comme guide de finition pour vos matériaux de finition incombustibles. Les matériaux de façade et/ou de finition ne doivent pas gêner la circulation de l'air à travers la façade de l'appareil et ne doivent jamais déborder dans l'ouverture de l'appareil.

	RSS36	RSS42
A	19 9/16" (497mm)	
B	43" (1092mm)	49" (1245mm)
C	38 1/4" (978mm)	41 1/2" (1054mm)
D	72" (1829mm)	

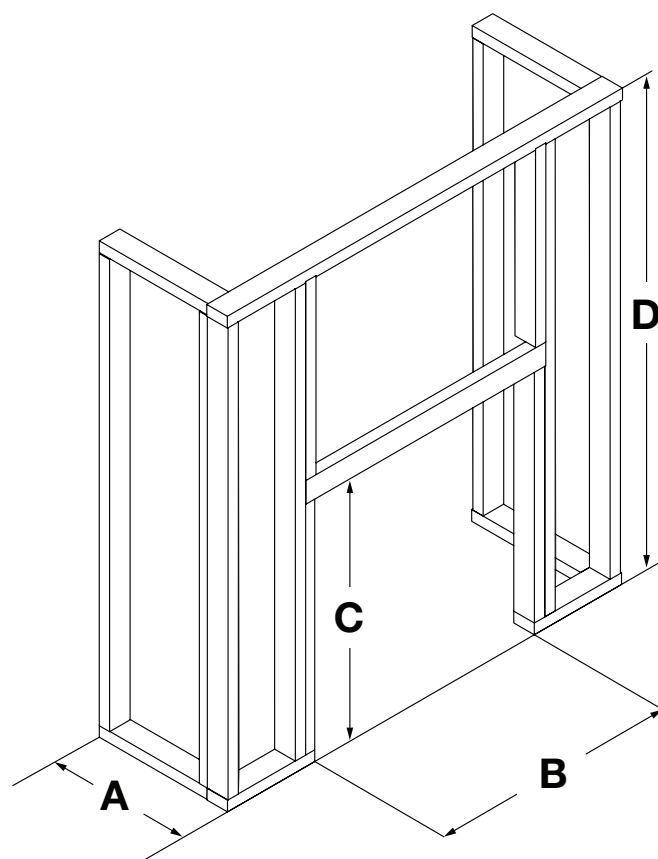

note:

Cet appareil a été conçu avec des trous de drainage sur le devant pour évacuer l'humidité de la chambre de combustion. Un débit d'eau excessif ou de l'eau stagnante doit être pris en compte lors de la détermination de l'emplacement de votre appareil. Il est recommandé de prévoir une pente vers les ports de drainage avant de l'appareil et que l'enceinte de l'appareil permette à l'eau de s'écouler.

important:

Cet appareil d'extérieur détournera une partie de l'eau mais n'est pas étanche. L'appareil doit être clos ou recouvert de matériaux conformément aux informations sur le cadre et la finition de ce manuel. Toutes les joints doivent être scellés pour éviter les infiltrations d'eau. Cet appareil ne fonctionnera pas comme un mur extérieur - les infiltrations d'humidité doivent être prises en compte avant l'installation sur un mur extérieur.

! AVERTISSEMENT

- Le matériau de finition non combustible adjacent à l'appareil ne doit pas dépasser 4 po (102 mm) de la face de l'ouverture de la cheminée de l'appareil. Si des saillies plus importantes sont nécessaires, augmentez la distance de dégagement sur les côtés et le dessus de 2 po (51 mm) pour chaque 1 po (25 mm) de projection.

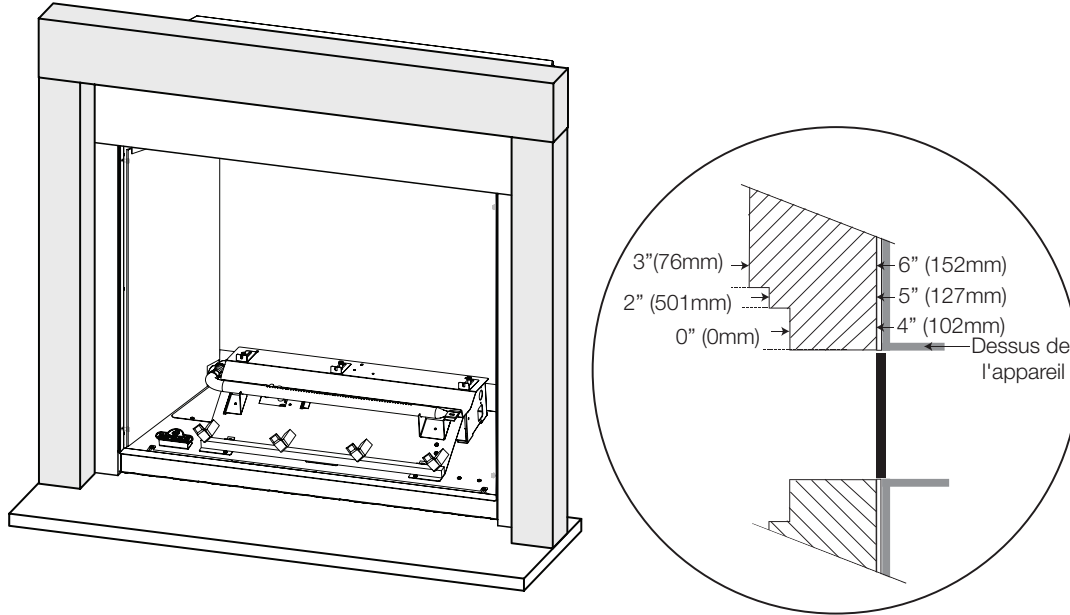

5.6 onglets de clouage (trouvés dans le sac du manuel)

- Localisez les onglets de clouage dans le sac du manuel.
- Retirez les 12 vis des montants d'angle.
- Placez les onglets de clouage en place et fixez-les avec les 12 vis précédemment retirées (FIG. 1).

note:

Les onglets faciliteront l'installation jusqu'à une épaisseur de surface finie de 1 po (25 mm).

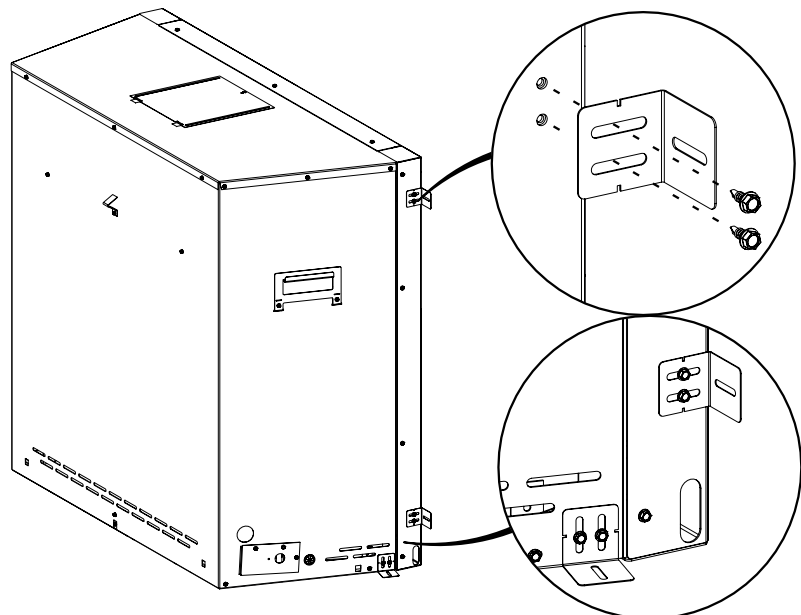

Répétez le processus pour le côté opposé.

FIG. 1

! AVERTISSEMENT

- Risque d'incendie. Conservez tous les dégagements aux matériaux combustibles spécifiées. Ne pas respecter ces instructions peut causer un incendie ou une surchauffe. Assurez-vous que tous les dégagements (arrière, côtés, dessus, évents, tablette, façade, etc.) sont respectés à la lettre..
- Ne jamais obstruer l'ouverture avant de l'appareil.
- Lorsque vous utilisez de la peinture ou du vernis comme finition pour votre tablette, assurez-vous qu'ils soient résistants à la chaleur afin de prévenir la décoloration.

5.7 dégagements minimaux de la tablette

! AVERTISSEMENT

- Le matériau de finition incombustible fixé au cadre autour du kit de moustiquaire (en option) ne doit pas dépasser de plus de 4 po (102 mm) la face du kit de moustiquaire au-dessus et à côté de l'ouverture de l'appareil. Si des saillies plus importantes sont nécessaires, augmentez l'espace libre sur les côtés et le dessus de 2 po (51 mm) pour chaque saillie de 1 po (25 mm).

Nous vous recommandons d'installer une tablette fait d'un matériau incombustible. Si le matériau est combustible, veuillez respecter les indications du tableau ci-dessous.

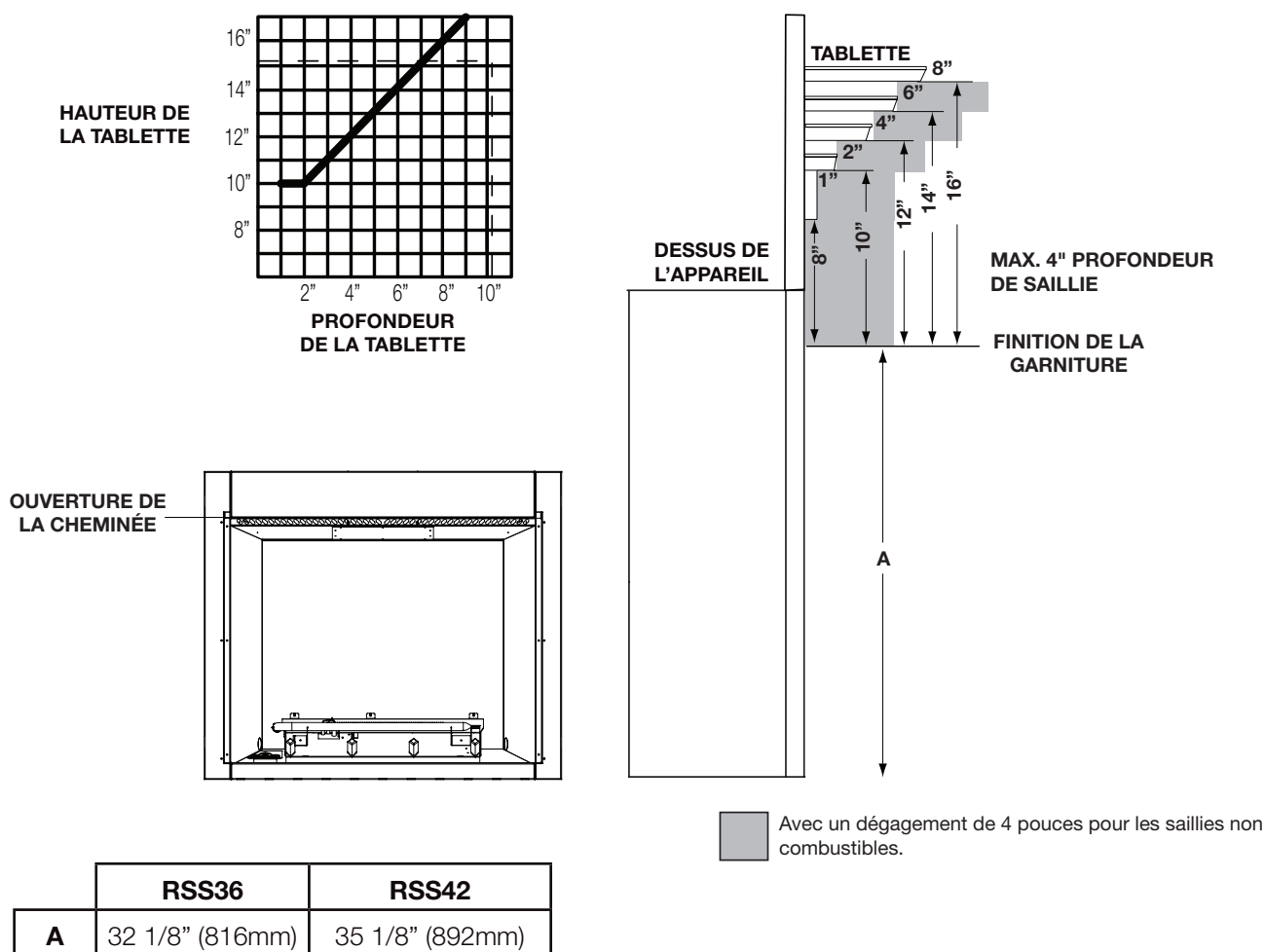

note:

La tablette atteindra une température au-delà de la normale, alors elle pourra être chaude au toucher.

ossature

FR

5.8 interrupteur de commande mural

Cet appareil est équipé d'un interrupteur mural de commande :

1. Ajustez le support pour l'aligner avec le matériau de finition (FIG. 1).
2. Assemblez l'interrupteur de commande (FIG. 2).
3. Installez l'interrupteur de commande à l'aide du support ajusté et du fil de 20' (6 m) fourni (FIG. 3).

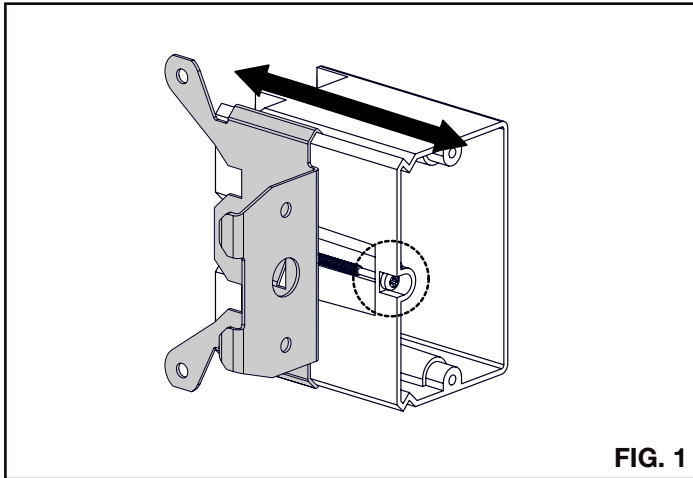

FIG. 1

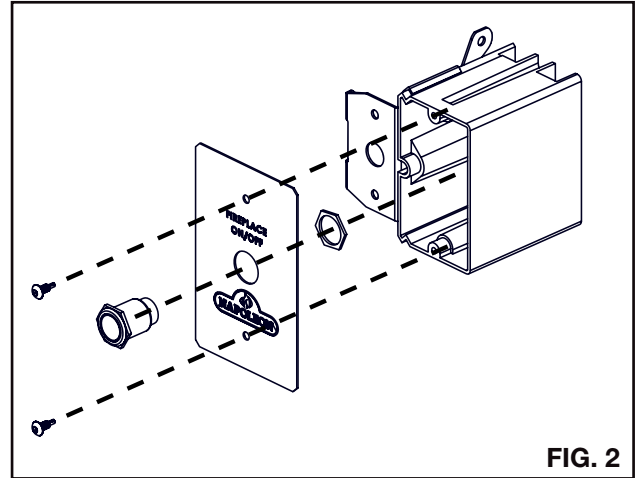

FIG. 2

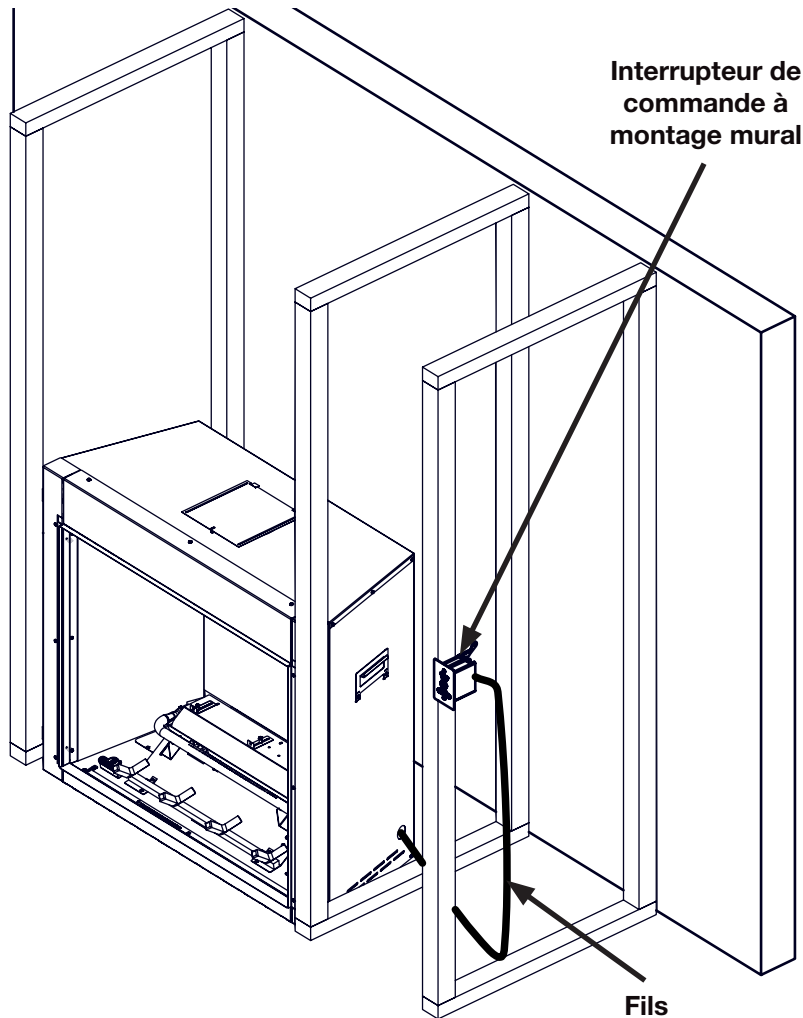

FIG. 3

5.9 emplacement / réinitialisation du limiteur de température élevée

Cet appareil est équipé d'un limiteur de température maximal en tant que fonctionnalité de sécurité supplémentaire. Suivez les étapes ci-dessous pour retirer le commutateur si un service est nécessaire.

Avec le kit de gestion de la chaleur et de l'extraction (RSOHEM) installé :

1. Retirez les vis qui fixent le couvercle du kit de ventilation (FIG. 1).
2. Retirez les 2 vis fixant le support du limiteur de température maximal. Inclinez le support et faites-le glisser pour accéder au commutateur de réinitialisation (FIG. 3).

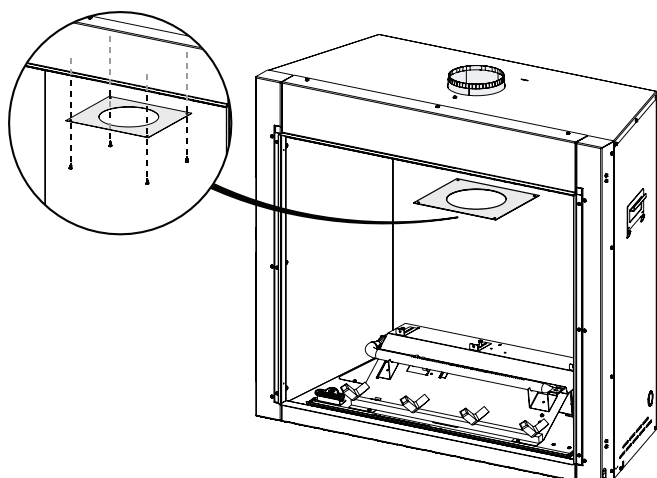

FIG. 1

Sans le kit de gestion de la chaleur et de l'extraction (RSOHEM) installé :

1. Retirez les vis fixant la plaque de couverture de la ventilation et la couverture d'ouverture de ventilation (FIG. 2).
2. Retirez les 2 vis fixant le support du limiteur de température maximal. Inclinez le support et faites-le glisser pour accéder au commutateur de réinitialisation (FIG. 3).

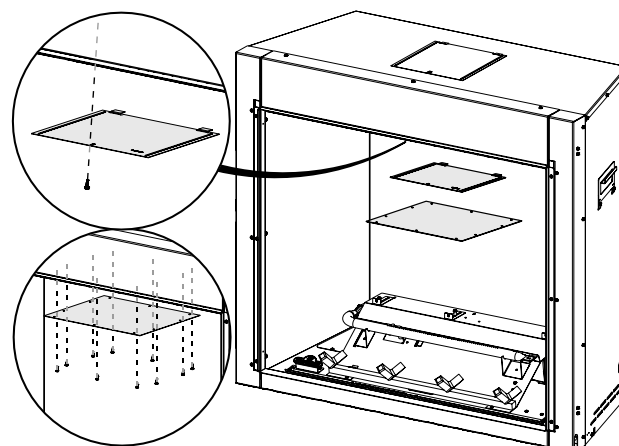
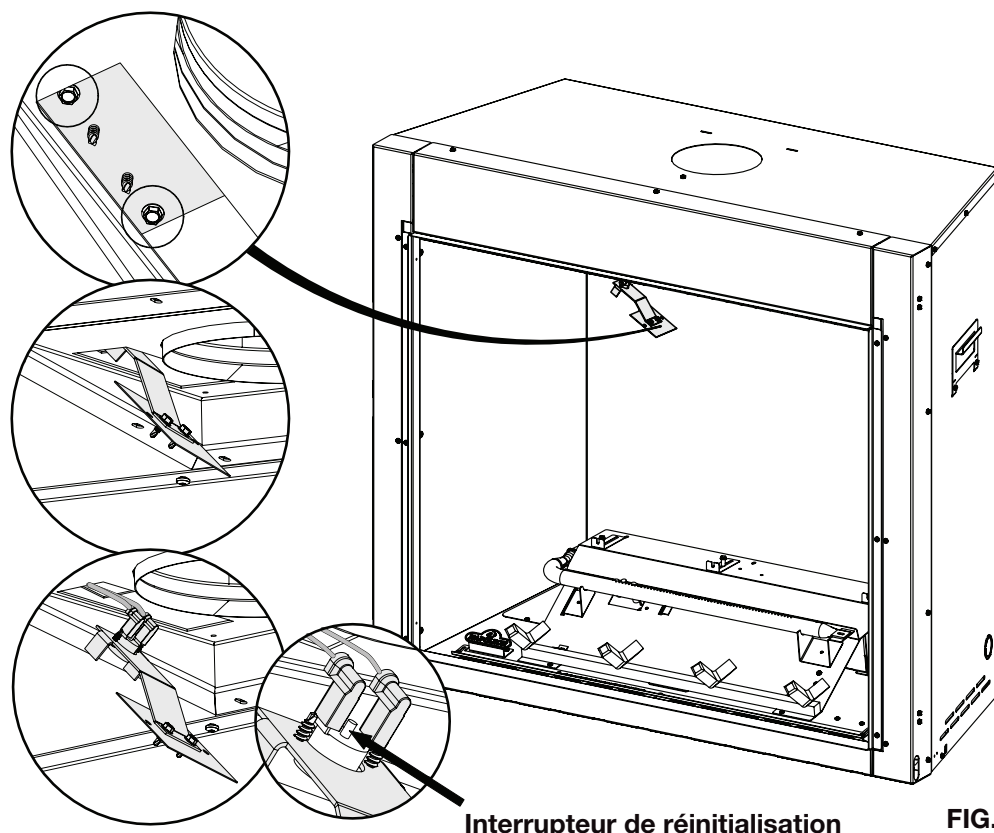

FIG. 2



Interrupteur de réinitialisation

FIG. 3

6.0 information électrique

FR

6.1 connexion de câblage dur

Vous devez effectuer un brachement par câble avec cet appareil (120 V).

Une charpente permanente servant à encastrer l'appareil nécessite un brachement par câble de la boîte de dérivation de l'appareil. Cet appareil doit être raccordé électriquement et mis à la terre conformément aux codes locaux. En l'absence de codes locaux, utilisez la version courante du Code Canadien de l'Électricité CSA C22.1 au Canada ou le National Electrical Code ANSI / NFPA aux États-Unis.

6.2 schéma de câblage du réceptacle

! AVERTISSEMENT

- N'utilisez pas cet appareil si une partie quelconque a été submergée. Contactez immédiatement un technicien de service qualifié pour inspecter l'appareil pour des dommages au circuit électrique.
- Risque de chocs électriques ou d'explosion. Ne branchez pas le 120 V à la soupape ou à l'interrupteur mural de l'appareil. Un branchement électrique incorrecte endommagera les contrôles.
- Cet appareil doit être raccordé électriquement par un électricien qualifié conformément aux codes locaux. En l'absence de codes locaux, utilisez la version courante du Code Canadien de l'Électricité CSA22.1 ou le National Electrical Code ANSI/NFPA NO. 70 aux États-Unis.

- Retirez la vis qui fixe la plaque de la boîte de jonction et les deux vis qui fixent la boîte de jonction à la coque extérieure du côté gauche de l'appareil. Retirez l'ensemble de la boîte de jonction.
- Faites passer le fil d'alimentation à travers le trou de 7/8 po (22 mm) de la plaque de la boîte de jonction avec un connecteur de boîte (non fourni).
- Branchez the 120 volt supply wire to the receptacle selon la version courante du Code Canadien de l'Électricité CSA C22.1 Canadian Electrical Code ou le National Electrical Code ANSI/NFPA N°.70 aux États-Unis.
- Une fois le câblage terminé, réinstallez la boîte de jonction dans l'appareil.
- Réinstallez la plaque de la boîte de jonction en insérant la languette dans la fente sur le mur de la coque et en fixant avec les vis précédemment retirées à l'étape A. Assurez-vous que tous les connecteurs sont bien fixés dans la boîte de jonction.

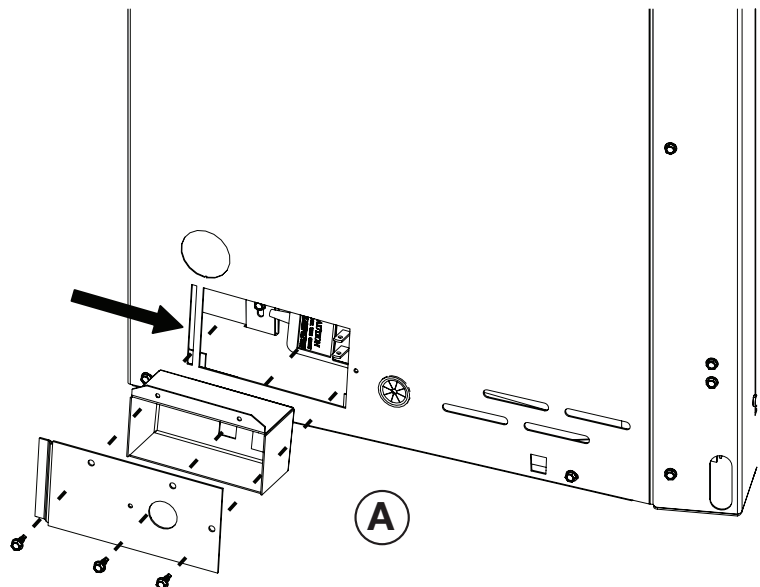
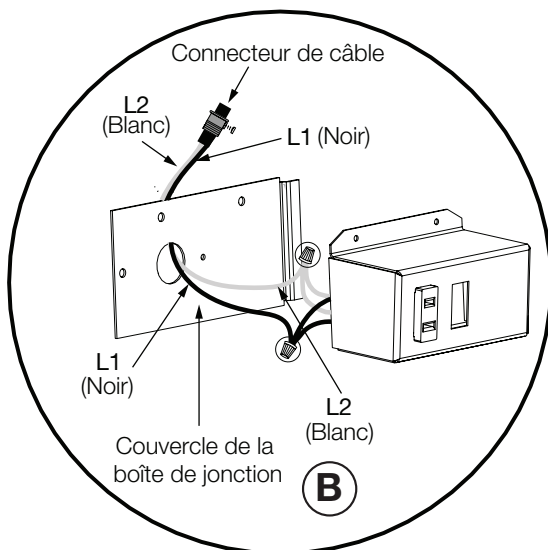

6.3 schéma de câblage

⚠ AVERTISSEMENT

- Ne raccordez pas l'interrupteur mural ou la soupape de gaz à l'alimentation électrique (110V).

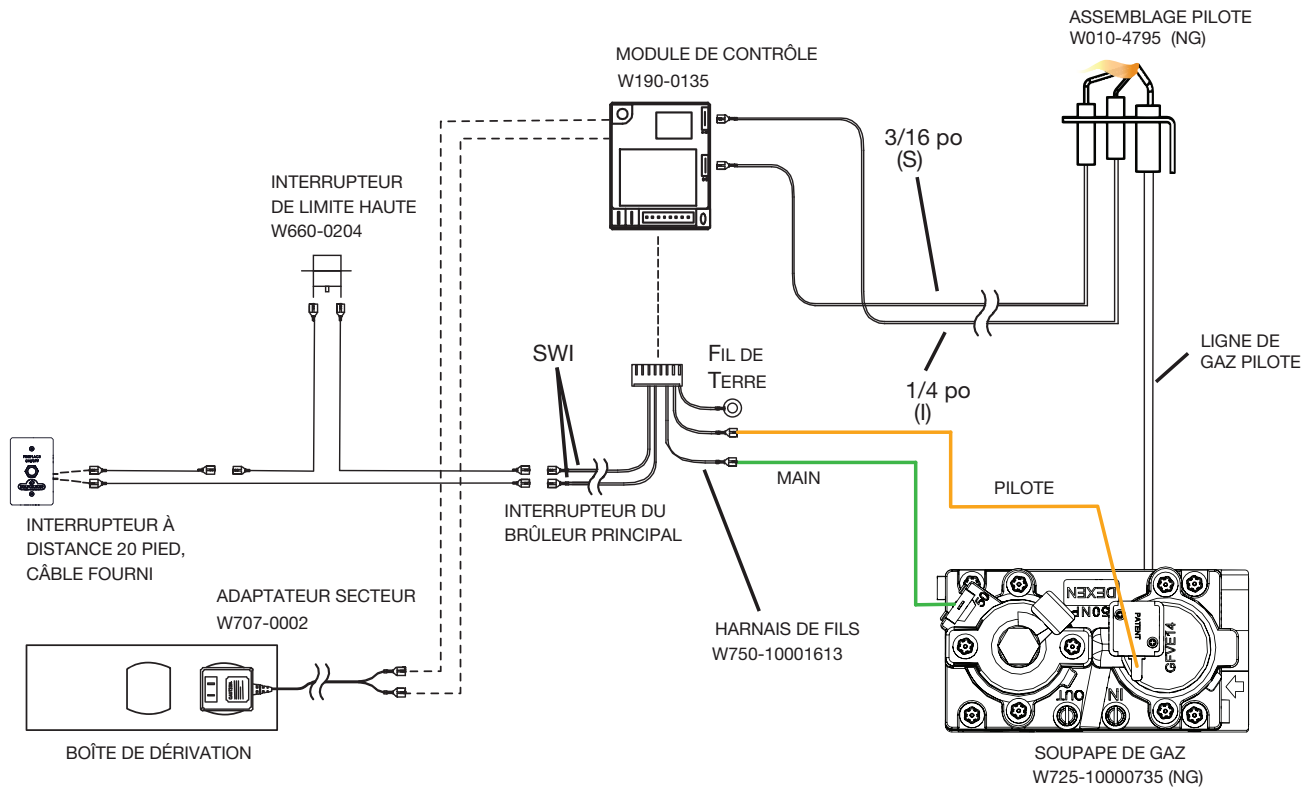

note:

Branchez l'adaptateur ca 3 volts dans la boîte de jonction de l'appareil pour alimenter l'appareil

6.4 vue d'ensemble et de l'assemblage de la soupape

Pour accéder à la valve, retirez le couvercle qui est maintenu en place par six vis.

note:

- Lors de la vérification des pressions, assurez-vous de protéger la vanne et les fils en cas de vent.
- Faites passer votre tuyau de pression par l'une des ouvertures carrées de chaque côté.

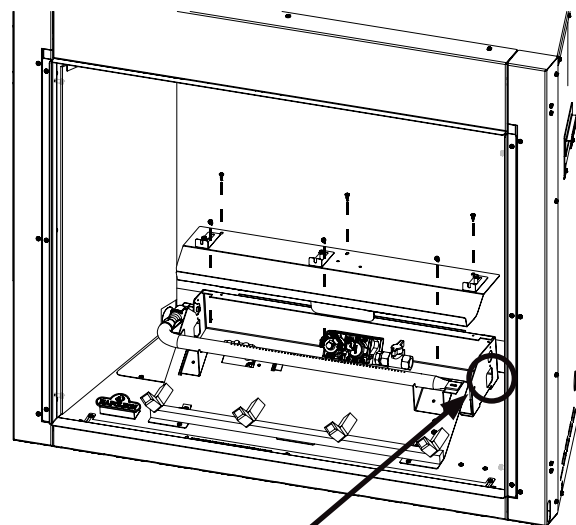

Ouvertures carrées

7.0 installation du gaz

FR

AVERTISSEMENT

- Risque d'incendie, d'explosion, ou d'asphyxie. Assurez-vous qu'il n'y ait aucune source d'allumage comme des étincelles ou une flamme nue.
- Soutenez le contrôle du gaz lorsque vous attachez le tuyau pour éviter de plier la conduite de gaz.
- Allumez toujours la veilleuse, que ce soit pour la première fois ou lorsque l'approvisionnement en gaz est épuisé, avec la porte vitrée ouverte ou retirée. La purge doit être effectuée par un technicien qualifié. Assurez-vous que l'arrivée de gaz au brûleur est continue avant de fermer la porte. Assurez-vous d'une ventilation adéquate. Pour les emplacements de l'entrée du gaz et de l'entrée électrique, voir la section « dimensions ».
- Lorsque le branchement est terminé, tous les raccords de gaz doivent se trouver à l'intérieur de l'appareil.
- Les pressions élevées endommageront la soupape. L'alimentation en gaz doit être débranchée pendant les essais de pression de ce système lorsque les pressions d'essai excèdent 1/2LB/PO² (3,5KPA).
- Les réglages de la soupape ont été faits en usine. Ne les modifiez pas.
- Dans certaines juridictions, l'appareil doit être raccordé à un tuyau rigide lorsqu'il est ventilé verticalement et que le RSOHEM est installé. Veuillez vérifier les codes locaux avant de procéder à l'installation.

L'installation et l'entretien doivent être effectués par un installateur qualifié.

- Mettez l'appareil en place et fixez-le.
- L'appareil est conçu pour accepter une alimentation en gaz de 1/2" (13 mm) et est équipé d'une vanne d'arrêt manuelle pour couper l'alimentation en gaz de l'appareil.
- Branchez le gaz en conformité avec les codes locaux. En l'absence de codes locaux, l'installation doit être conforme au code d'installation du gaz CAN/CSA-B149.1 dans sa version pour le Canada ou le National Fuel Gas Code, ANSI Z223.1 / NFPA 54 pour les États-Unis.
- Lorsque vous manipulez des conduites de gaz, soutenez la soupape de gaz pour éviter que les conduites ne se plient.
- Vérifier pour des fuites de gaz en appliquant une solution d'eau savonneuse. **N'utilisez pas une flamme nue.**

Après avoir installé le câblage électrique et les conduites de gaz, assurez-vous de tester l'appareil avant de finir l'ossature et la finition de l'appareil.

7.1 spécifications de la bouteille de propane

AVERTISSEMENT

- Si ces instructions ne sont pas suivies à la lettre, un incendie peut entraîner la mort ou des blessures graves.
- Un incendie se produira si le tuyau d'alimentation en gaz entre en contact avec le dessous de l'appareil.

Une bouteille bosselée ou rouillée peut être dangereuse et doit être vérifiée par votre fournisseur de propane. N'utilisez jamais une bouteille avec une valve endommagée. La bouteille d'alimentation en gaz propane doit être construite et marquée conformément au U.S. D.O.T. Spécifications pour les bouteilles de gaz propane ou la Norme pour les bouteilles, sphères et tubes pour le transport des marchandises dangereuses et la commission, CAN / CSA-B339, selon le cas.

Cet appareil a été conçu pour être utilisé avec un cylindre de propane de 20 lb (9,1 kg) ou 30 lb (13,6 kg) (non fourni) s'il n'est pas directement raccordé à une conduite de gaz propane.

La bouteille d'alimentation en gaz propane doit être munie d'un dispositif de raccordement de bouteille compatible avec le raccordement de l'appareil. La bouteille de propane doit être munie d'un robinet d'arrêt se terminant par un robinet de bouteille de propane de type QCC1 et d'un dispositif de décharge de sécurité ayant une communication directe avec l'espace vapeur de la bouteille. Le système d'alimentation de la bouteille doit être aménagé pour le retrait de la vapeur et la bouteille doit comprendre un collier pour protéger le robinet de la bouteille. La bouteille de gaz propane doit être équipée d'un dispositif anti-débordement (OPD) homologué. Ne stockez pas une bouteille de gaz propane de rechange sous ou à proximité de cet appareil. Ne remplissez jamais la bouteille à plus de 80%.

Inspectez le tuyau avant chaque utilisation. En cas d'abrasion ou d'usure excessive, ou si le tuyau est endommagé, il doit être remplacé avant la mise en service de l'appareil. N'utilisez que le régulateur de pression et le flexible fournis avec cet appareil. Les régulateurs de pression et les flexibles de remplacement doivent être spécifiés par le fabricant. Le régulateur fournit une pression de 11 pouces de colonne d'eau à l'appareil et dispose d'un raccord de type

QCC1. Les bouteilles à utiliser avec cet appareil doivent être fournies avec le robinet de bouteille QCC1. Une bouteille QCC1 a une connexion de siège positive, qui ne permettra pas l'écoulement de gaz jusqu'à ce qu'un joint positif ait été atteint. Il est également équipé d'un dispositif d'excès de débit. Afin d'atteindre le plein débit vers l'appareil, la soupape doit être en position d'arrêt lorsque la soupape de la bouteille est ouverte.

7.2 montage de bouteille de gaz propane

Pour éviter que la bouteille de gaz propane ne bascule, assurez-vous que le support de la bouteille (non fourni) repose sur une surface plane. Placez la bouteille dans le support et serrez la vis à main pour la fixer. Placez le tuyau de gaz à l'écart des endroits où les gens pourraient trébucher et où il ne sera pas exposé à des dommages accidentels..

8.0 opération

FR

! AVERTISSEMENT

Si ces instructions ne sont pas suivies à la lettre, un incendie ou une explosion pourraient s'ensuivre, causant des dommages matériels, des blessures corporelles ou des pertes de vie.

Lorsqu'il est allumé pour la première fois, l'appareil dégagera une légère odeur pendant quelques heures. Cela est une condition normale temporaire causée par le conditionnement des bûches et l'évaporation des peintures et lubrifiants internes utilisés dans le processus de fabrication; elle ne se reproduira plus. Après de longues périodes sans utiliser l'appareil, comme à la suite de vacances ou à la fin de l'été, il se peut qu'une légère odeur se dégage pendant quelques heures. Ceci est causé par des particules de poussière brûlant dans l'échangeur de chaleur. Dans les deux cas, ouvrez une fenêtre pour aérer la pièce.

POUR VOTRE SÉCURITÉ, LISTEZ CE QUI SUIT AVANT D'ALLUMER L'APPAREIL:

- Ne pas allumer si des enfants ou d'autres individus à risque sont à proximité de la veilleuse.
- Cet appareil est équipé d'un dispositif d'allumage qui allume automatiquement la veilleuse. N'essayez pas de l'allumer manuellement.
- Avant d'allumer, sentez autour de l'appareil et près du plancher afin de vous assurer qu'il n'y a pas de fuite de gaz. Certains gaz sont plus lourds que l'air et se déposeront au niveau du plancher.
- N'utilisez pas cet appareil si une partie quelconque a été submergée. Contactez immédiatement un technicien qualifié pour l'inspecter et pour remplacer toute pièce du système de contrôle et du contrôle du gaz qui aurait été submergée.

QUE FAIRE SI VOUS DÉTECTEZ UNE ODEUR DE GAZ

- Coupez l'alimentation en gaz à l'appareil.
- Ouvrez les fenêtres.
- N'allumez aucun appareil.
- Ne touchez à aucun interrupteur électrique; n'utilisez aucun téléphone dans votre immeuble.
- De la maison d'un voisin, appelez immédiatement votre fournisseur de gaz et suivez ses instructions.
- Si vous ne pouvez pas rejoindre votre fournisseur de gaz, appelez le service des incendies.

INSTRUCTIONS D'ALLUMAGE

note:

Cet appareil est équipé d'un dispositif d'allumage qui s'allume automatiquement la veilleuse. N'essayez pas de l'allumer manuellement.

- A. Arrêtez! Lisez les consignes de sécurité ci-dessus.
- B. Coupez l'alimentation électrique à l'appareil.
- C. Retirez l'écran, le cas échéant.
- D. Tournez le bouton de contrôle du gaz vers la droite à « OFF ». (La vanne d'arrêt est située à côté de la valve).
- E. Attendez cinq (5) minutes pour que le gaz puisse s'échapper. Si vous détectez une odeur de gaz, incluant au niveau du plancher, **ARRÊTEZ!** et suivez les instructions ci-dessus « QUE FAIRE SI VOUS DÉTECTEZ UNE ODEUR DE GAZ ». Continuez à l'étape suivante si vous ne sentez pas de gaz.
- F. Tournez le soupape fermeture manuelle vers la gauche à « ON ».
- G. Rétablissez l'alimentation électrique à l'appareil et installez les piles dans le télécommande, si équipé. Réglez le thermostat à la position désirée, si équipé.
- H. Tournez l'interrupteur mural de l'appareil à la position « ON ».
- I. Si l'appareil ne fonctionne pas, suivez les instructions de « couper l'alimentation de gaz » et puis appelez votre technicien de service ou fournisseur de gaz.

COUPEZ L'ALIMENTATION DE GAZ

- A. Coupez l'interrupteur mural de l'appareil.
- B. Coupez l'alimentation électrique à l'appareil si un travail d'entretien doit être fait.
- C. Tournez le soupape fermeture manuelle vers la gauche « OFF ». Ne forcez pas.

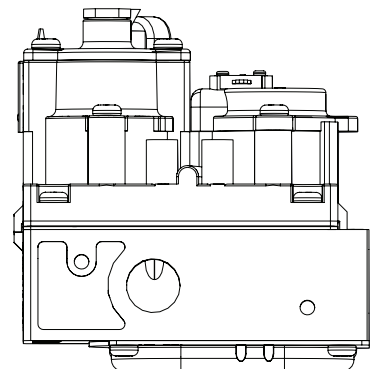

9.1 disposition de bûches en bouleau

! AVERTISSEMENT

- Omettre de positionner les bûches conformément aux schémas ou omettre d'utiliser uniquement des bûches spécifiquement approuvées pour cet appareil peut causer des dommages matériels ou des blessures corporelles.
- Les bûches doivent être placées correctement à l'intérieur de l'appareil. Ne changez pas la position des bûches car l'appareil risque de ne pas fonctionner adéquatement et un retard d'allumage risque de se produire.
- Les bûches sont fragiles et devraient être manipulées avec soin.

Les bûches **PHAZER^{MD}** exclusives à Napoléon offrent un effet lumineux unique et réaliste qui diffère dans chaque installation. Les couleurs des bûches peuvent varier. Lors de l'utilisation initiale de l'appareil, les couleurs deviendront plus uniformes à mesure que les pigments colorés se fixent lors du processus de cuisson activé par la chaleur. Des orifices de brûleur obstrués peuvent entraîner un motif de flamme incorrect.

note:

Informations sur l'installation fournies dans le kit d'enregistrement.

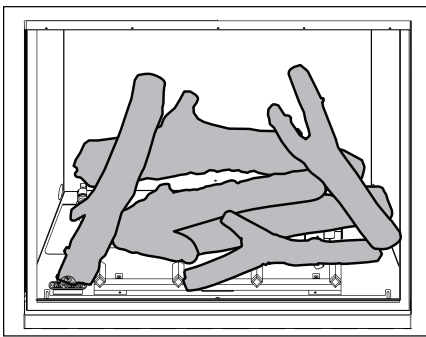
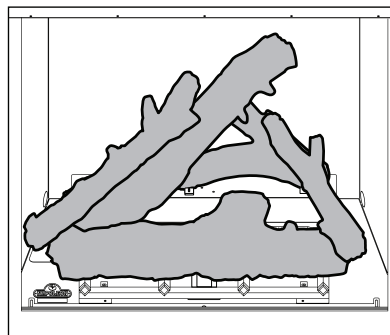
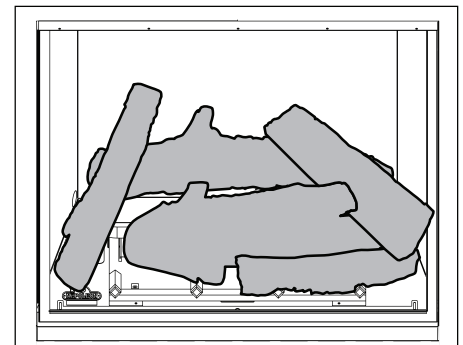
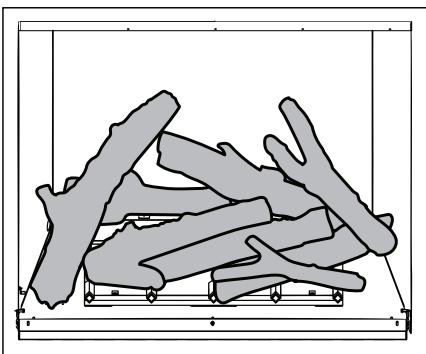
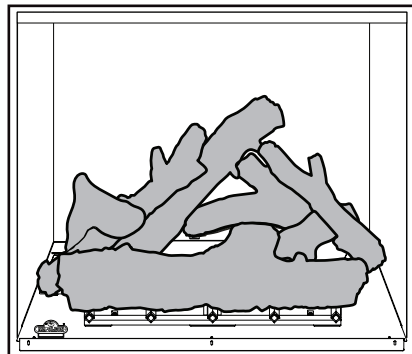
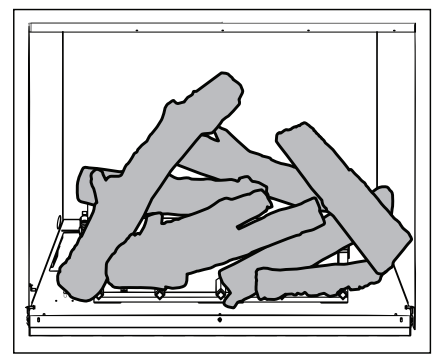
**BLKRS36****OLKRS36****SLKRS36****BLKRS42****OLKRS42****SLKRS42**

Référez votre feuillet fournie avec l'ensemble des bûches pour les instructions de disposition.

10.0 réglages

FR 10.1 réglage du venturi

! AVERTISSEMENT

- Du carbone peut se déposer dans des endroits de séjour avoisinants si le volet d'air n'est pas bien réglé.

L'ouverture du volet d'air a été pré-réglée en usine selon le tableau ci-dessous: Indépendamment de l'orientation du venturi, plus le volet est fermé, plus la flamme est jaune et aura tendance à causer des dépôts de carbone. Plus le volet est ouvert, plus la flamme est bleue et plus elle a tendance à se détacher des orifices du brûleur. La flamme peut ne pas être jaune immédiatement; allouez de 15 à 30 minutes pour que la couleur finale de la flamme se stabilise.

LE RÉGLAGE DU VOLET D'AIR DOIT ÊTRE EXÉCUTÉ PAR UN TECHICIEN OU INSTALLATEUR QUALIFIÉ.

note:

Il est important que l'injecteur soit correctement inséré dans le venturi.

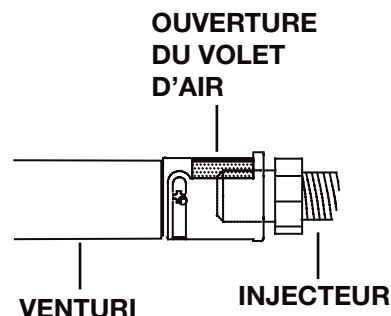

RÉGLAGE DU VENTURI	
GN	1/16" (1,6mm)
PL	1/4" (6,4mm)

10.2 caractéristiques de la flamme

Il est important d'effectuer périodiquement une inspection visuelle de la flamme de la veilleuse et du brûleur. Comparez-les à ces illustrations. Si des flammes paraissent anormales, contactez un technicien de service.

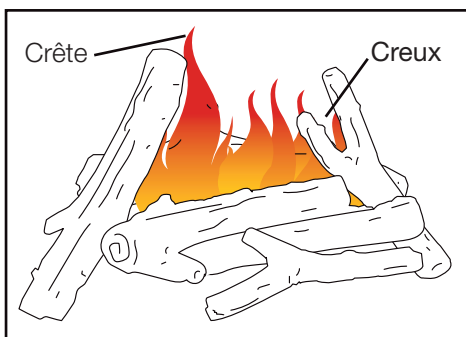
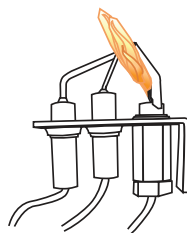

Ensemble de bûches de bouleau BLKRS36

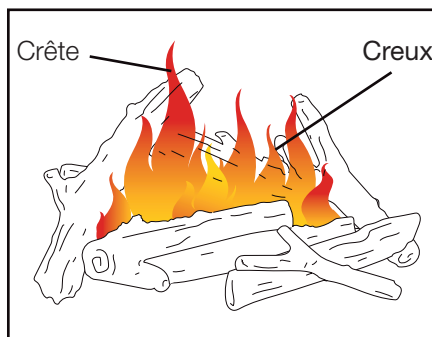

Ensemble de bûches de bouleau BLKRS42

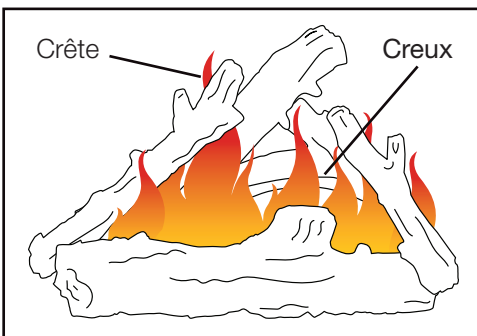

Ensemble de bûches de chêne OLKRS36

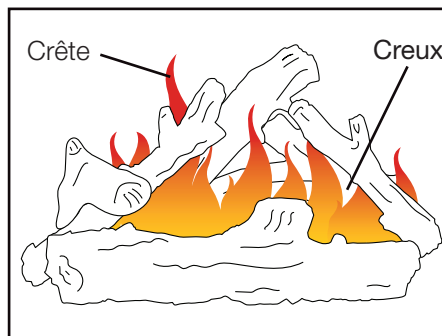

Ensemble de bûches de chêne OLKRS42

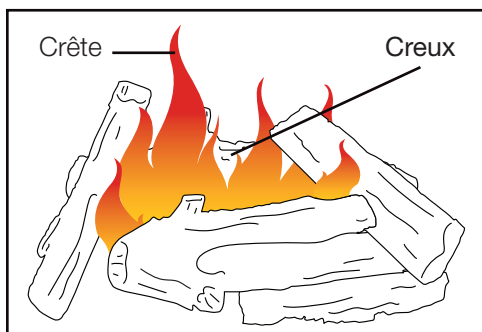

Ensemble de bûches de bois fendu SLKRS36

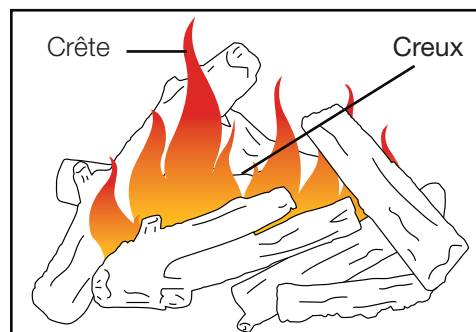

Ensemble de bûches de bois fendu SLKRS42

10.3 vérification de la pression

Ajustez la vis de la veilleuse pour obtenir une flamme de taille normale. Tournez vers la droite pour réduire l'apport de gaz.

Vérifiez la pression:

Pour vérifier la pression d'arrivée, tournez la vis (A) vers la gauche deux à trois tours puis emboîtez le tube du manomètre sur la pointe d'essai. Le manomètre doit indiquer la pression comme décrit sur le diagramme ci-dessous. Vérifier la pression avec brûleur principal sur « HI ».

La vérification de la pression de sortie s'effectue comme ci-dessus en utilisant la vis (B). Le manomètre doit indiquer la pression comme décrit sur le diagramme ci-dessous. Vérifier la pression avec le brûleur principale sur « HI ».

Après avoir pris la lecture des pressions, assurez-vous de tourner fermement les vis vers la droite pour sceller. Ne serrez pas trop fort.

Vérifiez pour des fuites en appliquant une solution d'eau savonneuse.

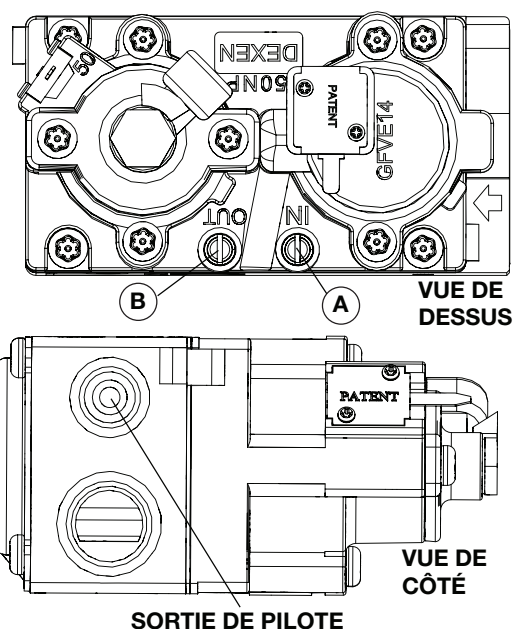

note:

- Lors de la vérification des pressions, assurez-vous de protéger la vanne et les fils en cas de vent.
- Faites passer votre tuyau de pression par l'une des ouvertures carrées de chaque côté.

Pression	Gaz Naturel (pouces)	Gaz Naturel (millibars)	Propane (pouces)	Propane (millibars)
Arrivée	*7" (minimum 4,5")	17,4mb (minimum 11,2mb)	11" (minimum 11")	32,4mb (minimum 27,4mb)
Sortie	3,5"	8,7mb	10"	24,9mb

* Pression d'alimentation maximale ne devait pas dépasser 13"

AVERTISSEMENT

- Coupez l'alimentation en gaz et l'alimentation électrique avant de procéder à l'entretien de l'appareil.
- L'appareil peut être chaud. Attendez qu'il soit refroidi avant d'en faire l'entretien.
- N'utilisez pas de produits abrasifs.
- Ne peignez pas l'assemblage de la veilleuse.

Cet appareil et sa gestion de la chaleur (si installé) doivent être inspectés avant utilisation et au moins une fois par an par un technicien qualifié. Les vérifications suggérées suivantes doivent être effectuées par un technicien qualifié. La zone de l'appareil doit être maintenue dégagée et exempte de matériaux combustibles, d'essence ou d'autres vapeurs et liquides inflammables. Le flux d'air de combustion et de ventilation ne doit pas être obstrué.

note:

Attention: Lors de l'entretien des contrôles, assurez-vous d'identifier chacun des fils avant de les débrancher. Une réinstallation incorrecte des fils peut occasionner un mauvais fonctionnement et être dangereuse.

1. Pour nettoyer le brûleur principal et la veilleuse adéquatement, il faut retirer les bûches, les roches ou la vitre afin de dégager les deux ensembles.
2. Gardez le compartiment des contrôles, les composants décoratifs, le brûleur, le volet d'air et l'espace entourant les bûches propres en brossant ou en passant l'aspirateur au moins une fois l'an.
3. Assurez-vous que tous les orifices des brûleurs produisent des flammes. Nettoyez tous les orifices qui n'ont pas de flamme ou dont la flamme ne brûle pas adéquatement.
4. Assurez-vous que la flamme de la veilleuse est assez puissante pour envelopper la sonde de flamme et/ou le thermocouple/thermopile et qu'elle atteigne le brûleur.
5. Si votre appareil est fourni avec un écran de protection, le nettoyage peut être nécessaire en raison d'un excès de poussière / peluches des tapis, animaux, etc. utilisez un l'attachement du brosse sur aspirateur pour nettoyer l'écran.
6. Réinstaller en place les bûches, les roches ou la vitre nettoyées, si équipé. Omettre de positionner les composants décoratifs adéquatement peut causer des dépôts de carbone qui peuvent se déposer à l'intérieure de la chambre de combustion et sur les surfaces extérieures entourant d'évent.
7. Vérifiez si le brûleur principal allume sur tous les orifices lorsque le bouton de contrôle du gaz est à « ON ». Un temps d'allumage total de 5 à 10 secondes est satisfaisant. Si l'allumage prend plus de temps, consultez votre revendeur agréé ou du distributeur.
8. Inspectez visuellement l'appareil pour des dépôts de carbone. À l'aide d'une balayette ou d'une brosse, enlevez le carbone et aspirez-le avec un aspirateur ou mettez-le au rebut.
9. **Cette étape n'est pas pour les appareils d'événements libres:** Vérifiez que l'appareil correctement mise à l'événement. Vérifiez que le système de cheminée est sûr et accessible. (Si pour auqu'un raison le système d'air est démonter, installez et scellez conformément aux instructions d'installation fournies).

L'acier inoxydable a tendance à s'oxyder ou à tacher en présence de chlorures et de sulfures, particulièrement dans les zones côtières ainsi que dans les environnements chauds et humides tels que les piscines et les spas. Ces taches, considérées parfois comme de la rouille, peuvent être évitées et éliminées facilement. Pour ce faire, lavez les surfaces en acier inoxydable toutes les 3 à 4 semaines ou aussi souvent que nécessaire avec de l'eau fraîche ou un nettoyant à acier inoxydable.

NETTOYAGE DE LA SURFACE EN ACIER INOXYDABLE :

N'utilisez pas de produits abrasifs ou de laine d'acier sur les pièces en acier inoxydable de votre appareil, ils égratigneront le fini. Les surfaces doivent être nettoyées avec de l'eau chaude savonneuse quand le métal est encore chaud au toucher. Pour nettoyer les surfaces en acier inoxydable, utilisez un nettoyant sans abrasif ou à acier inoxydable et frottez toujours dans le sens du grain. Les pièces en acier inoxydable vont décolorer de façon permanente sous l'effet de la chaleur pour habituellement prendre une teinte dorée ou brune. Cette décoloration est normale et n'affectera pas la performance de l'appareil.

Nous recommandons que le brûleur soit inspecté deux fois par an par un technicien qualifié. Le brûleur doit être remplacé avant l'appareil mis en service s'il est évident que le brûleur est endommagé. Utilisez seulement des pièces de rechange tel que fourni par le fabricant de l'appareil.

AVERTISSEMENT

Omettre de positionner les pièces conformément à ce manuel ou d'utiliser uniquement des pièces spécifiquement approuvées pour cet appareil peut causer des dommages matériels ou des blessures corporelles.

Contactez votre détaillant pour les questions concernant les prix et la disponibilité des pièces de remplacement. Normalement, toutes les pièces peuvent être commandées chez votre détaillant autorisé.

Pour un remplacement de pièce sous garantie, une photocopie de la facture originale sera requise afin de pouvoir honorer la demande.

Lorsque vous commandez des pièces, donnez toujours l'information suivante:

- Modèle et numéro de série de l'appareil
- Date d'installation de l'appareil
- Numéro de la pièce
- Description de la pièce
- Fini

Pièces, numéro des pièces et s'il soit disponible peut changer sans préavis.

Parties identifiées comme garnie seront livrés dans 2 à 5 jours pour la plupart des destinations de livraison.

Pièces non identifiées que stockés seront livrés dans un délai de 2 à 4 semaines pour la plupart des cas.

Pièces identifiées comme « SO » sont commande spéciale et peuvent prendre jusqu'à 90 jours pour la livraison.

pièces de rechange

FR 12.1 vue d'ensemble

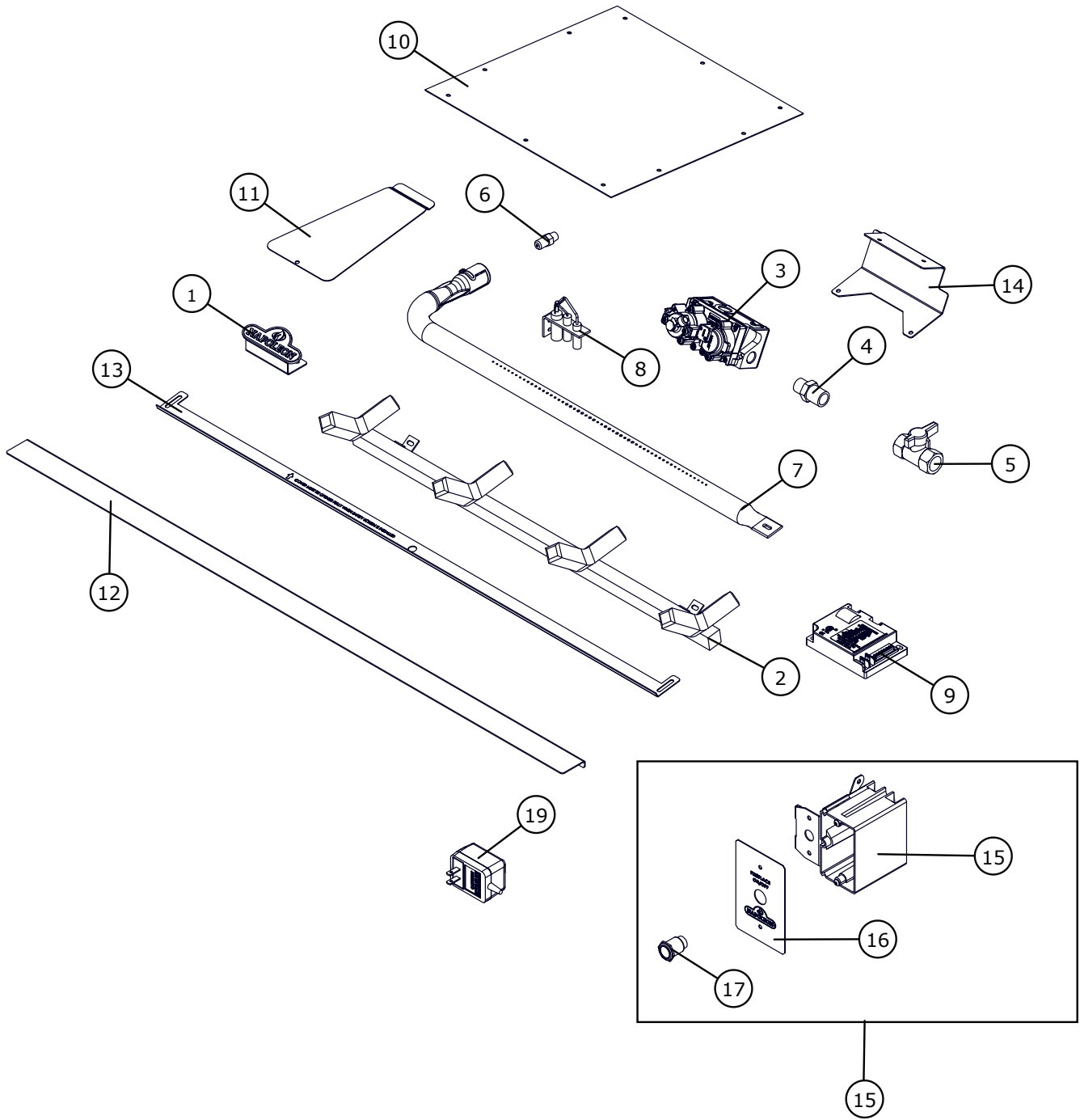

Réf.	Partie	Description	En stock
1	W010-10000844	Assemblage, Logo du stand	Oui
2	W010-10000902	Assemblage, grille (RSS36)	
	W010-10000742	Assemblage, grille (RSS42)	
3	W725-10000735	Soupape GN	Oui
	N/A	Soupape PL - Orifices de Conversion Seulement.	
4	W255-0058	Raccord, 1/2" MPT X 3/8" MPT	
5	W725-0096	Soupape, bille de gaz 1/2" FPT X 1/2" FPT	Oui
6	W456-0029	60° Orifice du brûleur n° 29 GN (RSS36)	Oui
	W456-0024	60° Orifice du brûleur n° 24 GN (RSS42)	Oui
	W456-0045	60° Orifice du brûleur n° 45 P (RSS36)	Oui
	W456-0043	60° Orifice du brûleur n° 43 P (RSS42)	Oui
7	W010-10000980	Assemblage, brûleur (RSS36)	
	W010-10000860	Assemblage, brûleur (RSS42)	
8	W010-4795	Assemblage, pilote	Oui
9	W190-0135	Module de contrôle	
10	W200-10001287	Plaque de recouvrement, évent	Oui
11	W200-10000842	Couvercle, bac à papier	Oui
12	W715-10000888	Garniture, finition du fond (RSS36)	Oui
	W715-10001282	Garniture, finition du fond (RSS42)	Oui
13	W200-10001555	Couvercle, fente du foyer (RSS36)	Oui
	W200-10001465	Couvercle, fente du foyer (RSS42)	Oui
14	W080-10000677	Support, soupape	Oui
15	W350-10008597	Boîtier, boîtier de commutateur	
16	W500-10007414	Plaque, boîtier de commutateur	
17	W660-10001297	Interrupteur ON/OFF	
18	W010-10008599	Ensemble, boîtier de commutateur ON/OFF	
19	W707-0002	Cordon d'alimentation - Transformateur	
20*	W750-10001296	Fil, commande au commutateur	
21*	W750-10001613	Faisceau de câbles - Carte de commande	
22*	W455-0071	Injecteur, pilote (GN)	Oui
23*	W455-0049	Injecteur, pilote (P)	Oui

*Partie non illustrée.

13.0 accessoires

FR

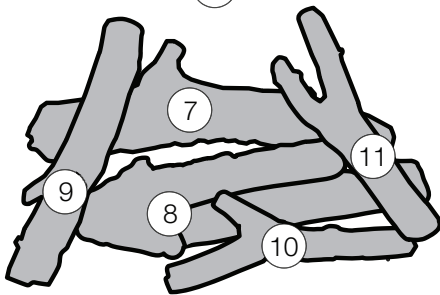
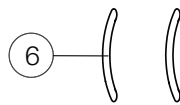
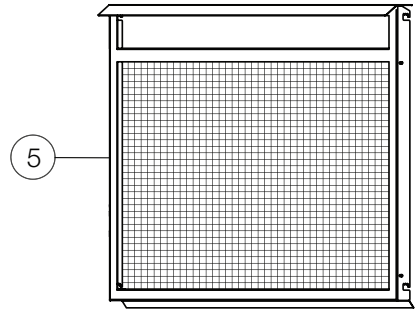
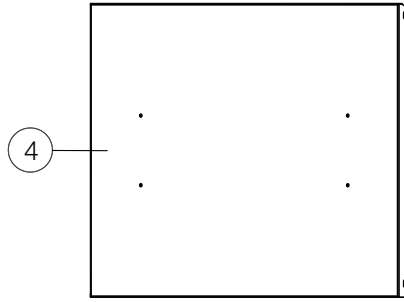
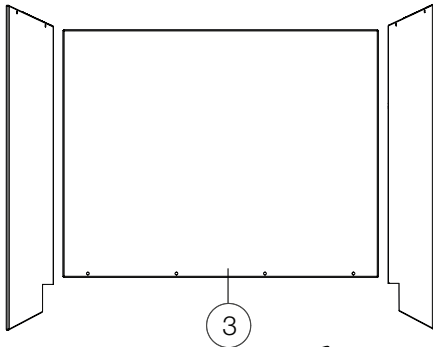
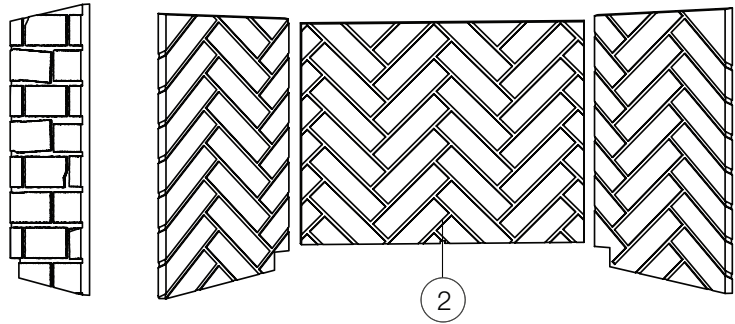
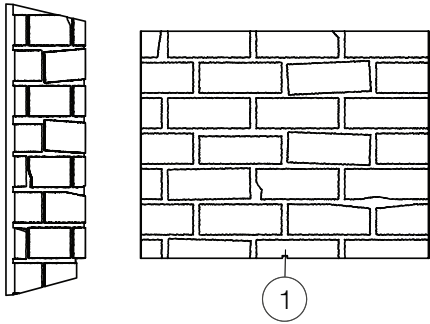

BLKRS36

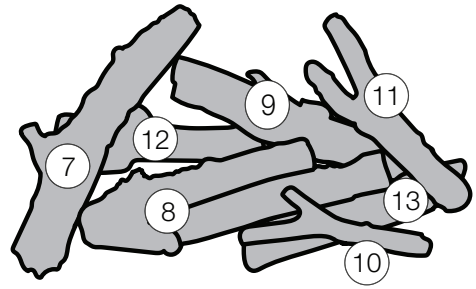

BLKRS42

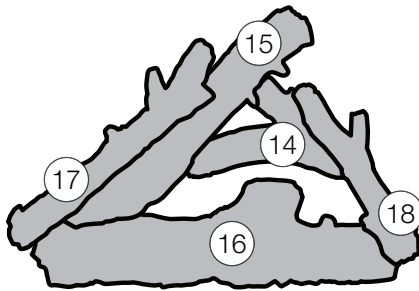

OLKRS36

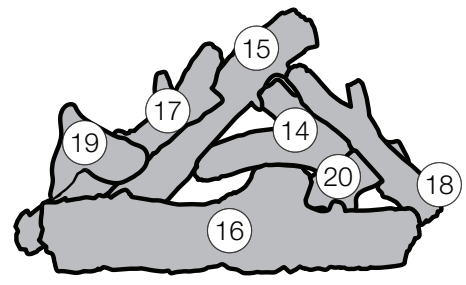

OLKRS42

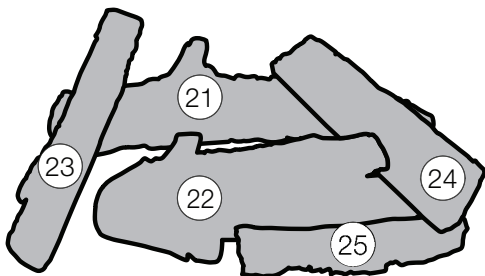

SLKRS36

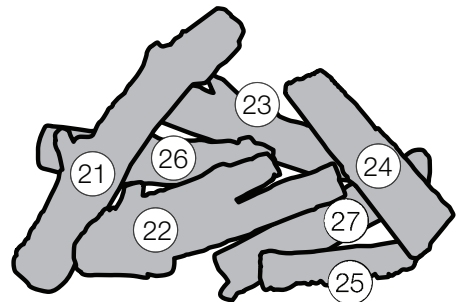

SLKRS42

Réf.	Pièce no	Description	En stock
1	DBPRS36NS	Panneau décoratif en briques Newport (RSS36)	
	DBPRS42NS	Panneau décoratif en briques Newport (RSS42)	
2	DBPRS36WH	Panneau décoratif en briques Westminster (RSS36)	
	DBPRS42WH	Panneau décoratif en briques Westminster (RSS42)	
3	PRPRS36	Trousse de panneaux en porcelaine (PRPRS36)	
	PRPRS42	Trousse de panneaux en porcelaine (PRPRS42)	
3	RSS36WC	Couvercle de protection contre les intempéries en acier inoxydable (RSS36)	
	RSS42WC	Couvercle de protection contre les intempéries en acier inoxydable (RSS42)	
4	W565-10000936	Écran premium (RSS36)	
	W565-10001665	Écran premium (RSS42)	Oui
5	N325-0049-SER	Poignée de porte	
6	W135-1193	Bûche n°1, arrière (BLKRS36/42)	
7	W135-1194	Bûche n°2, avant (BLKRS36/42)	
8	W135-1195	Bûche n°3, croisement gauche (BLKRS36/42)	
9	W135-1196	Bûche n°4, croisement à droite (BLKRS36/42)	
10	W135-1197	Bûche n°5, croisement avant droit (BLKRS36)	
11	W135-10001186	Bûche n°6, bottom rear (BLKRS42)	
12	W135-10001187	Bûche n°7, croisement frontal (BLKRS42)	
13	W135-1203	Bûche n°1, arrière droit (OLKRS36/42)	
14	W135-1204	Bûche n°2, arrière gauche (OLKRS36/42)	
15	W135-1205	Bûche n°3, avant (OLKRS36/42)	
16	W135-1206	Bûche n°4, croisement gauche (OLKRS36/42)	
17	W135-1207	Bûche n°5, croisement à droite (OLKRS36/42)	
18	W135-10001371	Bûche n°6, croisement en haut à gauche (OLKRS42)	
19	W135-10001372	Bûche n°7, croisement en bas à droite (OLKRS42)	
20	W135-10002496	Bûche n°1, Bûche arrière (SWKRS36/42)	
21	W135-10002497	Bûche n°2, Bûche avant (SWKRS36/42)	
22	W135-10002498	Bûche n°3, Bûche de croisement gauche (SWKRS36/42)	
23	W135-10002499	Bûche n°4, Bûche de croisement droite (SWKRS36/42)	
24	W135-10002500	Bûche n°5, Bûche de croisement avant droite (SWKRS36/42)	
25	W135-10002501	Bûche n°6, Bûche arrière inférieure (SWKRS42)	
26	W135-10002502	Bûche n°7, Bûche de croisement avant (SWKRS42)	
27*	W175-0856	Kit de conversion GN To PL (RSS36NE)	
28*	W175-0857	Kit de conversion GN To PL (RSS42NE)	
29*	W175-0858	Kit de conversion PL To GN (RSS36NE)	
30*	W175-0859	Kit de conversion PL To GN (RSS42NE)	
31*	RSOHEM	Kit de gestion de la chaleur et des gaz d'échappement	

*Partie non illustrée.

14.0 guide de dépannage

FR

! AVERTISSEMENT

- Coupez l'alimentation en gaz et l'alimentation électrique avant de procéder à l'entretien de l'appareil.
- L'appareil peut être chaud. N'effectuez aucun entretien jusqu'à ce que l'appareil soit refroidi.
- N'utilisez pas de nettoyeurs abrasifs

symptôme	problème	solution
----------	----------	----------

Les flammes sont régulièrement trop grandes ou trop petites. Il se produit des dépôts de carbone.

La pression du gaz est trop faible ou trop forte.

- **Vérifiez la pression:** Pour vérifier la pression d'arrivée, tournez 2 ou 3 fois la vis (A) vers la gauche, puis emboîtez le tube du manomètre sur la pointe d'essai. Le manomètre doit indiquer la pression comme décrit sur le diagramme ci-dessous. Assurez-vous que le brûleur principal fonctionne à « HI ». La pression de sortie peut être vérifiée de la même façon en utilisant la vis (B). Le manomètre doit indiquer la pression comme décrit sur le diagramme ci-dessous. Assurez-vous que le brûleur principal fonctionne à « HI ». **Après avoir pris la lecture des pressions, assurez-vous de tourner fermement les vis vers la droite pour sceller. NE SERREZ PAS TROP FORT.** Vérifiez pour des fuites en appliquant une solution d'eau savonneuse.

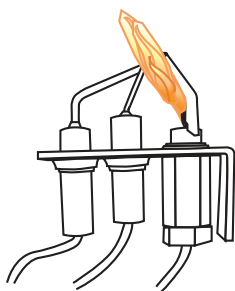

PRESSION	GAZ NATUREL (POUCES)	GAZ NATUREL (MILLIBARS)	PROPANE (POUCES)	PROPANE (MILLIBARS)
ARRIVÉE	*7" (MINIMUM 4,5")	17,4MB (MINIMUM 11,2MB)	13" (MINIMUM 11")	32,4MB (MINIMUM 27,4MB)
SORTIE	3,5"	8,7MB	10"	24,9MB

***PRESSION D'ALIMENTATION MAXIMALE NE DOIVENT PAS DÉPASSER 13"**

	Le volet d'air est réglé incorrectement.	- Voir la section « réglage du venturi » pour le réglage de l'ouverture du volet d'air dans le manuel d'installation.
Du carbone se dépose sur les bûches, les roches, les médias ou les surfaces de la chambre de combustion.	Le volet d'air est bloqué.	- Assurez-vous que l'ouverture du volet d'air n'est pas bloquée par des fibres ou autres obstructions.
	La flamme touche les bûches, les roches, les médias ou la chambre de combustion.	- Vérifiez si les composants décoratifs sont positionnés correctement. - Augmentez l'ouverture du volet d'air pour augmenter le volume d'air primaire. - Vérifiez le débit d'alimentation: vérifiez que la pression du collecteur et la grandeur de l'injecteur soient telles que spécifiées sur la plaque d'homologation.
On détecte l'odeur des gaz de combustion dans la pièce, maux de tête.	L'appareil refoule les gaz de combustion dans la pièce.	- Vérifiez si la cheminée ne serait pas bloquée. - Vérifiez que les conduits d'évents sont installés correctement.

symptôme	problème	solution
La veilleuse ne s'allume pas. Il y a du bruit mais aucune étincelle au brûleur de la veilleuse.	Câblage: pénurie, connexion desserrée (rectification de la flamme pauvres).	<ul style="list-style-type: none"> - Vérifiez qu'il n'y a pas de connexions desserrées du thermocouple ni sonde de flamme. - Vérifiez si les connexions de l'assemblage de la veilleuse sont serrées; vérifiez aussi si ces connexions ne causent pas de mise à la terre au niveau du métal. (Souvenez-vous que la flamme transporte le courant redresseur et non le gaz. Si la flamme se détache de la hotte, le circuit est rompu. Un mauvais injecteur ou une pression d'arrivée trop élevée peut causer la flamme de la veilleuse à se détacher)*. La tige de la sonde a possiblement besoin d'être nettoyée.
	Aucun signal du télécommande avec ignition du veilleuse.	<ul style="list-style-type: none"> - Reprogrammer le code du récepteur. - Remplacer le récepteur.
	Connexion desserrée.	<ul style="list-style-type: none"> - Vérifiez qu'il n'y ait pas de connexions desserrées de courts-circuits dans le filage du soupape ni de l'assemblage de la veilleuse.
	Filage d'interrupteur inapproprié.	<ul style="list-style-type: none"> - Réparez le système avec un simple interrupteur marche/arrêt.
	Composants de veilleuse sale, peint ou endommagée.	<ul style="list-style-type: none"> - Nettoyez la tige de la sonde avec une toile d'émeri (Scotch-Brite™) afin d'enlever toute contamination qui ait pu s'accumuler sur la tige de la sonde. Vérifiez la continuité avec un multimètre réglé sur Ohms au calibre le plus bas.
Étincelle à la veilleuse mais celle-ci ne s'allume pas.	Alimentation en gaz.	<ul style="list-style-type: none"> - Vérifiez si la soupape à bille du conduite d'arrivée du gaz est « ouverte ». - Vérifiez si la pression d'arrivée est dans les limites acceptables. La pression d'arrivée ne doit pas excéder 13" de colonne d'eau (32,4mb).
	Plus de propane.	<ul style="list-style-type: none"> - Remplissez le réservoir.
	La ligne d'alimentation de la veilleuse peut contenir l'air.	<ul style="list-style-type: none"> - Répétez le processus d'étincelles plusieurs fois ou purger la conduite d'alimentation de la veilleuse.
	Le module n'est pas mis à la terre.	<ul style="list-style-type: none"> - Assurez le bon polarité du thermocouple (si fourni). - Vérifiez si les assemblages de la veilleuse et de la soupape sont bien mis à la terre.
	Récepteur (si équipé).	<ul style="list-style-type: none"> - Réinitialisez la programme: tenir le bouton de réinitialiser sur le récepteur attendre pour 2 bips. Relâcher le bouton après la deuxième bip. Pendant 20 secondes, appuyez sur le bouton de la télécommande accompagné d'une petite flamme, vous entendrez une bip additionnelle (cela confirmant que le code est réglé). - Remplacez le récepteur.
	Soupape.	<ul style="list-style-type: none"> - Vérifiez le soupape et remplacer si nécessaire (attention à ne pas trop serrer le thermocouple).
	Le limiteur de température maximal s'est déclenché.	<ul style="list-style-type: none"> - Le limiteur de température maximal devra être réinitialisé. - Le bouton à l'arrière de l'interrupteur doit être enfoncé, voir « L'emplacement/la réinitialisation du limiteur de température élevée. ».
Continue de produire des étincelles et la veilleuse s'allume mais le brûleur principal ne s'allume pas.	Court-circuit ou connexion desserrée dans la tige de la sonde.	<ul style="list-style-type: none"> - Vérifiez toutes connexions. Vérifiez si les connexions de l'assemblage de la veilleuse sont serrées; vérifiez aussi si ces connexions ne causent pas de mise à la terre au niveau du métal.
	Composants de veilleuse sale, peint ou endommagée.	<ul style="list-style-type: none"> - Nettoyez la tige de la sonde avec une toile d'émeri (Scotch-Brite™) afin d'enlever toute contamination qui ait pu s'accumuler sur la tige de la sonde. Vérifiez la continuité avec un multimètre réglé sur Ohms au calibre le plus bas.
L'appareil ne fonctionne pas.	Le système n'est pas alimenté.	<ul style="list-style-type: none"> - Vérifier le disjoncteur pour s'assurer qu'il est en position «on.» - S'assurer que le module est correctement raccordé à l'alimentation.
	Interrupteur marche/arrêt mal positionné.	<ul style="list-style-type: none"> - Vérifier que l'interrupteur est en position «marche.»

15.0 garantie

FR

Les produits NAPOLÉON sont fabriqués conformément aux normes strictes du Système de Gestion de la Qualité mondialement reconnu ISO 9001 : 2015.

Les produits NAPOLÉON sont conçus avec des composants et des matériaux de qualité supérieure, assemblés par des artisans qualifiés qui sont fiers de leur travail. Le brûleur et le montage de la soupape subissent un test de détection de fuite et d'allumage à une station de test de qualité. Une fois assemblé, chaque appareil est soigneusement inspecté par un technicien qualifié avant d'être emballé pour garantir que vous, le client, recevez le produit de qualité dont vous attendez de NAPOLÉON.

Garantie Limitée de 5 ans des Appareils au Gaz Napoléon

Tous les composants en acier inoxydable de votre nouvel appareil au gaz NAPOLÉON sont garantis contre les défauts pour une période de cinq ans.

Les composants électriques (110V) et les pièces soumises à l'usure sont couverts et NAPOLÉON fournira gratuitement les pièces de rechange durant la première année de la garantie limitée. Ceci couvre: les soupapes de gaz, les bûches et les joints d'étanchéité.*

Les coûts de main-d'oeuvre relatifs aux réparations garanties sont couverts gratuitement durant la première année. Cependant, les travaux de réparation nécessitent l'approbation préalable d'un représentant autorisé de la compagnie. Les coûts de main-d'oeuvre à la charge de NAPOLÉON sont basés sur un programme de tarifs prédéterminé et tout travail de réparation doit être accompli par l'entremise d'un représentant autorisé NAPOLÉON.

*La fabrication de chaque modèle varie. La garantie s'applique uniquement aux composants disponibles avec votre appareil.

Conditions et Limitations

NAPOLÉON garantit ses produits contre les défauts de fabrication à l'acheteur d'origine seulement. L'enregistrement de la garantie n'est pas nécessaire. Fournissez simplement une preuve d'achat ainsi que le modèle et le numéro de série afin d'effectuer une réclamation de garantie. NAPOLÉON se réserve le droit de demander à son représentant d'inspecter tous produits ou pièces avant d'honorer toute réclamation. L'achat doit avoir été fait par l'entremise d'un détaillant NAPOLÉON autorisé et sous réserve des conditions et limitations suivantes:

La couverture de la garantie débute à partir de la date d'installation originale.

Cette garantie limitée s'applique seulement lorsque l'appareil demeure à l'endroit d'installation d'origine et seulement si l'appareil est installé au Canada ou aux États-Unis.

Cette garantie du fabricant n'est pas transférable et ne peut être prolongée par aucun de nos représentants.

L'installation doit être faite conformément aux instructions d'installation incluses avec le produit et à tous les codes d'incendie et de construction locaux et nationaux.

Cette garantie limitée ne couvre pas les dommages causés par un mauvais usage, un manque d'entretien, un accident, des altérations, des abus ou de la négligence et l'installation de pièces d'autres fabricants annulera cette garantie.

Cette garantie limitée ne couvre pas non plus les égratignures, les bossellements, la corrosion ou la décoloration causés par une chaleur excessive, des produits d'entretien chimiques et abrasifs, le bris par manipulation des bûches et des braises.

Au cours de la première année seulement, cette garantie s'applique à la réparation ou au remplacement des pièces garanties dont les matériaux ou la fabrication sont défectueux à la condition que le produit ait été utilisé conformément aux instructions de fonctionnement et dans des conditions normales.

Après la première année, concernant cette Garantie Limitée, NAPOLÉON peut, à sa discrétion, se libérer entièrement de toutes obligations en ce qui concerne cette garantie en remboursant à l'acheteur d'origine le prix de gros de toute pièce(s) garantie qui est défectueuse.

Après la première année, NAPOLÉON ne sera pas responsable de l'installation, de la main-d'oeuvre ou autres dépenses relatives à la réinstallation d'une pièce garantie et de telles dépenses ne sont pas couvertes par cette garantie.

Nonobstant toutes les dispositions contenues dans cette Garantie Limitée, la responsabilité de NAPOLÉON sous cette garantie est définie comme ci-dessus et elle ne s'appliquera à aucun dommage accidentel, consécutif ou indirect.

Cette garantie définit l'obligation et la responsabilité de NAPOLÉON en ce qui concerne l'appareil au gaz Napoléon et toute autre garantie énoncée ou implicite en ce qui concerne ce produit, ses composants ou accessoires est exclue.

Cette garantie limitée ne couvre pas les dommages causés par l'utilisation de composants qui ne sont pas fournis avec l'appareil, ou l'utilisation d'un combustible autre que celui spécifié.

Tous dommages causés à l'appareil par les intempéries, de longues périodes d'humidité, la condensation, les produits chimiques ou produits d'entretien nuisibles ne seront pas la responsabilité de NAPOLÉON.

La facture ou sa copie sera requise ainsi qu'un numéro de série et un numéro de modèle lors d'une réclamation auprès de votre représentant autorisé. La carte d'enregistrement de garantie doit être retournée dans les quatorze jours pour enregistrer la garantie.

NAPOLÉON se réserve le droit de demander à son représentant d'inspecter tout produit ou pièce avant d'honorer toute réclamation.

Le fabricant peut exiger que les pièces défectueuses ou les produits soient retournés ou que des photos numériques soient fournies pour valider la réclamation. Les produits retournés doivent être expédiés port payé au fabricant pour une inspection en usine. Si un produit est déclaré défectueux, le fabricant le réparera ou le remplacera.

Avant d'expédier votre appareil ou les pièces défectueuses, votre détaillant doit obtenir un numéro d'autorisation. Toute marchandise expédiée à notre usine sans autorisation sera refusée et retournée à l'expéditeur.

Les coûts d'expédition ne sont pas couverts par cette garantie.

Des frais de service supplémentaires peuvent être appliqués si vous cherchez à obtenir des services au titre de la garantie auprès d'un détaillant.

Les frais de déplacement pour de tests de diagnostic, d'expédition et autres frais afférents ne sont pas couverts par cette garantie.

Toutes les spécifications et les conceptions sont sujettes à modifications sans préavis en raison des améliorations constantes apportées aux produits. Napoléon est une marque de commerce déposée de Wolf Steel Ltée.

NAPOLÉON CÉLÈBRE PLUS DE 40 ANS D'EXISTENCE CONSACRÉS À LA CONCEPTION DE PRODUITS DE CONFORT



7200, Route Transcanadienne, Montréal, Québec H4T 1A3
24 Napoleon Road, Barrie, Ontario, Canada L4M 0G8
214 Bayview Drive, Barrie, Ontario, Canada L4N 4Y8
103 Miller Drive, Crittenden, Kentucky, USA 41030
De Riemsdijk 22, 4004 LC Tiel, Pays-Bas

Téléphone : 1-866-820-8686
napoleon.com