

ingenuity™

17828-AU



SimpleComfort™ Compact Soothing Swing - Chambray

Swing • Columpio • Balancelle • Schaukel • Huśtawka • Altalena
Schommel • Balanço • Houpačka • スイング • 揺椅 • أرجوحة

ingenuitybaby.com

ENGLISH

IMPORTANT! READ CAREFULLY AND KEEP FOR FUTURE REFERENCE

WARNING

FALL and STRANGULATION HAZARDS: Infants have suffered head injuries falling from seats and have strangled in straps.

- **ALWAYS** use the restraint system. Adjust to fit snugly.
- **STOP** using product when infant attempts to climb out (approximately 9 months).
- **DO NOT** use this product once your child can sit up unaided or weighs more than 9 kg/20 lbs. **DO NOT** use this product if your child weighs less than 3kg/6 lbs.
- Stay near and watch baby during use. This product is not safe for sleep or unsupervised use. If baby falls asleep, remove baby as soon as possible and place baby on a firm, flat sleep surface such as a crib or bassinet.
- Never let the child sleep in this product.
- **DO NOT** move or lift this product with the baby inside it. Never lift product using a toy bar as a handle.
- **ALWAYS** place product on floor. NEVER use this product on an elevated surface (e.g. a table).
- **NEVER** attach any additional strings or straps to product or toy bar.

SUFFOCATION HAZARD: Young infants have limited head and neck control. If the seat is too upright, infant's head can drop forward and compress the airway.

- **ALWAYS** keep swing seat fully reclined until infant is at least 4 months old AND can hold up head without help.

SUFFOCATION HAZARD: Babies have suffocated when seats tipped over on soft surfaces.

- **NEVER** use on a bed, sofa, cushion, or other soft surface.
- Infant should be placed to sleep on a firm, flat surface.
- Place infant on their back when using this product.
- Do not put objects or accessories in an infant's sleep environment.
- Do not place this product near a blind, cord, strap or similar item that could become wrapped around an infant's neck.
- Do not use this product for infant sleep.
- Do not leave infant in this product unsupervised.
- This product has features that soothe a baby and is not suitable to use for sleep. Should the baby begin to fall asleep, they must be moved to a suitably approved sleeping surface.
- **WARNING:** check this product regularly before using it, and do not use it if any part is loose or missing or if there are any signs of damage. Do not substitute parts. Contact the manufacturer if replacement parts or additional instructions are needed.

Prevent Serious Injury or Death

- **NEVER** leave the child unattended.
- To avoid injury ensure that children are kept away when unfolding and folding this product.
- Do not let children play with this product.

- When using the USB cord, only use the one supplied with this swing.
- Check the USB cord and wall adaptor regularly for damage. Do not use if any damage has occurred.
- Use USB cord only with a 5 Volt/1 Amp (5 Watts) USB A wall adaptor.
- The product shall only be used with a transformer for toys.
- The transformer is not a toy.
- This product is only to be connected to equipment bearing either of the following symbols:



- Do not use extension cords.

CAUTION

- This product contains small parts. Adult assembly required.

IMPORTANT

- The provided USB cord is 183cm in length.
- Please read all instructions before assembly and use of the product.
- Care should be taken in unpacking and assembly.
- Examine product frequently for damaged, missing, or loose parts.
- DO NOT use if any parts are missing, damaged, or broken.
- Contact Kids2 for replacement parts and instructions if needed. Never substitute parts.
- This product does not replace a cot or a crib. Should the child fall asleep, then it should be placed in a suitable cot or crib.

Care and Cleaning

Seat pad and headrest – Remove from frame. Fasten buckles on seat restraint and seat pad. Fasten all hook-and-loop patches to the corresponding patch. Machine wash with cold water, gentle cycle. No bleach. Tumble dry, low heat.

Toy bar and toys – Wipe clean with a damp cloth and mild soap. Air dry. Do not immerse in water.

Frame – Wipe the metal frame with soft, clean cloth and mild soap.

Storage – When putting swing away for storage, always store in a dry location, away from any heat sources, and out of the sun.

ESPAÑOL

IMPORTANTE! LEER DETENIDAMENTE Y MANTENERLAS PARA FUTURAS CONSULTAS.

⚠️ ADVERTENCIA

PELIGRO DE CAÍDAS Y ESTRANGULAMIENTO: Los bebés han sufrido lesiones en la cabeza al caerse de los asientos y se han estrangulado con las correas.

- Utilice **SIEMPRE** los sistemas de retención. Ajustelo hasta que quede firme.
- **DEJE** de usar el producto cuando el bebé intente bajarse (aproximadamente 9 meses).
- **NO** utilice este producto si el niño puede permanecer sentado por sí solo o pesa más de 9 Kg. **NO** use este producto si su hijo pesa menos de 3 kg/6 lb.
- Mantente cerca y vigila al bebé durante su uso. Este producto no es seguro para dormir o para su uso sin supervisión. Si el bebé se queda dormido, retírelo lo antes posible y colóquelo en una superficie firme y plana para dormir, como una cuna o un moisés.
- Nunca deje que el niño duerma sobre este producto.
- **NO** mueva ni levante este producto con el niño dentro. Nunca levante el producto usando la barra de juguetes como manija.
- **SIEMPRE** úselo sobre el suelo. **NUNCA** utilice este producto sobre superficies elevadas (por ejemplo una mesa).
- **NUNCA** sujete cuerdas ni correas adicionales en el producto ni en la barra de juguetes.

PELIGRO DE ASFIXIA: Los bebés tienen un control limitado de la cabeza y el cuello. Si el asiento está demasiado vertical, la cabeza del bebé puede caer hacia delante y restringir las vías respiratorias.

- **SIEMPRE** mantenga el asiento del columpio reclinado completamente hasta que el bebé tenga al menos 4 meses Y pueda mantener la cabeza erguida sin ayuda.

PELIGRO DE ASFIXIA: Algunos bebés se han asfixiado al voltearse las sillas sobre superficies blandas.

- **NUNCA** utilice el producto sobre una cama, un sofá, un almohadón u otra superficie blanda.
- El bebé debe dormir sobre una superficie firme y plana.
- Coloca al bebé boca arriba cuando utilices este producto.
- No coloques objetos ni accesorios en el entorno del bebé.
- No coloques este producto cerca de una persiana, cable, correa o elemento similar que pueda enrollarse alrededor del cuello del bebé.
- No utilices este producto para dormir al bebé.
- No dejes al bebé en este producto sin supervisión.
- Este producto tiene características que tranquilizan al bebé y no es adecuado para dormir. Si el bebé empieza a quedarse dormido, debe trasladarse a una superficie para dormir debidamente aprobada.
- **ADVERTENCIA:** revisa este producto regularmente antes de usarlo y no lo utilices si alguna pieza está suelta o falta, o si hay signos de daños. No sustituyas piezas. Ponte en contacto con el fabricante si necesitas piezas de repuesto o instrucciones adicionales.

Evitar lesiones graves o la muerte

- **NUNCA** deje al niño sin vigilancia.
- Para evitar lesiones, asegúrese de que los niños estén alejados durante las operaciones de apertura y cierre del producto.
- No deje que los niños jueguen con este producto.
- Cuando use el cable USB, use solamente el que fue provisto con este columpio.
- Controle periódicamente que el cable USB y el adaptador de pared no estén dañados. No lo utilice si está dañado.

- Usar cable USB solamente con un adaptador de pared USB-A de 5 voltios/1 amperio (5 vatios).
- El producto solamente se deberá utilizar con un transformador para juguetes.
- El transformador no es un juguete.
- Este producto únicamente debe conectarse con equipos que presenten alguno de los siguientes símbolos:



- No use alargadores eléctricos.

⚠️ ATENCIÓN

- Este producto contiene partes pequeñas. Se requiere el armado por parte de un adulto.

IMPORTANTE

- El cable USB incluido mide 183 cm. de largo.
- Por favor lea todas las instrucciones antes de armar y usar la mecedora.
- Se debe tener cuidado al desempacar y armar el producto.
- Examine el producto con frecuencia en busca de partes dañadas, extraviadas o sueltas.
- NO lo utilice si se extravía, daña o rompe alguna pieza.
- De ser necesario, contacte a Kids2 para obtener piezas de repuesto e instrucciones. Nunca sustituya las piezas.
- Este producto no sustituye a una cuna. En caso de que el niño se quede dormido, debe colocarse en una cuna adecuada.

Cuidado y limpieza

Almohadilla del asiento y apoyacabeza – Retire del armazón. Asegure las hebillas en el sujetador y en la almohadilla del asiento. Ajuste todos los parches de sujeción en el parche correspondiente. Lave en lavadora con agua fría y ciclo suave. No use blanqueador. Seque en secadora a baja temperatura.

Barra de juguetes y juguete – Limpie el armazón de metal con un paño suave, limpio y con jabón suave.

Armazón – Limpie el armazón de metal con un paño suave, limpio y con jabón suave.

Almacenamiento y transporte – Cuando guarde la mecedora, siempre almacénela en un lugar seco, lejos de fuentes de calor y del sol.

FRANÇAIS

IMPORTANT! À LIRE ATTENTIVEMENT ET À CONSERVER POUR RÉFÉRENCE ULTÉRIEURE.

AVERTISSEMENT

RISQUES DE CHUTE ET D'ÉTRANGLEMENT : Des bébés se sont blessés à la tête en tombant des sièges et se sont étranglés avec les sangles.

- **TOUJOURS** utiliser les systèmes de retenue. Les sangles doivent être bien ajustées.
- **NE PLUS** utiliser le produit lorsque bébé tente de sortir (environ 9 mois).
- **NE PAS** utiliser ce produit si votre enfant peut tenir assis tout seul ou s'il pèse plus de 9 kg. **NE PAS** utiliser ce produit si le poids de votre enfant est inférieur à 3 kg/6 lb.
- Restez près de bébé et soyez vigilants pendant l'utilisation de cet article. Votre enfant n'est pas en sécurité lorsqu'il utilise seul cet article. Lorsque bébé s'endort, déplacez le dès que possible et couchez le sur une surface plane et rigide, un landau ou lit d'enfant par exemple.
- Ne laissez jamais l'enfant dormir dans cet article.
- **NE PAS** déplacer et ne pas soulever ce produit quand le bébé est à l'intérieur. Ne jamais soulever le produit à l'aide de la barre d'activités.
- **TOUJOURS** poser sur le sol. **NE JAMAIS** utiliser ce produit sur une surface en hauteur (par exemple, une table).
- **NE JAMAIS** attacher des cordons ou des sangles supplémentaires au produit ou à la barre d'activités.

RISQUE D'ASPHYXIE : Les très jeunes bébés ont un contrôle limité de leur tête et de leur cou. Si l'inclinaison du siège n'est pas suffisante, la tête du bébé peut tomber vers l'avant et comprimer les voies respiratoires.

- **TOUJOURS** maintenir le siège de la balançoire dans la position la plus inclinée jusqu'à ce que bébé ait au moins 4 mois et qu'il puisse tenir sa tête droite sans soutien.

RISQUE D'ASPHYXIE : Des bébés se sont étouffés lorsque le siège, placé sur une surface souple, a basculé.

- **NE JAMAIS** installer sur un lit, un canapé, un coussin, ou une autre surface souple.
- Le bébé doit dormir sur une surface ferme et plane.
- Place le bébé sur le dos lorsque tu utilises ce produit.
- Ne place pas d'objets ou d'accessoires dans l'environnement du bébé.
- Ne place pas ce produit près d'un store, d'un câble, d'une sangle ou d'un élément similaire qui pourrait s'enrouler autour du cou du bébé.
- N'utilise pas ce produit pour faire dormir le bébé.
- Ne laisse pas le bébé sans surveillance dans ce produit.
- Ce produit a des caractéristiques qui apaisent le bébé et ne convient pas pour dormir. Si le bébé commence à s'endormir, il doit être transféré sur une surface de sommeil dûment approuvée.
- **ATTENTION :** vérifiez régulièrement ce produit avant de l'utiliser et ne l'utilisez pas si une pièce est desserrée ou manquante ou s'il présente des signes de détérioration. Ne remplacez pas les pièces. Contactez le fabricant si vous avez besoin de pièces de rechange ou d'instructions supplémentaires.

Éviter tout risque d'accident grave ou de décès.

- **NE JAMAIS** laisser l'enfant sans surveillance.
- Pour éviter les blessures, s'assurer que les enfants ne sont pas à proximité lors du pliage et du dépliage du produit.

- Ne pas laisser les enfants jouer avec ce produit.
- Lors de l'utilisation du câble USB, utiliser uniquement celui fourni avec cette balancelle.
- Vérifier régulièrement que le câble USB et l'adaptateur mural ne sont pas endommagés. Ne pas utiliser si endommagé.
- Utiliser le cordon USB uniquement avec un adaptateur mural USB A de 5 V/1 A (5 W).
- Le produit ne doit être utilisé qu'avec un adaptateur pour jouets.
- L'adaptateur n'est pas un jouet.
- Le produit doit exclusivement être connecté à des équipements portant l'un des symboles suivants :



- Ne pas utiliser de rallonges.

ATTENTION

- Ce produit contient des pièces de petites dimensions. À assembler par un adulte.

IMPORTANT

- Le câble USB fourni mesure 1,83m.
- Prière de lire toutes les instructions avant d'assembler et d'utiliser la balancelle.
- Procéder avec précaution lors du déballage et du montage.
- Examiner régulièrement le produit pour s'assurer qu'aucune pièce n'est endommagée, manquante ou mal fixée.
- NE PAS utiliser le produit s'il manque des pièces, ou si elles sont endommagées ou cassées.
- Veuillez contacter Kids2 pour obtenir des pièces de rechange et des instructions, si nécessaire. Ne jamais substituer de pièces.
- Il ne doit jamais faire office de lit bébé ou de berceau. Si l'enfant s'y endort, déplacez-le dans son lit ou berceau.

Entretien et nettoyage

Coussinet du siège et appui-tête – À retirer du cadre. Défaire les boucles sur le dispositif de sangles du siège et du coussin de l'assise. Attacher chaque fermeture autoagrippante sur la bande correspondante. Lavage en machine à l'eau froide, cycle délicat. Javel interdite. Sécher au sèche-linge à basse température.

Barre de support de jouet et jouet – Nettoyer à l'aide d'un chiffon humide et un savon doux. Séchage à l'air libre. Ne pas plonger dans l'eau.

Cadre – Nettoyer le cadre métallique à l'aide d'un chiffon doux, propre et un détergent ordinaire.

Rangement et déplacements – Lors du rangement de la balancelle, toujours choisir un endroit sec, loin de toute source de chaleur et à l'abri du soleil.

DEUTSCH

WICHTIG! AUFMERKSAM DURCHLESEN UND FÜR SPÄTERES NACHSCHLAGEN AUFBEWAHREN



WARNUNG

FALL- und STROMSCHLAGGEFAHR: Kleinkinder haben bereits beim Sturz aus dem Sitz Kopfverletzungen erlitten und sich in den Gurten stranguliert.

- Verwenden Sie **IMMER** das Rückhaltesystem. Stellen Sie es so ein, dass es gut sitzt.
- Verwenden Sie das Produkt **nicht mehr**, wenn Ihr Kind versucht, herauszuklettern (ca. 9 Monate).
- Verwenden Sie dieses Produkt **NICHT** mehr, wenn Ihr Kind bereits ohne Hilfe sitzen kann oder mehr als 9 kg wiegt. Verwenden Sie dieses Produkt **NICHT**, wenn Ihr Kind weniger als 3 kg wiegt.
- Bleiben Sie in der Nähe und beobachten Sie Ihr Baby während der Benutzung. Dieses Produkt ist nicht sicher für den Schlaf oder den unbeaufsichtigten Gebrauch. Wenn Ihr Baby einschläft, nehmen Sie es so schnell wie möglich heraus und legen Sie es auf eine feste, flache Unterlage, wie z.B. ein Kinderbett oder einen Stubenwagen.
- Lassen Sie Ihr Kind niemals in diesem Produkt schlafen.
- Bewegen oder heben Sie dieses Produkt **NICHT**, wenn sich das Baby darin befindet. Heben Sie das Produkt niemals an der Spielzeugstange als Griff an.
- Stellen Sie das Produkt **IMMER** auf den Boden. Verwenden Sie dieses Produkt **NIEMALS** auf einer erhöhten Fläche (z.B. einem Tisch).
- Befestigen Sie **NIEMALS** zusätzliche Schnüre oder Bänder am Produkt oder an der Spielzeugstange.

ERSTICKUNGSGEFAHR: Kleine Kinder haben nur eine begrenzte Kontrolle über Kopf und Hals. Wenn der Sitz zu aufrecht ist, kann der Kopf des Kindes nach vorne fallen und die Atemwege zusammendrücken.

- Lassen Sie den Schaukelsitz **IMMER** vollständig in Lehnposition, bis das Kind mindestens 4 Monate alt ist **UND** den Kopf ohne Hilfe halten kann.

ERSTICKUNGSGEFAHR: Babys sind erstickt, als die Sitze auf weichen Oberflächen umkippten.

- **NIEMALS** auf einem Bett, Sofa, Kissen oder einer anderen weichen Oberfläche verwenden.
- Das Baby sollte zum Schlafen auf eine feste, flache Oberfläche gelegt werden.
- Das Baby sollte bei Verwendung dieses Produkts auf dem Rücken liegen.
- Keine Gegenstände oder Accessoires in die Schlafumgebung des Kindes legen.
- Dieses Produkt nicht in der Nähe von Jalousien, Schnüren, Gurten oder ähnlichen Gegenständen aufstellen, die sich um den Hals eines Kindes wickeln könnten.
- Dieses Produkt nicht zum Schlafen von Kindern verwenden.
- Das Kind nicht unbeaufsichtigt in diesem Produkt lassen.
- Dieses Produkt verfügt über Funktionen, die ein Baby beruhigen, und ist nicht zum Schlafen geeignet. Sollte das Baby einschlafen, muss es auf eine geeignete, zugelassene Schlafunterlage gelegt werden.
- **ACHTUNG:** Überprüfen Sie dieses Produkt regelmäßig vor dem Gebrauch und verwenden Sie es nicht, wenn Teile locker sind oder fehlen oder wenn Anzeichen von Beschädigungen vorliegen. Ersetzen Sie keine Teile. Wenden Sie sich an den Hersteller, wenn Ersatzteile oder zusätzliche Anweisungen erforderlich sind.

Verhindern Sie schwere Verletzungen oder Tod

- Lassen Sie das Kind **NIEMALS** unbeaufsichtigt.
- Um Verletzungen zu vermeiden, achten Sie darauf, dass Kinder beim Entfalten und Zusammenklappen dieses Produkts nicht in die Nähe kommen.

- Lassen Sie Kinder nicht mit diesem Produkt spielen.
- Wenn Sie das USB-Kabel verwenden, benutzen Sie nur das mit dieser Schaukel mitgelieferte Kabel.
- Überprüfen Sie das USB-Kabel und den Netzadapter regelmäßig auf Beschädigungen. Verwenden Sie das Gerät nicht, wenn es beschädigt ist.
- Verwenden Sie das USB-Kabel nur mit einem 5 Volt/1 Ampere (5 Watt) USB-A-Netzteil.
- Das Produkt darf nur mit einem Transformator für Spielzeug verwendet werden.
- Der Transformator ist kein Spielzeug.
- Dieses Produkt darf nur an Geräte angeschlossen werden, die eines der folgenden Symbole tragen:



- Verwenden Sie keine Verlängerungsschnüre.

⚠️ ACHTUNG

- Dieses Produkt enthält kleine Teile. Montage durch Erwachsene erforderlich.

WICHTIG

- Das mitgelieferte USB-Kabel hat eine Länge von 183 cm.
- Bitte lesen Sie vor dem Zusammenbau und der Verwendung des Produkts alle Anweisungen.
- Gehen Sie beim Auspacken und Zusammenbau vorsichtig vor.
- Überprüfen Sie das Produkt regelmäßig auf beschädigte, fehlende oder lose Teile.
- Verwenden Sie das Gerät NICHT, wenn Teile fehlen, beschädigt oder gebrochen sind.
- Wenden Sie sich bei Beschädigungen an Kids2, um Ersatzteile und Anweisungen zu erhalten. Ersetzen Sie niemals Teile.
- Dieses Produkt ist kein Ersatz für ein Kinderbett oder eine Krippe. Sollte das Kind einschlafen, sollte es in ein geeignetes Kinderbett oder eine Krippe gelegt werden

Pflege und Reinigung

Sitzpolster und kopflehne – Das Sitzpolster vom Rahmen abnehmen. Die Gurtschlösser an der Rückhaltesicherung befestigen. Schließen Sie alle Kletteinsätze mit dem dazu passenden Verschlusseinsatz. Im Schongang mit kaltem Wasser in der Waschmaschine waschen. Kein Bleichmittel verwenden. Bei geringer Wärme im Trockner trocknen.

Spielzeugbügel und Spielzeug – Mit einem feuchten Tuch und milder Seife abwischen. An der Luft trocknen lassen. Nicht in Wasser eintauchen.

Rahmen – Metallrahmen mit einem weichen sauberen Tuch und milder Seife abwischen.

Aufbewahrung und auf Reisen – Die Schaukel immer an einem trockenen Ort aufbewahren. Von heißen Quellen sowie Sonnenstrahlen fernhalten.

POLSKI

WAŻNE! PRZECZYTAĆ UWAŻNIE I ZACHOWAĆ W CELU POWOŁANIA SIĘ W PRZYSZŁOŚCI



OSTRZEŻENIE

RYZIKO UPADKU I UDUSZENIA: Zdarzały się przypadki urazów głowy u niemowląt po wypadnięciu z huśtawki i uduszenia w pasach.

- **ZAWSZE** używać pasów lub szelek bezpieczeństwa. Wyregulować tak, aby dobrze przylegały do ciała.
- **ZAPRZESTAĆ** używania produktu, gdy dziecko próbuje z niego wyjść (około 9. roku życia).
- **NIE NALEŻY** używać produktu, gdy dziecko potrafi samodzielnie siedzieć lub waży więcej niż 9 kg. **NIE NALEŻY** używać produktu gdy dziecko waży poniżej 3 kg.
- Podczas używania produktu należy pozostawać w pobliżu i obserwować dziecko. Produkt nie jest bezpieczny do użytku podczas snu lub bez nadzoru. Jeżeli dziecko zaśnie, należy jak najszybciej wyjąć je i położyć na twardym, płaskim podłożu do spania, takim jak łóżeczko lub kołyska.
- Nigdy nie należy pozwalać dziecku spać w tym produkcie.
- **NIE NALEŻY** prznosić ani podnosić tego produktu z dzieckiem w środku. Nigdy nie podnosić produktu za pałąk na zabawki.
- **ZAWSZE** umieszczać produkt na podłodze. Nigdy nie należy używać produktu na podwyższonej powierzchni (np. na stole).
- **NIGDY** nie należy mocować dodatkowych sznurków lub pasków do produktu lub pałąka z zabawkami.

RYZIKO UDUSZENIA: Małe niemowlęta mają ograniczoną kontrolę nad głową i szyją. Jeżeli siedzenie jest ustawione zbyt pionowo, głowa niemowlęcia może opaść do przodu i zablokować drogi oddechowe.

- **ZAWSZE** używać siedzenie huśtawki w pozycji całkowicie odchylonej co najmniej do 4 miesiąca życia dziecka ORAZ do momentu, kiedy będzie ono w stanie samodzielnie utrzymać główkę.

RYZIKO UDUSZENIA: Zdarzały się przypadki uduszenia niemowląt w wyniku przewrócenia się fotelików na miękkie powierzchnie.

- **NIGDY** nie używać na łóżku, kanapie, poduszce lub innej miękkiej powierzchni.
- Dziecko powinno spać na twardej, płaskiej powierzchni.
- Podczas korzystania z tego produktu położyć dziecko na plecach.
- Nie umieszczaj przedmiotów ani akcesoriów wokół dziecka.
- Nie umieszczaj tego produktu w pobliżu żaluzji, sznurka, paska lub podobnego elementu, który może owinąć się wokół szyi dziecka.
- Nie używaj tego produktu do usypiania dziecka.
- Nie pozostawiaj dziecka bez opieki w tym produkcie.
- Produkt posiada funkcje uspokajające dziecko i nie nadaje się do usypiania. Jeśli dziecko zacznie zasypiać, należy je przenieść na zatwierdzonej powierzchni do spania.
- **OSTRZEŻENIE:** przed użyciem produktu należy go regularnie sprawdzać i nie używać, jeśli jakkolwiek część jest luźna lub brakuje, lub jeśli widoczne są oznaki uszkodzenia. Nie należy wymieniać części. W przypadku konieczności wymiany części lub uzyskania dodatkowych instrukcji należy skontaktować się z producentem.

Zapobieganie poważnym obrażeniom lub śmierci

- **NIGDY** nie zostawiać dziecka bez opieki.
- Aby uniknąć obrażeń, podczas rozkładania i składania produktu dzieci nie powinny przebywać w pobliżu.

- Nie pozwalać dzieciom bawić się tym produktem.
- Podczas korzystania z przewodu USB należy używać wyłącznie przewodu dołączonego do huštawki.
- Należy regularnie sprawdzać przewód USB i zasilacz ścienny pod kątem uszkodzeń. Nie używać, jeśli doszło do uszkodzenia.
- Przewodu USB należy używać wyłącznie z zasilaczem ściennym USB A o napięciu 5 V/1 A (5 W).
- Produkt należy używać wyłącznie z transformatorem do zabawek.
- Transformator nie jest zabawką.
- Produkt można podłączać wyłącznie do urządzeń oznaczonych jednym z poniższych symboli:

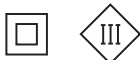

- Nie należy używać przedłużaczy.

UWAGA

- Produkt zawiera małe części. Wymagany montaż przez osobę dorosłą.

WAŻNE

- Dołączony do zestawu przewód USB ma długość 183 cm.
- Przed montażem i użytkowaniem produktu prosimy o zapoznanie się z wszystkimi instrukcjami.
- Podczas rozpakowywania i montażu należy zachować ostrożność.
- Należy często sprawdzać produkt pod kątem uszkodzonych, brakujących lub poluzowanych części.
- NIE WOLNO używać w przypadku brakujących, uszkodzonych lub zepsutych części.
- W razie potrzeby skontaktować się z firmą Kids2 w celu uzyskania części zamiennych i instrukcji. Nigdy nie należy wymieniać części.
- Produkt nie zastępuje łóżeczka. Jeżeli dziecko zaśnie, należy je położyć w odpowiednim łóżeczku.

Konserwacja i czyszczenie

Podkładka na siedzenie i zagłówek – Zdjąć z ramy. Zapiąć klamry na zagłówek fotelika i podkładce na siedzenie. Przymocować wszystkie rzepy. Prać w pralce w zimnej wodzie, cykl łagodny. Nie wybielać. Suszyć w suszarce bębnowej w niskiej temperaturze.

Pałak i zabawki – Wyrzeć do czysta wilgotną ściereczką i łagodnym mydłem. Wysuszyć na powietrzu. Nie zanurzać w wodzie.

Rama – Wyrzeć metalową ramę miękką, czystą ściereczką i łagodnym mydłem.

Przechowywanie – Huštawkę należy zawsze przechowywać w suchym miejscu, z dala od źródeł ciepła i słońca.

ITALIANO

IMPORTANTE! LEGGERE ATTENTAMENTE E CONSERVARE PER FUTURO RIFERIMENTO



ATTENZIONE

CADUTE e PERICOLO DI STRANGOLAMENTO: Alcuni bambini hanno subito lesioni alla testa cadendo da sedili e sono rimasti strangolati dalle cinghie.

- Utilizzare **SEMPRE** il sistema di ritenuta. Regolarlo per garantire la comodità.
- **INTERROMPERE** l'uso del prodotto quando il bambino tenta di scendere (circa 9 mesi).
- **NON** utilizzare il prodotto una volta che il bambino è in grado di stare seduto da solo oppure raggiunge un peso superiore ai 9 kg. **NON** utilizzare questo prodotto se il bambino pesa meno di 3 kg
- Rimanere vicino al bambino e sorvegliarlo durante l'uso. Questo prodotto non è sicuro per dormire o per essere utilizzato senza supervisione. Se il bambino si addormenta, rimuoverlo il prima possibile e trasferirlo su una superficie stabile e pianeggiante per dormire, come un lettino o una culla.
- Non lasciare mai dormire il bambino all'interno di questo prodotto.
- **NON** spostare o sollevare il prodotto con il bambino al suo interno. Non sollevare mai il prodotto utilizzando una barra giocattolo come maniglia.
- Posizione **SEMPRE** il prodotto sul pavimento. **NON** utilizzare **MAI** questo prodotto su una superficie elevata (ad es. un tavolo).
- Non collegare **MAI** corde o cinghie aggiuntive al prodotto o alla barra dei giocattoli.

PERICOLO DI SOFFOCAMENTO: I neonati hanno un controllo limitato della testa e del collo. Se il sedile è troppo eretto, la testa del bambino può cadere in avanti e comprimere le vie aeree.

- Tenere **SEMPRE** il sedile dell'altalena completamente reclinato fino a quando il bambino non abbia compiuto almeno 4 mesi e sia in grado di tenere la testa dritta senza alcun aiuto.

PERICOLO DI SOFFOCAMENTO: Alcuni bambini sono rimasti soffocati a causa del ribaltamento di sedili su superfici morbide.

- Non utilizzare **MAI** su un letto, un divano, un cuscino o altre superfici morbide.
- Il bambino deve dormire su una superficie solida e piana.
- Metti il bambino a pancia in su quando usi questo prodotto.
- Non mettere oggetti o accessori vicino al bambino.
- Non mettere questo prodotto vicino a una tenda, un cavo, una cinghia o un oggetto simile che possa avvolgersi intorno al collo del bambino.
- Non usare questo prodotto per far dormire il bambino.
- Non lasciare il bambino in questo prodotto senza supervisione.
- Questo prodotto ha caratteristiche che tranquillizzano il bambino e non è adatto per dormire. Se il bambino inizia ad addormentarsi, deve essere spostato su una superficie per dormire adeguatamente approvata.
- **AVVERTENZA:** controllare regolarmente questo prodotto prima dell'uso e non utilizzarlo se una parte è allentata o mancante o se presenta segni di danneggiamento. Non sostituire le parti. Contattare il produttore se sono necessarie parti di ricambio o ulteriori istruzioni.

Evitare lesioni gravi o mortali

- Non lasciare **MAI** il bambino incustodito.
- Per evitare lesioni, assicurarsi che i bambini siano tenuti lontani durante l'apertura e la chiusura del prodotto.

- Non lasciare che i bambini giochino con questo prodotto.
- Quando si utilizza il cavo USB, utilizzare solo quello in dotazione con l'altalena.
- Controllare regolarmente che il cavo USB e l'adattatore a muro non siano danneggiati. Non utilizzare se il prodotto è danneggiato.
- Utilizzare il cavo USB solo con un adattatore a muro USB A da 5 Volt/1 Amp (5 Watt).
- Il prodotto può essere utilizzato solo con un trasformatore per giocattoli.
- Il trasformatore non è un giocattolo.
- Questo prodotto deve essere collegato solo ad apparecchiature con uno dei seguenti simboli:



- Non utilizzare prolunghe.

ATTENZIONE

- Questo prodotto contiene parti di piccole dimensioni. Il prodotto deve essere assemblato da un adulto.

IMPORTANTE

- Il cavo USB fornito in dotazione è lungo 183 cm.
- Leggere tutte le istruzioni prima di assemblare e utilizzare il prodotto.
- È necessario prestare attenzione nel disimballare e montare il prodotto.
- Verificare spesso che il prodotto non abbia parti danneggiate, allentate o mancanti.
- NON utilizzare in caso di parti sono mancanti, danneggiate o rotte.
- Contattare Kids2 per le parti di ricambio e le istruzioni, se necessario. Non sostituire mai le parti.
- Questo prodotto non sostituisce un lettino o una culla. Se il bambino si addormenta, deve essere trasferito in un lettino o in una culla appropriati.

Manutenzione e pulizia

Cuscino del seggiolino e poggiatesta – Rimuovere l'imbottitura dal telaio. Agganciare le fibbie delle cinghie di trattenuta del seggiolino. Attaccare tutte le bande in velcro alle bande corrispondenti. Lavare in lavatrice in acqua fredda a ciclo delicato. Non candeggiare. Asciugare in asciugatrice a bassa temperatura.

Barra giocattoli e giochi – Pulire con un panno umido e sapone delicato. Asciugare all'aria. Non immergere in acqua.

Telaio – Pulire il telaio metallico con un panno morbido pulito e sapone delicato.

Conservazione e trasporto – Quando si deve conservare il dondolo, riporlo sempre in un luogo asciutto, lontano da fonti di calore e non esposto alla luce solare.

NEDERLANDS

BELANGRIJK! AANDACHTIG LEZEN EN BEWAREN VOOR TOEKOMSTIG GEBRUIK.



WAARSCHUWING

VAL en WURGINGSGEVAREN: Baby's hebben hoofdletsel opgelopen doordat ze uit stoelen vielen en in riemen werden gewurgd.

- **ALTIJD** het bevestigingssysteem gebruiken. Verstellen om goed te passen.
- **STOP** met het gebruiken van het product, wanneer een baby probeert eruit te klimmen (ongeveer 9 maanden).
- Gebruik dit product **NIET** als uw kind zelfstandig rechtop kan zitten of meer dan 9 kg weegt. Gebruik dit product **NIET** als uw kind minder dan 3 kg weegt.
- Blijf in de buurt van de baby en houd deze in de gaten tijdens het gebruik. Het product is niet veilig voor gebruik tijdens het slapen of zonder toezicht. Als de baby in slaap valt, verplaatst de baby dan zo snel mogelijk en leg de baby op een stevig, vlak oppervlak, zoals een ledikantje of wiegje.
- Laat het kind nooit in dit product slapen.
- Verplaatst of til dit product **NIET** op met de baby erin. Gebruik de speelgoedstang nooit als handvat om het product te tillen.
- Plaats het product **ALTIJD** op de vloer. Gebruik dit product **NOOIT** op een verhoogd oppervlak (bijv. een tafel).
- Bevestig **NOOIT** extra touwtjes of bandjes aan het product of speelgoedstang.

VERSTIKKINGSGEVAAR: Jonge baby's hebben een beperkte controle over hun hoofd en nek. Als de stoel te rechtop staat, kan het hoofd van de baby naar voren vallen en de luchtwegen blokkeren.

- Houd de schommelstoel **ALTIJD** volledig achterover liggend totdat de baby minstens 4 maanden oud is EN het hoofd omhoog kan houden zonder hulp.

VERSTIKKINGSGEVAAR: Baby's zijn gestikt wanneer stoelen omvielen op zachte oppervlakken.

- **NOOIT** gebruiken op een bed, bank, kussen of ander zacht oppervlak.
- De baby moet op een stevige, vlakke ondergrond te slapen worden gelegd.
- Leg de baby op de rug bij gebruik van dit product.
- Plaats geen voorwerpen of accessoires in de slaapomgeving van de baby.
- Plaats dit product niet in de buurt van een rolgordijn, koord, riem of iets dergelijks dat om de nek van een baby gewikkeld kan raken.
- Gebruik dit product niet om baby's te laten slapen.
- Laat je baby niet zonder toezicht in dit product.
- Dit product heeft functies die een baby kalmeren en is niet geschikt om te gebruiken om te slapen. Als de baby in slaap begint te vallen, moet hij/zij naar een geschikt slaoppervlak worden gebracht.
- **WAARSCHUWING:** controleer dit product regelmatig voor gebruik en gebruik het niet als er onderdelen los zitten of ontbreken of als er tekenen van schade zijn. Vervang geen onderdelen. Neem contact op met de fabrikant als er vervangende onderdelen of aanvullende instructies nodig zijn.

Voorkom ernstige verwondingen of dood

- Laat het kind **NOOIT** zonder toezicht achter.
- Zorg ervoor dat kinderen weggehouden worden bij het uit- en invouwen van dit product, om letsel te voorkomen.

- Laat kinderen niet met dit product spelen.
- Bij gebruik van de USB-kabel, alleen de kabel gebruiken die bij deze schommel is geleverd.
- Controleer regelmatig de USB-kabel en muuradapter op beschadiging. Niet gebruiken indien er schade is opgetreden.
- Gebruik de USB-kabel alleen met een 5 Volt/1 Amp (5 Watt) USB muuradapter.
- Het product mag uitsluitend worden gebruikt met een transformator voor speelgoed.
- De transformator is geen speelgoed.
- Dit product mag alleen worden aangesloten op apparatuur met een van de volgende symbolen:



- Gebruik geen verlengkabels.

⚠ VOORZICHTIG

- Dit product bevat kleine onderdelen. Montage door volwassenen vereist.

BELANGRIJK

- De meegeleverde USB kabel is 183cm lang.
- Lees alle instructies vóór het monteren en gebruik van dit product.
- Wees voorzichtig bij het uitpakken en monteren.
- Controleer het product regelmatig op beschadigde, ontbrekende of losse onderdelen.
- NIET gebruiken als er onderdelen ontbreken, beschadigd of kapot zijn.
- Neem contact op met Kids2 voor reserveonderdelen en instructies indien nodig. Vervang nooit onderdelen.
- Dit product is geen vervanging voor een kinderbedje of wiegje. Indien het kind in slaap valt, moet het in een geschikt kinderbedje of wiegje worden gelegd.

Onderhoud en reiniging

Zitkussen en hoofdsteen – Verwijder uit het frame. Maak de gespen van de stoelleuning en het zitkussen vast. Maak alle klittenbandjes vast aan het bijbehorende lapje. Machinewas met koud water, zachtjes centrifugeren. Geen bleekmiddel. Drogen in de droogtrommel op lage temperatuur.

Toy bar en speelgoed – Veeg schoon met een vochtige doek en milde zeep. Aan de lucht laten drogen. Niet onderdompelen in water.

Frame – Veeg het metalen frame schoon met een zachte, schone doek en milde zeep.

Opbergen – Bewaar de schommel altijd op een droge plek, uit de buurt van warmtebronnen en uit de zon.

PORTUGUÊS

IMPORTANTE! LER ATENTAMENTE E GUARDAR PARA CONSULTA FUTURA.

ADVERTÊNCIA

PERIGOS DE QUEDA E ASFIXIA POR ESTRANGULAMENTO: Podem ocorrer ferimentos na cabeça em bebés causados por uma queda dos assentos e asfixia provocada por estrangulamento nas correias.

- Utilize **SEMPRE** o sistema de retenção. Ajuste para encaixar confortavelmente.
- **DEIXE** de utilizar o produto quando o bebé tentar sair (aproximadamente aos 9 meses).
- **NÃO** utilize este produto quando a criança conseguir sentar-se sem ajuda ou pesar mais de 9 kg / 20 lb. **NÃO** utilize este produto se a criança pesar menos de 3 kg / 6 lb.
- Mantenha-se próximo e supervise a criança durante a utilização. Este produto não é seguro para dormir, nem para uma utilização não supervisionada. Se a criança adormecer, retire-a o mais rapidamente possível e coloque-a numa superfície firme e plana, como um berço ou alfofa.
- Nunca permita que a criança adormeça neste produto.
- **NÃO** mova nem levante este produto com a criança no seu interior. Nunca levante o produto utilizando a barra de brinquedos como pega.
- Coloque **SEMPRE** o produto no chão. **NUNCA** utilize este produto numa superfície elevada (p. ex., numa mesa).
- **NUNCA** prenda quaisquer cordas ou correias adicionais no produto ou na barra de brinquedos.

PERIGO DE ASFIXIA: Os bebés têm um controlo limitado sobre a cabeça e o pescoço. Se o assento estiver demasiado na vertical, a cabeça do bebé pode cair para a frente e comprimir as vias aéreas.

- Mantenha **SEMPRE** o assento oscilante totalmente reclinado até que o bebé tenha, pelo menos, 4 meses de idade e consiga segurar a cabeça sem ajuda.

PERIGO DE ASFIXIA: A viragem de assentos sobre superfícies macias pode causar a asfixia de uma criança.

- **NUNCA** utilize este produto sobre uma cama, sofá, almofada ou outra superfície macia.
- O bebé deve dormir numa superfície firme e plana.
- Coloca o bebé de costas quando utilizares este produto.
- Não coloques objectos ou acessórios à volta do bebé.
- Não coloques este produto perto de uma persiana, cordão, correia ou outro objeto semelhante que se possa enrolar à volta do pescoço do bebé.
- Não utilizes este produto para adormecer o bebé.
- Não deixes o bebé sem vigilância neste produto.
- Este produto tem características que acalmam o bebé e não é adequado para dormir. Se o bebé começar a adormecer, deve ser transferido para uma superfície de dormir aprovada.
- **ADVERTÊNCIA:** verifique este produto regularmente antes de usá-lo e não o utilize se alguma peça estiver solta ou faltando ou se houver sinais de danos. Não substitua peças. Entre em contacto com o fabricante se forem necessárias peças de reposição ou instruções adicionais.

Evitar lesões graves ou fatais

- **NUNCA** deixe a criança sozinha.
- Para evitar ferimentos, certifique-se de que mantém as crianças afastadas quando abre e fecha este produto.
- Não deixe as crianças brincar com este produto.

- Deve utilizar apenas o cabo USB fornecido com este baloiço.
- Verifique regularmente a existência de danos no cabo USB e no transformador de parede. Não utilize se apresentar danos.
- Utilize o cabo USB apenas com um adaptador de parede USB A de 5 V / 1 A (5 W).
- O produto apenas deve ser utilizado com um transformador para brinquedos.
- O transformador não é um brinquedo.
- Este produto apenas deve ser ligado a equipamento com um dos seguintes símbolos:

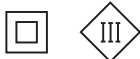

- Não utilize cabos de extensão.

ATENÇÃO

- Este produto contém peças pequenas. A montagem deve ser realizada por um adulto.

IMPORTANTE

- O cabo USB fornecido tem 183 cm de comprimento.
- Leia todas as instruções antes de montar e utilizar o produto.
- A desembalagem e a montagem devem ser realizadas com cuidado.
- Inspeccione frequentemente o produto para determinar a existência de peças danificadas, em falta ou soltas.
- NÃO utilize o produto se estiver danificado, avariado ou com peças em falta.
- Contacte a Kids2 para obter as peças sobresselentes e as instruções, se precisar. Nunca substitua as peças.
- Este produto não substitui um berço. Se a criança adormecer, deve ser colocada num berço adequado.

Manutenção e limpeza

Estofa do assento e apoio da cabeça – Retirar da estrutura. Aperte as fivelas no sistema de retenção do banco e no estofa do banco. Aperte todos os elementos de velcro no elemento correspondente. Lavar na máquina com água fria, no programa para roupa delicada. Não utilizar lixívia. Secar na máquina, a baixa temperatura.

Barra de brinquedos e brinquedos – Limpar com um pano húmido e detergente neutro. Secar ao ar. Não colocar em água.

Estrutura – Limpar a estrutura de metal com um pano macio e limpo e detergente neutro.

Armazenamento – Guardar sempre o baloiço num local seco, ao abrigo de quaisquer fontes de calor e da luz solar.

ČESKY

DŮLEŽITÉ! POZORNĚ SI PŘEČTĚTE A USCHOVEJTE PRO BUDOUCÍ POUŽITÍ.

VAROVÁNÍ

NEBEZPEČÍ PÁDU A UDUŠENÍ: Kojenci utrpěli poranění hlavy v důsledku pádu ze sedátka a uskali se v popruzích.

- **VŽDY** používejte bezpečnostní popruhy a upravte je tak, aby těsně přiléhaly.
- **OKAMŽITĚ** přestaňte výrobek používat, jakmile se dítě začne pokoušet z něj vylézt (přibližně v 9 měsících).
- **NEPOUŽÍVEJTE** tento výrobek, pokud se vaše dítě umí samo posadit nebo váží více než 9 kg.
- **NEPOUŽÍVEJTE** tento výrobek, pokud vaše dítě váží méně než 3 kg.
- Při používání výrobku buďte vždy nablízku a dítě sledujte.
- Tento výrobek není bezpečný ke spánku ani k použití bez dozoru. Pokud dítě usne, co nejdříve ho přemístěte na pevný, rovný povrch určený ke spánku, jako je postýlka nebo kolébka.
- Nikdy nenechávejte dítě spát v tomto výrobku.
- **NEPŘEMISŤUJTE ani NEZVEDEJTE** tento výrobek s dítětem uvnitř. Nikdy nezvedejte výrobek za hrazdičku s hračkami.
- **VŽDY** umístěte výrobek na podlahu. **NIKDY** ho nepoužívejte na vyvýšeném povrchu (např. stole).
- **NIKDY** nepřipevňujte k výrobku ani k hrazdičce žádné další provázky nebo popruhy.

NEBEZPEČÍ UDUŠENÍ: Malá miminka mají omezenou kontrolu nad hlavou a krkem. Pokud je sedátko příliš vzpřímené, hlavička se může přepadnout dopředu a stlačit dýchací cesty.

- **VŽDY** udržujte sedátko houpačky plně sklopené, dokud dítě není alespoň ve věku 4 měsíců. A není schopno udržet hlavu bez pomoci.

NEBEZPEČÍ UDUŠENÍ: Děti se udusily, když se sedátka převrátila na měkkém povrchu.

- **NIKDY** nepoužívejte na posteli, pohovce, polštáři nebo jiném měkkém povrchu.
- Dítě by mělo spát na pevném, rovném povrchu.
- Při používání tohoto výrobku položte dítě na záda.
- Kolem dítěte neumísťujte žádné předměty ani příslušenství.
- Neumisťujte tento výrobek do blízkosti rolety, šňůry, popruhu nebo podobného předmětu, který by se mohl omotat kolem krku dítěte.
- Nepoužívejte tento výrobek k uspávání dítěte.
- Nenechávejte dítě v tomto výrobku bez dozoru.
- Tento výrobek má funkce, které dítě uklidňují, a není vhodný ke spánku. Pokud dítě začne usínat, mělo by být přeneseno na schválenou plochu na spaní.
- **VAROVÁNÍ:** Před použitím tento výrobek pravidelně kontrolujte a nepoužívejte jej, pokud je některá jeho část uvolněná nebo chybí, nebo pokud vykazuje známky poškození. Nevyměňujte žádné části. Pokud potřebujete náhradní díly nebo další pokyny, obraťte se na výrobce.

Předcházejte vážným zraněním nebo úmrtím

- **NIKDY** nenechávejte dítě bez dozoru.
- Aby se předešlo zranění, zajištěte, že se děti budou držet dál při rozkládání a skládání tohoto výrobku.
- Nedovolte dětem, aby si s tímto výrobkem hrály.

- Při použití USB kabelu používejte pouze ten, který je součástí této houpačky.
- Pravidelně kontrolujte USB kabel a napájecí adaptér, zda nejsou poškozené. Nepoužívejte, pokud došlo k jakémukoli poškození.
- USB kabel používejte pouze s USB A adaptérem 5 voltů / 1 ampér (5 wattů).
- Výrobek smí být používán pouze s transformátorem určeným pro hračky.
- Transformátor není hračka.
- Tento výrobek smí být připojen pouze k zařízením, které nese jeden z následujících symbolů:



- Nepoužívejte prodlužovací kabely.

UPOZORNĚNÍ

- Tento výrobek obsahuje malé části. Je nutná montáž dospělým.

DŮLEŽITÉ

- Dodaný USB kabel má délku 183 cm.
- Před montáží a použitím výrobku si prosím přečtěte všechny pokyny.
- Při rozbalování a montáži výrobku postupujte opatrně.
- Pravidelně kontrolujte výrobek, zda nemá poškozené, chybějící nebo uvolněné části.
- **NEPOUŽÍVEJTE**, pokud některé části chybí, jsou poškozené nebo zlomené.
- V případě potřeby kontaktujte společnost Kids2 kvůli náhradním dílům a pokynům. Nikdy nenahrazujte části neoriginálními díly.
- Tento výrobek nenahrazuje postýlku ani dětskou kolébku. Pokud dítě usne, mělo by být přemístěno do vhodné postýlky nebo kolébky.

Údržba a čištění

Polstrování sedátka a opěrka hlavy – Odstraňte z rámu. Zapněte přezky na bezpečnostním pásu a polstrování sedátka. Připevněte všechny suché zipy k odpovídajícím protikusům. Perte v pračce ve studené vodě na jemný cyklus. Nepoužívejte bělidlo. Sušte v sušičce na nízkou teplotu.

Hrazdička a hračky – Otřete vlhkým hadříkem a jemným mýdlem. Nechte volně uschnout. Neponořujte do vody.

Rám – Otřete kovovou konstrukci měkkým, čistým hadříkem a jemným mýdlem.

Skladování – Při ukládání houpačky vždy skladujte na suchém místě, mimo dosah zdroje tepla a mimo přímé sluneční světlo.

日本語

重要! 注意深くお読みください、そして今後のために保管してください。

警告

落下および窒息の危険性: 幼児が座席から転落して頭部に怪我をしたり、ストラップで窒息したりする事例が報告されています。

- 必ず安全ベルトを装着してください。体にぴったりとフィットするように調整してください。
- 幼児がよじ登ろうとした場合(生後9ヶ月頃)は、製品の使用を中止してください。
- お子様が一人で座れるようになった場合、または体重が9 kg/20 ポンドを過ぎた場合は、この製品を使用しないでください。お子様の体重が3 kg/6 ポンド未満の場合は、この製品を使用しないでください。
- 使用中は、赤ちゃんのそばから離れないでください。この製品は、睡眠中や大人の目がない状態で使用することは安全ではありません。赤ちゃんが眠ってしまった場合は、できるだけ早く製品から赤ちゃんを運び出し、ベビーベッドなどの固くて平らな場所で寝かせてください。
- お子様をこの製品で寝かせないでください。
- 赤ちゃんを乗せたまま、この製品を移動したり持ち上げたりしないでください。おもちゃのバーをハンドルとして製品を持ち上げないでください。
- 製品は必ず床の上に置いてください。高い場所(テーブルなど)では使用しないでください。
- 製品やおもちゃのバーに、追加のひもやストラップを**絶対**に取り付けしないでください。

窒息の危険性: 幼児は頭と首のコントロールがまだ不完全です。シートが直立しすぎていると、幼児の頭が前に倒れて気道を圧迫するおそれがあります。

- 幼児が4か月以上になり、助けを借りずに頭を持ち上げられるようになるまで、スイングシートは常に完全にリクライニングした状態にしておいてください。

窒息の危険: 柔らかい床でシートが転倒し、赤ちゃんが窒息した事例があります。

- 絶対にベッド、ソファ、クッション、その他の柔らかい床で使用しないでください。
- 乳児を寝かせる場合は、固く平らな面に寝かせてください。
- この製品を使用する際は、乳児を仰向けに寝かせてください。
- 乳児の睡眠環境に物やアクセサリを置かないでください。
- 乳児の首に巻きつく可能性のあるブラインド、コード、ストラップ、または同様の製品に、この製品を近づけないでください。
- この製品を乳幼児の睡眠用には使用しないでください。
- 乳幼児をこの製品内に放置しないでください。
- この製品には赤ちゃんを落ち着かせる機能がありますが、睡眠用としては適していません。赤ちゃんが眠り始めた場合は、安全が確認された場所に移動させる必要があります。
- **警告:** この製品を使用する前に、定期的に点検してください。部品が緩んでいる、欠落している、または損傷の兆候がある場合は、使用しないでください。部品の交換は行わないでください。交換部品や追加の指示が必要な場合は、製造元にお問い合わせください。

重大な怪我または死亡事故を防止

- お子様を絶対に一人にしないでください。
- 怪我を防ぐため、本製品を開いたり閉じたりするときは、お子様を近づけないでください。
- お子様は製品で遊ばないようにご注意ください。

- USB コードは、本製品に付属のもののみをご使用ください。
- USB コードおよび壁用アダプターに損傷がないか定期的にご確認ください。損傷がある場合は使用しないでください。
- USB コードは、5 ボルト/1 アンペア (5 ワット) の USB A 壁用アダプターとのみご使用ください。
- この製品は、おもちゃ用変圧器とのみ使用してください。
- 変圧器はおもちゃではありません。
- この製品は、以下の記号のいずれかが記載された機器にのみ接続してください。



- 延長コードは使用しないでください。

⚠ 注意

- この製品には小さな部品が付属しております。大人の組み立てが必要となります。

重要

- 付属の USB コードの長さは 183cm です。
- 製品をご使用になる前に、説明書をよくお読みください。
- 開梱および組み立ては、十分に注意の上行ってください。
- 製品に損傷、欠品、緩みがないか頻繁に確認してください。
- 部品が欠けている、損傷している、または破損している場合は使用しないでください。
- 交換部品や説明書が必要な場合は、Kids2 までお問い合わせください。部品を勝手に交換しないでください。
- この製品は、ベビーベッドに代わるものではありません。お子様が眠ってしまった場合は、適切なベビーベッドに移してください。

お手入れとクリーニング

シートパッドとヘッドレスト - フレームから取り外します。シート安全ベルトとシートパッドのバックルを締めます。すべての面ファスナーを対応する面ファスナーに固定します。冷水で、穏やかなサイクルで洗濯機で洗ってください。漂白剤は使用しないでください。低温でタンブル乾燥してください。

おもちゃバーとおもちゃ - 湿らせた布と中性洗剤で拭き取り、自然乾燥させてください。水に浸けないでください。

フレーム - 金属フレームは、柔らかい清潔な布と中性洗剤で拭いてください。

保管 - スイングを保管する場合は、熱源や直射日光を避け、いつも乾燥した場所に保管してください。

中文

重要事项！请仔细阅读使用说明书并加以保存，以备今后参考。

警告

坠落和勒死危险：婴儿可能会从座椅跌落而导致头部受伤，并被绳索勒住。

- **始终**使用约束系统。调整至合身位置。
- 当婴儿试图爬出（约 9 个月）时，**停止**使用产品。
- 当宝宝可以独立坐起或体重超过 9 公斤/20 磅时，**请勿**使用本产品。如果宝宝体重不足 3 千克/6 磅，**请勿**使用本产品。
- 在使用过程中，请靠近并看护宝宝。本产品不适合用来睡觉或无人看管时使用。如果宝宝睡着了，应尽快将宝宝抱起，放在坚固、平坦的睡眠表面上，如婴儿床或摇篮。
- 切勿让孩子在本产品中睡觉。
- **切勿**在婴儿在摇椅内的情况下移动或举起本产品。切勿使用玩具杆作为把手提起本产品。
- **始终**将本产品放在地面上。切勿在高空（如桌子）使用本产品。
- **切勿**将任何绳索或带子绑在产品或玩具上。

窒息危险：婴幼儿对头部和颈部的控制能力有限。如果座椅过于直立，婴儿的头部会向前倾倒，压迫气道。

- **始终**保持秋千座椅完全倾斜，直到婴儿至少 4 个月大并且可以独立抬头为止。
- 窒息危险：**当座椅翻倒在柔软的表面时，会造成婴儿窒息。
- **切勿**在床、沙发、靠垫或其他柔软表面上使用。
- 婴儿应睡在坚硬、平坦的表面上。
- 使用本产品时，请将婴儿仰卧放置。
- 请勿在婴儿睡眠环境中放置物品或配件。
- 请勿将本产品放置在可能缠绕婴儿脖子的百叶窗、绳索、皮带或类似物品附近。
- 请勿将本产品用作婴儿睡眠产品。
- 请勿将婴儿单独留在本产品内。
- 本产品具有婴儿安抚功能，不适合用于睡眠。如果婴儿开始入睡，必须将他们移至经认可的睡眠表面。
- **警告：**使用前请定期检查本产品，若发现任何部件松动、缺失或有损坏迹象，请勿使用。请勿自行更换部件。如需更换部件或获取更多使用说明，请联系制造商。

防止严重伤害或死亡

- **切勿**让儿童无人照看。
- 为避免伤害，确保儿童远离再展开和折叠本产品。
- 不要让儿童玩本产品。

- 使用 USB 线时，只能使用随本秋千提供的 USB 线。
- 定期检查 USB 线和墙式适配器是否损坏。如有任何损坏，请勿使用。
- USB 线只能与 5 伏/1 安培（5 瓦）USB A 墙式适配器搭配使用。
- 本产品只能与玩具用变压器搭配使用。
- 变压器不是玩具。
- 本产品只能与带有以下任一标志的设备连接：



- 请勿使用延长线。

注意

- 本产品含有小部件。须由成人组装。

重要事项

- 随附 USB 线 183 厘米长。
- 请先阅读所有说明再组装和使用本产品。
- 拆开包装和组装时应小心。
- 经常检查产品，防止部件损坏、丢失或松动。
- 如有任何部件丢失、损坏或破损，不要使用。
- 如有需要，请联系 Kids2 以获取替代部件和说明。切勿使用替代部件。
- 本产品不能替代婴儿床或摇篮。如果孩子睡着了，应将孩子放在合适的婴儿床或摇篮中。

护理和清洁

椅垫和头枕 – 从框架上取下。系好座椅约束装置和座垫上的扣子。将所有尼龙搭扣固定在相应贴片上。用冷水和温和循环机洗。请勿使用漂白剂。低温转笼干燥。

玩具杆和玩具 – 用湿布蘸温和和肥皂水擦拭。自然风干。不要浸入水中。

框架 – 用柔软、干净的布和中性肥皂擦拭金属框架。

存放 – 当把秋千收起来储存时，一定要存放在干燥处，远离任何热源，并避免阳光。

العربية

هام! برجاء القراءة بعناية والاحتفاظ للاستخدام المستقبلي

تحذير ⚠️

مخاطر السقوط والاختناق: تعرض رُضَع لإصابات في الرأس نتيجة السقوط من المقاعد. كما تعرضوا لحالات اختناق بسبب الأخرزمة.

- برجاء استخدام نظام التقييد في كل الأوقات. يرجى ضبطه ليناسب الطفل.
 - يُرجى التوقف عن استخدام المنتج عندما يحاول الرضيع الخروج منه (في عمر 9 أشهر تقريبًا).
 - لا ينصح باستخدام المنتج إذا كان وزن الطفل أقل من 3 كجم/6 رطل.
 - يرجى البقاء بالقرب من الطفل ومراقبته أثناء الاستخدام. هذا المنتج غير آمن لنوم الطفل أو للاستخدام بدون إشراف. إذا نام الطفل، فيُرجى إخراجها في أقرب وقت ممكن ووضعها.
 - لا ينصح بترك الطفل يغفو داخل المنتج.
 - يُمنع منعًا باتًا تحريك أو رفع هذا المنتج والطفل بداخله. لا ترفع المنتج أبدًا باستخدام قضيب الألعاب كمقبض.
 - يجب وضع المنتج دائمًا على الأرض. لا تستخدم هذا المنتج أبدًا على سطح مرتفع (مثل الطاولة).
 - يُمنع منعًا باتًا إضافة أي خيوط أو أشرطة إضافية إلى المنتج أو قضيب الألعاب.
- مخاطر الاختناق:** في حالة الأطفال الرضع بالنسبة للأطفال الذين لديهم قدرة محدودة على التحكم في الرأس والرقبة. إذا كان المقعد مستقيمًا أكثر من اللازم، فقد يتدلى رأس الرضيع إلى الأمام ويضغط على مجرى الهواء.
- يجب دائمًا إبقاء مقعد الأرجوحة في وضع الإمالة الكامل حتى يبلغ عمر الرضيع 4 أشهر على الأقل ويستطيع حمل رأسه دون مساعدة.

مخاطر الاختناق: لقد تعرض الأطفال للاختناق عندما انقلبت المقاعد على أسطح ناعمة.

- لا ينصح بالاستخدام على أسطح الأسرة أو الأرائك أو أسطح ناعمة أخرى.
- لسلامة طفلك، يرجى وضعه للنوم على سطح ثابت ومستوي.
- لضمان سلامة طفلك عند استخدام هذا المنتج، يرجى وضعه على ظهره.
- يرجى تجنب وضع أي أشياء أو إكسسوارات في بيئة نوم الرضيع.
- يرجى عدم وضع هذا المنتج بالقرب من أي ستائر أو حبال، أو أشرطة، أو أي أشياء مائلة قد تلتف حول عنق الرضيع.
- لا ينصح باستخدام هذا المنتج أثناء نوم الطفل.
- لا ينصح بترك الطفل دون مراقبة داخل المنتج.
- هذا المنتج مزود بميزات لتهدئة الطفل وغير مناسب للاستخدام أثناء النوم، إذا بدأ الطفل في النوم، يجب نقله إلى مكان مناسب.

• تحذير: افحص هذا المنتج بانتظام قبل استخدامه ولا تستخدمه إذا كانت هناك أي قطعة مفكوكة أو مفقودة أو إذا كانت هناك علامات تلف. لا تستبدل القطع. اتصل بالشركة المصنعة إذا كنت بحاجة إلى قطع غيار أو تعليمات إضافية.

منع الإصابات الخطيرة والوفاة

- لا ينصح بترك الطفل دون متابعة.
- لتجنب الإصابة، يرجى التأكد من إبعاد الأطفال عند فرد وطّي هذا المنتج.
- لا ينصح بترك الطفل يلعب بالمنتج.
- عند استخدام كابل USB، يجب استخدام الكابل المرفق مع هذه الأرجوحة فقط.

- يُرجى فحص كابل USB ومحول الحائط بانتظام للتأكد من عدم وجود تلف. لا تستخدمهما في حال وجود أي تلف.
- استخدم كابل USB فقط مع محول حائط USB A بقدرة 5 فولت/1 أمبير (5 واط).
- يستخدم هذا المنتج مع محول للألعاب.
- المحول ليس لعبة.
- يجب توصيل هذا المنتج فقط بالأجهزة التي تحمل أحد الرمزتين التاليين:



- لا ينصح باستخدام تمديد الكابلات.

تحذير

- يتضمن هذا المنتج أجزاء صغيرة. يتطلب تجميع الكبار.

هام

- كابل USB المقدم بطول 183 سم.
- برجاء قراءة الإرشادات بعناية قبل تجميع المنتج واستخدامه.
- ينبغي توخي الحذر عند التجميع.
- برجاء متابعة المنتج باستمرار والتأكد من عدم وجود أجزاء تالفة أو مفقودة.
- لا ينصح باستخدام المنتج في حال فقدان أجزائه أو تلفها.
- اتصل بـ Kids2 للحصول على قطع غيار وتعليمات إذا لزم الأمر. لا ينصح باستبدال الأجزاء.
- هذا المنتج لا يعد بديلاً عن السرير أو المهد. إذا غفا الطفل. يجب نقله إلى سرير مناسب أو مهد.

العناية والنظافة

- وسادة المقعد ومسند الرأس - قم بإزالتها من الهيكل. قم بتثبيت أبايزم الحزام ووسادة المقعد. ثبت جميع شرائط الفيلكرو في أماكنها المخصصة. اغسلها في الغسالة بماء بارد وبرنامج غسيل خفيف. لا تستخدم البيض. جففها في المجفف على درجة حرارة منخفضة.
- قضيب اللعب والألعاب - يرجى التنظيف بقطعة قماش مبللة وصابون خفيف. اتركها لتجف في الهواء. لا تغمرها في الماء.
- الإطار - يرجى تنظيف الإطار المعدني بقماش مبلل وصابون خفيف.
- التخزين - عند وضع الأرجوحة للتخزين. يجب دائماً حفظها في مكان جاف. بعيداً عن مصادر الحرارة. وخارج نطاق أشعة الشمس.

Parts List		Lista de Partes		Liste des Pièces		Teilleiste		Spis części		Elenco dei Componenti		Onderdelenlijst	
ENGLISH		SPANISH		FRANÇAIS		DEUTSCH		POLSKI		ITALIANO		NEDERLANDS	
Part No.	Description	Qty.	Descripción	Description	Beschreibung	Opis	Descrizione	Descrizione	Opis	Descrizione	Descrizione	Opis	Beschrijving
Part No.	Description	Qty.	Descripción	Description	Beschreibung	Opis	Descrizione	Descrizione	Opis	Descrizione	Descrizione	Opis	Beschrijving
A	M5 Philips Head Screws	(2)	Tornillos de cabeza Philips M5	Vis cruciformes Philips M5	M5 Kreuzschlitz-Schrauben	Śruba krzyżakowa M5	Viti a testa esagonale M5	M5 Moeren	M5 Moeren	M5 Moeren	M5 Moeren	M5 Moeren	M5 Moeren
B	M5 Nuts	(2)	Tuercas M5	Écrous M5	M5 Muttern	Nakrętki M5	Dadi M5	Dadi M5	Dadi M5	Dadi M5	Dadi M5	Dadi M5	Dadi M5
1	Left leg assembly	(1)	Ensamblaje de pata izquierda	Module pied gauche	Bausatz des linken Beins	Lewa noga	Gruppo gamba sinistra	Gruppo gamba sinistra	Gruppo gamba sinistra	Gruppo gamba sinistra	Gruppo gamba sinistra	Gruppo gamba sinistra	Montage linkerpoet
2	Right leg assembly	(1)	Ensamblaje de pata derecha	Module pied droit	Bausatz des rechten Beins	Prava noga	Gruppo gamba destra	Gruppo gamba destra	Gruppo gamba destra	Gruppo gamba destra	Gruppo gamba destra	Gruppo gamba destra	Montage rechterpoet
3	Bottom Frame Assembly	(1)	Ensamblaje del armazón inferior	Assemblage cadre inférieur	Bausatz des unteren Gestells	Rama dolna	Gruppo inferiore del telaio	Gruppo inferiore del telaio	Gruppo inferiore del telaio	Gruppo inferiore del telaio	Gruppo inferiore del telaio	Gruppo inferiore del telaio	Montage bodenframe
4	Control Module Assembly	(1)	Ensamblaje del módulo de control	Assemblage module de contrôle	Bausatz des Steuermoduls	Moduł sterowania	Gruppo modulo di controllo	Gruppo modulo di controllo	Gruppo modulo di controllo	Gruppo modulo di controllo	Gruppo modulo di controllo	Gruppo modulo di controllo	Montage besturingsmodule
5	Swing Arm Assembly	(1)	Ensamblaje del brazo del columpio	Assemblage du bras de la balancelle	Bausatz des Schwenkarms	Ramię huśtawki	Gruppo braccio oscillante	Gruppo braccio oscillante	Gruppo braccio oscillante	Gruppo braccio oscillante	Gruppo braccio oscillante	Gruppo braccio oscillante	Montage schommelarm
6	Left recline mechanism	(1)	Mecanismo reclinable izquierdo	Mécanisme d'inclinaison gauche	Linker Einstellmechanismus	Mechanizm rozkładania lewy	Mecanismo di inclinazione a sinistra	Mecanismo di inclinazione a sinistra	Mecanismo di inclinazione a sinistra	Mecanismo di inclinazione a sinistra	Mecanismo di inclinazione a sinistra	Mecanismo di inclinazione a sinistra	Linker kanteelmechanisme
7	Right recline mechanism	(1)	Mecanismo reclinable derecho	Mécanisme d'inclinaison droit	Rechter Einstellmechanismus	Mechanizm rozkładania prawy	Mecanismo di inclinazione a destra	Mecanismo di inclinazione a destra	Mecanismo di inclinazione a destra	Mecanismo di inclinazione a destra	Mecanismo di inclinazione a destra	Mecanismo di inclinazione a destra	Rechter kanteelmechanisme
8	Foot rest Tube	(1)	Tubo del apoyapiés	Tube du repose-pied	Fußstützenrohr	Rurka podnóżka	Tubo appoggiapiedi	Tubo appoggiapiedi	Tubo appoggiapiedi	Tubo appoggiapiedi	Tubo appoggiapiedi	Tubo appoggiapiedi	Voetsteunbuis
9	Back rest tube	(1)	Tubo del respaldo	Tube du dossier	Rückenlehnenrohr	Rurka oparcia	Tubo di appoggio dello schienale	Tubo di appoggio dello schienale	Tubo di appoggio dello schienale	Tubo di appoggio dello schienale	Tubo di appoggio dello schienale	Tubo di appoggio dello schienale	Rugleuningbuis
10	Seat Pad	(1)	Almohadilla para asiento	Coussin du siège	Sitzpolster	Podkładka siedziska	Imbottitura del seggiolino	Imbottitura del seggiolino	Imbottitura del seggiolino	Imbottitura del seggiolino	Imbottitura del seggiolino	Imbottitura del seggiolino	Zirkussen
11	Toy bar with toys	(1)	Barra de juguetes con juguetes	Barre avec jouets	Spielzeugbügel mit Spielzeuge	Pałk z zabawkami	Barra de juguetes con juguetes	Barra de juguetes con juguetes	Barra de juguetes con juguetes	Barra de juguetes con juguetes	Barra de juguetes con juguetes	Barra de juguetes con juguetes	Speelgoedstang met speeljes
12	Headrest	(1)	Apoyacabeza	Appui-tête	Kopflehne	Zagłówek	Poggiatesta	Poggiatesta	Poggiatesta	Poggiatesta	Poggiatesta	Poggiatesta	Hoofdsteen
13	USB A Cable	(1)	Cable USB-A	Cable USB A	USB-A-Kabel	Przewód USB	Cavo USB-A	Cavo USB-A	Cavo USB-A	Cavo USB-A	Cavo USB-A	Cavo USB-A	USB A-kabel

Peça Díl 部品 部件 الجزء	Quant. Množství 数量 الكمية	PORTUGUÊS	ČESKY	日本語	中文	العربية
		Descrição	Popis	概要	説明	الوصف
A	(2)	Parafusos de cabeça Philips M5	Šrouby s křížovou hlavou M5	M5 フリップスヘッドネジ	M5 十字头螺钉	مسامير براش فيليبس من نوع M5
B	(2)	Porcas M5	Matice M5	M5 ナット	M5 螺母	صواميل من نوع M5
1	(1)	Conjunto da perna esquerda	Sestava levé nohy	左脚アセンブリ	左脚组件	جميع الرجل اليسرى
2	(1)	Conjunto da perna direita	Sestava pravé nohy	右脚アセンブリ	右脚组件	جميع الرجل اليمنى
3	(1)	Conjunto da estrutura inferior	Sestava spodního rámu	ボトムフレームアセンブリ	底部框架组件	جميع الإطار السفلي
4	(1)	Conjunto do módulo de controlo	Sestava řídícího modulu	コントロールモジュールアセンブリ	控制模块装配	جميع بنوع التحكم
5	(1)	Conjunto do braço oscilante	Sestava houpacího ramene	スイングアームアセンブリ	秋千臂组件	جميع ذراع الأرجوحة
6	(1)	Mecanismo de reclinación esquerdo	Levý sklápěcí mechanismus	左リクライニング機構	左倾斜装置	آلية الإيالة اليسرى
7	(1)	Mecanismo de reclinación direito	Pravý sklápěcí mechanismus	右リクライニング機構	向右倾斜装置	آلية الإيالة اليمنى
8	(1)	Tube do apoio de pés	Trubka pro opření nohou	フットレストチューブ	脚踏管	التيوب مسند القدمين
9	(1)	Tube do apoio posterior	Trubka zadní opěrky	背もたれチューブ	靠背管	التيوب مسند الظهر
10	(1)	Estofa do assento	Podložka sedadla	シートパッド	座垫	وسادة المقعد
11	(1)	Barra de brinquedos com brinquedos	Hrazdicka s hračkami	おもちゃ付きおもちゃバー	玩具杆配玩具	قضيب الألعاب مع الألعاب
12	(1)	Apoio da cabeça	Opětká hlavy	ヘッドレスト	头枕	مستند الرأس
13	(1)	Cabo USB A	USB A kabel	USB Aケーブル	USB A 电缆	كابل USB A

not included • no incluidas • non inclusi • Nicht inklusive
 nie wchodzi w skład zestawu • Non inclusi • niet inbegrepen
 nao incluidas • neobshajuje •含まれません • 不在供货范围内 • 不
 含まれません • 不

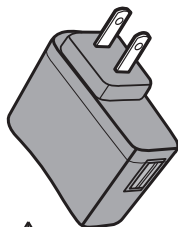

Use USB cord only with a 5 Volt/1 Amp (5 Watts) USB A wall adaptor.

Usar cable USB solamente con un adaptador de pared USB-A de 5 voltios/1 amperio (5 vatios)

Utiliser le cordon USB uniquement avec un adaptateur mural USB A de 5 V/1 A (5 W).

Verwenden Sie das USB-Kabel nur mit einem 5 Volt/1 Ampere (5 Watt) USB-A-Netzteil.

Przewodu USB należy używać wyłącznie z zasilaczem ściennym USB A o napięciu 5 V/1 A (5 W).

Utilizzare il cavo USB solo con un adattatore a muro USB A da 5 Volt/1 Amp (5 Watt).

Gebruik de USB-kabel alleen met een 5 Volt/1 Amp (5 Watt) USB muuradapter.

Utilize o cabo USB apenas com um adaptador de parede USB A de 5 V/1 A (5 W).

USB kabel použijte pouze s USB 5 V/1 A (5 W).

USB コードは、5 ボルト/1 アンペア (5 ワット) の USB A 壁用アダプターとのみご使用ください。

USB 线只能与 5 伏/1 安培 (5 瓦) USB A 墙式适配器搭配使用。

USB 线只能与 5 伏/1 安培 (5 瓦) USB A 墙式适配器搭配使用。
 / 5 伏/1 安培 (5 瓦) USB A 墙式适配器搭配使用。
 / 5 伏/1 安培 (5 瓦) USB A 墙式适配器搭配使用。

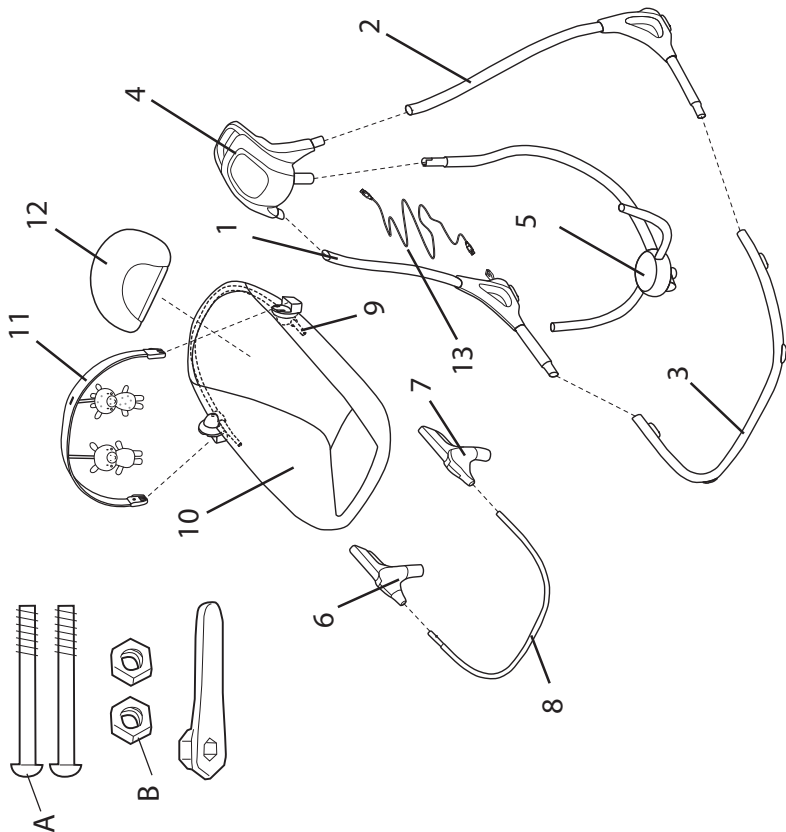

1

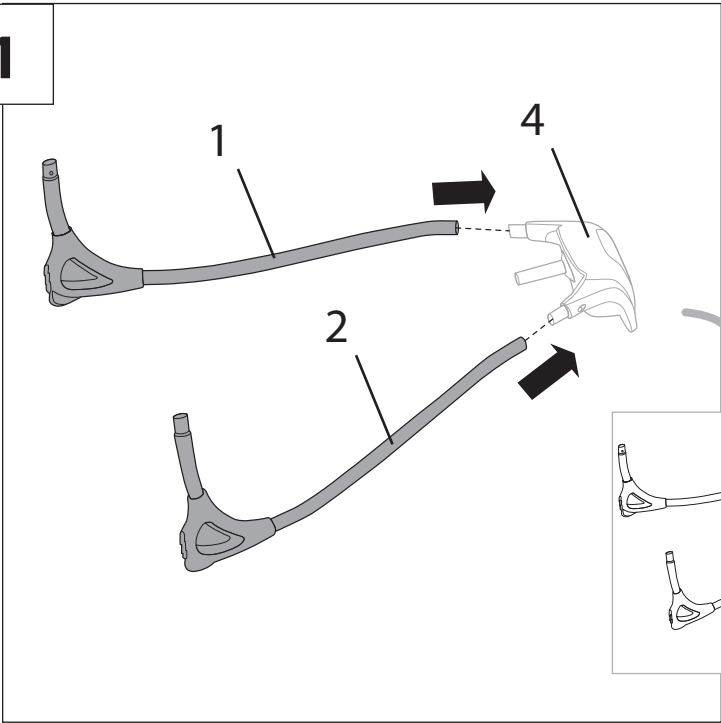

2

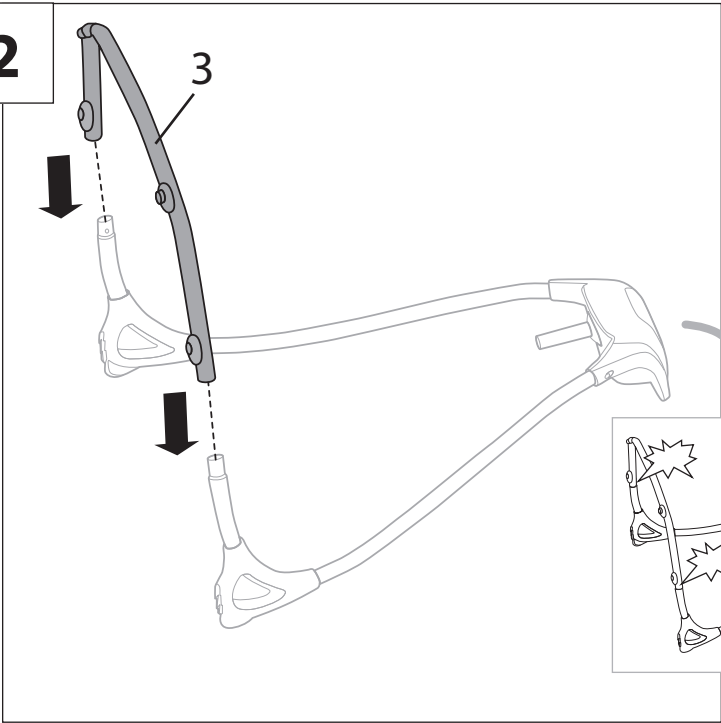

3

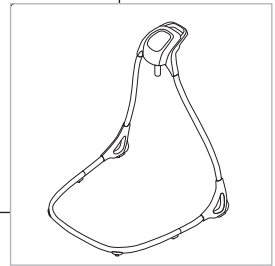
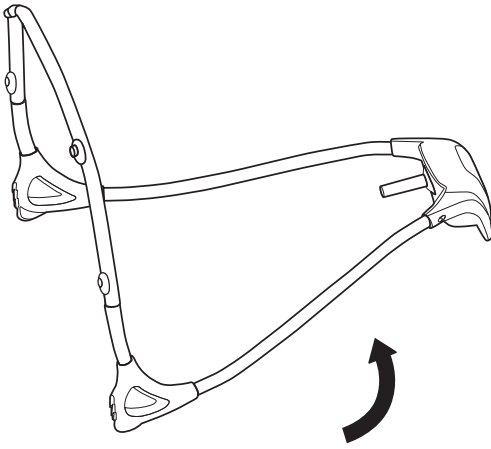

4

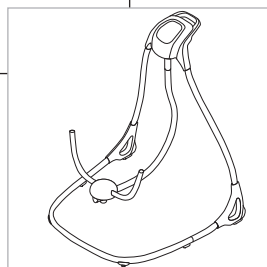
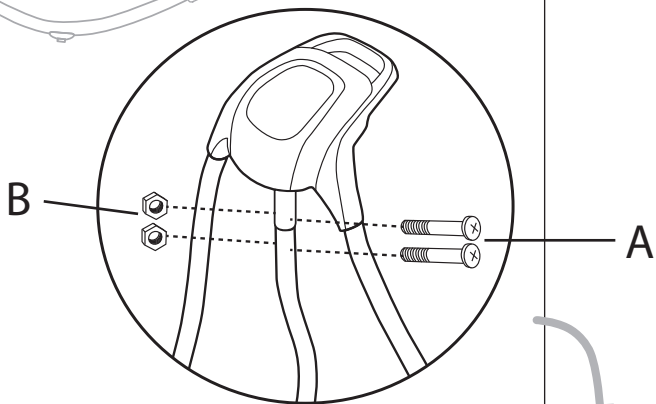
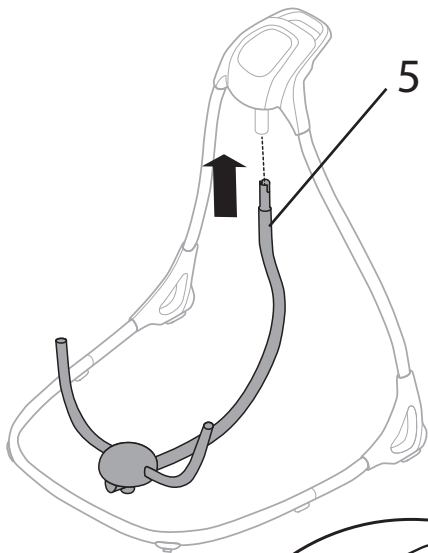
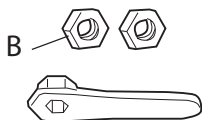
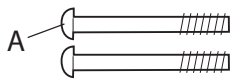

5

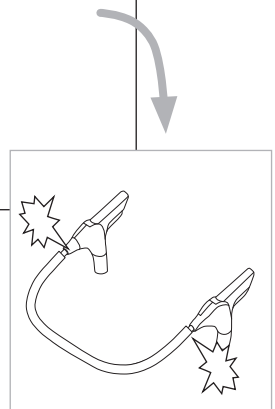
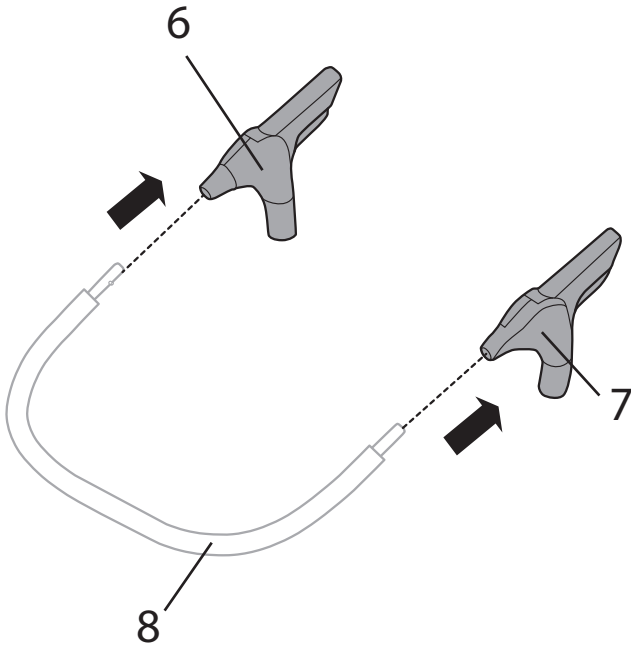

6

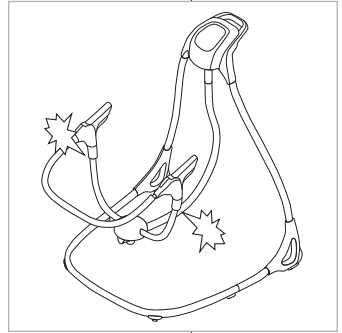
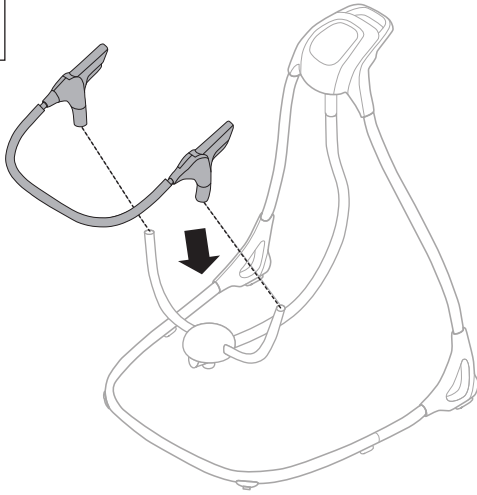

7

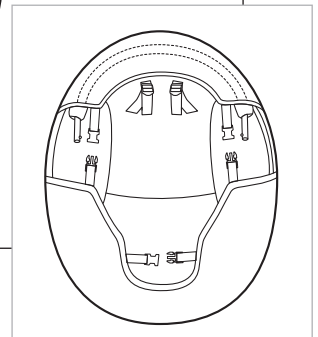
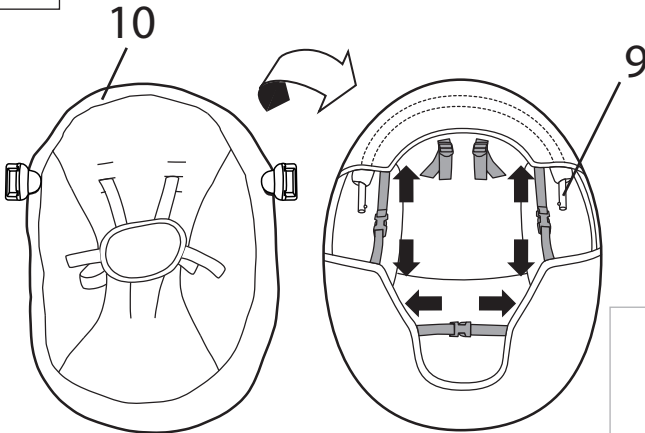

8

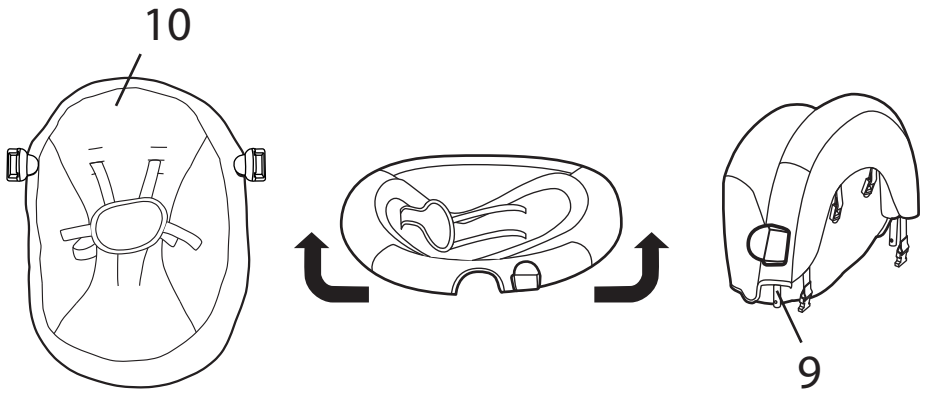

9

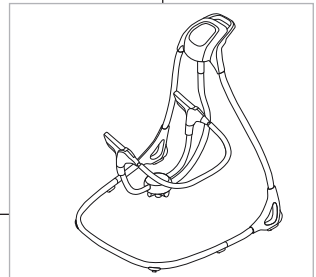
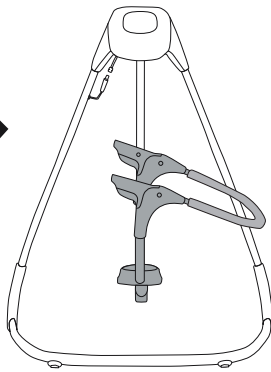
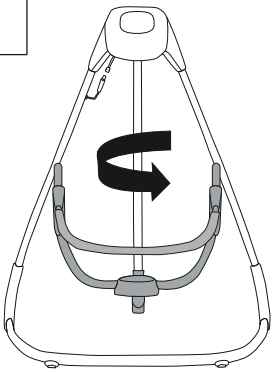

10

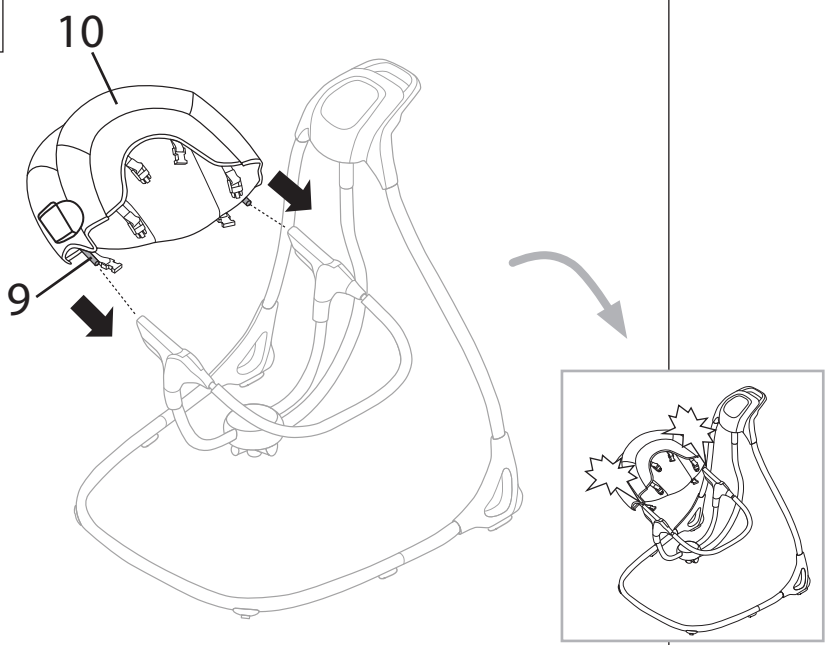

11

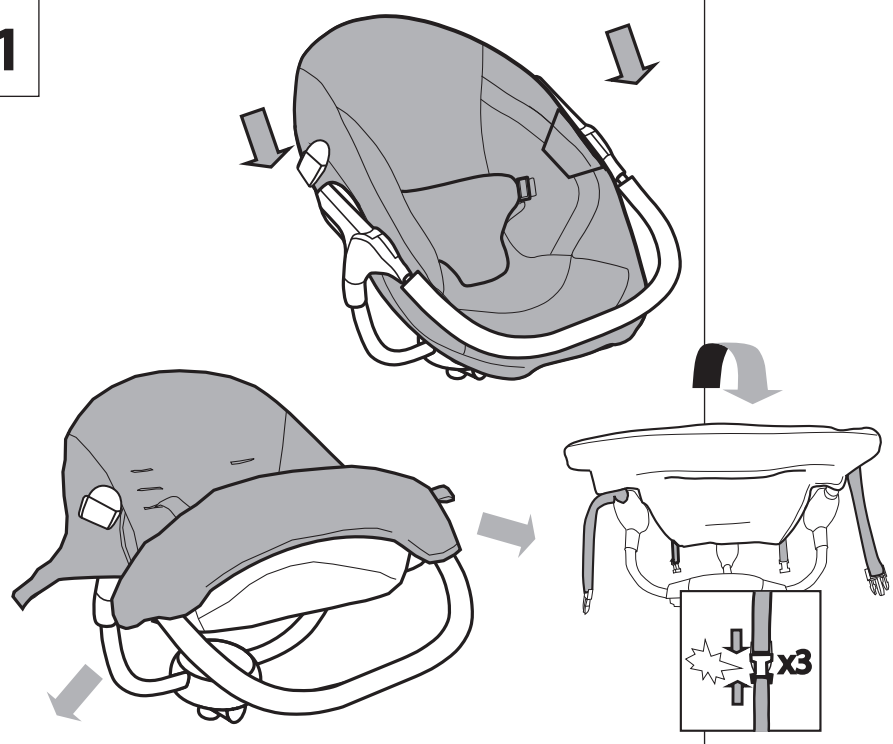

12

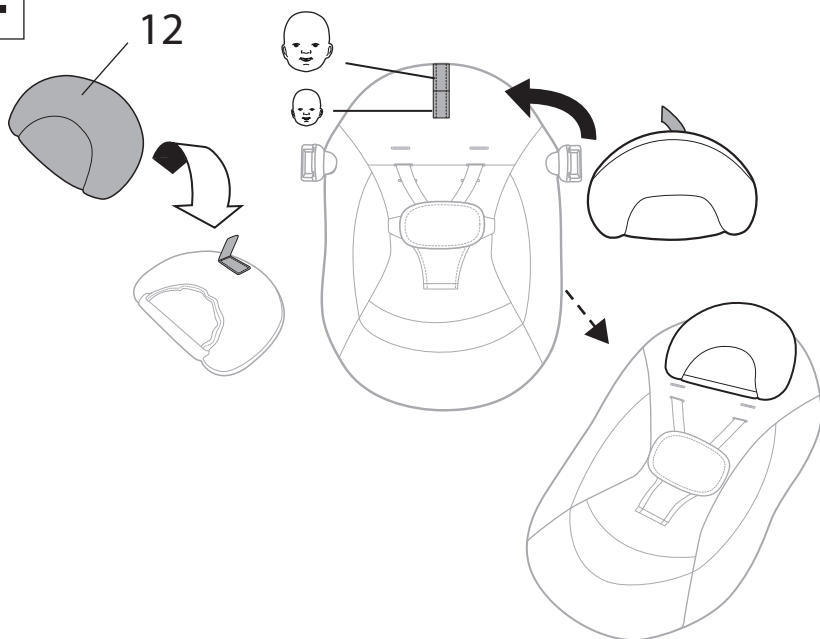

13

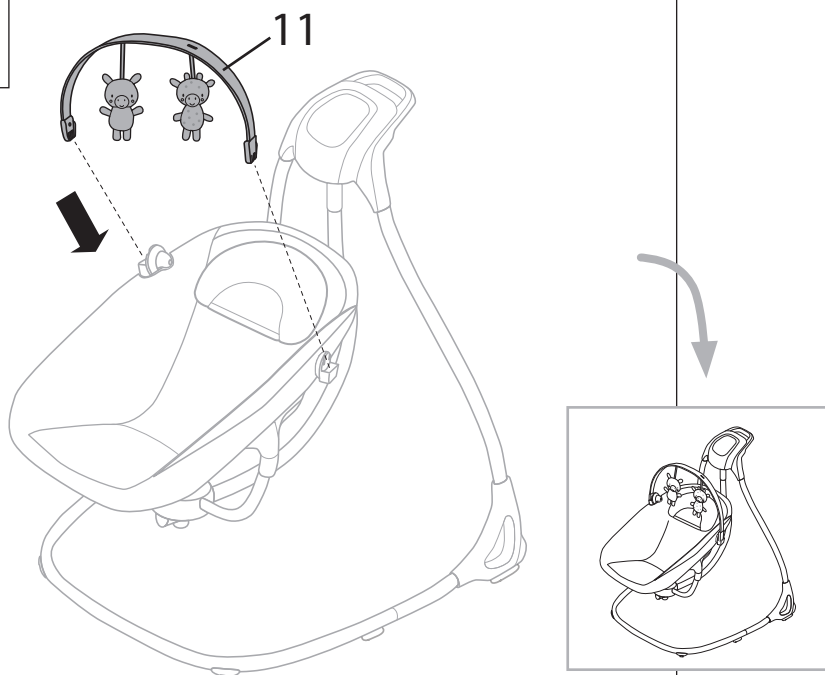

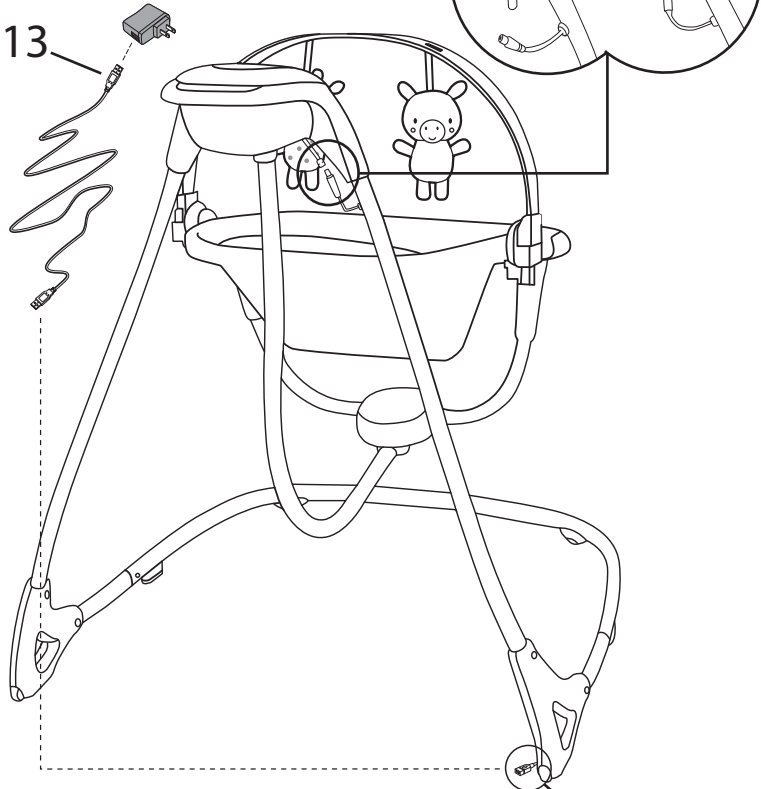

Use USB cord only with a 5 Volt/1 Amp (5 Watts) USB A wall adaptor.

Usar cable USB solamente con un adaptador de pared USB-A de 5 voltios/1 amperio (5 vatios)

Utiliser le cordon USB uniquement avec un adaptateur mural USB A de 5 V/1 A (5 W).

Verwenden Sie das USB-Kabel nur mit einem 5 Volt/1 Ampere (5 Watt) USB-A-Netzteil.

Przewodu USB należy używać wyłącznie z zasilaczem ściennym USB A o napięciu 5 V/1 A (5 W).

Utilizzare il cavo USB solo con un adattatore a muro USB A da 5 Volt/1 Amp (5 Watt).

Gebruik de USB-kabel alleen met een 5 Volt/1 Amp (5 Watt) USB muuradapter.

Utilize o cabo USB apenas com um adaptador de parede USB A de 5 V / 1 A (5 W).

USB kabel používajte pouze s USB 5 V/1 A (5 W).

USB コードは、5 ボルト/1 アンペア (5 ワット) の USB A 壁用アダプターとのみで使用ください。

USB 线只能与 5 伏/1 安培 (5 瓦) USB A 墙式适配器搭配使用。

5 قودب آ عونلا نم USB طئاح لوح عم طقف USB - ل لباك مدختسا (طاو 5). ريبم 1 / تلوف

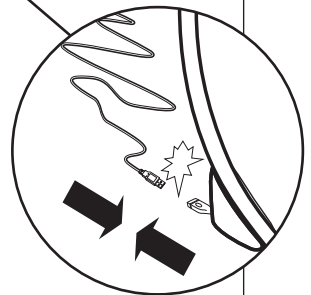

Disassemble • Desmontaje • Désassemblage • Demontage • Demontaž
Smontare • Ontmanteling • Desmontagem • Demontáž • 分解する • 拆卸 • فك المنتج

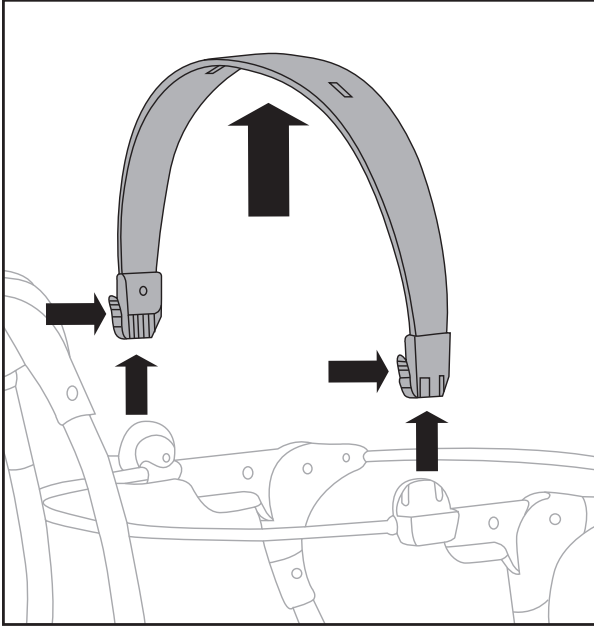

Using the Seat Restraint • El uso del sistema de seguridad del asiento
Utilisation de la retenue de siège • Mit dem Sitzrückhaltesystem
Używanie pasów bezpieczeństwa • Uso delle cinghie di trattenuta del seggiolino
Gebruik van het veiligheidstuigje • Utilizar a retenção do banco
Používání zadržného systému sedadla • シートベルトの使用
使用座椅约束装置 • استخدام حزام الأمان المقيد للمقعد

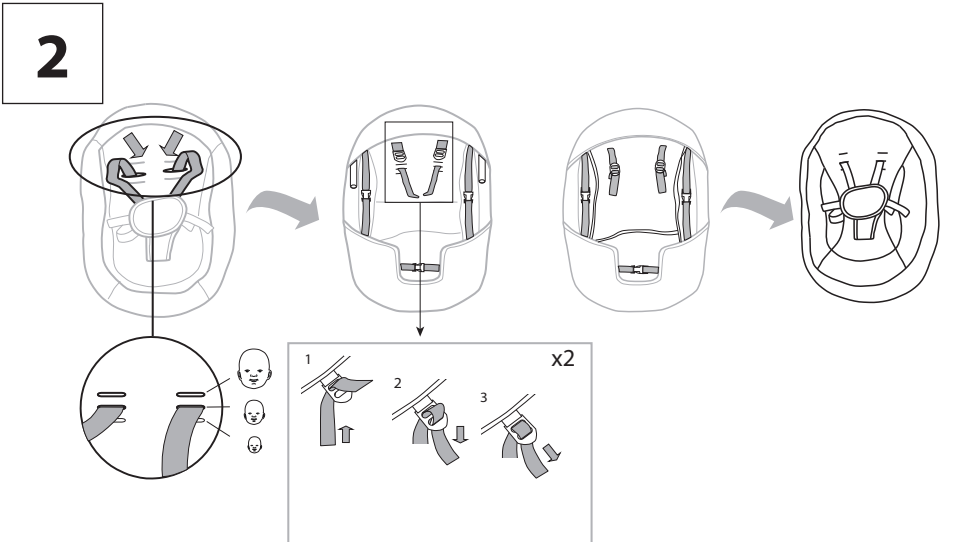
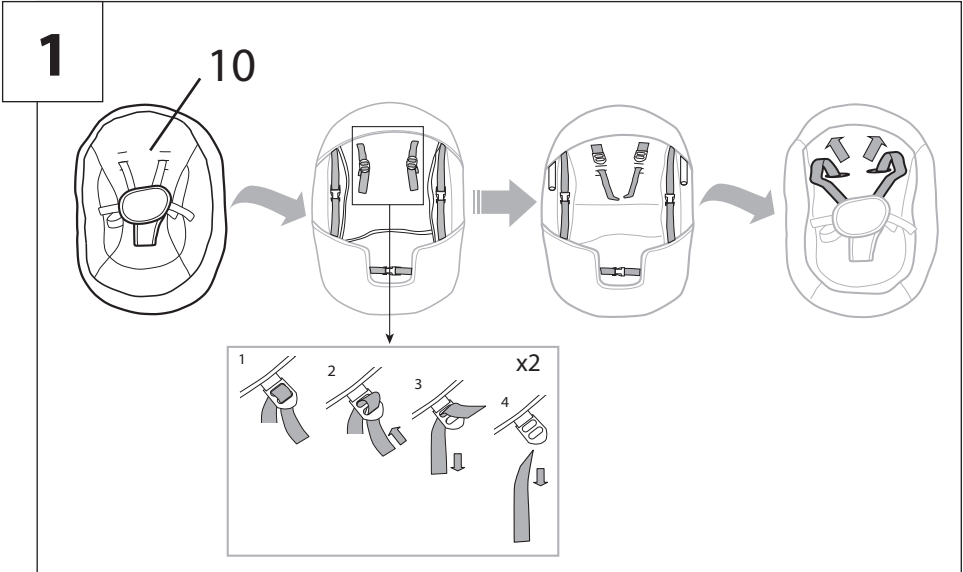

3

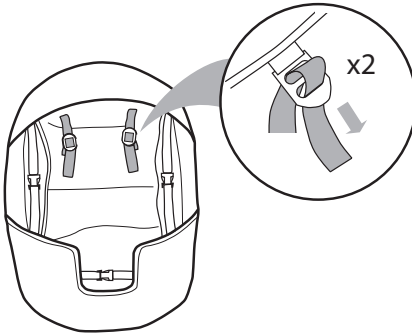
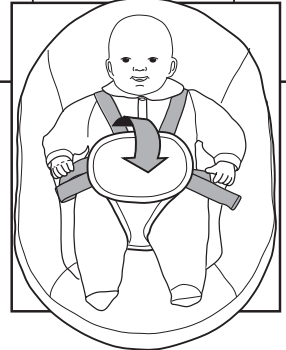
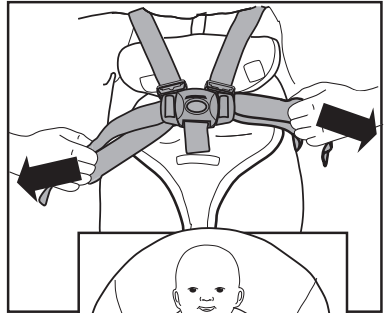
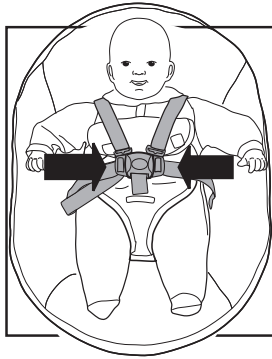
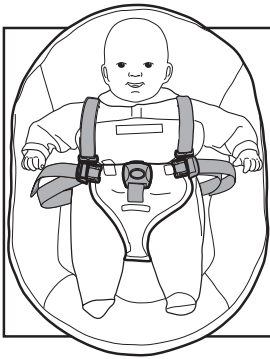
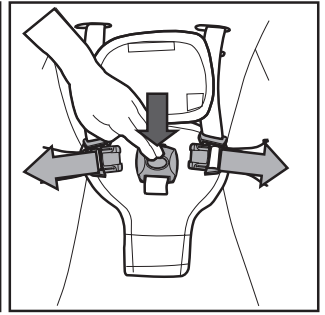
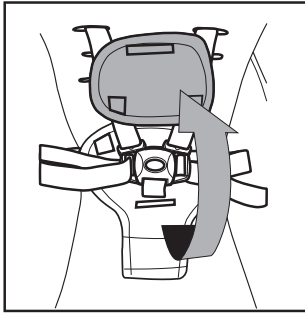
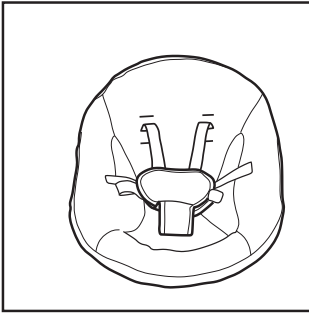

**Using the Recline Function • Utilización de la función de inclinación
Utilisation de la fonction d'inclinaison • Verwendung der Lehnposition
Używanie mechanizmu rozkładania • Utilizzo della funzione di reclinazione
Gebruiken van de kantelfunctie • Utilização da função de reclinar
Použití funkce naklápění • リクライニング機能の使用
استخدام خاصية الإمالة • استخدام انحدار**

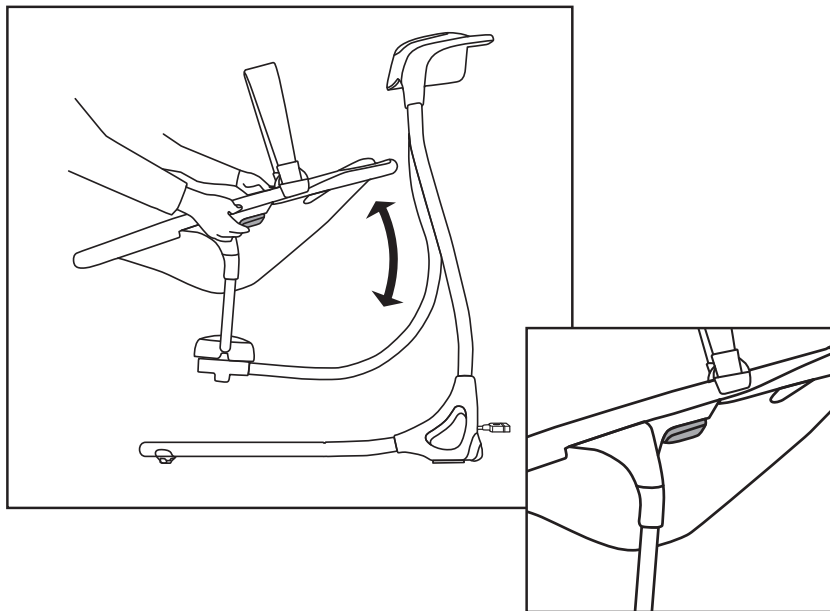

**Rotation of the seat • Rotación del asiento • Rotation du siège
Drehung des Sitzes • Obracanie siedzenia • Rotazione del sedile
Draaien van de zitting • Rotación del asiento • Otáčení sedadla
Použití funkce naklápění • シートの回転 • 旋转座椅 • دوران المقعد**

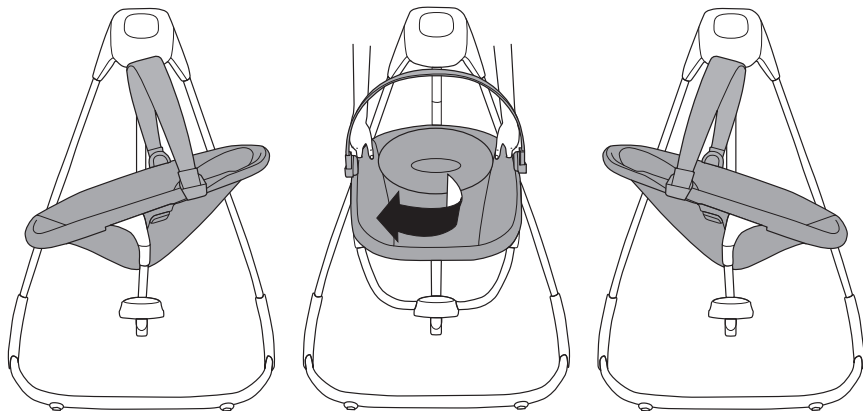

ENGLISH

Using the Swing Control Module

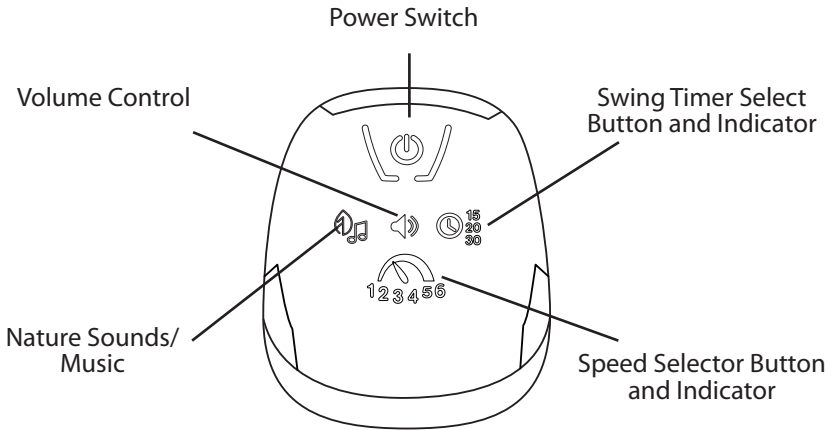

Touch the Power switch to power the Swing Control Module.



The Speed Selector function provides 6 speed settings and OFF. The LEDs operate sequentially and in bar graph mode. To start the swing function, touch the button until the flashing LED bar graph displays the desired setting.

When you change the speed setting during swing motion, the LED bar graph will flash for five seconds during the speed adjustment. When the swing timer expires, the swing stops and the Speed Selector and Timer LEDs turn OFF.



Use the Swing Timer Select function to turn OFF the swing automatically. Touch the button to sequence to the desired timer setting of 15, 20, or 30 minutes. The three LEDs above the button indicate the selected time period. If you do not select a timer setting (all LEDs are OFF), the unit uses a default time of 15 minutes for auto-shutoff. To use the swing function after auto-shutoff, either press the Swing Timer Select button or the Speed Selector button.



Touch the Nature Sounds/Music button to begin music and nature sounds playback. Touch as needed to select the desired nature sound or song. Auto-shutoff occurs after about 20 minutes.



Touch the Volume Control switch as needed to turn off or adjust the volume for music and nature sounds.

ESPAÑOL

Utilización del módulo de control de la mecedora

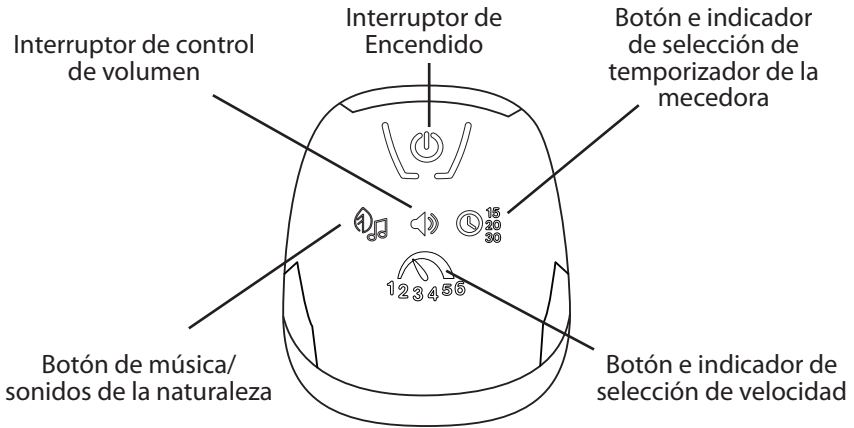

Toque el interruptor de energía para encender el módulo de control del columpio.



La función de selección de velocidad proporciona 6 opciones de velocidad y la opción de apagado. Para iniciar la función de columpio, toque el botón hasta que el gráfico de barras de LED intermitentes muestre la opción deseada.

Si usted cambia la velocidad durante el movimiento oscilante, el gráfico de barras de LED parpadeará por cinco segundos durante el ajuste de velocidad. Cuando el temporizador de la mecedora llega a su límite, la mecedora para y el selector de velocidad y los LED del temporizador se apagan.



Use la función de Selección de temporizador de la mecedora para APAGAR la mecedora automáticamente. Toque el botón para avanzar a la configuración deseada del temporizador, de 15, 20 o 30 minutos. Los tres LED sobre el botón indican el periodo seleccionado. Si no selecciona una configuración del temporizador (todos los LED están APAGADOS), la unidad utiliza un período predeterminado de 15 minutos para apagarse automáticamente. Para utilizar la función de columpio después del apagado automático, presione el botón de selección de temporizador o el botón de selección de velocidad de la mecedora.



Toque el botón de sonidos de la naturaleza/música para comenzar la reproducción de sonidos de la naturaleza y música. Toque según sea necesario para seleccionar la canción o el sonido de la naturaleza que desea. Después de unos 20 minutos se apaga automáticamente.



Toque el interruptor de control de volumen según sea necesario para apagar o ajustar el volumen de la música y los sonidos de la naturaleza.

FRANÇAIS

Utilisation du module de commande de la balançelle

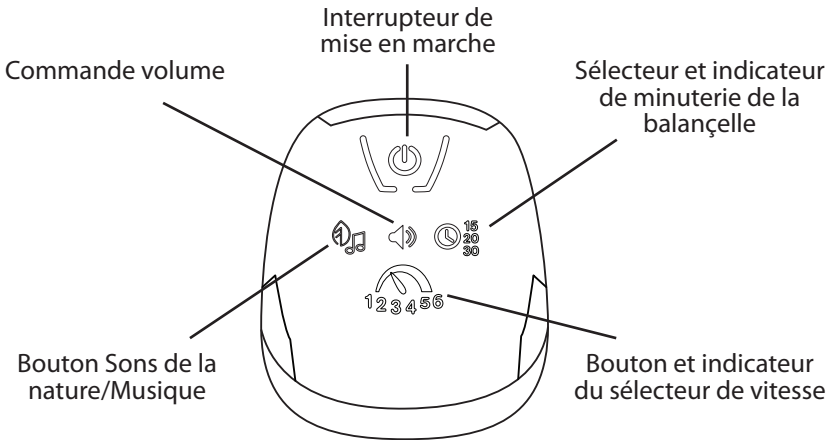

Mettre l'interrupteur en position marche pour activer le module de commande de la balançelle.



La fonction du sélecteur de vitesse offre 6 réglages de vitesse et la position d'arrêt (position OFF). Pour lancer la fonction de balançelle, appuyer sur le bouton jusqu'à ce que le graphique à barres du voyant LED affiche le réglage souhaité.

Lors du changement du réglage de la vitesse durant le mouvement de balancement, le graphique à barres du voyant LED clignotera pendant cinq secondes au cours de l'ajustement de la vitesse. Une fois le temps de balancement terminé, la balançoire s'arrête et les voyants LED du sélecteur de vitesse et de la minuterie s'éteignent (position OFF).



Utiliser la fonction minuterie de la balançoire pour l'arrêter automatiquement (position OFF). Appuyer sur le bouton pour régler la séquence sur le réglage de la minuterie souhaité de 15, 20, ou 30 minutes. La durée voulue est indiquée par l'un des trois voyants LED au-dessus du bouton. Si aucun réglage n'est sélectionné (toutes les LED étant sur OFF), l'appareil se règle tout seul sur une durée par défaut de 15 minutes avant l'arrêt automatique. Pour utiliser la fonction balançoire après arrêt automatique, appuyer sur la minuterie de la balançoire, ou tourner le sélecteur de vitesse.



Appuyer sur le bouton Sons de la nature/Musique pour commencer la lecture de la musique et des sons de la nature. Appuyer sur le bouton en fonction de vos envies pour sélectionner le son de la nature ou la musique souhaités. La fonction s'arrête automatiquement au bout d'environ 20 minutes.



Appuyer sur le bouton du volume pour obtenir le volume désiré ou éteindre la musique et les sons de la nature.

DEUTSCH

Benutzung des Schaukelmoduls

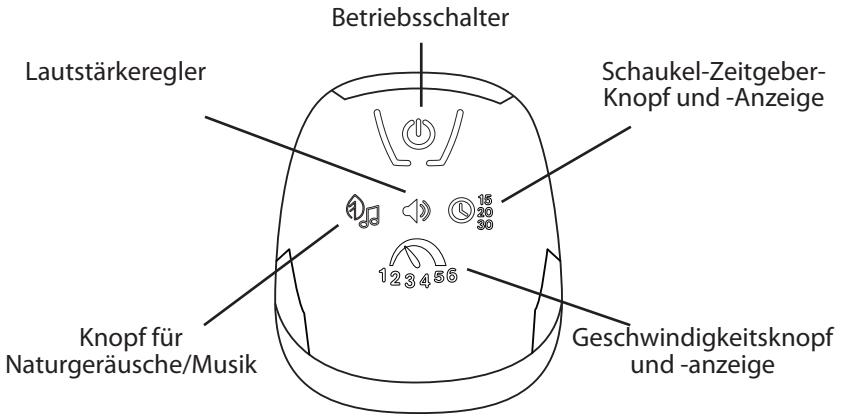

Durch Berühren des Betriebsschalters wird das Steuermodul der Tragbaren Babyschaukel angeschaltet.



Die Geschwindigkeitsauswahl bietet 6 verschiedene Geschwindigkeiten sowie die AUS-Position. Die LEDs leuchten in Folge und im Balkendiagramm-Modus. Den Knopf drücken bis das blinkende LED-Balkendiagramm die gewünschte Einstellung anzeigt, um die Tragbare Babyschaukel-Funktion in Betrieb zu nehmen.

Wenn die Geschwindigkeitseinstellung während der Schaukelbewegung geändert wird, blinkt das LED-Balkendiagramm während der Geschwindigkeitsanpassung fünf Sekunden lang. Wenn der Tragbare Babyschaukel-Zeitgeber abläuft, hält die Tragbare Babyschaukel an und die LEDs des Geschwindigkeitsknopfes und des Zeitgebers schalten sich AUS.



Über den Schaukel-Zeitgeber eine Schaukelzeit auswählen, wenn gewünscht wird, dass sich die Schaukel automatisch AUSSCHALTET. Den Knopf wiederholt drücken bis die gewünschte Zeit von 15, 20 oder 30 Minuten eingestellt ist. Die drei LEDs über dem Knopf zeigen die gewählte Zeitdauer an. Wenn keine Zeiteinstellung gewählt wurde (alle LEDs sind AUS), schaltet sich die Schaukel nach der Standardzeit von 15 Minuten automatisch ab. Um die Tragbare Babyschaukel-Funktion zu verwenden, nachdem sie sich automatisch ausgeschaltet hatte, entweder den Zeitgeber-Knopf der Tragbaren Babyschaukel oder den Geschwindigkeitsknopf drücken.



Den Knopf für Naturgeräusche/Musik drücken, um die Wiedergabe für Musik bzw. Naturgeräusche abzuspielen. Drücken Sie den Knopf nach Bedarf, um das gewünschte Naturgeräusch oder Lied auszuwählen. Nach zirka 20 Minuten schaltet sich die Musik automatisch aus.



Drücken Sie den Lautstärkeschalter, um die Lautstärke der Musik und Naturgeräusche stumm zu schalten oder einzustellen.

POLSKI

Używanie modułu sterowania huśtawką

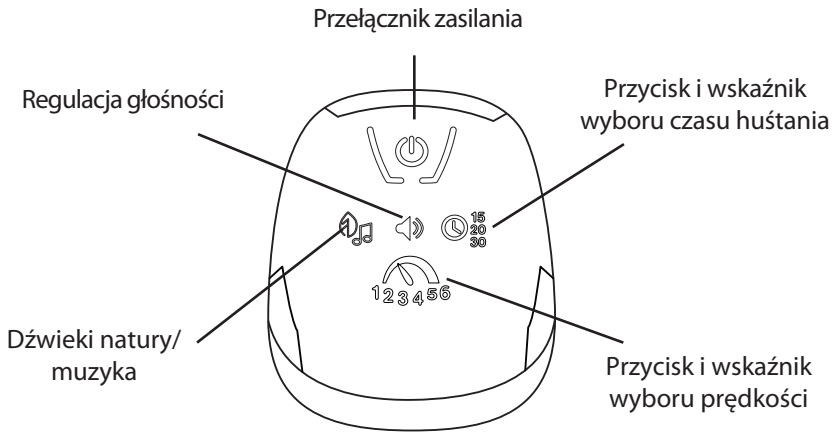

Dotknąć przełącznika zasilania, aby włączyć moduł sterowania huśtawką.



Funkcja Speed Selector zapewnia 6 ustawień prędkości i OFF. Diody LED działają sekwencyjnie w trybie wykresu słupkowego. Aby uruchomić funkcję wachlowania, dotykaj przycisku, aż migający wykres słupkowy LED wyświetli żądane ustawienie.

Podczas zmiany ustawienia prędkości w trakcie ruchu huśtawki, wskaźnik słupkowy LED będzie migał przez pięć sekund podczas regulacji prędkości. Gdy upłynie wybrany czas, huśtawka zatrzyma się, a diody LED wyboru prędkości i czasu zgasną.



Aby automatycznie wyłączyć huśtawkę, należy użyć ustawień czasu huśtawki. Naciskając przycisk, wybrać żądane ustawienie czasu 15, 20 lub 30 minut. Trzy diody LED powyżej przycisku wskazują wybrany czas. Jeśli nie wybrano ustawienia czasu (wszystkie diody LED są wyłączone), urządzenie używa domyślnego czasu 15 minut, po upływie którego automatycznie się wyłączy. Aby użyć funkcji huśtawki po automatycznym wyłączeniu, nacisnąć przycisk wyboru czasu huśtawki lub przycisk wyboru prędkości.



Dotknięcie przycisku dźwięków natury/muzyki, aby rozpocząć odtwarzanie muzyki i dźwięków natury. Dotykać do momentu wybrania żadanego dźwięku natury lub utworu. Automatyczne wyłączenie następuje po około 20 minutach.



Dotykać przełącznika regulacji głośności do momentu wyłączenia lub regulacji głośności muzyki i dźwięków natury.

ITALIANO

Usare il modulo di controllo dell'altalena

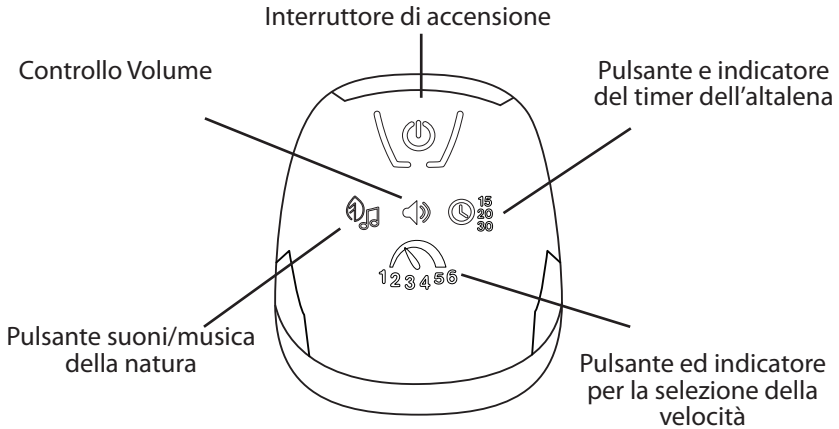

Toque a chave de alimentação para acionar o módulo de controle do balanço.



A função Seletor de velocidade fornece 6 configurações de velocidade e OFF (desligado). Os LEDs funcionam sequencialmente e no modo gráfico da barra. Para iniciar a função do balanço, toque o botão até o gráfico da barra de LED piscante exibir a configuração desejada.

Ao alterar a configuração da velocidade durante o movimento do balanço, o gráfico da barra de LED piscará por cinco segundos durante o ajuste da velocidade. Quando o temporizador do balanço expirar, o balanço irá parar e o Seletor de velocidade e os LEDs do temporizador serão desligados.



Use a função de seleção do temporizador do balanço para desligar o balanço automaticamente. Toque o botão na sequência de acordo com a configuração desejada do temporizador de 15, 20 ou 30 minutos. Os três LEDs acima do botão indicam o período selecionado. Caso você não selecione uma configuração de temporizador (todos os indicadores desligados), a unidade usa o tempo padrão de 15 minutos para o desligamento automático. Para usar a função de balanço após o desligamento automático, pressione o botão seletor de velocidade.



Toque o botão música/sons da natureza para iniciar a reprodução da música e dos sons da natureza. Toque conforme necessário para selecionar o som da natureza ou música desejada. O desligamento automático ocorre após cerca de 20 minutos.



Toque a chave de controle de volume conforme necessário para desligar ou ajustar o volume para músicas e sons da natureza.

NEDERLANDS

De zwenkmodule gebruiken

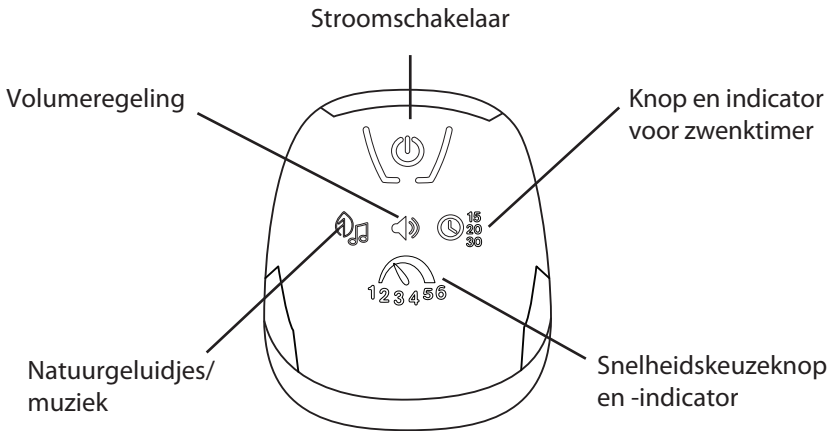

Druk op de aan/uit-schakelaar om de zwenkmodule aan te zetten.



De snelheidskeuzefunctie biedt 6 snelheidsinstellingen en UIT. De leds werken opeenvolgend en in staafdiagrammodus. Om de zwenkfunctie te starten, druk je op de knop totdat het knipperende led-staafdiagram de gewenste instelling weergeeft.

Als je de snelheidsinstelling tijdens de zwaibeweging verandert, knippert het staafdiagram van de led gedurende vijf seconden tijdens het aanpassen van de snelheid. Als de zwenktimer afloopt, stopt de zwaibeweging en gaan de leds voor snelheidskeuze en timer uit.



Selecteer de zwenktimer om de schommel automatisch uit te schakelen. Druk op de knop om naar de gewenste timerinstelling van 15, 20 of 30 minuten te gaan. De drie leds boven de knop geven de geselecteerde tijd aan. Als je geen timerinstelling selecteert (alle leds zijn UIT), gebruikt het apparaat een standaardtijd van 15 minuten voor automatische uitschakeling. Om de schommelfunctie te gebruiken na



Druk op de knop Natuurgeluiden/Muziek om het afspelen van muziek en natuurgeluiden te starten. Druk opnieuw om het gewenste natuurgeluid of liedje te selecteren. Na ongeveer 20 minuten schakelt het apparaat automatisch uit.



Druk op de volumeregelaar om het volume voor muziek en natuurgeluiden uit te zetten of aan te passen.

PORTUGUÊS

Utilizar o módulo de controlo da oscilação

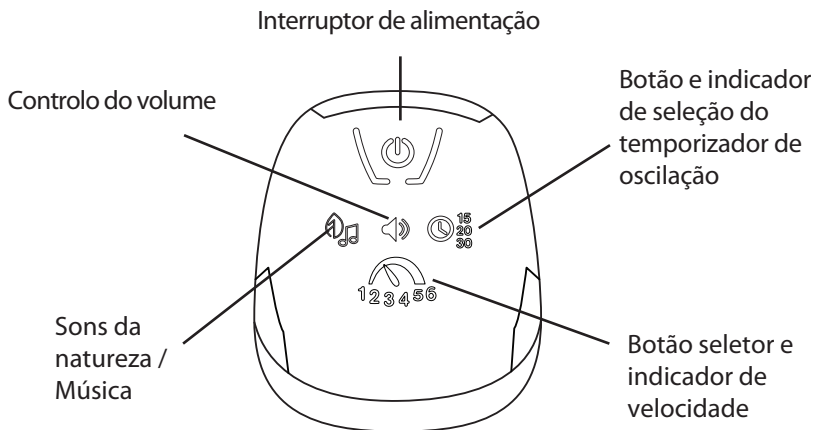

Toque no interruptor de Alimentação para ligar o Módulo de controlo da oscilação.



A função do Seletor de velocidade proporciona seis definições de velocidade e desligado. Os LED funcionam sequencialmente e no modo de gráfico de barras. Para iniciar a função de oscilação, toque no botão até que o gráfico de barras LED intermitente apresente a definição pretendida.

Quando altera a definição de velocidade durante o movimento de oscilação, o gráfico de barras LED pisca durante 5 s durante a regulação da velocidade. Quando o temporizador de oscilação termina, a oscilação para e os LED do seletor de velocidade e do temporizador apagam-se.



Utilize a função de Seleção do temporizador de oscilação para desligar o baloiço automaticamente. Toque no botão para sequenciar a definição do temporizador pretendida de 15 min, 20 min ou 30 min. Os três LED sobre o botão indicam o tempo selecionado. Se não selecionar uma definição do temporizador (todos os LED estão apagados), a unidade utiliza um tempo predefinido de 15 min para o desligamento automático. Para utilizar a função de oscilação após o desligamento automático, prima o botão de Seleção do temporizador de oscilação ou o botão de Seleção de velocidade.



Toque no botão Sons da natureza / Música para iniciar a reprodução de música e sons da natureza. Toque conforme necessário para selecionar o som ou a música da natureza pretendida. O desligamento automático ocorre após cerca de 20 min. ou o botão de Seleção de velocidade.



Toque no botão de Controlo do volume conforme necessário para desligar ou regular o volume para música e sons da natureza.

Použití řídicího modulu houpačky

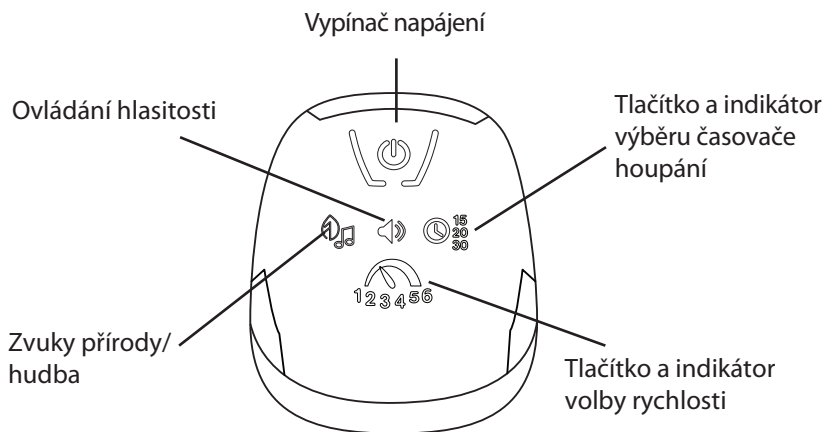

Dotykem vypínače napájení zapnete řídicí modul houpačky.



Funkce Výběru rychlosti (Speed Selector) nabízí 6 nastavení rychlosti a možnost VYPNUTO. LED kontrolky fungují sekvenčně a v režimu sloupcového grafu. Pro spuštění funkce houpání stiskněte tlačítko, dokud blikající LED sloupcový graf nezobrazí požadované nastavení.

Při změně rychlosti během houpání bude LED sloupcový graf blikat po dobu pěti sekund během úpravy rychlosti. Po uplynutí časovače houpání se houpačka zastaví a LED kontrolky Výběru rychlosti a Časovače se VYPNOU.



Použijte funkci Časovače houpání (Swing Timer Select) pro automatické vypnutí houpání. Stiskněte tlačítko, abyste postupně nastavili požadovaný časovač na 15, 20 nebo 30 minut. Tři LED kontrolky nad tlačítkem označují zvolenou dobu houpání. Pokud nezvolíte žádné nastavení časovače (všechny LED kontrolky jsou VYPNUTÉ), jednotka použije výchozí dobu 15 minut pro automatické vypnutí. Pro opětovné spuštění houpání po automatickém vypnutí stiskněte buď tlačítko Časovače houpání, nebo tlačítko Výběru rychlosti.



Stiskněte tlačítko Přírodní zvuky / Hudba (Nature Sounds/Music) pro spuštění přehrávání hudby a přírodních zvuků. Pro výběr požadovaného zvuku přírody nebo skladby stiskněte tlačítko opakovaně dle potřeby. Přehrávání se automaticky vypne přibližně po 20 minutách.



Dotykem přepínače Ovládání hlasitosti můžete podle potřeby vypnout nebo upravit hlasitost hudby a zvuků přírody.

日本語

スイングコントロールモジュールの使用

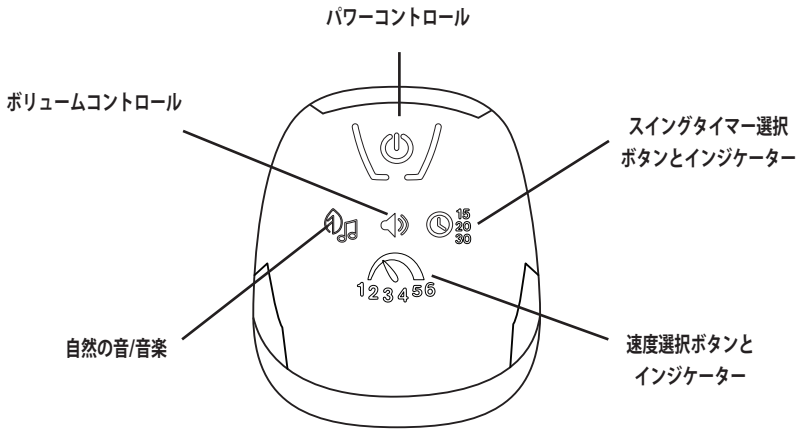

電源スイッチを押して、スイングコントロールモジュールを起動してください。



速度選択機能により、6つの速度設定とOFFを選択できます。LEDは順番に、バーグラフモードで動作します。スイング機能を開始するには、フラッシングLEDバーグラフが希望の設定を表示するまでボタンをタッチしてください。

スイング中に速度設定を変更すると、速度調整中にLEDバーグラフが5秒間点滅します。スイングタイマーが切れると、スイングは停止し、速度セレクターとタイマーのLEDが消灯します。



スイングタイマー選択機能を使用して、スイングを自動的にオフにしてください。ボタンをタッチして、15分、20分、30分のいずれかの希望するタイマー設定に切り替えてください。ボタン上部の3つのLEDは、選択した時間範囲を示します。タイマー設定を選択しない場合（すべてのLEDがOFFの場合）は、ユニットはデフォルトの15分後に自動停止します。自動停止後にスイング機能を使用するには、スイングタイマー選択ボタンまたは速度選択ボタンを押してください。



自然の音/音楽ボタンをタッチして、音楽と自然の音の再生を開始します。必要に応じてタッチして、ご希望の自然の音または曲を選択してください。約20分後に自動停止します。



音楽や自然の音をオフにしたりボリュームを調整したりするには、必要に応じて音量調節スイッチをタッチしてください。

中文

使用秋千控制模块

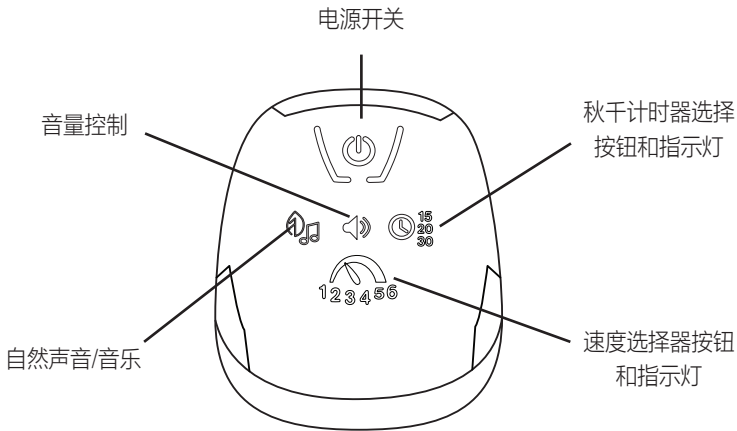

轻触电源开关为秋千控制模块供电。



速度选择器功能提供 6 档速度设置和关闭选项。LED 指示灯按顺序以条形图模式运行。要启动秋千功能，请轻触按钮，直到闪烁的 LED 条形图显示出所需的设置。

在秋千运动过程中更改速度设置时，LED 条形图将在速度调整期间闪烁 5 秒钟。调整。当秋千计时器到期时，秋千停止，速度选择器和计时器 LED 指示灯熄灭。



使用秋千计时器选择功能自动关闭秋千。轻触按钮可依次选择所需的 15、20 或 30 分钟计时器设置。按钮上方的三个 LED 指示灯将显示所选时间段。如未选择计时器设置（所有 LED 指示灯均关闭），设备将在 30 分钟（默认时间）后自动关闭。要在自动关闭后使用秋千功能，请按下秋千计时器选择按钮或速度选择器按钮。



轻触自然声音/音乐按钮开始重播音乐和自然声音。根据需要轻触选择所需的自然声音或歌曲。约 20 分钟后自动关机。



根据需要触摸音量控制开关，关闭或调节音乐和自然声音的音量。

قي برعال

ة حوج رأل اب مكحتال ج زومن مادختسا

لي غشتال رز

توصل ا يف مكحتال

حج رأتال تقوم رز
لي غشتال رشؤمو

يقي سومل / ة عي بطل تاوصأ

ة عرسل دي دحت رز
رشؤملاو

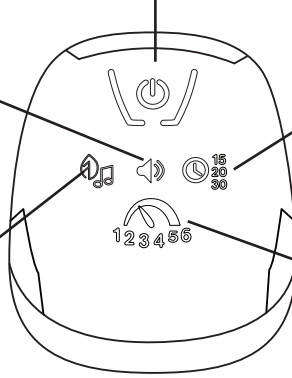

ة حوج رأل ا يف مكحتال ة دحو لي غشتال قاطل احاتفم ل ع طغضا



فاقي ا عضو ل ا ة فاضل اب ة عرسل ل تاداع ا 6 ة عرسل ا دي دحت ة في ظو حيتت
ي طيرشل ا ي نايب ل ا مسرل ا عضو يفو عب اتل اب LED ح ي باصم لم عت لي غشتال
ي طيرشل ا ي نايب ل ا مسرل ا ضرع رهظي ي تح رزل ا سمل ا ة حوج رأل ا ة في ظو ء دبل
بول طمل ا دادع ا ل ا ل ل قن تمل ا.



ة دمل LED ة فاضل ا طيرش ضرمتس ة حوج رأل ا ة كرح ء انثأ ة عرسل ا دادع ا ري ي غت دن ع
ري رسل ا فقوتي تقوم ا تقو ي هتني ام دن ع ة عرسل ل ا دي دعت ء انثأ رن او ث سم خ
تقوملاو ة عرسل ا دح م ب ة صا خ ل LED ح ي باصم أفطتو.

رزل اىل ع طغضا. اىئاقولت ءحوجرأل ا فاقىل ءحوجرأل ا تقؤم دىدحت ءفىظو مدختسا
حىباصم رىشت. ءقىقد 30 و 20 و 15 ن م بولظملا ىنمزل ا دادعإل ا لىل لسلسلتل
دىدحتب مقت مل اذ. ءددحمل ا ءىنمزل ا ءرتفل ا لىل رزل ا قوف ءدوجومل ا ءثالثل LED
ىضاربتفال ا تقول زاهجل ا مدختسس ىس. (ءأفطم LED حىباصم عىمىج) تقؤملا دادعإ
ىئاقولتل ا فاقىل ا دعب ءحوجرأل ا ءفىظو مادختسال. ىئاقولتل ا فاقىل ا لىل ءقىقد 15
ءعرسلا دىدحت رز و ءحوجرأل ل تقؤملا دىدحت رز ىل ع طغضا.



تاوصأو ىقىسومل لىغشت ءدبل ىقىسومل/ءىعىبطل ا تاوصأل رز ىل ع طغضا
ءبوغرمل ا ءىنغأل ا و ا ىعىبطل ا توصل راىتخال ءحاحل ا بسح طغضا. ءعىبطل ا
ءقىقد 20 ىل اوح دعب ىئاقولتل لىغشتل ا فاقىل ا متى.



و ا توصل لىغشت فاقىل ا ءحاحل ا بسح توصل ا ىف مكحتل ا حاتفم ىل ع طغضا
ءعىبطل ا تاوصأو ىقىسومل ل توصل ا ىوتسم لىدعت.



FCC Statement / CAN ICES-3 (B) / NMB-3(B)

This device complies with Part 15 of the FCC rules. Operation is subject to the following two conditions:

- 1 this device may not cause harmful interference, and
- 2 this device must accept any interference received, including interference that may cause undesired operation.

 **WARNING:** Changes or modifications to this unit not expressly approved by the party responsible for compliance could void the user's authority to operate the equipment.

 **NOTE:** This equipment has been tested and found to comply with the limits for a Class B digital device, pursuant to Part 15 of the FCC Rules. These limits are designed to provide reasonable protection against harmful interference in a residential installation. This equipment generates, uses and can radiate radio frequency energy and, if not installed and used in accordance with the instructions, may cause harmful interference to radio communications.

However, there is no guarantee that interference will not occur in a particular installation.

If this equipment does cause harmful interference to radio or television reception, which can be determined by turning the equipment off and on, the user is encouraged to try to correct the interference by one or more of the following measures:

- Reorient or relocate the receiving antenna.
- Increase the separation between the equipment and receiver.
- Connect the equipment into an outlet on a circuit different from that to which the receiver is connected.
- Consult the dealer or an experienced radio/TV technician for help.

Déclaration FCC / CAN ICES-3 (B) / NMB-3(B)

Cet appareil est conforme à l'article 15 de la réglementation FCC. Son utilisation est sujette aux deux conditions suivantes :

- 1 ce dispositif ne peut causer d'interférences nuisibles, et
- 2 ce dispositif doit accepter toute interférence reçue, y compris les interférences pouvant causer un fonctionnement indésirable.

 **AVERTISSEMENT :** Toute modification apportée à cet appareil, sans consentement explicite des responsables conformité, est susceptible d'annuler le droit d'usage de cet appareil.

 **REMARQUE :** Cet article a été testé et déclaré conforme aux exigences requises pour les appareils numériques de classe B, conformément à l'article 15 de la réglementation FCC. Ces exigences visent à assurer une protection raisonnable contre les interférences nuisibles dans une installation chez des particuliers. Cet appareil génère, utilise et peut émettre de l'énergie radioélectrique, et s'il n'est pas installé et utilisé conformément aux instructions, il est susceptible de perturber les communications radio.

Nous ne pouvons garantir la non-interférence pour une installation donnée. Lorsque vous constatez que le matériel perturbe effectivement la réception radio ou télévision, vous pouvez vérifier ces interférences en éteignant et rallumant l'appareil. Dans ce cas, essayez une ou plusieurs des mesures suivantes :

- Réorientez ou déplacez l'antenne de réception.
- Éloignez l'appareil et le récepteur.
- Raccordez le matériel à une prise hors-circuit connexion de ce récepteur.
- Adressez-vous au fournisseur ou à un technicien expert en radio et télévision.



Find us on Facebook and Instagram @ingenuitybaby

Retrouvez-nous sur Facebook et Instagram @ingenuitybaby

Toys • Activity Gyms • Bouncers • Rockers • Swings • Bassinets • Playards •
High chairs • Booster Seats

Jouets • Gymnase Activité • Transat • Balancelle • Balancelle • Berceau •
Parc de jeu • Chaise Haute • Chaise Haute À Installer Sur Une Chaise

ingenuitybaby.com

MANUFACTURED FOR • FABRIQUÉ POUR **kids2™** **okids II®** ©2025 KIDS2, LLC www.kids2.com/help
KIDS2, LLC ATLANTA, GA USA 30305 • 1-800-230-8190

IMPORTED BY • IMPORTÉ PAR

KIDS2 CANADA CO. PO BOX 54059, RPA LAWRENCE PLAZA, TORONTO, ON. M6A 3B7

KIDS2 AUSTRALIA PTY LIMITED CASTLE HILL, NSW AUSTRALIA 2154 • (02) 9894-1855

KIDS2 JAPAN K.K. c/o ARK Outsourcing KK 4-3-5-704, Ebisu, Shibuya-ku, Tokyo, Japan 150-0013 • (03) 5322-6081

KIDS2 UK LTD. GROUND FLOOR, SUITE A1A, BREAKSPEAR PARK, BREAKSPEAR WAY, HEMEL HEMPSTEAD,

HP2 4TZ • +44 01582 816 080

KIDS2 EUROPE BV 5 KEIZERS, KEIZERSGRACHT 287, 1016 ED AMSTERDAM, NETHERLANDS • +31 20 2410934

KIDS2 US MÉXICO S.A. DE C.V. • (55) 5292-8488

MADE IN CHINA • HECHO EN CHINA • FABRIQUÉ EN CHINE • HERGESTELLT IN CHINA • WYPRODUKOWANO W CHINACH • PRODOTTO IN CINA • GEMAAKT IN CHINA

FABRICADO NA CHINA • VYROBENO V ČINĚ • 中国製 • 中国制造 • صنع في الصين



17828_12AU_USB_IS042925