

ingenuity™

17832-AU



Keep InMotion™ Automatic Rocking Seat - Soulful Skies™

Asiento mecedor automático Keep InMotion™ - Soulful Skies™

Keep InMotion™ Transat rocker automatique - Soulful Skies™

Keep InMotion™ Automatischer Schaukelsitz - Soulful Skies™

Automatyczny fotelik bujany Keep InMotion™ - Soulful Skies™

Sedile a dondolo automatico Keep InMotion™ - Soulful Skies™

Keep InMotion™ Automatisch Schommelzitje - Soulful Skies™

ingenuitybaby.com

ENGLISH

IMPORTANT! READ CAREFULLY AND KEEP FOR FUTURE REFERENCE

WARNING

FALL HAZARD: Children have suffered head injuries falling from rockers.

- **ALWAYS** use the restraint system. Adjust to fit snugly.
- **STOP** using rocker when baby starts trying to sit up or has reached 20 lb (9 kg), whichever comes first.
- **NEVER** leave the child unattended.
- It is dangerous to use this product on an elevated surface (e.g. a table). **ONLY** use on the floor.
- **DO NOT** move or lift this product with the baby inside it. Never lift product using a toy bar as a handle.
- **DO NOT** place this product near a window as it can be used as step by the child and cause the child to fall out of the window.
- Be aware of the risk of open fires and other sources of strong heat in the vicinity of the product.
- **DO NOT** place this product near a window where cords from blinds or curtains could strangle a child.

SUFFOCATION HAZARD: Babies have suffocated when products tipped over on soft surfaces and/or when products have been used as a sleep product.

- **NEVER** use on a bed, sofa, cushion, or other soft surface.
- Stay near and watch baby during use. This product is not safe for sleep or unsupervised use. If baby falls asleep, remove baby as soon as possible and place baby on a firm, flat sleep surface such as a crib or bassinet.
- Never let the child sleep in this product.

TO PREVENT FALLS AND SUFFOCATION:

- **NEVER** use as an infant carrier for automobile or airline travel.
- **NEVER** attach any additional strings or straps to product or toy bar.
- When using the AC adapter, only use the one supplied with this rockers.
- Do not use extension cords.
- Check the AC adapter, including the plug and cord, regularly for damage. Do not use if any damage has occurred.
- To avoid injury, ensure that children are kept away when unfolding and folding this product.
- Infant should be placed to sleep on a firm, flat surface.
- Place infant on their back when using this product.
- Do not put objects or accessories in an infant's sleep environment.
- Do not place this product near a blind, cord, strap or similar item that could become wrapped around an infant's neck.
- Do not use this product for infant sleep.
- Do not leave infant in this product unsupervised.
- This product has features that soothe a baby and is not suitable to use for sleep. Should the baby begin to fall asleep, they must be moved to a suitably approved sleeping surface.
- **WARNING:** check this product regularly before using it, and do not use it if any part is loose or missing or if there are any signs of damage. Do not substitute parts. Contact the manufacturer if replacement parts or additional instructions are needed.

IMPORTANT

- Adult assembly required.
- Please read all instructions before assembly and use of the product.
- Care should be taken in unpacking and assembly.

- Examine product frequently for damaged, missing, or loose parts.
- DO NOT use if any parts are missing, damaged, or broken.
- Contact Kids2 for replacement parts and instructions if needed. Never substitute parts.
- This product does not replace a cot or a crib. Should the child fall asleep, then it should be placed in a suitable cot or crib.

Care and Cleaning

Carry bag, Seat pad – Remove from frame. Machine wash with cold water, gentle cycle. No bleach. Tumble dry, using low heat.

Toy bar and toys – Wipe clean with a damp cloth and mild soap. Air dry. Do not immerse in water.

Frame – Wipe the frame with soft, clean cloth and mild soap.

Battery Information

The remote control requires (2) size AAA/LR03(1.5V) alkaline batteries(not included).



CAUTION: Follow the battery guidelines in this section. Otherwise, battery life may be shortened or the batteries may leak or rupture. To prevent battery leaks, which can burn skin and eyes:

- Always keep batteries away from children.
- Never mix old and new batteries, or batteries of different brands or types.
- Always replace the entire set of batteries at one time.
- Do not mix alkaline, standard, or rechargeable batteries.
- Only batteries of the same or equivalent type as recommended are to be used.
- Install the batteries so that the polarity of each one matches the markings in the battery compartment.
- Do not short-circuit the batteries.
- Do not store batteries in areas that have extreme temperatures (such as attics, garages, or automobiles).
- Remove exhausted batteries from the battery compartment.
- Never attempt to recharge a battery unless it is specifically marked “rechargeable.”
- Rechargeable batteries are to be removed from the toy before being charged.
- Rechargeable batteries are only to be charged under adult supervision.
- Dispose of used batteries immediately.
- Please use the correct disposal method for batteries.
- Remove batteries before putting the product into storage for a prolonged period of time.
- Weak batteries cause erratic product operation, including distorted sound, dimming or failed lights, and slow or non-working motorized parts. Because each electrical component requires a different operating voltage, replace the batteries when any function fails to operate.
- Do not dispose of product or batteries in fire, batteries may explode or leak.



This symbol indicates that the product is not to be disposed of in household waste as batteries contain substances that can be damaging to the environment and health. Contact local authority for recycling & collection information.

ESPAÑOL

IMPORTANTE! LEER DETENIDAMENTE Y MANTENERLAS PARA FUTURAS CONSULTAS.

ADVERTENCIA

PELIGRO DE CAÍDAS: Algunos niños han sufrido lesiones en la cabeza al caerse de los balancines.

- **SIEMPRE** use el sistema de sujeción. Ajústelo hasta que quede firme.
- **DEJE** de utilizar el producto cuando el bebé alcance los 9 kg (20 lb), lo que ocurra primero.
- **NUNCA** deje al niño solo.
- Es peligroso usar este producto sobre una superficie elevada (p. ej., una mesa). Use el producto **ÚNICAMENTE** sobre el piso.
- **NO** mueva ni levante este producto con el bebé adentro. Nunca levante el producto usando la barra de juguetes como manija.
- **NO** coloques este producto cerca de una ventana ya que el niño puede utilizarlo como escalón y provocar que se caiga por la ventana.
- Ten en cuenta el riesgo de incendio y otras fuentes de calor que se encuentren cerca del producto.
- **NO** coloques este producto cerca de una ventana donde los cordones de las persianas o cortinas puedan estrangular al niño.

PELIGRO DE ASFIXIA: es posible que los bebés se asfixien en caso de que la producto se voltee sobre superficies blandas o cuando se utilice como accesorio para dormir.

- **NUNCA** utilice el producto sobre una cama, un sofá, un almohadón u otra superficie blanda.
- Mantente cerca y vigila al bebé durante su uso. Este producto no es seguro para dormir o para su uso sin supervisión. Si el bebé se queda dormido, retírelo lo antes posible y colóquelo en una superficie firme y plana para dormir, como una cuna o un moisés.
- **NUNCA** deje que el niño duerma sobre este producto.

PARA EVITAR CAÍDAS Y ASFIXIA:

- **NUNCA** utilice el producto como un portabebés para viajar en automóvil o en avión.
- **NUNCA** sujete cuerdas ni correas adicionales al producto.
- Si utilizas el adaptador de corriente, asegúrate de usar únicamente el que se suministra con este balancín.
- No use alargadores eléctricos.
- Verifique el adaptador de CA, incluidos el enchufe y el cable, con regularidad para asegurarse de que no esté dañado. No lo utilice si está dañado.
- Para evitar lesiones, asegúrese de que los niños estén alejados al plegar y desplegar este producto.
- El bebé debe dormir sobre una superficie firme y plana.
- Coloca al bebé boca arriba cuando utilices este producto.
- No coloques objetos ni accesorios en el entorno del bebé.
- No coloques este producto cerca de una persiana, cable, correa o elemento similar que pueda enrollarse alrededor del cuello del bebé.
- No utilices este producto para dormir al bebé.
- No dejes al bebé en este producto sin supervisión.
- Este producto tiene características que tranquilizan al bebé y no es adecuado para dormir. Si el bebé empieza a quedarse dormido, debe trasladarse a una superficie para dormir debidamente aprobada.
- **ADVERTENCIA:** revisa este producto regularmente antes de usarlo y no lo utilices si alguna pieza está suelta o falta, o si hay signos de daños. No sustituyas piezas. Ponte en contacto con el fabricante si necesitas piezas de repuesto o instrucciones adicionales.

IMPORTANTE

- Un adulto deberá armarlo.
- Por favor lea todas las instrucciones antes de armar y usar el producto.
- Se debe tener cuidado al desempacar y armar el producto.
- Examine el producto con frecuencia en busca de partes dañadas, extraviadas o sueltas.
- NO lo utilice si se extravía, daña o rompe alguna pieza.
- De ser necesario, contacte a Kids2 para obtener piezas de repuesto e instrucciones. Nunca sustituya las piezas.
- Este producto no sustituye a una cuna. En caso de que el niño se quede dormido, debe colocarse en una cuna adecuada.

Cuidado y limpieza

Bolsa de transporte, Almohadilla del asiento – Retire la almohadilla del armazón. Lave en lavadora con agua fría y ciclo suave. No use blanqueador. Séquela en una secadora a baja temperatura.

Barra de juguetes y juguetes – Limpie con un paño húmedo y con jabón suave. Deje secar al aire. No sumerja en agua.

Armazón – Limpie el armazón de con un paño suave, limpio y con jabón suave.

Información de las Baterías

El mando a distancia requiere de 2 pilas alcalinas AAA/LR03 (1,5 V) (no incluidas).

 **PRECAUCIÓN:** Siga los lineamientos para las baterías en esta sección. De lo contrario, la vida de la batería podría reducirse o la batería podría tener una fuga o romperse. Para evitar fugas en las pilas que podrían causar quemaduras en la piel y los ojos:

- Siempre mantenga las baterías fuera del alcance de los niños.
- Nunca use conjuntamente pilas nuevas con pilas usadas o pilas de tipos o marcas diferentes.
- Reemplace siempre todas las pilas al mismo tiempo.
- No combine baterías alcalinas, estándar ni recargables.
- Se deben usar únicamente baterías del mismo tipo que las recomendadas o de un tipo equivalente.
- Instale las baterías de modo que la polaridad de cada una coincida con las marcas del compartimiento para baterías.
- No haga cortocircuito con las baterías.
- No almacene las baterías en áreas que tengan temperaturas extremas (como áticos, garajes o automóviles).
- Saque las baterías gastadas del compartimiento para baterías.
- Nunca intente recargar una batería, a menos que indique específicamente que es “recargable”.
- Las baterías recargables deben retirarse del juguete antes de recargarse.
- Las baterías recargables sólo deberán recargarse con la supervisión de un adulto.
- Deseche las pilas usadas inmediatamente.
- Utilice el método de eliminación correcto para las baterías.
- Retire las baterías antes de almacenar un producto durante un período prolongado.
- Las baterías débiles hacen que el producto funcione en forma errática, es decir, con distorsión del sonido, pérdida de intensidad o falla de las luces y funcionamiento lento o ruptura de las piezas motorizadas. Dado que cada componente eléctrico requiere una tensión de operación distinta, reemplace las baterías cuando falle alguna función.
- No deseche el producto ni las baterías en fuego, las baterías podrían explotar o tener una fuga.



Este símbolo indica que el producto no debe desecharse con los residuos del hogar ya que las baterías contienen sustancias que pueden dañar el medioambiente y la salud. Comuníquese con la autoridad local para obtener información sobre reciclaje y recolección.

FRANÇAIS

IMPORTANT! À LIRE ATTENTIVEMENT ET À CONSERVER POUR RÉFÉRENCE ULTÉRIEURE

AVERTISSEMENT

RISQUE DE CHUTE : Des enfants ont été blessés à la tête en tombant de sièges rocker.

- **TOUJOURS** utiliser le système de retenue. Les sangles doivent être bien ajustées.
- **ARRÊTER** d'utiliser le produit lorsque le poids du bébé dépasse 9 kg (20 lb), le premier de ces événements prévalant.
- **NE JAMAIS** laisser l'enfant sans surveillance.
- Il est dangereux d'utiliser le produit en hauteur (par ex., sur une table). Utiliser **UNIQUEMENT** à même le sol.
- **NE PAS** déplacer ou soulever ce produit lorsque le bébé s'y trouve. Ne jamais soulever le produit à l'aide de la barre d'activités.
- **NE JAMAIS** laisser ce produit près d'une fenêtre car il pourrait servir de marchepied à un enfant et lui permettre de sauter par la fenêtre.
- Veillez à éloigner ce produit des feux de cheminée et autres sources de forte chaleur.
- **NE JAMAIS** laisser ce produit près de fenêtres munies de rideaux ou stores avec cordons pour éviter tout risque d'étranglement.

DANGER DE SUFFOCATION : Les bébés pourraient s'étouffer si un produit se renverse lorsqu'il est placé sur une surface non rigide et/ou si celui-ci est utilisé comme lit pour bébé.

- **NE JAMAIS** installer sur un lit, un canapé, un coussin, ou une autre surface souple.
- Restez près de bébé et soyez vigilants pendant l'utilisation de cet article. Votre enfant n'est pas en sécurité lorsqu'il utilise seul cet article. Lorsque bébé s'endort, déplacez le dès que possible et couchez le sur une surface plane et rigide, un landau ou lit d'enfant par exemple.
- Ne laissez jamais l'enfant dormir dans cet article.

POUR PRÉVENIR LES CHUTES ET L'ASPHYXIE :

- **NE JAMAIS** utiliser comme porte-bébé dans une voiture ou un avion.
- **NE JAMAIS** attacher de cordes ou de courroies supplémentaires.
- Utilisation d'adaptateur AC : n'utiliser que celui fourni avec ces sièges rocker.
- Ne pas utiliser de rallonges.
- Vérifier régulièrement le bon état de l'adaptateur AC, y compris la prise et le câble. Ne pas utiliser si endommagé.
- Afin d'éviter tout risque de blessure, s'assurer d'éloigner les enfants avant de déplier et de replier ce produit.
- Le bébé doit dormir sur une surface ferme et plane.
- Place le bébé sur le dos lorsque tu utilises ce produit.
- Ne place pas d'objets ou d'accessoires dans l'environnement du bébé.
- Ne place pas ce produit près d'un store, d'un câble, d'une sangle ou d'un élément similaire qui pourrait s'enrouler autour du cou du bébé.
- N'utilise pas ce produit pour faire dormir le bébé.
- Ne laisse pas le bébé sans surveillance dans ce produit.
- Ce produit a des caractéristiques qui apaisent le bébé et ne convient pas pour dormir. Si le bébé commence à s'endormir, il doit être transféré sur une surface de sommeil dûment approuvée.
- **ATTENTION :** vérifiez régulièrement ce produit avant de l'utiliser et ne l'utilisez pas si une pièce est desserrée ou manquante ou s'il présente des signes de détérioration. Ne remplacez pas les pièces. Contactez le fabricant si vous avez besoin de pièces de rechange ou d'instructions supplémentaires.

IMPORTANT

- Le montage doit être effectué par un adulte.
- Veuillez lire la totalité des instructions avant montage et utilisation de la balancelle.

- Prendre toutes les précautions requises lors du déballage et du montage.
- Examiner régulièrement le produit afin de vérifier qu'aucune pièce n'est endommagée, manquante ou mal fixée.
- NE PAS utiliser le produit s'il manque des pièces, ou si elles sont endommagées ou cassées.
- Contacter Kids2, Inc. pour obtenir des pièces de rechange et des instructions, si nécessaire. Ne jamais substituer de pièces.
- Il ne doit jamais faire office de lit bébé ou de berceau. Si l'enfant s'y endort, déplacez-le dans son lit ou berceau.

Entretien et nettoyage

Sac de transport, Coussin du siège – Retirer du cadre. Laver en machine à l'eau froide, cycle délicat. Ne pas utiliser de Javel. Séchage au sèche-linge à basse température.

Barre de support de jouets et jouets – nettoyer à l'aide d'un chiffon humide et un savon doux. Séchage à l'air libre. Ne pas plonger dans l'eau.

Cadre : Nettoyer le cadre à l'aide d'un chiffon doux propre et d'un savon doux.

L'information de Piles

La télécommande fonctionne avec (2) piles alcalines AAA/LR03(1.5V) (non fournies).



MISE EN GARDE : suivre la notice relative aux piles dans cette rubrique. Dans le cas contraire, la durée de vie de la pile peut être raccourcie, ou la pile peut fuir ou tomber en panne. Tenir les piles hors de portée des enfants. Pour éviter toute fuite des piles, qui peut brûler la peau et les yeux :

- Tenir les piles hors de portée des enfants.
- Ne mélangez jamais des piles usées avec des piles neuves, ou des piles de marques ou de types différents.
- Remplacez toujours l'ensemble des piles en une seule fois.
- Ne pas mélanger les piles alcalines, standard ou rechargeables.
- Vous devez utiliser seulement des piles de types semblables ou équivalents à ce qui est recommandé.
- Mettre les piles en place en respectant les polarités inscrites dans le compartiment prévu à cet effet.
- Ne pas court-circuiter les piles.
- Ne pas stocker les piles dans des lieux susceptibles de connaître des températures extrêmes (tels qu'un grenier, un garage, ou un véhicule automobile).
- Retirer les piles épuisées du compartiment.
- Ne jamais tenter de recharger une pile à moins qu'elle ne porte explicitement la mention « rechargeable ».
- Retirer les piles rechargeables du compartiment avant de procéder au chargement.
- Les piles rechargeables ne doivent être rechargées que sous la surveillance d'un adulte.
- Jetez immédiatement les piles usées.
- Mettre les piles au rebut conformément au mode d'élimination adéquat.
- Avant de ranger un produit pour une durée prolongée, retirer les piles de leur compartiment.
- Les piles usagées entraînent des dysfonctionnements du produit (son déformé, éclairage faible ou déficient, pièces motorisées lentes ou immobiles). Chacun des composants électriques exigeant une tension de fonctionnement différente, remplacer les piles quand une des fonctions devient défectueuse.
- Ne pas jeter ce produit ou ces piles au feu ; les piles pourraient exploser ou couler.



Ce symbole indique que le produit ne doit pas être jeté dans les ordures ménagères ; les piles contiennent, en effet, des substances pouvant nuire à l'environnement et à la santé. Contacter l'autorité locale compétente pour en savoir plus sur le recyclage et la collecte.

DEUTSCH

WICHTIG! BITTE SORGFÄLTIG LESEN UND FÜR SPÄTERES NACHLESEN AUFBEWAHREN

WARNUNG

STURZGEFAHR: Kinder haben bei Stürzen von Wippen Kopfverletzungen erlitten.

- **IMMER** das Gurtsystem verwenden. Die Gurte für einen sicheren Sitz am Baby anpassen.
- **HÖREN SIE AUF** das Produkt zu verwenden, wenn das Baby ein Gewicht von 9 kg (20 lb) erreicht hat, je nachdem, was zuerst eintritt.
- **NIEMALS** das Kind unbeaufsichtigt lassen.
- Es ist gefährlich, dieses Produkt auf einer erhöhten Fläche (z. B. einem Tisch) abzustellen. **NUR** auf den Fußboden stellen.
- **NICHT** dieses Produkt bewegen oder hochheben, wenn sich das Baby darin bendet. Niemals das Produkt am Spielzeuggügel anheben.
- Platzieren Sie dieses Produkt **NICHT** in der Nähe eines Fensters, da das Kind es als Stufe nutzen und aus dem Fenster stürzen könnte.
- Beachten Sie das Risiko offener Feuer und anderer Quellen großer Hitze in der Nähe des Produkts.
- Platzieren Sie dieses Produkt **NICHT** in der Nähe eines Fensters, wo die Kordeln der Jalousien oder Vorhänge das Kind strangulieren könnten.

ERSTICKUNGSGEFAHR: Babys sind durch das Umkippen von Produkt auf weichen Oberflächen und/oder durch die Verwendung von Produkt als Schlafmittel erstickt.

- **NIEMALS** auf einem Bett, Sofa, Kissen oder einer anderen weichen Oberfläche abstellen.
- Bleiben Sie in der Nähe und beaufsichtigen Sie das Kind während der Verwendung. Es ist nicht sicher, dieses Produkt zum Schlafen oder unbeaufsichtigt zu verwenden. Sollte das Kind einschlafen, entfernen Sie es umgehend und legen Sie es auf eine feste, ebene Schlaffläche wie ein Babybett oder einen Stubenwagen.
- Lassen Sie Ihr Kind niemals in diesem Produkt schlafen.

ZUR VERMEIDUNG VON STURZ- UND ERSTICKUNGSGEFAHR:

- **NIEMALS** als Babytrage im Auto oder auf Flugreisen verwenden.
- **NIEMALS** zusätzliche Schnüre oder Gurte am Produkt anbringen.
- Wenn Sie das Netzteil verwenden, benutzen Sie nur das im Lieferumfang dieser Wippe enthaltene.
- Verwenden Sie keine Verlängerungskabel
- Netzadapter, einschließlich Stecker und Leitungen, regelmäßig auf Schäden überprüfen. Nicht verwenden, wenn Schäden aufgetreten sind.
- Stellen Sie sicher, dass Kinder außer Reichweite sind, wenn Sie das Produkt auseinander- oder zusammenfalten, um Verletzungen zu vermeiden.
- Das Baby sollte zum Schlafen auf eine feste, flache Oberfläche gelegt werden.
- Das Baby sollte bei Verwendung dieses Produkts auf dem Rücken liegen.
- Keine Gegenstände oder Accessoires in die Schlafumgebung des Kindes legen.
- Dieses Produkt nicht in der Nähe von Jalousien, Schnüren, Gurten oder ähnlichen Gegenständen aufstellen, die sich um den Hals eines Kindes wickeln könnten.
- Dieses Produkt nicht zum Schlafen von Kindern verwenden.
- Das Kind nicht unbeaufsichtigt in diesem Produkt lassen.
- Dieses Produkt verfügt über Funktionen, die ein Baby beruhigen, und ist nicht zum Schlafen geeignet. Sollte das Baby einschlafen, muss es auf eine geeignete, zugelassene Schlafunterlage gelegt werden.
- **ACHTUNG:** Überprüfen Sie dieses Produkt regelmäßig vor dem Gebrauch und verwenden Sie es nicht, wenn Teile locker sind oder fehlen oder wenn Anzeichen von Beschädigungen vorliegen. Ersetzen Sie keine Teile. Wenden Sie sich an den Hersteller, wenn Ersatzteile oder zusätzliche Anweisungen erforderlich sind.

WICHTIG

- Der Zusammenbau muss von einem Erwachsenen vorgenommen werden.

- Die Anleitung vor dem Zusammenbau und Gebrauch des Produkts bitte sorgfältig durchlesen.
- Beim Auspacken und bei der Montage muss sorgfältig vorgegangen werden.
- Produkt regelmäßig auf beschädigte, fehlende oder lockere Teile überprüfen.
- NICHT VERWENDEN, falls Teile fehlen, beschädigt oder kaputt sind.
- Bitte wenden Sie sich an Kids2, wenn Ersatzteile oder Anleitungen benötigt werden. Niemals Originalteile durch andere Teile ersetzen.
- Dieses Produkt ist kein Ersatz für ein Kinderbett. Sollte Ihr Kind darin einschlafen, sollten Sie es umgehend in ein Kinderbett legen.

Pflege und Reinigung

Tragetasche, Sitzpolster – Vom Rahmen abnehmen. Maschinenwäsche mit kaltem Wasser, Schonwaschgang. Kein Bleichmittel verwenden. Bei niedriger Temperatur im Wäschetrockner trocknen.

Spielzeugbügel und Spielzeug – Mit einem feuchten Tuch und milder Seife abwischen. An der Luft trocknen lassen. Nicht in Wasser eintauchen.

Rahmen – Mit einem weichen sauberen Tuch und milder Seife abwischen.

Installation der Batterien

Die Fernbedienung benötigt (2) Alkaline-Batterien der Größe AAA/LR03(1,5V) (nicht enthalten).



VORSICHT: Bitte die in diesem Abschnitt enthaltenen Batterieanleitungen beachten. Nichtbeachtung kann zu einer reduzierten Batterienutzungsdauer oder Auslaufen oder Zerbersten der Batterie führen. Um das Auslaufen von Batterieflüssigkeit, die Haut und Augen verätzen kann, zu verhindern:

- Batterien immer außerhalb der Reichweite von Kindern aufbewahren.
- Niemals alte Batterien und neue Batterien oder Batterien verschiedener Marken oder Typen zusammen verwenden.
- Immer den gesamten Batteriesatz gleichzeitig austauschen.
- Batterien nicht kurzschließen.
- Nur vom Hersteller empfohlene oder vergleichbare Batterien verwenden.
- Batterien nicht in Bereichen mit extremen Temperaturbedingungen aufbewahren (z. B. Dachkammern, Garagen oder Autos).
- Verbrauchte Batterien aus dem Batteriefach entfernen.
- Neue Batterien nicht zusammen mit alten verwenden.
- Keine unterschiedlichen Größen kombinieren (AAA, AA, C, D usw.).
- Es sollte niemals versucht werden, eine nicht eindeutig als „wiederaufladbar“ gekennzeichnete Batterie aufzuladen.
- Wiederaufladbare Batterien müssen zum Aufladen aus dem Spielzeug genommen werden.
- Wiederaufladbare Batterien dürfen nur unter Aufsicht eines Erwachsenen aufgeladen werden.
- Gebrauchte Batterien unverzüglich entsorgen.
- Bitte verwenden Sie die für Batterien richtige Entsorgungsmethode.
- Die Batterien entfernen, bevor das Produkt über eine längere Zeit hinweg gelagert wird.
- Schwache Batterien verursachen einen fehlerhaften Betrieb des Produkts, was u. a. durch einen verzerrten oder tieferen Ton, oder Ausfall der Lampen und langsame Bewegung bzw. Ausfall der motorisierten Teile angezeigt wird. Da für jede Elektrokomponente eine unterschiedliche Betriebsspannung erforderlich ist, sollten die Batterien beim Ausfall einer der Funktionen ausgewechselt werden.
- Entsorgen Sie das Produkt oder die Batterien nicht im Feuer, Batterien könnten explodieren oder auslaufen.



Dieses Symbol bedeutet, dass das Produkt nicht im Hausmüll entsorgt werden darf, weil die Batterien Substanzen enthalten, die umwelt- und gesundheitsschädlich sind. Für Informationen über die Wiederverwertung und Abholung treten Sie bitte mit der lokalen Behörde in Verbindung.

POLSKI

WAŻNE! PRZECZYTAJ UWAGNIE I ZACHOWAJ NA PRZYSZŁOŚĆ JAKO ODNIESIENIE

OSTRZEŻENIE

RYZIKO UPADKU: Zdarzały się przypadki urazów głowy u dzieci w wyniku upadku z bujaczka.

- **ZAWSZE** używać pasów bezpieczeństwa. Wyregulować tak, aby dobrze przylegały do ciała.
- **ZAPRZESTĄC** używania produktu, gdy dziecko osiągnęło masę ciała 9 kg (20 lb), w zależności które nastąpi wcześniej.
- **NIGDY** nie pozostawiać dziecka bez nadzoru.
- **Używanie** tego produktu na podwyższonej powierzchni (np. na stole) jest niebezpieczne. **Używać WYŁĄCZNIE** na podłodze.
- **NIE NALEŻY** przenosić ani podnosić tego produktu z dzieckiem w środku. Nigdy nie podnosić produktu za pałąk z zabawkami.
- **NIE** umieszczać tego produktu w pobliżu okna, ponieważ dziecko może użyć go jako stopnia i wypaść przez okno.
- Należy uważać na ryzyko związane z otwartym ogniem i innymi źródłami silnego ciepła w pobliżu produktu.
- **NIE** umieszczać tego produktu w pobliżu okna, ponieważ sznurki od żaluzji lub zasłon mogą spowodować uduszenie się dziecka.

RYZIKO UDUSZENIA: Zdarzały się przypadki uduszenia dzieci, gdy produktu przewracały się na miękkie powierzchnie i/lub gdy produktu były używane jako produkt do spania.

- **NIGDY** nie używać na łóżku, kanapie, poduszce lub innej miękkiej powierzchni.
- Podczas używania produktu należy pozostawać w pobliżu i obserwować dziecko. Produkt nie jest bezpieczny do użytku podczas snu lub bez nadzoru. Jeżeli dziecko zaśnie, należy jak najszybciej wyjąć je i położyć na twardym, płaskim podłożu do spania, takim jak łóżeczko lub kołyska.
- Nigdy nie pozwalać dziecku spać w tym produkcie.

ABY ZAPOBIEĆ UPADKOM I UDUSZENIU:

- **NIGDY** nie należy używać produktu jako nosidełka dla niemowląt podczas podróży samochodem lub samolotem.
- **NIGDY** nie należy mocować dodatkowych sznurków lub pasków do produktu lub pałąka z zabawkami.
- Podczas korzystania z zasilacza sieciowego należy używać wyłącznie zasilacza dostarczonego z tym bujaczkiem.
- Nie należy używać przedłużaczy.
- Należy regularnie sprawdzać zasilacz sieciowy, w tym wtyczkę i przewód, pod kątem uszkodzeń. Nie używać, jeśli doszło do uszkodzenia.
- Aby uniknąć obrażeń, podczas rozkładania i składania tego produktu dzieci nie powinny znajdować się w pobliżu.
- Dziecko powinno spać na twardej, płaskiej powierzchni.
- Podczas korzystania z tego produktu połóż dziecko na plecach.
- Nie umieszczaj przedmiotów ani akcesoriów wokół dziecka.
- Nie umieszczaj tego produktu w pobliżu żaluzji, sznurka, paska lub podobnego elementu, który może owinąć się wokół szyi dziecka.
- Nie używaj tego produktu do usypiania dziecka.
- Nie pozostawiaj dziecka bez opieki w tym produkcie.
- Produkt posiada funkcje uspokajające dziecko i nie nadaje się do usypiania. Jeśli dziecko zacznie zasypiać, należy je przenieść na zatwierdzonej powierzchni do spania.
- **OSTRZEŻENIE:** przed użyciem produktu należy go regularnie sprawdzać i nie używać, jeśli jakkolwiek część jest luźna lub brakuje, lub jeśli widoczne są oznaki uszkodzenia. Nie należy wymieniać części. W przypadku konieczności wymiany części lub uzyskania dodatkowych instrukcji należy skontaktować się z producentem.

WAŻNE

- Wymagany montaż przez osobę dorosłą.
- Przed montażem i użytkowaniem produktu prosimy o zapoznanie się z wszystkimi instrukcjami.
- Podczas rozpakowywania i montażu należy zachować ostrożność.
- Należy często sprawdzać produkt pod kątem uszkodzonych, brakujących lub poluzowanych części.
- NIE WOLNO używać w przypadku brakujących, uszkodzonych lub zepsutych części.
- W razie potrzeby skontaktować się z firmą Kids2 w celu uzyskania części zamiennych i instrukcji. Nigdy nie należy wymieniać części.
- Produkt nie zastępuje łóżeczka ani kołyski. Jeżeli dziecko zaśnie, należy je położyć w odpowiednim łóżeczku lub kołysce.

Konserwacja i czyszczenie

Torba transportowa, Podkładka na siedzisko – zdjąć z ramy. Prać w pralce w zimnej wodzie, cykl łagodny. Nie wybielać. Suszyć w suszarce w niskiej temperaturze.

Pałak i zabawki – wytrzeć do czysta wilgotną ściereczką i łagodnym mydłem. Suszyć na powietrzu. Nie zanurzać w wodzie.

Rama – Wyrzeć metalową ramę miękką, czystą ściereczką i łagodnym mydłem.

Informacje dotyczące baterii

Pilot zdalnego sterowania wymaga (2) baterii alkalicznych AAA/LR03 (1,5 V) (nie wchodzi w skład zestawu).

 **UWAGA:** Należy przestrzegać wskazówek dotyczących baterii zawartych w tym rozdziale. W przeciwnym razie żywotność baterii może ulec skróceniu, a baterie mogą wyciec lub pęknąć.

- Baterie należy zawsze przechowywać poza zasięgiem dzieci.
- Nie używać jednocześnie baterii używanych i nowych lub baterii różnego typu.
- Zawsze należy wymieniać cały zestaw baterii jednocześnie.
- Nie używać jednocześnie baterii alkalicznych, standardowych i akumulatorowych.
- Należy korzystać jedynie z baterii tego samego rodzaju lub ich odpowiednika, zgodnie z zaleceniami.
- Baterie należy wkładać tak, by ich bieguny odpowiadały oznaczeniom w komorze na baterie.
- Nie doprowadzać do zwarcia baterii.
- Nie przechowywać baterii w miejscach o skrajnych temperaturach (na poddaszach, w garażach lub w samochodach).
- Zużyta baterię wyjąć z komory na baterie.
- Nigdy nie należy ładować baterii, jeśli nie jest wyraźnie oznaczona jako bateria przeznaczona do ładowania.
- Baterie akumulatorowe należy wyjąć z zabawki przed rozpoczęciem ładowania.
- Baterie akumulatorowe wolno ładować wyłącznie pod nadzorem osoby dorosłej.
- Nie używać jednocześnie baterii używanych i nowych lub baterii różnego typu.
- Należy przestrzegać ściśle określonej procedury utylizacji baterii.
- Jeśli produkt nie będzie używany przez dłuższy czas, należy wyjąć z niego baterie.
- Słabe baterie powodują nieprawidłowe działanie produktu, w tym zniekształcony dźwięk, przyciemnione lub nie działające światła oraz powolne lub nie działające części napędowe. Ponieważ każdy element elektryczny wymaga innego napięcia roboczego, należy wymienić baterie, jeśli któraś z funkcji nie działa.
- Nie wolno wyrzucać produktu lub baterii do ognia. Może to spowodować eksplozję lub wyciek baterii.



Ten symbol oznacza, że produktu nie wolno utylizować wraz z odpadami z gospodarstwa domowego, ponieważ baterie i akumulatory zawierają substancje, które mogą szkodliwie oddziaływać na środowisko naturalne i zdrowie człowieka. Informacje dotyczące recyklingu i odbioru takich odpadów można uzyskać od przedstawicieli lokalnych władz.

ITALIANO

IMPORTANTE! LEGGERE ATTENTAMENTE E CONSERVARE PER FUTURO RIFERIMENTO

AVVERTENZA

PERICOLO DI CADUTE: Alcuni bambini hanno riportato lesioni alla testa cadendo dalle sdraiette.

- **Utilizzare SEMPRE** il sistema di trattenuta. Regolare in modo che risulti ben fissato.
- **NON UTILIZZARE** con bambini di peso superiore ai 9 kg (20 lb), a seconda di cosa si verifica prima.
- **Non** lasciare MAI il bambino non sorvegliato.
- È pericoloso usare questo prodotto su superfici rialzate (ad esempio un tavolo). **APPOGGIARE ESCLUSIVAMENTE** sul pavimento.
- **NON** spostare o alzare questo prodotto con il bambino al suo interno. Non sollevare mai il prodotto usando la barra giocattoli come maniglia.
- **NON** posizionare il prodotto vicino a una finestra, poiché potrebbe essere utilizzato come scalino dal bambino e farlo cadere dalla finestra.
- Prestare attenzione al rischio di fuochi aperti e altre fonti di forte calore nelle vicinanze del prodotto.
- **NON** posizionare il prodotto vicino a una finestra in cui le corde di tende o veneziane potrebbero strangolare un bambino.

PERICOLO DI SOFFOCAMENTO: Ci sono stati casi di bambini rimasti soffocati a causa del ribaltamento di prodotto su superfici morbide e/o dell'uso di prodotto come prodotto per dormire.

- Non collocare **MAI** su superfici morbide (letto, divano, cuscino, ecc.)
- Rimanere vicino al bambino e sorvegliarlo durante l'uso. Questo prodotto non è sicuro per dormire o per essere utilizzato senza supervisione. Se il bambino si addormenta, rimuoverlo il prima possibile e trasferirlo su una superficie stabile e pianeggiante per dormire, come un lettino o una culla.
- Non lasciare mai dormire il bambino all'interno di questo prodotto.

PER PREVENIRE CADUTE E SOFFOCAMENTI:

- **Non** utilizzare MAI come portabebè per viaggi in auto o in aereo.
- **Non** applicare MAI al prodotto altri lacci o cinghie.
- Utilizzare solo l'adattatore CA fornito con questa sdraietta.
- Non utilizzare prolunghe.
- Non utilizzare prolunghe Controllare l'adattatore CA, tra cui la spina e il cavo, regolarmente per danni. Non usare in caso di danni hasi è verificato
- Per evitare incidenti, accertarsi che i bambini siano tenuti lontano quando si dispiega e piega questo prodotto.
- Il bambino deve dormire su una superficie solida e piana.
- Metti il bambino a pancia in su quando usi questo prodotto.
- Non mettere oggetti o accessori vicino al bambino.
- Non mettere questo prodotto vicino a una tenda, un cavo, una cinghia o un oggetto simile che possa avvolgersi intorno al collo del bambino.
- Non usare questo prodotto per far dormire il bambino.
- Non lasciare il bambino in questo prodotto senza supervisione.
- Questo prodotto ha caratteristiche che tranquillizzano il bambino e non è adatto per dormire. Se il bambino inizia ad addormentarsi, deve essere spostato su una superficie per dormire adeguatamente approvata.
- **AVVERTENZA:** controllare regolarmente questo prodotto prima dell'uso e non utilizzarlo se una parte è allentata o mancante o se presenta segni di danneggiamento. Non sostituire le parti. Contattare il produttore se sono necessarie parti di ricambio o ulteriori istruzioni.

IMPORTANTE

- Far montare solo da un adulto.

- La preghiamo di leggere tutte le istruzioni prima di montare e usare il prodotto.
- Fare attenzione durante l'estrazione dalla confezione e il montaggio.
- Esaminare con frequenza il prodotto per accertarsi che non vi siano parti danneggiate, mancanti o allentate.
- NON utilizzare il prodotto se qualsiasi pezzo risulta mancante, danneggiato o rotto.
- Se necessario, rivolgersi a Kids2 per avere pezzi di ricambio e istruzioni. Non sostituire mai le parti.
- Questo prodotto non sostituisce un lettino o una culla. Se il bambino si addormenta, deve essere trasferito in un lettino o in una culla appropriati.

Manutenzione e pulizia

Borsa per il trasporto, imbottitura del seggiolino – Estrarla dal telaio. Attaccare tutte le bande in velcro alle bande corrispondenti. Lavare in lavatrice in acqua fredda a ciclo delicato. Non candeggiare. Asciugare in asciugatrice a bassa temperatura.

Barra giocattoli e giochi – Pulire il prodotto con un panno umido e detergente delicato. Asciugare all'aria. Non immergere in acqua.

Telaio – Pulire il telaio con un panno morbido pulito e detergente delicato.

Installazione delle batterie

Il telecomando richiede (2) batterie AAA/LR03 (1,5 V) (non incluse).

 **ATTENZIONE:** Seguire i consigli d'uso per le batterie indicati in questo paragrafo. In caso contrario, le batterie potrebbero avere durata più breve o potrebbero perdere liquido o perforarsi. Per evitare perdite di elettrolita e il conseguente rischio di ustioni agli occhi o alla cute:

- Tenere le batterie lontano dalla portata dei bambini.
- Non usare contemporaneamente batterie di tipo diverso o batterie nuove e batterie usate.
- Sostituire tutte le batterie contemporaneamente.
- Non usare batterie alcaline, comuni e ricaricabili insieme.
- Utilizzare solo batterie dello stesso tipo o di tipo analogo a quello consigliato.
- Inserire le batterie in modo che la polarità corrisponda allo schema indicato sull'alloggiamento.
- Evitare che le batterie vadano in corto circuito.
- Non conservare le batterie in locali con temperature estreme (soffitte, garage, automobili, ecc.).
- Estrarre le batterie esaurite dall'alloggiamento.
- Non tentare di ricaricare una batteria salvo che sia specificatamente contrassegnata come "ricaricabile".
- Estrarre le batterie ricaricabili dal giocattolo prima di ricaricarle.
- Caricare le batterie ricaricabili esclusivamente alla presenza di un adulto.
- Smaltire immediatamente le batterie usate.
- Si prega di smaltire in modo debito le batterie.
- Togliere le batteria prima di conservare il prodotto per un periodo prolungato.
- **NOTA:** Batterie poco cariche causano un funzionamento irregolare del prodotto, quali distorsioni nel suono, luci fioche o spente. Inoltre le parti motorizzate si muovono lentamente o non funzionano. Poiché ciascun componente elettrico richiede un diverso voltaggio operativo, sostituire le batterie quando una funzione smette di operare regolarmente, anche se un'altra funziona normalmente.
- Non smaltire il prodotto o le batterie nel fuoco, poiché le batterie potrebbero esplodere o dar luogo a perdite.



Questo simbolo indica che il prodotto non deve essere smaltito in contenitori per rifiuti casalinghi, dato che le batterie contengono sostanze che possono essere dannose per l'ambiente e per la salute. Contattare le autorità locali per informazioni sul riciclaggio e sul ritiro.

NEDERLANDS

BELANGRIJK! AANDACHTIG LEZEN EN BEWAREN VOOR TOEKOMSTIG GEBRUIK.

WAARSCHUWING

VALGEVAAR: Er zijn kinderen die hoofdletsels hebben opgelopen door uit een schommelstoeltje te vallen.

- **Gebruik ALTIJD** het veiligheidssysteem. Zorg dat het goed past.
- **STOP** het gebruik van de wip wanneer de baby probeert rechtop te zitten of 9 kg weegt, afhankelijk van wat het eerst gebeurt.
- Laat het kind **NOOIT** zonder toezicht achter.
- Het is gevaarlijk om dit product op een verhoogd oppervlak (bijvoorbeeld een tafel) te gebruiken. **ALLEEN** op de grond gebruiken.
- Dit product **NIET** verplaatsen of optillen met de baby erin. Til het product nooit op met de speelgoedstang als handvat.
- Plaats dit product **NIET** in de buurt van een raam, omdat het door het kind als opstapje kan worden gebruikt en het kind daardoor uit het raam kan vallen.
- Opgepast met open vuur en andere hittebronnen in de buurt van het product.
- Plaats dit product **NIET** in de buurt van een raam waar koorden van jaloeziën of gordijnen een kind kunnen wurgen.

VERSTIKKINGSGEVAAR: Er zijn baby's gestikt nadat het product was omgevallen op zachte oppervlakken en/of als het product werd gebruikt om in te slapen.

- **NOOIT** gebruiken op een bed, bank, kussen of ander zacht oppervlak.
- Blijf in de buurt van de baby en let op de baby tijdens het gebruik. Dit product is niet veilig om in te slapen of zonder toezicht te gebruiken. Haal baby er zo snel mogelijk uit als hij/zij in slaap valt en leg hem/haar op een stevige, vlakke ondergrond zoals een wieg of een wiegje.
- Laat het kind nooit in dit product slapen.

OM VALLEN EN VERSTIKKING TE VOORKOMEN:

- **NOOIT** gebruiken als zitje voor baby's in de auto of in het vliegtuig.
- Bevestig **NOOIT** extra touwtjes of riempjes aan het product of de speelgoedstang.
- Als je de wisselstroomadapter gebruikt, gebruik dan alleen de meegeleverde adapter.
- Gebruik geen verlengsnoeren.
- Controleer de netadapter, inclusief de stekker en het snoer, regelmatig op beschadigingen. Niet gebruiken als er schade is.
- Houd kinderen uit de buurt bij het uit- en inklappen van dit product om letsel te voorkomen.
- De baby moet op een stevige, vlakke ondergrond te slapen worden gelegd.
- Leg de baby op de rug bij gebruik van dit product.
- Plaats geen voorwerpen of accessoires in de slaapomgeving van de baby.
- Plaats dit product niet in de buurt van een rolgordijn, koord, riem of iets dergelijks dat om de nek van een baby gewikkeld kan raken.
- Gebruik dit product niet om baby's te laten slapen.
- Laat je baby niet zonder toezicht in dit product
- Dit product heeft functies die een baby kalmeren en is niet geschikt om te gebruiken om te slapen. Als de baby in slaap begint te vallen, moet hij/zij naar een geschikt slaoppervlak worden gebracht.
- **WAARSCHUWING:** controleer dit product regelmatig voor gebruik en gebruik het niet als er onderdelen los zitten of ontbreken of als er tekenen van schade zijn. Vervang geen onderdelen. Neem contact op met de fabrikant als er vervangende onderdelen of aanvullende instructies nodig zijn.

BELANGRIJK

- Montage door volwassenen vereist.
- Lees alle instructies vóór het product in elkaar te zetten en te gebruiken.

- Wees voorzichtig bij het uitpakken en in elkaar zetten.
- Controleer het product regelmatig op beschadigde, ontbrekende of losse onderdelen.
- NIET gebruiken als er onderdelen ontbreken, beschadigd of kapot zijn.
- Neem indien nodig contact op met Kids2 voor vervangende onderdelen en instructies. Vervang nooit onderdelen.
- Dit product dient niet ter vervanging van een wieg of kinderbedje. Als het kind in slaap valt, moet het in een geschikt wiegje of bedje worden gelegd.

Onderhoud en reiniging

Draagtas, Zitkussen – Verwijder van frame. Machinewas met koud water, zachtjes centrifugeren. Geen bleekmiddel. Drogen in de droogtrommel op lage temperatuur.

Speelgoedstang en speelgoed – Veeg schoon met een vochtige doek en milde zeep. Aan de lucht laten drogen. Niet onderdompelen in water.

Frame – Veeg het frame af met een zachte, schone doek en milde zeep.

Informatie over de batterij

De afstandsbediening werkt op (2) AAA/LR03(1,5V) alkalinebatterijen (niet meegeleverd).

 **LET OP:** Volg de richtlijnen voor batterijen in dit hoofdstuk. Anders kan de levensduur van de batterijen korter worden of kunnen de batterijen gaan lekken of scheuren. Zorg ervoor dat de batterijen niet gaan lekken, want dat kan brandwonden veroorzaken aan huid en ogen:

- Houd batterijen altijd uit de buurt van kinderen.
- Gebruik nooit oude en nieuwe batterijen of batterijen van verschillende merken of types door elkaar.
- Vervang altijd de hele set batterijen in één keer.
- Gebruik geen alkaline-, standaard- of oplaadbare batterijen door elkaar.
- Gebruik alleen batterijen van hetzelfde of een gelijkwaardig type zoals aanbevolen.
- Plaats de batterijen zodanig dat de polariteit van elke batterij overeenkomt met de markeringen in het batterijvak.
- Zorg dat de batterijen niet kortsluiten.
- Bewaar batterijen niet op plaatsen met extreme temperaturen (zoals zolders, garages of auto's).
- Verwijder lege batterijen uit het batterijvak.
- Probeer nooit een batterij op te laden, tenzij er specifiek "oplaadbaar" op staat.
- Oplaadbare batterijen moeten uit het speelgoed worden verwijderd voordat ze worden opgeladen.
- Oplaadbare batterijen mogen alleen onder toezicht van volwassenen worden opgeladen.
- Gooi gebruikte batterijen onmiddellijk weg.
- Gebruik de juiste afvalmethode voor batterijen.
- Verwijder de batterijen voordat je het product voor langere tijd opbergt.
- Zwakke batterijen veroorzaken een onregelmatige werking van het product, zoals een vervormd geluid, dimmende of uitvallende verlichting en trage of niet werkende gemotoriseerde onderdelen. Omdat elk elektrisch onderdeel een andere bedrijfsspanning vereist, moet je de batterijen vervangen als een functie niet werkt.
- Gooi het product of de batterijen niet in het vuur, de batterijen kunnen ontploffen of gaan lekken.

 Dit symbool geeft aan dat het product niet weggegooid mag worden met het huishoudelijk afval, omdat batterijen stoffen bevatten die schadelijk kunnen zijn voor het milieu en de gezondheid. Neem contact op met de plaatselijke autoriteiten voor informatie over recycling en inzameling.

**Parts List and Drawing • Lista de partes y dibujos
Liste de pièces et dessins • Teileliste und Montagezeichnung
Spis części i rysunek • Elenco dei componenti e disegni • Onderdelenlijst en afbeelding**

No. Nro. №.	ENGLISH	ESPAÑOL	FRANÇAIS	DEUTSCH	POLSKI	ITALIANO	NEDERLANDS
Nr. N. №.	Description	Descripción	Description	Beschreibung	Opis	Descrizione	Beschrijving
1	Frame	Armazón	Structure	Rahmen	Rama	Telaio	Frame
2	Seat pad	Almohadilla del asiento	Coussinet du siège	Sitzpolster	Podkładka na siedzenie	Cuscino	Zitkussen
3	Wood Ring Toy	Juguete de madera con forma de anillo	Jouet anneau en bois	Holzring Spielzeug	Pierścień drewniany	Anello di legno	Houten ring-speeltje
4	Toy Bar With Toy	Barra de juguetes con juguete	Barre avec jouet	Spielzeugbügel mit Spielzeug	Pałak z zabawkami z zabawką	Toy bar con giocattolo	Speelgoedstang met speeltje
5	Remote Control	Control remoto	Télécommande	Fernbedienung	Pilot zdalnego sterowania	Telecomando	Afstandsbediening
6	AC Adapter	Adaptador CA	Adaptateur AC	Netzadapter	Zasilacz AC	Adattatore CA	Ac-Adapter
7	Carry Bag	Bolsa de transporte	Sac de transport	Tragetasche	Torba transportowa	Borsa per il trasporto	Draagtas

not included • no incluidas • non inclusas • nicht im Lieferumfang enthalten
nie wchodzi w skład zestawu • non incluso • niet inbegrepen



+

1.5V

2x - AAA/LR03

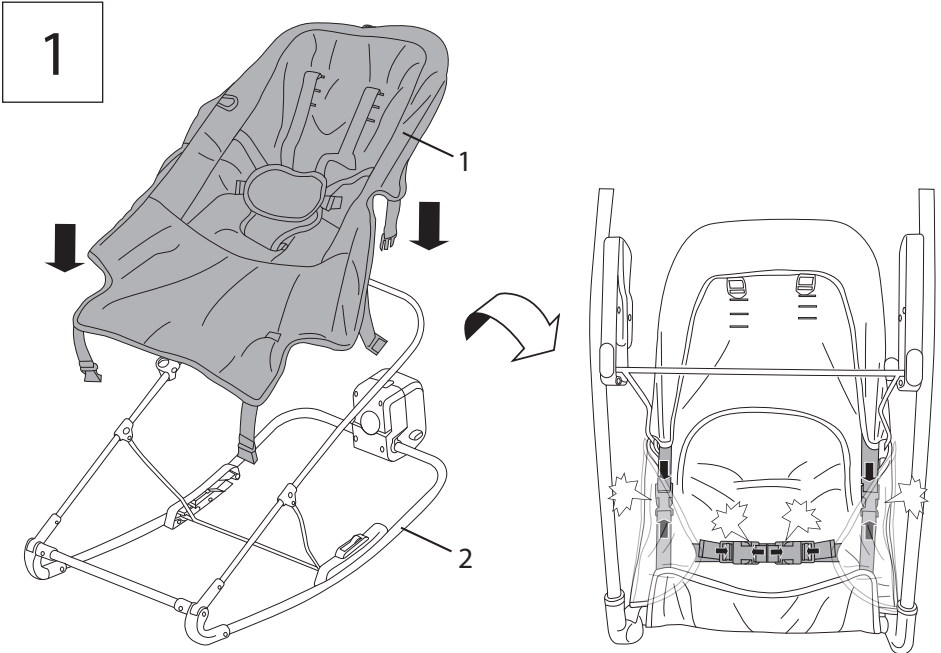
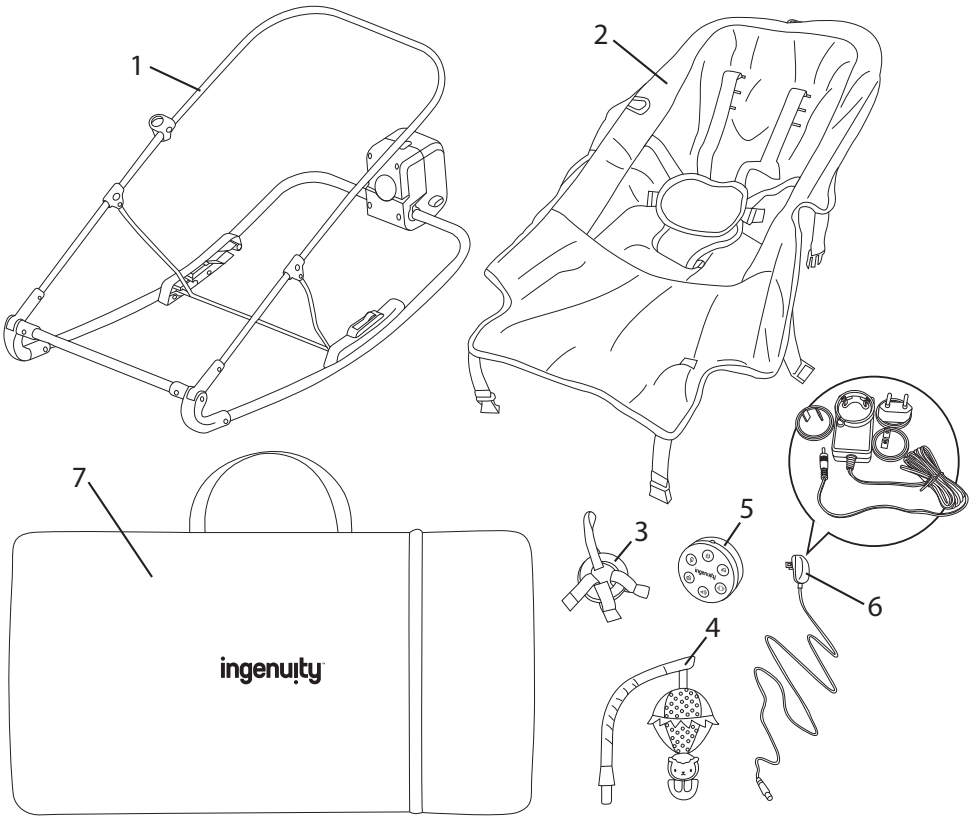

2

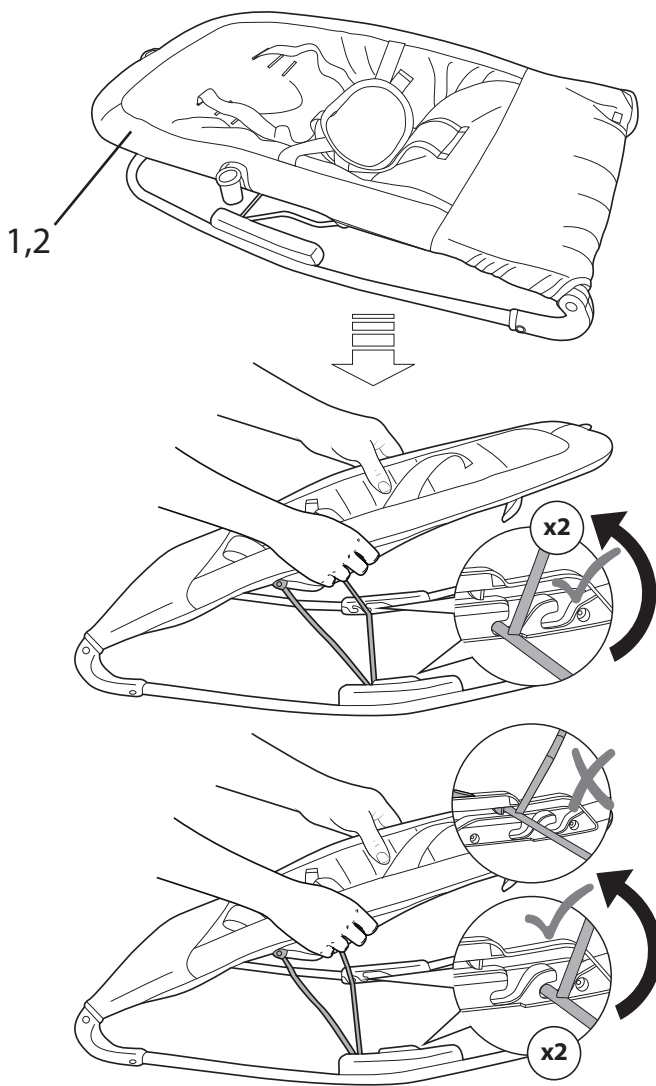

Warning: NEVER adjust angle of product with child in the seat.

Advertencia: no ajustar NUNCA el ángulo del producto con el niño en el asiento.

Attention: ne JAMAIS ajuster la position du siège quand bébé est assis.

Warnung: Verstellen Sie NIEMALS den Winkel des Produkts, wenn sich ein Kind im Sitz befindet.

Ostrzeżenie: NIGDY nie należy regulować kąta nachylenia produktu, gdy dziecko znajduje się w foteliku.

Avvertenza: NON regolare mai l'angolazione del prodotto con il bambino sul sedile.

Waarschuwing: Pas NOOIT de stand van het product aan met het kind in het zitje.

3

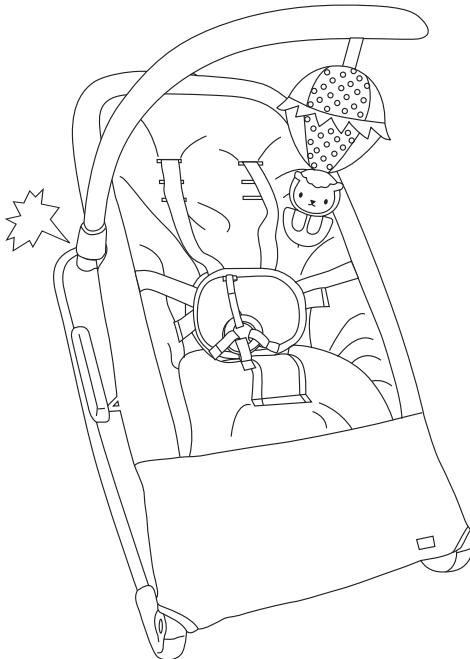
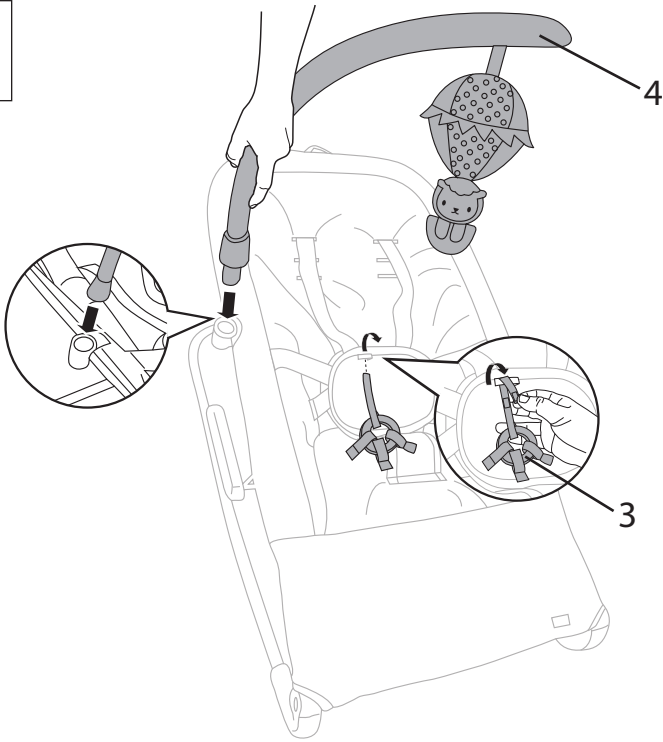

4

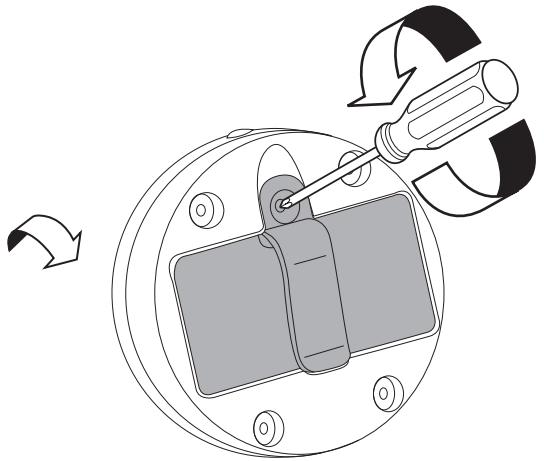
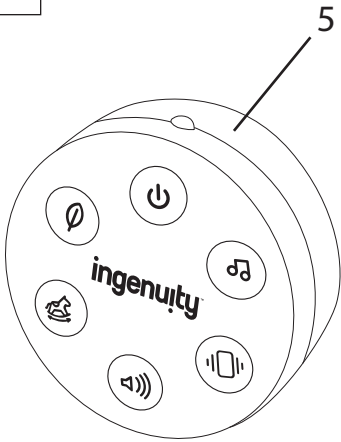

2x 1.5V AAA/LR03

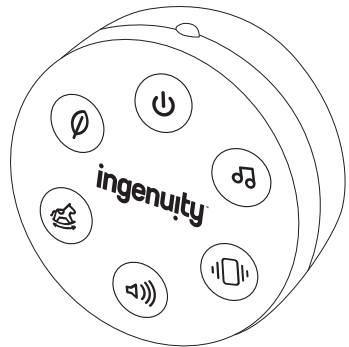
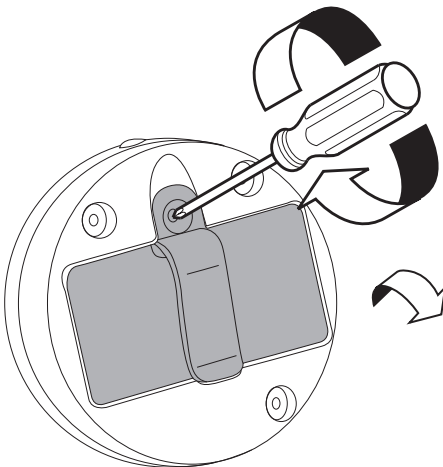
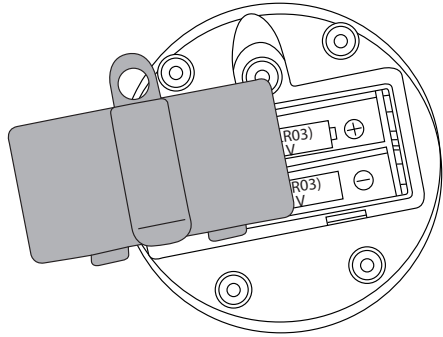
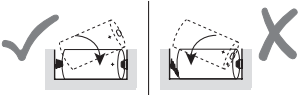

5

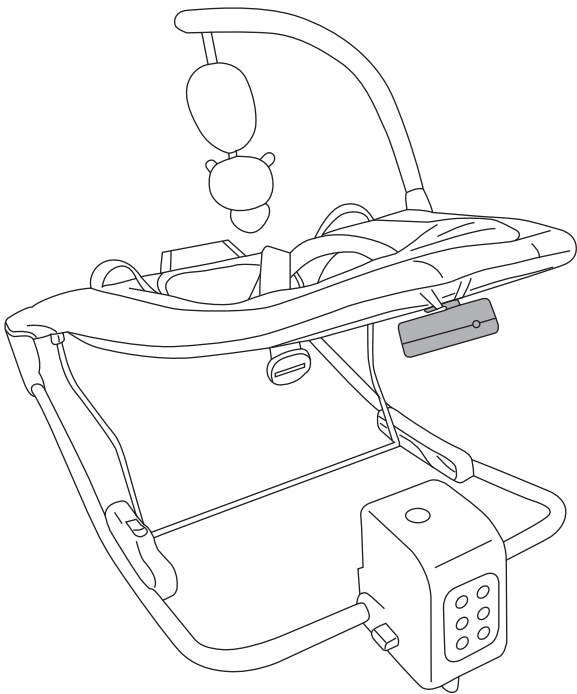
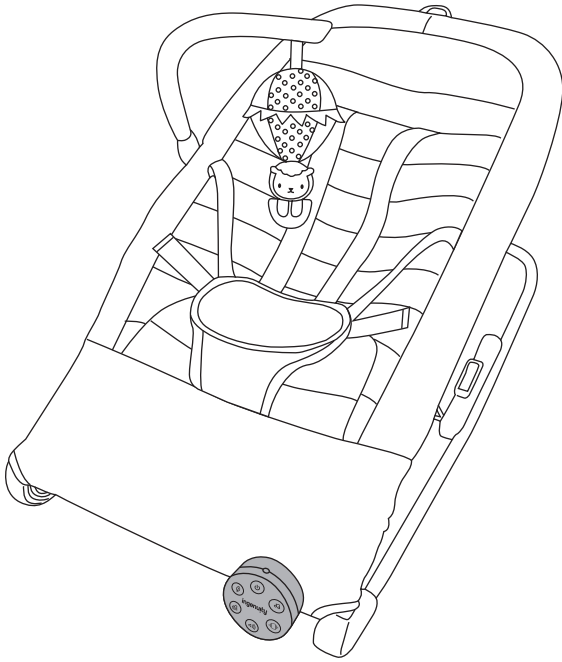

6

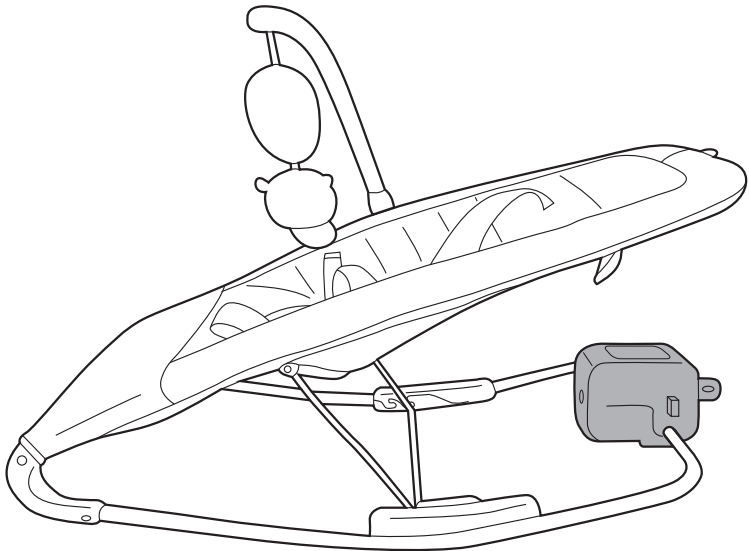
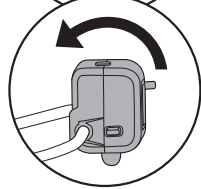
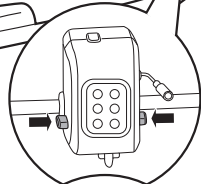
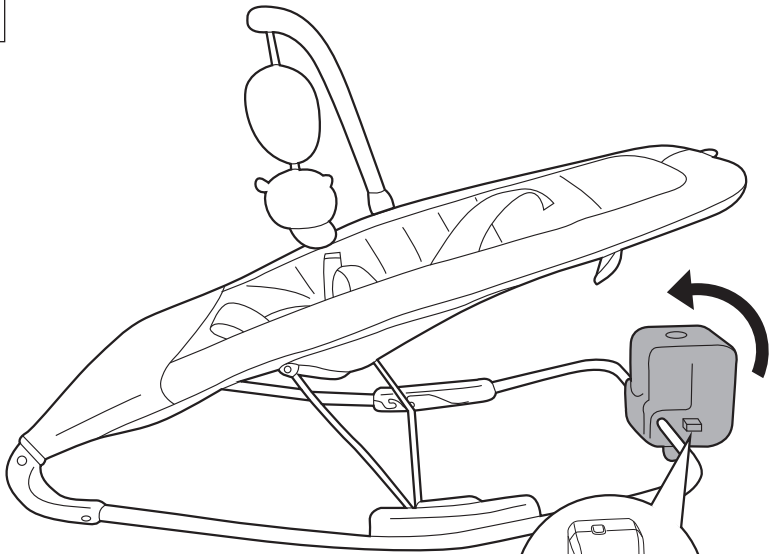

7

6

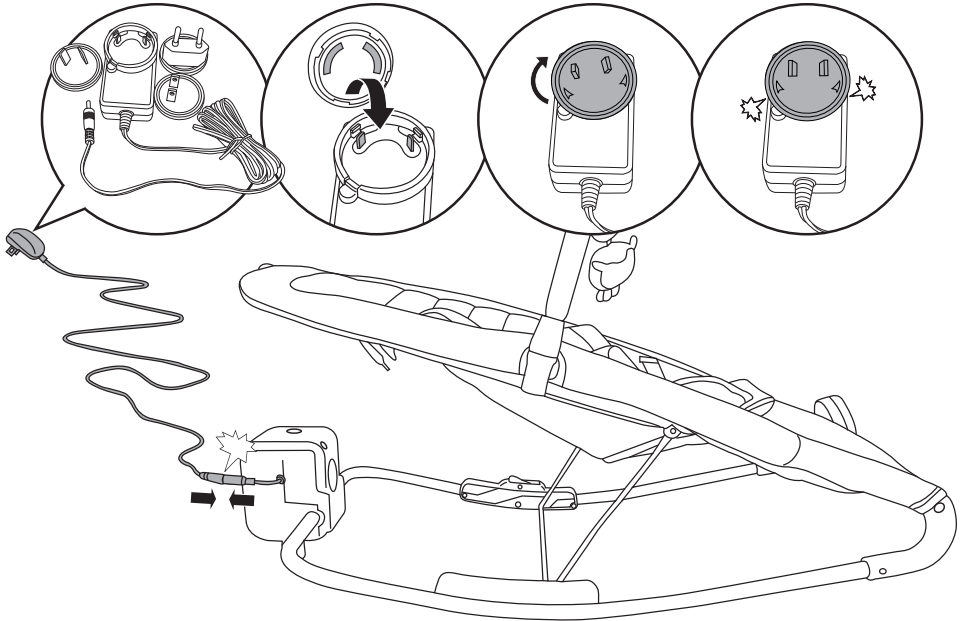
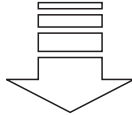
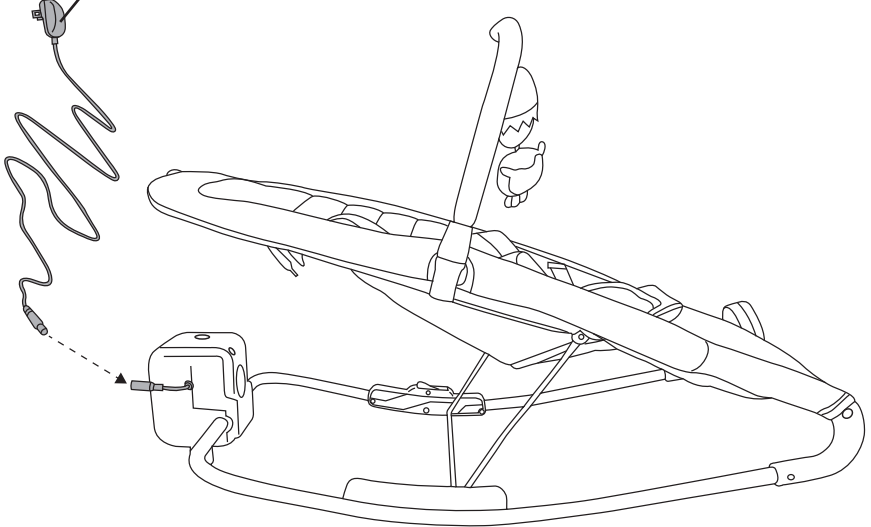

8

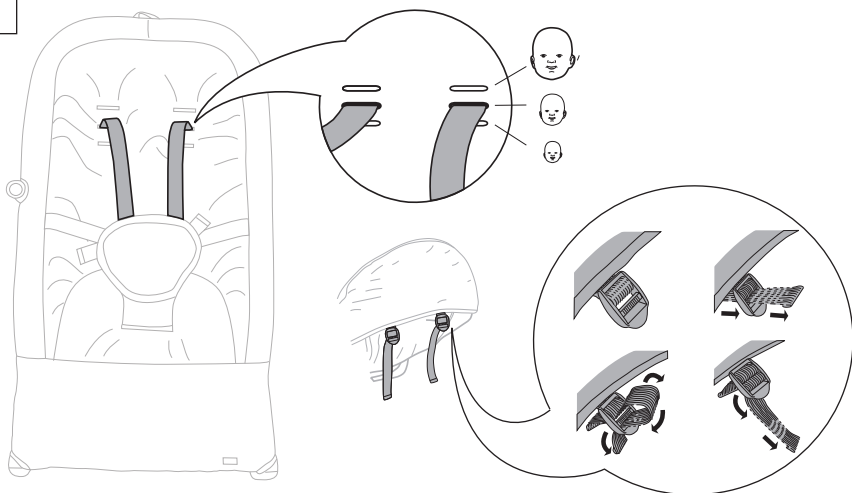

Using the Seat Restraint • Utilización del sujetador del asiento • Utilisation des sangles de sécurité du siège • Verwenden der Sitzgurte • Używanie szelek zabezpieczających • Uso delle cinghie di trattenuta del seggiolino • Het veiligheidstuigje gebruiken

1

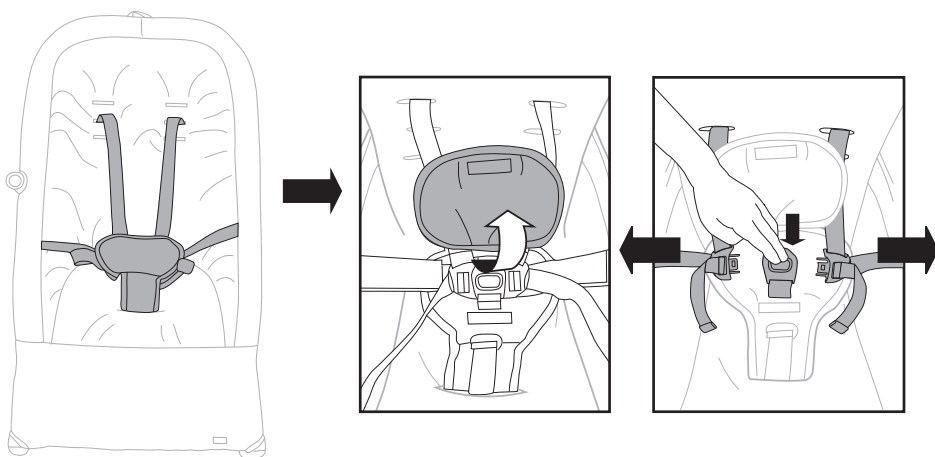

2



3

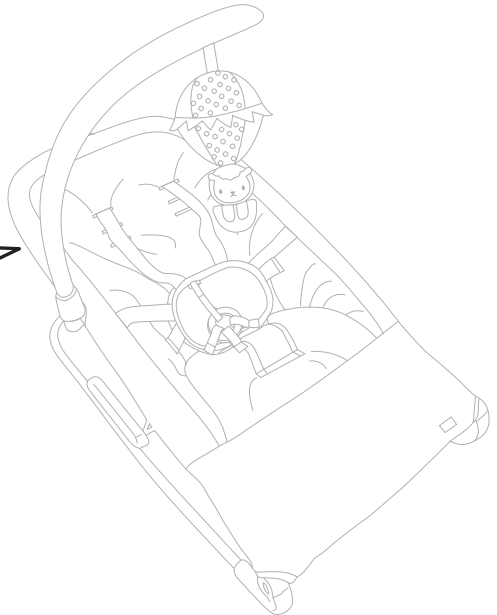
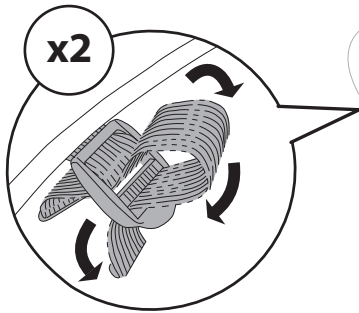

**Storage • Almacenamiento • Rangement • Lagerung
Przechowywanie • Conservazione • Opslag**

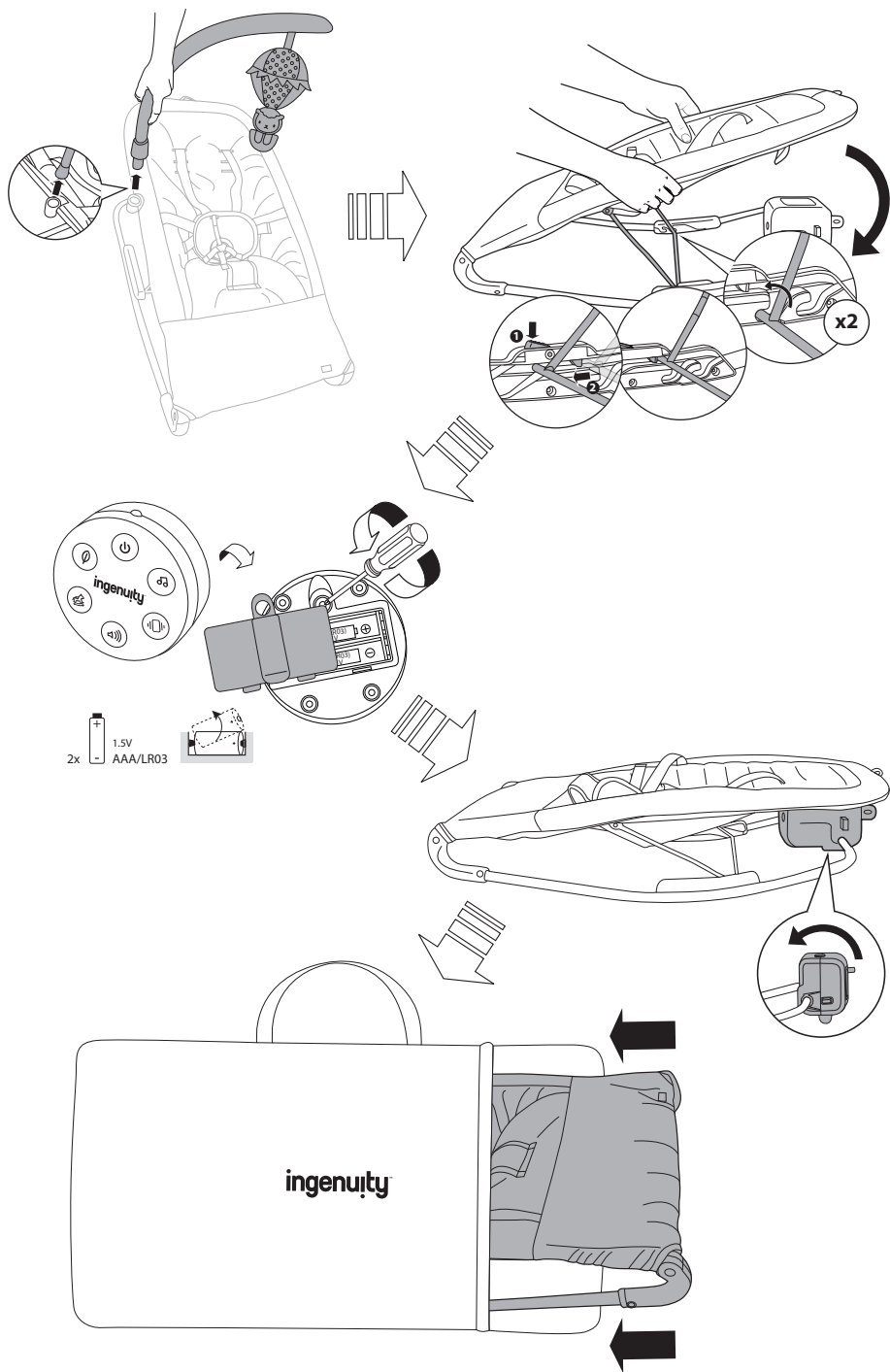

Removing the seat pad • Retirar la almohadilla del asiento
Enlever la housse du siège • Sitzpolster abnehmen • Zdejmowanie podkładki
siedziska • Rimuovere l'imbottitura • Het zitkussen verwijderen

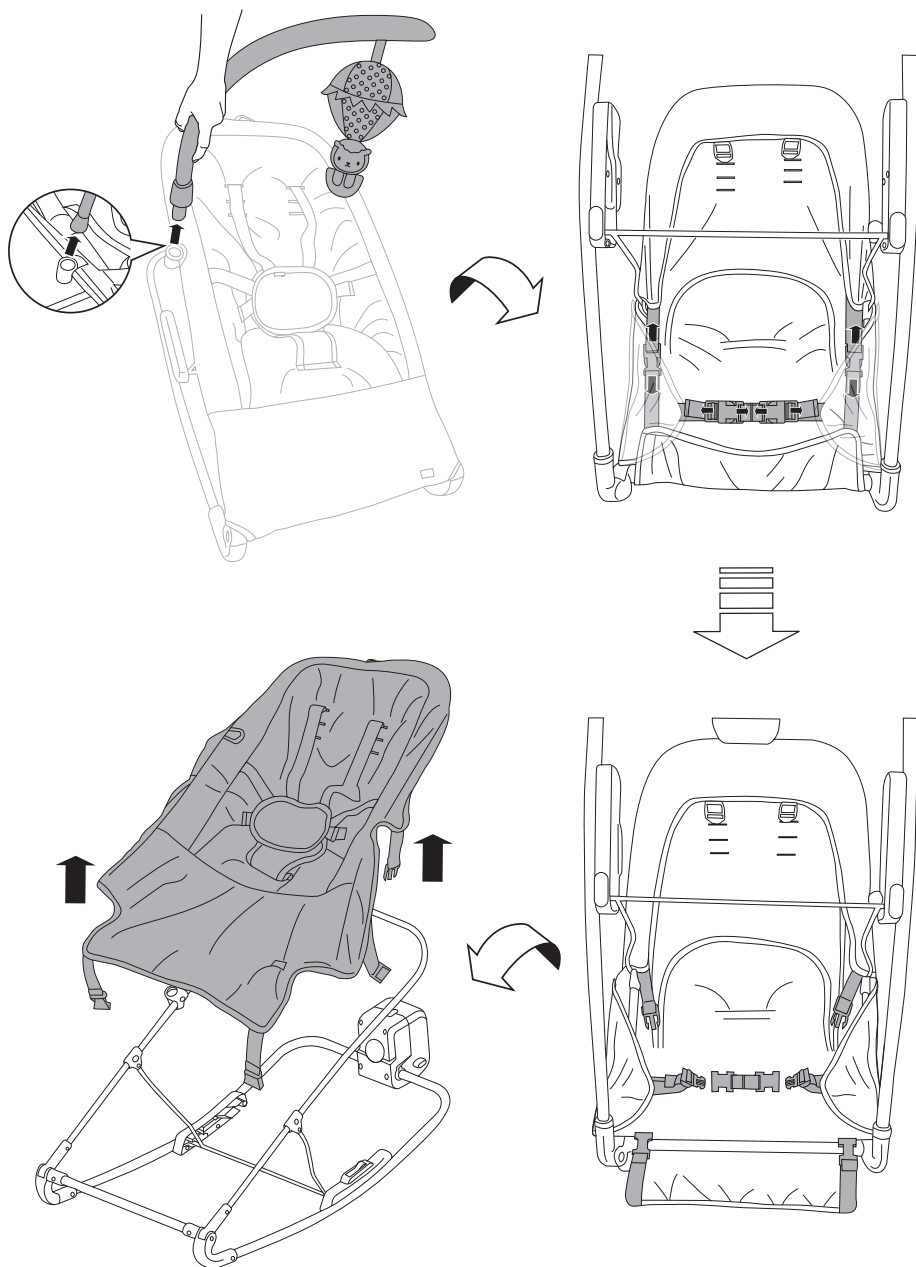

ENGLISH

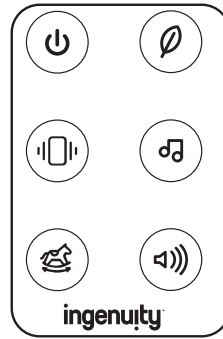
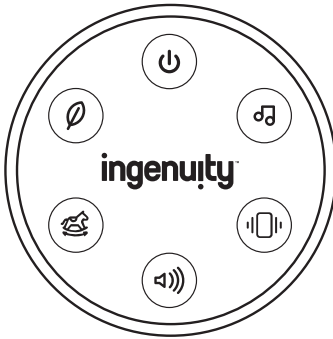

Control Module:

The Control Module has 6 capacitive touch controls, including Power, Automatic Rocking, Melody, Volume, Vibration and Nature Sounds.

Remote Control:

The Remote Control's six buttons duplicate the Control Module functions.



Power Switch:

Activate the Power Switch to power the seat control module.



Automatic Rocking:

First activation (when Off) begins Rocking at Low Speed and the second activation increments to a Higher Speed. The third activation turns the Rocker "Off". Rocker will recall last speed after time-out and reactivation. Auto-shutoff occurs after about 15 minutes.



Music:

Toggles between playback and pause, incrementing the playlist by one melody each reactivation. Auto-shutoff occurs after about 16 minutes.



Volume Control:

Activate the Volume Control switch as needed to turn off or adjust the volume for music and nature sounds.



Vibration:

Activate the Vibration switch to toggle the Vibration Motor "On" and "Off". Auto-shutoff occurs after about 5 minutes.



Nature Sounds:

Toggles between playback and pause, incrementing the playlist by one nature sound each reactivation. Auto-shutoff occurs after about 16 minutes.

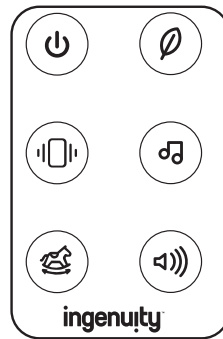
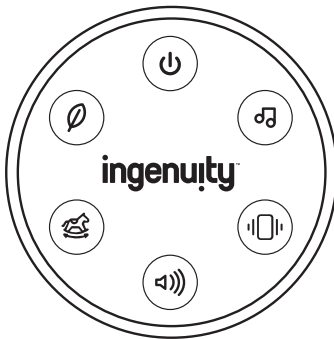

Del módulo de control:

El módulo de control dispone de 6 botones táctiles capacitivos, como encendido, balanceo automático, melodía, volumen, vibración y sonidos de la naturaleza.

Control remoto:

Los seis botones del mando de control remoto duplican las funciones del módulo de control.



Interruptor de Encendido:

Pulse el interruptor de encendido para activar el módulo de control del asiento.



Balanceo automático:

Con la primera activación (cuando está apagado), se inicia el balanceo a baja velocidad, mientras que la segunda activación aumenta la velocidad. La tercera activación apaga el asiento mecedor. El asiento mecedor recuperará la última velocidad después de un tiempo de espera y reactivación. El apagado automático se produce al cabo de 15 minutos.



Música:

Alterna entre reproducción y pausa, incrementando la lista de reproducción en una melodía cada vez que se reactiva. La desconexión automática se produce transcurridos unos 16 minutos.



Control de volumen:

Pulse el interruptor del control de volumen según sea necesario para apagar o ajustar el volumen de la música y los sonidos de la naturaleza.



Vibración:

Pulse el interruptor de vibración para activar o desactivar el motor vibratorio. La desconexión automática se produce al cabo de unos 5 minutos.



Sonidos de la naturaleza:

Alterna entre reproducción y pausa, incrementando la lista de reproducción en un sonido natural cada vez que se reactiva. La desconexión automática se produce transcurridos unos 16 minutos.

FRANÇAIS

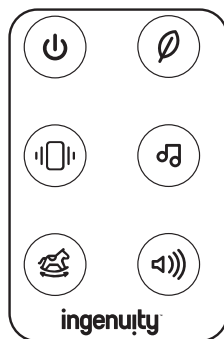
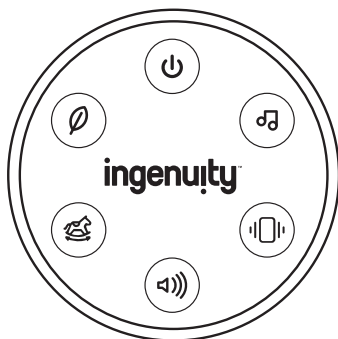

Module de contrôle :

Module de contrôle avec six boutons pour la marche, le balancement automatique, la musique, le volume, les vibrations et sons nature.

Télécommande :

Télécommande avec six boutons reproduisant les fonctions du Module de Contrôle.



Interrupteur de mise en marche :

Appuyer sur le bouton de marche pour mettre le module de contrôle en marche.



Balancement automatique :

Premier niveau d'activation (après Arrêt) pour balancements à petite vitesse et second niveau pour accélérer la vitesse. Troisième niveau pour "arrêter" les balancements. Le transat rocker revient automatiquement à la dernière vitesse programmée après arrêt et réactivation. Arrêt automatique après 15 minutes.



Musique :

Passer de l'écoute à la pause pour ajouter un morceau à la fois à votre playlist en utilisant la réactivation. Arrêt automatique après 16 minutes.



Bouton du volume :

Appuyer sur le bouton contrôle de volume pour allumer ou ajuster le volume de la musique et des sons nature.



Vibrations :

Appuyer sur le bouton Vibrations pour passer de "Marche" à "Arrêt". Arrêt automatique après 5 minutes.



Sons de la nature:

Passer de l'écoute à la pause pour ajouter un morceau à la fois à votre playlist en utilisant la réactivation. Arrêt automatique après 16 minutes.

DEUTSCH

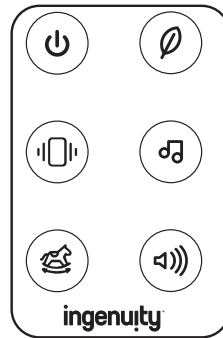
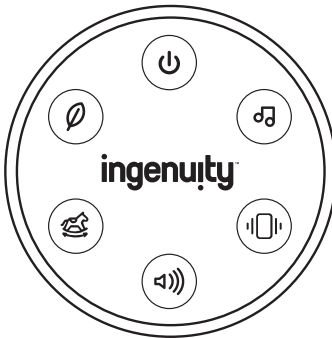

Steuerungsmodul:

Das Steuermodul verfügt über 6 kapazitive Touch-Bedienelemente, darunter Strom, automatisches Schaukeln, Melodie, Lautstärke, Vibration und Naturklänge.

Fernbedienung:

Die sechs Tasten der Fernbedienung entsprechen den Funktionen des Steuermoduls.



Betriebsschalter:

Betätigen Sie den Ein-/Ausschalter, um das Sitzsteuerungsmodul mit Strom zu versorgen.



Automatisches Schaukeln:

Bei der ersten Aktivierung (im AUS-Zustand) beginnt die Wippe mit einer niedrigen Geschwindigkeit, bei der zweiten Aktivierung erhöht sich die Geschwindigkeit. Bei der dritten Aktivierung wird die Wippe „AUS“ geschaltet. Die Wippe ruft nach einer Auszeit und erneuter Aktivierung die letzte Geschwindigkeit wieder auf. Die automatische Abschaltung erfolgt nach etwa 15 Minuten.



Musik:

Schaltet zwischen Wiedergabe und Pause um, wobei die Wiedergabeliste bei jeder erneuten Aktivierung um eine Melodie erweitert wird. Die automatische Abschaltung erfolgt nach etwa 16 Minuten.



Lautstärkeregler:

Betätigen Sie den Lautstärkeregler, um die Lautstärke für Musik und Naturgeräusche auszuschalten oder anzupassen.



Vibration:

Aktivieren Sie den Vibrationsschalter, um den Vibrationsmotor ein- und auszuschalten. Die automatische Abschaltung erfolgt nach etwa 5 Minuten.



Naturgeräusche:

Schaltet zwischen Wiedergabe und Pause hin und her und erweitert die Wiedergabeliste bei jeder erneuten Aktivierung um einen Naturton. Die automatische Abschaltung erfolgt nach etwa 16 Minuten.

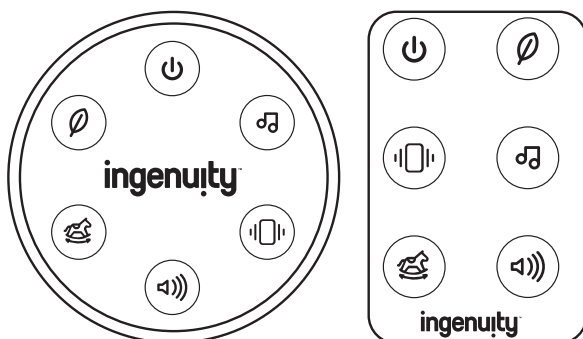

Moduł sterowania:

Moduł sterowania wyposażony jest w 6 przycisków dotykowych, w tym zasilanie, automatyczne kołysanie, melodię, głośność, wibracje i dźwięki natury.

Pilot zdalnego sterowania:

Sześć przycisków pilota zdalnego sterowania powiela funkcje modułu sterującego.



Przełącznik zasilania:

Naciśnij przełącznik zasilania, aby włączyć moduł sterowania.



Automatyczne kołysanie:

Pierwsze naciśnięcie (po wyłączeniu) rozpoczyna kołysanie przy niskiej prędkości, a drugie naciśnięcie zwiększa prędkość do wyższej. Trzecie naciśnięcie przycisku powoduje wyłączenie funkcji kołysania. Po upływie limitu czasu i ponownym włączeniu funkcja ta przywróci ostatnią prędkość. Automatyczne wyłączenie następuje po około 15 minutach.



Muzyka:

Przełącza między odtwarzaniem a pauzą, dodając jedną melodię do listy odtwarzania przy każdym ponownym włączeniu. Automatyczne wyłączenie następuje po około 16 minutach.



Regulacja głośności:

Naciśnij przełącznik regulacji głośności, aby wyłączyć muzykę i dźwięki natury lub dostosować ich głośność.



Wibracje:

Naciśnij przełącznik wibracji, aby włączyć lub wyłączyć silnik wibracyjny. Automatyczne wyłączenie następuje po około 5 minutach.



Dźwięki natury:

Przełącza między odtwarzaniem a pauzą, dodając jedną melodię do listy odtwarzania przy każdym ponownym włączeniu. Automatyczne wyłączenie następuje po około 16 minutach.

ITALIANO

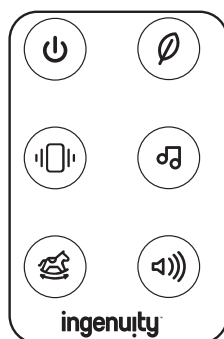
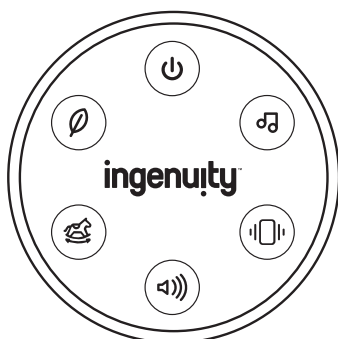

Modulo di controllo:

Il modulo di controllo è dotato di 6 comandi tattili capacitivi, tra cui Alimentazione, Dondolio automatico, Melodia, Volume, Vibrazioni e Suoni della natura.

Telecomando:

I sei pulsanti del telecomando duplicano le funzioni del modulo di controllo.



Interruttore di accensione:

Attivare l'interruttore di alimentazione per alimentare il modulo di comando del sedile.



Dondolio automatico:

La prima attivazione (quando è spento) fa iniziare il dondolio a bassa velocità, mentre la seconda attivazione aumenta la velocità. La terza attivazione spegne il dondolo (Off). Il dondolo recupera l'ultima velocità dopo la pausa e la riattivazione. Lo spegnimento automatico avviene dopo circa 15 minuti.



Musica:

Consente di alternare la riproduzione e la pausa, aggiungendo una melodia alla playlist a ogni riattivazione. Lo spegnimento automatico avviene dopo circa 16 minuti.



Controllo volume:

Attivare l'interruttore Controllo del volume in base alle necessità per disattivare o regolare il volume della musica e dei suoni della natura.



Vibrazione:

Attivare l'interruttore Vibrazione per accendere e spegnere il motore di vibrazione. Lo spegnimento automatico avviene dopo circa 5 minuti.



Suoni natura:

Consente di alternare la riproduzione suoni della natura la pausa, aggiungendo un suono della natura alla playlist a ogni riattivazione. Lo spegnimento automatico avviene dopo circa 16 minuti.

NEDERLANDS

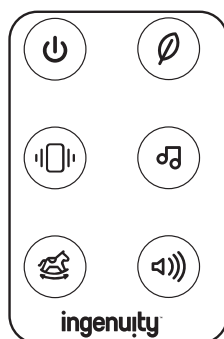
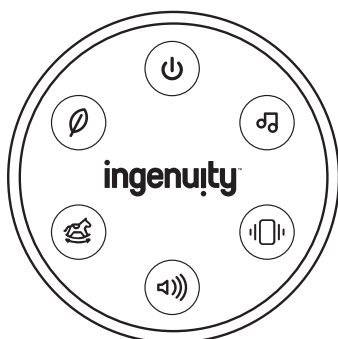

Bedieningsmodule:

De bedieningsmodule heeft 6 aanraakgevoelige knoppen, waaronder Power, Automatic Rocking, Melody, Volume, Vibration en Nature Sounds.

Afstandsbediening:

De zes knoppen op de afstandsbediening doen hetzelfde als de functies van de bedieningsmodule.



Aan/uit-schakelaar:

Activeer de aan/uit-schakelaar om de bedieningsmodule van stroom te voorzien.



Automatisch schommelen:

Bij de eerste activering (bij Uit) wipt het zitje langzaam en bij de tweede activering gaat het sneller. Bij de derde activering wordt de wipschakelaar "Uit" gezet. Na een time-out en heractivering wordt de laatste snelheid weer ingesteld. Na ongeveer 15 minuten wordt het apparaat automatisch uitgeschakeld.



Muziek:

Schakelt tussen afspelen en pauzeren, waarbij er bij elke actieverbinding telkens één melodietje wordt toegevoegd aan de afspeellijst. Automatische uitschakeling na ongeveer 16 minuten.



Volumeregeling:

Druk zo nodig op de volumeregelaar om het volume van muziek en natuurgeluiden uit te schakelen of aan te passen.



Trillen:

Druk op de trilschakelaar om de trilmotor "aan" of "uit" te zetten. Na ongeveer 5 minuten wordt de motor automatisch uitgeschakeld.



Natuurgeluiden:

Schakelt tussen afspelen en pauzeren en voegt bij elke reactivering één natuurgeluid toe aan de afspeellijst. Automatische uitschakeling na ongeveer 16 minuten.

FCC Statement / CAN ICES-3 (B) / NMB-3(B)

This device complies with Part 15 of the FCC rules. Operation is subject to the following two conditions:

- 1 this device may not cause harmful interference, and
- 2 this device must accept any interference received, including interference that may cause undesired operation.

 **WARNING:** Changes or modifications to this unit not expressly approved by the party responsible for compliance could void the user's authority to operate the equipment.

 **NOTE:** This equipment has been tested and found to comply with the limits for a Class B digital device, pursuant to Part 15 of the FCC Rules. These limits are designed to provide reasonable protection against harmful interference in a residential installation. This equipment generates, uses and can radiate radio frequency energy and, if not installed and used in accordance with the instructions, may cause harmful interference to radio communications.

However, there is no guarantee that interference will not occur in a particular installation.

If this equipment does cause harmful interference to radio or television reception, which can be determined by turning the equipment off and on, the user is encouraged to try to correct the interference by one or more of the following measures:

- Reorient or relocate the receiving antenna.
- Increase the separation between the equipment and receiver.
- Connect the equipment into an outlet on a circuit different from that to which the receiver is connected.
- Consult the dealer or an experienced radio/TV technician for help.

Déclaration FCC / CAN ICES-3 (B) / NMB-3(B)

Cet appareil est conforme à l'article 15 de la réglementation FCC. Son utilisation est sujette aux deux conditions suivantes :

- 1 ce dispositif ne peut causer d'interférences nuisibles, et
- 2 ce dispositif doit accepter toute interférence reçue, y compris les interférences pouvant causer un fonctionnement indésirable.

 **AVERTISSEMENT :** Toute modification apportée à cet appareil, sans consentement explicite des responsables conformité, est susceptible d'annuler le droit d'usage de cet appareil.

 **REMARQUE :** Cet article a été testé et déclaré conforme aux exigences requises pour les appareils numériques de classe B, conformément à l'article 15 de la réglementation FCC. Ces exigences visent à assurer une protection raisonnable contre les interférences nuisibles dans une installation chez des particuliers. Cet appareil génère, utilise et peut émettre de l'énergie radioélectrique, et s'il n'est pas installé et utilisé conformément aux instructions, il est susceptible de perturber les communications radio.

Nous ne pouvons garantir la non-interférence pour une installation donnée. Lorsque vous constatez que le matériel perturbe effectivement la réception radio ou télévision, vous pouvez vérifier ces interférences en éteignant et rallumant l'appareil. Dans ce cas, essayez une ou plusieurs des mesures suivantes :

- Réorientez ou déplacez l'antenne de réception.
- Éloignez l'appareil et le récepteur.
- Raccordez le matériel à une prise hors-circuit connexion de ce récepteur.
- Adressez-vous au fournisseur ou à un technicien expert en radio et télévision.



Find us on Facebook and Instagram @ingenuitybaby

Retrouvez-nous sur Facebook et Instagram @ingenuitybaby

Toys • Activity Gyms • Bouncers • Rockers • Swings
Activity Centers • Walkers • Door Jumpers

Jouets • Gymnase Activité • Transat • Balancelle • Balancelle
Centres d'activité • Trotteurs • Balançoires de porte

ingenuitybaby.com

MANUFACTURED FOR • FABRIQUÉ POUR **kids2™** **okids II®** ©2025 KIDS2, LLC www.kids2.com/help

KIDS2, LLC ATLANTA, GA USA 30305 • 1-800-230-8190

IMPORTED BY • IMPORTÉ PAR

KIDS2 CANADA CO. PO BOX 54059, RPA LAWRENCE PLAZA, TORONTO, ON, M6A 3B7

KIDS2 AUSTRALIA PTY LIMITED CASTLE HILL, NSW AUSTRALIA 2154 • (02) 9894-1855

KIDS2 JAPAN K.K. c/o ARK Outsourcing KK 4-3-5-704, Ebisu, Shibuya-ku, Tokyo, Japan 150-0013 • (03) 5322-6081

KIDS2 UK LTD. GROUND FLOOR, SUITE A1A, BREAKSPEAR PARK, BREAKSPEAR WAY, HEMEL HEMPSTEAD, HP2 4TZ

• +44 01582 816 080

KIDS2 EUROPE BV 5 KEIZERS, KEIZERSGRACHT 287, 1016 ED AMSTERDAM, NETHERLANDS • +31 20 2410934

KIDS2 US MÉXICO S.A. DE C.V. • (55) 5292-8488

MADE IN CHINA • HECHO EN CHINA • FABRIQUÉ EN CHINE • HERGESTELLT IN CHINA • WYPRODUKOWANO W CHINACH • PRODOTTO IN CINA • GEMAAKT IN CHINA



EN • ES • FR • DE • PL • IT • NL • 17832_7AU_1S070325