

INSTALLER: THESE INSTRUCTIONS ARE TO REMAIN WITH THE HOME OWNER.

CHECK THE BOXES TO INDICATE THAT THE CORRESPONDING STEPS HAVE BEEN COMPLETED.

**FUEL CONVERSION KITS FOR MODELS:
TLV50L || TLV62L || TLV74L || TLVX50L || TLVX62L**

These kits are for use at altitudes of 0 to 4,500 feet.

TLV50L / TLVX50L	TLV62L / TLVX62L	TLV74L
<input type="checkbox"/> Kit W175-0862, NG-LP Includes:	<input type="checkbox"/> Kit W175-0864, NG-LP Includes:	<input type="checkbox"/> Kit W175-0866, NG-LP Includes:
1x Regulator	1x Regulator	1x Regulator
1x #57 Burner orifice	1x #55 Burner orifice	1x #55 Burner orifice
4x #72 Burner orifice	4x #72 Burner orifice	6x #74 Burner orifice
4x Venturis (LP)	4x Venturis (LP)	6x Venturis (LP)
1x Propane pilot injector	1x Propane pilot injector	1x Propane pilot injector
1x Conversion data label	1x Conversion data label	1x Conversion data label

! WARNING

If converting to propane, appliance must be power or rigid vented. Refer to installation manual for details.

This conversion kit shall be installed by a qualified service agency in accordance with the manufacturer's instructions and all applicable codes and requirements of the authority having jurisdiction. If the information in these instructions is not followed exactly, a fire, explosion or production of carbon monoxide may result causing property damage, personal injury or loss of life. The qualified service agency is responsible for the proper installation of this kit. The installation is not proper and complete until the operation of the converted appliance is checked as specified in the owner instructions supplied with the kit.

WARNING:

Failure to position the parts in accordance with these diagrams or failure to use only parts specifically approved with this appliance may result in property damage or personal injury.

CAUTION:

Before proceeding with conversion the gas supply must be shut off prior to disconnecting the electrical power.

IMPORTANT:

We strongly recommend converting your appliance prior to final installation and removing porcelain panels for conversion.

- 1. For TLVL - Remove the safety barrier, glass door, front trim, finishing trim, and front cover. For TLVX - Remove the glass guards and the firebox glass. Remove existing media and set aside. Refer to the Installation manual for details.
- 2. Remove the pilot cover by removing 2 screws. Loosen the 2 screws securing the pilot shield.
- 3. Remove the screws that secure the burner to the media tray.
- 4. Remove the screws that secure the media tray and lift it out of the appliance.
- 5. Disengage the air shutter adjustment rod by lifting it off of the air shutter on the main burner Venturi **(Fig. 1). The rubber grommet must stay in place.**
- 6. Remove the burner by pulling it forward off the orifice and lift it from the appliance. **Be careful not to hit or bend the pilot probe (Fig. 1).**
- 7. Using a deep socket wrench, remove the main burner orifice from within the firebox and replace with the #57 (TLV50L/TLVX50L) orifice, or the #55 (TLV62L/TLVX62L, TLV74L) orifice supplied.

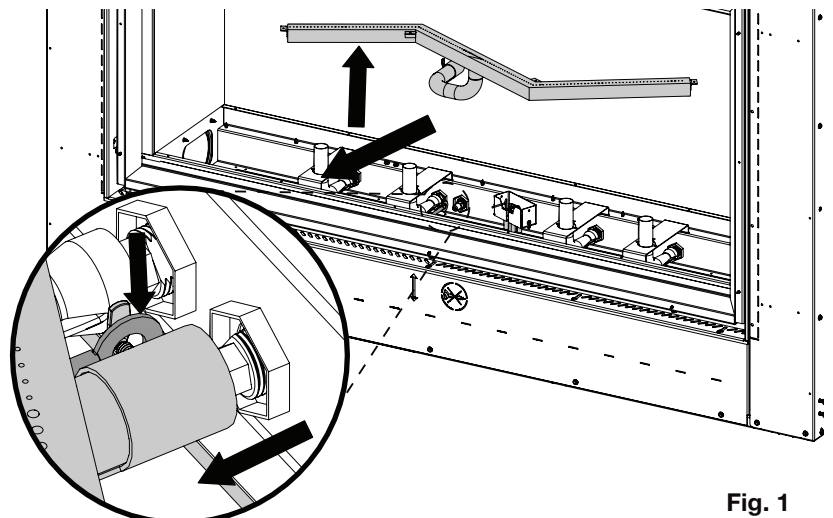

TLV50L Illustrated

Fig. 1

Quality System Certified To
ISO
9001:2015

W415-10002057 / C-0 / 02.19.26

- 8. Uninstall each log burner venturi by removing 2 screws from each bracket. Remove existing NG log venturis from the brackets and replace with the provided LP venturis, re-attach the brackets (**Fig. 2**).
- 9. Using a deep socket wrench, remove the log burner orifices and replace with the #72 (TLV50L/TLVX50L, TLV62L/TLVX62L) orifices, or the #74 (TLV74L) orifices supplied.
- 10. Reinstall the log venturis into the appliance, ensure the orifices are engaged.
- 11. Remove the two screws from the valve regulator and remove the regulator, replace with the one supplied.
- 12. Remove the 2 screws securing the pilot in place. Using a backup wrench, remove the pilot tube from the bottom side of the pilot (**Fig 3**). Remove the pilot orifice and replace with the one supplied. Re-attach the pilot tube and pilot to the bracket.
- 13. The conversion data label must be filled out and attached adjacent to the valve.
- 14. Position the burner in place inside the firebox but do not secure. Lift the burner then manually engage the larger end of the rod over the left side of the air shutter (**Fig. 4**). Once fully engaged, secure the burner and media tray. **Ensure the orifice is engaged.**
- 15. **Never place excessive media on the burner as this can result in carboning or an unappealing flame characteristic. Never place media in the pilot housing or over the pilot.** Always check that the appliance ignites smoothly across the entire burner to ensure media does not compromise performance. Pay particular attention when using power vents to ensure media placement does not affect ignition or flame characteristics. Adjust the air shutter according to the table under “venturi adjustment”.

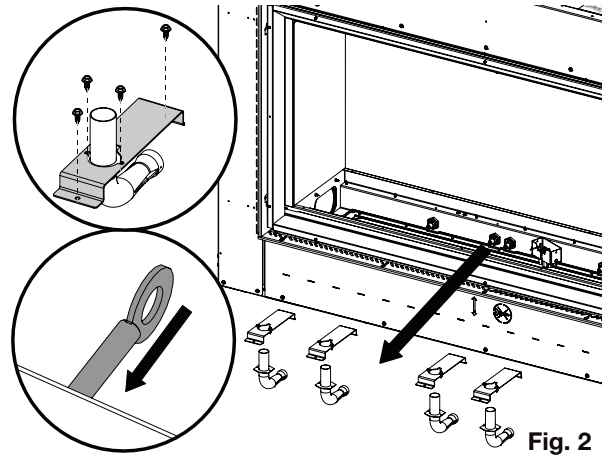

Fig. 2

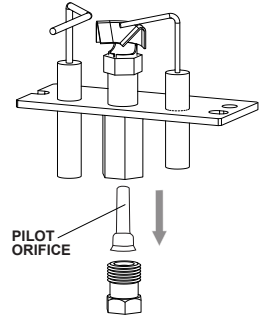

Fig. 3

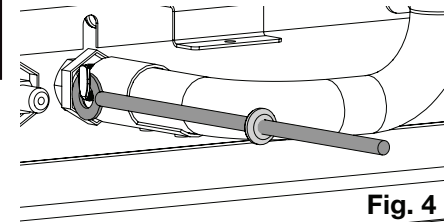

Fig. 4

note:

Media should be installed evenly across the burner tray and a moderate amount of media placed on the burner itself and, if necessary, adjusted to achieve a pleasing flame appearance. Refer to media installation instructions for details.

- 16. Turn on the electrical supply to the appliance. Turn on the gas supply. Then light the pilot to ensure the gas lines have been purged.
- 17. Check for gas leaks by brushing on a soap and water solution. Refer to the lighting instructions in your installation manual. **Do not use open flame.** Once all systems have been checked, reinstall media.
- 18. Reinstall the safety barrier, glass door, front trim, finishing trim, and front cover.

Purge all gas lines with the glass door off. Assure that a continuous flow is at the burner before replacing the glass door and glass guard assembly or safety barrier.

ADJUSTMENTS

NOTE: Your appliance may be equipped with either a rotating or a sliding air shutter cap.

VENTURI ADJUSTMENT

EXTERNALLY ADJUSTABLE AIR SHUTTER

This appliance is equipped with an externally adjustable air shutter that is **not** preset from factory. Any adjustment will be required after any change to the appliance. Any adjustments made to the shutter must be done with the burner and all media installed into the unit. It is important to operate the unit and verify that the air shutter is opened to the correct amount to prevent either flame lifting or carbonization. To open and close the shutter, pull the knob away from the unit and push the knob towards the appliance respectively.

Small adjustments on the shutter can have a drastic effect on the flame appearance; it is recommended to adjust the shutter in 1/8" increments.

AIR SHUTTER ADJUSTMENT	
Appliance	Air Shutter
TLV50L/TLVX50L	1/2" (13mm)
TLV62L/TLVX62	1/2" (13mm)
TLV74L	1/2" (13mm)

MAXIMUM INPUT RATINGS	
Appliance	Propane
TLV50L/TLVX50L	31,500 BTU/hr
TLV62L/TLVX62L	38,000 BTU/hr
TLV74L	41,500 BTU/hr



W415-10002057 / C-0 / 02.19.26

WARNING: AIR SHUTTER ADJUSTMENT MUST BE DONE BY A QUALIFIED INSTALLER.

Closing the air shutter will cause a more yellow flame, but can lead to carboning. Opening the air shutter will cause a more blue flame, but can cause flame lifting from the burner ports. The flame may not appear yellow immediately; allow 15 to 30 minutes for the final flame colour to be established.

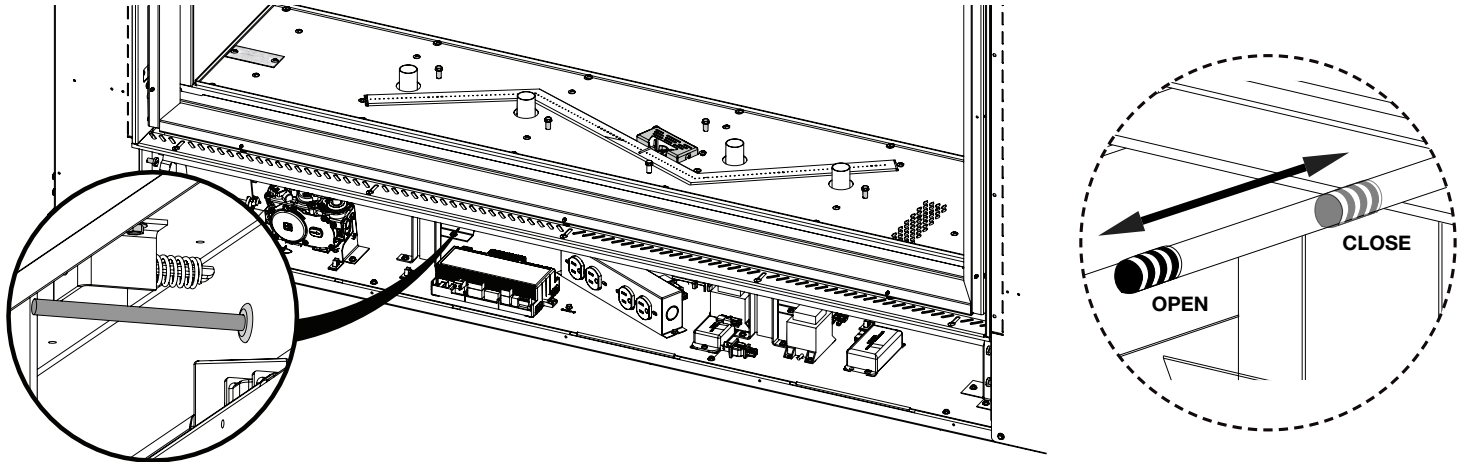

AIR SHUTTER ADJUSTMENT
AJUSTEMENT DU VOILET D'AIR

For illustrative purposes only.

PRESSURE ADJUSTMENT

Adjust the pilot screw to provide properly sized flame. Turn in a clockwise direction to reduce the gas flow.

Inlet pressure can be checked by turning screw (A) counter-clockwise until loosened and then placing pressure gauge tubing over the test point. Gauge should read 7" (minimum 4.5") water column for natural gas or 13" (11" minimum) water column for propane. Check that main burner is operating on "HI".

Outlet pressure can be checked the same as above using screw (B). Gauge should read 3.5" water column for natural gas or 10" water column for propane. Check that main burner is operating on "HI".

AFTER TAKING PRESSURE READINGS, TIGHTEN SCREWS FIRMLY TO SEAL. DO NOT OVER TORQUE. LEAK TEST.

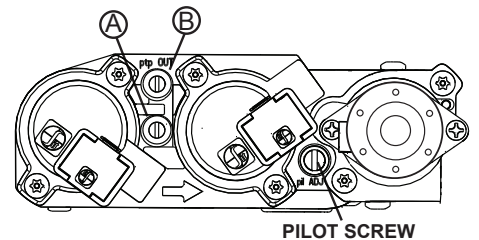

PILOT SCREW

FLAME CHARACTERISTICS

It's important to periodically perform a visual check of the pilot and burner flames. Compare them to the illustrations provided.



Valley

Peak

TLV62L Illustrated

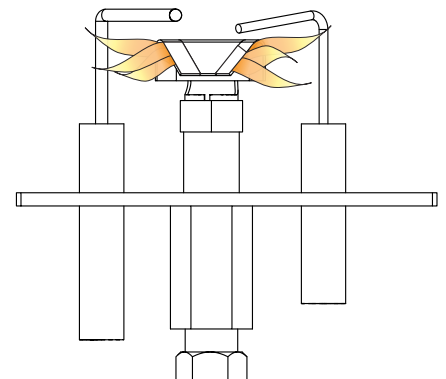

W415-10002057 / C-0 / 02.19.26

INSTALLATEUR: CES INSTRUCTIONS DOIVENT ÊTRE GARDÉES PAR LE PROPRIÉTAIRE.

VEUILLEZ COCHER LES CASES POUR INDIQUER QUE LES ÉTAPES CORRESPONDANTES ONT ÉTÉ COMPLÉTÉES.

ENSEMBLE DE CONVERSION POUR LES MODÈLES:

TLV50L || TLV62L || TLV74L || TLVX50L || TLVX62L

Ces ensembles sont utilisés pour des altitudes de 0 à 4 500 pieds.

TLV50L / TLVX50L	TLV62L / TLVX62L	TLV74L
<input type="checkbox"/> Kit W175-0862, GN-PL Comprend:	<input type="checkbox"/> Kit W175-0864, GN-PL Comprend:	<input type="checkbox"/> Kit W175-0866, GN-PL Comprend:
1x Régulateur	1x Régulateur	1x Régulateur
1x #57 Injecteur de brûleur	1x #55 Injecteur de brûleur	1x #55 Injecteur de brûleur
4x #72 Injecteur de brûleur	4x #72 Injecteur de brûleur	6x #74 Injecteur de brûleur
4x Venturis (PL)	4x Venturis (PL)	6x Venturis (PL)
1x Injecteur de veilleuse (PL)	1x Injecteur de veilleuse (PL)	1x Injecteur de veilleuse (PL)
1x Étiquette de données de conversion	1x Étiquette de données de conversion	1x Étiquette de données de conversion

⚠ AVERTISSEMENT

En cas de conversion au propane, l'appareil doit être équipé d'une ventilation électrique ou d'une ventilation rigide. Se reporter au manuel d'installation pour plus de détails.

Cet ensemble de conversion doit être installé par une agence d'entretien qualifiée conformément aux instructions du fabricant et à tous les codes et les exigences des autorités compétentes. Si ces instructions ne sont pas suivies à la lettre, un incendie, une explosion ou une production de monoxyde de carbone pourrait s'ensuivre, causant des dommages matériels, des blessures corporelles ou des pertes de vie. L'agence d'entretien est responsable de l'installation adéquate de cet ensemble. L'installation n'est pas considérée complète ni adéquate jusqu'à ce que le fonctionnement de l'appareil converti soit vérifié et jugé conforme aux instructions fournies avec cet ensemble.

AVERTISSEMENT:

- Omettre de positionner les pièces conformément aux schémas de ce feuillet ou omettre d'utiliser uniquement des pièces spécifiquement approuvées pour cet appareil peut causer des dommages matériels ou des blessures corporelles.
- Avant d'effectuer la conversion, vous devez couper l'alimentation en gaz avant de couper l'alimentation électrique.
- Il est recommandé de convertir l'appareil avant l'installation final et d'enlever les panneaux en porcelain avant de convertir.

1. Pour le TLVL – Retirez la barrière de sécurité, la porte vitrée, la garniture avant, la garniture de finition et le panneau avant. Pour le TLVX – Retirez les protections en verre et la vitre du foyer. Retirez les éléments décoratifs existants et mettez-les de côté. Reportez-vous au manuel d'installation pour plus de détails.
2. Retirer le couvercle de la veilleuse en enlevant les 2 vis. Desserrer les 2 vis de fixation de l'écran de la veilleuse.
3. Retirez les vis qui fixent le brûleur au plateau des éléments décoratifs
4. Retirez les vis qui fixent le plateau et soulevez-le pour le sortir de l'appareil
5. Désengager la tige de réglage de l'obturateur d'air en la soulevant de l'obturateur d'air sur le Venturi du brûleur principal (**Fig. 1**). **L'œillet en caoutchouc doit rester en place.**
6. Retirez le brûleur en le tirant vers l'avant pour le dégager de l'orifice et soulevez-le de l'appareil. **Soyez prudent de ne pas heurter ou plier la sonde de pilotage.**
7. À l'aide d'une clé à douille profonde, retirez l'orifice du brûleur principal situé à l'intérieur du foyer et remplacez-le par l'orifice n° 57 (TLV50L/TLVX50L) ou l'orifice n° 55 (TLV62L/TLVX62L, TLV74L) fourni.

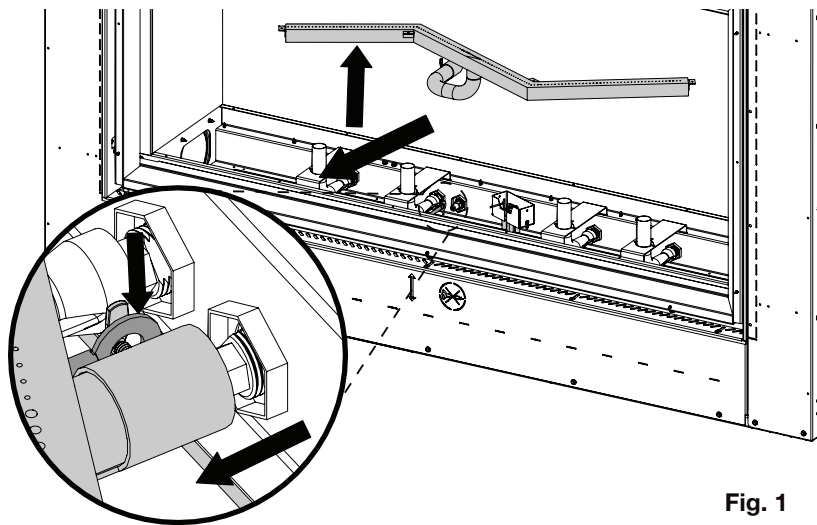

Fig. 1

TLV50L illustré

Système de qualité certifié
ISO
9001:2015

W415-10002057 / C-0 / 02.19.26

- ❑ 8. Désinstallez chaque Venturi de brûleur de bûches en retirant 2 vis de chaque support. Retirez les venturis GN existants des supports et les remplacer par les venturis PL fournis, puis fixer à nouveau les supports. (Fig. 2).
- ❑ 9. À l'aide d'une clé à douille profonde, retirez les orifices du brûleur de bûches et remplacez-les par les orifices n° 72 (TLV50L/TLVX50L, TLV62L/TLVX62L) ou n° 74 (TLV74L) fournis.
- ❑ 10. Réinstallez les venturis dans l'appareil et assurez-vous que les orifices sont bien enclenchés.
- ❑ 11. Retirer les deux vis du régulateur de la valve et retirer le régulateur, le remplacer par celui fourni.
- ❑ 12. Retirez les deux vis qui maintiennent la veilleuse en place. À l'aide d'une clé à molette, retirez le tube de la veilleuse de la partie inférieure de la veilleuse (Fig. 3). Retirer l'orifice de la veilleuse et le remplacer par celui fourni. Fixer à nouveau le tube de la veilleuse et la veilleuse sur le support.
- ❑ 13. L'étiquette des données de conversion doit être remplie et apposée à côté de la soupape.
- ❑ 14. Placez le brûleur à l'intérieur de la chambre de combustion, mais ne le fixez pas. Soulevez le brûleur, puis engagez manuellement la plus grande extrémité de la tige sur le côté gauche de l'obturateur d'air (Fig. 4). Une fois la tige complètement engagée, fixez le brûleur et le plateau des éléments décoratifs. **Assurez-vous que l'orifice est bien engagé.**
- ❑ 15. **Ne placez jamais médias excessive sur le brûleur car cela peut entraîner les dépôts de carbone ou une caractéristique désagréable de la flamme. Ne jamais placer des médias dans le boîtier de la veilleuse ou sur la veilleuse.** Toujours vérifier que l'appareil s'allume sans à-coup à travers l'ensemble brûleur à s'assurer que les médias ne compromettent pas la performance. Accorder une attention particulière lors de l'utilisation des terminaison mécaniques afin d'assurer le placement média n'affecte pas les caractéristiques d'allumage ou de flamme. Changez le réglage du volets d'air en vous référant au tableau dessous.

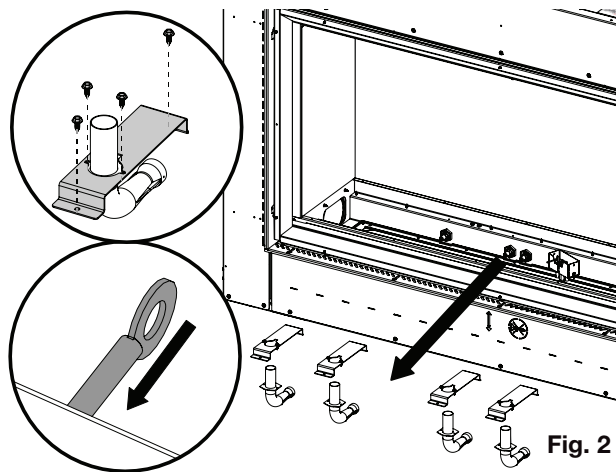

Fig. 2

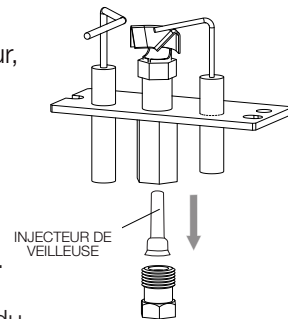

Fig. 3

note:

Médias doivent être installés uniformément à travers le plateau du brûleur et une quantité modérée de médias placée sur le brûleur lui-même et, si nécessaire, ajustée pour obtenir un aspect plaisant de la flamme. Reportez-vous aux instructions d'installation des éléments décoratifs pour plus de détails.

- ❑ 16. Rétablissez l'alimentation électrique au l'appareil puis l'alimentation en gaz. Ensuite, allumez la veilleuse et le brûleur pour vous assurer que les conduites de gaz ont été purgées.
- ❑ 17. Vérifiez pour des fuites de gaz en appliquant une solution d'eau savonneuse. Référez-vous aux instructions d'allumage dans votre manuel d'installation pour votre foyer. **Ne pas utiliser de flamme nue.** Une fois que tous les systèmes ont été inspectés, remettez les médias existant.
- ❑ 18. Réinstaller la barrière de sécurité, la porte vitrée, la garniture avant, la garniture de finition et le capot avant.

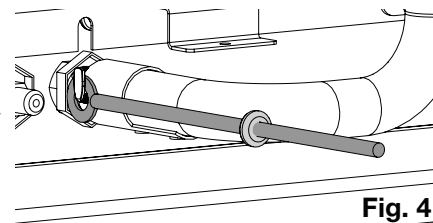

Fig. 4

Purgez toutes les conduites de gaz avec la porte vitrée ouverte. Assurez-vous que l'arrivée de gaz au brûleur est continue avant de remettre la vitre avant et l'ensemble du protection de verre ou la barrière de protection.

RÉGLAGES

NOTE: Cette appareil peut être fourni avec une bouchon d'obturation tournant ou glissant.

RÉGLAGE DU VENTURI

VOLET D'AIR RÉGLABLE DE L'EXTÉRIEUR

Cet appareil est muni d'un volet d'air à réglage externe qui **n'est pas** pré-réglé en usine. Il est situé à la gauche de l'appareil, au-dessus de la soupape. Les réglages du volet d'air doivent être effectués lorsque le brûleur et les braises vitrifiées sont installés dans l'appareil. Il est important de faire fonctionner l'appareil pour s'assurer que le volet d'air est bien ajusté afin d'éviter que la flamme se détache des orifices du brûleur ou des dépôts de carbone. Pour ouvrir et fermer le volet d'air, tirez le bouton vers vous pour l'ouvrir et poussez-le pour le fermer.

Tout réglage mineur apporté au volet peut avoir une incidence considérable sur l'aspect de la flamme. Il est recommandé de régler le volet par tranche de 1/8 po (0,32 cm).

RÉGLAGE DE VOLET D'AIR	
Appareil	Volet d'Air
TLV50L/TLVX50L	1/2" (13mm)
TLV62L/TLVX62L	1/2" (13mm)
TLV74L	1/2" (31mm)

DÉBIT MAXIMALE	
Appareil	Propane
TLV50L/TLVX50L	31 500 BTU/hr
TLV62L/TLVX62L	38 000 BTU/hr
TLV74L	41 500 BTU/hr



W415-10002057 / C-0 / 02.19.26

AVERTISSEMENT: LE RÉGLAGE DU VOLET D'AIR DOIT ÊTRE EXÉCUTÉ PAR UN TECHNICIEN OU INSTALLATEUR QUALIFIÉ

Plus le volet est fermé, plus la flamme est jaune et plus elle aura tendance à causer des dépôts de carbone. Plus le volet est ouvert, plus la flamme est bleue et plus elle a tendance à se détacher des orifices du brûleur. La flamme peut ne pas être jaune immédiatement; allouez de 15 à 30 minutes pour que la couleur finale de la flamme se stabilise.

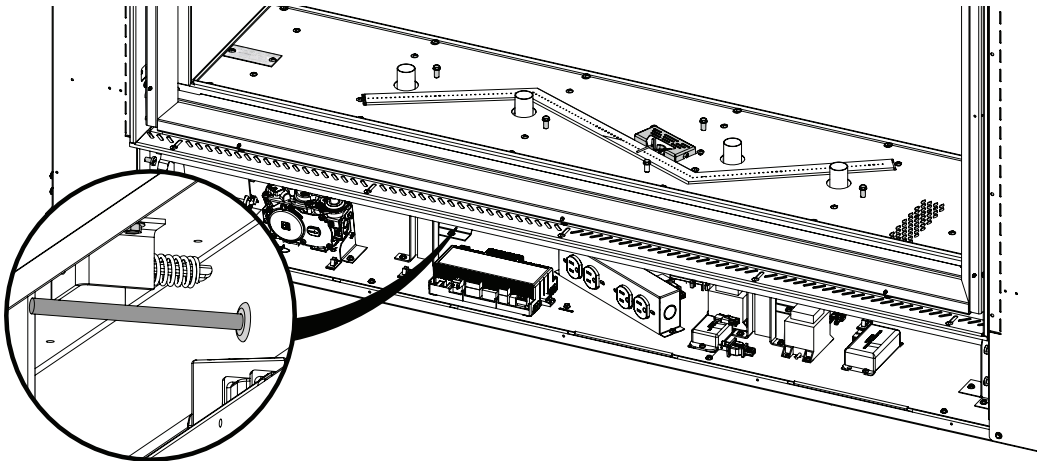

AIR SHUTTER ADJUSTMENT
AJUSTEMENT DU VOLET D'AIR

À titre d'illustration seulement

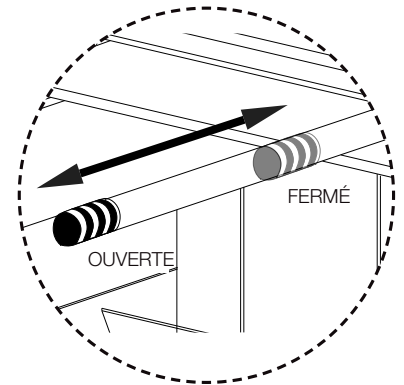

AJUSTEMENT DE LA PRESSION

Ajustez la vis de la veilleuse pour obtenir une flamme de taille normale. Tournez vers la droite pour réduire l'apport de gaz.

Pour vérifier la pression d'arrivée, tournez la vis (A) vers la gauche jusqu'à ce qu'elle soit desserrée, puis emboîtez le tube du manomètre sur la pointe d'essai. Le manomètre doit indiquer 7" (minimum 4,5") de colonne d'eau pour le gaz naturel ou 13" (11" minimum) de colonne d'eau pour le propane. Assurez-vous que le brûleur principal fonctionne à « HI ».

La pression de sortie peut être vérifiée de la même façon en utilisant la vis (B). Le manomètre doit indiquer 3,5" de colonne d'eau pour le gaz naturel ou 10" de colonne d'eau pour le propane. Assurez-vous que le brûleur principal fonctionne à « HI ».

APRÈS AVOIR PRIS LA LECTURE DES PRESSIONS, SERREZ BIEN LES VIS POUR SCELLER. NE SERREZ PAS TROP FORT. VÉRIFIEZ POUR DES FUITES

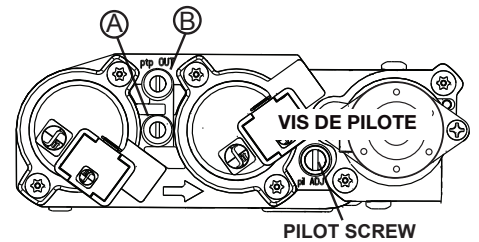

CARACTÉRISTIQUES DES FLAMMES

Il est important d'effectuer périodiquement une inspection visuelle de la flamme de la veilleuse et du brûleur. Comparez-la à ces illustrations.



Vallée

De pointe

TLV62L Illustré

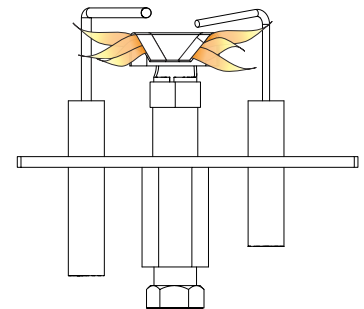

Système de qualité certifié

ISO
9001:2015

W415-10002057 / C-0 / 02.19.26