

9600 SERIES (WPV-N)



Specifications

Model	BTU	Width	Depth	Height	A.F.U.E.
WPV035T2AA-N	35,000	17 1/2"	29 1/2"	34"	Up to 96.0% Certified through AHRI
WPV050T3AA-N	53,000				
WPV070T3AA-N	70,000				
WPV070T4BA-N					
WPV090T5BA-N	88,000	22 1/2"			
WPV105T5BA-N	105,000				
WPV120T5BA-N	120,000				

Features and Benefits



The 9600 Series High Efficiency Gas Furnace may be installed in four positions, alcove or closet installations that require zero clearance. Certified by CSA for application in Canada and the United States.

- High efficiency variable speed ECM Blower Motor
- T140 Aluminized Wrinkle Bent Primary Heat Exchanger Tubes
- 29-4C Stainless Steel Heat Recovery Coil
- Aluminized Multi-Port In-Shot Burners
- Self Diagnostic Integrated Furnace Control
- Zero clearance in all positions
- Flexfit: upflow, downflow, horizontal left and horizontal right
- Premium hot surface igniter
- Direct and Single Vent installation approved
- Concentric Venting Approved
- One Propane Conversion Kit
- Canada High Altitude: 0 - 4,500ft (1372m)
- US High Altitude: 0 - 5,400ft (1646m)
- 100% Units factory fired
- Flexible Condensate Trap mounting for easy service
- Clear Front Manifold Cover
- Modular heating and blower for easy service
- Sealed Vestibule and Blower Compartments for quiet operation
- Low fire is 70 % (60% for 120BTU model) of high fire rate
- High flow rate condensate drain
- Can be used for new construction heat
- Optional UV light installation

Model Breakdown

W P V 050 T 3 AA-N

Wolf Steel Gas Furnace

S = Standard
P = Premium
U = Ultimate

X = Multispeed
V = Variable speed

Input Capacity
035 = 35,000 Btuh
050 = 53,000 Btuh
070 = 70,000 Btuh
090 = 88,000 Btuh
105 = 105,000 Btuh
120 = 120,000 Btuh

Napoleon

Design Level

Cabinet Size
A = 17.5" wide
B = 22.5" wide

Airflow Tonnage
2 = 2 Tons
3 = 3 Tons
4 = 4 Tons
5 = 5 Tons

S = Single Stage
T = Two Stage
M = Modulating

Canada

ENERGUIDE

Annual Fuel Utilization Efficiency (AFUE)
Gas- or Propane-fired forced-air furnace
with a high efficiency motor

THIS MODEL
96.0

90%
98%

Product information provided is not complete and is subject to change without notice. Please consult the installation manual for the most up to date installation information.

Quality System Certified To



W415-3076 / A / 09.14.22

9600 SERIES (WPV-N)



HEATING CAPACITIES

9600 SERIES	WPV035T2AA-N	WPV050T3AA-N	WPV070T3AA-N	WPV070T4BA-N	WPV090T5BA-N	WPV105T5BA-N	WPV120T5BA-N
MOTOR	Variable	Variable	Variable	Variable	Variable	Variable	Variable
EFFICIENCY (AFUE)	96.0%	96.0%	96.0%	96.0%	96.0%	96.0%	96.0%
HIGH FIRE INPUT BTU/HR	35,000	53,000	70,000	70,000	88,000	105,000	120,000
LOW FIRE INPUT BTU/HR	24,000	37,000	49,000	49,000	61,000	73,000	72,000

AIRFLOW COOLING

BLOWER SIZE	112-6RDD	112-8RDD	112-8RDD	112-10RDD	112-10RDD	112-10RDD	112-10RDD
MOTOR SIZE	1/3 HP	1/2HP	1/2HP	3/4HP	1HP	1HP	1HP
AC TONNAGES	1½, 2, 2½	1½, 2, 2½, 3	1½, 2, 2½, 3	2, 2½, 3, 4	2½, 3, 4, 5	2½, 3, 4, 5	2½, 3, 4, 5

AIRFLOW (CFM)

TABLE 11A - AIRFLOW (W1-LOW HEAT)

	WPV035T2AA-N	WPV050T3AA-N	WPV070T3AA-N	WPV070T4BA-N	WPV090T5BA-N	WPV105T5BA-N	WPV120T5BA-N
	ESP: 0.10" WC - 0.50" WC		ESP: 0.12" WC - 0.50" WC		ESP: 0.20" WC - 0.50" WC		
Heat Jumper	CFM						
A (MAX)	395	576	905	748	914	1156	1306
B	N/A						
C	348	504	799	656	802	1018	1068
D	367	535	852	677	836	1069	923

TABLE 11B - AIRFLOW (W2-HIGH HEAT)

	WPV035T2AA-N	WPV050T3AA-N	WPV070T3AA-N	WPV070T4BA-N	WPV090T5BA-N	WPV105T5BA-N	WPV120T5BA-N
	ESP: 0.10" WC - 0.50" WC		ESP: 0.12" WC - 0.50" WC		ESP: 0.20" WC - 0.50" WC		
Heat Jumper	CFM						
A (MAX)	517	732	1167	972	1206	1526	1833
B	N/A						
C	466	655	1031	872	1083	1374	1588
D	492	679	1099	894	1120	1443	1394

TABLE 11C - AIRFLOW (Y1-LOW COOL)

	WPV035T2AA-N		WPV050T3AA-N		WPV070T3AA-N		WPV070T4BA-N		WPV090T5BA-N		WPV105T5BA-N		WPV120T5BA-N	
	ESP: 0.10" WC - 0.50" WC		ESP: 0.12" WC - 0.50" WC		ESP: 0.20" WC - 0.50" WC									
Cool Jumper	A/C Ton	CFM	A/C Ton	CFM	A/C Ton	CFM	A/C Ton	CFM	A/C Ton	CFM	A/C Ton	CFM	A/C Ton	CFM
A	2.5	652	3	841	3	873	4	1109	5	1366	5	1366	5	1366
B	2	515	2.5	659	2.5	684	3	815	4	1070	4	1070	4	1070
C	1.5	363	2	528	2	548	2.5	666	3	791	3	791	3	791
D	N/A	N/A	1.5	397	1.5	412	2	540	2.5	666	2.5	666	2.5	666

TABLE 11D - AIRFLOW (Y1-HIGH COOL)

	WPV035T2AA-N		WPV050T3AA-N		WPV070T3AA-N		WPV070T4BA-N		WPV090T5BA-N		WPV105T5BA-N		WPV120T5BA-N	
	ESP: 0.10" WC - 0.50" WC		ESP: 0.12" WC - 0.50" WC		ESP: 0.20" WC - 0.50" WC									
Cool Jumper	A/C Ton	CFM	A/C Ton	CFM	A/C Ton	CFM	A/C Ton	CFM	A/C Ton	CFM	A/C Ton	CFM	A/C Ton	CFM
A	2.5	988	3	1274	3	1323	4	1680	5	2070	5	2070	5	2070
B	2	781	2.5	999	2.5	1037	3	1235	4	1621	4	1621	4	1621
C	1.5	602	2	800	2	831	2.5	1009	3	1199	3	1199	3	1199
D	N/A	N/A	1.5	601	1.5	624	2	818	2.5	1009	2.5	1009	2.5	1009

Cabinet Dimensions

TABLE A - FURNACE DIMENSIONS

INPUT K/Btu/hr	Width A	Depth B	Height C	Supply Air (F x G)	Return Air (D x E)
35	17 1/2" (445mm)	29 1/2" (749mm)	34" (864mm)	16 1/4" x 19 5/8" (413mm x 499mm)	14" x 23" (356mm x 584mm)
50					
70-3					
70-4	22 1/2" (572mm)			21 1/4" x 19 5/8" (540mm x 499mm)	
90					
105					
120*					

***NOTE:** If the airflow requirements exceed 1800 cfm, models will require air openings and filters on:

- both sides, OR
- one side and the bottom, OR
- just the bottom

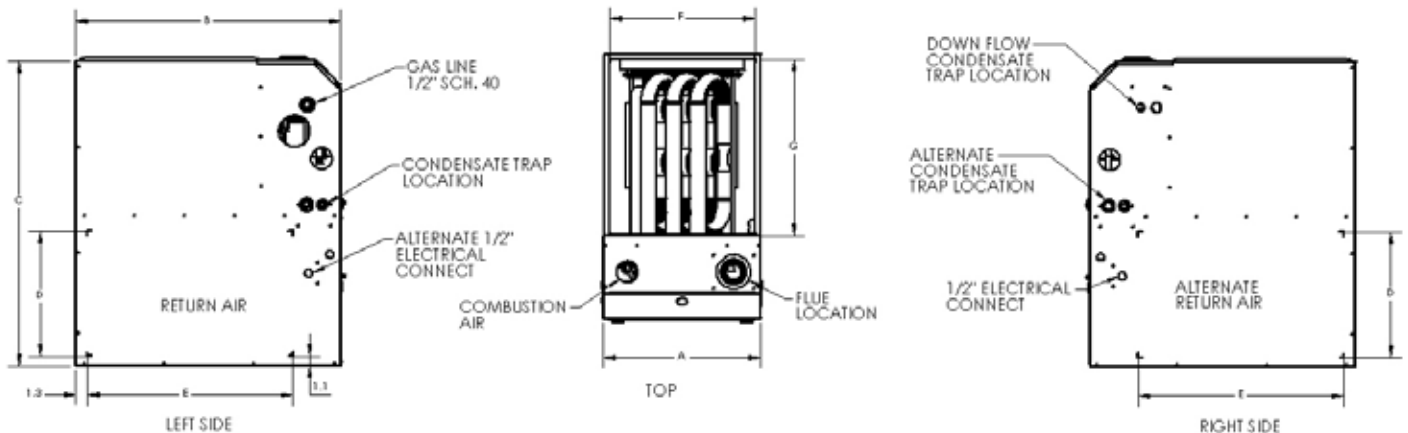

Venting

In Canada:

Furnace must be vented with ULC S636 PVC manufactured by IPEX, Royal Building Products (GVS-65 & GVS90), M&G Duravent (PPE) or Centrotherm (InnoFlue).

In United States:

- Schedule 40 PVC, ASTM D1785 or CSA B137.3
- PVC-DWV, ASTM D2665 or CSA B181.2
- Schedule 40 CPVC, ASTM F441 or CSA 137.6
- PVC Primer and Solvent Cement: ASTM D2564
- PPE ULC S636 manufactured by M&G Duravent - must terminate using 45 and 90 degree elbows, or a tee.

EQUIVALENTS:

Short Radius Elbow = 7 ft (2.13m)
 Standard Radius Elbow = 5 ft (1.52m)
 Long Radius Elbow = 3 ft (0.91m)
 45 Degree Elbow = 2.5 ft (0.76m)
 Tee

Vent lengths that require more than 6-90° elbows, add listed equivalents for every elbow up to the maximum allowable vent length.

Warranty

PRESIDENT'S LIMITED WARRANTY (Registered)

To the original registered owner and his or her spouse ("owner"), the **HEAT EXCHANGER*** is warranted for the owner's **LIFETIME** or so long as the owner owns the home in which the unit was originally installed, and **all remaining parts** as warranted for a period of **10 YEARS**, except as provided below. These warranties apply only if:

- The unit is installed in an owner-occupied, primary single family residence, and
- The unit is properly registered with Napoleon online within 60 days after the original installation. To register, go to www.napoleonheatingandcooling.com. Some states and provinces do not allow limitations on how long an implied limited warranty lasts or do not allow the exclusion or limitation of incidental or consequential damages, so the above limitation or exclusion may not apply to you. This limited warranty gives you specific legal rights, and you may also have other rights which vary by jurisdiction.

With respect to the Heat Exchanger, if the heat exchanger fails within:

- the first 10 years for 9500 / 9600 Series
- the first 15 years for 9700 Series

Napoleon will, at its discretion, provide a new equivalent gas furnace. After the 10 years (15 years - 9700 Series), Napoleon may choose to credit its prorated wholesale value towards the purchase of a new Napoleon furnace.

OR

LIMITED WARRANTY (Not Registered)

If not registered within 60 days, the **HEAT EXCHANGER** is warranted for a period of **20 YEARS** (pro rated), and all remaining parts are warranted for a period of **5 YEARS**, all other limitations apply.

With respect to the heat exchanger, Napoleon at its discretion, after 5 years may choose to provide a credit towards a replacement Napoleon gas furnace.

SÉRIES 9600 (WPV-N)



Spécifications

Modèle	BTU	Largeur	Profondeur	Hauteur	A.F.U.E.
WPV035T2AA-N	35 000	17 1/2"	29 1/2"	34"	De 96,0% certifié selon les normes AHRI
WPV050T3AA-N	53 000				
WPV070T3AA-N	70 000				
WPV070T4BA-N					
WPV090T5BA-N	88 000	22 1/2"			
WPV105T5BA-N	105 000				
WPV120T5BA-N	120 000				

Caractéristiques et Avantages



La série de fournaise aux gaz 9600 à haut rendement peut être installée dans quatre positions, et dans des alcôves ou des placards qui nécessitent un dégagement zéro. Homologuée par CSA pour des applications au Canada et aux États-Unis.

- Moteur ECM à vitesse variable d'haute efficacité de la soufflerie
- Tubes d'échangeur de chaleur primaire avec courbures à plis aluminisés T140
- Serpentin récupérateur de chaleur en acier inoxydable 29-4C
- Brûleurs aluminisés à orifices multiples et allumage simultané
- Contrôle de fournaise intégré à autodiagnostic
- Dégagement zéro dans toutes les positions
- Flexfit: évacuation ascendante, descendante, évacuation horizontale à droite et horizontale à gauche
- Allumeur de surface chaude prime
- Approuvé comme système à évacuation directe et à évacuation simple
- Approuvé pour un système d'évents concentriques
- Un ensemble de conversion au propane
- Haute Altitude Canada: 4 500 pi (1372 m)
- Haute Altitude États-Unis: 5 400 pi (1646 m)
- 100% des unités sont allumées en usine
- Montant du purgeur de vapeur d'eau flexible pour un entretien simple
- Couvercle de collecteur avant transparent
- Chauffage et soufflerie modulaire pour l'entretien simple
- Cabinet inférieur et compartiment de soufflerie scellés pour un fonctionnement silencieux
- Feu bas qui fonctionne à 70% (60% pour modèle 120BTU) de la capacité max.
- Tuyau d'écoulement de débit haut
- Peut être utiliser pour chauffage de nouvelle construction
- Installation optionnel du lumière UV

Détails des Modèles

W P V 050 T 3 AA-N

Fournaise à gaz Wolf Steel

S = Standard
P = Deluxe
U = Ultimate

X = Vitesse multiple
V = Vitesse variable

Capacité d'entrée
035 = 35 000 btuh
050 = 53 000 Btuh
070 = 70 000 Btuh
090 = 88 000 Btuh
105 = 105 000 Btuh
120 = 120 000 Btuh

Napoleon

Niveau de conception

Cabinet Size
A = 17.5" wide
B = 22.5" wide

Tonnes (débit d'air)
2 = 2 tonnes
3 = 3 tonnes
4 = 4 tonnes
5 = 5 tonnes

S = Une étape
T = Deux étapes
M = Modulant

Information du produit fourni n'est pas complet et est sujet de changer sans préavis. Consultez le manuel d'installation pour infoformation d'installation actuel.

SÉRIES 9600 (WPV-N)



CAPACITÉS DE CHAUFFAGE

SÉRIES 9600	WPV035T2AA-N	WPV050T3AA-N	WPV070T3AA-N	WPV070T4BA-N	WPV090T5BA-N	WPV105T5BA-N	WPV120T5BA-N
MOTEUR	Variable	Variable	Variable	Variable	Variable	Variable	Variable
EFFICACITÉ (AFUE)	96.0%	96.0%	96.0%	96.0%	96.0%	96.0%	96.0%
DÉBIT HF BTU/H	35,000	53,000	70,000	70,000	88,000	105,000	120,000
DÉBIT LF BTU/H	24,000	37,000	49,000	49,000	61,000	73,000	72,000

DÉBIT D'AIR ET REFOIDISSEMENT

TAILLE DE LA SOUFFLERIE	112-6RDD	112-8RDD	112-8RDD	112-10RDD	112-10RDD	112-10RDD	112-10RDD
TAILLE DU MOTEUR	1/3 HP	1/2HP	1/2HP	3/4HP	1HP	1HP	1HP
AC TONNAGES	1½, 2, 2½	1½, 2, 2½, 3	1½, 2, 2½, 3	2, 2½, 3, 4	2½, 3, 4, 5	2½, 3, 4, 5	2½, 3, 4, 5

DÉBIT D'AIR (CFM)

TABLEAU 11A - DÉBIT D'AIR (W1-FAIBLE CHALEUR)

	WPV035T2AA-N	WPV050T3AA-N	WPV070T3AA-N	WPV070T4BA-N	WPV090T5BA-N	WPV105T5BA-N	WPV120T5BA-N
	ESP: 0.10" WC - 0.50" WC		ESP: 0.12" WC - 0.50" WC		ESP: 0.20" WC - 0.50" WC		
Pull thermique	CFM						
A (MAX)	395	576	905	748	914	1156	1306
B	N/A						
C	348	504	799	656	802	1018	1068
D	367	535	852	677	836	1069	923

TABLEAU 11B - DÉBIT D'AIR (W2-CHALEUR ÉLEVÉE)

	WPV035T2AA-N	WPV050T3AA-N	WPV070T3AA-N	WPV070T4BA-N	WPV090T5BA-N	WPV105T5BA-N	WPV120T5BA-N
	ESP: 0.10" WC - 0.50" WC		ESP: 0.12" WC - 0.50" WC		ESP: 0.20" WC - 0.50" WC		
Pull thermique	CFM						
A (MAX)	517	732	1167	972	1206	1526	1833
B	N/A						
C	466	655	1031	872	1083	1374	1588
D	492	679	1099	894	1120	1443	1394

TABLEAU 11C - DÉBIT D'AIR (Y1-BAS FROID)

	WPV035T2AA-N		WPV050T3AA-N		WPV070T3AA-N		WPV070T4BA-N		WPV090T5BA-N		WPV105T5BA-N		WPV120T5BA-N	
	ESP: 0.10" WC - 0.50" WC		ESP: 0.12" WC - 0.50" WC		ESP: 0.20" WC - 0.50" WC									
Pull cool	A/C Ton	CFM	A/C Ton	CFM	A/C Ton	CFM	A/C Ton	CFM	A/C Ton	CFM	A/C Ton	CFM	A/C Ton	CFM
A	2.5	652	3	841	3	873	4	1109	5	1366	5	1366	5	1366
B	2	515	2.5	659	2.5	684	3	815	4	1070	4	1070	4	1070
C	1.5	363	2	528	2	548	2.5	666	3	791	3	791	3	791
D	N/A	N/A	1.5	397	1.5	412	2	540	2.5	666	2.5	666	2.5	666

TABLEAU 11D - DÉBIT D'AIR (Y1-ÉLEVÉ FROID)

	WPV035T2AA-N		WPV050T3AA-N		WPV070T3AA-N		WPV070T4BA-N		WPV090T5BA-N		WPV105T5BA-N		WPV120T5BA-N	
	ESP: 0.10" WC - 0.50" WC		ESP: 0.12" WC - 0.50" WC		ESP: 0.20" WC - 0.50" WC									
Pull cool	A/C Ton	CFM	A/C Ton	CFM	A/C Ton	CFM	A/C Ton	CFM	A/C Ton	CFM	A/C Ton	CFM	A/C Ton	CFM
A	2.5	988	3	1274	3	1323	4	1680	5	2070	5	2070	5	2070
B	2	781	2.5	999	2.5	1037	3	1235	4	1621	4	1621	4	1621
C	1.5	602	2	800	2	831	2.5	1009	3	1199	3	1199	3	1199
D	N/A	N/A	1.5	601	1.5	624	2	818	2.5	1009	2.5	1009	2.5	1009

Dimensions du Caisson

TABLEAU A - DIMENSIONS DE LA FOURNAISE

DÉBIT K/Btu/hr	Largeur A	Profondeur B	Hauteur C	Sortie d'air (F x G)	Retour d'air (D x E)
35	17 1/2" (445mm)	29 1/2" (749mm)	34" (864mm)	16 1/4" x 19 5/8" (413mm x 499mm)	14" x 23" (356mm x 584mm)
50					
70-3					
70-4	22 1/2" (572mm)			21 1/4" x 19 5/8" (540mm x 499mm)	
90					
105					
120*					

***NOTE:** Si les exigences du débit d'air dépassent 1800 cfm, les modèles vont devoir d'ouvertures et de filtres à air:

- sur les deux côtés, OU
- sur un côté et dans le bas, OU
- seulement dans le bas.

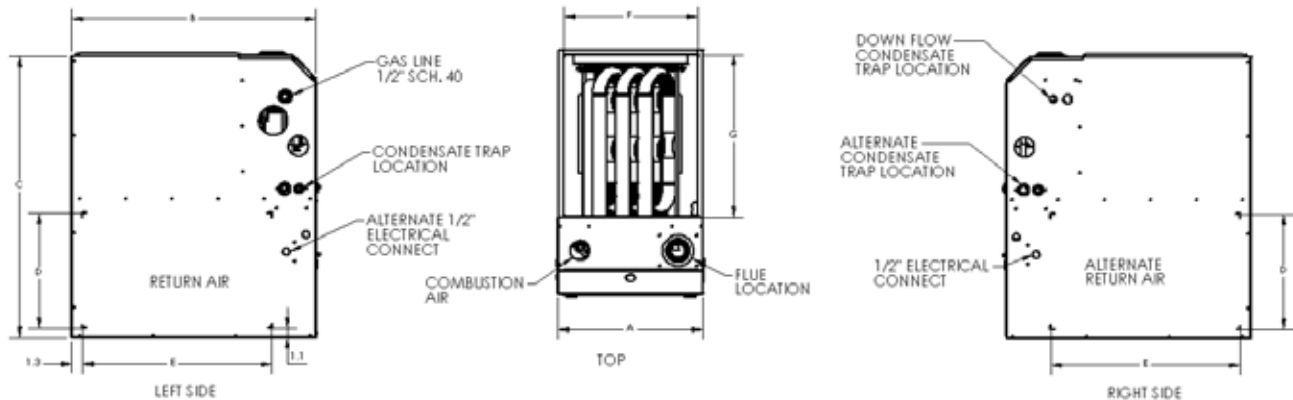

Évacuation

En Canada:

La fournaise doit être ventilée avec des conduits de PVC homologués ULC S636 fabriqués par IPEX, Royal Building Products (GVS-65 et GVS90), M&G Duravent (PPE) ou Centrotherm (InnoFlue).

Aux États-Unis:

- Schedule 40 PVC, ASTM D1785 ou CSA B137.3
- PVC-DWV, ASTM D2665 ou CSA B181.2
- Schedule 40 CPVC, ASTM F441 ou CSA 137.6
- PVC Primer and Solvent Cement: ASTM D2564
- PPE ULC S636 fabriqué par M&G Duravent - la terminaison doit utiliser des coudes de 45 et 90 degrés, ou un té.

ÉQUIVALENCES:

Coude court de rayon = 7' (pieds) (2,13m)

Rayon standard coude = 5' (pieds) (1,52m)

Long rayon coude = 3' (pieds) (0,91m)

45 Degree Elbow = 2,5' (pieds) (0,76m)

Té

Les longuers d'évent qui nécessitent plus de 6-90° revêtues, ajouter cotées équivalents pour chaque coude jusqu'à la longueur maximale autorisée.

Garantie

GARANTIE LIMITÉE DU PRÉSIDENT (enregistrée)

L'ÉCHANGEUR DE CHALEUR* est garanti au propriétaire initial enregistré et à son ou sa conjoint(e) (« propriétaire ») pendant toute la DURÉE DE VIE du propriétaire ou tant que le propriétaire possède la maison dans laquelle l'appareil a été originalement installé. **Tous les autres composants** sont garantis pour **10 ANS**, sous réserve des conditions ci-dessous. Ces garanties sont applicables uniquement si :

- L'appareil est installé dans une résidence unifamiliale principale habitée par le propriétaire, et
- Si l'appareil est enregistré adéquatement en ligne auprès de Napoléon dans les soixante (60) jours suivant l'installation originale. Pour procéder à l'enregistrement, rendez-vous à www.napoleonheatingandcooling.com. Certains États ou provinces n'autorisent pas de limitations sur la durée d'une garantie limitée implicite ni n'autorisent l'exclusion ou la limitation de dommages accessoires ou consécutifs. Par conséquent, vous n'êtes peut-être pas concerné par la limitation ou l'exclusion décrite ci-dessus. Cette garantie vous donne des droits légaux précis, et vous pourriez avoir d'autres droits, lesquels varient d'une juridiction à l'autre.

Concernant l'échangeur de chaleur, si ce dernier fait défaut durant :

- les 10 premières années pour les séries 9500 / 9600
- les 15 premières années pour la série 9700

Napoléon fournira, à sa discrétion, une fournaise à gaz équivalente neuve. Après 10 ans (15 ans pour la série 9700), Napoléon peut décider d'offrir un crédit équivalent à la valeur de gros proportionnelle, lequel sera applicable à l'achat d'une fournaise Napoléon neuve.

OU

GARANTIE LIMITÉE (non enregistrée)

Si la garantie n'est pas enregistrée dans les soixante (60) jours, l'échangeur de chaleur sera garanti pendant 20 ANS (proportionnel) et tous les autres composants seront garantis pendant 5 ANS, toutes les autres limitations étant applicables.

Concernant l'échangeur de chaleur, après cinq (5) ans, Napoléon peut, à sa discrétion, décider d'offrir un crédit qui s'appliquera à l'achat d'une nouvelle fournaise à gaz Napoléon.