

**INSTALLATEUR:** AVANT DE COMMENCER L'INSTALLATION, VEUILLEZ VOUS FAMILIARISER AVEC CE MANUEL. LAISSEZ CE MANUEL AVEC L'APPAREIL POUR CONSULTATION ULTÉRIEURE.  
**CLIENT:** CONSERVEZ CE MANUEL POUR CONSULTATION ULTÉRIEURE.



## INSTRUCTIONS D'INSTALLATION ET D'OPÉRATION

# UNITÉ MURALE MULTIFONCTION

**FOURNAISE À CONDENSATION  
HAUTE EFFICACITÉ AU GAZ ET  
CLIMATISATION ÉLECTRIQUE**

CACM Révision B

CONFORME AUX NORMES ANSI/UL 1995 ET À LA NORME ANSI Z21.47. CERTIFIÉ SELON LES NORMES CAN/CSA C22.2 no 236, CAN/CSA. 2.3 ET CAN/CGA 2.17.



Système de qualité certifié  
**ISO**  
9001-2015

Intertek  
9700539

### ⚠ AVERTISSEMENT ⚠

#### RISQUE D'ÉLECTROCUTION, D'INCENDIE OU D'EXPLOSION

LE NON-RESPECT DE TOUTES LES CONSIGNES DE SÉCURITÉ POURRAIT CAUSER DES BLESSURES, LA MORT OU DES DOMMAGES MATÉRIELS.

UNE INSTALLATION NON CONFORME, DES AJUSTEMENTS, DES ALTÉRATIONS, UN SERVICE OU UN ENTRETIEN INADÉQUATS PEUVENT CAUSER DES DOMMAGES MATÉRIELS. CONSULTEZ CE MANUEL. L'INSTALLATION ET L'ENTRETIEN DOIVENT ÊTRE EFFECTUÉS PAR UN INSTALLATEUR QUALIFIÉ, UNE AGENCE DE SERVICE OU UN FOURNISSEUR DE GAZ.

L'APPAREIL CONTIENT DU RÉFRIGÉRANT R-410A ET DE L'HUILE DE COMPRESSEUR POE.

UTILISEZ SEULEMENT DU RÉFRIGÉRANT R-410A ET DE L'HUILE DE COMPRESSEUR POE. IL EST ESSENTIEL D'UTILISER DE L'ÉQUIPEMENT D'ENTRETIEN APPROPRIÉ. UTILISEZ SEULEMENT DU RÉFRIGÉRANT R-410A APPROUVÉ POUR L'ENTRETIEN.

POUR VOTRE SÉCURITÉ, N'ENTREPOSEZ PAS OU N'UTILISEZ PAS D'ESSENCE OU AUTRES LIQUIDES ET VAPEURS INFLAMMABLES À PROXIMITÉ DE CET APPAREIL OU DE TOUT AUTRE APPAREIL. DE TELLES NÉGLIGENCE POURRAIENT ENTRAÎNER DES DOMMAGES MATÉRIELS, DES BLESSURES CORPORELLES OU LA MORT.

### ⚠ ATTENTION ⚠

L'INSTALLATION DOIT ÊTRE EFFECTUÉE CONFORMÉMENT AUX EXIGENCES DES AUTORITÉS LOCALES COMPÉTENTES, DU NATIONAL FUEL GAS CODE ANSI Z223.1 (DERNIÈRE ÉDITION), DU NATIONAL ELECTRICAL CODE AUX ÉTATS-UNIS OU DE LA NORME CAN/CGA-B149.1, CAN/CGA-B149.2 ET C22.1, PARTIE 1 (DERNIÈRE ÉDITION) DU CODE CANADIEN DE L'ÉLECTRICITÉ. TOUTE MODIFICATION AU CÂBLAGE INTERNE ANNULERA LA GARANTIE ET LA CERTIFICATION.

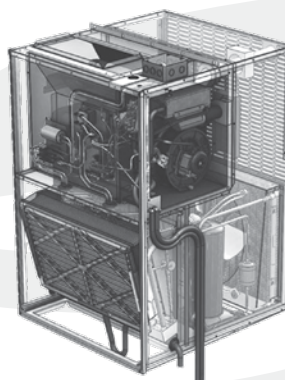

ENERGUIDE

L'UNITÉ MURALE MULTIFONCTION DE CHAUFFAGE ET DE CLIMATISATION OFFRANT LE MEILLEUR RENDEMENT.

### ⚠ IMPORTANT ⚠

- L'installation et l'entretien doivent être effectués par un installateur qualifié, une agence de service ou un fournisseur de gaz.
- Avant d'effectuer l'entretien, coupez l'alimentation électrique de l'appareil.
- Avant de procéder à l'entretien des contrôles, étiquetez tous les fils, puis débranchez-les. Rebranchez les fils correctement.
- Assurez-vous que l'appareil fonctionne adéquatement une fois l'entretien terminé.
- N'entreposez pas ou n'utilisez pas d'essence ou autres liquides et vapeurs inflammables à proximité de cet appareil ou de tout autre appareil.
- Après avoir installé l'appareil, montrez à l'utilisateur l'emplacement de l'interrupteur-sectionneur principal sur le Condo Pack et la façon dont l'appareil peut être mis hors tension à l'aide de l'interrupteur.

#### **QUE FAIRE SI VOUS DÉTECTEZ UNE ODEUR DE GAZ :**

- N'allumez aucun appareil.
- Ne touchez à aucun interrupteur électrique; n'utilisez aucun téléphone dans votre logement.
- Quittez le logement immédiatement.
- De la maison d'un voisin, appelez immédiatement votre fournisseur de gaz. Suivez ses directives.
- Si vous ne pouvez pas joindre votre fournisseur de gaz, appelez le service des incendies.

LE FABRICANT SE RÉSERVE LE DROIT DE SUPPRIMER OU DE MODIFIER LES SPÉCIFICATIONS OU LA CONCEPTION EN TOUT TEMPS, SANS PRÉAVIS ET SANS AUTRE OBLIGATION DE SA PART.

Wolf Steel ltée, 24, rue Napoleon, Barrie (Ontario) L4M 4Y8 Canada /  
103, Miller Drive, Crittenden, Kentucky, É.-U., 41030  
Téléphone 866-820-8686 • [cvc@napoleonproducts.com](mailto:cvc@napoleonproducts.com)  
• [www.chauffageetclimatisationnapoleon.com](http://www.chauffageetclimatisationnapoleon.com)

# TABLE DES MATIÈRES

<b>1.DESCRPTION DU MODÈLE</b> .....	<b>3</b>
<b>2.VUE D'ENSEMBLE</b> .....	<b>3</b>
<b>3.SÉCURITÉ</b> .....	<b>4</b>
3.1 SYMBOLES DE SÉCURITÉ ET AVERTISSEMENTS .....	4
3.2 CONSIGNES DE SÉCURITÉ .....	7
3.3 CODES .....	8
<b>4.INSTALLATION</b> .....	<b>9</b>
4.1 DIMENSIONS DE L'APPAREIL .....	10
4.2 EMBLEMES ET DÉGAGEMENTS DE L'APPAREIL .....	11
4.3 PRÉPARATION DE L'UNITÉ MULTIFONCTION .....	17
4.4 ASSEMBLAGE ET INSTALLATION DU MANCHON MURAL .....	18
4.5 SUPPORT DE L'APPAREIL .....	25
4.6 APPLICATION DE JOINTS D'ÉTANCHÉITÉ SUR LE MANCHON MURAL .....	26
4.7 INSTALLATION DE L'UNITÉ MULTIFONCTION .....	27
4.8 SYSTÈME DE CONDUITS .....	29
4.9 RACCORDS DES CONDUITS DE DRAINAGE .....	31
4.10 CONDUITS D'ÉVACUATION ET DE COMBUSTION .....	33
4.11 ALIMENTATION EN GAZ ET CONDUITES DE GAZ .....	33
4.12 BRANCHEMENT DU GAZ .....	33
4.13 PRESSION D'ALIMENTATION EN GAZ .....	34
4.14 ESSAIS D'ÉTANCHÉITÉ .....	35
4.15 PURGE DES CONDUITES DE GAZ .....	35
4.16 CONVERSIONS .....	35
4.17 ÉLECTRICITÉ .....	38
<b>5.ALLUMAGE ET ARRÊT</b> .....	<b>48</b>
5.1 ALLUMAGE DE LA FOURNAISE .....	48
5.2 ARRÊT DE LA FOURNAISE .....	49
5.3 MISE EN MARCHE DU CLIMATISEUR .....	49
5.4 CIRCULATION D'AIR .....	50
<b>6.ENTRETIEN</b> .....	<b>52</b>
6.1 RÈGLES DE SÉCURITÉ GÉNÉRALES .....	52
6.2 CHÂSSIS DE CLIMATISATION .....	53
6.3 FILTRE À AIR .....	53
6.4 LUBRIFICATION .....	53
6.5 COMPTEUR DE GAZ .....	54
6.6 ENTRETIEN PÉRIODIQUE .....	54
<b>7.GUIDE DE DÉPANNAGE</b> .....	<b>55</b>
7.1 DIAGRAMME DE DÉPANNAGE DE LA FOURNAISE .....	55
7.2 GUIDE DE DÉPANNAGE DU CLIMATISEUR .....	56
7.3 RÉGLAGE DE LA CHARGE NOMINALE .....	57
7.4 CODES DE DIAGNOSTIC DE LA DEL D'ÉTAT .....	58
7.5 HISTORIQUE DES CODES DE DÉFAILLANCE .....	58
7.6 ASSEMBLAGE DE PROTECTION CONTRE LES VENTS FORTS (CCGM) .....	59
<b>8.LISTE DES PIÈCES DE RECHANGE PSC</b> .....	<b>60</b>
8.1 CAISSON CONDO PACK PSC .....	60
8.2 MODULE DE CLIMATISATION CACM (RÉV-B) .....	62
8.3 MODULE DE CHAUFFAGE CCGM PSC .....	65
<b>9.FICHE DU PROPRIÉTAIRE</b> .....	<b>68</b>
<b>10.GARANTIE</b> .....	<b>69</b>

# 1. DESCRIPTION DU MODÈLE

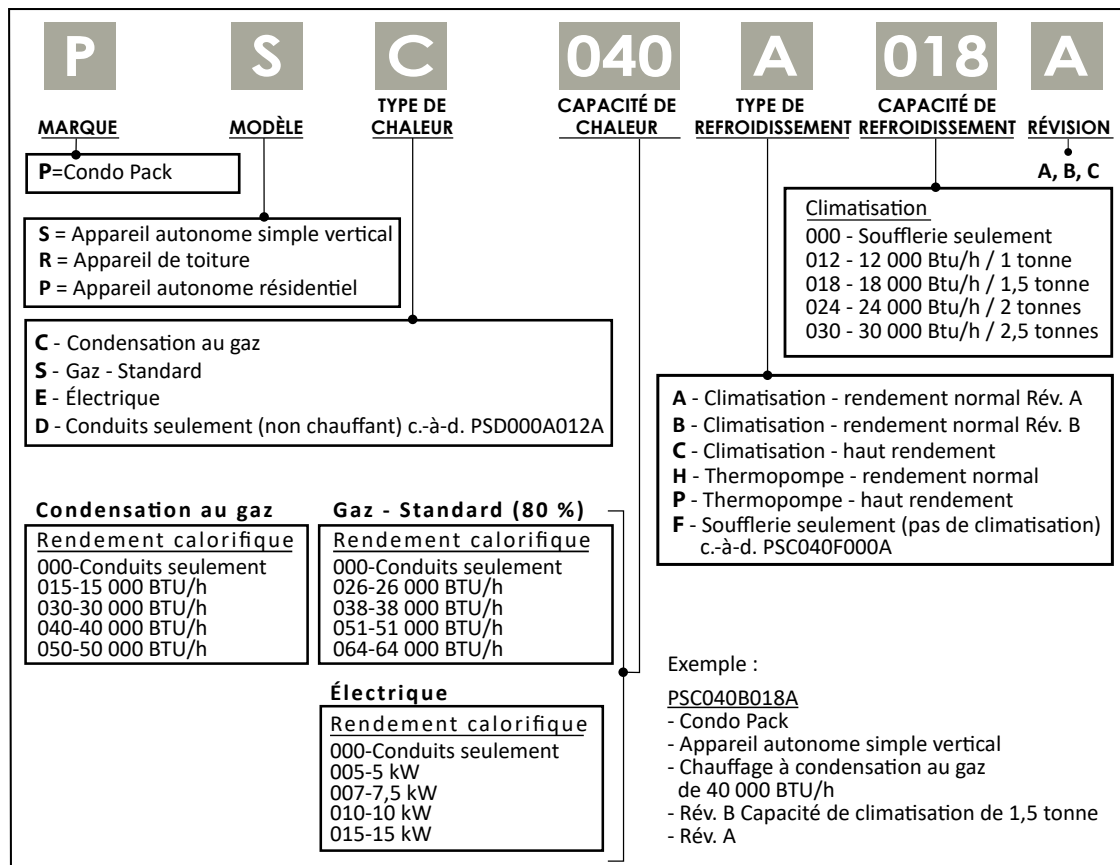

## 2. VUE D'ENSEMBLE

Ces instructions concernent l'installation du Condo Pack, qui se compose de quatre sections distinctes : le manchon mural, le cabinet, les modules de climatiseur et de fournaise. Au lieu de remplacer le système complet, les modules de climatiseur et de fournaise peuvent être partiellement ou totalement enlevés pour l'entretien. Tous les harnais de commande sont séparés par des raccords rapides modulaires, de sorte que le remplacement du module ne nécessite pas de câblage. Le fonctionnement des deux modules a été testé en usine et est prêt pour une installation facile comme un ensemble complet. Cet appareil, équipé d'un module de fournaise à haut rendement, est certifié en tant que fournaise centrale de catégorie IV à air pulsé et à évacuation directe.

Ces instructions sont destinées à aider le technicien de service qualifié. Une mauvaise installation peut endommager l'équipement, annuler la garantie et peut occasionner des dangers entraînant des blessures ou la mort. Nos systèmes et composants de CVC sont conçus pour être installés **UNIQUEMENT** par des techniciens en CVC qualifiés. L'installation de systèmes de CVC, qui comprend les raccordements du gaz, de l'électricité et du réfrigérant, est régie par un certain nombre de lois, codes et lignes directrices à l'échelle fédérale, nationale et locale. Il incombe à l'installateur d'installer le produit conformément aux codes et aux règlements en vigueur. Il incombe au propriétaire de la maison d'entretenir correctement l'équipement. **AUCUNE GARANTIE** n'est offerte sur les produits installés par des personnes non certifiées ou non autorisées. Le non-respect de cette politique pourrait entraîner des violations des lois en vigueur qui sont punissables. La documentation et les spécifications sont continuellement mises à jour et peuvent être modifiées. Veuillez télécharger la dernière version des caractéristiques techniques et des manuels se trouvant sur le site <http://www.condopack.com/>.

## 3. SÉCURITÉ

Seul un technicien de service formé et qualifié possédant une bonne maîtrise des instructions d'entretien standard et du matériel de formation devrait effectuer le service ainsi que l'installation et la réparation de ces appareils. Une installation non conforme, des réglages, des modifications, un service, un entretien ou un usage inadéquats peuvent provoquer une explosion, un incendie, une électrocution ou d'autres situations pouvant entraîner la mort, des blessures corporelles ou des dommages matériels. Pour obtenir de l'information ou de l'aide, consultez un installateur qualifié, une agence de service, votre distributeur ou votre succursale.

Respectez toutes les mesures de sécurité. Portez des lunettes de sécurité ainsi que des vêtements et des gants de protection. Ayez toujours accès à un extincteur. Lisez attentivement ces instructions et respectez toutes les mises en garde contenues dans la documentation fournie avec l'appareil. Pour connaître les exigences particulières, consultez les codes locaux, nationaux et provinciaux.

### 3.1 SYMBOLES DE SÉCURITÉ ET AVERTISSEMENTS

Assurez-vous de comprendre et de porter une attention particulière aux mots DANGER, AVERTISSEMENT et ATTENTION ainsi qu'aux symboles définis subséquentement. Ils sont utilisés tout au long de ce manuel pour aviser le lecteur de dangers potentiels et de niveaux de risque variés.

#### **DANGER**

**INDIQUE UNE SITUATION DANGEREUSE IMMINENTE QUI, SI ELLE N'EST PAS ÉVITÉE, CAUSERA LA MORT OU DES BLESSURES GRAVES.**

#### **AVERTISSEMENT**

**INDIQUE UNE SITUATION POTENTIELLEMENT DANGEREUSE QUI, SI ELLE N'EST PAS ÉVITÉE, POURRAIT CAUSER LA MORT OU DES BLESSURES GRAVES.**

#### **ATTENTION**

**INDIQUE UNE SITUATION POTENTIELLEMENT DANGEREUSE QUI, SI ELLE N'EST PAS ÉVITÉE, POURRAIT CAUSER DES BLESSURES MINEURES OU LÉGÈRES. PEUT AUSSI ÊTRE UTILISÉ POUR METTRE EN GARDE CONTRE DES PRATIQUES NON SÉCURITAIRES.**

#### **IMPORTANT**

**PRÉSENTE DES MESURES IMPORTANTES POUR ASSURER UNE INSTALLATION, UNE FIABILITÉ OU UN FONCTIONNEMENT ADÉQUATS.**

#### **REMARQUE**

**MET L'ACCENT SUR LES SUGGESTIONS QUI AMÉLIORENT L'INSTALLATION, LA FIABILITÉ OU LE FONCTIONNEMENT.**

H3.3.2. \_FR

## ⚠ AVERTISSEMENT ⚠

SI CES INSTRUCTIONS NE SONT PAS SUIVIES À LA LETTRE, UN INCENDIE OU UNE EXPLOSION POURRAIENT S'ENSUIVRE, CAUSANT DES DOMMAGES MATÉRIELS, DES BLESSURES CORPORELLES OU LA MORT.

### POUR VOTRE SÉCURITÉ

N'ENTREPOSEZ PAS OU N'UTILISEZ PAS D'ESSENCE OU D'AUTRES LIQUIDES ET VAPEURS INFLAMMABLES OU TOUT AUTRE MATÉRIAU COMBUSTIBLE À PROXIMITÉ DE CET APPAREIL OU DE TOUT AUTRE APPAREIL.

### QUE FAIRE SI VOUS DÉTECTEZ UNE ODEUR DE GAZ

- N'ALLUMEZ AUCUN APPAREIL.
- NE TOUCHEZ À AUCUN INTERRUPTEUR ÉLECTRIQUE; N'UTILISEZ AUCUN TÉLÉPHONE DANS VOTRE IMMEUBLE.
- APPELEZ IMMÉDIATEMENT VOTRE FOURNISSEUR DE GAZ D'UN TÉLÉPHONE VOISIN. SI VOUS UTILISEZ UN TÉLÉPHONE CELLULAIRE, ÉLOIGNEZ-VOUS DE L'IMMEUBLE. SUIVEZ LES INSTRUCTIONS DU FOURNISSEUR DE GAZ.
- SI VOUS NE POUVEZ PAS JOINDRE VOTRE FOURNISSEUR DE GAZ, APPELEZ LE SERVICE DES INCENDIES.
- NE RENTREZ PAS DANS L'IMMEUBLE AVANT D'AVOIR REÇU L'AUTORISATION DU FOURNISSEUR DE GAZ OU DU SERVICE DES INCENDIES.

UNE INSTALLATION NON CONFORME, DES AJUSTEMENTS, DES MODIFICATIONS, UN SERVICE OU UN ENTRETIEN INADÉQUATS PEUVENT CAUSER DES DOMMAGES MATÉRIELS, DES BLESSURES CORPORELLES OU LA MORT. CONSULTEZ CE MANUEL.

L'INSTALLATION ET L'ENTRETIEN DOIVENT ÊTRE EFFECTUÉS PAR UN INSTALLATEUR QUALIFIÉ, UNE AGENCE DE SERVICE OU UN FOURNISSEUR DE GAZ.

H3.3.3. GS\_CP\_FR

## ⚠ AVERTISSEMENT ⚠

AFIN D'ASSURER UN FONCTIONNEMENT SÉCURITAIRE ET ADÉQUAT, LA FOURNAISE A BESOIN D'AIR POUR LA COMBUSTION ET LA VENTILATION. ÉVITEZ DE BLOQUER LES PRISES D'AIR DE LA FOURNAISE, LES PRISES D'AIR DE L'ENDROIT OÙ L'APPAREIL EST INSTALLÉ, ET LAISSEZ UN ESPACE LIBRE AUTOUR DE LA FOURNAISE.

## ⚠ AVERTISSEMENT ⚠

EN CAS DE SURCHAUFFE OU S'IL EST IMPOSSIBLE DE COUPER L'ALIMENTATION EN GAZ, FERMEZ LA SOUPE DE GAZ DE LA FOURNAISE AVANT DE COUPER L'ALIMENTATION ÉLECTRIQUE DE LA FOURNAISE.

## ⚠ AVERTISSEMENT ⚠

N'UTILISEZ PAS CETTE FOURNAISE SI UNE PARTIE QUELCONQUE A ÉTÉ SUBMERGÉE. UN APPAREIL ENDOMMAGÉ PAR L'EAU EST EXTRÊMEMENT DANGEREUX. DANS CES CIRCONSTANCES, TENTER D'UTILISER LA FOURNAISE PEUT PROVOQUER UN INCENDIE OU UNE EXPLOSION. VOUS DEVEZ COMMUNIQUER AVEC UNE AGENCE DE SERVICE QUALIFIÉE POUR FAIRE INSPECTER LA FOURNAISE ET POUR FAIRE REMPLACER TOUT CONTRÔLE DE GAZ, TOUTE PIÈCE DU SYSTÈME DE CONTRÔLE OU TOUTE PIÈCE ÉLECTRIQUE QUI A ÉTÉ EN CONTACT AVEC DE L'EAU, OU ALORS POUR FAIRE REMPLACER LA FOURNAISE, SI CELA EST JUGÉ NÉCESSAIRE.

H3.3.4. GS\_CP\_FR

**⚠ AVERTISSEMENT ⚠**

**CETTE INFORMATION EST DESTINÉE AUX TECHNICIENS EN CVC QUALIFIÉS. TOUTE TENTATIVE DE RÉPARATION D'UN CLIMATISEUR CENTRAL PEUT ENTRAÎNER DES BLESSURES CORPORELLES OU DES DOMMAGES MATÉRIELS. LE FABRICANT OU LE VENDEUR NE SONT PAS RESPONSABLES DE L'INTERPRÉTATION DE CETTE INFORMATION ET N'ASSUMENT AUCUNE RESPONSABILITÉ LIÉE À SON UTILISATION.**

**⚠ ATTENTION ⚠**

- L'APPAREIL CONTIENT DU RÉFRIGÉRANT R-410A ET DE L'HUILE POUR COMPRESSEUR DE TYPE POE.
- NE PAS REMPLACER LE RÉFRIGÉRANT ET L'HUILE POUR COMPRESSEUR PAR UN AUTRE PRODUIT.
- UTILISER SEULEMENT DES COMPOSANTS ET DE L'ÉQUIPEMENT D'ENTRETIEN CONVENANT AU RÉFRIGÉRANT R-410A. LE DÉFAUT DE SE CONFORMER À CETTE EXIGENCE POURRAIT CAUSER DES BLESSURES CORPORELLES OU DES DOMMAGES MATÉRIELS.
- LORSQUE LE SYSTÈME EST OUVERT POUR REMPLACER UN COMPOSANT, LIMITER L'EXPOSITION DU SYSTÈME À L'AIR, CAR L'HUILE POE ABSORBE FACILEMENT L'HUMIDITÉ AMBIANTE.
- NE JAMAIS CASSER LE VIDE AVEC DE L'AIR ET TOUJOURS CHANGER LE FILTRE DÉSHYDRATEUR LORSQUE LE SYSTÈME EST OUVERT.

**⚠ AVERTISSEMENT ⚠**

**SURFACE CHAUDE! NE TOUCHEZ PAS LE DESSUS DU COMPRESSEUR. LE COMPRESSEUR ET LES CONDUITES D'ÉVACUATION PEUVENT ÊTRE EXTRÊMEMENT CHAUDS. TOUT CONTACT PEUT CAUSER DES BRÛLURES, DE LÉGÈRES À GRAVES.**

**⚠ ATTENTION ⚠**

PENDANT L'INSTALLATION, LA VÉRIFICATION, L'ENTRETIEN ET LA RÉOLUTION DE PROBLÈME, IL SERA PEUT-ÊTRE NÉCESSAIRE DE TRAVAILLER AVEC DES COMPOSANTES ÉLECTRIQUES. IL EXISTE UN RISQUE D'ÉLECTROCUTION POUVANT PROVOQUER DES BLESSURES OU LA MORT :  
COUPER L'ALIMENTATION ÉLECTRIQUE AVANT DE PROCÉDER À L'ENTRETIEN!

H3.94\_CP\_FR

**⚠ AVERTISSEMENT ⚠**

**CES INSTRUCTIONS SONT DESTINÉES À AIDER LES TECHNICIENS DE SERVICE QUALIFIÉS À INSTALLER, À RÉGLER ET À FAIRE FONCTIONNER ADÉQUATEMENT CET APPAREIL. LISEZ ATTENTIVEMENT CES DIRECTIVES AVANT DE PROCÉDER À L'INSTALLATION DE L'APPAREIL ET DE LE FAIRE FONCTIONNER. SI CES DIRECTIVES NE SONT PAS SUIVIES À LA LETTRE, L'INSTALLATION, LE RÉGLAGE, LE SERVICE OU L'ENTRETIEN POURRAIENT ÊTRE INADÉQUATS, CE QUI RISQUERAIT DE CAUSER UN INCENDIE, UNE ÉLECTROCUTION, UN EMPOISONNEMENT AU MONOXYDE DE CARBONE, UNE EXPLOSION, DES DOMMAGES MATÉRIELS, DES BLESSURES CORPORELLES OU LA MORT.**

H3.4.2\_CP\_FR

## 3.2 CONSIGNES DE SÉCURITÉ

1. Cette fournaise ne doit fonctionner qu'avec le type de gaz approuvé pour cet appareil. Consultez la plaque d'homologation de l'appareil.
2. **Cet appareil doit être entreposé à l'intérieur, dans un endroit sec (à l'abri des intempéries).**
3. N'installez PAS cet appareil à l'extérieur ou dans une maison mobile, une caravane ou un véhicule de plaisance. Cet appareil n'est pas conçu ou certifié pour ce type d'installation.
4. N'installez PAS l'appareil dans un milieu corrosif ou contaminé.
5. Pour démarrer ou arrêter la fournaise, consultez les sections « Mise en marche de la fournaise et Arrêt de la fournaise » de la section 5 du présent manuel.
6. Cette unité doit être installée au sec et à l'intérieur (**à l'abri des intempéries et des températures extrêmement froides**).
7. L'espace où est installé l'appareil doit être suffisamment approvisionné en air comburant et en air de ventilation, comme il est indiqué dans la section « 4.10 CONDUITS D'ÉVACUATION ET DE COMBUSTION ».
8. Les produits de la combustion doivent être rejetés à l'extérieur uniquement par un système de ventilation installé en usine, comme il est indiqué à la section « 4.10 CONDUITS D'ÉVACUATION ET DE COMBUSTION ».
9. N'effectuez jamais de tests de détection de fuites avec une flamme nue. Pour vérifier toutes les connexions, procurez-vous une solution savonneuse commerciale spécialement conçue pour la détection des fuites, comme il est indiqué dans la section « 4.11 ALIMENTATION EN GAZ ET CONDUITES DE GAZ » de ce manuel.
10. L'air doit être canalisé, tant l'air d'approvisionnement que de retour. Les conduits doivent relier l'appareil aux différentes pièces, mais pas à celle accueillant l'appareil. Assurez-vous que la pression statique externe du système de conduits respecte la plage permise (comme il est indiqué sur la plaque d'homologation de l'appareil). Scellez complètement les conduits d'approvisionnement et de retour d'air sur le caisson de l'appareil. Consultez la section « 4.8 SYSTÈME DE CONDUITS » pour obtenir de plus amples renseignements.
11. La prise de retour doit être alimentée d'une ou de plusieurs autres pièces à l'intérieur de l'espace climatisé. **La prise d'air ou d'air d'appoint frais ne doit jamais entrer directement dans le conduit d'air de RETOUR; la prise d'air ou d'air d'appoint frais doit toujours passer par un système de ventilateur-récupérateur de chaleur avant d'être raccordée au conduit d'air de RETOUR.**
12. Cet appareil doit toujours être installé pour qu'il puisse fonctionner selon l'étendue des élévations de température et la gamme de pressions statiques externes (conduits), comme il est indiqué sur la plaque d'homologation de l'appareil.
13. Lorsqu'un appareil alimenté au gaz est installé dans un garage de remisage, les sources d'inflammation de l'appareil, y compris la soufflerie et le contacteur (consultez la page 17, « IMPORTANT », 1a.), doivent se trouver au moins à 457 mm (18 po) au-dessus du plancher. Pour éviter que les véhicules endommagent l'appareil, celui-ci doit être installé dans un endroit approprié ou être protégé. Consultez les consignes de sécurité.
14. La température de l'air de retour doit se maintenir dans la plage suivante :
  - entre 55 °F (13 °C) et 80 °F (27 °C) pour le chauffage au gaz
  - entre 65 °F (18 °C) et 90 °F (32 °C) pour la climatisation.
15. La fournaise doit être exempte de tous matériaux isolants. Examinez soigneusement la zone où est installée la fournaise lors de l'installation de cette dernière ou lorsqu'un isolant est ajouté. Les matériaux isolants peuvent être combustibles.
16. **NE DOIT PAS SERVIR À CHAUFFER NI À CLIMATISER DES BÂTIMENTS OU DES STRUCTURES EN CONSTRUCTION!** Les appareils endommagés ou enlisés par des débris de construction ne seront pas couverts par la garantie.
17. Avant d'installer l'appareil, assurez-vous de connaître tous les codes en vigueur. Les codes locaux, provinciaux ou nationaux peuvent prévaloir sur les instructions contenues dans le présent manuel. Assurez-vous de consulter :
  - Les autorités compétentes en matière d'installation de systèmes de CVC;
  - Les codes locaux pour obtenir des renseignements sur le câblage électrique.

### ⚠ AVERTISSEMENT ⚠

**LORSQUE CET APPAREIL EST INSTALLÉ DANS UN GARAGE D'ENTREPOSAGE, LES BRÛLEURS ET L'ALLUMEUR DE L'APPAREIL DOIVENT SE TROUVER AU MOINS À 18 PO (457 MM) AU-DESSUS DU PLANCHER, ET CE, AFIN D'ÉVITER QUE DES VAPEURS INFLAMMABLES, POTENTIELLEMENT PRÉSENTES DANS LE GARAGE, PRENNENT FEU.**

**POUR ÉVITER QUE LES VÉHICULES ENDOMMAGENT LA FOURNAISE, ELLE DOIT ÊTRE INSTALLÉE DANS UN ENDROIT APPROPRIÉ OU ÊTRE PROTÉGÉE.**

**SI CES INSTRUCTIONS NE SONT PAS SUIVIES À LA LETTRE, UN INCENDIE OU UNE EXPLOSION POURRAIENT S'ENSUIVRE, CAUSANT DES DOMMAGES MATÉRIELS, DES BLESSURES CORPORELLES OU LA MORT.**

### 3.3 CODES

MIO

#### 1. Cet appareil doit être installé ainsi:

- Conformément à tous les codes, les réglementations et les règlements locaux émis par les autorités compétentes.
- Au Canada, l'installation de la fournaise doit être conforme aux normes actuelles CAN/CGA-B149.1 et B149.2 du Code d'installation du gaz naturel et du propane.
- Aux États-Unis, l'installation de la fournaise doit être conforme à la norme actuelle ANSI Z223.1 (NFPA 54) du National Fuel Gas Code.

#### 2. Les branchements électriques doivent :

- Être conformes à tous les codes, les réglementations et les règlements locaux applicables.
- Au Canada : être conformes à la version courante des normes CAN/CSA C22.1 et C22.2 du Code canadien de l'électricité (Parties 1 et 2).
- Aux États-Unis, être conformes à la version courante de la norme ANSI/NFPA 70 du National Electrical Code.

#### 3. Les normes ainsi que d'autres renseignements sont disponibles auprès des organismes suivants :

Association canadienne de normalisation  
5060, Spectrum Way  
Mississauga, (Ontario) L4W 5N6  
Tél. : 416 747-4000  
Site Web : [www.csa.ca](http://www.csa.ca)

National Fire Protection Association  
1, Batterymarch Park  
Quincy, MA, 02169-7471  
Tél. : 617 770-3000  
Site Web : [www.nfpa.org](http://www.nfpa.org)

American Gas Association  
400, North Capitol Street,  
NW, Suite 450  
Washington DC, 20001  
Tél. : 202 824-7000  
Site Web : [www.aga.org](http://www.aga.org)

### ⚠ AVERTISSEMENT ⚠

**N'INSTALLEZ PAS CET APPAREIL DANS UNE MAISON MOBILE! UNE TELLE INSTALLATION N'EST PAS APPROUVÉE. CELA POURRAIT CAUSER UN INCENDIE, DES DOMMAGES MATÉRIELS, DES BLESSURES CORPORELLES OU LA MORT.**

**CETTE FOURNAISE CONTIENT DE L'ISOLANT EN FIBRE DE VERRE RECOUVERT D'UNE FEUILLE D'ALUMINIUM. IL EXISTE UN LIEN ENTRE L'INHALATION DE PARTICULES DE FIBRE DE VERRE ET LES MALADIES RESPIRATOIRES, INCLUANT LE CANCER.**

**HABITUELLEMENT, LE GAZ NATUREL ET LE PROPANE SONT ODORISÉS PAR LE FOURNISSEUR DE COMBUSTIBLE. DANS CERTAINS CAS, IL EST POSSIBLE QUE L'ODEUR SOIT IMPERCEPTIBLE. COMME MESURE DE SÉCURITÉ SUPPLÉMENTAIRE, IL EST CONSEILLÉ D'INSTALLER, SELON LES DIRECTIVES DU FABRICANT, DES DÉTECTEURS DE GAZ HOMOLOGUÉS UL ET ULC.**

**LES GAZ D'ÉCHAPPEMENT DE CETTE FOURNAISE CONTIENNENT DES SUBSTANCES CHIMIQUES QUI, PARFOIS, PEUVENT RENFERMER DU MONOXYDE DE CARBONE. CE DERNIER EST UN GAZ INODORE, INCOLORE, INSIPIDE ET HAUTEMENT TOXIQUE. MÊME EN FAIBLES CONCENTRATIONS, IL EST PRÉSUMÉ CAUSER DES MALFORMATIONS CONGÉNITALES ET POSER D'AUTRES DANGERS POUR LA REPRODUCTION.**

**DANS TOUS LES IMMEUBLES DOTÉS D'APPAREILS ALIMENTÉS PAR DES COMBUSTIBLES FOSSILES, IL EST CONSEILLÉ D'INSTALLER DES DÉTECTEURS DE MONOXYDE DE CARBONE HOMOLOGUÉS UL ET ULC. L'INSTALLATION DE TOUS LES DÉTECTEURS DE MONOXYDE DE CARBONE DOIT ÊTRE CONFORME AUX DIRECTIVES DU FABRICANT ET AUX CODES DU BÂTIMENT LOCAUX APPLICABLES.**

**DANGER D'INCENDIE, D'EXPLOSION ET D'EMPOISONNEMENT AU MONOXYDE DE CARBONE! L'UTILISATION DE DISPOSITIFS DE CONTRÔLE INAPPROPRIÉS POURRAIT CAUSER UN INCENDIE, UNE EXPLOSION OU UN EMPOISONNEMENT AU MONOXYDE DE CARBONE. LA SOUPE DE GAZ DOIT UNIQUEMENT ÊTRE REMPLACÉE PAR LE MÊME NUMÉRO DE MODÈLE OU PAR LE MODÈLE SPÉCIFIÉ PAR LE FABRICANT.**

## 4. INSTALLATION

L'appareil est livré en un seul morceau, complètement assemblé et câblé. Les raccords des conduits de drainage de la fournaise et du climatiseur sont expédiés séparément afin qu'ils soient installés sur place.

Si l'appareil neuf présente des dommages, signalez-les sur le bon de livraison du transporteur. Les demandes de remboursement doivent être remises au transporteur le plus rapidement possible.

Vérifiez la plaque d'homologation (à l'avant du panneau d'accès) pour confirmer les capacités de chauffage et de climatisation. L'appareil doit être utilisé uniquement avec le type de gaz et l'alimentation électrique indiqués sur la plaque d'homologation.

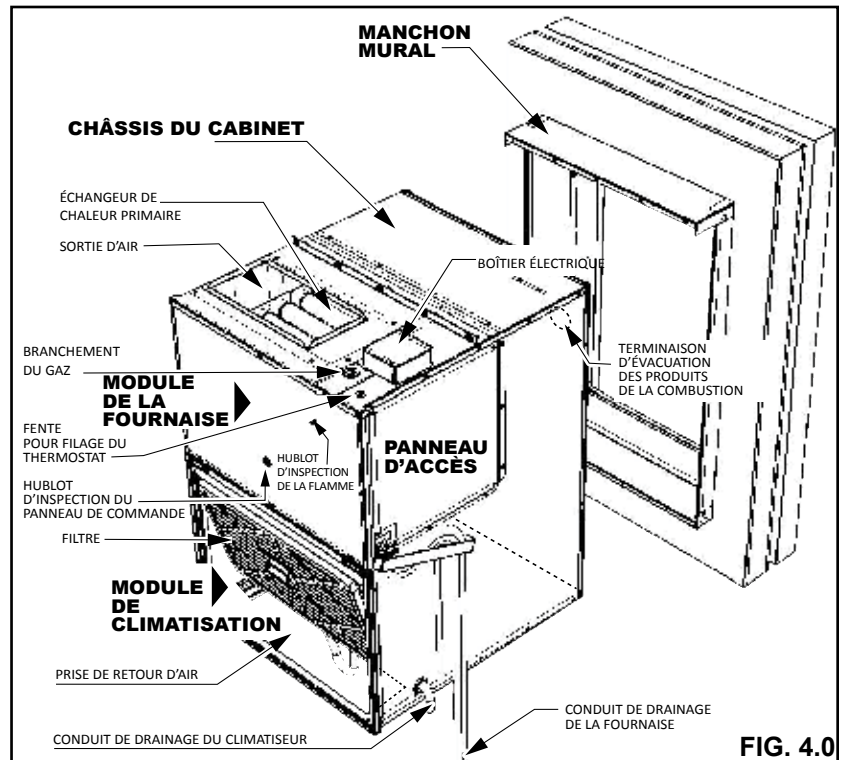

### ⚠ IMPORTANT ⚠

**AVANT L'INSTALLATION, ENLEVEZ LES SUPPORTS DE TRANSPORT DU CHÂSSIS ET REMETTEZ LES VIS EN PLACE SUR L'APPAREIL.**

### ⚠ AVERTISSEMENT ⚠

**N'INSTALLEZ PAS L'APPAREIL CONDO PACK DANS UN ENDROIT QUI N'EST PAS ISOLÉ. LA TEMPÉRATURE AMBIANTE DE LA SALLE MÉCANIQUE OÙ TOUT APPAREIL CONDO PACK À CONDENSATION AU GAZ HAUTE EFFICACITÉ EST INSTALLÉ DOIT ÊTRE MAINTENUE À AU MOINS 13 °C (55 °F) POUR ÉVITER LE GEL DU CONDENSAT PENDANT LA SAISON DE CHAUFFAGE. IL NE PEUT Y AVOIR AUCUNE INFILTRATION D'AIR DE L'EXTÉRIEUR DANS LA SALLE MÉCANIQUE. TOUTES LES OUVERTURES DANS UN MUR EXTÉRIEUR EXPOSÉ DESTINÉES AU PASSAGE DE CONDUITS ET DE TUYAUX DOIVENT ÊTRE COMPLÈTEMENT SCELLÉES.**

La fournaise ne doit pas être installée dans un endroit où l'air de combustion est gorgé de composés chimiques tels que du brome, du chlore ou du fluor, des éléments présents notamment dans les produits chimiques utilisés dans les piscines et les détergents à lessive. Lorsqu'ils sont exposés à une flamme, ces composés forment des acides qui corrodent l'échangeur de chaleur et les autres composants.

L'air de combustion devra provenir de l'extérieur si sa source est exposée aux substances suivantes (sans s'y limiter). L'exposition de l'air de combustion à ces substances est interdite et aura une incidence sur les réclamations liées à la garantie:

- Des aérosols, particulièrement ceux à base de CFC ou les bombes aérosols
- Des assainisseurs d'air
- Des « adhésifs à avion » ou des adhésifs similaires
- De l'ammoniac, une substance habituellement incorporée dans les produits pour permanente utilisés dans les salons de coiffure
- De l'assouplisseur antistatique utilisé dans les sèche-linge
- Du tétrachlorure de carbone
- Des nettoyeurs et des cires chlorés
- Des produits chimiques pour piscine à base de chlore et de brome
- Des sels ou des produits chimiques pour le déglacage (sel gemme, etc.)
- Des liquides de nettoyage à sec, comme le perchloréthylène
- Des vapeurs provenant du durcissement du polyuréthane et d'autres substances similaires
- Des réfrigérants à base d'halogène, incluant les réfrigérants R-12 et R-22
- Des agents nettoyants et de cuisson de maçonnerie à base d'acide chlorhydrique et d'autres acides
- Des encres pour imprimantes, des décapants, des vernis, du Varsol, du toluène, etc.
- Des sels et des produits chimiques pour adoucisseur d'eau

4.1 DIMENSIONS DE L'APPAREIL

MIO

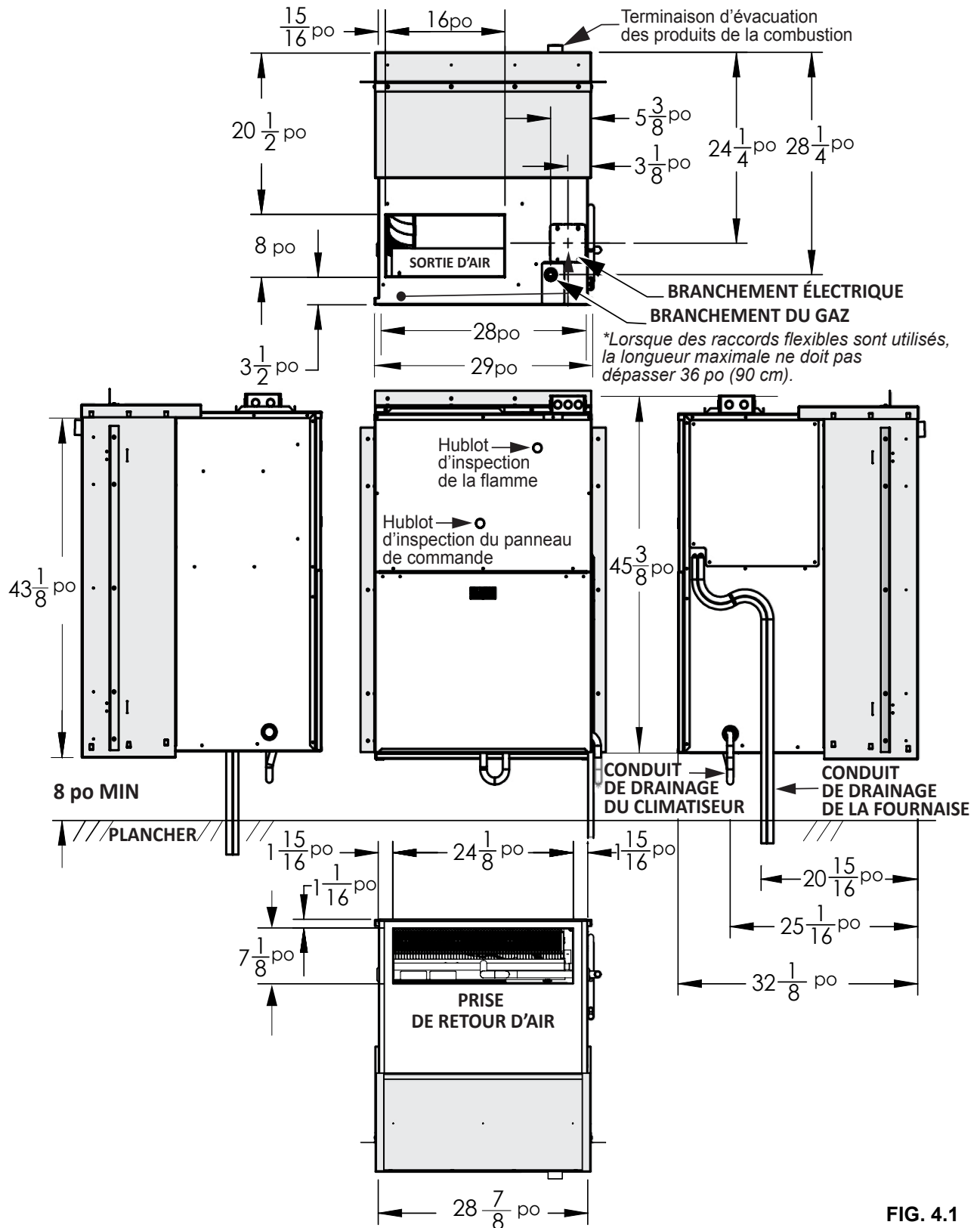

FIG. 4.1

## 4.2 EMPLACEMENTS ET DÉGAGEMENTS DE L'APPAREIL

REMARQUE
<p>BIEN QU'IL SOIT IMPOSSIBLE DE FOURNIR UNE DESCRIPTION DÉTAILLÉE DE TOUS LES PARAMÈTRES DE CONSTRUCTION POUVANT EXISTER, IL EST RECOMMANDÉ DE TENIR COMPTE DES DIRECTIVES ET PRÉCAUTIONS SUIVANTES :</p> <ul style="list-style-type: none"> <li>• LES MURS DE MAÇONNERIE DOIVENT ÊTRE SOUTENUS PAR UN LINTEAU.</li> <li>• PENDANT L'ASSEMBLAGE DU MANCHON MURAL, VEILLEZ À CE QUE LES REBORDS DU PANNEAU LATÉRAL ET LES TROUS DE DRAINAGE DU PANNEAU DE BASE SE TROUVENT SUR LE MÊME CÔTÉ DU MANCHON MURAL. VOIR LA FIG. 4.2.</li> </ul>

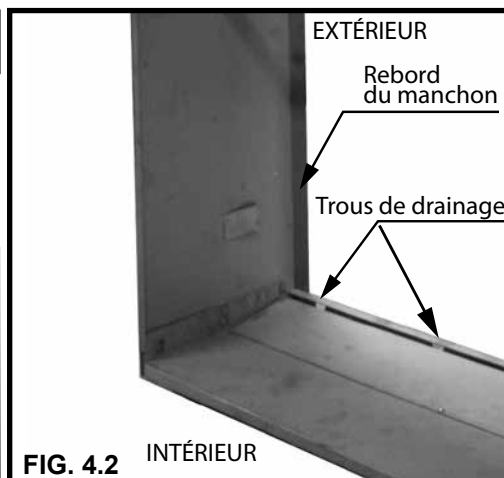

FIG. 4.2 INTÉRIEUR

Pour minimiser l'effet de l'interaction entre plusieurs appareils dans un même immeuble, certaines conditions générales concernant l'emplacement doivent être prises en considération.

L'installateur doit vérifier que ces conditions ont été respectées avant d'installer l'appareil. Une installation dans un endroit non conforme peut faire en sorte que l'appareil ne fonctionne pas normalement et s'endommage prématurément. L'application de ces règles générales peut varier en fonction de chaque utilisation. Veuillez communiquer avec le fabricant ou le détaillant pour obtenir des solutions de rechange et de l'aide concernant l'utilisation.

### Généralités à prendre en considération lors de la détermination de l'emplacement :

- Tout mur où est installé un appareil Condo Pack doit se trouver à au moins 2 pi (61 cm) (pour chaque étage) du mur qui fait face à l'appareil. Si le mur en face de l'appareil comporte lui aussi un appareil Condo Pack, ces deux murs doivent se trouver à une distance d'au moins 4 pi (1,2 m). Consultez le tableau 1 « Distance minimale entre deux murs opposés » ci-dessous.
- Un immeuble de six étages dans lequel sont installés, en rangée verticale, six appareils Condo Pack doit être à au moins 12 pi (3,6 m) du mur de l'immeuble d'en face et à au moins 24 pi (7,2 m) du mur de l'immeuble d'en face si des appareils Condo Pack y sont installés.
- Des immeubles de plus de six étages auront les mêmes paramètres de distance que les bâtiments de six étages.
- Si trois murs adjacents ou plus forment un puits d'air dans lequel des appareils Condo Pack se font face, la distance entre les murs opposés doit être augmentée de 20 %.

TABLEAU 1

NOMBRE D'ÉTAGES AVEC APPAREILS	DISTANCE MINIMALE ENTRE DEUX MURS OPPOSÉS	
	SANS appareil installé sur le mur opposé	AVEC un appareil installé sur le mur opposé
1	2 pieds	4 pieds
2	4 pieds	8 pieds
3	6 pieds	12 pieds
4	8 pieds	16 pieds
5	10 pieds	20 pieds
6 ou plus	12 pieds	24 pieds

- Prévoir au moins 32 po (81 cm) de dégagement en face du côté intérieur, que l'appareil soit encastré ou non, afin de pouvoir changer les filtres, inspecter l'appareil et permettre le retrait du module de climatisation en cas de bris nécessitant une réparation.
- Ne pas installer directement sur le tapis, le carrelage, ou autre matériau combustible autre qu'un plancher de bois. Le côté grillagé de l'appareil doit dépasser la face de l'immeuble d'au moins ½ po, mais pas plus de 1 po et ne doit être entravé par aucun objet. Reportez-vous à la FIG. 4.2.2.B.
- Si l'appareil est installé sur un mur extérieur d'un garage de remisage, il doit être protégé ou placé de façon à éviter qu'il soit endommagé par les véhicules. Cet appareil doit être installé de façon à ce qu'aucun de ses composants électriques ne soit exposé à l'eau.

FIG. 4.2.1 - DÉGAGEMENT DE LA TERMINAISON DU SYSTÈME D'ÉVENT DIRECT

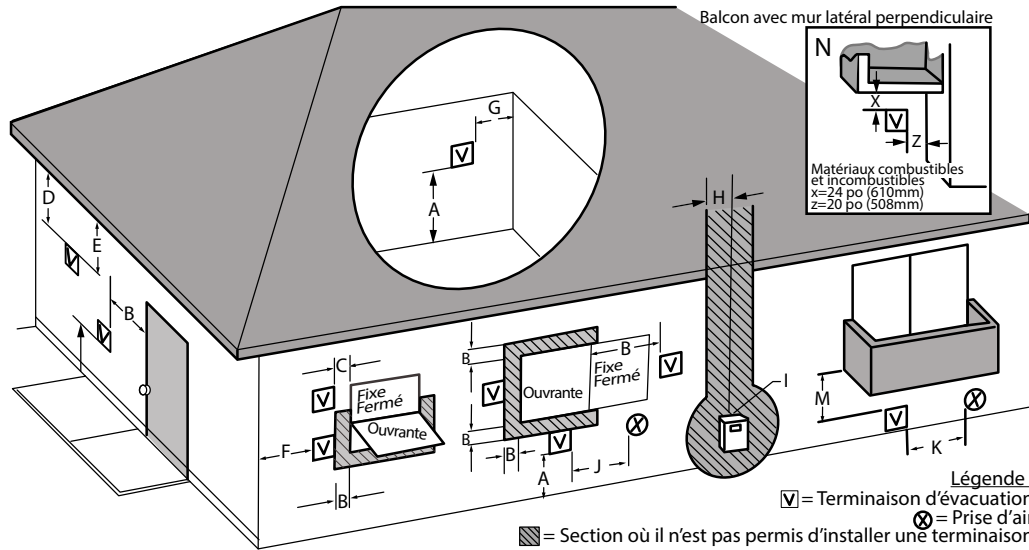

		Installations canadiennes <sup>1</sup>	US Installations <sup>2</sup>
<b>A</b>	Dégagement au-dessus du sol, d'une véranda, d'un porche, d'une terrasse en bois, d'un balcon, ou des accumulations de neige prévues.	12 po (30 cm)	12 po (30 cm)
<b>B</b>	Dégagement aux fenêtres ou aux portes qui peuvent être ouvertes	12 po (30 cm)	9 po (23 cm) pour les appareils > 10 000 BTUH (3 kW) et ≤ 50 000 BTUH (15 kW), 12 po (30 cm) pour les appareils > 50 000 BTUH ≤ 150 000 BTUH
<b>C</b>	Dégagement aux fenêtres fermées en permanence	*	*
<b>D</b>	Dégagement vertical aux soffites ventilés situés au-dessus de la terminaison à une distance horizontale de 2 pi (61 cm) de la ligne de centre de la terminaison	*	*
<b>E</b>	Dégagement aux soffites non ventilés	*	*
<b>F</b>	Dégagement au coin extérieur	*	*
<b>G</b>	Dégagement au coin intérieur	*	*
<b>H</b>	Dégagement de chaque côté de la ligne de centre de l'ensemble de régulateur/compteur	3 pi (91 cm) dans une hauteur de 15 pi (4,5 m) au-dessus de l'ensemble de régulateur/compteur	*
<b>I</b>	Dégagement à l'évent de régulateur	3 pi (91 cm)	*
<b>J</b>	Dégagement par rapport à une prise d'air non mécanique du bâtiment ou à une prise d'air comburant de tout autre appareil	12 po (30 cm)	9 po (23 cm) pour les appareils > 10 000 BTUH (3 kW) et ≤ 50 000 BTUH (15 kW), 12 po (30 cm) pour les appareils > 50 000 BTUH ≤ 150 000 BTUH
<b>K</b>	Dégagement par rapport à une prise d'air mécanique	6 pi (1,83 m)	3 pi (91 cm) au-dessus si à l'intérieur de 10 pi (3 m) à l'horizontale
<b>L</b>	Dégagement au-dessus d'un trottoir ou d'une entrée pavée situés sur une propriété publique	7 pi (2,13 m)†	*
<b>M</b>	Dégagement sous une véranda, un porche, une terrasse ou un balcon	>12 po (30 cm)‡	*
<b>N</b>	Balcon avec mur latéral perpendiculaire	x = 24 po, z = 20 po *	x = 24 po, z = 20 po *

**Remarques :**

- 1) Conforme à la version courante des normes CSA B149.1 du Code d'installation du gaz naturel et du propane.
  - 2) Conforme à la version courante des normes ANSI Z223.1/NFPA 54 du National Fuel Gas Code.
  - \* Si les dégagements ne sont pas précisés dans les normes ANSI Z223.1/NFPA 54 ou CSA B149.1, l'un des éléments suivants doit être indiqué :
    - a) Une valeur de dégagement minimal conforme à la clause 5.25.5 et déterminée à la suite d'essais;
    - b) Un renvoi à la note en bas de page suivante :  
 « Les dégagements doivent être conformes aux codes d'installation locaux et aux exigences du fournisseur de gaz. »
  - † Une terminaison ne doit pas être située directement au-dessus d'un trottoir ou d'une entrée pavée situés entre deux maisons unifamiliales et servant aux deux maisons.
  - ‡ Autorisé seulement si la véranda, le porche, la terrasse en bois ou le balcon sont complètement ouverts sur un minimum de deux côtés sous le plancher.
- 3) Ce tableau se fonde sur les codes nationaux pour les appareils à gaz et est fourni à titre de référence. Consultez les codes locaux, car ils pourraient avoir préséance sur les normes ou les recommandations.
- 4) Éviter d'installer le système d'évacuation sous une terrasse en bois ou un grand élément en surplomb. La possible recirculation des gaz pourrait causer des problèmes de rendement ou de système. Une accumulation de glace pourrait également se former.

## 4.2.1 Directives d'évacuation

Cet appareil doit être installé de façon à ce que la sortie d'évent soit située de la manière suivante :

1. **Au Canada :** Conformément à la plus récente version du Code d'installation du gaz naturel et du propane (CAN/CSA-B149.1) et aux codes locaux applicables.
2. **Aux États-Unis :** Conformément à la plus récente version du National Fuel Gas Code (NFPA 54/ANSI Z223.1) et aux codes locaux applicables.
3. Évitez d'installer les terminaisons dans un endroit où les gaz de combustion pourraient stagner et recirculer dans la prise d'air comburant.
4. Évitez d'installer la terminaison d'évacuation dans des endroits où l'écoulement de vapeur d'eau pourrait occasionner des problèmes, comme au-dessus d'un trottoir, d'un patio, de jardinières, près des fenêtres où les produits de l'évacuation causeraient de la buée, de la glace, etc.
5. De même, la terminaison ne devrait pas être placée trop près des arbustes ou d'autre végétation.
6. N'installez pas la terminaison sous une terrasse en bois, à moins que les dégagements permettent d'éviter les dommages causés par les gaz de combustion. La terminaison peut être située à l'extrémité d'une terrasse en bois.
7. **Au moment de déterminer l'emplacement des terminaisons d'évacuation, il est essentiel de tenir compte des vents dominants, de l'emplacement et d'autres conditions qui pourraient empêcher le fonctionnement normal de l'appareil et causer la recirculation des produits de combustion des terminaisons situées à proximité.**
8. **Consultez les codes locaux pour connaître les distances recommandées entre les terminaisons d'évacuation et un coin intérieur formé par deux murs extérieurs. Si elles ne sont pas précisées dans les codes locaux, la terminaison d'évacuation doit être située à au moins 6 po (0,15 m) d'un coin intérieur formé par deux murs extérieurs.**
9. Pour connaître les dégagements de la terminaison d'évacuation, consultez la figure 4.2.1.

H14.7\_FR

### ⚠ ATTENTION ⚠

UNE INSTALLATION OU UN EMBLEMMENT INADÉQUATS PEUVENT OCCASIONNER DES DOMMAGES STRUCTURAUX À L'IMMEUBLE OU AU FINI EXTÉRIEUR, OU ENCORE PROVOQUER LA RECIRCULATION DES GAZ DE COMBUSTION DANS LA PRISE D'AIR COMBURANT OU LE GEL DE CES GAZ DANS OU SUR LA PRISE D'AIR COMBURANT. L'HUMIDITÉ DES GAZ DE COMBUSTION SE CONDENSE DÈS QU'ILS SONT ÉVACUÉS. CETTE HUMIDITÉ PEUT GELER SUR LES MURS EXTÉRIEURS, LES SOFFITES ET AUTRES OBJETS À PROXIMITÉ. UNE CERTAINE DÉCOLORATION EST POSSIBLE.

Il est recommandé que le dégagement vertical entre une terminaison d'évacuation et un élément en surplomb soit maximisé pour éviter que des produits de condensation s'y déposent et y gèlent. Cette façon de faire permet d'éviter la dégradation des matériaux de construction.

Il est recommandé (lorsque possible) de fournir le même dégagement à la verticale entre l'évent et les éléments en surplomb que celui à l'horizontale le séparant des éléments en saillie.

Le dégagement minimal entre le dessus de la terminaison du système d'évent et un élément en surplomb doit être supérieur à 12 po (0,3 m), à moins que les lois locales n'exigent un plus grand dégagement.

Toute surface peinte adjacente doit être en bonne condition (aucune craquelure, aucune écaillage, etc.). Dans l'éventualité où des surfaces en bois seraient exposées régulièrement à des gaz de combustion, prévoyez de les traiter avec un scellant.

H15.5.2\_FR

## 4.2.2 Dégagements minimaux

Les dégagements minimaux requis pour l'installation et l'accessibilité sont présentés ci-dessous. Ces dégagements doivent être respectés, à moins d'une dérogation accordée par le fabricant.

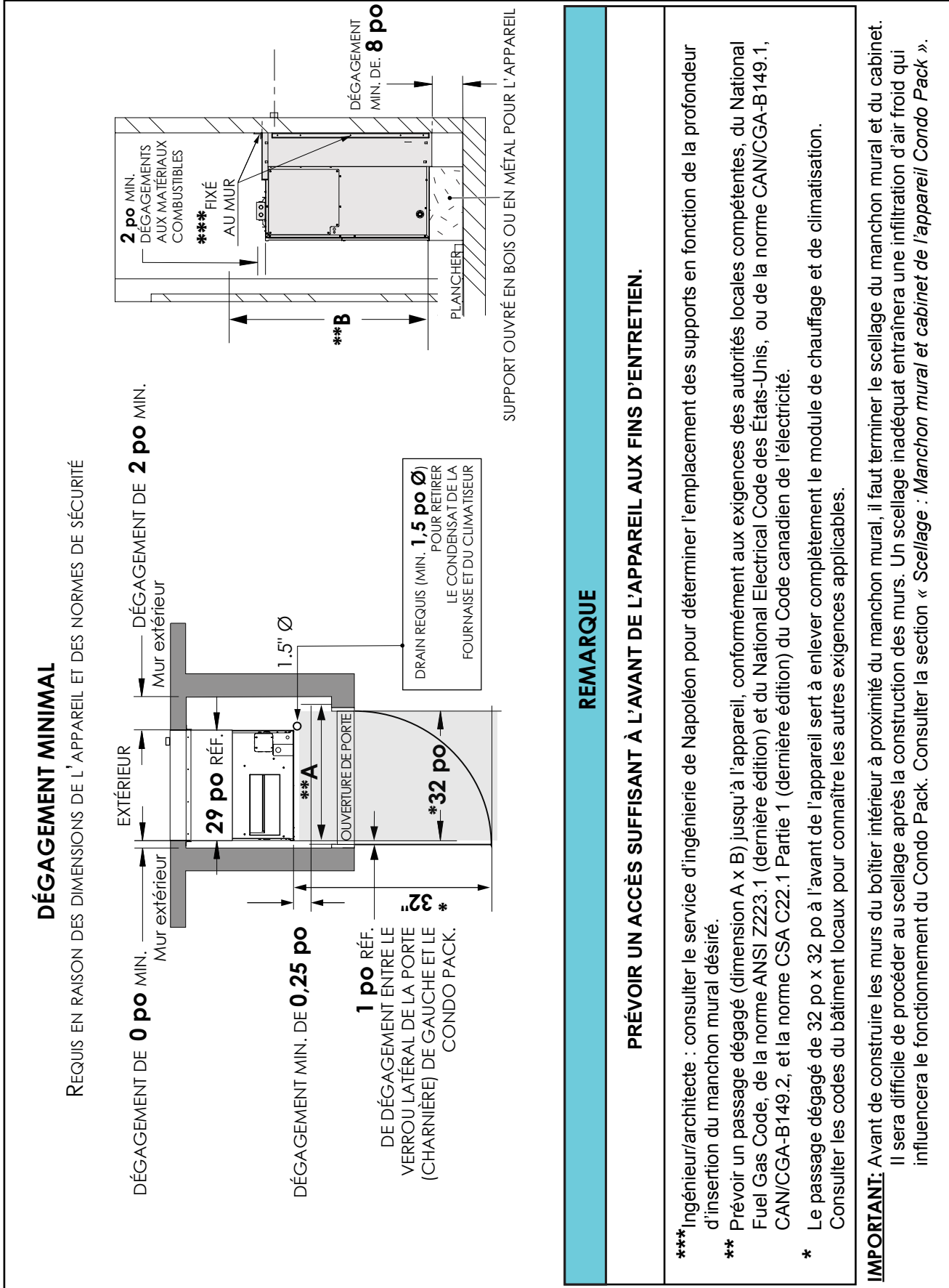
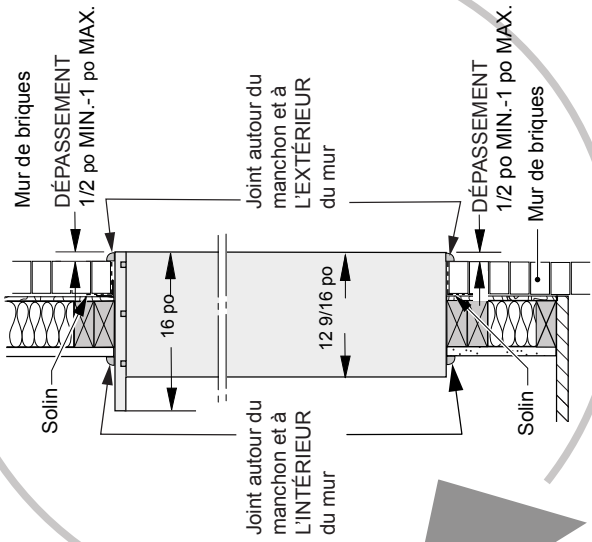

FIG. 4.2.2.A

**IMPORTANT :**  
 LE DÉGAGEMENT VERTICAL MINIMAL ENTRE LE DESSUS DE LA TERMINAISON D'ÉVACUATION D'UN APPAREIL À GAZ ET D'UNE STRUCTURE EN SURPLOMB EST DE 12 po (UN DÉGAGEMENT SUPÉRIEUR À 12 po EST RECOMMANDÉ). CONSULTER LES CODES DU BÂTIMENT LOCAUX POUR CONNAÎTRE LES AUTRES EXIGENCES.

**REMARQUE :**  
 IL EST TOUJOURS RECOMMANDÉ DE MAXIMISER LE DÉGAGEMENT ENTRE LA TERMINAISON D'ÉVACUATION ET LES STRUCTURES ENVIRONNANTES AFIN D'ÉVITER TOUT DOMMAGE, DÉGRADATION ET ACCUMULATION DE GLACE, CAR LES GAZ DE COMBUSTION CONTIENNENT DE LA VAPEUR D'EAU ET SONT HABITUELLEMENT LÉGÈREMENT ACIDES. CONSULTER LE FABRICANT DU REVÊTEMENT DU MUR EXTÉRIEUR POUR OBTENIR PLUS DE RENSEIGNEMENTS.

**REMARQUE** \*\*\* \*\* CONSULTER LA FIGURE 4.2.2.A À LA PAGE 14.



OUVERTURE POUR ACCOMMODER UN MANCHON MURAL DE 28 7/8 po X 44 7/8 po

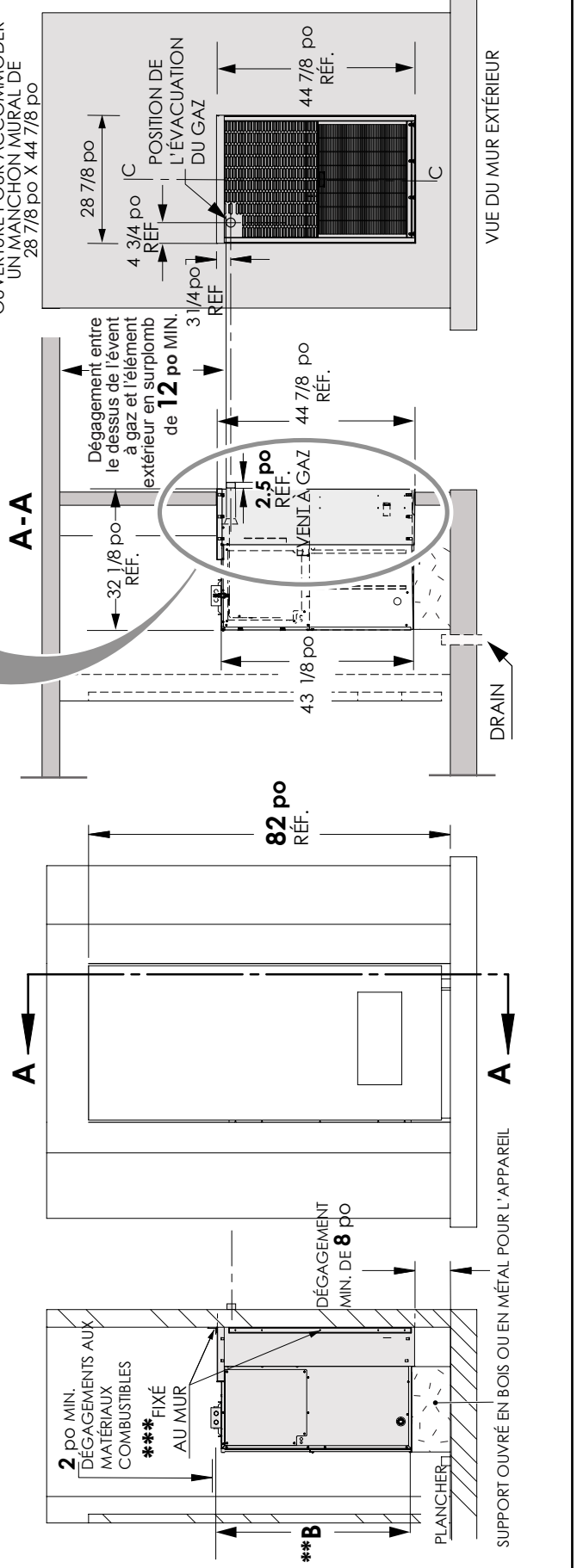

FIG. 4.2.2.B

## ⚠ AVERTISSEMENT ⚠

**CET APPAREIL EST HOMOLOGUÉ POUR INSTALLATION SUR UN PLANCHER COMBUSTIBLE. SEUL UN PLANCHER EN BOIS EST CONSIDÉRÉ COMME UNE SURFACE COMBUSTIBLE.**

**L'APPAREIL NE DOIT PAS ÊTRE INSTALLÉ DIRECTEMENT SUR DU TAPIS OU D'AUTRES MATÉRIAUX COMBUSTIBLES, À L'EXCEPTION DU BOIS.**

**L'INSTALLATION SUR UN MATÉRIAU COMBUSTIBLE (AUTRE QUE LE BOIS) PEUT OCCASIONNER UN INCENDIE, CAUSANT AINSI DES DOMMAGES MATÉRIELS, DES BLESSURES CORPORELLES OU LA MORT.**

**LA ZONE AUTOUR DE L'APPAREIL DOIT ÊTRE PROPRE ET EXEMPTÉ DE TOUT MATÉRIAU COMBUSTIBLE, COMME L'ESSENCE ET D'AUTRES VAPEURS ET LIQUIDES INFLAMMABLES.**

**LE PROPRIÉTAIRE DOIT ÊTRE AVISÉ QUE L'AIRE DU CONDO PACK NE DOIT PAS ÊTRE UTILISÉE COMME PLACARD OU À DES FINS DE RANGEMENT.**

H3.7.1\_FR

Cette conception est homologuée pour une installation murale seulement. Les parties intérieures de l'appareil peuvent être installées dans un placard, en respectant les exigences en matière de dégagements aux matériaux combustibles indiquées sur la plaque d'homologation. Un dégagement adéquat doit être prévu pour l'installation du raccord et de la soupape d'arrêt manuelle du gaz ainsi que pour accéder à la boîte de jonction.

**Les dégagements minimaux par rapport aux matériaux combustibles établis par des tests en usine sont indiqués ci-dessous et sur la plaque signalétique de l'appareil:**

**TABLEAU 2**

**MINIMUM CLEARANCES TO COMBUSTIBLE MATERIALS.  
DÉGAGEMENTS MINIMAUX PAR RAPPORT AUX MATÉRIAUX COMBUSTIBLES.**

<b>TOP / DESSUS</b>	<b>2 " (50.8 mm)</b>
<b>PLENUM / PLÉNUM</b>	<b>1 " (25 mm)</b>
<b>FRONT / AVANT</b>	<b>0**</b>
<b>BACK / ARRIÈRE</b>	<b>0</b>
<b>RIGHT SIDE / CÔTÉ DROIT</b>	<b>0*</b>
<b>LEFT SIDE / CÔTÉ GAUCHE</b>	<b>0</b>
<b>BOTTOM / FOND</b>	<b>0***</b>
<b>FLUE PIPE / TUYAU</b>	<b>0</b>

\* RECOMMENDED 2 " (50.8 mm) CLEARANCE FOR SERVICING

\* 2 po MIN. RECOMMANDÉ DE DÉGAGEMENT POUR ENTRETIEN

\*\* 10" (254 mm) RECOMMENDED CLEARANCE FOR SERVICING

\*\* 10 po MIN. RECOMMANDÉ DE DÉGAGEMENT POUR ENTRETIEN

\*\*\* CERTIFIED FOR CLOSET INSTALATION ON COMBUSTIBLE FLOORING.

\*\*\* CERTIFIÉ POUR L'INSTALLATION DANS UN PLACARD SUR UN PLANCHER COMBUSTIBLE.

### 4.3 PRÉPARATION DE L'UNITÉ MULTIFONCTION

## REMARQUE

- CET APPAREIL DOIT ÊTRE INSTALLÉ CONFORMÉMENT À TOUS LES CODES EN VIGUEUR.
- CET APPAREIL EST HOMOLOGUÉ POUR L'INSTALLATION DE L'UNITÉ MURALE MULTIFONCTION SEULEMENT.
- CES INSTRUCTIONS D'INSTALLATION ET D'ENTRETIEN DEVRAIENT ÊTRE RANGÉES AVEC L'APPAREIL POUR POUVOIR ÊTRE CONSULTÉES ULTÉRIEUREMENT.

#### Avant d'installer l'appareil dans l'ouverture du mur:

1. Retirez les supports fixant l'appareil à la palette.
2. Retirez le module de climatisation.

## ⚠ IMPORTANT ⚠

1. L'appareil doit être installé à au moins 20 cm (8 po) au-dessus du plancher fini.
  - a. Si l'appareil est installé dans un garage de remisage, toutes les sources d'inflammation de l'appareil (y compris les contacteurs et les moteurs électriques) doivent se trouver à au moins 18 po (457 mm) au-dessus du plancher. L'appareil doit être protégé afin d'éviter qu'il se fasse endommager par les véhicules, conformément à la norme CAN/CSA-B149.
2. L'appareil ne doit pas être entièrement installé à l'extérieur. Cet appareil est conçu pour être installé à l'intérieur et être fixé à un mur extérieur disposant d'une ouverture pour favoriser la circulation de l'air dans le condensateur.
3. Le côté grillagé de l'appareil doit dépasser le mur extérieur d'au moins ½ po et d'au plus 1 po pour permettre l'écoulement de l'humidité pouvant s'infiltrer dans la section extérieure.
4. L'appareil DOIT être installé sur le mur extérieur de façon à ce que la partie inférieure de la grille murale se trouve au-dessus du niveau du sol. Une installation sous le niveau du sol permettra à la pluie ou à la neige de s'accumuler dans le manchon mural et la base de l'appareil, ce qui pourrait entraîner une infiltration d'eau à l'intérieur du bâtiment.
5. Le côté grillagé :
  - a. Doit être exempt de tout objet pouvant réduire ou modifier la circulation de l'air. L'appareil doit être installé à au moins 3 pi (0,92 m) d'un compteur d'électricité, d'un compteur de gaz, de régulateurs ou d'équipements de dépannage au Canada, conformément à la norme d'installation CAN/CSA-B149, ou à 4 pi (1,22 m) aux États-Unis, conformément à la norme NFPA 54 et aux codes d'installation ANSI Z223.
  - b. L'évent de l'appareil est situé à l'extérieur de la grille. La distance entre l'appareil et les trottoirs publics, les bâtiments, les fenêtres et les ouvertures du bâtiment doit être conforme au National Fuel Gas Code ANSI Z223.1 ou au code d'installation CAN/CSA-B149, ainsi qu'aux codes locaux.
6. Les murs de maçonnerie doivent avoir un linteau pour soutenir le mur, conformément aux codes du bâtiment nationaux et locaux.
7. L'intérieur de l'appareil doit être installé en tenant compte des dégagements aux surfaces combustibles adjacentes indiqués sur la plaque d'homologation.
8. L'appareil ne doit pas être installé directement sur du tapis, des carreaux de vinyle ou d'autres matériaux combustibles, à l'exception du bois.
9. Afin d'être en mesure de retirer le châssis, une zone de dégagement d'au moins 32 po (81 cm) doit être maintenue désencombrée devant les portes avant. Le plateau d'écoulement et la conduite de purge du condensat doivent être raccordés à un siphon de plancher.
10. Calfeutrez et scellez tous les espaces au-dessus, sur les côtés et au bas de la zone extérieure de la grille en veillant à **NE PAS BLOQUER LES OUVERTURES DE DRAINAGE DU BORD INFÉRIEUR**. Consultez la section « 4.2 EMBLEMES ET DÉGAGEMENTS DE L'APPAREIL ».

## 4.4 ASSEMBLAGE ET INSTALLATION DU MANCHON MURAL

### ⚠ AVERTISSEMENT ⚠

**CES INSTRUCTIONS SONT DESTINÉES À AIDER LES TECHNICIENS DE SERVICE QUALIFIÉS À INSTALLER, À RÉGLER ET À FAIRE FONCTIONNER ADÉQUATEMENT L'APPAREIL. LISEZ ATTENTIVEMENT CES DIRECTIVES AVANT DE PROCÉDER À L'INSTALLATION DE L'APPAREIL ET DE LE FAIRE FONCTIONNER. UNE INSTALLATION NON CONFORME, DES AJUSTEMENTS, UN SERVICE OU UN ENTRETIEN INADÉQUATS PEUVENT CAUSER DES DOMMAGES MATÉRIELS, DES BLESSURES CORPORELLES OU LA MORT. POUR OBTENIR DE L'AIDE OU DES RENSEIGNEMENTS SUPPLÉMENTAIRES, CONSULTEZ UN INSTALLATEUR QUALIFIÉ OU UNE AGENCE DE SERVICE.**

INCLUS DANS LA TROUSSE CWSMUA :

TABLEAU 3

ARTICLE	QTÉ	NOM DE LA PIÈCE	LA FABRICATION DE PIÈCE DESCRIPTION	N° DE PIÈCE	
				CWSMUA	CWSMUA19
1	1	PANNEAU SUPÉRIEUR	PANNEAU, POUDRE DU DESSUS DU MANCHON	W475-0978-(code de couleur)	W475-1317-(code de couleur)
2	1	PANNEAU DE BASE	PANNEAU, POUDRE DE BASE DU MANCHON	W475-0975-(code de couleur)	W475-1314-(code de couleur)
3	1	PANNEAU LATÉRAL DROIT	PANNEAU, POUDRE DROIT DU MANCHON	W475-0977-(code de couleur)	W475-1316-(code de couleur)
4	1	PANNEAU LATÉRAL GAUCHE	PANNEAU, POUDRE GAUCHE DU MANCHON	W475-0976-(code de couleur)	W475-1315-(code de couleur)
5	2	SUPPORT LATÉRAL	SUPPORT LATÉRAL	W080-1444	
6	1	SUPPORT SUPÉRIEUR	SUPPORT DU DESSUS	W080-1445	
7	25	VIS 8-32-3/8 EN ACIER TRI-LOBULAR	VIS, NO 8-32 x .315 RONDELLE QUAD HEX	W570-0162	
10	2	PIÈCE DE RENFORT	PIÈCE DE RENFORT, ÉQUERRAGE	W080-1433	
11	1	PIÈCE DE RENFORT (CENTRALE)	PIÈCE DE RENFORT	W075-0019	
12*	1	*SUPPORT DU PANNEAU SUPÉRIEUR	*SUPPORT, PANNEAU SUPÉRIEUR (CP)	s.o.	*W080-1721

ILLUSTRÉS MAIS NON INCLUS DANS LA TROUSSE CWSMUA :

ARTICLE	QTÉ	NOM DE LA PIÈCE	LA FABRICATION DE PIÈCE DESCRIPTION	N° DE PIÈCE
8	12,5 pieds	Joints d'étanchéité, canal en D, de 28,9 po	JOINT D'ÉTANCHÉITÉ, CANAL D EPDM (compris dans les sacs Condo Pack)	W290-0256
9		Joints d'étanchéité, canal en D, de 44 po		



SCHÉMA (A)

### ⚠ IMPORTANT ⚠

**\*NE PAS JETER L'ARTICLE N° 12 (SUPPORT DU PANNEAU SUPÉRIEUR, W080-1721). CE SUPPORT SERT À FIXER LE CAISSON DU CONDO PACK AU MUR LORSQU'ON UTILISE LE MANCHON MURAL CWSMUA19.**

Le manchon mural est conçu pour être installé lors de la construction de l'édifice afin de permettre un bon accès à l'unité murale multifonction et d'en faciliter l'installation une fois la construction terminée.

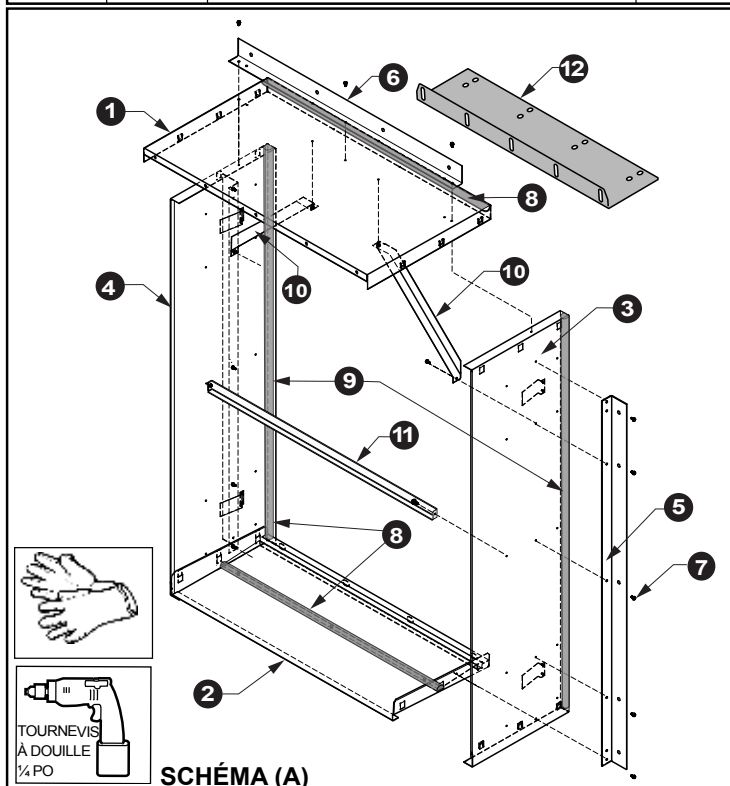
#### LÉGENDE

1. Panneau supérieur
2. Panneau de base
3. Panneau latéral droit
4. Panneau latéral gauche
5. Support latéral
6. Support supérieur
7. Vis 8-32-3/8 en acier Tri-Lobular
8. Joints d'étanchéité, canal en D, de 28.9 po
9. Joints d'étanchéité, canal en D, de 44 po
10. Pièce de renfort
11. Pièce de renfort (centrale)
12. \*Support du panneau supérieur

**Dimensions du manchon mural**

MIO

11

**SCHÉMA (B)**

**DEUX MODÈLES DE MANCHONS MURAUX SONT ILLUSTRÉS CI-DESSOUS :**

- CWSMUA
- CWSMUA19

**REMARQUE:**

POUR PLUS DE SOLIDITÉ ET POUR RÉDUIRE LES VIBRATIONS DU SUPPORT MURAL, DES SUPPORTS PEUVENT ÊTRE UTILISÉS POUR FIXER LE MANCHON MURAL À LA SOUS-STRUCTURE DE L'ÉDIFICE, ET CE, DE L'INTÉRIEUR OU DE L'EXTÉRIEUR DE L'ÉDIFICE.  
INGÉNIEUR/ARCHITECTE – CONSULTEZ LE SERVICE D'INGÉNIEURIE DE NAPOLÉON POUR DÉTERMINER L'EMPLACEMENT DES SUPPORTS EN FONCTION DE LA PROFONDEUR DE MANCHON MURAL DÉSIRÉE.

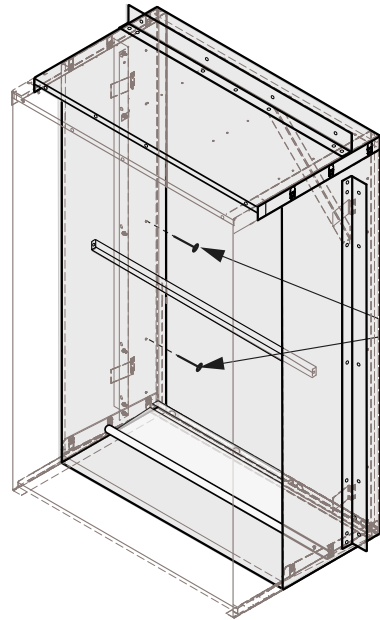

LE MANCHON MURAL EST FIXÉ DIRECTEMENT À LA SOUS-STRUCTURE DU MUR.

DIMENSIONS DU PANNEAU SUPÉRIEUR (ÉLÉMENT 1):

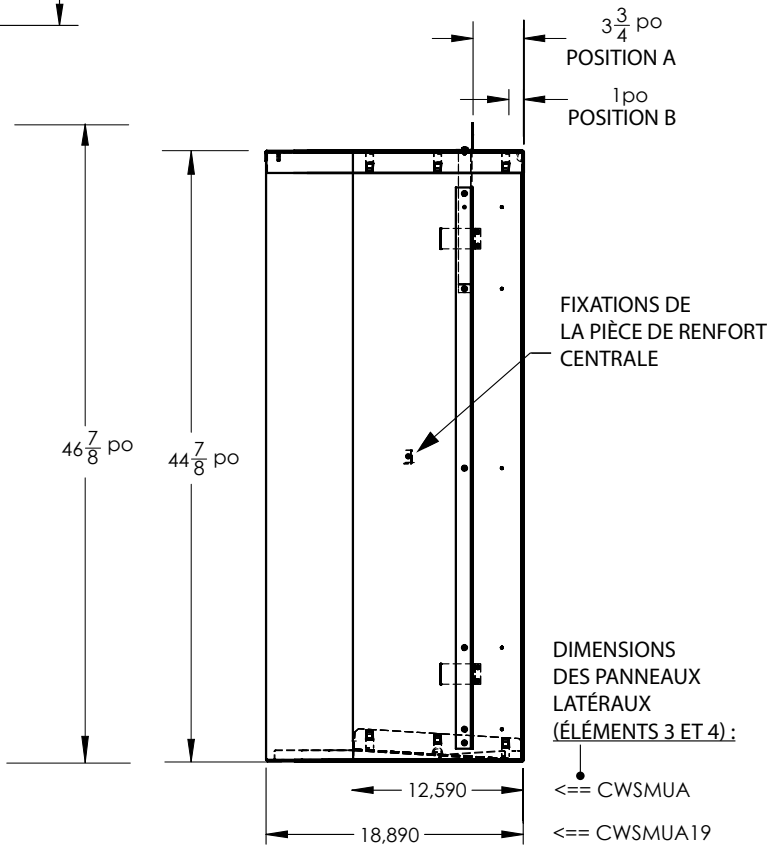
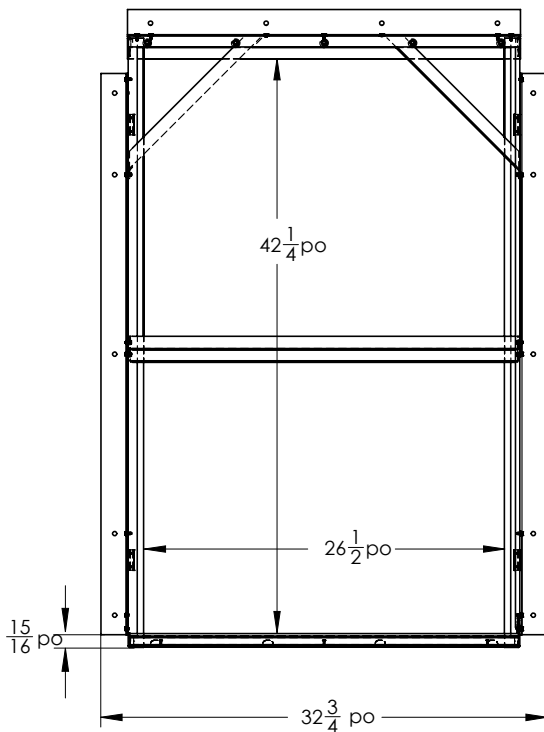
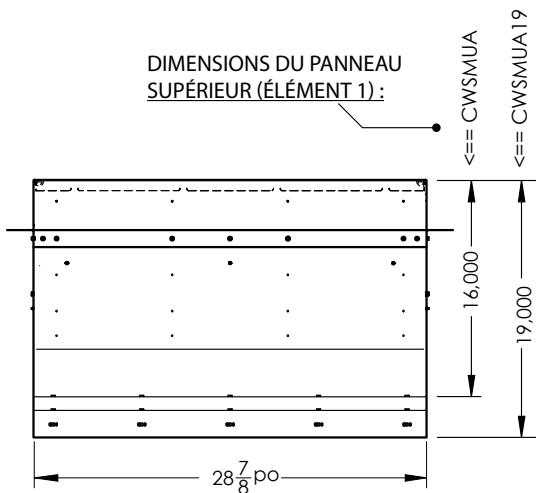

### 4.4.1 Assemblage du manchon mural

1. Placez le panneau de base (2) sur le plancher et fixez le panneau latéral droit (3) :
  - a. Placez le panneau de base (2) de façon à ce qu'il soit appuyé derrière les brides du panneau latéral (3).
  - b. Insérez les attaches du panneau dans les encoches (FIG. 1).

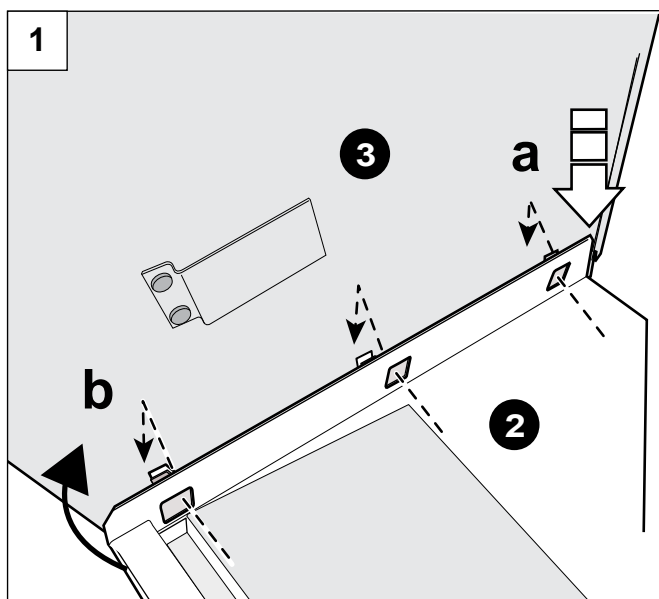

2. Appuyez fermement pour fixer le panneau de base en place (FIG. 2).

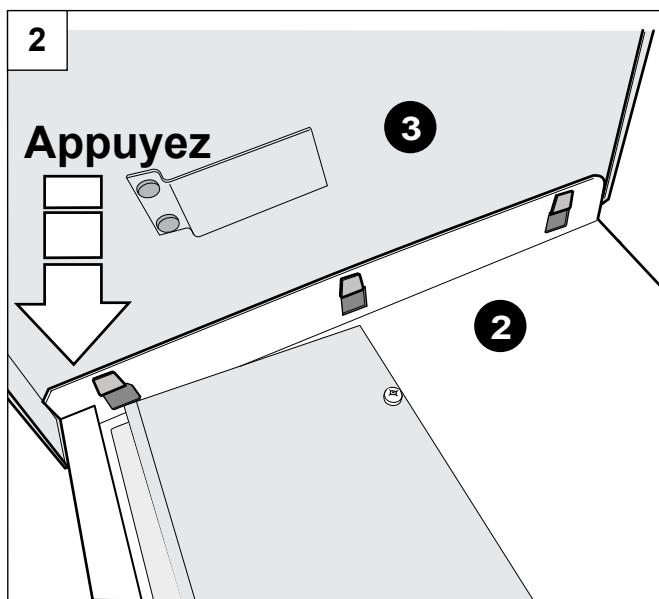

3. Fixez le panneau de gauche (4) au panneau de base (2) (FIG. 3). Répétez l'étape 2.

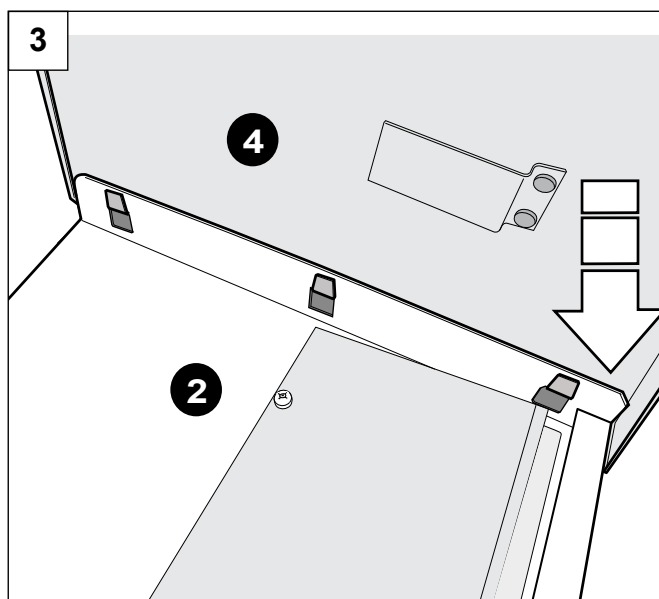

4. Assurez-vous que les panneaux latéraux de gauche et de droite (3) et (4) sont parallèles. Vérifiez qu'ils sont bien fixés au panneau de base (2), voir la (FIG. 4).
5. Fixez le panneau supérieur (1) aux panneaux latéraux de gauche et de droite (3) et (4). Alignez les ouvertures et fixez l'assemblage en insérant les attaches dans les encoches (FIG. 5).
6. Fixez la pièce de renfort (10) en la vissant (7), de l'intérieur, aux panneaux supérieurs et latéraux.  
Fixez la pièce de renfort (10) aux panneaux latéraux (3) et (4) par les trous de 1/8 po situés 10 po sous la partie supérieure et à 4 5/16 po de la bride extérieure (FIG. 6. et FIG. 7).
7. À l'aide de deux vis de montage (7), installez la pièce de renfort centrale (11) d'un bout à l'autre du manchon mural, comme il est indiqué dans la FIG. 5.

**REMARQUE :** Ne retirez pas les pièces de renfort (10) et (11) du manchon mural **si vous n'envisagez pas d'installer le Condo Pack immédiatement.**

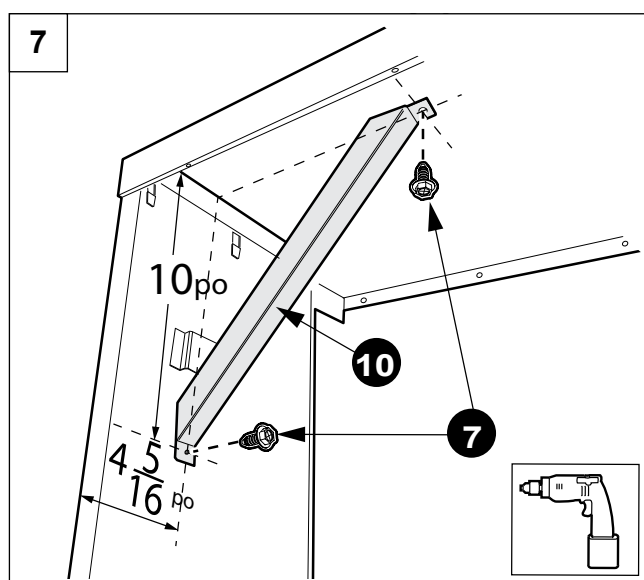
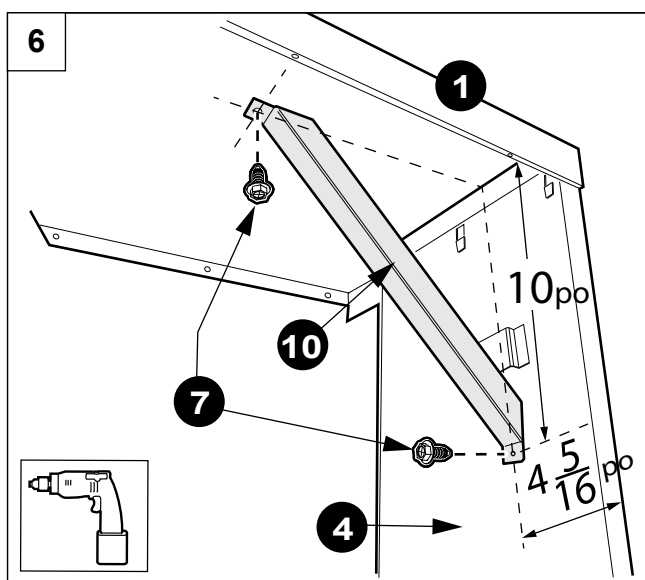
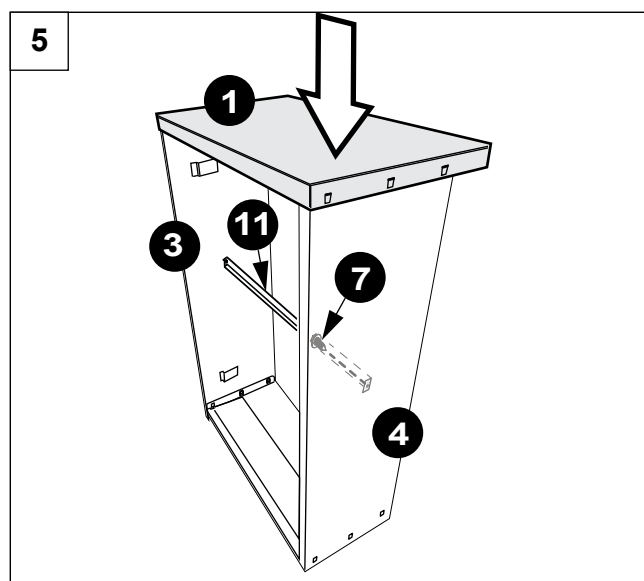
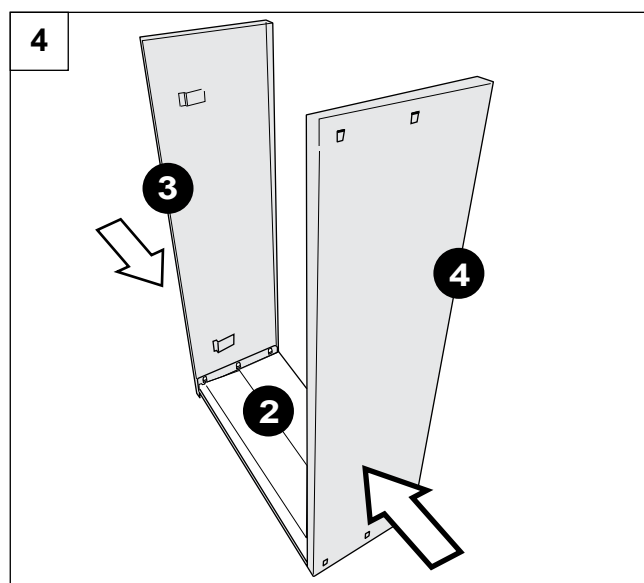

#### 4.4.2 Installation du manchon mural

### ⚠ AVERTISSEMENT ⚠

L'ÉQUIPE D'INSTALLATION DOIT SE CONFORMER À TOUTES LES RECOMMANDATIONS LOCALES ET NATIONALES EN MATIÈRE DE PRATIQUES DE TRAVAIL SÉCURITAIRE, Y COMPRIS L'UTILISATION DE DISPOSITIF ANTICHUTE.

- 8.** Une fois installé, le manchon mural doit dépasser le mur fini extérieur de **1/2 po MIN. à 1 po MAX.** afin que l'eau puisse être évacuée adéquatement par les trous de drainage du panneau inférieur. Voir la FIG. 8.

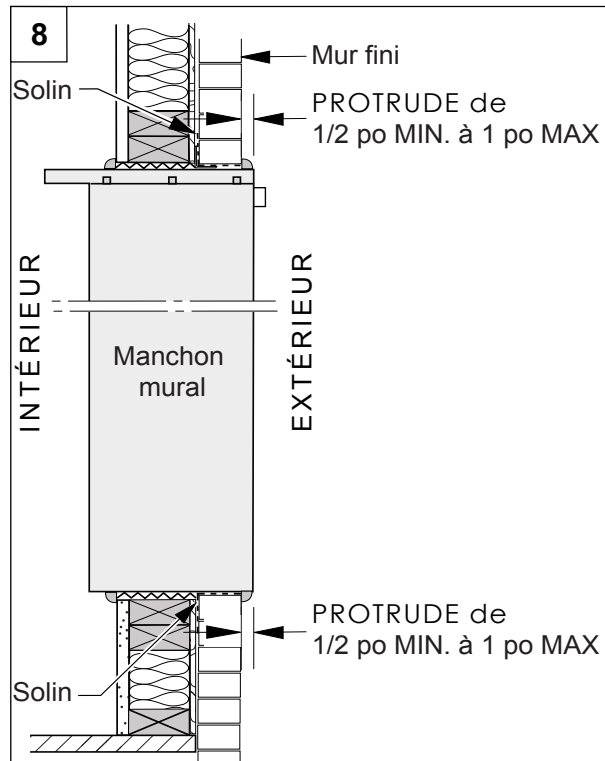

- 9.** Vous pouvez installer le manchon mural de l'intérieur ou de l'extérieur du bâtiment (FIG. 9). La position des supports latéral et supérieur doit être ajustée en fonction de la méthode d'installation et du matériau de construction.

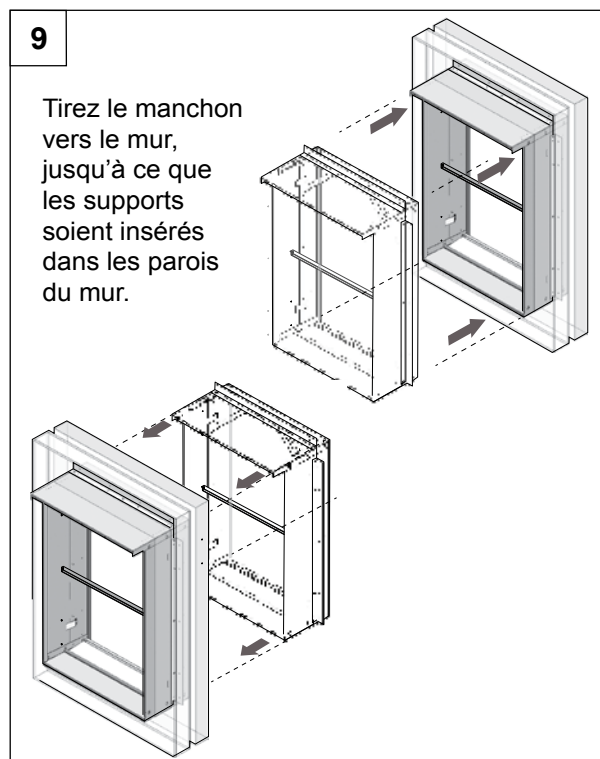

**REMARQUE :** Les emplacements des supports suivants servent aux installations de l'appareil lorsque le manchon mural est fixé à partir de l'EXTÉRIEUR de l'édifice. Pour les installations nécessitant la fixation du manchon mural à l'INTÉRIEUR de l'édifice, Les supports latéraux (5) doivent être fixés au mur INTÉRIEUR. Ils devront donc être déplacés sur le manchon mural (il pourra s'avérer nécessaire de créer de nouveaux emplacements de vissage).

**10.** Fixez les supports latéraux (5) aux panneaux latéraux (3) et (4) et au panneau de base avec cinq vis (7) à travers la bride la plus courte (FIG. 10).

**11.** Sélectionnez les trous de fixation en fonction du matériau de construction du mur (briques, stuc, revêtements, etc.) :

- Pour les supports latéraux (5), utilisez le trou de fixation A (Position A) ou le trou de fixation B (Position B) prépercés indiqués sur la FIG. 11 en fonction du type de matériau de construction.
- Fixez le support supérieur (6) au panneau supérieur (1) en utilisant au moins trois des vis (7) fournies (FIG. 11). Pour ce support (6), utilisez le trou de fixation A (Position A) ou le trou de fixation B (Position B) indiqués sur la FIG. 11.

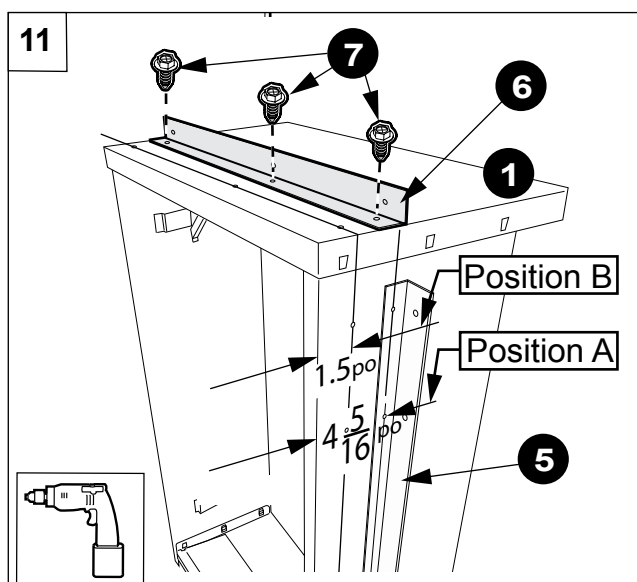
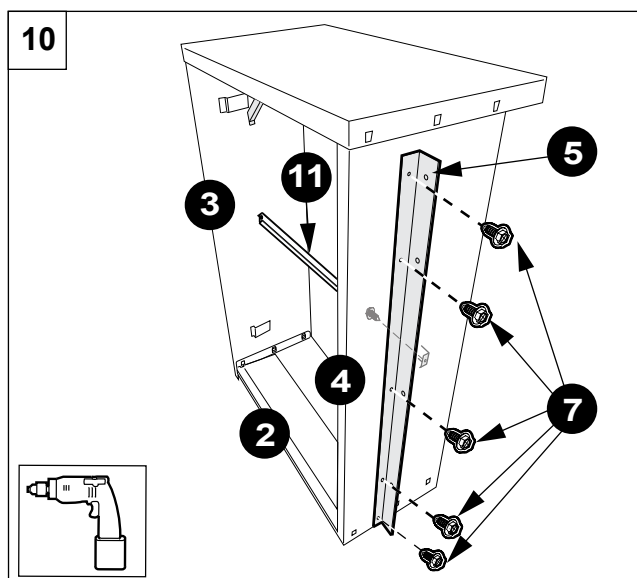

**REMARQUE :** Lorsque vous utilisez un manchon mural de type **CWSMUA19** (autre que le manchon mural CWSMUA standard), n'oubliez pas de remplacer le support du panneau supérieur standard (W080-1384) par le support du panneau supérieur **modifié** (W080-1721) afin de bien fixer le cabinet au manchon mural (FIG. 12).

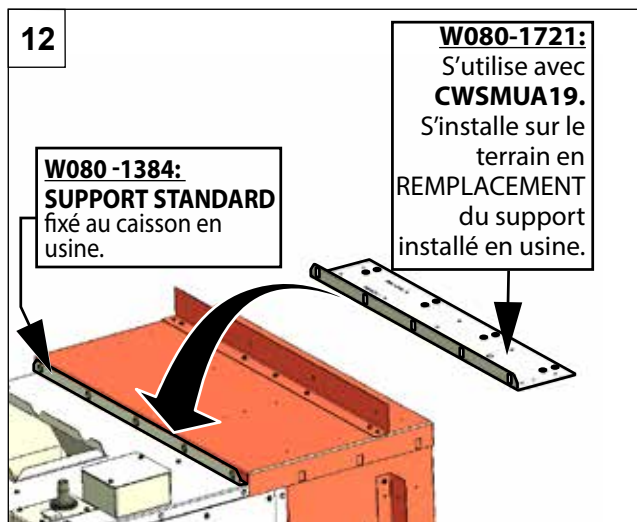

- 12. Installation du manchon mural dans l'ouverture du mur :**  
En gardant les trous de drainage face vers l'extérieur, tirez le manchon vers le mur, jusqu'à ce que les supports soient insérés dans les parois du mur

- Laissez un espace de 1/4 po entre le mur et le manchon mural afin d'y insérer de la mousse isolante à faible expansion (FIG. 13).  
Veillez à ce que le manchon soit parallèle à l'ouverture du mur. Le manchon mural doit être bien aligné pour que le Condo Pack puisse y être inséré.
- Fixez le manchon mural au bâtiment :
  - Fixez les supports au mur en vissant les vis dans les cinq trous de chaque côté.
  - Fixez les panneaux latéraux dans le mur porteur à l'aide des attaches.

**⚠ IMPORTANT ⚠**

**LE MANCHON DOIT ÊTRE FIXÉ AU MUR PORTEUR ET NON AU MUR FINI.**

13

Laissez un espace de 1/4 po entre le mur et le manchon mural afin d'y insérer de la mousse isolante à faible expansion.

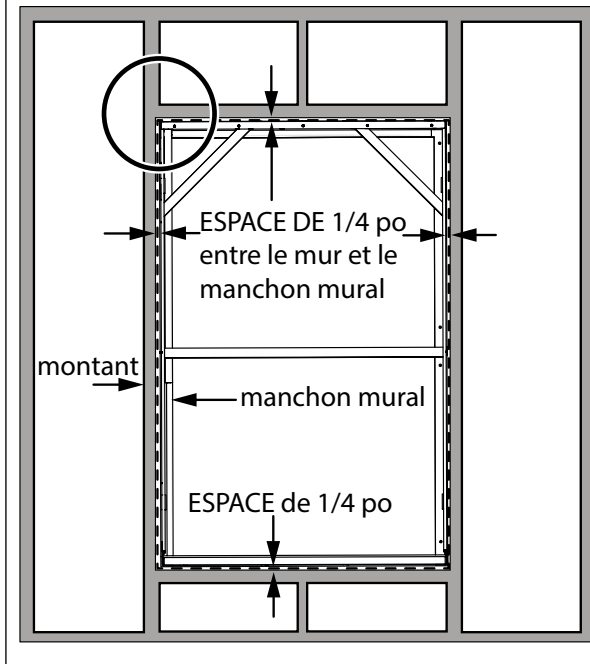

#### 4.4.3 Scellage : Manchon mural et construction du mur

- 13.** Une fois la finition du mur terminée, veillez à remplir l'espace entre le manchon mural et le mur de mousse isolante à faible expansion (FIG. 13 et FIG. 14).

Laissez la mousse durcir pendant au moins 8 heures.

- Calfeutrez et scellez tous les joints et toutes les ouvertures qui se trouvent entre le manchon mural et les murs extérieurs et intérieurs finis (FIG. 14). Scellez les espaces en utilisant un produit de calfeutrage non durcissant. Tous les joints doivent être imperméables pour empêcher l'infiltration d'air, d'humidité et d'eau dans le bâtiment.
- L'ouverture du mur allant du haut au bas du manchon mural peut être protégée par un solin si nécessaire (FIG. 8).
- Tous les trous non utilisés doivent être scellés.
- Préparez le Condo Pack en vue de son installation. Pour obtenir plus de renseignements sur le support de l'appareil, consultez la section « Support de l'appareil ».

**⚠ IMPORTANT ⚠**

**PRENEZ SOIN DE NE PAS OBSTRUER LES ORIFICES DE DRAINAGE DU PANNEAU DE BASE.**

14

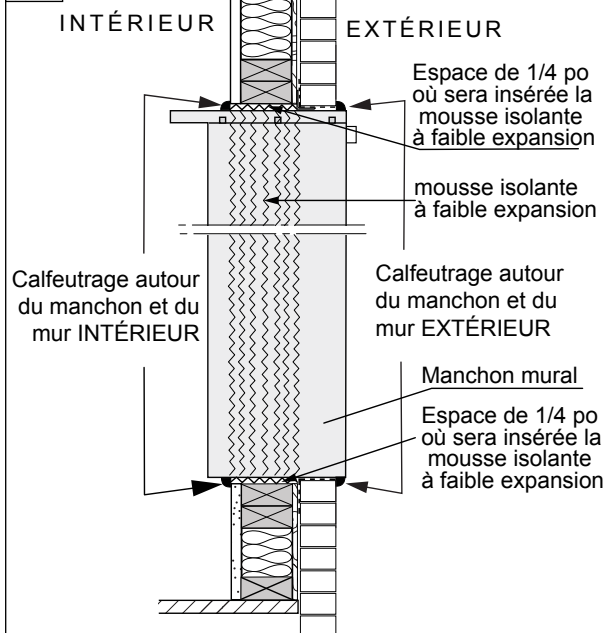

### 4.5 SUPPORT DE L'APPAREIL

Le manchon mural n'est pas conçu pour être l'unique support de l'appareil. Par conséquent, un soutien supplémentaire doit être assuré par une structure rigide qui supporte le poids de l'appareil et fournit une interface pour les conduits de retour d'air.

- Tout d'abord, une plateforme d'appui doit être construite (voir la FIG. 15). Elle peut être faite de contreplaqué et de bois de charpente. La FIG. 16 montre l'alignement du haut de la plateforme avec le panneau de base du manchon mural.

- Hauteur minimale de la plateforme = 8 po (20,3 cm)
- Largeur de la plateforme (recommandée) = 29 po (73,7 cm)
- \*\* Profondeur de plateforme recommandée = section transversale d'au moins 8 po (20,3 cm) x 16 po (40,65 cm) afin de permettre l'installation des conduits de retour d'air. Consultez les figures 15 et 16.

**Avant de construire la structure de soutien, veuillez prendre en considération les éléments suivants :**

- Mesurez soigneusement l'appareil et choisissez un matériau de construction solide pour la structure de soutien.
- L'appareil doit être soutenu de façon à en permettre la mise à niveau.
- Un matériau antivibrations supplémentaire (qui doit être non combustible) peut être utilisé au besoin.
- Veillez à ce que la jonction entre la plateforme et l'ouverture de retour d'air du Condo Pack soit d'au moins 7 po (17,80 cm) X 24 po (60,96 cm). La plateforme doit être alignée avec l'ouverture de retour d'air à la base du Condo Pack.
- La structure de soutien et le manchon mural doivent procurer un soutien solide et au niveau à l'appareil et doivent permettre de retourner l'air par les conduits dans l'espace situé sous l'appareil.
- Le solin entre l'appareil et les conduits de retour d'air (sous la structure de soutien) sera appliqué ultérieurement, lors de l'installation de prolongements en feuilles d'acier (taillées sur mesure). Voir la (FIG. 17).

**⚠ ATTENTION ⚠**

**PORTEZ TOUJOURS DES LUNETTES DE SÉCURITÉ LORSQUE VOUS UTILISEZ DES OUTILS! LE SERRAGE EXCESSIF DES VIS PEUT ABÎMER LES TROUS CRANTÉS. LISEZ TOUTES LES INSTRUCTIONS D'ASSEMBLAGE AVANT DE PROCÉDER.**

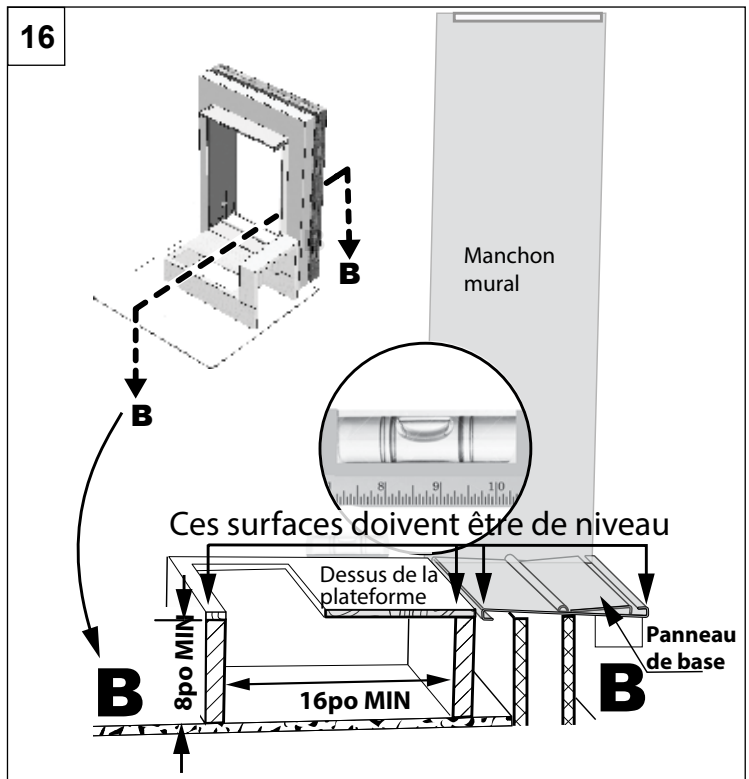
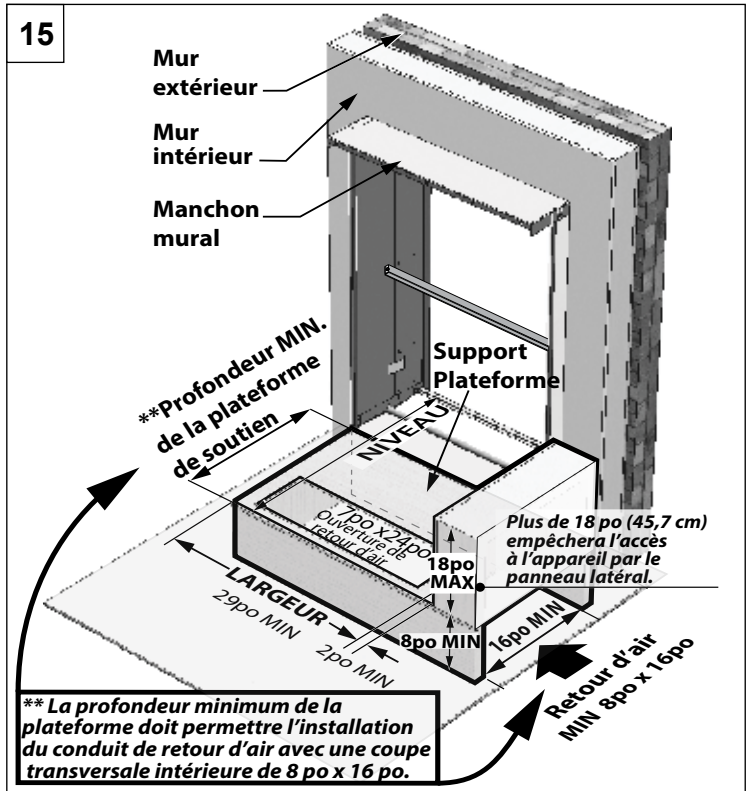

**⚠ IMPORTANT ⚠**

**LE SOLIN DOIT SCELLER L'ESPACE ENTRE L'ENTRÉE DE RETOUR D'AIR À LA BASE DU CABINET ET LA CHAMBRE DE RETOUR D'AIR AFIN D'ÉVITER L'ASPIRATION D'AIR DE SORTIE QUI SE TROUVE DANS L'ESPACE CONTENANT L'APPAREIL.**

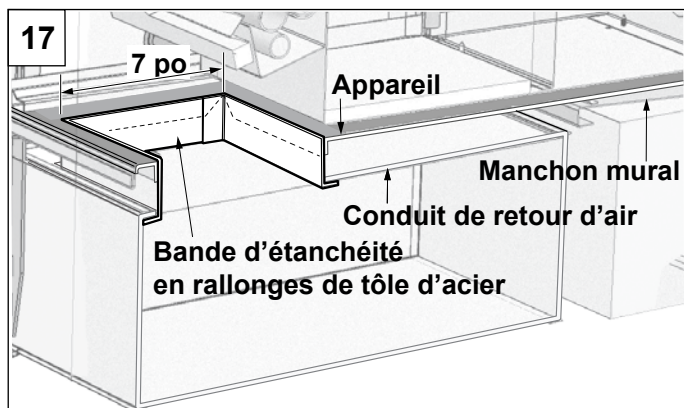

## 4.6 APPLICATION DE JOINTS D'ÉTANCHÉITÉ SUR LE MANCHON MURAL

### Avant d'installer le Condo Pack dans le manchon mural :

- a. Retirez les pièces de renfort (10) et (11) du manchon mural.

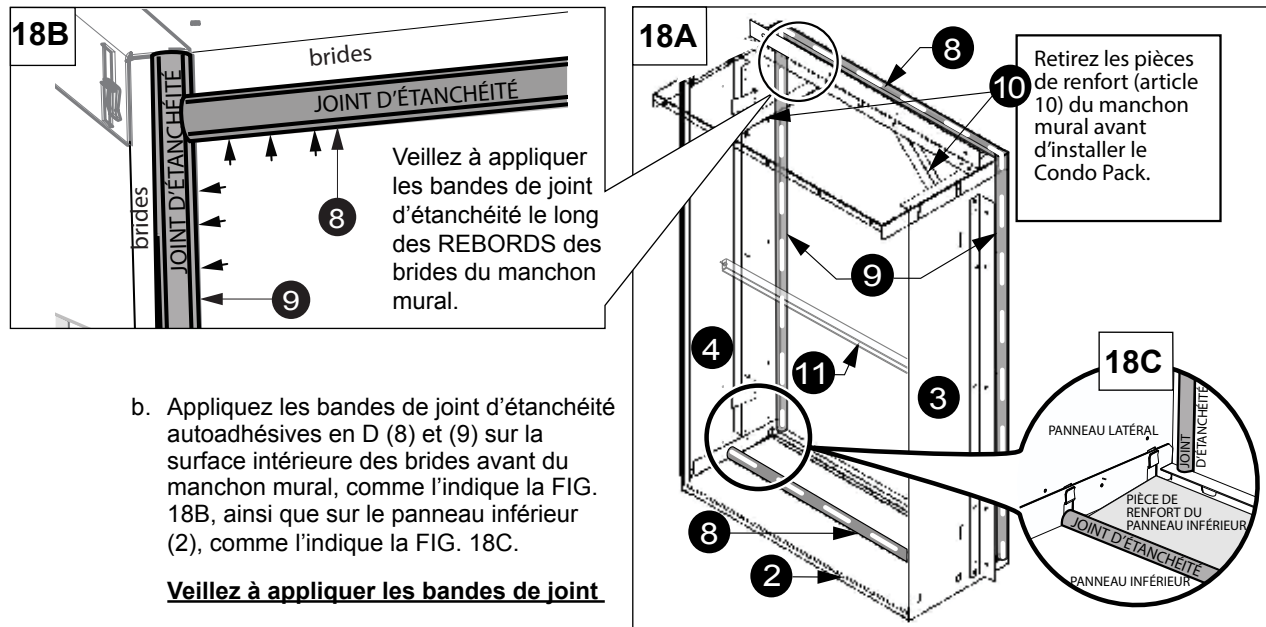

- b. Appliquez les bandes de joint d'étanchéité autoadhésives en D (8) et (9) sur la surface intérieure des brides avant du manchon mural, comme l'indique la FIG. 18B, ainsi que sur le panneau inférieur (2), comme l'indique la FIG. 18C.

**Veillez à appliquer les bandes de joint d'étanchéité le long des REBORDS des brides du manchon mural (FIG. 18B).**

## 4.7 INSTALLATION DE L'UNITÉ MULTIFONCTION

### Procédure

1. Vérifiez que les bagues d'isolement sont installées dans les cinq trous sur le support supérieur.
2. Placez le Condo Pack le plus près possible de l'ouverture du mur (FIG. 4.6.A). Faites glisser délicatement l'appareil dans le manchon mural (consultez les instructions 4.4 ASSEMBLAGE ET INSTALLATION DU MANCHON MURAL) afin que l'avant de l'appareil soit en contact avec les brides avant du manchon mural.

### Pour faciliter l'installation (FACULTATIF) :

- a. Installez le cabinet dans le manchon mural sans climatiseur.
- b. Faites glisser le climatiseur dans un second temps, lorsque le cabinet est en place (FIG. 4.6.B).

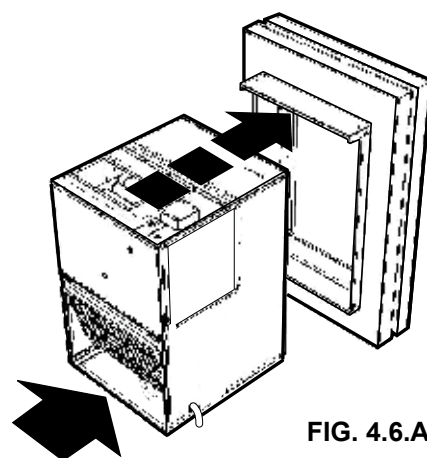
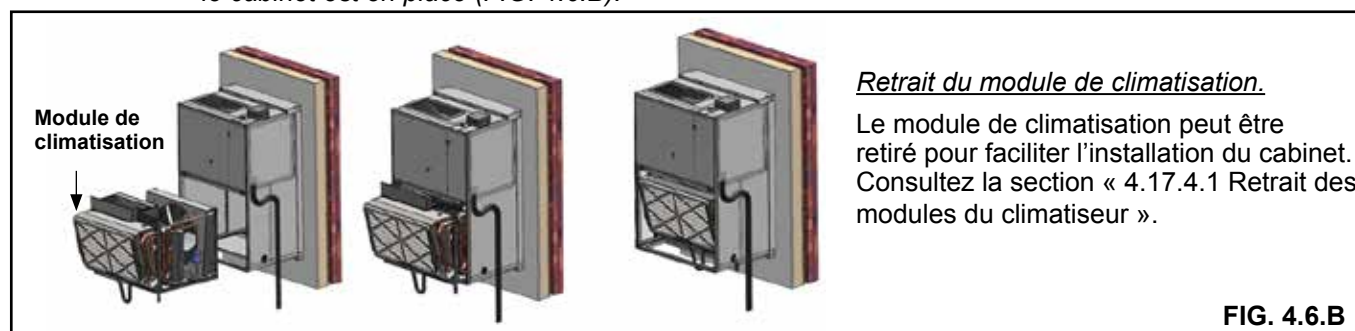

FIG. 4.6.A



### Retrait du module de climatisation.

Le module de climatisation peut être retiré pour faciliter l'installation du cabinet. Consultez la section « 4.17.4.1 Retrait des modules du climatiseur ».

FIG. 4.6.B

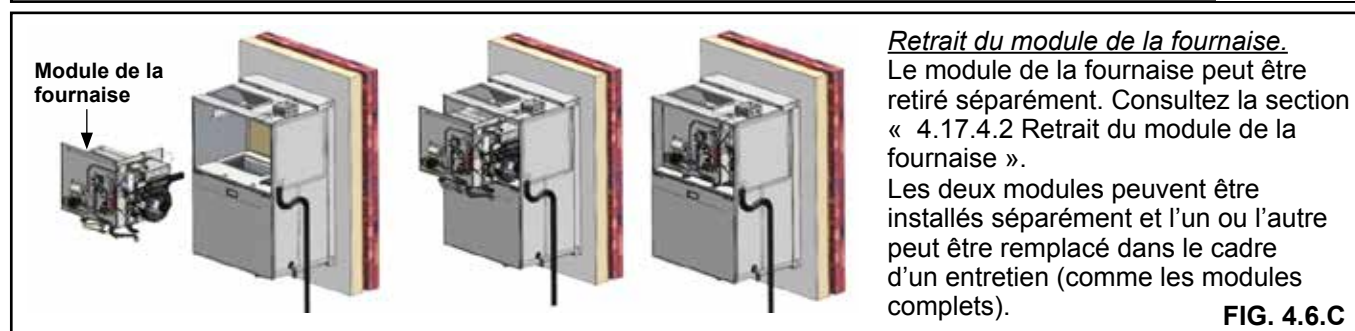

### Retrait du module de la fournaise.

Le module de la fournaise peut être retiré séparément. Consultez la section « 4.17.4.2 Retrait du module de la fournaise ».

Les deux modules peuvent être installés séparément et l'un ou l'autre peut être remplacé dans le cadre d'un entretien (comme les modules complets).

FIG. 4.6.C

- c. Le module de la fournaise peut également être retiré séparément (FIG. 4.6.C). Consultez la section « 4.17.4.2 Retrait du module de la fournaise ».
3. Utilisez une rondelle plate avec chaque vis  $\frac{1}{4}$  po-20 x  $1 \frac{1}{4}$  po. Fixez l'appareil Condo Pack au manchon mural : placez les bagues d'isolement et vissez cinq vis  $1 \frac{1}{4}$  po dans les trous du support supérieur du manchon mural (voir FIG. 4.6.D).

## REMARQUE

**LE SERRAGE EXCESSIF DES VIS DÉFORMERA LES BAGUES D'ISOLATION ET RÉDUIRA LEUR EFFICACITÉ.**

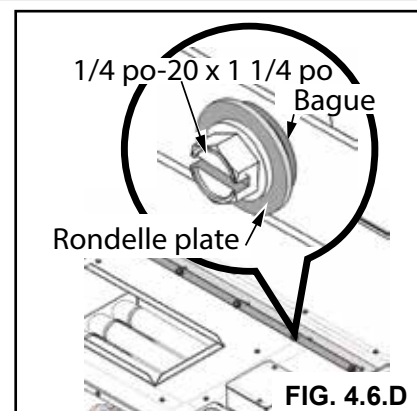

FIG. 4.6.D

4. Calfeutrez et scellez tous les espaces au-dessus, sur les côtés et au bas de la zone extérieure de la grille en veillant à ne pas bloquer les ouvertures de drainage du bord inférieur.
5. Insérez des cales (FIG. 4.6.E) entre le support de l'appareil (schéma B) et les coins inférieurs à l'arrière du cabinet pour éviter des charges de torsion sur les murs structurels

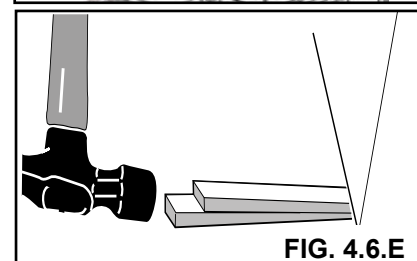
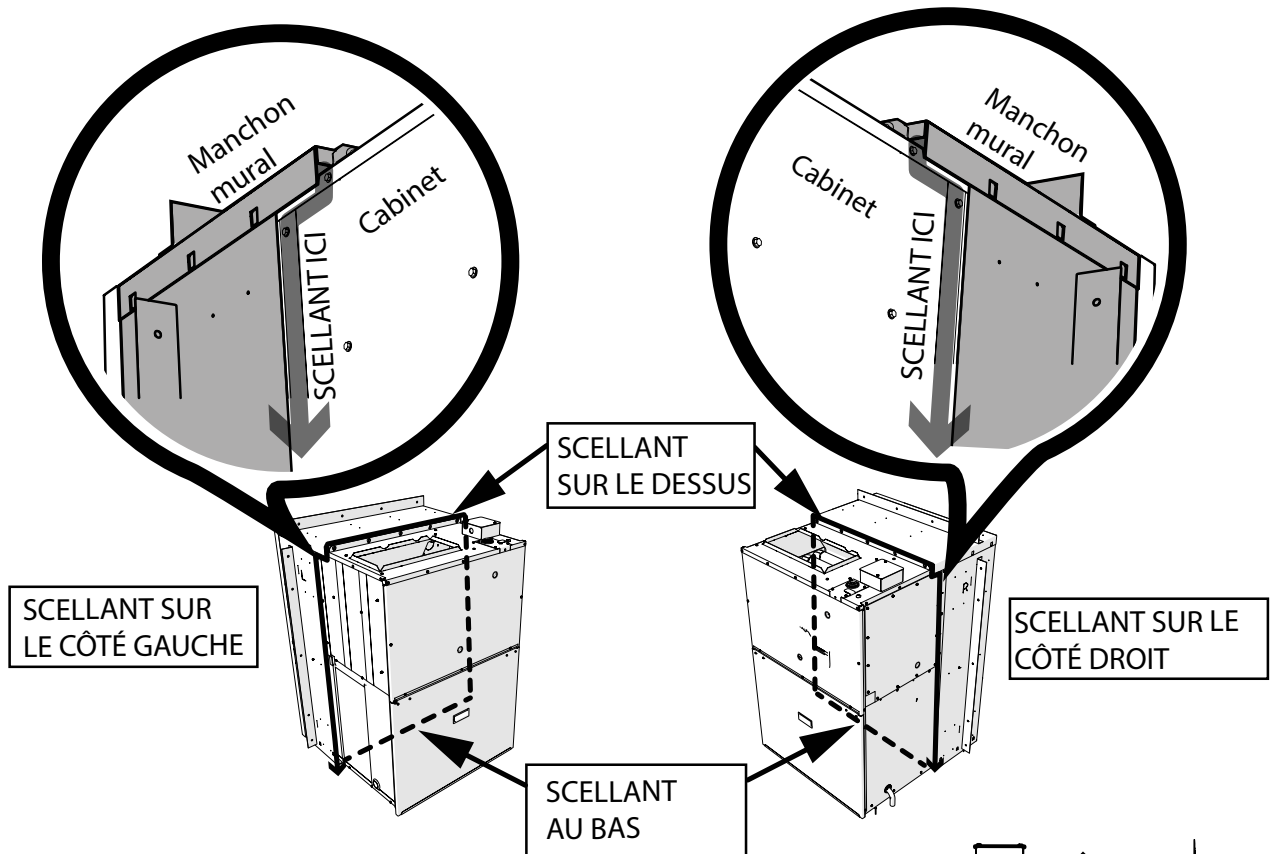

FIG. 4.6.E

### 4.7.1 SCELLAGE : Manchon mural et cabinet de l'appareil Condo Pack

19



Scellez l'espace entre le manchon mural et le cabinet en utilisant un produit de calfeutrage non durcissant ou de la mousse isolante à faible expansion pour empêcher l'infiltration de neige, d'eau, d'humidité et d'air.

#### ⚠ IMPORTANT ⚠

L'ESPACE ENTRE LE MANCHON MURAL ET LE CABINET DOIT ÊTRE ENTIÈREMENT SCELLÉ DES QUATRE CÔTÉS POUR EMPÊCHER L'INFILTRATION D'HUMIDITÉ ET D'AIR.

#### ⚠ AVERTISSEMENT ⚠

CES INSTRUCTIONS SONT DESTINÉES À AIDER LES TECHNICIENS DE SERVICE QUALIFIÉS À INSTALLER, À RÉGLER ET À FAIRE FONCTIONNER ADÉQUATEMENT L'APPAREIL. LISEZ CES INSTRUCTIONS ATTENTIVEMENT AVANT DE PROCÉDER À L'INSTALLATION DE L'APPAREIL ET DE LE FAIRE FONCTIONNER.

UNE INSTALLATION NON CONFORME, OU DES RÉGLAGES, UN SERVICE OU UN ENTRETIEN INADÉQUATS PEUVENT CAUSER DES DOMMAGES MATÉRIELS, DES BLESSURES CORPORELLES OU LA MORT. POUR OBTENIR DES RENSEIGNEMENTS ET DE L'AIDE, CONSULTEZ UN INSTALLATEUR QUALIFIÉ OU UNE ENTREPRISE MULTISERVICE.

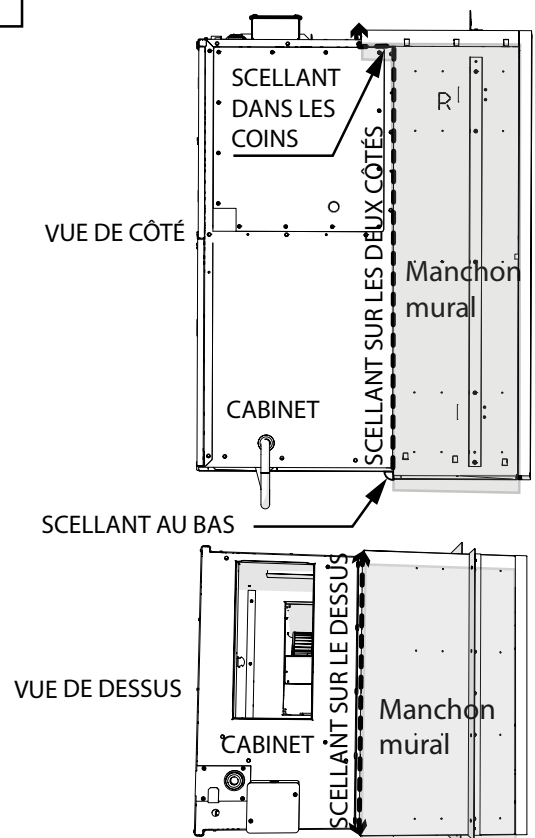

## 4.8 SYSTÈME DE CONDUITS

### 4.8.1 Conduits d'alimentation d'air

#### ⚠ IMPORTANT ⚠

L'AIR SOUFLÉ ET L'AIR DE RETOUR DOIVENT ÊTRE GAINÉS À L'APPAREIL, À PARTIR D'UNE PIÈCE À L'EXTÉRIEUR DE L'ENCEINTE DE L'APPAREIL.

LE RACCORDEMENT DES CONDUITS D'ALIMENTATION D'AIR (PLÉNUM) DOIT ÊTRE AU MOINS DE LA MÊME DIMENSION QUE L'OUVERTURE D'ALIMENTATION D'AIR DE L'APPAREIL. SCHELLEZ LES CONDUITS D'ALIMENTATION D'AIR AU CAISSON DE L'APPAREIL, AUX MURS, AU PLAFOND OU AU PLANCHER.

Les dimensions et la construction du système de conduits doivent être conformes aux normes de l'industrie:

Le conduit de sortie peut être muni d'un panneau d'accès amovible permettant d'observer l'échangeur de chaleur pendant l'entretien de l'appareil. Notez qu'une inspection complète de l'échangeur de chaleur est possible étant donné que la fournaise est un module amovible. Il est également à noter que le couvercle empêche les fuites.

- Pour bien fonctionner, cet appareil requiert une circulation d'air adéquate. Si la circulation d'air est insuffisante, l'appareil risquerait de fonctionner de façon irrégulière et à haute température, ce qui pourrait endommager l'échangeur de chaleur. Par contre, une circulation d'air excessive rendrait le système de conduits bruyant et entraînerait des conséquences désagréables, comme des courants d'air inconfortables. La chute de pression statique totale du système de distribution d'air (incluant les filtres) doit être d'au plus 0,5 po CE. Il est important d'installer des conduits dont la taille permet le passage des plus grands volumes d'air pour le chauffage ou le refroidissement fournis par ce modèle.
- UN RACCORD FLEXIBLE est un dispositif efficace pour éviter la transmission, par les conduits et vers d'autres aires de la maison, de bruits mécaniques provenant de la fournaise. En cas d'utilisation de raccords flexibles, assurez-vous que le conduit adjacent est supporté de façon indépendante.

À ce sujet, des renseignements sont disponibles auprès des organismes suivants:

- **A.C.C.A.** (Air Conditioning Contractors of America)
- **A.S.H.R.A.E.** (American Society of Heating, Refrigeration and Air Conditioning Engineers)
- **I.C.C.R.** (Institut canadien du chauffage, de la climatisation et de la réfrigération)
- **S.M.A.C.N.A.** (Sheet Metal and Air Conditioning Contractors' National Association (États-Unis))

Tous ces organismes professionnels disposent de guides sur les dimensions des conduits.

#### ⚠ AVERTISSEMENT ⚠

EMPÊCHEZ, EN TOUT TEMPS, LES PRODUITS DE COMBUSTION DE PÉNÉTRER DANS LES CONDUITS DE RETOUR D'AIR OU D'ALIMENTATION D'AIR.

#### ⚠ IMPORTANT ⚠

TOUS LES CONDUITS DE RETOUR D'AIR DOIVENT ÊTRE ADÉQUATEMENT SCHELLÉS ET FIXÉS À L'APPAREIL AVEC DES VIS AUTOTARAUDEUSES. DANS LES ENVIRONS DE L'APPAREIL, SCHELLEZ LES JOINTS DE TÔLE AVEC DU RUBAN D'ALUMINIUM OU UN MATÉRIAU SEMBLABLE. LORSQUE L'APPAREIL EST INSTALLÉ SUR UNE PLATEFORME ET QUE LE RETOUR D'AIR SE TROUVE DANS LE BAS, CE DERNIER DOIT ÊTRE SCHELLÉ ADÉQUATEMENT ENTRE L'APPAREIL ET LE PLÉNUM DE RETOUR D'AIR.

LE PLANCHER OU LA PLATEFORME DOIT SUPPORTER SOLIDEMENT L'APPAREIL. IL NE DOIT PAS Y AVOIR D'AFFAISSEMENT OU DE FISSURES AUTOUR DE LA BASE. IL FAUT ÉGALEMENT SCHELLER ENTRE LE SUPPORT ET LA BASE.

## 4.8.2 Conduits de retour d'air

Installez le support dans l'édifice et dans la zone où se trouve l'ouverture du retour d'air. Le support doit être suffisamment élevé pour permettre de raccorder le conduit de retour d'air à l'appareil, tel que requis.

Si nécessaire, installez un matériau résilient entre le support et la base de l'appareil pour réduire la transmission du son et des vibrations.

### Contour de l'appareil

Pour sceller l'appareil sur le conduit de retour d'air (sous la structure de soutien), suivez les étapes suivantes:

1. Percez un trou dans le conduit de retour d'air (24 x 7 po/61 x 17,8 cm).
2. Alignez l'ouverture de l'appareil avec l'ouverture du conduit de retour d'air.
3. Insérez la pièce de prolongement en tôle d'acier **A** dans l'ouverture.
4. Alignez les bords supérieurs en ajustant la hauteur.
5. Installez le Condo Pack avec les quatre vis autotaraudeuses fournies.
6. Insérez la seconde pièce **B** et fixez-la de l'intérieur à la pièce de prolongement **A** à l'aide de deux vis. Voir la vue en coupe dans l'encadré **CC** ci-dessous.

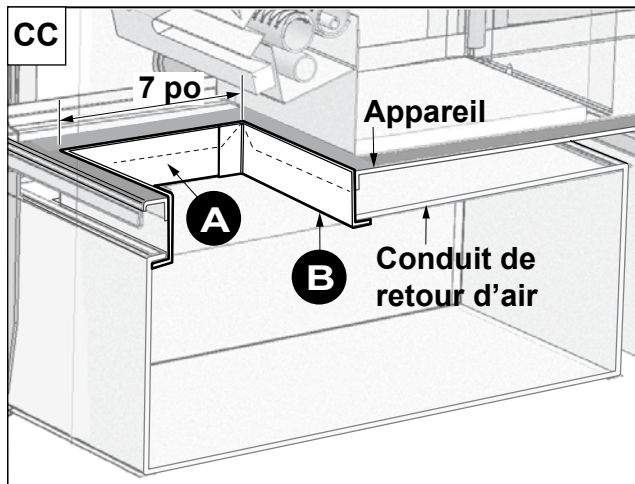

7. Ajustez la pièce de prolongement sur l'ouverture de l'appareil au besoin et coupez l'excédant.
8. Fixez le tout à l'aide de quatre vis **D**.
9. Utilisez du ruban métallique en aluminium pour sceller tous les espaces entre les bords des conduits de retour d'air et l'appareil.

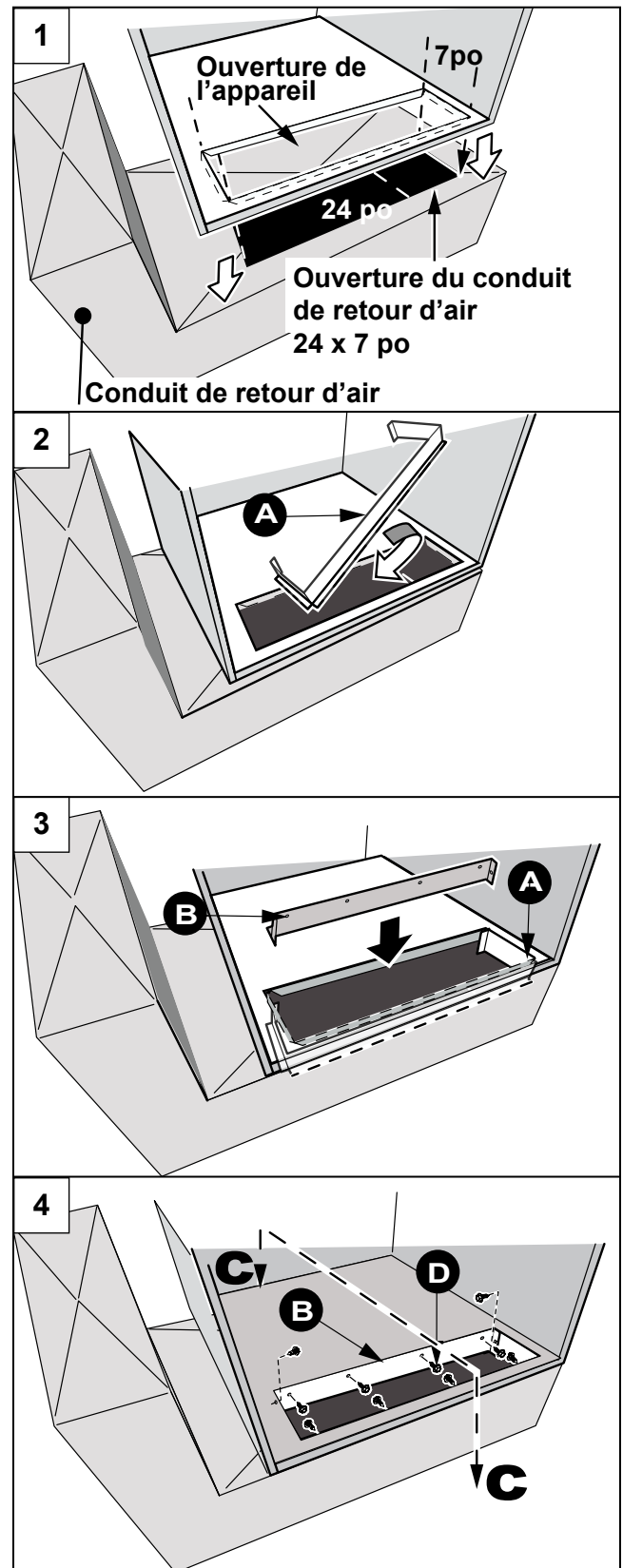

## 4.9 RACCORDS DES CONDUITS DE DRAINAGE

Les raccords des conduits de drainage de la fournaise et du climatiseur sont inclus, mais ne sont pas installés. Les raccords des conduits de drainage sont préfabriqués et dotés de siphons en P complets. Pour connecter les conduits de drainage aux systèmes de drainage existants, suivez les 17 étapes d'installation illustrées ci-dessous:

**1**

**A** - Tuyaux de la fournaise  
A1 = 1/2 po Ø INTÉRIEUR  
A2 = 5/8 po Ø INTÉRIEUR

**B** - Tuyau du climatiseur :  
B = 5/8 po Ø INTÉRIEUR

**2**

**C** - Bride pour tuyau 2X  
**A** - Tuyaux de la fournaise

**3**

**C** - Bride pour tuyau 1X  
**B** - Tuyau du climatiseur 5/8 po Ø INTÉRIEUR

**4**

Glissez deux brides **C** autour des tuyaux **A1&A2**.

**5**

1. Enlevez les deux capuchons (non illustrés) du bas des raccords en T cannelés (**F**).

Insérez des raccords en **T** à l'embouchure des tuyaux et serrez les deux brides.

**6**

Placez le tuyaux **A1&A2** à L'INTÉRIEUR du support **D**, comme illustré. Mettez le support **D** en place et fixez-le avec la vis fournie.

**7**

Retirez les deux capuchons **E** du dessus des raccords en T (**F**).

**8**

Préparez les tuyaux en versant de l'eau dans les deux orifices **A** jusqu'à ce que l'eau commence à dégoutter à l'autre extrémité.

Drainez l'eau en surplus.

**9**

Pour que la fournaise fonctionne, ce réservoir doit être rempli d'eau comme illustré.

**10**

Après avoir versé l'eau, **REMETTEZ LES CAPUCHONS** sur les raccords cannelés en **T**. Vérifiez les tuyaux de drainage à l'intérieur. Assurez-vous que les raccords sont bien serrés.

**⚠ AVERTISSEMENT ⚠**

**LES CAPUCHONS RECOUVRANT LES RACCORDS CANNELÉS DOIVENT ÊTRE UNIQUEMENT RETIRÉS LORS DE L'AMORÇAGE DU DRAINAGE DU SIPHON EN P. LORS DU FONCTIONNEMENT DE L'APPAREIL, LES CAPUCHONS DOIVENT ÊTRE SOLIDEMENT FIXÉS SUR LES RACCORDS CANNELÉS. DE PLUS, TOUS LES TUYAUX DE DRAINAGE DOIVENT ÊTRE SOLIDEMENT FIXÉS AUX RACCORDS CANNELÉS.**

**SI CES CONSIGNES NE SONT PAS RESPECTÉES LORS DU FONCTIONNEMENT DE L'APPAREIL, DES PRODUITS D'ÉCHAPPEMENT POURRAIENT S'INFILTRER DANS L'ESPACE DE SÉJOUR ET CAUSER DES DOMMAGES MATÉRIELS, DES BLESSURES CORPORELLES OU LA MORT.**

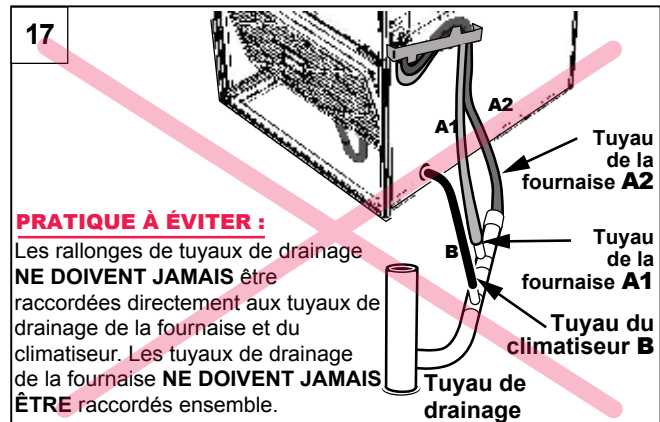
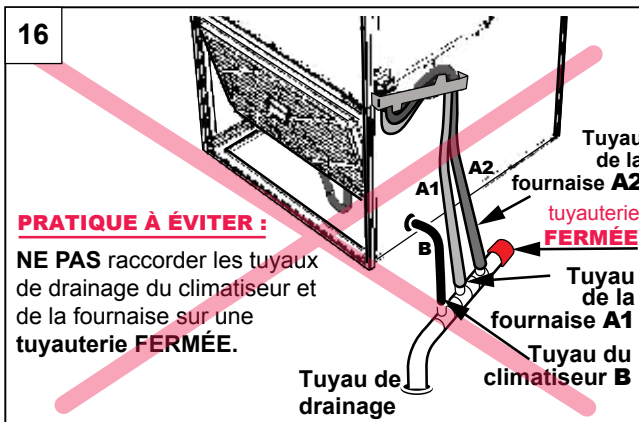
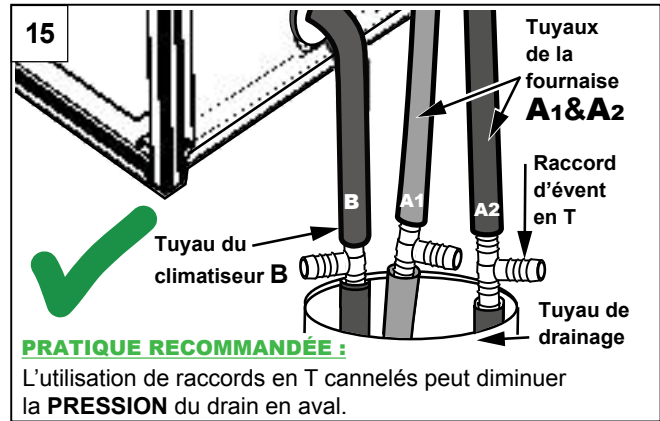
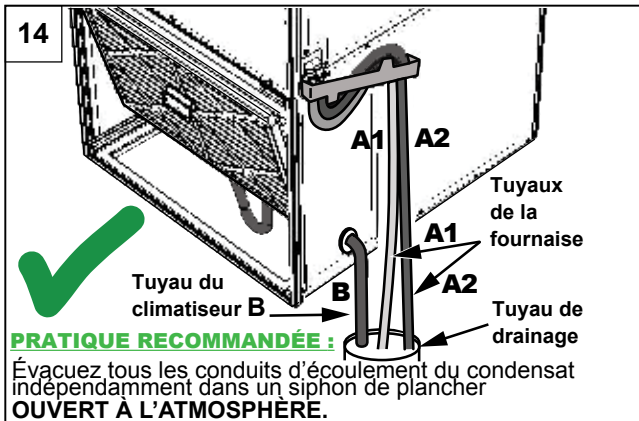
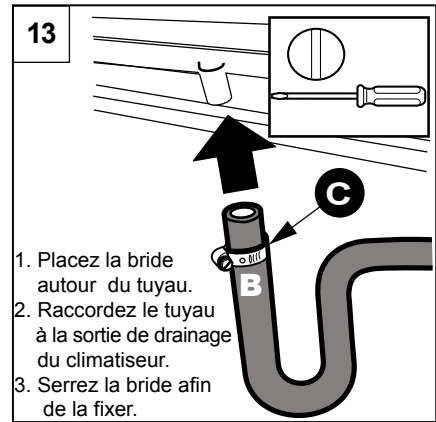
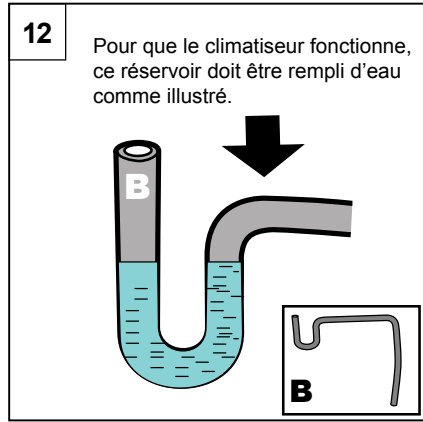
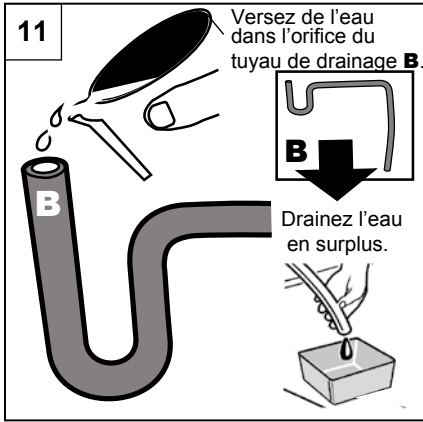

**⚠ ATTENTION ⚠** NE drainez PAS le condensat à l'extérieur. NE faites PAS passer une conduite de condensat dans des endroits exposés au gel. Le gel du condensat peut causer un fonctionnement irrégulier et des dommages matériels.

## REMARQUE

LE CONDUIT D'ÉCOULEMENT DU CONDENSAT SUR LE CÔTÉ DE L'APPAREIL DOIT EN TOUT TEMPS SUIVRE UNE PENTE DESCENDANTE JUSQU'AU COLLECTEUR DE L'IMMEUBLE.  
LE CONDENSAT PROVENANT DE LA SORTIE DE L'ENSEMBLE DE PURGEUR DE CONDENSAT DOIT ÊTRE AMENÉ DANS UN SIPHON DE SOL OU À UNE POMPE À CONDENSATS.

## 4.10 CONDUITS D'ÉVACUATION ET DE COMBUSTION

Le système d'évacuation fait partie intégrante de l'appareil et a été conçu pour fonctionner adéquatement dans toutes les conditions météorologiques et pour résister à des vents soufflant jusqu'à 51,5 km/h. Le système d'évacuation ne doit pas être modifié ni prolongé. La sortie d'évacuation ne doit pas être modifiée ni allongée.

L'appareil comprend un ventilateur d'évacuation qui aspire les produits de combustion de l'échangeur de chaleur en les diluant avec de l'air, puis expulse le mélange à l'extérieur. Aucune cheminée ou disposition particulière n'est requise pour l'alimentation en air comburant.

## 4.11 ALIMENTATION EN GAZ ET CONDUITES DE GAZ

Au Canada, l'installation des conduites de gaz doit se conformer aux normes CAN/CSA-B149.1 et B149.2, et aux codes locaux. Aux États-Unis, l'installation des conduites de gaz doit se conformer aux normes (NFGC) NFPA 54 / ANSI Z223.1 et aux codes locaux.

Si les codes locaux permettent l'utilisation d'un raccord flexible pour appareil au gaz, utilisez toujours un raccord homologué récemment. N'utilisez pas un raccord qui a déjà desservi un autre appareil au gaz. Si une soupape à levier est installée, utilisez uniquement une soupape d'arrêt pour le gaz conforme à la norme CAN/CSA B149.

## 4.12 BRANCHEMENT DU GAZ

<b>⚠ IMPORTANT ⚠</b>
<b>UTILISEZ TOUJOURS UNE CLÉ POUR ÉVITER DE TORDRE LA SOUPAPE DE GAZ. TOUTE TENSION SUR LA SOUPAPE DE GAZ PEUT NUIRE AU POSITIONNEMENT DES INJECTEURS PAR RAPPORT AUX BRÛLEURS. CECI POURRAIT ENTRAÎNER UN MAUVAIS FONCTIONNEMENT DU BRÛLEUR.</b>
<b>ASSUREZ-VOUS QUE LA SOUPAPE DE GAZ N'EST PAS SOUMISE À DES PRESSIONS ÉLEVÉES.</b>
<b>⚠ AVERTISSEMENT ⚠</b>
<b>DÉBRANCHEZ LA SOUPAPE D'ARRÊT MANUELLE ET LA SOUPAPE DE GAZ PENDANT LES ESSAIS DE PRESSION SUPÉRIEURS À ½ LB/PO<sup>2</sup>. (3,45 kPa).</b>

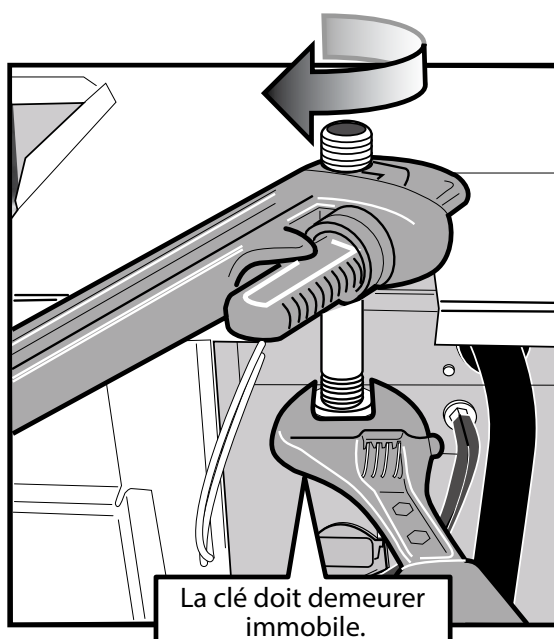

FIG. 4.11

### 4.13 PRESSION D'ALIMENTATION EN GAZ

La pression d'alimentation du gaz naturel devrait se situer entre 5 et 7 po CE (7 po CE suggérée). La pression d'alimentation en gaz du propane devrait se situer entre 11 et 13 po CE (12 po CE suggérée). Ces pressions doivent être maintenues lorsque tous les autres appareils à gaz fonctionnent au maximum.

#### ⚠ IMPORTANT ⚠

**NE DÉPASSEZ PAS UNE PRESSION D'ALIMENTATION DE 13 PO CE POUR LE GAZ PROPANE ET DE 10,5 PO CE POUR LE GAZ NATUREL.**

La soupape de gaz est munie d'un régulateur interne pour contrôler la pression du collecteur du brûleur. La pression du collecteur du brûleur est indiquée sur la plaque d'homologation de la fournaise.

#### ⚠ AVERTISSEMENT ⚠

**LES FOURNAISES DE 30 000, 40 000 ET 50 000 BTU ONT ÉTÉ FABRIQUÉES POUR BRÛLER DU GAZ NATUREL UNIQUEMENT.**

**UN ENSEMBLE (W370-0040) EST REQUIS POUR LA CONVERSION DU GAZ NATUREL AU GAZ PROPANE, SAUF POUR LES APPAREILS DE 15 000 BTU (CCGM015A). L'APPAREIL DE 15 000 BTU A ÉTÉ FABRIQUÉ POUR FONCTIONNER AU GAZ NATUREL. LA CONVERSION AU PROPANE DES APPAREILS DE 15 000 BTU EST EFFECTUÉE EN USINE. IL N'Y A PAS D'ENSEMBLE DE CONVERSION POUR LES FOURNAISES DE 15 000 BTU.**

**LE DÉFAUT D'UTILISER L'ENSEMBLE DE CONVERSION APPROPRIÉ PEUT ENTRAÎNER UN INCENDIE, UNE EXPLOSION, UN EMPOISONNEMENT AU MONOXYDE DE CARBONE, DES DOMMAGES MATÉRIELS, DES BLESSURES CORPORELLES OU LA MORT.**

#### ⚠ IMPORTANT ⚠

- UN ÉQUIPEMENT SPÉCIALISÉ EST REQUIS POUR CONVERTIR LES FOURNAISES DE 30 000, 40 000 ET 50 000 BTU. LA CONVERSION DOIT ÊTRE EFFECTUÉE PAR UN INSTALLATEUR QUALIFIÉ, UNE AGENCE DE SERVICE OU UN FOURNISSEUR DE GAZ. LA CONVERSION DU GAZ NATUREL AU PROPANE POUR LES APPAREILS DE 15 000 BTU/H PEUT ÊTRE EFFECTUÉE SEULEMENT EN USINE.
- CETTE FOURNAISE DOIT UNIQUEMENT ÊTRE RACCORDÉE AU SYSTÈME D'ALIMENTATION EN GAZ D'UN SERVICE PUBLIC OU COMMERCIAL. HABITUELLEMENT, LE GAZ PROVENANT DE PUIXS PRIVÉS NE PROCURE PAS UNE VALEUR ET UNE DENSITÉ DE CHAUFFAGE CONSTANTES, UNIFORMES ET PRÉVISIBLES. PLUSIEURS PUIXS NON COMMERCIAUX CONTIENNENT DES IMPURETÉS, COMME DU SOUFRE, QUI PEUVENT ENDOMMAGER LA FOURNAISE. CETTE FOURNAISE NE FONCTIONNERA PAS DE FAÇON ADÉQUATE ET SÉCURITAIRE SI LE GAZ QUI L'ALIMENTE NE RESPECTE PAS LES NORMES COMMERCIALES ÉTABLIES.

Au Canada, l'installation des conduites de gaz doit être conforme aux normes CAN/CSA-B149.1 et B149.2, et aux codes locaux. Aux États-Unis, l'installation des conduites de gaz doit se conformer aux normes (NFGC) NFPA 54 / ANSI Z223.1 et aux codes locaux. Si les codes locaux permettent l'utilisation d'un raccord flexible pour appareil au gaz, utilisez toujours un raccord homologué récemment. N'utilisez pas un raccord qui a déjà desservi un autre appareil au gaz.

#### ⚠ IMPORTANT ⚠

Pour maintenir l'étanchéité dans l'espace entourant le brûleur, la conduite de gaz qui traverse le panneau supérieur de la fournaise doit être un tuyau de 1/2 po en fer noir de série 40. Le tuyau traverse une bague en caoutchouc spécialement fabriquée pour garantir l'étanchéité autour du tuyau de gaz (FIG. 4.12).

#### ⚠ IMPORTANT ⚠

Utilisez toujours une clé pour éviter de tordre la soupape de gaz. Toute tension sur la soupape de gaz peut nuire au positionnement des injecteurs par rapport aux brûleurs. Ceci pourrait entraîner un mauvais fonctionnement du brûleur.

**ASSUREZ-VOUS QUE LA SOUPE DE GAZ N'EST PAS SOUMISE À DES PRESSIONS ÉLEVÉES.**

FIG. 4.12



## 4.14 ESSAIS D'ÉTANCHÉITÉ

Des essais de pression doivent être effectués sur toutes les nouvelles installations de conduites de gaz selon les normes CAN/CSA-B149.1 et 2, NFPA 54 ANSI Z223.1 ou ANSI/NFPA 58, « Norme pour l'entreposage et la manipulation des gaz de pétrole liquéfiés. »

Les conduites de gaz qui n'ont pas fait l'objet d'essais de pression, allant de la soupape d'arrêt manuelle à la soupape de gaz de la fournaise, par exemple, doivent faire l'objet d'essais d'étanchéité en utilisant un détecteur de gaz électronique, une solution commerciale de détection des fuites ou une autre méthode approuvée localement.

## 4.15 PURGE DES CONDUITES DE GAZ

L'appareil et la soupape d'arrêt manuelle du gaz doivent tous deux être débranchés de la ligne d'alimentation en gaz pendant les essais de pression de ce système, et ce, lorsque les pressions d'essai excèdent 1/2 lb/po<sup>2</sup> (3,5 kPa).

<b>⚠ AVERTISSEMENT ⚠</b>
<b>RISQUE D'INCENDIE OU D'EXPLOSION!</b>
<b>N'EFFECTUEZ JAMAIS DE TESTS DE DÉTECTION DE FUITES DE GAZ AVEC UNE FLAMME NUE. N'UTILISEZ JAMAIS UNE ALLUMETTE, UNE CHANDELLE, UN BRIQUET, UNE FLAMME OU UNE AUTRE SOURCE D'IGNITION POUR VÉRIFIER L'ÉTANCHÉITÉ D'UNE CONDUITE DE GAZ.</b>
<b>POUR VÉRIFIER TOUTES LES CONNEXIONS, PROCUREZ-VOUS UNE SOLUTION SAVONNEUSE COMMERCIALE SPÉCIALEMENT CONÇUE POUR LA DÉTECTION DES FUITES.</b>
<b>SI CES INSTRUCTIONS NE SONT PAS SUIVIES À LA LETTRE, UN INCENDIE OU UNE EXPLOSION POURRAIENT S'ENSUIVRE, CAUSANT DES DOMMAGES MATÉRIELS, DES BLESSURES CORPORELLES OU LA MORT.</b>

## 4.16 CONVERSIONS

### 4.16.1 Conversion haute altitude

Au Canada, cet appareil est homologué pour utilisation à une altitude pouvant aller jusqu'à 4 500 pi (1372 m) sans réduction du débit de gaz naturel seulement. L'indice de débit du PL (propane) doit être réduit au taux de 10 % à une altitude entre 2 000 et 4 500 pi (610 m et 1372 m).

Aux États-Unis, l'indice du débit doit être réduit au taux de 4 % pour chaque 1 000 pieds (305 m) au-delà des 2 000 pieds (610 m) au-dessus du niveau de la mer. Consultez les fournisseurs de gaz et autorités de votre localité pour connaître les règlements et habitudes.

### 4.16.2 Conversion du gaz naturel au gaz propane

<b>REMARQUE</b>
<b>CETTE PROCÉDURE NE S'APPLIQUE PAS AUX APPAREILS DE 15 000 BTU/h (CCGM015A).</b>

Cette unité a été fabriquée comme un appareil au gaz naturel, mais peut être convertie au propane à l'aide de **l'ensemble de conversion (W370-0040)**. Cet ensemble comprend les instructions, les injecteurs nécessaires pour tous les modèles, le ressort du régulateur pour la soupape de gaz et une étiquette qui doit être apposée près de la plaque d'homologation de l'appareil pour aviser les techniciens de service de la conversion. Les pièces qui ont été enlevées pour cette conversion doivent demeurer avec la fournaise pour une conversion ultérieure au gaz naturel.

### 4.16.3 Vérification de la pression d'alimentation en gaz

#### SOUPAPE DE GAZ À UN STAGE WHITE-RODGERS 36J24-214 / 36J24-218P1

1. Coupez l'alimentation en gaz et l'alimentation électrique de la fournaise.
2. Tournez la vis d'essai de pression d'alimentation (bossage de la pression d'alimentation, voir les figures 28 et 29) d'au plus un tour vers la gauche en utilisant une clé hexagonale de 3/32 po. Raccordez un boyau et un tube en U étalonné ou un manomètre numérique au bossage de la pression d'alimentation. Le tuyau devrait recouvrir de 3/8 po (9,52 mm) le bossage. L'échelle de mesure du manomètre doit être d'au moins 0 à 15 po (0 à 0,3 m) de colonne d'eau.
3. Rétablissez l'alimentation en gaz et l'alimentation électrique et faites fonctionner la fournaise et tous les autres appareils au gaz sur la même ligne d'alimentation en gaz. À l'aide d'une solution de détection des fuites, vérifiez s'il y a des fuites autour du raccord de la soupape ou du collecteur de gaz et des injecteurs de brûleur. Réparez les fuites avant de continuer.
4. Mesurez la pression d'alimentation en gaz de la fournaise en allumant les brûleurs. La pression d'alimentation doit respecter l'étendue indiquée sur la plaque signalétique de la fournaise. 5 à 7 po CE (gaz naturel) ou 11 à 13 po CE (propane). Si la pression d'alimentation diffère de celle indiquée sur la plaque signalétique, vérifiez la taille de la conduite de gaz ou consultez votre fournisseur local de gaz. Si

vous vérifiez un système fonctionnant au gaz naturel, contactez le fournisseur de gaz. Ce dernier vous recommandera peut-être de faire effectuer les réglages par un de ses techniciens.

5. Coupez l'alimentation en gaz et l'alimentation électrique de la fournaise. Enlevez le tuyau du manomètre du bossage de la pression d'alimentation, puis serrez la vis d'assemblage de la pression d'alimentation à l'aide d'une clé hexagonale de 3/32 po (vers la droite, 7 lb-po minimum).
6. Rétablissez l'alimentation en gaz et l'alimentation électrique de la fournaise.
7. À l'aide d'une solution de détection des fuites, vérifiez l'étanchéité des bossages de la pression. La formation de bulles indique une fuite. **COUPEZ LE GAZ ET RÉPAREZ LES FUITES IMMÉDIATEMENT!**
8. Rétablissez l'alimentation en gaz et testez le bossage de la pression d'alimentation à l'aide d'un détecteur de fuites.

Si vous avez éprouvé des difficultés à obtenir une pression suffisante, examinez le système de conduits de gaz pour confirmer qu'il a les bonnes dimensions. La dimension des conduits est spécifiée dans les normes CAN/CSA-B-149.1 et 2 et dans les normes NFPA 54/ANSI Z223.1. Vérifiez aussi qu'il n'y pas de restrictions, que les soupapes ne sont pas partiellement fermées, etc. Dans certains cas, l'installation d'un régulateur sur la conduite de gaz peut être nécessaire pour remédier à une pression d'alimentation élevée. Si vous utilisez un tel régulateur, assurez-vous qu'il convient au volume de gaz requis par la fournaise et par tout autre appareil alimenté par le collecteur desservant la fournaise.

H18.4.1A\_FR

FIG. 28. - SOUPE DE GAZ WHITE RODGERS 36J24-214

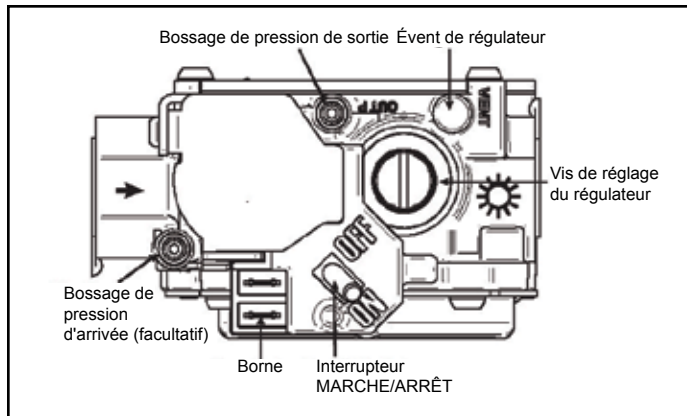
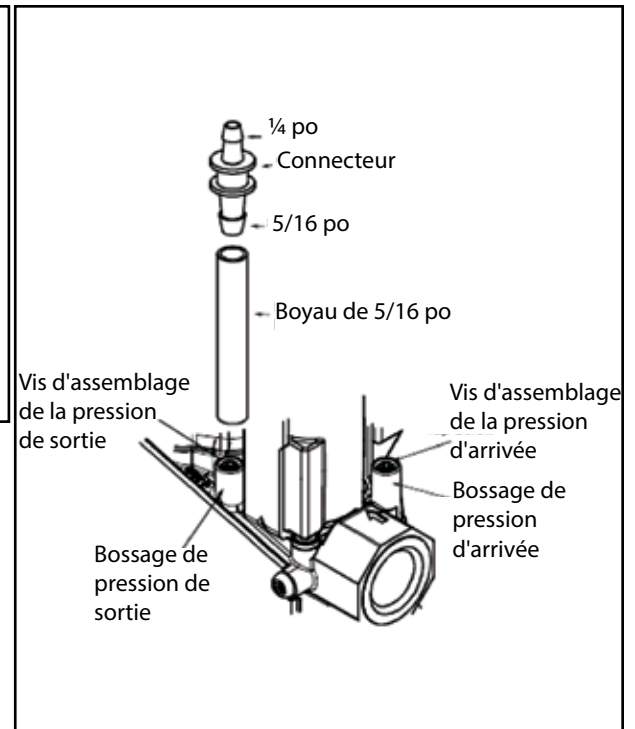

FIG. 29. TROUSSE DE VÉRIFICATION DE LA PRESSION DE LA SOUPE



#### 4.16.4 Réglage de la pression du gaz au collecteur

Lorsque vous avez terminé l'étape *Démarrage et réglage*, vérifiez la pression du gaz au collecteur en suivant ces étapes :

##### SOUPE DE GAZ À UN STAGE WHITE-RODGERS 36J24-214

1. Coupez l'alimentation en gaz et l'alimentation électrique avant de commencer.
2. Tournez la vis d'essai de pression de sortie (bossage de la pression de sortie, voir les figures 28 et 29) d'au plus un tour vers la gauche en utilisant une clé hexagonale de 3/32 po. Raccordez un boyau et un tube en U étalonné ou un manomètre numérique au bossage de pression de sortie. Le tuyau devrait recouvrir de 3/8 po (9,52 mm) le bossage. L'échelle de mesure du manomètre doit être d'au moins 0 à 15 po (0 à 0,3 m) de colonne d'eau.
3. Rétablissez l'alimentation en gaz et l'alimentation électrique de la fournaise et activez le solénoïde principal en raccordant R à W sur le panneau de commande.

4. Enlevez la vis du régulateur de puissance d'utilisation (figure 28) et tournez la vis de réglage en plastique vers la droite pour augmenter la pression au collecteur ou vers la gauche pour la réduire. La pression au collecteur devrait être réglée à 3,5" CE pour le gaz naturel et à 10,5" CE pour le propane. Réglez toujours le régulateur selon les spécifications du fabricant de l'équipement original indiquées sur la plaque signalétique de l'appareil.  
Une fois la bonne pression atteinte, remplacez la vis d'obturation du régulateur. **LE DÉFAUT DE REMPLACER LA VIS D'OBTURATION DU RÉGULATEUR ENTRAÎNERA UN RISQUE D'INCENDIE!**
5. Coupez l'alimentation en gaz et l'alimentation électrique de la fournaise.

## ⚠ AVERTISSEMENT ⚠

**LES RÉGLAGES DU RÉGULATEUR DOIVENT ÊTRE EFFECTUÉS PAR UN TECHNICIEN QUALIFIÉ. DES MODIFICATIONS OU DES AJUSTEMENTS NON CONFORMES PEUVENT CAUSER UN INCENDIE OU UNE EXPLOSION ENTRAÎNANT DES DOMMAGES MATÉRIELS, DES BLESSURES CORPORELLES OU DES PERTES DE VIE.**

H3.21\_FR

6. Enlevez le tuyau du manomètre du bossage de la pression de sortie, puis serrez la vis d'assemblage de la pression de sortie à l'aide d'une clé hexagonale de 3/32 po (vers la droite, 7 lb-po minimum).
7. Rétablissez l'alimentation en gaz et l'alimentation électrique de la fournaise.
8. Rétablissez l'alimentation du système et activez la soupape.
9. À l'aide d'une solution de détection des fuites, vérifiez l'étanchéité des bossages de pression. La formation de bulles indique une fuite. **COUPEZ LE GAZ ET RÉPAREZ LES FUITES IMMÉDIATEMENT!**

H18.5.1.1\_FR

### 4.16.5 Vérification du débit de la fournaise

La pression d'alimentation du gaz naturel devrait être entre 5 et 7 po CE. La pression du collecteur du brûleur est pré-réglée en usine à 3,5 po CE. Le débit de la fournaise est établi en fonction d'une valeur de 1 000 BTU/pi<sup>3</sup> de gaz.

Puisque les valeurs calorifiques du gaz varient géographiquement, le débit et le rendement actuels de la fournaise varieront en conséquence. Par exemple, le débit sera réduit à 90 % si le gaz naturel à une valeur calorifique de 900 BTU/pi<sup>3</sup>.

Le débit augmentera à environ 110 % si le gaz naturel a une valeur calorifique de 1 100 BTU/pi<sup>3</sup>. Ces écarts n'entraînent habituellement pas de problème; toutefois, la pression du collecteur du brûleur peut être ajustée ou la grandeur de l'injecteur du brûleur peut être modifiée pour compenser cet écart. Consultez les fournisseurs de gaz pour obtenir les contenus calorifiques spécifiques.

Tout réglage à la pression du collecteur du brûleur doit être effectué à l'aide d'un manomètre ou d'une jauge de pression étalonnée de type Magnehelic®. Ne réglez pas le régulateur de pression de la soupape de gaz plus que ±0,3 po CE. Reportez-vous à la section « Réglage de la pression du gaz au collecteur » et à la figure 30.

## ⚠ IMPORTANT ⚠

**LE DÉBIT DE LA FOURNAISE NE DOIT JAMAIS ÊTRE RÉGLÉ À UNE VALEUR DÉPASSANT CELLE INDIQUÉE SUR LA PLAQUE D'HOMOLOGATION.**

**FIG. 30. - MANOMÈTRE QUI MESURE LA PRESSION DU GAZ AU COLLECTEUR**

$$\text{Débit} = \frac{\text{Valeur CALORIFIQUE du gaz} \times 3600}{\text{TEMPS en sec. pour 1 pi}^3}$$

où :

- Le **DÉBIT** est exprimé en BTU/h
- La valeur **CALORIFIQUE** du gaz est exprimée en BTU/pi<sup>3</sup>
- et le **TEMPS** représente le nombre de secondes requises pour que le cadran indique 1 pied cube.

*Si vous utilisez un compteur de gaz avec des unités SI (métrique):*

- 1 pied cube = 0,0283 mètre cube
- 1 mètre cube = 35,315 pieds cubes
- 0,01 mètre cube = 0,3531 pied cube
- 0,5 mètre cube = 1,766 pieds cubes



H18.6.1\_AC\_FR

W415-2209 / B / 03.29.19

## 4.17 ÉLECTRICITÉ

### ⚠ AVERTISSEMENT ⚠

**LES BRANCHEMENTS ÉLECTRIQUES DOIVENT ÊTRE EFFECTUÉS PAR UN TECHNICIEN QUALIFIÉ. DES MODIFICATIONS OU DES AJUSTEMENTS NON CONFORMES PEUVENT CAUSER UN INCENDIE OU UNE EXPLOSION ENTRAÎNANT DES DOMMAGES MATÉRIELS, DES BLESSURES CORPORELLES GRAVES OU LA MORT.**

- Au Canada, tous les branchements électriques doivent être conformes à la dernière édition de la norme CSA-C22.1 du Code canadien de l'électricité, partie 1, et à tout autre code local applicable. Aux États-Unis, tous les branchements électriques doivent être conformes à la dernière édition de la norme ANSI/NFPA 70 du National Electrical Code.
  - La tension de fonctionnement de l'appareil se situe entre 197 et 253 volts. Soumettre l'appareil à une tension supérieure ou inférieure à cette étendue annulera la garantie.
  - Le schéma de câblage est situé derrière le panneau d'accès de la fournaise.
  - Assurez-vous que tous les composants électriques du compartiment intérieur sont à l'abri de l'eau.
- La plaque d'homologation indique la tension de fonctionnement, la phase, le courant admissible, la puissance maximale des fusibles et la tension minimale. Reportez-vous à la plaque d'homologation située sur l'appareil pour connaître la puissance adéquate du fusible ou du disjoncteur à utiliser.

### 4.17.1 Câblage et branchements électriques

#### 4.17.1.1 Interrupteur-sectionneur principal

Avant de commencer les branchements électriques, assurez-vous que l'alimentation électrique est compatible avec la tension, la fréquence et la phase indiquées sur la plaque d'homologation de l'appareil.

Il n'est PAS permis de brancher l'appareil à des accessoires tels des transformateurs pour humidificateur, des pompes à condensats et des filtres à air électroniques.

### ⚠ AVERTISSEMENT ⚠

**PRÉVOYEZ UN CIRCUIT ÉLECTRIQUE, UN DISPOSITIF DE PROTECTION DES CIRCUITS ET UN INTERRUPTEUR-SECTIONNEUR PROPRES À CHAQUE APPAREIL CONDO PACK. RESPECTEZ LA NORME COURANTE ANSI/NFPA 70 DU NATIONAL ELECTRICAL CODE ET LA PARTIE 1 DE LA NORME CSA C22.1 DU CODE CANADIEN DE L'ÉLECTRICITÉ, DE MÊME QUE LES CODES LOCAUX ET PROVINCIAUX. L'ABSENCE DE CES DISPOSITIFS DE COUPE POURRAIT OCCASIONNER UNE DÉCHARGE ÉLECTRIQUE OU UN INCENDIE, ENTRAÎNANT DES DOMMAGES, DES BLESSURES OU LA MORT.**

### ⚠ AVERTISSEMENT ⚠

**COUPEZ L'ALIMENTATION ÉLECTRIQUE AU COFFRET DE FUSIBLES OU AU PANNEAU DE SERVICE AVANT D'EFFECTUER DES BRANCHEMENTS ÉLECTRIQUES. NE PAS RESPECTER CES DIRECTIVES POURRAIT OCCASIONNER UNE DÉCHARGE ÉLECTRIQUE, CAUSANT DES BLESSURES CORPORELLES OU LA MORT.**

**LE CABINET DE LA FOURNAISE DOIT AVOIR UNE MISE À LA TERRE PERMANENTE. UN FIL DE MISE À LA TERRE EST FOURNI DANS LA BOÎTE DE JONCTION. N'UTILISEZ PAS UNE CONDUITE DE GAZ COMME MISE À LA TERRE.**

**UNE FOURNAISE INADÉQUATEMENT MISE À LA TERRE POURRAIT OCCASIONNER UNE DÉCHARGE ÉLECTRIQUE, CAUSANT DES BLESSURES CORPORELLES OU LA MORT.**

### 4.17.1.2 Interrupteur secteur

Il est obligatoire que l'appareil soit raccordé à un interrupteur situé DEVANT celui-ci, de manière à ce qu'il ne faille pas traverser le périmètre de l'appareil pour en couper l'alimentation électrique.

Bien que ce ne soit pas obligatoire, il est conseillé que les pièces comptant plus d'une entrée soient munies d'interrupteurs distincts installés à proximité des entrées.

#### ⚠ IMPORTANT ⚠

**L'INTERRUPTEUR DE FOURNAISE (INTERRUPTEUR SECTEUR) DOIT ÊTRE CLAIREMENT IDENTIFIÉ ET INSTALLÉ DANS UN ENDROIT OÙ IL NE SERA PAS CONFONDU COMME ÉTANT UN INTERRUPTEUR DE LUMIÈRE OU UN AUTRE CONTRÔLE SIMILAIRE.**

### 4.17.2 Branchement de l'unité

Mis à part les raccordements au câblage électrique de la maison, l'appareil est complètement câblé lors de l'expédition. Les raccords d'alimentation de l'appareil sont branchés dans une boîte de jonction située sur le dessus du cabinet (reportez-vous à la figure 4.0). La boîte de jonction contient un fil NOIR qui doit être raccordé à L1 (chargé), un fil BLANC qui doit être raccordé à L2 (neutre) et une BORNE DE MISE À LA TERRE qui doit être raccordée à la mise à la terre.

#### **REMARQUE**

Utilisez des serre-fils de bonne qualité, tels des raccords Marrette®, des serre-fils Ideal®, etc.

#### ⚠ IMPORTANT ⚠

**UTILISEZ SEULEMENT DES CONDUCTEURS EN CUIVRE.**

H19.3\_FR



4.17.3.2 Module de climatisation (Module inférieur)

MIO

CACM MODULE REV. B - WIRING DIAGRAM / SCHÉMA DE CÂBLAGE

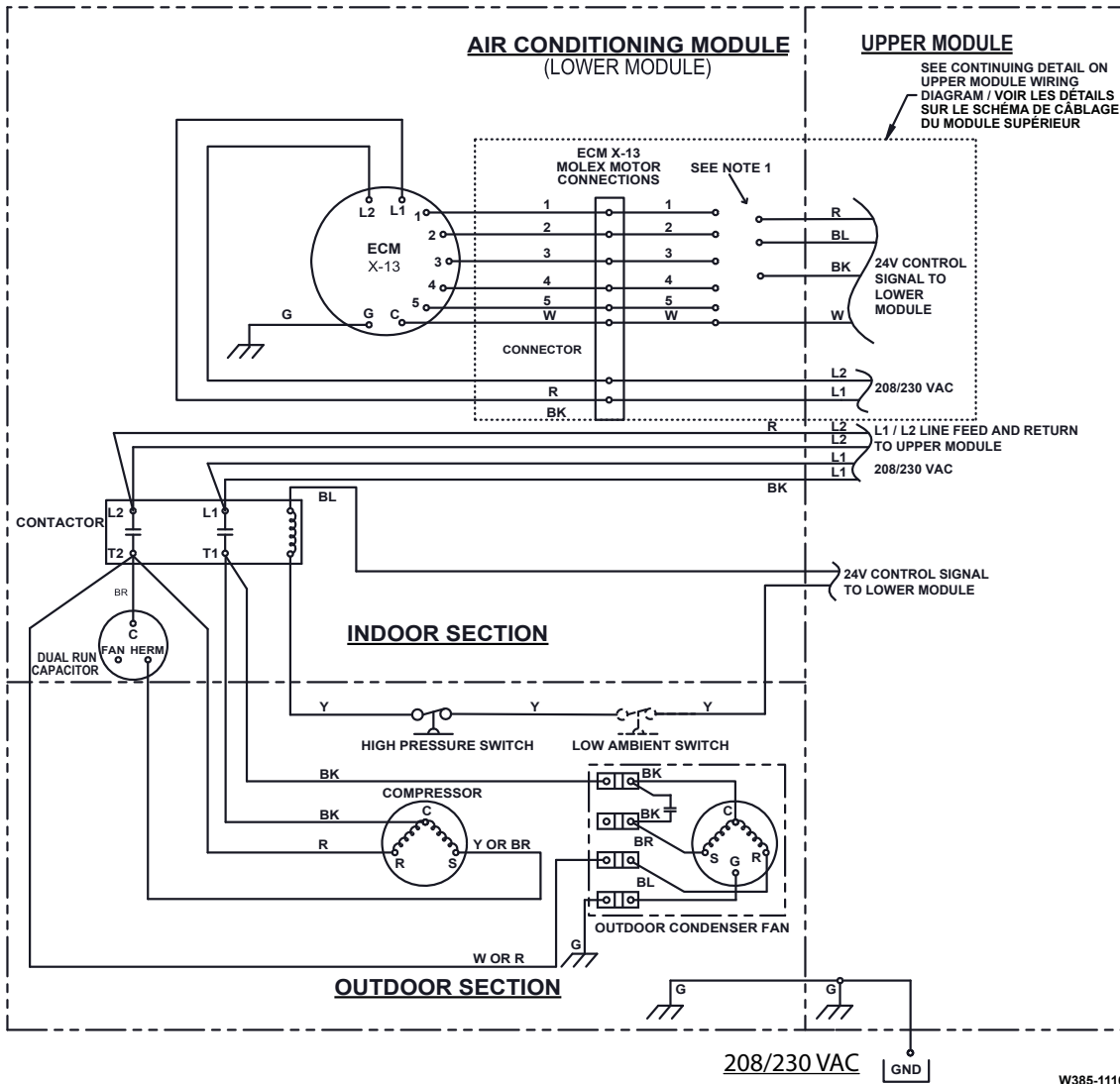

W385-1116

4.17.3.3 Module de la soufflerie seulement (Module inférieur)

MIO

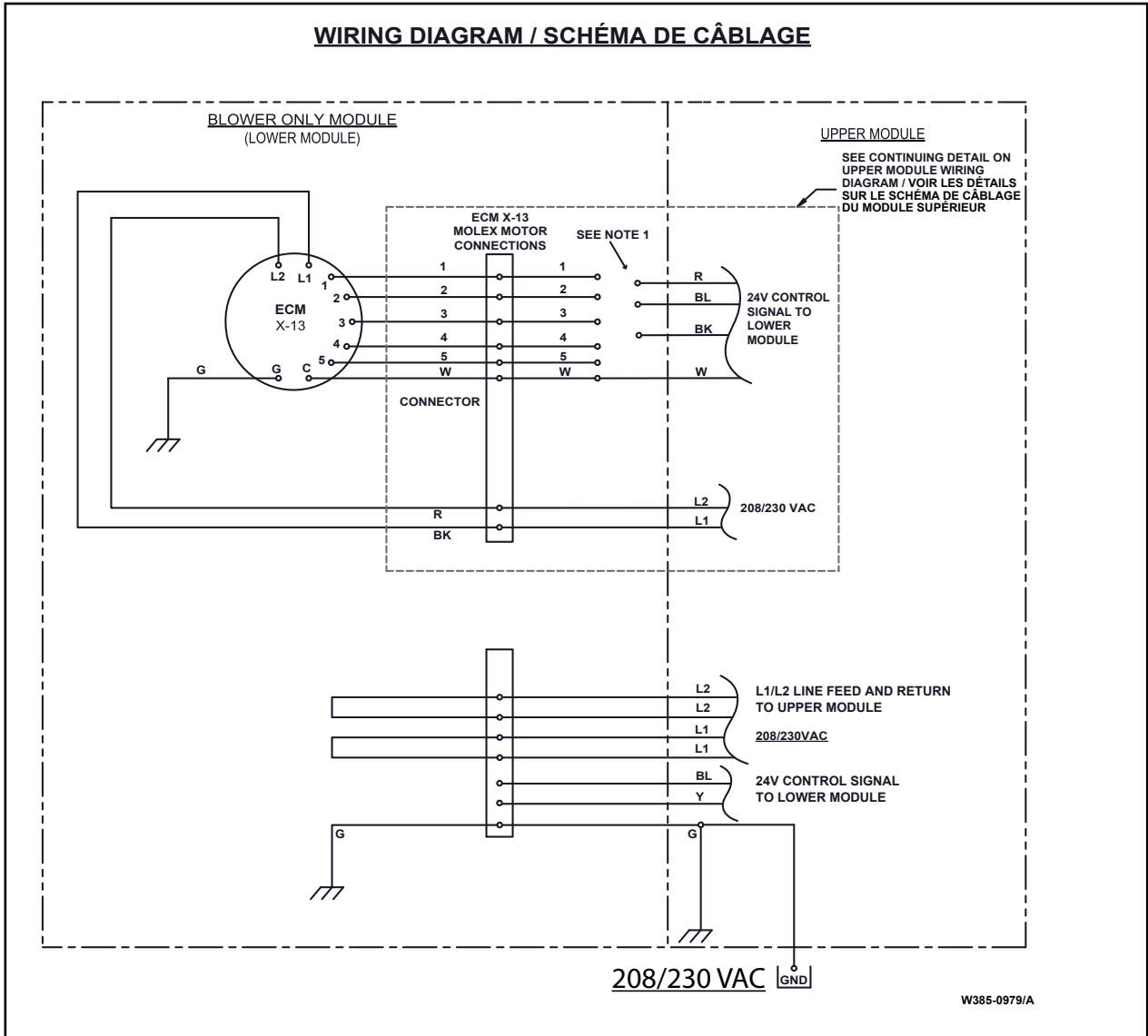

#### 4.17.4 Retrait des modules du climatiseur et de la fournaise

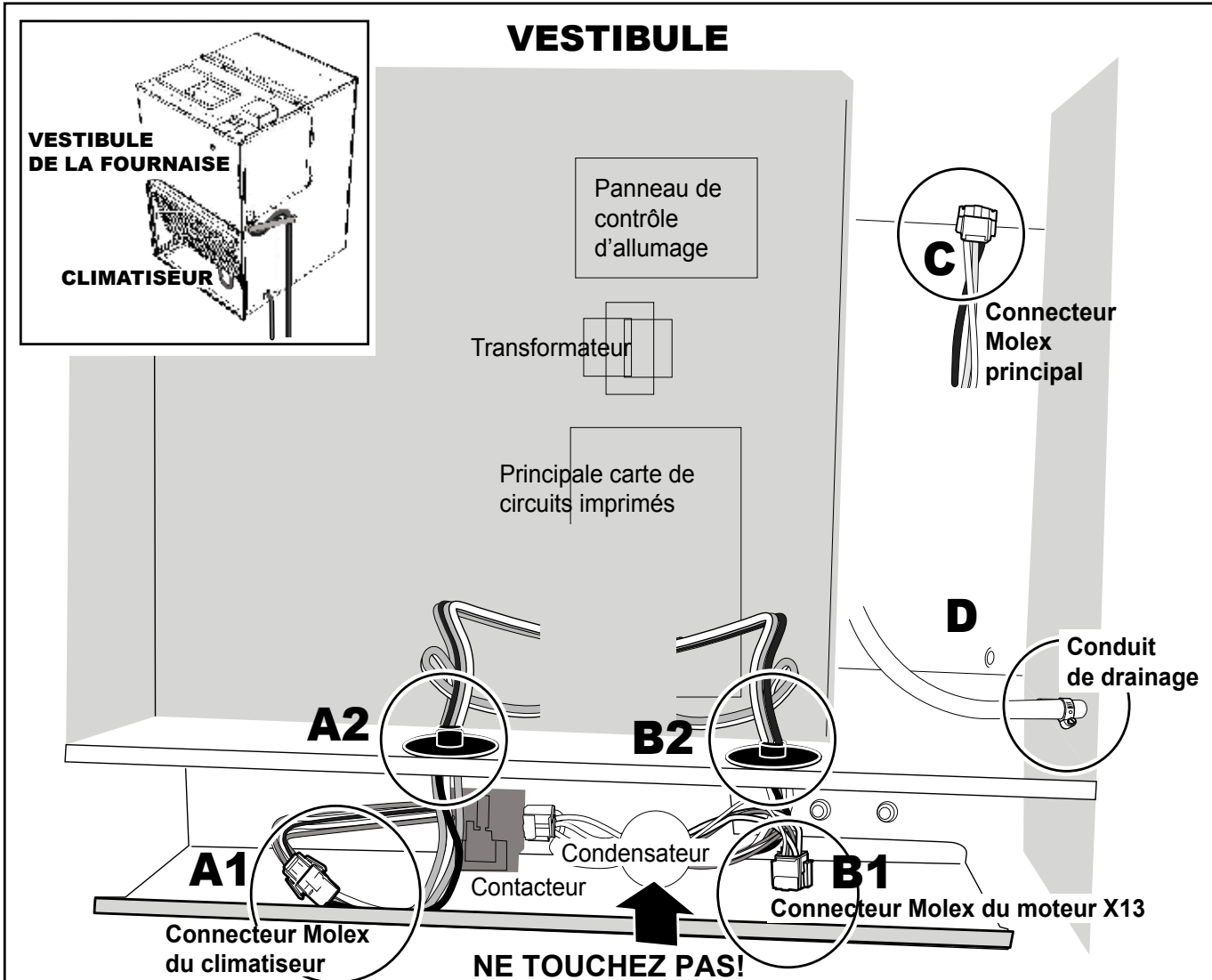

REMARQUE: Consultez la figure « 4.17.3 Schémas de câblage ».

### ⚠ AVERTISSEMENT ⚠

LES BRANCHEMENTS ÉLECTRIQUES DOIVENT ÊTRE EFFECTUÉS PAR UN TECHNICIEN QUALIFIÉ. DES MODIFICATIONS OU DES AJUSTEMENTS NON CONFORMES PEUVENT CAUSER UN INCENDIE OU UNE EXPLOSION ENTRAÎNANT DES DOMMAGES MATÉRIELS, DES BLESSURES CORPORELLES GRAVES OU LA MORT.

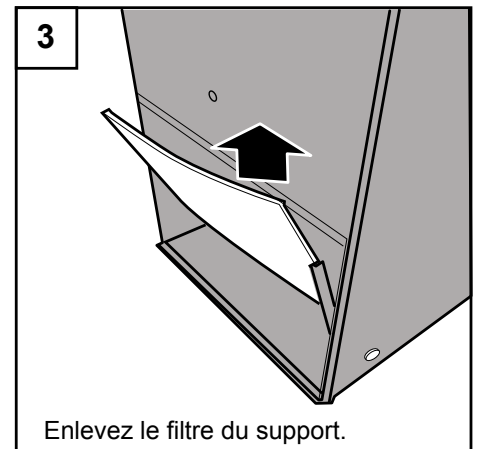
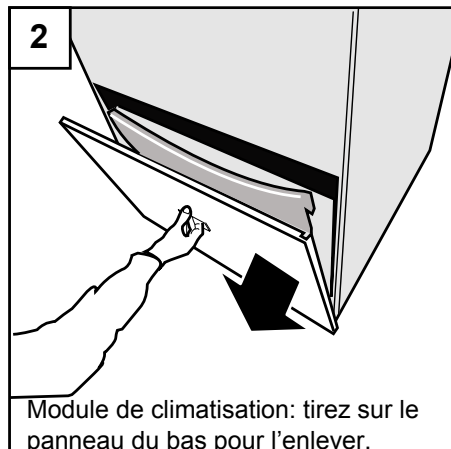
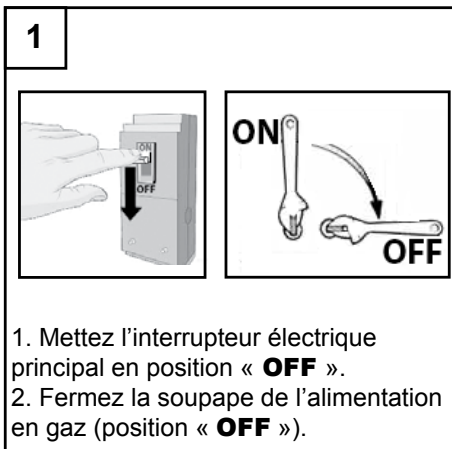

## 4.17.4.1 Retrait des modules du climatiseur

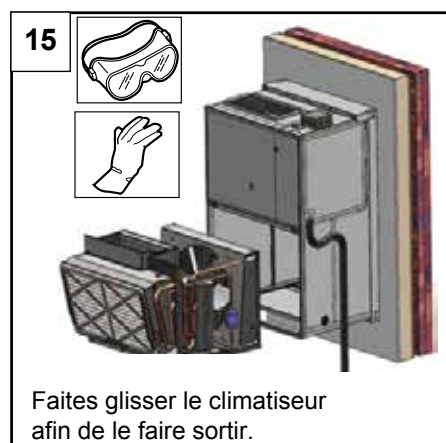
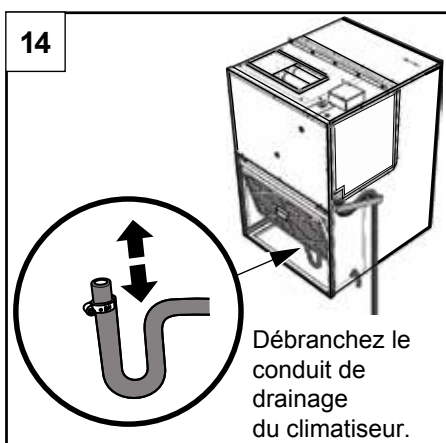
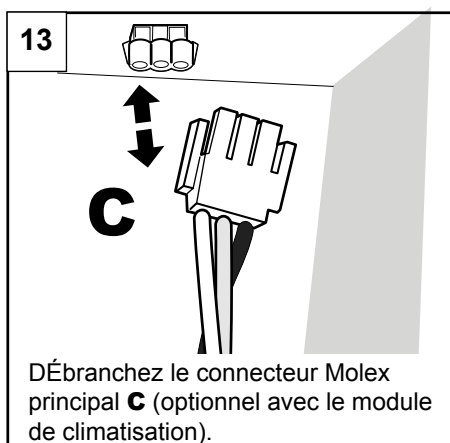
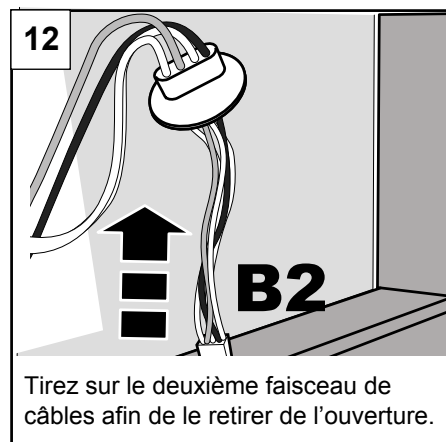
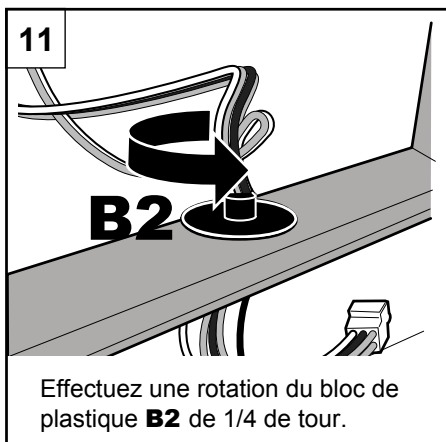
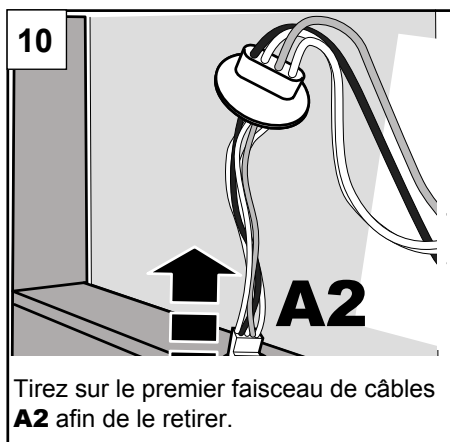
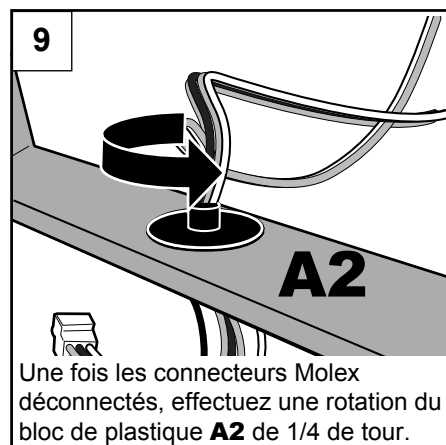
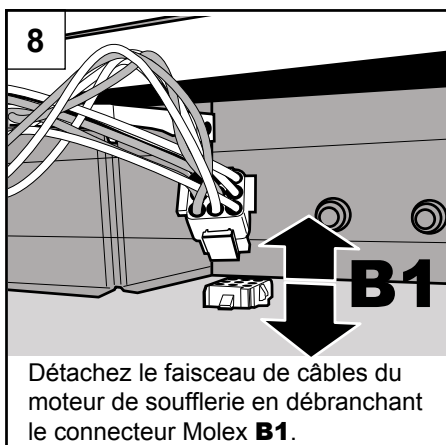
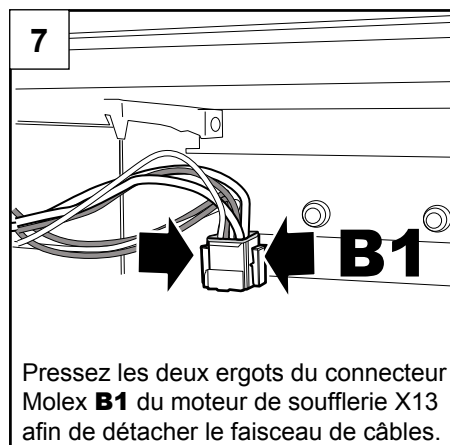
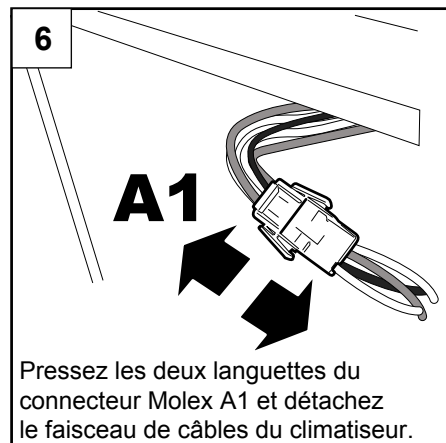
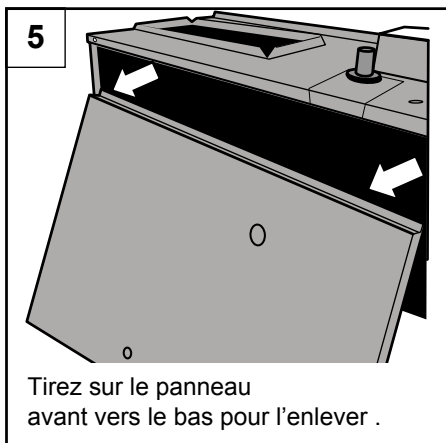

#### 4.17.4.2 Retrait du module de la fournaise

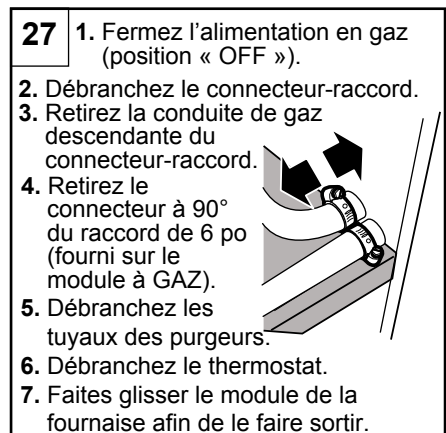
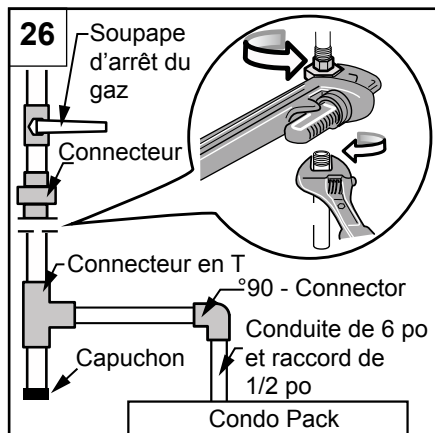
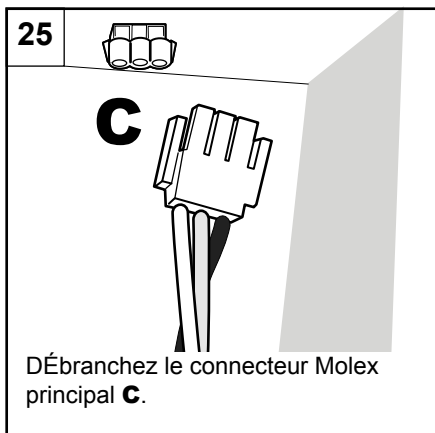
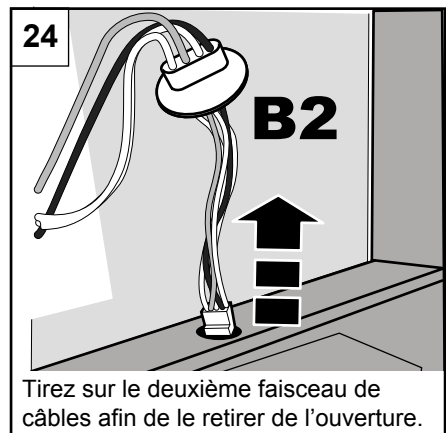
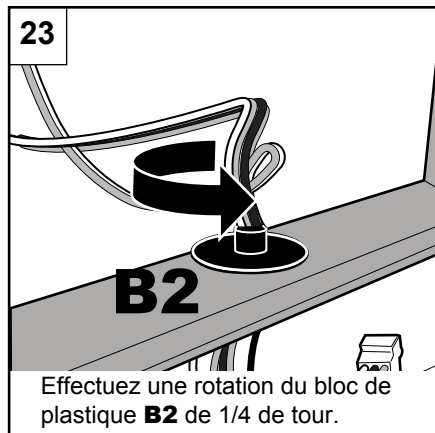
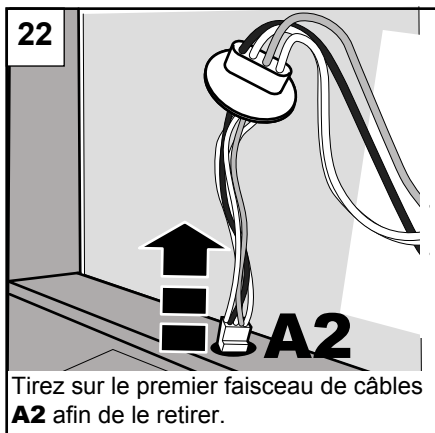
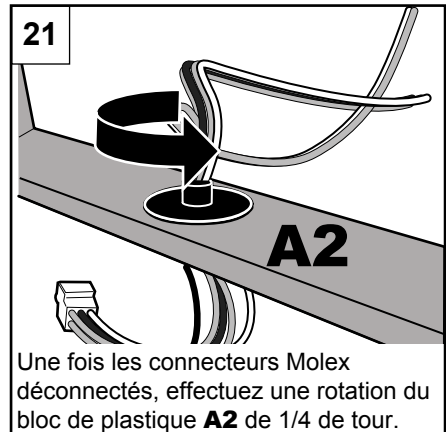
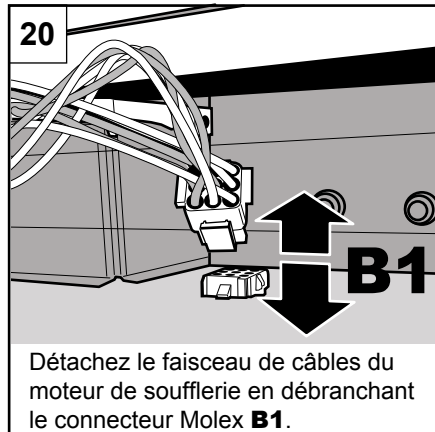
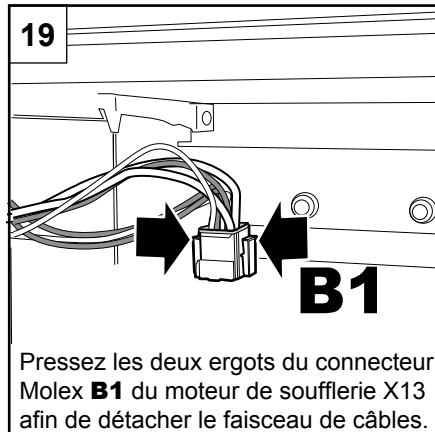
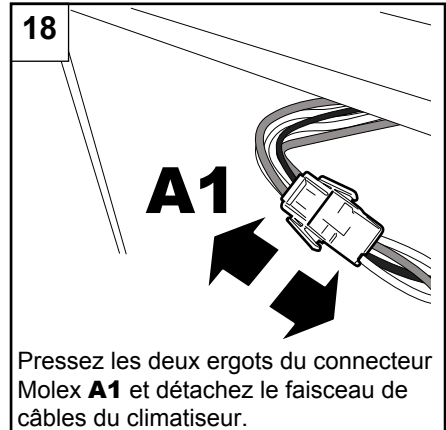
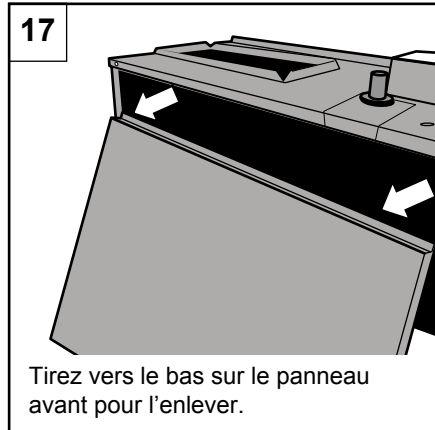

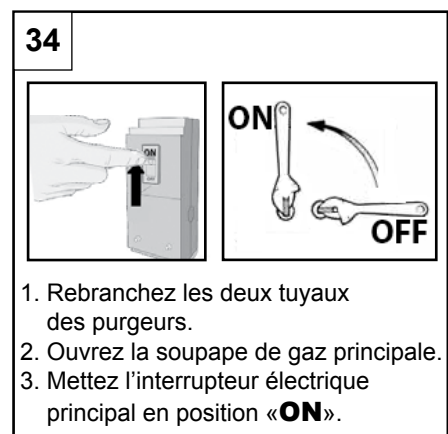
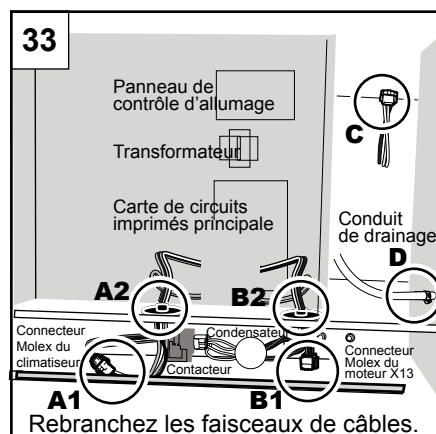
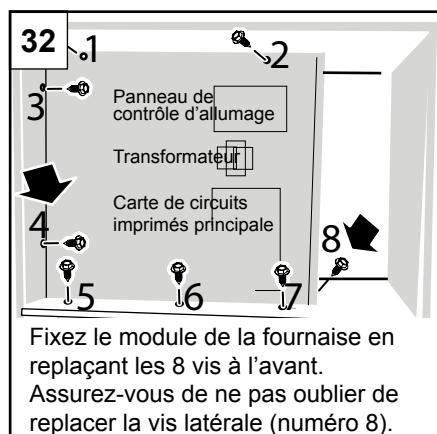
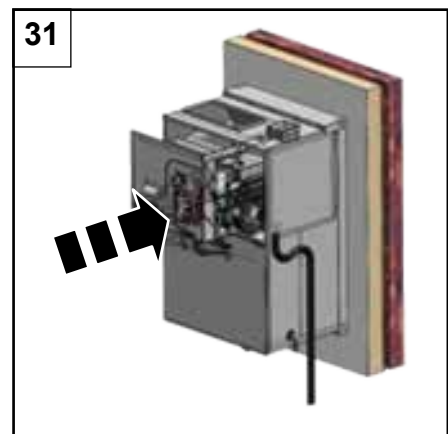
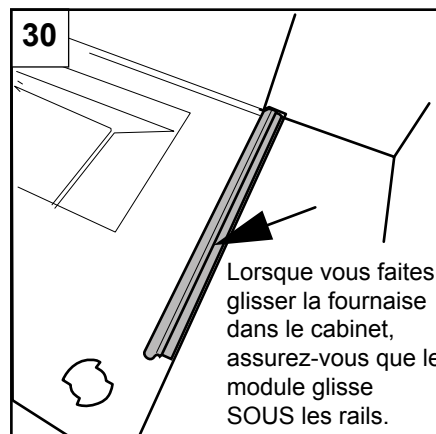
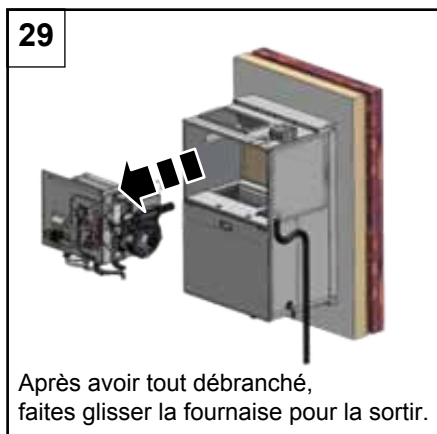
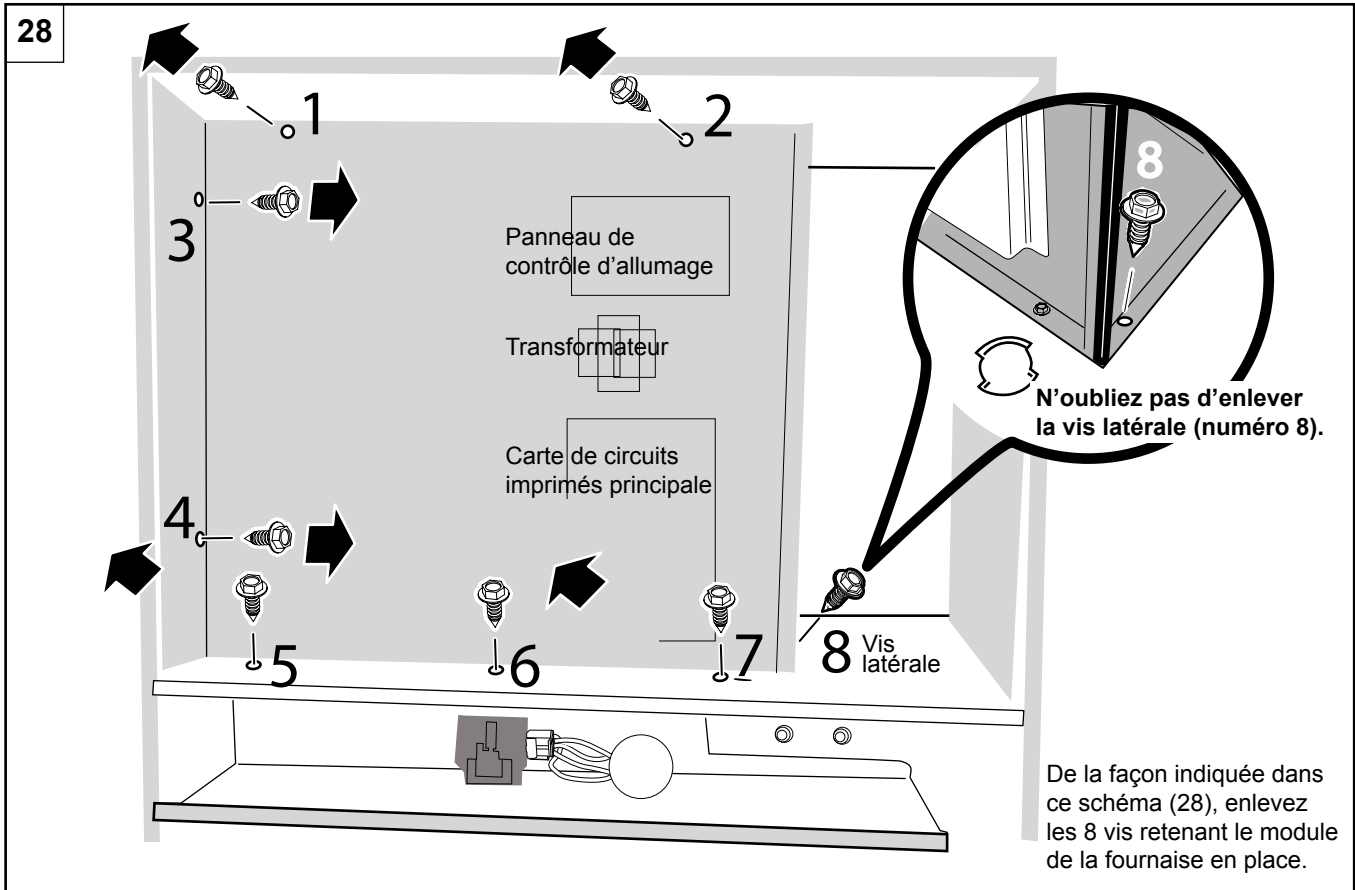

#### 4.17.5 Câblage basse tension

Le câblage du thermostat et du contrôle doit être en cuivre d'un calibre minimal de 18 AWG. Des câbles trop longs pourraient occasionner une baisse de tension suffisante pour nuire au bon fonctionnement de la fournaise. Utilisez un câble 16 AWG pour les fils de thermostat qui excèdent 25 pieds (7,6 m) et 14 AWG pour ceux qui excèdent 50 pieds (15,2 m).

H53.1

#### 4.17.6 Thermostat

Le thermostat doit être installé à 5 pieds environ au-dessus du sol, sur un mur intérieur où il y a une bonne circulation d'air naturelle et où il sera exposé à des températures moyennes. Evitez les endroits où le thermostat sera exposé à des courants d'air froid, à la chaleur provenant de lampes ou d'appareils, à la lumière du soleil, à la chaleur provenant des conduits installés à l'intérieur des murs, etc.

H53.2

#### 4.17.7 Soufflerie

L'appareil comprend une soufflerie munie de moteurs à entraînement direct et à vitesse multiple. Les vitesses appropriées pour le chauffage et la climatisation ont été réglées préalablement en usine. Pour connaître les vitesses de chauffage et de climatisation recommandées pour un modèle en particulier, consultez le tableau 4 à la section « 5.4.1 Vérification des élévations de température ». Les moteurs à entraînement direct de la soufflerie ont une lubrification permanente et ne nécessitent pas de graissage à l'huile.

#### 4.17.8 Limiteur

L'appareil est doté d'un limiteur de température fixe qui coupera l'alimentation en gaz des principaux brûleurs si, pour une raison ou une autre, il y a surchauffe de l'appareil. Le limiteur ne doit pas être déplacé et son réglage ne doit jamais être modifié.

#### 4.17.9 Installation et fonctionnement dans les zones où le climat est extrêmement froid

Dans les zones où la température extérieure peut être extrêmement froide (sous les 20 °F ou les -7 °C), certaines précautions supplémentaires doivent être prises lors de l'installation et de l'utilisation de l'appareil. Les précautions suivantes doivent être prises pour éviter un blocage du système d'événements par de la glace, ce qui pourrait entraîner une interruption de sécurité du fonctionnement des brûleurs :

1. Réglez l'appareil à la hausse de température la plus élevée possible à l'intérieur de l'étendue des élévations de température et des pressions statiques indiquées sur la plaque d'homologation. Selon le modèle, il peut être possible de diminuer la vitesse du moteur de la soufflerie de chauffage pour obtenir une élévation plus grande de la température.
2. Assurez-vous que le système de retour d'air est étanche et qu'il ne laisse pas entrer l'air de l'extérieur.
3. Veillez autant que possible à ce qu'aucune glace ne se forme sur les persiennes extérieures et n'obstrue la buse de sortie.

## 5. ALLUMAGE ET ARRÊT

L'appareil Condo Pack a été conçu pour être utilisé avec des thermostats muraux résidentiels à un stage pour la climatisation et à un stage pour le chauffage, avec changement de mode automatique ou manuel. Les thermostats avec changement de mode automatique doivent comprendre une zone morte pour éviter une fluctuation entre le mode climatisation et le mode chauffage. Les thermostats unipolaires à une direction ne sont pas adaptés et ne peuvent pas être utilisés avec l'appareil Condo Pack. Une fois que la température souhaitée est atteinte et afin de réduire les coûts de fonctionnement, la soufflerie intérieure de l'appareil s'arrête après un délai de 90 secondes. L'appareil comprend également des commandes situées sur le harnais du moteur Endura Pro permettant de changer la vitesse du moteur de la soufflerie intérieure en mode chauffage et en mode climatisation.

### 5.1 ALLUMAGE DE LA FOURNAISE

Cette fournaise est munie d'un dispositif d'allumage par étincelle. Chaque fois que le thermostat démarre le chauffage, le dispositif d'allumage par étincelle allume directement les brûleurs principaux. Consultez les instructions d'allumage sur la fournaise.

Lors du raccordement initial de l'appareil à l'alimentation en gaz, il est possible que les conduites de gaz soient remplies d'air. Pour évacuer cet air, l'installateur doit utiliser l'équipement de purge et employer les méthodes recommandées par les codes locaux et nationaux du gaz. Laissez le gaz se dissiper pendant cinq minutes avant de poursuivre la procédure d'allumage. Assurez-vous que la ventilation est adéquate.

Au moment du premier allumage, il n'est pas inhabituel qu'une odeur se dégage des registres d'air. Nous vous conseillons d'ouvrir les portes et les fenêtres avant le premier allumage afin de vous assurer d'une ventilation adéquate.

La fournaise possède un interrupteur à pression négative pour la sécurité lors des appels de chaleur. La soufflerie à tirage induit doit créer une pression négative dans l'échangeur de chaleur afin de fermer l'interrupteur à pression négative. Elle doit maintenir le niveau de pression négative au-delà d'un seuil préétabli pour que la fournaise fonctionne. Si la soufflerie à tirage induit ne peut pas fermer ou maintenir en position fermée l'interrupteur à pression négative, la fournaise demeurera éteinte ou s'arrêtera.

### REMARQUE

Il est nécessaire, même essentiel, d'amorcer l'ensemble de purgeur de condensat avant l'allumage initial. Pour ce faire, consultez les directives énoncées dans la section « Système de drainage » de ce manuel. Un purgeur à sec permettra aux résidus des gaz de combustion de circuler dans le serpentin de récupération, empêchant ainsi l'évacuation du condensat du serpentin de récupération. Si l'accumulation de condensat dans le serpentin est suffisante, l'interrupteur de pression du serpentin la détectera et coupera ses contacts électriques, puis éteindra la combustion. Si cela se produit, la soufflerie induite s'éteindra après un bref cycle post-purge, le condensat se videra et remplira le purgeur. Si le thermostat redémarre le chauffage, la séquence de démarrage recommencera après 5 minutes.

### ⚠ AVERTISSEMENT ⚠

**OMETTRE D'ÉTANCHÉISER LES RACCORDS EN T AVEC LES CAPUCHONS ENTRAÎNERA UN RISQUE D'EMPOISONNEMENT AU MONOXYDE DE CARBONE!**

1. Coupez l'alimentation électrique de l'appareil et réglez le thermostat au plus bas.
2. Mettez le thermostat en mode **CHAUFFAGE**.
3. Retirez la porte d'accès du compartiment du brûleur.

### ⚠ IMPORTANT ⚠

**ASSUREZ-VOUS QUE L'INTERRUPTEUR DE LA SOUPE DE GAZ MANUELLE EST À LA POSITION « OFF » DEPUIS AU MOINS 5 MINUTES. NE TENTEZ PAS D'ALLUMER LES BRÛLEURS PRINCIPAUX MANUELLEMENT.**

4. Mettez l'interrupteur de la soupape de gaz à la position « ON ».
5. Remettez la porte d'accès du compartiment du brûleur.
6. Mettez la soupape d'arrêt manuelle à la position « ON ».
7. Rétablissez l'alimentation électrique de la fournaise.
8. Réglez le thermostat à une température plus élevée que la température ambiante pour allumer la fournaise.
9. Après que les brûleurs sont allumés, réglez le thermostat à la température désirée.

## 5.2 ARRÊT DE LA FOURNAISE

1. Réglez le thermostat de la pièce sous la valeur établie.
2. Retirez la porte d'accès du compartiment du brûleur.
3. Mettez l'interrupteur de la soupape de gaz à la position « OFF ».
4. La soupape d'arrêt de la fournaise peut être fermée.
5. La fournaise doit rester allumée pour que le climatiseur fonctionne.

### ⚠ IMPORTANT ⚠

**SI VOUS PRÉVOYEZ VOUS ABSENTER DE LA MAISON POUR DE LONGUES PÉRIODES PENDANT LA SAISON OÙ LE CHAUFFAGE N'EST PAS REQUIS, IL EST RECOMMANDÉ DE SUIVRE LA PROCÉDURE D'ARRÊT DE LA FOURNAISE.**

### ⚠ AVERTISSEMENT ⚠

**EN CAS DE SURCHAUFFE OU SI LES BRÛLEURS DE GAZ NE SE FERMENT PLUS, FERMEZ LA SOUPAPE DE GAZ MANUELLE DE LA FOURNAISE AVANT DE COUPER L'ALIMENTATION ÉLECTRIQUE DE LA FOURNAISE. SI CES INSTRUCTIONS NE SONT PAS SUIVIES À LA LETTRE, UN INCENDIE OU UNE EXPLOSION POURRAIENT S'ENSUIVRE, CAUSANT DES DOMMAGES MATÉRIELS, DES BLESSURES CORPORELLES OU LA MORT.**

**AVANT DE REDÉMARRER LA FOURNAISE, INSPECTEZ TOUS LES ÉVÉNEMENTS DE PLASTIQUE ET LE CÂBLAGE POUR VÉRIFIER QU'ILS N'ONT PAS ÉTÉ ENDOMMAGÉS.**

H3.24.1\_FR

## 5.3 MISE EN MARCHÉ DU CLIMATISEUR

### REMARQUE

Lorsque l'appareil fonctionne, le module de climatisation éliminera l'humidité présente dans l'air. L'humidité se condensera sur le serpentin évaporateur pour ensuite s'écouler dans le plateau situé sous le serpentin. Un tuyau en caoutchouc (« siphon en P ») achemine l'eau recueillie vers le collecteur de l'immeuble. Avant la première utilisation de l'appareil ou au début de chaque saison de climatisation, il est important d'amorcer le siphon en P. Si le siphon en P s'assèche, l'air peut remonter dans le tuyau, déloger le condensat du serpentin et mouiller le filtre à air et d'autres composants. Pour savoir comment amorcer le purgeur de condensat, consultez les instructions à la section « 4.9 RACCORDS DES CONDUITS DE DRAINAGE ».

1. Mettez le thermostat en mode **CLIMATISATION**.
2. Réglez le thermostat de la pièce sous la température ambiante pour que le climatiseur se mette en marche.
3. Attendez que le ventilateur et le compresseur se mettent en marche et faites fonctionner l'appareil pendant au moins 10 minutes.
4. L'alimentation électrique vers le climatiseur doit rester allumée pour que la fournaise fonctionne.

### ⚠ AVERTISSEMENT ⚠

**NE FAITES PAS FONCTIONNER LE CLIMATISEUR LORSQUE LA TEMPÉRATURE EXTÉRIEURE EST INFÉRIEURE À 55 °F (13 °C).**

## 5.4 CIRCULATION D'AIR

La circulation d'air au-dessus de l'échangeur d'air est très importante pour que l'appareil fonctionne bien. Une circulation d'air insuffisante accélère la fatigue du métal, pourrait causer un bris de l'échangeur de chaleur et pourrait réduire l'efficacité. Une circulation d'air excessive favorisera la corrosion de l'échangeur de chaleur.

**IMPORTANT :**  
**N'OMETTEZ PAS CETTE ÉTAPE DES**  
**PROCÉDURES DE MISE EN MARCHÉ.**

-----H22.0

### 5.4.1 Vérification des élévations de température

**Lorsque le système de conduits est complètement installé et que les filtres à air sont en place, déterminez si la circulation d'air est adéquate.**

1. Insérez un thermomètre à conduit dans le conduit d'alimentation d'air. Le thermomètre doit être placé aussi près que possible de l'appareil, mais hors de la « ligne de visée » de l'échangeur de chaleur (afin de prévenir les fausses lectures causées par la chaleur radiante). Assurez-vous que l'emplacement du thermomètre se situe à l'intérieur du courant d'air principal. Évitez les emplacements tels que le rayon intérieur d'un coude, etc.
2. Insérez un thermomètre à conduit dans le conduit de retour d'air, le plus près possible de l'appareil. Assurez-vous que le thermomètre ne sera pas influencé par les conduits de dérivation d'un humidificateur, etc. Choisissez un emplacement qui est bien à l'intérieur du courant d'air principal.
3. Faites fonctionner l'appareil suffisamment longtemps pour obtenir des conditions stables au débit d'alimentation indiqué sur la plaque d'homologation de la fournaise.
4. Lorsque les deux thermomètres sont stables, habituellement dans un délai de cinq à huit minutes, comparez les deux lectures. Soustrayez la température de retour d'air de la température d'alimentation en air. La différence équivaut à l'élévation de température, aussi appelée  $\Delta T$ .
5. Comparez la  $\Delta T$  mesurée à l'échelle d'élévation de température indiquée sur la plaque d'homologation.
6. À moins d'avis contraire sur la plaque d'homologation, l'élévation de température doit habituellement se situer entre 35 °F et 65 °F (20 °C et 36 °C). Lors de son ajustement, l'élévation de température idéale est d'environ 28 °C (50 °F).
7. Si la  $\Delta T$  mesurée se situe au-dessus des températures approuvées, alors la circulation d'air est insuffisante. Elle doit être augmentée en retirant les obstructions dans les conduits, en ajoutant un conduit d'alimentation ou de retour d'air, ou en sélectionnant une vitesse du moteur plus rapide.

\*\*\* Si la  $\Delta T$  mesurée est trop faible, alors la circulation d'air est trop forte.

**TABLEAU 4.**

----- PCM (PI3/MIN) À UNE PRESSION STATIQUE EXTERNE DONNÉE, EN POUCES DE COLONNE D'EAU-----													
MODEL	CHAUFFAGE	RÉGLAGE	No° du connecteur de vitesse	0,1	0,2	0,3	0,4	0,5	0,6	0,7	0,8	0,9	1,0
CCGM015A	15 kBTU/H	Usine	5	439	388	333	294	240	193	-	-	-	-
		Élevé	4	569	529	494	470	415	368	346	306	273	-
CCGM030A	30 kBTU/H	Usine	4	569	529	494	470	415	368	346	306	273	-
		Élevé	3	771	744	729	704	693	663	644	610	566	556
CCGM040A	40 kBTU/H	Usine	3	771	744	729	704	693	663	644	610	566	556
		Élevé	2	924	908	886	868	839	804	757	696	617	-
CCGM050A	50 kBTU/H	Usine	2	924	908	886	868	839	804	757	696	617	-
		Élevé	1	1010	971	938	906	870	824	773	713	617	-
MODEL	REFROIDISSEMENT	RÉGLAGE											
CACM012B	1,0 TONNE	Usine	5	439	388	333	294	240	193	-	-	-	-
		Élevé	4	569	529	494	470	415	368	346	306	273	-
CACM018B	1,5 TONNE	Usine	3	771	744	729	704	693	663	644	610	566	566
		Élevé	2	924	908	886	868	839	804	757	696	617	-
CACM024B	2,0 TONNES	Usine	3	771	744	729	704	693	663	644	610	566	566
		Élevé	2	924	908	886	868	839	804	757	696	617	-
CACM030B	2,5 TONNES	Usine	1	1010	971	938	906	870	824	773	713	617	-

## 5.4.2 Évaluation de la circulation d'air / vérification de la capacité

Dans certaines circonstances, il peut être souhaitable de connaître la quantité d'air fournie par le système de conduits, par exemple lorsqu'on évalue la quantité d'air disponible pour la climatisation. Il est possible de prendre une mesure directe à l'aide de manomètres et de vélocimètres électroniques ou à cadran, ou utilisez la formule de la colonne suivante.

$$\text{PCM (pi}^3\text{/min)} = \frac{\text{Débit}}{1,085 \times \Delta T}$$

Où :

- PCM (pi<sup>3</sup>/min) représente le débit d'air en pieds cubes par minute;
- ΔT représente l'élévation de température; et
- Débit représente la capacité de l'appareil selon la plaque d'homologation.

H22.2.1\_FR

## 5.4.3 Réglages – Climatisation

Aucun réglage n'est requis ni ne devrait être tenté en ce qui a trait à l'ensemble des composantes du châssis de refroidissement. Le châssis de climatisation doit être vérifié afin de veiller à ce qu'aucun câble ne soit lâche ou manquant. Le châssis de climatisation contient le frigorigène R410A.

## 6. ENTRETIEN

### 6.1 RÈGLES DE SÉCURITÉ GÉNÉRALES

1. Les matériaux combustibles ne doivent pas être entreposés à proximité de cet appareil. Gardez l'appareil et ses environs propres et exempts de matériaux combustibles tels que journaux, chiffons, cartons, mousse, plastique, isolant en fibre de verre avec papier, vêtements, etc. Ceci est d'autant plus valable pour l'essence et les autres vapeurs et liquides inflammables.
2. Cette fournaise est certifiée selon les normes ETL en tant que fournaise à évacuation directe ou indirecte de catégorie IV. Elle a été conçue pour fonctionner avec deux conduits (air comburant extérieur). Pour un fonctionnement adéquat, l'appareil requiert un volume d'air comburant suffisant. Évitez de bloquer la terminaison de la prise d'air comburant ou les prises d'air acheminant l'air comburant dans la zone où est installé l'appareil.
3. Toutes les portes et tous les panneaux doivent être en place lors du fonctionnement normal de l'appareil, sinon il pourrait y avoir formation de monoxyde de carbone.
4. Si l'appareil est installé dans un espace confiné ou si vous souhaitez construire une chaufferie d'immeuble dans un endroit où se trouve de l'isolant, soyez conscient que certains matériaux isolants sont combustibles. Ne laissez aucun matériau d'isolation entrer en contact avec l'appareil.
5. Tout ajout ou toute modification nécessaires afin que l'appareil satisfasse aux exigences doivent être faits par un installateur qualifié, une agence de service ou un fournisseur de gaz, à l'aide de pièces certifiées.
6. Familiarisez-vous avec l'emplacement de la soupape d'arrêt manuelle du gaz, de l'interrupteur de courant, du fusible ou du disjoncteur associés à l'appareil.
7. Ne pas laisser la neige, la glace ou les débris s'accumuler autour du conduit d'évacuation et de la prise d'air comburant. Le blocage de l'une de ces terminaisons peut entraîner un fonctionnement inadéquat ou des arrêts indésirables.
8. Familiarisez-vous avec l'emplacement du filtre de votre appareil. Un filtre à air bloqué réduira l'efficacité, augmentera la consommation de combustible, élèvera la température de fonctionnement de l'appareil et réduira la durée de vie de ses composants.
9. Ne couvrez pas les grilles de retour d'air et les registres d'alimentation en air avec des draperies, des rideaux, des carpettes, etc.
10. Évitez de fermer les registres d'alimentation en air dans le but de garder la chaleur. Bien que cette pratique ait une certaine validité dans le cas du chauffage par zone, le gain est faible pour les systèmes de chauffage centraux. Pour fonctionner selon les températures prévues, un certain volume d'air doit circuler au-dessus de l'échangeur de chaleur de l'appareil. Réduire le nombre de registres d'alimentation en air disponibles pourrait accroître la température de fonctionnement de l'appareil, ce qui en réduirait l'efficacité et diminuerait la durée de vie de ses composants.

### ⚠ AVERTISSEMENT ⚠

**COUPEZ L'ALIMENTATION ÉLECTRIQUE DE L'APPAREIL AVANT D'EFFECTUER L'ENTRETIEN. NE PAS RESPECTER CES DIRECTIVES POURRAIT OCCASIONNER UNE DÉCHARGE ÉLECTRIQUE, CAUSANT DES BLESSURES CORPORELLES OU LA MORT.**

### ⚠ ATTENTION ⚠

AVANT DE PROCÉDER À L'ENTRETIEN DES CONTRÔLES, ÉTIQUETEZ TOUS LES FILS, PUIS DÉBRANCHEZ-LES. UN CÂBLAGE INCORRECT POURRAIT RENDRE LE FONCTIONNEMENT INAPPROPRIÉ ET DANGEREUX.

VÉRIFIEZ TOUJOURS LE FONCTIONNEMENT APRÈS L'ENTRETIEN.

H3.25

## 6.2 CHÂSSIS DE CLIMATISATION

Le châssis de climatisation comprend tous les éléments rattachés au système de refroidissement de l'appareil, en plus de contenir la soufflerie intérieure et le moteur du système de chauffage. Pour un entretien approfondi, il est possible que le personnel qualifié retire le châssis de climatisation de l'appareil pour le transporter dans une aire de travail. Il est recommandé d'utiliser un châssis de remplacement afin que l'entretien approfondi puisse être effectué à l'extérieur du lieu d'habitation. Cela empêchera la saleté d'entrer dans l'espace de séjour ou d'y causer des dommages. Cela pourrait aussi contribuer à éliminer toute perturbation des fonctions de climatisation et de chauffage des aires d'habitation.

Les moteurs de la soufflerie intérieure et du ventilateur extérieur sont dotés de roulements à billes avec lubrification permanente et ne nécessitent par conséquent aucun entretien périodique. Le système de réfrigération est scellé et rempli en usine avec du frigorigène R410A, de sorte qu'aucun entretien périodique n'est nécessaire. Il est recommandé de nettoyer le serpentín extérieur, le serpentín intérieur, le plateau d'écoulement et l'intérieur du bas du châssis au moins une fois par année, et de façon plus fréquente si l'appareil est utilisé dans un milieu poussiéreux ou difficile. Les commandes électriques ne nécessitent aucun entretien périodique.

Fermez toujours l'alimentation électrique de l'appareil avant d'entreprendre toute tâche d'entretien ou d'enlever le module de chauffage ou de climatisation. L'appareil comporte un raccord électrique et un circuit de contrôle électrique qui permettent de débrancher et de rebrancher facilement les fils entre le châssis de climatisation et le cabinet. Il faut retirer le panneau avant de la fournaise pour accéder aux faisceaux de câbles. Les deux panneaux doivent être remis en place après la réinstallation du châssis de climatisation. Reportez-vous à la section du présent manuel intitulée « 4.17.4.1 Retrait des modules du climatiseur ».

## 6.3 FILTRE À AIR

L'air de retour intérieur doit être filtré. Un filtre permanent est préinstallé sur l'appareil. Il est situé dans le module de climatisation. Ce filtre à air est en fibre naturelle lavable. Il doit être inspecté fréquemment et doit être nettoyé ou remplacé lorsque nécessaire.

### ⚠ ATTENTION ⚠

NE FAITES PAS FONCTIONNER CET ÉQUIPEMENT SANS FILTRE À AIR.

Une partie de la poussière présente dans l'air pourrait se loger temporairement dans les conduits d'air et dans les registres d'alimentation. Toute particule de poussière en recirculation sera chauffée et carbonisée, puisqu'elle entrera en contact avec l'échangeur de chaleur. Ces résidus saliront les plafonds, les murs, les draperies, les tapis, les meubles et tout autre article ménager.

### ⚠ AVERTISSEMENT ⚠

**COUPEZ L'ALIMENTATION ÉLECTRIQUE DE L'APPAREIL AVANT D'EN EFFECTUER L'ENTRETIEN. NE PAS RESPECTER CES DIRECTIVES POURRAIT OCCASIONNER UN CHOC ÉLECTRIQUE, CAUSANT DES BLESSURES CORPORELLES OU LA MORT.**

### ⚠ ATTENTION ⚠

LORSQUE VOUS RÉINSTALLEZ LE FILTRE, ASSUREZ-VOUS TOUJOURS QUE LA DIRECTION DU DÉBIT D'AIR EST LA MÊME QU'AVANT QUE VOUS ENLEVIEZ LE FILTRE. L'INVERSION DU FILTRE PROVOQUERA LA LIBÉRATION DE LA POUSSIÈRE QUI Y EST EMPRISONNÉE, ET CETTE DERNIÈRE RECIRCULERA DANS LE SYSTÈME DE CONDUITS. CONSULTEZ VOTRE INSTALLATEUR OU UN TECHNICIEN DE SERVICE SI VOUS AVEZ DES QUESTIONS SUR LA FAÇON DE RETIRER OU DE RÉINSTALLER LE FILTRE À AIR.

H27.1\_AC\_FR

## 6.4 LUBRIFICATION

Le moteur du ventilateur d'évacuation et le moteur de la soufflerie comportent des roulements à billes scellés. Aucune lubrification n'est requise.

### ⚠ IMPORTANT ⚠

**LES ROULEMENTS À BILLES DU MOTEUR ONT ÉTÉ LUBRIFIÉS PAR LE FABRICANT DU MOTEUR. NE TENTEZ PAS DE LES LUBRIFIER. UN EXCÈS DE LUBRIFICATION ANNULERA LA GARANTIE, RÉDUIRA LA DURÉE DE VIE DES MOTEURS ET FAVORISERA L'ACCUMULATION DE POUSSIÈRE ET DE SALETÉ.**

## 6.5 COMPTEUR DE GAZ

La plupart des systèmes au gaz naturel et tous les systèmes au propane possèdent un régulateur de service situé près du point où le tuyau de gaz entre dans l'immeuble.

Le réservoir de propane possède normalement un régulateur de première étape situé sur la soupape de sortie du réservoir. Tous ces régulateurs (situés à l'extérieur) possèdent un événement (Figure 2).

Il est important que ces événements demeurent dégagés. Ne laissez pas l'humidité s'accumuler dans l'événement, elle risquerait de geler. Si vous constatez une telle accumulation d'humidité dans l'événement du régulateur, communiquez avec votre fournisseur de gaz.

FIG. 2 - ÉVÉNEMENT DU RÉGULATEUR DE GAZ

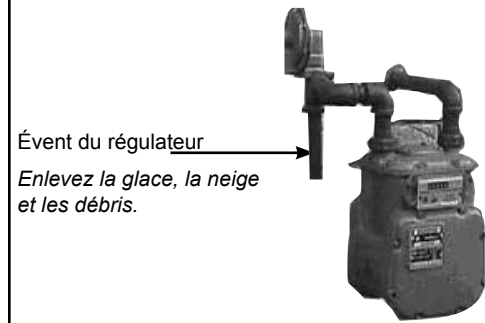

### ⚠ AVERTISSEMENT ⚠

**L'OBSTRUCTION DE L'ÉVÉNEMENT D'UNE BONBONNE DE PROPANE OU D'UN RÉGULATEUR DE RÉSERVOIR PEUT PROVOQUER UN INCENDIE OU UNE EXPLOSION, CAUSANT DES DOMMAGES MATÉRIELS, DES BLESSURES CORPORELLES GRAVES OU LA MORT.**

**VOTRE FOURNISSEUR DE GAZ DOIT INSPECTER ET NETTOYER PÉRIODIQUEMENT LE FILTRE DE L'ÉVÉNEMENT POUR PRÉVENIR TOUTE OBSTRUCTION. MAINTENEZ LE COUVERCLE DE PROTECTION DU RÉGULATEUR EN PLACE POUR PRÉVENIR L'ACCUMULATION DE GLACE ET EMPÊCHER LE BRIS DU RÉGULATEUR.**

## 6.6 ENTRETIEN PÉRIODIQUE

### TOUS LES TROIS MOIS:

- Nous recommandons une inspection mensuelle du filtre au début, puis tous les trois mois.

### CHAQUE ANNÉE:

- Le siphon d'amorçage doit être inspecté au début de chaque saison. Ajoutez de l'eau si nécessaire.
- Vérifiez que les capuchons des raccords cannelés sont étanches, que les conduits de condensation sont propres et que les brides des tuyaux sont bien fixées.

### ⚠ IMPORTANT ⚠

**NOUS RECOMMANDONS QUE L'APPAREIL ET LES CONDUITS D'ÉVACUATION ET D'AIR COMBURANT SOIENT INSPECTÉS ANNUELLEMENT PAR UN TECHNICIEN DE SERVICE QUALIFIÉ.**

Il est bon d'effectuer une inspection rapide de votre appareil chaque fois que vous inspectez ou nettoyez le filtre à air.

### Éléments à inspecter:

- Vérifiez l'appareil pour y déceler tout signe évident de détérioration.
- Vérifiez les conduits d'évacuation et d'air comburant pour vous assurer qu'ils sont bien fixés à l'appareil. Ils ne doivent pas être lâches et doivent avoir une pente ascendante de 6 mm (¼ po) par 305 mm (1 pied), jusqu'au mur extérieur ou à la terminaison.
- Il ne doit jamais y avoir de traces d'eau sur le plancher, sous l'évacuation. Des traces d'eau pourraient indiquer un joint fuyant.
- Tout le système de conduits doit être fixé à l'appareil et doit être bien soutenu d'un bout à l'autre.
- L'eau doit s'écouler librement par le tuyau de drainage du condensat. Vous pouvez en faire la vérification lorsque l'appareil fonctionne, en observant si le tuyau d'écoulement du condensat, en provenance du drain à siphon, évacue son contenu dans un drain au sol. Si les tuyaux de drainage sont opaques, votre technicien de service les examinera lors de l'inspection annuelle.
- Le brûleur de gaz doit être inspecté de temps à autre lors de la saison de chauffage afin de s'assurer que les flammes sont bien définies et bleues. Un peu de couleur orangée dans la flamme n'indique pas nécessairement un problème et est probablement causé par la combustion de particules de poussière. Si vous observez des flammes jaunes et diffuses, contactez votre technicien de service immédiatement. Les flammes jaunes mènent inévitablement à la formation de suie.
- Inspectez occasionnellement la prise d'air comburant et les terminaisons d'évacuation pour vous assurer qu'elles ne sont pas bloquées par des débris.

## 7. GUIDE DE DÉPANNAGE

## 7.1 DIAGRAMME DE DÉPANNAGE DE LA FOURNAISE

MIO

TABLEAU 5.

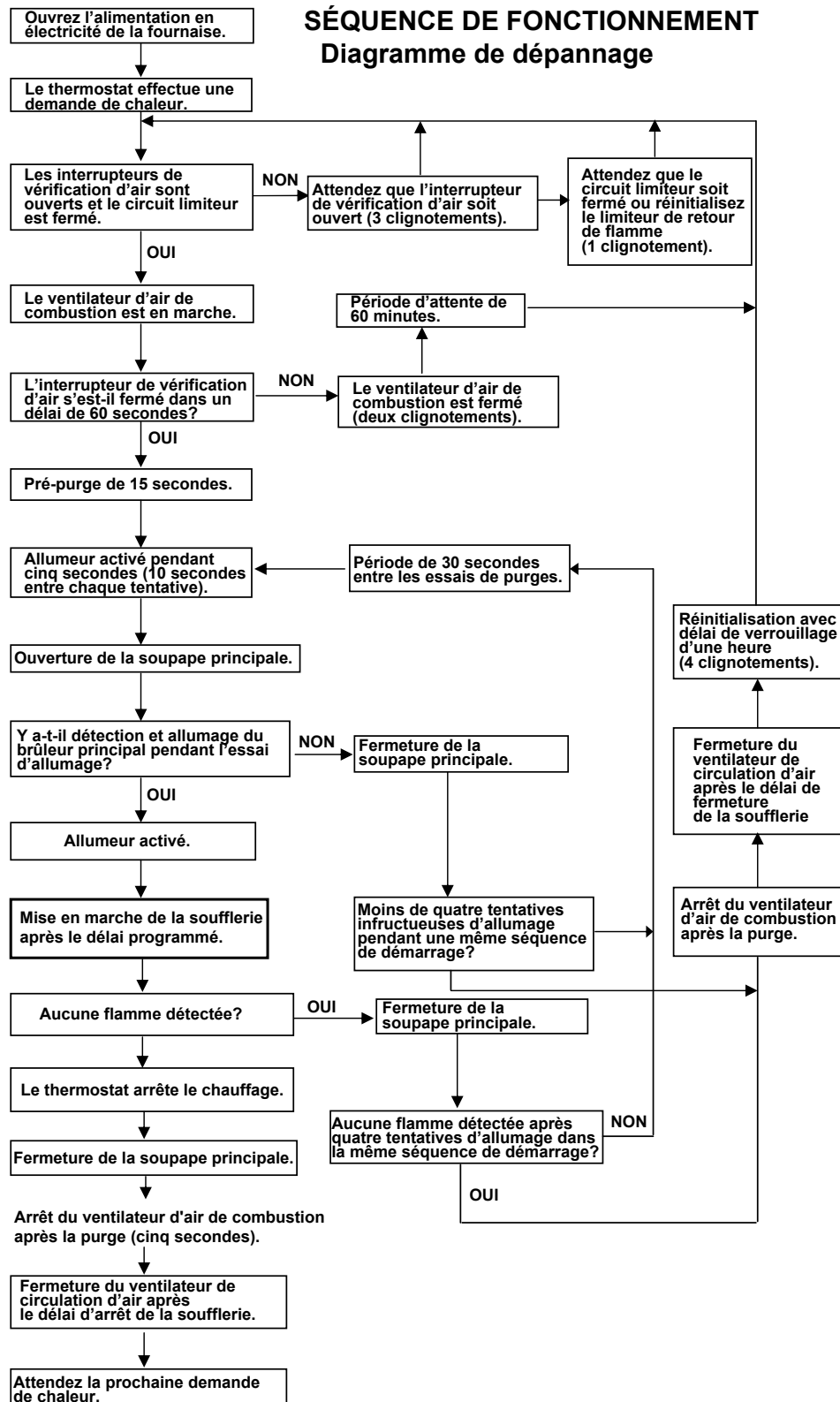

GUIDE DE DÉPANNAGE DU CLIMATISEUR		
AVERTISSEMENT!	CE GUIDE DE DÉPANNAGE EST DESTINÉ AUX TECHNICIENS QUALIFIÉS SEULEMENT!	
SYMPTÔME	CAUSE POSSIBLE	MESURE CORRECTIVE
<b>L'unité ne fonctionne pas.</b>	L'alimentation électrique est débranchée ou mal branchée.	Vérifiez la tension du contacteur.
	Le fusible est sauté ou le disjoncteur est déclenché.	Remplacez le fusible ou réinitialisez le disjoncteur.
	Le thermostat est mal réglé ou réglé à une température trop élevée.	Réinitialisez le thermostat.
	Le contacteur est défectueux.	Vérifiez s'il y a une tension de 24 V c.a. à la bobine du contacteur. Remplacez le contacteur s'il est ouvert.
	Le transformateur est défectueux.	Vérifiez le câblage – remplacez le transformateur.
	L'interrupteur haute pression est ouvert (si fourni).	Réinitialisez – vérifiez le branchement de l'interrupteur haute pression.
<b>Le ventilateur extérieur est en marche; le compresseur est arrêté.</b>	Le condensateur de démarrage ou de fonctionnement est défectueux.	Remplacer.
	Le relais de démarrage est défectueux.	Remplacer.
	Un fil est desserré.	Vérifiez que la tension du compresseur est adéquate – vérifiez et resserrez toutes les connexions.
	Le compresseur est bloqué, l'enroulement du moteur est ouvert ou mis à la terre, la surcharge interne est ouverte.	Attendez au moins deux heures pour la réinitialisation de la surcharge. Si la surcharge est toujours ouverte, remplacez le compresseur.
<b>La climatisation est insuffisante.</b>	La tension est trop basse.	Ajoutez des composants à l'ensemble de démarrage.
	La capacité de l'unité est insuffisante	Recalculez la capacité requise.
	Le débit d'air à l'intérieur est inadéquat.	Vérifiez-le. Il devrait être d'environ 400 pi <sup>3</sup> /min par tonne.
	La charge du réfrigérant est inadéquate.	Rétablissez la charge conformément à la procédure présentée dans le manuel d'installation.
	Il y a présence d'air, de gaz non condensable ou d'humidité dans le système.	Récupérez le réfrigérant.
<b>Le compresseur effectue des cycles courts.</b>	La tension est inadéquate.	Aux bornes du compresseur, lorsque l'unité fonctionne, la tension doit dépasser de 10 % l'indication apparaissant sur la plaque signalétique.
	Le dispositif de protection contre les surcharges est défectueux.	Remplacez-le – vérifiez que la tension est adéquate.
	Le réfrigérant se décharge.	Ajoutez du réfrigérant.
<b>Il y a une forte pression de refoulement et une faible pression d'aspiration.</b>	Il y a obstruction de la conduite liquide, de la vanne de détente ou du filtre sec.	Retirez ou remplacez le composant défectueux.
	Le débit d'air à l'intérieur est insuffisant.	Vérifiez et nettoyez les filtres, les registres ou les serpentins évaporateurs qui pourraient causer l'obstruction.
<b>Il y a une forte pression de refoulement et une pression normale d'aspiration.</b>	L'échangeur extérieur est sale.	Nettoyez le serpent.
	La charge de réfrigérant est trop grande.	Corrigez la charge du système.
	Le ventilateur extérieur ne fonctionne pas.	Réparez-le ou remplacez-le.
<b>Il y a une faible pression de refoulement et une forte pression d'aspiration.</b>	Il y a présence de gaz non condensable ou d'air dans le système.	Récupérez le réfrigérant, évacuez-le et rechargez le système.
	La vanne de détente est coincée en position ouverte.	Remplacez la vanne de détente.
<b>Il y a une faible pression d'aspiration; le compresseur est froid et de la glace se forme sur le serpentin intérieur.</b>	Les soupapes du compresseur sont défectueuses.	Remplacez le compresseur.
	Le débit d'air à l'intérieur est insuffisant.	Augmentez la vitesse du moteur du ventilateur ou réduisez le niveau d'obstruction – remplacez le filtre à air.
	L'unité est utilisée à une température extérieure qui est inférieure à 65 °F (18 °C).	Installez l'ensemble conçu pour basse température ambiante.
	Il y a de l'humidité dans le système.	Récupérez le réfrigérant – évacuez-le et rechargez le système – remplacez le filtre sec.

GUIDE DE DÉPANNAGE DU CLIMATISEUR		
CE GUIDE DE DÉPANNAGE EST DESTINÉ AUX TECHNICIENS QUALIFIÉS SEULEMENT!		
<b>AVERTISSEMENT!</b>  Il y a une forte pression d'aspiration ou une fluctuation de la pression de refoulement et de la pression d'aspiration.	La charge est trop importante.	Vérifiez à nouveau le calcul de la charge.
	Le compresseur est défectueux.	Remplacer.
	Le détendeur thermostatique fonctionne de façon instable.	Vérifiez la bride du bulbe du détendeur thermostatique – vérifiez la distribution d'air sur le serpentin – remplacez le détendeur thermostatique.
	Il y a présence de gaz non condensable ou d'air dans le système.	Récupérez le réfrigérant, évacuez-le et rechargez le système.
<b>La vanne de détente ou la conduite liquide produit un bruit de vibration.</b>	Il y a présence de gaz non condensable ou d'air dans le système.	Récupérez le réfrigérant, évacuez-le et rechargez le système.
<b>Les registres suintent.</b>	Le débit d'air à l'intérieur est insuffisant.	Augmentez la vitesse de la soufflerie ou réduisez le niveau d'obstruction.

### 7.3 RÉGLAGE DE LA CHARGE NOMINALE

En usine, l'appareil est rempli de la quantité adéquate de réfrigérant. Il est cependant possible, dans certains cas, que la charge de réfrigérant doive être modifiée. Par exemple, une fuite de réfrigérant ou l'ajout de composants au système aux fins d'entretien ou de surveillance nécessitera un nouveau réglage de la charge pour que l'appareil continue de fonctionner adéquatement. Il est à noter que seuls des techniciens qualifiés en CVC peuvent effectuer un réglage de la charge de réfrigérant.

#### 7.3.1 Procédure d'utilisation des modèles à détendeurs thermostatiques

##### Procédure :

1. Utilisez l'appareil dans des conditions respectant le plus possible les normes de l'AHRI (80 °F température du thermomètre sec / 67 °F température du thermomètre mouillé à l'intérieur, 95 °F à l'extérieur [température du thermomètre sec]).
2. Raccordez le tuyau de chargement à l'orifice de la bouteille de liquide frigorigène et à l'orifice de chargement de l'appareil.
3. Ouvrez la bouteille de liquide frigorigène et purgez le tuyau au raccord de la bouteille.
4. Installez provisoirement un instrument de mesure de la température sur la conduite de liquide, à proximité du détendeur thermostatique, et un autre sur la conduite d'aspiration près du compresseur. Assurez-vous que les instruments de mesure de la température sont adéquatement isolés et en contact avec les conduites afin qu'ils prennent une mesure exacte de la température.
5. Faites fonctionner le système pendant au moins 10 minutes.
6. Vérifiez le sous-refroidissement et la chaleur de surchauffe. La température de sous-refroidissement d'un système doté d'un détendeur thermostatique doit correspondre au tableau suivant :

Module de climatisation Condo Pack (type à détendeur thermostatique) — Charte de chargement							
Numéro du modèle du module de climatisation	Charge en usine	OD Temp. air ext. Th sec °F	ID Temp. air ext. Th sec °F	Haute pression lb/po2	Basse pression lb/po2	Sous-refroidissement °F	Surchauffe °F
CACM024B	36 OZ	95	80	411	151	8	6
CACM030B	37 OZ	95	80	429	151	7	4

TABLEAU 7.

- i. Si les températures de sous-refroidissement et de surchauffe sont basses, réglez le détendeur thermostatique à une température de surchauffe correspondant au sous-refroidissement.
- ii. Si la température de sous-refroidissement est basse et que celle de surchauffe est élevée ou normale, augmentez la charge de liquide frigorigène pour obtenir la température de sous-refroidissement requise.
- iii. Si les températures de sous-refroidissement et de surchauffe sont élevées, réglez le détendeur thermostatique à une température de surchauffe correspondant au sous-refroidissement.
- iv. Si la température de sous-refroidissement est élevée ou normale et que celle de surchauffe est basse, diminuez la charge de liquide frigorigène pour obtenir la température de sous-refroidissement requise.

### 7.5.1 Procédure d'utilisation des modèles à orifice fixe

#### Procédure :

1. Suivez les étapes 1 à 3 de la section précédente « Procédure d'utilisation des modèles à détendeurs thermostatiques ».
2. Installez provisoirement un instrument de mesure de la température sur la conduite de liquide, à proximité de l'orifice, et un autre sur la conduite d'aspiration près du compresseur. Assurez-vous que les instruments de mesure de la température sont adéquatement isolés et en contact avec les conduites afin qu'ils prennent une mesure exacte de la température.
3. Faites fonctionner le système pendant 10 minutes.
4. Vérifiez le sous-refroidissement et la surchauffe en fonction du tableau suivant :

Numéro du modèle du module de climatisation	Charge en usine	Temp. air ext. Th sec °F	Temp. air ext. Th sec °F	Haute pression lb/po <sup>2</sup>	Basse pression lb/po <sup>2</sup>	Sous-refroidissement °F	Surchauffe °F
CACM012B	34 OZ	95	80	378	151	8	15
CACM018B	38 OZ	95	80	409	158	7	13

TABLEAU 8.

5. Si le sous-refroidissement et la surchauffe sont anormaux, récupérez complètement la charge de réfrigérant du système et rechargez la quantité nécessaire inscrite sur la plaque d'homologation.

### 7.4 CODES DE DIAGNOSTIC DE LA DEL D'ÉTAT

Un voyant DEL à trois couleurs permet d'indiquer les défaillances du système. Les codes de défaillances DEL sont les suivants :

- DEL éteinte - Pas d'alimentation électrique au contrôle, interrupteur à pression enfoncé ou défaillance du contrôle
- DEL allumée (n'importe quelle couleur) - Défaillance du matériel de contrôle détectée
- Clignotement vert lent - Aucune demande de chaleur, aucune erreur active
- Clignotement orange lent - Demande de chaleur présente, aucune erreur active
- Clignotement rapide - Erreurs de phasage ou de pairage du courant de 24 V C.A.

TABLEAU 9.

DEL D'ÉTAT	DÉFECTUOSITÉ
<b>La DEL rouge indique les codes suivants :</b>	
DEL ÉTEINTE	Pas d'alimentation électrique au contrôle, ou défaillance du matériel de contrôle détectée
DEL ALLUMÉE	Fonctionnement normal
1 clignotement	Interrupteur de limite supérieure ouvert
2 clignotements	Interrupteur de pression ouvert avec ventilateur d'évacuation en fonction
3 clignotements	Interrupteur de pression fermé avec ventilateur d'évacuation fermé
4 clignotements	Verrouillage en raison d'un nombre trop élevé de tentatives d'allumage (verrouillage d'une durée d'une heure)
5 clignotements	Problème de polarité L1/neutre
6 clignotements	Trop de dépassements de limite dans un même appel de chauffage
7 clignotements	Verrouillage du cycle de l'interrupteur de pression
8 clignotements	Verrouillage causé par un trop grand nombre de pertes de flamme
9 clignotements	Non utilisé
10 clignotements	Présence de flamme avec soupape de gaz fermée

### 7.5 HISTORIQUE DES CODES DE DÉFAILLANCE

Le contrôle garde en mémoire les cinq derniers codes de défaillance. Lorsque l'interrupteur est enfoncé puis relâché, le contrôle fera clignoter les codes de défaillance enregistrés. Le code de défaillance le plus récent apparaîtra en premier, tandis que le plus ancien apparaîtra en dernier.

L'historique des défaillances peut être supprimé en maintenant l'interrupteur enfoncé pendant plus de cinq secondes.

## 7.6 ASSEMBLAGE DE PROTECTION CONTRE LES VENTS FORTS (CCGM)

Cet ensemble de protection contre les vents forts est conçu pour la série PSC des Condo Pack de Wolf Steel avec un module de chauffage à condensation au gaz à haut rendement (CCGM). Avant de procéder, assurez-vous d'avoir toutes les pièces. **Ne procédez pas à l'assemblage s'il manque des pièces.**

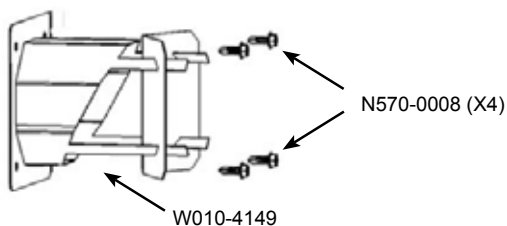

### CONTENU DE L'ENSEMBLE :

QTÉ	DESCRIPTION	NO PIÈCE
1	ASSEMBLAGE DE PROTECTION CONTRE LES VENTS FORTS (CCGM)	W010-4149
5	VIS AUTOPERCEUSES À TÊTE HEXAGONALE HD STNNO 8 X 1/2 PO (4 VIS REQUISES, 1 VIS SUPPLÉMENTAIRE FOURNIE)	N570-0008

### PROCÉDURE (veuillez commencer par lire toutes les instructions)

1. Orientez correctement l'ensemble de protection contre les vents forts (W010-4149) vers le Condo Pack, comme illustré ci-dessous.

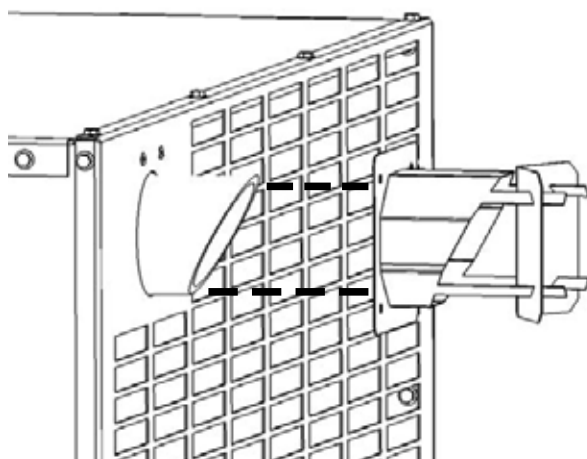

2. Installez l'ensemble de protection contre les vents forts (W010-4149) sur le conduit d'évacuation et contre la surface de la grille.

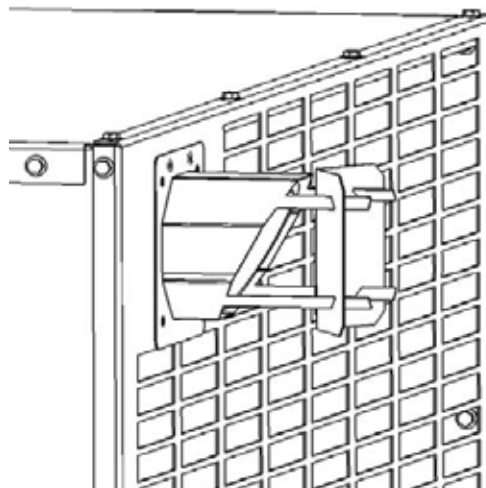

3. Au moyen des 4 vis (N570-0008) fournies, fixez l'ensemble comme illustré.

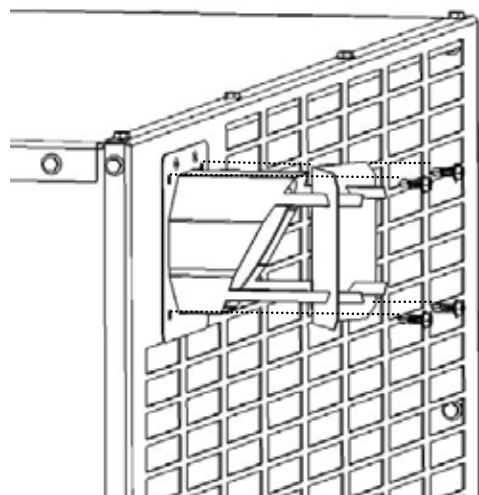

4. L'ensemble de protection contre les vents forts doit être fixé et appuyé fermement sur la surface de la grille de façon à ce qu'il n'y ait aucun espace vide entre les deux.

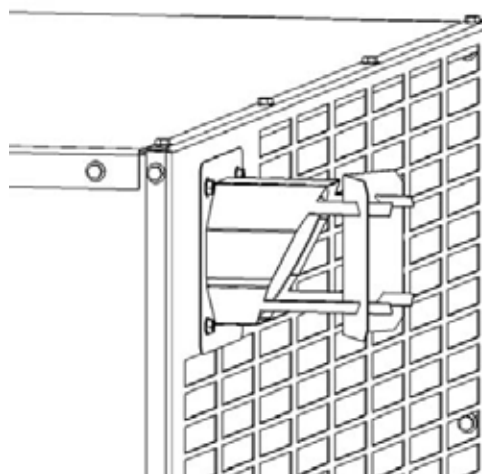

## 8. LISTE DES PIÈCES DE RECHANGE PSC

Contactez votre détaillant ou le fabricant pour les questions concernant les prix et la disponibilité des pièces de rechange. Normalement, toutes les pièces peuvent être commandées chez votre détaillant autorisé.

**POUR UN REMPLACEMENT DE PIÈCE SOUS GARANTIE, UNE PHOTOCOPIE DE LA FACTURE ORIGINALE SERA REQUISE AFIN DE POUVOIR HONORER LA DEMANDE.**

Lorsque vous commandez des pièces, donnez toujours l'information suivante :

- Modèle et numéro de série de l'appareil
- Date d'installation de l'appareil
- Numéro de la pièce
- Description de la pièce
- Fini

**POUR PLUS D'INFORMATION, COMMUNIQUEZ AVEC VOTRE DÉTAILLANT AUTORISÉ.**

### **! AVERTISSEMENT**

**OMETTRE DE POSITIONNER LES PIÈCES CONFORMÉMENT AU MANUEL OU D'UTILISER UNIQUEMENT DES PIÈCES SPÉCIFIQUEMENT APPROUVÉES POUR CET APPAREIL PEUT CAUSER DES DOMMAGES MATÉRIELS OU DES BLESSURES CORPORELLES.**

H41.1

### 8.1 CAISSON CONDO PACK PSC

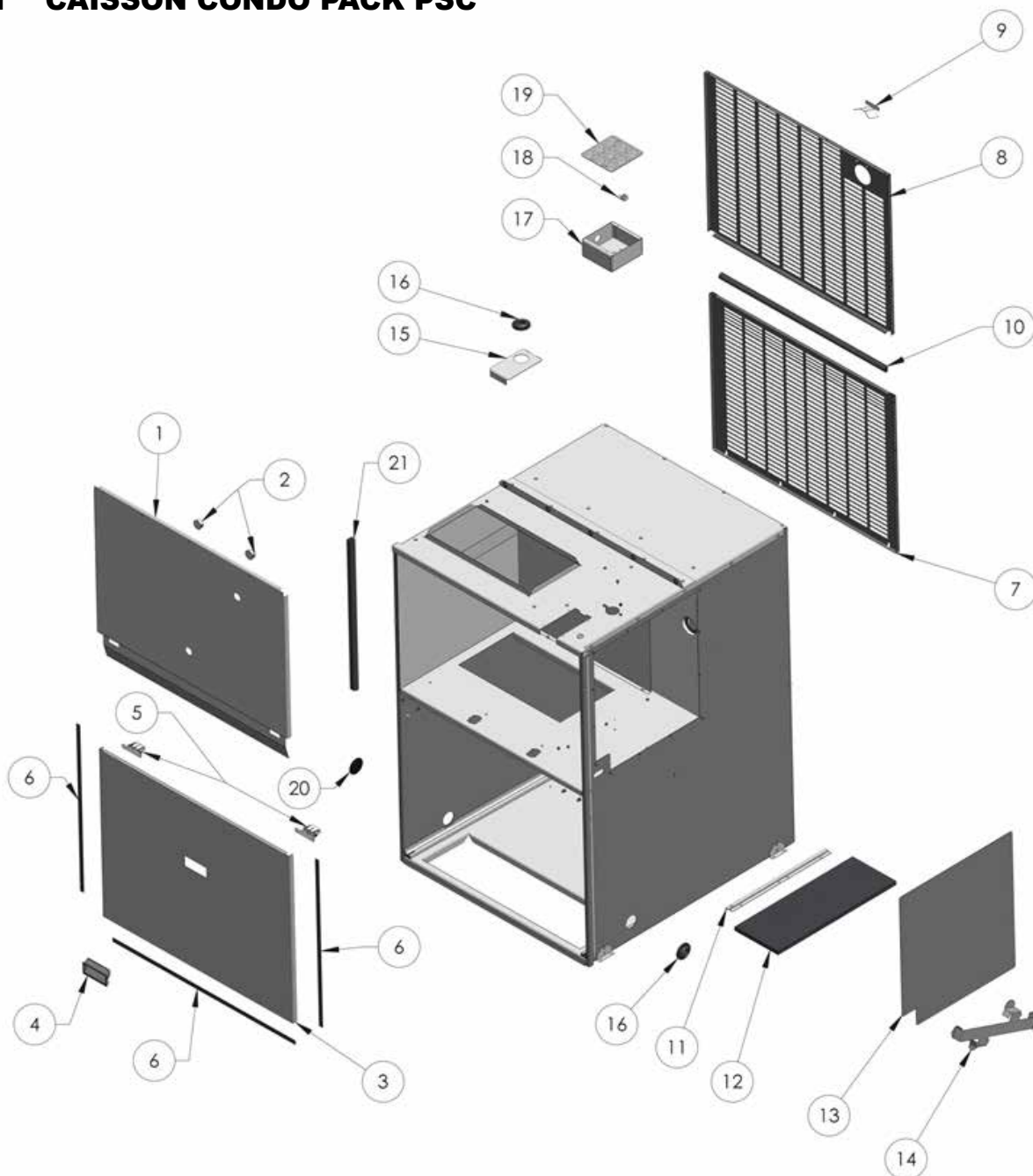

LISTE DES PIÈCES DU CAISSON CONDO PACK (MODÈLES À GAZ PSC)

TABLEAU 10.

N° D'ARTICLE	W010-3782 (PSC)	NUMÉRO DE PIÈCE	DESCRIPTION
	QTÉ		
1	1	W475-0945*	PANNEAU SUPÉRIEUR AVANT
2	2	W397-0002	LUNETTE TRANSPARENTE, 1 PO
3	1	W225-0333*	PORTE INFÉRIEURE
4	1	N325-0080	POIGNÉE D'ÉGOUTTOIR
5	2	W390-0025	LOQUET DE DÉGAGEMENT À POUSSOIR
6	1	W290-0176	BANDE DE JOINT, 1/2 PO DE LARGEUR (7 PI DE LONGUEUR)
7	1	W305-0010**	GRILLE INFÉRIEURE
8	1	W305-0009**	GRILLE SUPÉRIEURE
9	1	W525-0051	GUIDE DE TUYAU D'ÉCHAPPEMENT (CHAMUA)
10	1	W290-0256	JOINT EN « D » (LONGUEUR DE 4 PI)
11	1	W525-0054	GUIDE INFÉRIEUR DE FOURNAISE
12	1	W361-0214	ISOLANT, DOUBLURE DE CONDUIT, 1/2 PO D'ÉPAISSEUR, FOURNAISE
13	1	W475-0947*	PANNEAU D'ACCÈS LATÉRAL À LA FOURNAISE
14	1	W080-1466*	SUPPORT, TUBE DE CONDENSAT
15	1	W080-1387*	SUPPORT, CONDUITE DE GAZ
16	2	W315-0006	ŒILLET 825
17	1	W350-0732	LOGEMENT DE LA BOÎTE ÉLECTRIQUE
18	1	W670-0525	COSSE DE MISE À LA TERRE
19	1	W350-0738	COUVERCLE DE LA BOÎTE ÉLECTRIQUE
20	1	W120-0067	CAPUCHON D'ARRIVÉE DE GAZ, 1 5/8 PO
21	1	W290-0276	JOINT EN « D », 3/4 PO X 3/4 PO X 2 PI

REMARQUE : \* LES NUMÉROS DE PIÈCE DOIVENT COMPRENDRE LE CODE DE COULEUR TP1SP (P. EX., W475-0945-TP1SP)

REMARQUE : \*\* LES NUMÉROS DE PIÈCE DOIVENT COMPRENDRE LE CODE DE COULEUR TP1SP OU SG1SP

(P. EX., W305-0010-TP1SP OU W305-0010-SG1SP)

TAUPE = TP1SP

GRIS SOYEUX = SG1SP

## 8.2 MODULE DE CLIMATISATION CACM (RÉV-B)

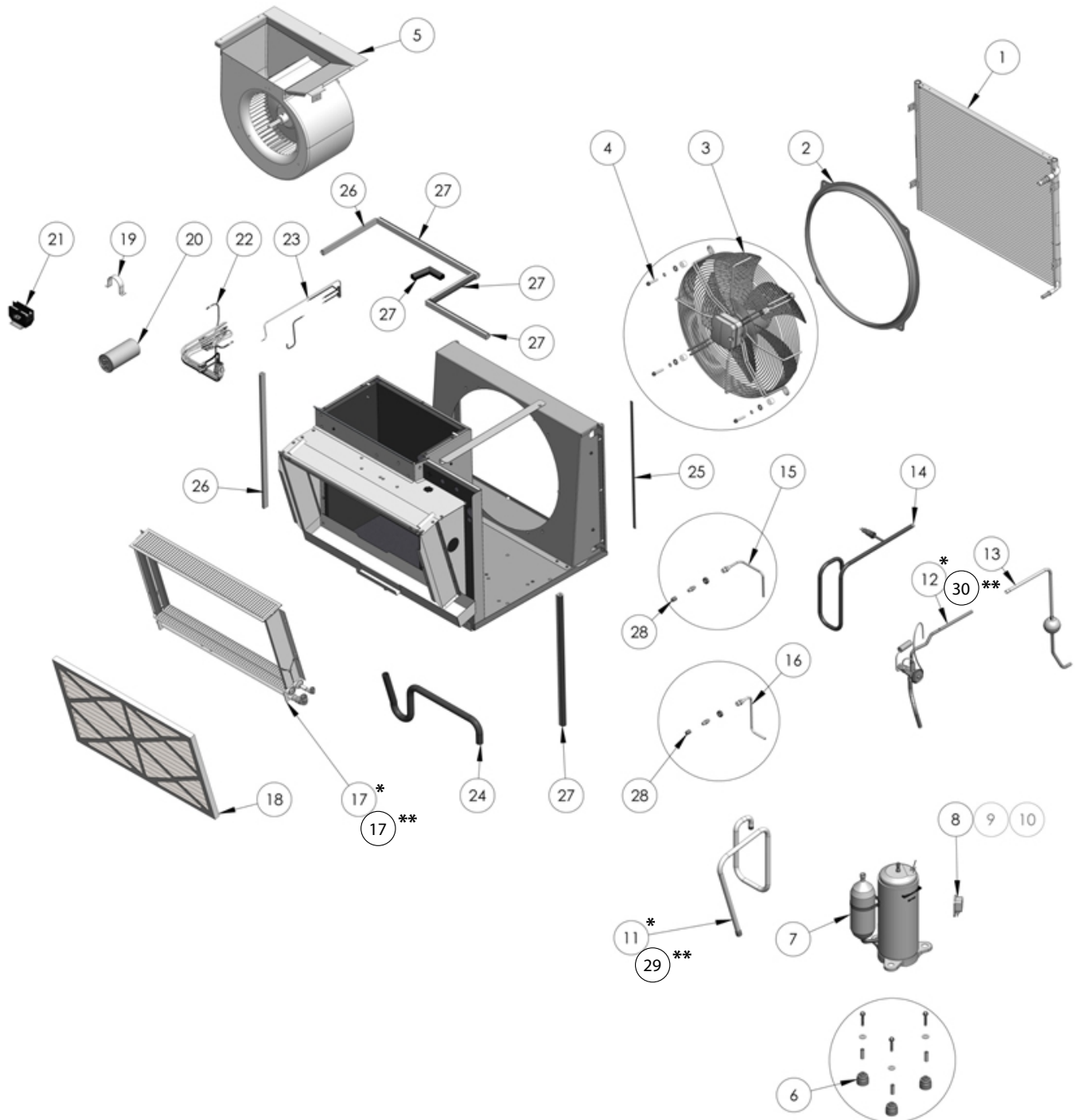

### \*\* REMARQUE

Pour remplacer l'obus de la soupape COREMAX (no 28, W450-0236) sur place, utiliser l'outil SCFT20A FasTest Inc. suivant, car il permet de limiter la perte de réfrigérant au cours du processus. Veuillez noter que l'obus de la soupape COREMAX n'est pas une soupape Schrader standard.



## LISTE DES PIÈCES MODULES DE CLIMATISATION CACM (RÉV-B):

## TABLEAU 11.

N° D'ARTICLE	CACM030B	CACM024B	CACM018B	CACM012B	NUMÉRO DE PIÈCE	DESCRIPTION
	QTÉ	QTÉ	QTÉ	QTÉ		
1	1	1	1	1	W770-0006	SERPENTIN DE CONDENSATION CONDO PACK
2	1	1	1	1	W540-0020	ANNEAU VENTURI, 18,25 PO ØINT ABS UV
3	-	-	1	1	W435-0081	ENSEMBLE DE VENTILATEUR DE CONDENSATEUR 1100 TR/MIN
3	1	1	-	-	W435-0082	ENSEMBLE DE VENTILATEUR DE CONDENSATEUR 1600 TR/MIN
4	-	-	4	4	W570-0142	VIS, 1/4-20 X 1-1/4 PO DE LONGUEUR
4	4	4	-	-	W570-0191	VIS, 1/4-20 X 1-1/2 PO DE LONGUEUR
4	4	4	4	4	W735-0050	RONDELLE, 5/16 X 3/4 PO Ø EXTÉRIEUR
4	4	4	4	4	W735-0015	RONDELLE DE BLOCAGE, 1/4 PO DENT EXTÉRIEUR
4	4	4	-	-	W615-0160	ESPACEUR, 0,75 PO Ø EXTÉRIEUR X 1/2 PO DE LONGUEUR
5	1	1	1	1	W010-3786	LOGEMENT DE LA SOUFFLERIE AVEC MOTEUR 1/3 HP X 13
6	-	3	3	3	W315-0021	ŒILLET DE MONTAGE DU COMPRESSEUR
6	-	3	3	3	W315-0022	ŒILLET ESPACEUR
6	4	3	3	3	W735-0051	RONDELLE, 3/8 X 7/8 PO Ø EXTÉRIEUR
6	-	3	3	3	W065-0046	BOULON, 5/16 X 1-3/4 PO DE LONGUEUR
6	4	-	-	-	W065-0043	BOULON, 5/16 X 1-1/2 PO DE LONGUEUR
6	1	-	-	-	W370-0033	QUINCAILLERIE DE MONTAGE DU COMPRESSEUR
7	1	-	-	-	W172-0014	COMPRESSEUR 2,5 TONNES
7	-	1	-	-	W172-0024^	COMPRESSEUR 2,0 TONNES
7	-	-	1	-	W172-0023^	COMPRESSEUR 1,5 TONNE
7A	-	1	1	-	W200-0678	COUVRE-BORNE DU COMPRESSEUR
7A	-	1	1	-	W450-0248	ÉCROU DE BORNE DU COMPRESSEUR
7A	-	1	1	-	W290-0365	JOINT DE BORNE DU COMPRESSEUR
7	-	-	-	1	W172-0022^^	COMPRESSEUR 1,0 TONNE
7B	-	-	-	1	W200-0649	COUVRE-BORNE DU COMPRESSEUR
7B	-	-	-	1	W450-0247	ÉCROU DE BORNE DU COMPRESSEUR
7B	-	-	-	1	W290-0350	JOINT DE BORNE DU COMPRESSEUR
8	1	-	-	-	W750-0320	FAISCEAU DE CÂBLAGE, PRISE COPELAND
9	1	-	-	-	W750-0321	FAISCEAU DE CÂBLAGE, PRISE 1/4 PO, CALIBRE 12
10	-	1	1	1	W750-0328	FAISCEAU DE CÂBLAGE, COMPRESSEUR GL
11	1	-	-	-	W490-0753*	TUYAU, 3/4 PO Ø EXTÉRIEUR, ASPIRATION
11	-	1	-	-	W490-0801*	TUYAU, 5/8 PO Ø EXTÉRIEUR, ASPIRATION
11	-	-	1	-	W490-0800*	TUYAU, 1/2 PO Ø EXTÉRIEUR, ASPIRATION
11	-	-	-	1	W490-0799*	TUYAU, 1/2 PO Ø EXTÉRIEUR, ASPIRATION

REMARQUE :^ DOIT ÊTRE COMMANDÉ AVEC LES ACCESSOIRES 7A (NON ILLUSTRÉS)

^^ DOIT ÊTRE COMMANDÉ AVEC LES ACCESSOIRES 7B (NON ILLUSTRÉS)

## LISTE DES PIÈCES MODULES DE CLIMATISATION CACM (RÉV-B):

## TABLEAU 11. CONT.

N° D'ARTICLE	CACM030B	CACM024B	CACM018B	CACM012B	NUMÉRO DE PIÈCE	DESCRIPTION
	QTÉ	QTÉ	QTÉ	QTÉ		
12	1	-	-	-	W010-3330*	TUYAU LIQUIDE-ÉVAPORATION VERS LE DÉTENDEUR
12	-	1	-	-	W010-3329*	TUYAU LIQUIDE-ÉVAPORATION VERS LE DÉTENDEUR
12	-	-	1	-	W010-4045*	ASSEMBLAGE DU TUYAU LIQUIDE-ÉVAPORATION VERS L'INJECTEUR N° 51
12	-	-	-	1	W010-4044*	ASSEMBLAGE DU TUYAU LIQUIDE-ÉVAPORATION VERS L'INJECTEUR N° 44
13	-	-	1	1	W010-4023	FILTRE À CONDUITE DE LIQUIDE
13	1	1	-	-	W010-4142	FILTRE À CONDUITE DE LIQUIDE
14	-	-	-	1	W010-4028	ASSEMBLAGE DU PRESSOSTAT DE LA CONDUITE DE REFOULEMENT
14	-	-	1	-	W010-4029	ASSEMBLAGE DU PRESSOSTAT DE LA CONDUITE DE REFOULEMENT
14	-	1	-	-	W010-4030	ASSEMBLAGE DU PRESSOSTAT DE LA CONDUITE DE REFOULEMENT
14	1	-	-	-	W010-3333	ASSEMBLAGE DU PRESSOSTAT DE LA CONDUITE DE REFOULEMENT
15	1	1	1	1	W010-3336	POINT D'ACCÈS DE LA CONDUITE D'ASPIRATION
16	-	-	1	1	W010-4038	POINT D'ACCÈS DE LA CONDUITE DE LIQUIDE
16	1	1	-	-	W010-3337	POINT D'ACCÈS DE LA CONDUITE DE LIQUIDE
17	1	1	1	1	W770-0005*	SERPENTIN D'ÉVAPORATEUR CONDO PACK
17	1	1	1	1	W770-0014**	SERPENTIN D'ÉVAPORATEUR CONDO PACK
18	1	1	1	1	W250-0012	FILTRE DE FOURNAISE, 16 PO x 25 PO X 1 PO
19	1	1	1	1	W640-0014	BRIDE DE CONDENSATEUR
20	-	-	-	1	W435-0085	CONDENSATEUR 40+5 MFD 440 V 50/60 Hz
20	-	-	1	-	W435-0086	CONDENSATEUR 45+5 MFD 440 V 50/60 Hz
20	-	1	-	-	W435-0083	CONDENSATEUR 50+5 MFD 440 V 50/60 Hz
20	1	-	-	-	W435-0067	CONDENSATEUR 40+5 MFD 370 V 50/60 Hz
21	1	1	1	1	W670-0531	BORNE À DEUX PÔLES DU CONTACTEUR DU CLIMATISEUR
22	1	1	1	1	W750-0326	FAISCEAU – CONDO PACK X13 INFÉRIEUR
23	1	1	1	1	W750-0348	FAISCEAU – CONDO PACK CLIMATISEUR ET ALIMENTATION INFÉRIEURE
24	1	1	1	1	W345-0018	TUYAU PURGEUR DU RÉSERVOIR DE CONDENSAT DE CLIMATISEUR, 5/8 PO ØINTÉRIEUR
25	1	1	1	1	W290-0170	BANDE DE JOINT, 3/8 PO X (4 PI)
26	1	1	1	1	W290-0256	JOINT EN « D », 3/4 PO X 1/2 PO X (3 PI)
27	1	1	1	1	W290-0276	JOINT EN « D », 3/4 PO X 3/4 PO X (6 PI)
28	2	2	2	2	W450-0236	ÉCROU INTÉRIEUR COREMAX (1/2-20 X 7/16-20)
28	2	2	2	2	W450-0337	ÉCROU HEX 1/2-20 INOX
28	2	2	2	2	W120-0090	CAPUCHON EN LAITON, 1/4 AVEC JOINT ANNULAIRE
29	1	-	-	-	W490-0867**	TUYAU, 3/4 PO Ø EXTÉRIEUR, ASPIRATION
29	-	1	-	-	W490-0866**	TUYAU, 5/8 PO Ø EXTÉRIEUR, ASPIRATION
29	-	-	1	-	W490-0865**	TUYAU, 1/2 PO Ø EXTÉRIEUR, ASPIRATION
29	-	-	-	1	W490-0864**	TUYAU, 1/2 PO Ø EXTÉRIEUR, ASPIRATION
30	1	-	-	-	W010-4496**	TUYAU LIQUIDE-ÉVAPORATION VERS LE DÉTENDEUR
30	-	1	-	-	W010-4495**	TUYAU LIQUIDE-ÉVAPORATION VERS LE DÉTENDEUR
30	-	-	1	-	W010-4498**	ASSEMBLAGE DU TUYAU LIQUIDE-ÉVAPORATION VERS L'INJECTEUR N° 51
30	-	-	-	1	W010-4497**	ASSEMBLAGE DU TUYAU LIQUIDE-ÉVAPORATION VERS L'INJECTEUR N° 44

REMARQUE: \* POUR LE COMPOSANT W770-0005\*, LES ARTICLES 11\* ET 12\* SONT NÉCESSAIRES

\*\* POUR LE COMPOSANT W770-0014\*\*, LES ARTICLES 29\*\* ET 30\*\* SONT NÉCESSAIRES

### 8.3 MODULE DE CHAUFFAGE CCGM PSC

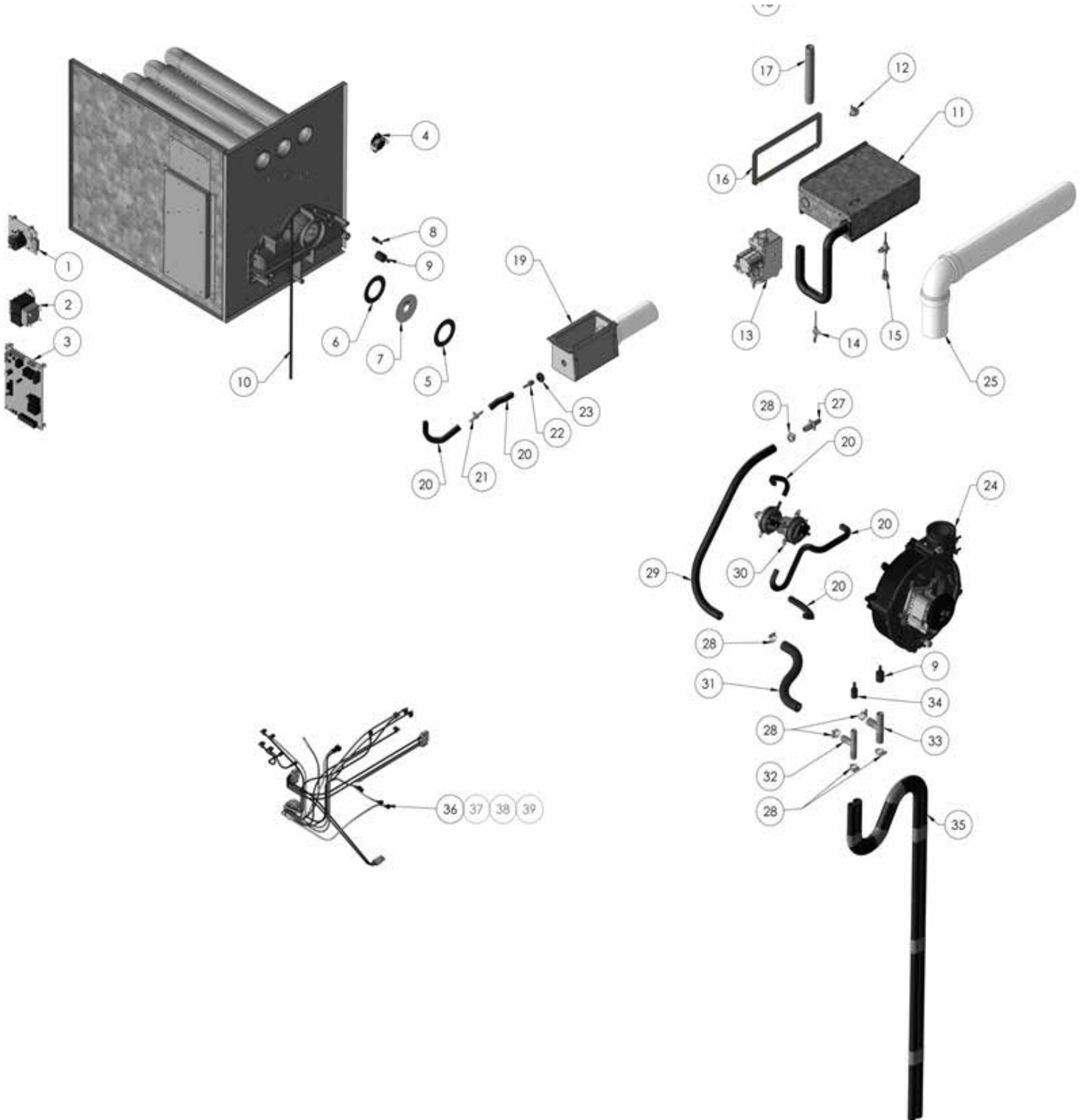

## LISTE DES PIÈCES CCGM :

## TABLEAU 12.

N° D'ARTICLE	CCGM050A	CCGM040A	CCGM030A	CCGM015A	NUMÉRO DE PIÈCE	DESCRIPTION
	QTÉ	QTÉ	QTÉ	QTÉ		
1	1	1	1	1	W190-0071	CARTE AUXILIAIRE DE COMMANDE D'ALLUMAGE DIRECT
2	1	1	1	1	W707-0018	TRANSFORMATEUR 240/24 V 40 VA
3	1	1	1	1	W190-0042	CARTE DE CONTRÔLEUR X13 SS
4	1	1	-	1	W660-0138	LIMITEUR DE CHALEUR DE 170 DEGRÉS
4	-	-	1	-	W660-0135	LIMITEUR DE CHALEUR DE 160 DEGRÉS
5	2	2	2	2	W290-0385	JOINT - RESTRICTEUR, SILICONE ROUGE LISSE (FG)
7	1	-	-	-	W356-0740	PLAQUE DE RESTRICTEUR, 0,740 PO
7	-	1	-	-	W356-0650	PLAQUE DE RESTRICTEUR, 0,650 PO
7	-	-	1	-	W356-0550	PLAQUE DE RESTRICTEUR, 0,550 PO
7	-	-	-	1	W356-0375	PLAQUE DE RESTRICTEUR, 0,375 PO
8	1	1	2	2	W120-0075	CAPUCHON – ÉVENT DE SURPRESSION (0,24-0,5) 811598 EZ TAB
9	3	3	3	3	W120-0076	CAPUCHON – ÉVENT DE VIDANGE (0,5-0,625) 385697 EZ TAB
10	1	1	1	1	W715-0887	GARNITURE – BANDE DE STYLE 402, LONGUEUR 3 PI
11	1	-	-	-	W100-0241^	PLATEAU DE BRÛLEUR 50K
11	-	1	-	-	W100-0238^	PLATEAU DE BRÛLEUR 40K
11	-	-	1	-	W100-0240^	PLATEAU DE BRÛLEUR 30K
11	-	-	-	1	W100-0239^	PLATEAU DE BRÛLEUR 15K
12	1	1	1	1	W010-2568	LIMITEUR DE RETOUR
13	1	1	1	1	W010-2614	SOUPAPE DE GAZ
14	1	1	1	1	W010-4599	CAPTEUR DE FLAMME
15	1	1	1	1	W357-0012-SER	ALLUMEUR
16	1	-	-	-	W290-0262	JOINT - 3 BRÛLEURS
16	-	1	1	1	W290-0261	JOINT - 2 BRÛLEURS
17	1	1	1	1	W490-0762	TUYAU 6 PO
18	1	1	1	1	W120-0086	CAPUCHON NOIR FILETÉ 0,84D EN PLASTIQUE
19	1	1	1	1	W010-3790^^	BOÎTE D'ADMISSION AVEC CONDUITE EN PVC
20	1	1	1	1	W345-0011	TUBE CARRÉ PSI 0,36 X 0,36 X 2 PI
21	1	1	1	1	W255-0049	RACCORD POUR TUBE 3/16 EN T
22	1	1	1	1	W255-0045	RACCORD POUR TUBE DE 3/16 PO À NPT MÂLE DE 1/8 PO
23	1	1	1	1	W315-0018	ŒILLET À INSÉRER PAR PRESSION, 1/2 PO ØINTÉRIEUR, 1 PO ØEXTÉRIEUR
24	1	1	1	1	W062-0055	CADRE EN C DU VENTILATEUR D'EXTRACTION, 220 V
25	1	1	1	1	W010-3442	TUYAU D'ÉCHAPPEMENT
27	1	1	1	1	W255-0030	RACCORD DE RÉDUCTION 1/2 PO À 3/8 PO

REMARQUE : ^ L'ARTICLE N °11 INCLUT DES ARTICLES N ° 12,13,14,15

REMARQUE : ^^ L'ARTICLE N °19 INCLUT DES ARTICLES N ° 22,23

## LISTE DES PIÈCES CCGM :

## TABLEAU 12. CONT.

N° D'ARTICLE	CCGM050A	CCGM040A	CCGM030A	CCGM015A	NUMÉRO DE PIÈCE	DESCRIPTION
	QTÉ	QTÉ	QTÉ	QTÉ		
28	6	6	6	6	W155-0016	COLLIER DE SERRAGE À ENGRENAGE
29	1	1	1	1	W345-0006	TUBE DE DRAINAGE DE 1/2 PO DU CONDUIT D'ARRIVÉE D'AIR
30	1	-	-	-	W010-4113	ENSEMBLE DE PRESSOSTAT 50K
30	-	1	-	-	W010-4112	ENSEMBLE DE PRESSOSTAT 40K
30	-	-	1	-	W010-4111	ENSEMBLE DE PRESSOSTAT 30K
30	-	-	-	1	W010-4110	ENSEMBLE DE PRESSOSTAT 15K
31	1	1	1	1	W345-0019	TUBE DE DRAINAGE 5/8 ØINTÉRIEUR DU COUVERCLE DE COLLECTEUR
32	1	1	1	1	W255-0052	RACCORD 1/2 PO ØINTÉRIEUR 5372K618
33	1	1	1	1	W255-0053	RACCORD 5/8 PO ØINTÉRIEUR 5372K625
34	2	2	2	2	W120-0089	CAPUCHON – ÉVENT DE VIDANGE (0,5-0,625) 385697 EZ TAB
35	1	1	1	1	W345-0017	TUYAU – PURGEUR DE DRAIN
36	1	1	1	1	W750-0391	FAISCEAU DE CÂBLAGE, FOURNAISE À GAZ CONDO PACK
37	1	1	1	1	W750-0325	FAISCEAU DE CÂBLAGE, CONDO PACK X13 SUPÉRIEUR
38	1	1	1	1	W750-0364	FAISCEAU DE CÂBLAGE D'ALIMENTATION SUPÉRIEUR
39	1	1	1	1	W750-0333	FAISCEAU DE CÂBLAGE 9200/C92 PSC CHAUFFAGE/CLIMATISATION

## 9. FICHE DU PROPRIÉTAIRE

TABLEAU 13.

TABLEAU DE RÉFÉRENCE
Numéro de modèle <i>(Le numéro de modèle est situé dans le coin droit de la porte supérieure)</i>
Numéro de série <i>(Le numéro de série est situé dans le coin droit de la porte supérieure)</i>
Date d'installation
Entrepreneur
Contact
Adresse
Code postal
Numéro de téléphone
Numéro en dehors des heures de travail
<b>Si différent de l'installateur :</b>
Technicien de service
Numéro de téléphone
Numéro en dehors des heures de travail
<b>NOTE:</b>

H28.3\_FR

## 10. GARANTIE

Les produits **Wolf Steel Itée** sont fabriqués conformément aux normes strictes du certificat d'assurance de qualité mondialement reconnu ISO 9001 : 2015. Les produits **Wolf Steel Itée** sont conçus avec des composants et des matériaux de qualité supérieure, assemblés par des artisans qualifiés qui sont fiers de leur travail. Une fois assemblé, chaque appareil est soigneusement inspecté par un technicien qualifié avant d'être emballé pour garantir que vous, le client, recevez le produit de qualité dont vous vous attendez de **Wolf Steel Itée**.

## GARANTIE LIMITÉE DE L'UNITÉ CONDO PACK

### GARANTIE LIMITÉE

Cet appareil de chauffage et de climatisation est garanti par Wolf Steel Itée (Condo Pack) contre tout défaut de matériau ou de fabrication, sous réserve du respect des conditions normales d'utilisation et d'entretien. L'échangeur de chaleur en acier inoxydable (modèle pour fournaises au gaz) est garanti pour une période de **20 ans** (pièces seulement, les frais d'expédition et de main-d'œuvre étant exclus de cette garantie. Ces frais devront être assumés par le propriétaire de l'appareil).

Pendant les **10 premières années** de la garantie, Wolf Steel Itée remplacera le module de la fournaise en entier si l'échangeur de chaleur fait défaut (l'échangeur de chaleur est défini comme correspondant aux pièces d'acier inoxydable qui constituent les surfaces primaire et secondaire de l'échangeur seulement, ce qui EXCLUT le couvercle en plastique du collecteur avant et les joints d'étanchéité) et si toutes les conditions et limitations de la garantie sont respectées.

De la **11<sup>e</sup> à la 20<sup>e</sup> année** de la garantie, le coût de remplacement sera couvert proportionnellement aux années de garantie restantes.

Toutes les autres composantes couvertes seront garanties pendant une période de **5 ans** au cours de laquelle Wolf Steel Itée assumera le coût de remplacement (pièces seulement, les frais d'expédition et de main-d'œuvre étant exclus de cette garantie. Ces frais devront être assumés par le propriétaire de l'appareil).

Les composants non couverts par la garantie comprennent les éléments non durables, comme les filtres, les déshydrateurs, les fusibles, le réfrigérant et les lubrifiants. Les composants du cabinet, les grilles et les composants de câblage sont exclus de la garantie.

Les obstacles (comme des persiennes architecturales non approuvées par le fabricant, des façades en briquetage, etc.) ou une installation inadéquate qui empêchent l'air de circuler correctement réduiront le rendement de l'appareil, endommageront prématurément celui-ci et annuleront toutes les garanties.

La période de la garantie commence à la date de la première installation ou, si cette date ne peut pas être vérifiée, six mois après la date de fabrication de l'appareil (indiquée par les quatre premiers chiffres du numéro de série).

La garantie est valable uniquement si l'appareil :

- n'a pas été déplacé du lieu où il a été installé pour la première fois;
- a été installé par un technicien en CVC certifié ou qualifié;
- a été installé conformément aux directives du fabricant décrites dans le manuel d'installation et d'utilisation;
- a été installé conformément à toutes les normes de l'industrie et aux codes nationaux et locaux.

Les réclamations en vertu de la garantie doivent être autorisées par un représentant ou un agent reconnu de Wolf Steel Itée; les pièces et les composants visés par une réclamation peuvent devoir être analysés dans les bureaux de Wolf Steel Itée. Des documents indiquant la date d'installation et faisant état de l'entretien périodique sont requis pour le traitement d'une réclamation. Tous les services offerts relativement à la garantie doivent être exécutés par un technicien de service autorisé par Wolf Steel Itée et celui-ci doit utiliser des composants approuvés.

### Limitations:

Wolf Steel Itée n'est pas responsable :

1. Des dommages, réparations et coûts résultant d'une installation défectueuse ou d'une utilisation négligente.
2. Des dommages, réparations et coûts engendrés par une installation non conforme à tous les règlements ou lois fédéraux, provinciaux ou de l'État applicables, ainsi qu'aux directives du manuel des instructions d'installation et d'opération.
3. Des dommages pouvant résulter du transport, d'actes de vandalisme, d'accidents, ou encore d'inondations, d'incendies, de vents, de foudre ou de l'action des éléments de la nature. Des environnements contaminés par des composés de chlore, des hydrocarbures halogénés ou d'autres produits chimiques dommageables pouvant causer la détérioration de composants, ou d'autres conditions hors du contrôle de Wolf Steel.
4. En cas d'utilisation de composants ou d'accessoires non compatibles avec cet appareil.
5. Des produits installés à l'extérieur du Canada ou des États-Unis et de ses territoires.
6. De l'entretien régulier incluant, mais sans s'y limiter, le nettoyage des serpentins, le nettoyage ou le remplacement des filtres et la lubrification.
7. Des dommages, réparations et coûts résultant de l'utilisation de pièces non vendues ou non autorisées préalablement par Wolf Steel.
8. Des dommages ou des réparations nécessaires résultant d'une utilisation, d'un entretien, d'une opération, d'un nettoyage, d'un remplacement de filtres ou de réparations inappropriés.
9. D'un fonctionnement défectueux causé par une interruption de courant ou une alimentation électrique inadéquate.
10. Des dommages, défauts ou défaillances causés par des accidents ou de la négligence, ou par une utilisation ou une opération excessive de l'appareil et de ses composants incluant, mais sans s'y limiter, une opération au-delà du rendement prévu et une opération de composants électriques à une tension différente de celle précisée sur la plaque d'homologation.
11. En aucun cas, Wolf Steel n'élargira la couverture de la garantie aux dommages accessoires, consécutifs ou indirects.
12. Des changements d'apparence de l'appareil qui ne nuisent pas à son rendement.
13. Des dommages, défauts ou défaillances causés par l'opération de l'appareil dans des conditions environnementales anormales (par ex. l'air salin).
14. Des dommages, défauts ou défaillances causés par l'alimentation de la fournaise avec une proportion de plus de 20 % d'air conditionné (air de retour) provenant de l'extérieur (température minimale de l'air de retour de 13 °C/55 °F).
15. Des dommages, défauts ou défaillances causés par l'utilisation des modules de climatisation pendant des périodes où la température ambiante à l'extérieur est inférieure à 55 °F/13 °C.

TOUTES LES SPÉCIFICATIONS ET LES CONCEPTIONS SONT SUJETTES À DES MODIFICATIONS SANS PRÉAVIS EN RAISON DES AMÉLIORATIONS CONSTANTES APPORTÉES AU PRODUIT. Napoléon® EST UNE MARQUE DÉPOSÉE DE WOLF STEEL LTÉE.

### PROPRIÉTAIRE : POUR CONSULTATION ULTÉRIEURE

Modèle et N° de série \_\_\_\_\_  
(N° de série inscrit à l'intérieur de la porte inférieure)  
Date d'installation \_\_\_\_\_

Nom du détaillant \_\_\_\_\_  
Ville/Province/État/Code postal \_\_\_\_\_  
Téléphone/Télocopieur \_\_\_\_\_  
Courriel \_\_\_\_\_

Pour en savoir plus au sujet de cette garantie, communiquez avec le service technique de Wolf Steel Itée par • téléphone au 888 721-8324 • courriel à l'adresse hvacsupport@napoleonproducts.com • courriel à **WOLF STEEL Itée**, 24 Napoleon Road, Barrie, Ontario, L4M 0G8 Canada



www.chauffageetclimatisationnapoleon.com





# NAPOLÉON CÉLÈBRE PLUS DE 40 ANS D'EXISTENCE CONSACRÉS À LA CONCEPTION DE PRODUITS DE CONFORT



7200, Route Transcanadienne, Montréal, Québec H4T 1A3  
24 Napoleon Road, Barrie, Ontario, Canada L4M 0G8  
214 Bayview Drive, Barrie, Ontario, Canada L4N 4Y8  
103 Miller Drive, Crittenden, Kentucky, USA 41030

Téléphone: 1-866-820-8686  
[napoleonproducts.com](http://napoleonproducts.com)

W415-2209 / B / 03.29.19

