

# NPAM AUGER MOTOR KIT

Quality System Certified To  
**ISO**  
9001-2008  
W415-1092 / 02.15.12

## ! WARNING

ENSURE THE UNIT IS COMPLETELY COOL BEFORE STARTING INSTALLATION

DISCONNECT APPLIANCE FROM ELECTRICAL SOURCE

- A. Unplug the appliance
- B. Remove the right side panel and disconnect the wire harness. Do the same for the rear panel.
- C. Remove electrical connectors from the auger motor.
- D. If the auger motor is attached with a cotter pin, remove the pin and slide the motor off the auger shaft. If the auger motor is attached with a set screw, back the screw out and slide the motor off the auger shaft.
- E. Slide the new motor onto the shaft, align the holes and insert cotter pin. If reattaching with a set screw (auger shaft does not have a hole) tighten the set screw onto the flat of the shaft.

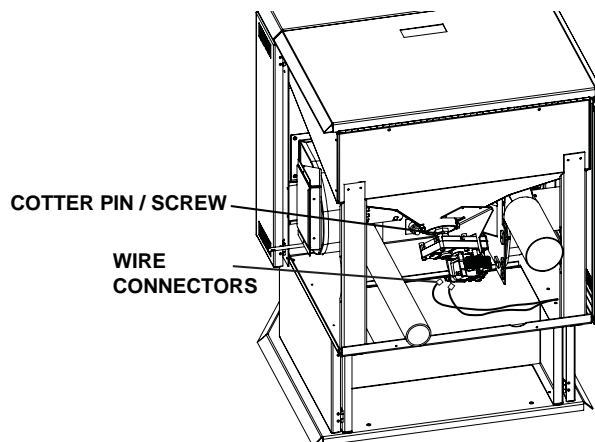

NPS45 ILLUSTRATED

**NOTE:** Take care not to damage wiring harness when removing the auger motor.

Wolf Steel Ltd., 24 Napoleon Rd., Barrie, ON L4M 0G8 Canada • (705)721-1212 • fax (705)722-6031 • [www.napoleonfireplaces.com](http://www.napoleonfireplaces.com)

# MOTEUR DE VIS SANS FIN NPAM

Système de qualité certifié  
**ISO**  
9001-2008  
W415-1092 / 02.15.12

## ! AVERTISSEMENT

ASSUREZ-VOUS QUE L'APPAREIL EST COMPLÈTEMENT REFROIDI AVANT DE COMMENCER L'INSTALLATION.

DÉBRANCHER L'APPAREIL DE LA SOURCE ÉLECTRIQUE

- A. Débranchez l'appareil.
- B. Enlevez le panneau latéral droit et débranchez le harnais de fils. Procédez de la même façon pour le panneau arrière.
- C. Débranchez le harnais de fils de la carte de circuit imprimé.
- D. Retirez les connecteurs électriques du moteur de la vis sans fin.
- E. Si le moteur de la vis sans fin est fixé avec une goupille fendue, retirez la goupille, puis glissez et retirez le moteur de l'arbre de la vis sans fin. Si le moteur de la vis sans fin est fixé avec une vis, desserrez la vis, puis glissez et retirez le moteur de l'arbre de la vis sans fin.
- F. Glissez le nouveau moteur sur l'arbre de vis sans fin, alignez les trous puis insérez la goupille fendue. Si vous réinstallez avec une vis (l'arbre de la vis sans fin qui n'a pas de trou), serrez la vis sur la surface plate de l'arbre de la vis sans fin.

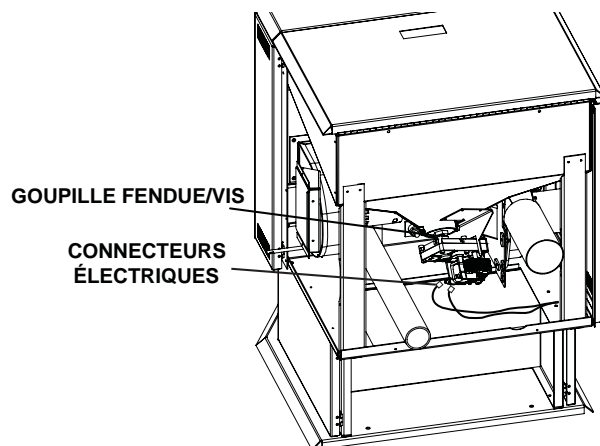

**NOTE:** Prenez soin de ne pas endommager le harnais de fils lorsque vous retirez le moteur de la vis dans fin.

Wolf Steel Ltd., 24 Napoleon Rd., Barrie, ON L4M 0G8 Canada • (705)721-1212 • télécopieur(705)722-6031 • [www.napoleonfoyers.com](http://www.napoleonfoyers.com)

# MOTEUR DE VIS SANS FIN NPAM

## ! AVERTISSEMENT

ASSUREZ-VOUS QUE L'APPAREIL EST COMPLÈTEMENT REFROIDI AVANT DE COMMENCER L'INSTALLATION.

DÉBRANCHER L'APPAREIL DE LA SOURCE ÉLECTRIQUE

- A. Débranchez l'appareil.
- B. Enlevez le panneau latéral droit et débranchez le harnais de fils. Procédez de la même façon pour le panneau arrière.
- C. Débranchez le harnais de fils de la carte de circuit imprimé.
- D. Retirez les connecteurs électriques du moteur de la vis sans fin.
- E. Si le moteur de la vis sans fin est fixé avec une goupille fendue, retirez la goupille, puis glissez et retirez le moteur de l'arbre de la vis sans fin. Si le moteur de la vis sans fin est fixé avec une vis, desserrez la vis, puis glissez et retirez le moteur de l'arbre de la vis sans fin.
- F. Glissez le nouveau moteur sur l'arbre de vis sans fin, alignez les trous puis insérez la goupille fendue. Si vous réinstallez avec une vis (l'arbre de la vis sans fin qui n'a pas de trou), serrez la vis sur la surface plate de l'arbre de la vis sans fin.

GOUPILLE FENDUE/VIS

CONNECTEURS ÉLECTRIQUES

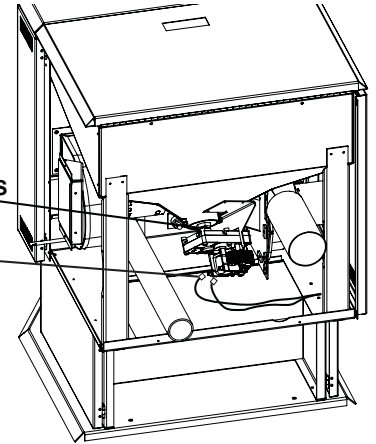

**NOTE:** Prenez soin de ne pas endommager le harnais de fils lorsque vous retirez le moteur de la vis dans fin.

Wolf Steel Ltd., 24 Napoleon Rd., Barrie, ON L4M 0G8 Canada • (705)721-1212 • télécopieur(705)722-6031 • [www.napoleonfoyers.com](http://www.napoleonfoyers.com)

# NPAM AUGER MOTOR KIT

## ! WARNING

ENSURE THE UNIT IS COMPLETELY COOL BEFORE STARTING INSTALLATION

DISCONNECT APPLIANCE FROM ELECTRICAL SOURCE

- A. Unplug the appliance
- B. Remove the right side panel and disconnect the wire harness. Do the same for the rear panel.
- C. Remove electrical connectors from the auger motor.
- D. If the auger motor is attached with a cotter pin, remove the pin and slide the motor off the auger shaft. If the auger motor is attached with a set screw, back the screw out and slide the motor off the auger shaft.
- E. Slide the new motor onto the shaft, align the holes and insert cotter pin. If reattaching with a set screw (auger shaft does not have a hole) tighten the set screw onto the flat of the shaft.

COTTER PIN / SCREW

WIRE CONNECTORS

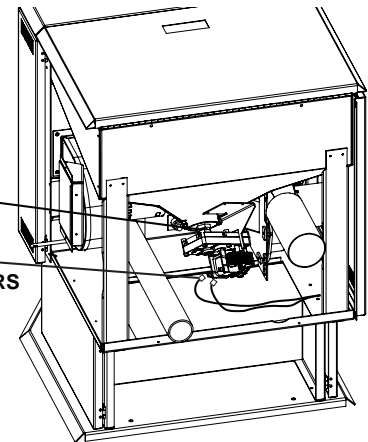

NPS45 ILLUSTRATED

**NOTE:** Take care not to damage wiring harness when removing the auger motor.

Wolf Steel Ltd., 24 Napoleon Rd., Barrie, ON L4M 0G8 Canada • (705)721-1212 • fax (705)722-6031 • [www.napoleonfireplaces.com](http://www.napoleonfireplaces.com)