

Tools Needed

Herramientas necesarias
Outils nécessaires

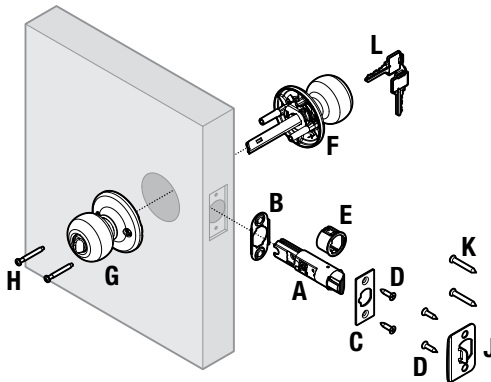

1

Check Dimensions

Revise las medidas
Vérifier les dimensions

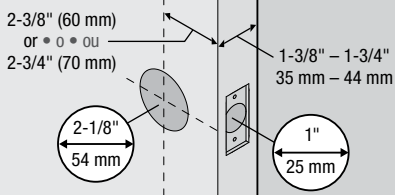

2

Adjust Latch "A" (if needed)

Ajuste el pestillo "A" (si es necesario)
Ajuster le verrou "A" (si nécessaire)

2-3/8" (60 mm)

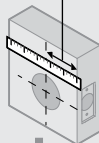

2-3/4" (70 mm)

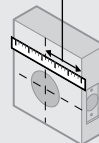

or
O
OU

Proceed to Step 3.

Vaya al paso 3.
Passez à l'étape 3.

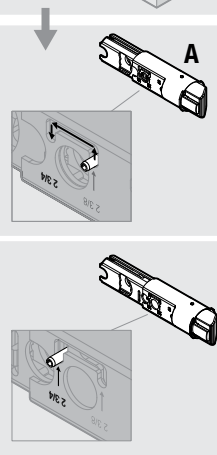

Tools Needed

Herramientas necesarias
Outils nécessaires

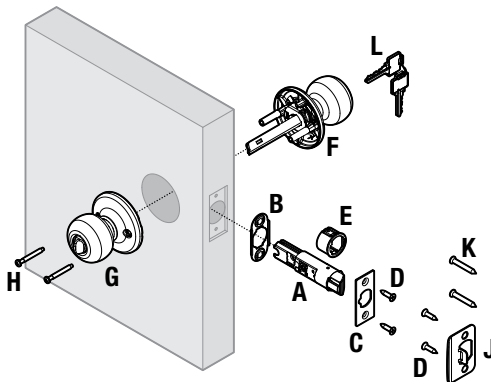

3 Adjust Latch Face

Ajuste la cara del pestillo

Ajuster la face de verrou

Chiseled

Cincelado
Ciselé

Not chiseled

No cincelado
Non ciselé

or

o

ou

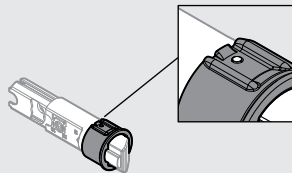
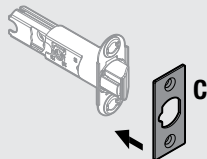
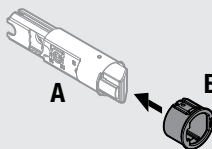
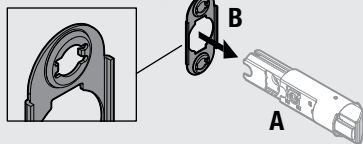

Ensure "C" snaps into place.

Asegúrese de que "C" encaje en su lugar.

Assurez-vous que « C » s'enclenche.

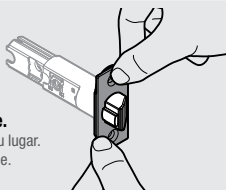

⚠ WARNING: This Manufacturer advises that no lock can provide complete security by itself. This lock may be defeated by forcible or technical means, or evaded by entry elsewhere on the property. No lock can substitute for caution, awareness of your environment, and common sense. Builder's hardware is available in multiple performance grades to suit the application. In order to enhance security and reduce risk, you should consult a qualified locksmith or other security professional.

⚠ ADVERTENCIA: Este Fabricante hace saber que no hay cerrojos que puedan proporcionar completa seguridad por sí mismos. Puede hacerse que falle este cerrojo forzándolo o utilizando medios técnicos, o puede evadirse entrando por otra parte de la propiedad. No hay cerrojos que puedan hacer de sustitutos para la precaución, el estar al tanto del entorno, y el sentido común. Pueden obtenerse piezas de ferretería de constructor con diversos grados de rendimiento para ajustarse a la aplicación. Para realzar la seguridad y reducir los riesgos, debe consultar con un cerrajero capacitado u otro profesional de seguridad.

⚠ AVERTISSEMENT: Le fabricant tient à vous aviser qu'aucun verrou ne peut à lui seul offrir une sécurité complète. Ce verrou peut être mis hors d'état par la force ou des moyens techniques ou être évité par l'utilisation d'une autre entrée sur la propriété. Aucun verrou ne peut remplacer la surveillance de votre environnement et le bon sens. Différentes qualités de matériel d'installation sont offertes pour différentes applications. Afin d'augmenter la sécurité et de réduire le risque, vous devriez consulter un serrurier qualifié ou un autre professionnel de la sécurité.

4 Install Latch

Instale el pestillo
Installez le verrou

Chiseled
Cincelado
Ciselé

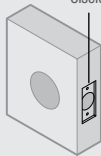

Not chiseled
No cincelado
Non ciselé



or
o
ou

Correctly orient latch

Oriente correctamente el pestillo
Orienter correctement le verrou

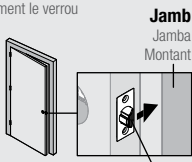

Angle • Ángulo • Angle

Jamb
Jamba
Montant

Correctly orient latch

Oriente correctamente el pestillo
Orienter correctement le verrou

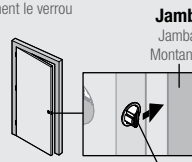

Angle • Ángulo • Angle

Jamb
Jamba
Montant

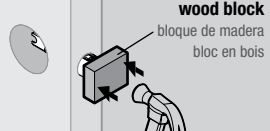
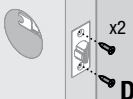
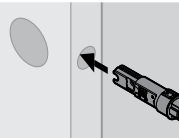
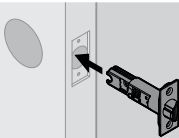

wood block
bloque de madera
bloc en bois

Template

Plantilla
Gabarit

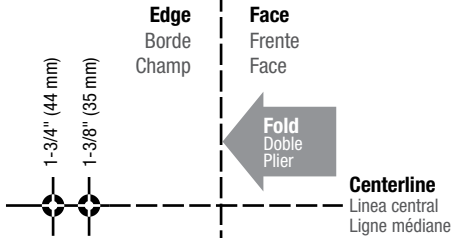

Complete door drilling instructions are available at www.weiserlock.com

Las instrucciones completas para la perforación de la puerta están disponibles en www.weiserlock.com

Les instructions complètes sur le perçage de la porte sont disponibles à www.weiserlock.com

2-3/8" (60 mm)

2-3/4" (70 mm)

Backset

Distancia al centro
Écartement



5

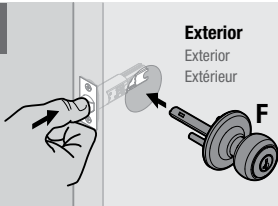

6

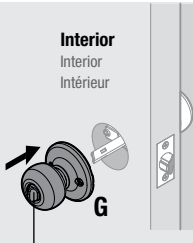

Turnbutton may need to be turned to install G.

Puede ser necesario girar el botón para instalar G.

Bouton pourrait avoir besoin d'être tourné pour installer G.

7

Push up on chassis while tightening screws to keep latch horizontal and centered.

Empuje hacia arriba el chasis mientras ajusta los tornillos para mantener el pestillo en forma horizontal y centrada.

Poussez le cadre vers le haut tout en serrant les vis pour maintenir le verrou horizontal et centré.

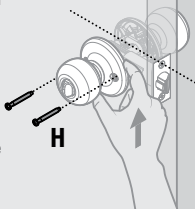

8

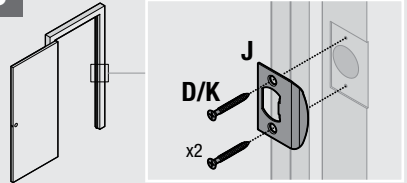

9



⚠ CAUTION: If small bolt of latch enters strike hole, reposition strike (J).

⚠ PRECAUCIÓN: Si el pestillo pequeño del pasador entra en el orificio del recibidor, repositione el recibidor (J).

⚠ ATTENTION: Si le petit pêne du verrou pénètre dans l'ouverture de la gâche, repositionner la gâche (J).

10

Close door and test knob operation. If latch is loose in the strike, adjust strike tang.

Cierre la puerta y pruebe el funcionamiento de la perilla. Si el pestillo se encuentra suelto en la placa de cerradura, ajuste la coleta de la placa.

Fermez la porte et testez le fonctionnement de la poignée. Si le verrou est desserré dans la gâche, ajustez le tenon de la gâche.

