

Technical Specifications



CERTIFIED TO CAN/CSA C22.2 No. 60335-2-40:19 /
UL 60335-2-40, CSA/ANSI Z21.47, CAN/CSA 2.3, AND
CAN/CGA STD. 2.17



P-S SERIES 11.7SEER2

Non-Condensing Gas Heat / Electric Cooling

Self contained, Standard efficiency Thru-The-Wall heating & cooling unit
80% AFUE
Input 26 000 - 64 000 BTU/h

FEATURES



COMPATIBLE BOX SIZE

- Industry standard footprint for retrofit applications.
- Appliance shell dimensions: 43 1/8" High x 28" Wide x 32" Deep.
- Wall Sleeve dimensions where penetrating exterior wall: 44 7/8" High x 28 7/8" Wide.
- Standard TAUPE color.

HEATING FEATURES

- Up to 80 % AFUE Single Stage Gas Module.
- Stainless steel heat exchanger.
- Sealed Vestibule – keeps cold external air from circulating in dwelling.

CIRCULATION BLOWER

- Dual Inlet Blower for higher flow rates / reduced air noise.
- Multi-Speed Electronically Commutated Motor for increased electrical efficiency.
- Supplied with standard size 16"x25"x1" MERV8 non-washable pleated air filter.

COOLING FEATURES

- Minimum 11.7SEER2 Efficiency.
- All models are installed with TXV, which ensures optimized efficiency.
- R-410A Refrigerant System.
- Micro-Channel Condenser and Evaporator Coils.
- High Efficiency Compressors.
- One Piece motorized Condenser Fan design.

SERVICE ADVANTAGES

- Indoor access to all parts & maintenance needs.
- Innovative, dual slide-out chassis can be partially or fully removed for efficient servicing (**the "FXXA" cooling chassis will only fit "FXXA" model cabinets**).
- With spare modules, building management can perform quick swap outs, maintaining indoor conditions in the apartment/condo, while troubleshooting non functioning units off line.
- Can perform direct replacement of the individual modules at the end of their service life instead of replacement of the complete appliance.
- All control harnesses are separated with modular quick disconnects so module swap outs do not require time consuming rewiring.

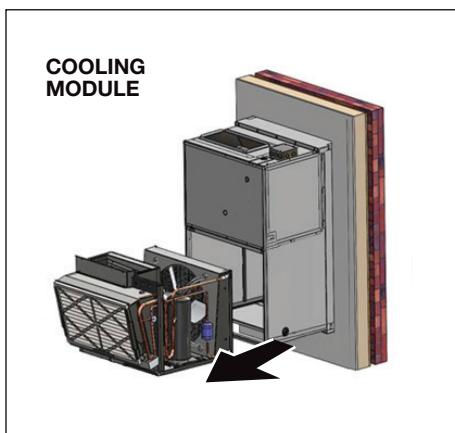
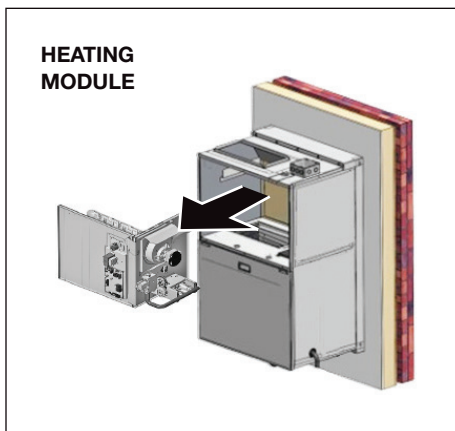

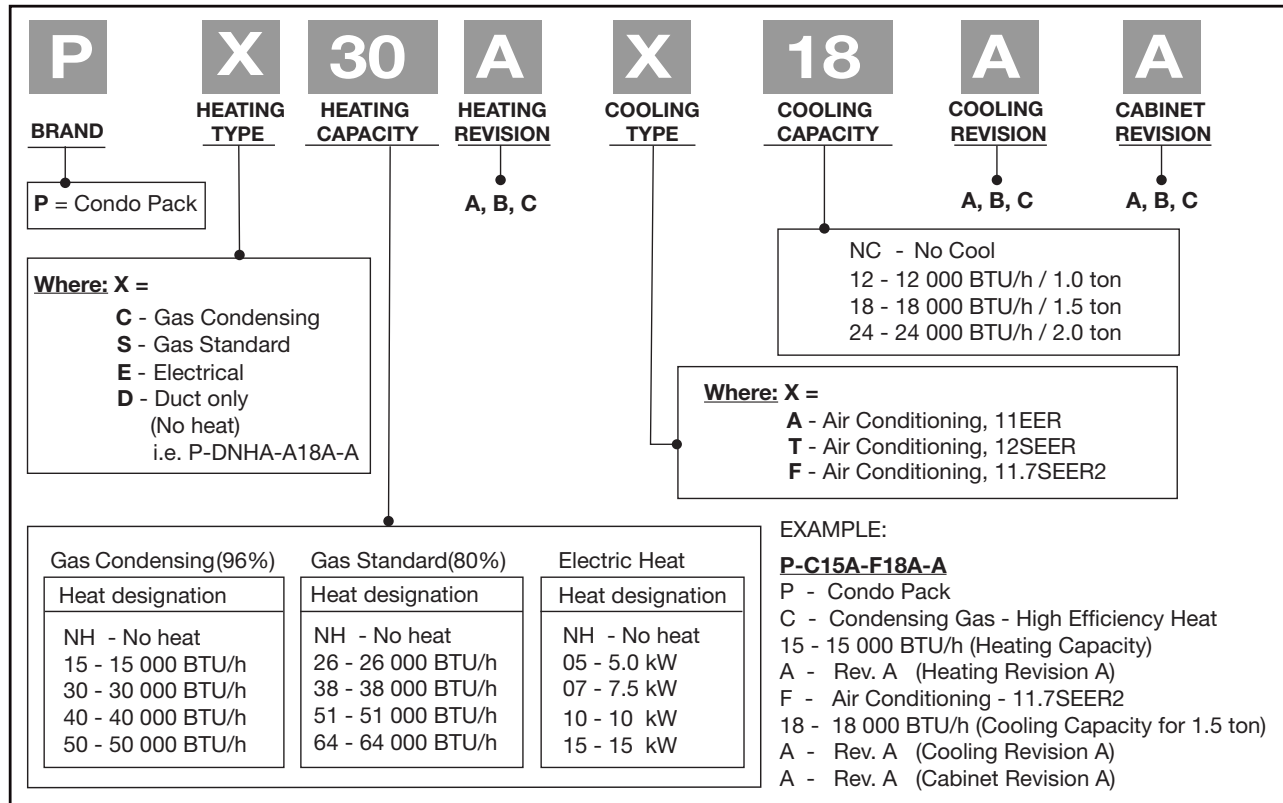

PERFORMANCE

HEATING	P-S26A-F12A-A	P-S26A-F18A-A	P-S26A-F24A-A	P-S38A-F12A-A	P-S38A-F18A-A	P-S38A-F24A-A
AFUE	80%					
Input BTU/h	26,000			38,000		
Output BTU/h (AFUE)	21,000			30,400		
COOLING						
BTU/h	12,300	16,900	21,200	12,300	16,900	21,200
SEER2	11.70					
REF.	R410A					
WEIGHT (LB)	328	349		328	349	

HEATING	P-S51A-F12A-A	P-S51A-F18A-A	P-S51A-F24A-A	P-S64A-F12A-A	P-S64A-F18A-A	P-S64A-F24A-A
AFUE	80%					
Input BTU/h	51,000			64,000		
Output BTU/h (AFUE)	41,000			51,200		
COOLING						
BTU/h	12,300	16,900	21,200	12,300	16,900	21,200
SEER2	11.70					
REF.	R410A					
WEIGHT (LB)	328	349		328	349	

AIR FLOW

----- SCFM AT EXTERNAL STATIC PRESSURE, INCHES WATER COLUMN --								
MODEL	HEATING	SETTING	SPEED TAP #	0.1"	0.2"	0.3"	0.4"	0.5"
S26A	26 k/BTU/h	FACTORY	5	435	430	405	330	285
		HIGH	4*	565	535	525	490	420
S38A	38 k/BTU/h	FACTORY	4*					
		HIGH	3					
S51A	51 k/BTU/h	FACTORY	3	930	900	885	865	860
		HIGH	2					
S64A	64 k/BTU/h	FACTORY	2	N/A				
		HIGH	N/A					
MODEL	HEATING	SETTING	SPEED TAP #	0.1"	0.2"	0.3"	0.4"	0.5"
F12A	1.0 ton	FACTORY	1	495	470	410	385	355
		HIGH	3	770	745	730	705	695
F18A	1.5 ton	FACTORY	1	640	620	600	560	525
		HIGH	2	925	910	885	870	840
F24A	2.0 ton	FACTORY	1	825	805	780	760	735
		HIGH	(1 & 4)*	965	945	925	905	885

* **IMPORTANT:** When using the F24A high tap, connect the blue wire to both taps (1 & 4) with the help of the jumper provided with the unit wiring. Additionally, do not use tap 4 for heating blower speed while using F24A high speed tap, as it will cause the unit to malfunction.

ELECTRICAL

DESCRIPTION	1.0 TON (F12A)	1.5 TON (F18A)	2.0 TON (F24A)
Compressor Tyle	Rotary		
Compressor Rated Amps	5.3	7.72	9.9
Compressor LRA	28.5	39	46
MCA	11.5	15.4	18.1
Max Fuse/Breaker (A)	15	20	25
Indoor Fan FLA/HP/RPM	4.0 / 1/2 / 1050		
Condenser Fan FLA/HP/RPM	0.85 / 1/4 / 1100	0.9 / 1/3 / 1120**	1.8 / 1/3 / 1380**
Combustion Fan FLA	1.25		
Unit Input Voltage - Frequency - Phase	208/230V-60Hz-1PH		

GAS CONTROLS AND ADDITIONAL DATA	
IGNITION SYSTEM	SPARK IGNITION
GAS CONNECTION	1/2" NPT
AC CONDENSATE HOSE SIZE (Supplied)	5/8" ID

** 1.5 ton & 2.0 ton models have two speed condenser fan motors: Speed 1 is for 1.5 ton & Speed 2 is for 2.0 ton.

*All specifications and designs can change without notice to allow for on-going improvements. Images may not be exactly as shown. Consult with your owner's manual for current information. Check all local and national building codes and gas regulations. Napoleon® is a registered trade mark of Wolf Steel Ltd.

WALL SLEEVE DIMENSIONS

TWO DIFFERENT WALL SLEEVE MODELS ARE DEPICTED BELOW:

NOTE:
 TO IMPROVE RIGIDITY AND REDUCTION IN VIBRATION WALL MOUNTING BRACKETS CAN BE USED TO AFFIX WALL SLEEVE TO BUILDING SUB STRUCTURE FROM INSIDE OR OUTSIDE OF THE BUILDING. ENGINEER/ARCHITECT TO CONSULT WITH CUSTOMER SOLUTIONS IF CLARIFICATION IS REQUIRED TO DETERMINE BRACKET LOCATION FOR SETTING THE DESIRED DEPTH OF WALL SLEEVE INTO WALL.

- **CWSMUA**
- **CWSMUA19**

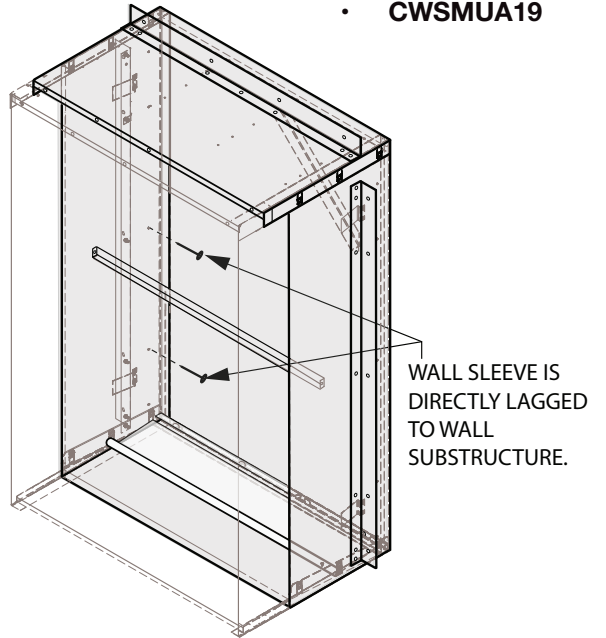

DIMENSIONS FOR THE TOP PANEL (ITEM 1):

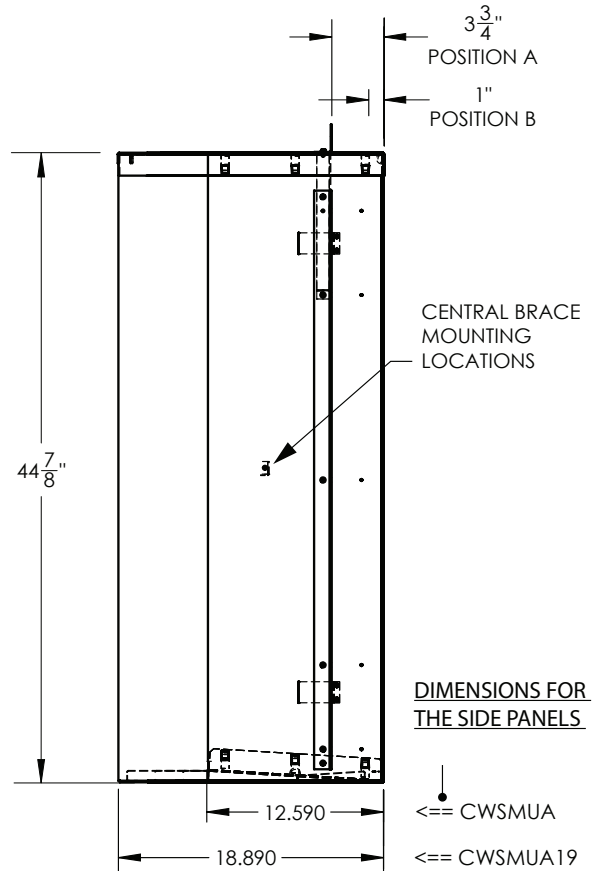
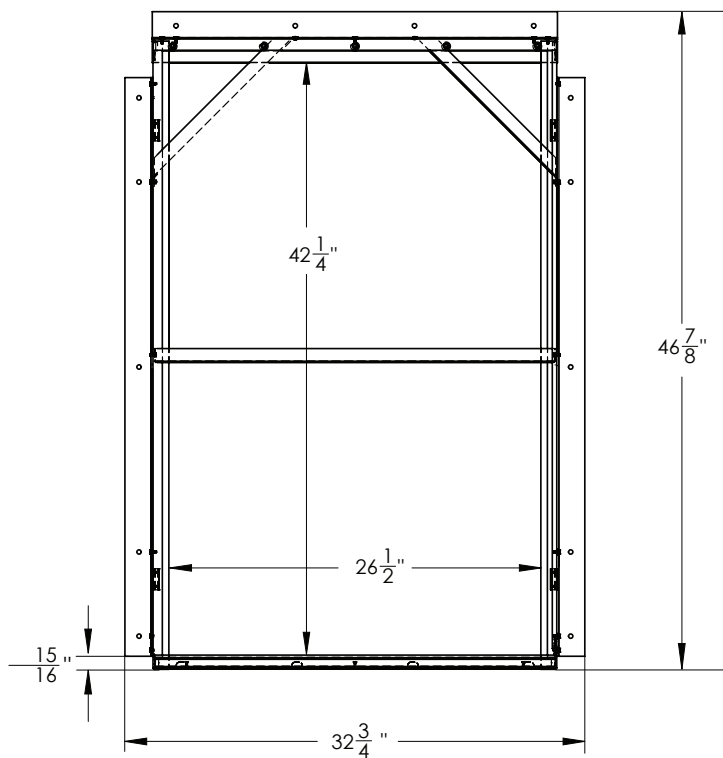
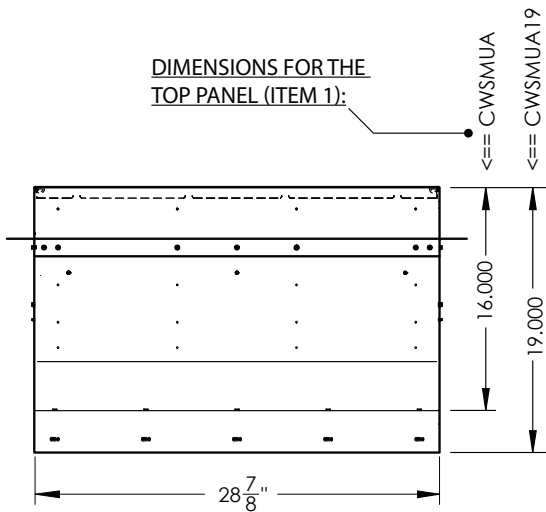
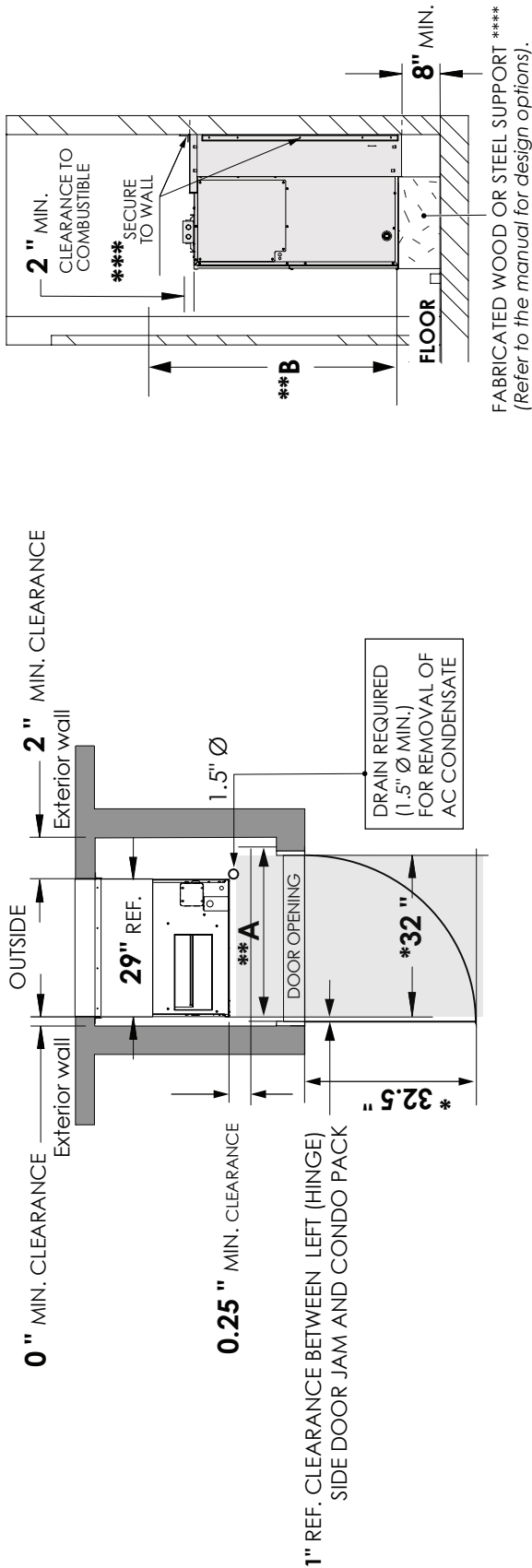

FIGURE 1

MINIMUM CLEARANCE

REQUIRED DUE TO UNIT'S DIMENSION & SAFETY STANDARD



NOTE

ADEQUATE SERVICE CLEARANCE MUST BE PROVIDED IN FRONT OF THE UNIT.

- **** In certain jurisdictions, combustible material is not allowed to be exposed to return air. For such scenarios, refer to installation manual for alternative design options.
- *** Engineer/Architect - to consult with customer solutions if clarification is required to determine bracket location for setting the desired depth of Wall Sleeve into wall.
- ** A clear and unobstructed passageway (dimension AxB) shall be provided to the unit, in accordance with the requirements of the local authorities having jurisdiction and with the National Fuel Gas Code, ANSI Z223.1 (latest edition) and the National Electrical Code in the United States or CAN/CGA-B149.1 & .2 and the Canadian Electrical Code CSA C22.1 Part 1 (latest edition) in Canada.
- * The 32" x 32.5" unobstructed clearance is required in front of the unit for complete removal of heating and cooling module. Check local building codes for other applicable requirements.

IMPORTANT: Prior to constructing interior closet walls in close proximity to the wall sleeve, the sealing of the wall sleeve and cabinet should be completed. Sealing after the walls are constructed can be difficult. Poor sealing will result in cold air infiltration that will affect Condo Pack. Refer to section "Sealing: Wall Sleeve and Condo Pack cabinet".

FIGURE 2

IMPORTANT:
 MINIMUM REQUIRED VERTICAL CLEARANCE OF A VENT TERMINAL AND OVERHANGING STRUCTURE FROM THE TOP OF THE GAS VENT IS 12" (MORE THAN 12" IS RECOMMENDED). CHECK LOCAL BUILDING CODES FOR OTHER REQUIREMENTS.

NOTE:
 IT IS ALWAYS A GOOD PRACTICE TO MAXIMIZE THE CLEARANCE AS MUCH AS POSSIBLE BETWEEN VENT TERMINAL AND SURROUNDING STRUCTURES TO AVOID ANY POTENTIAL DAMAGE, DEGRADATION AND ICING, SINCE THE FLUE GASES CONTAIN WATER VAPOR AND ARE TYPICALLY MILDLY ACIDIC. CONSULT WITH EXTERIOR WALL FINISH MANUFACTURER FOR MORE INFORMATION.

NOTE **** Refer to: ENCLOSURE FOR CONDO PACK Figure 1, page 5.

 **

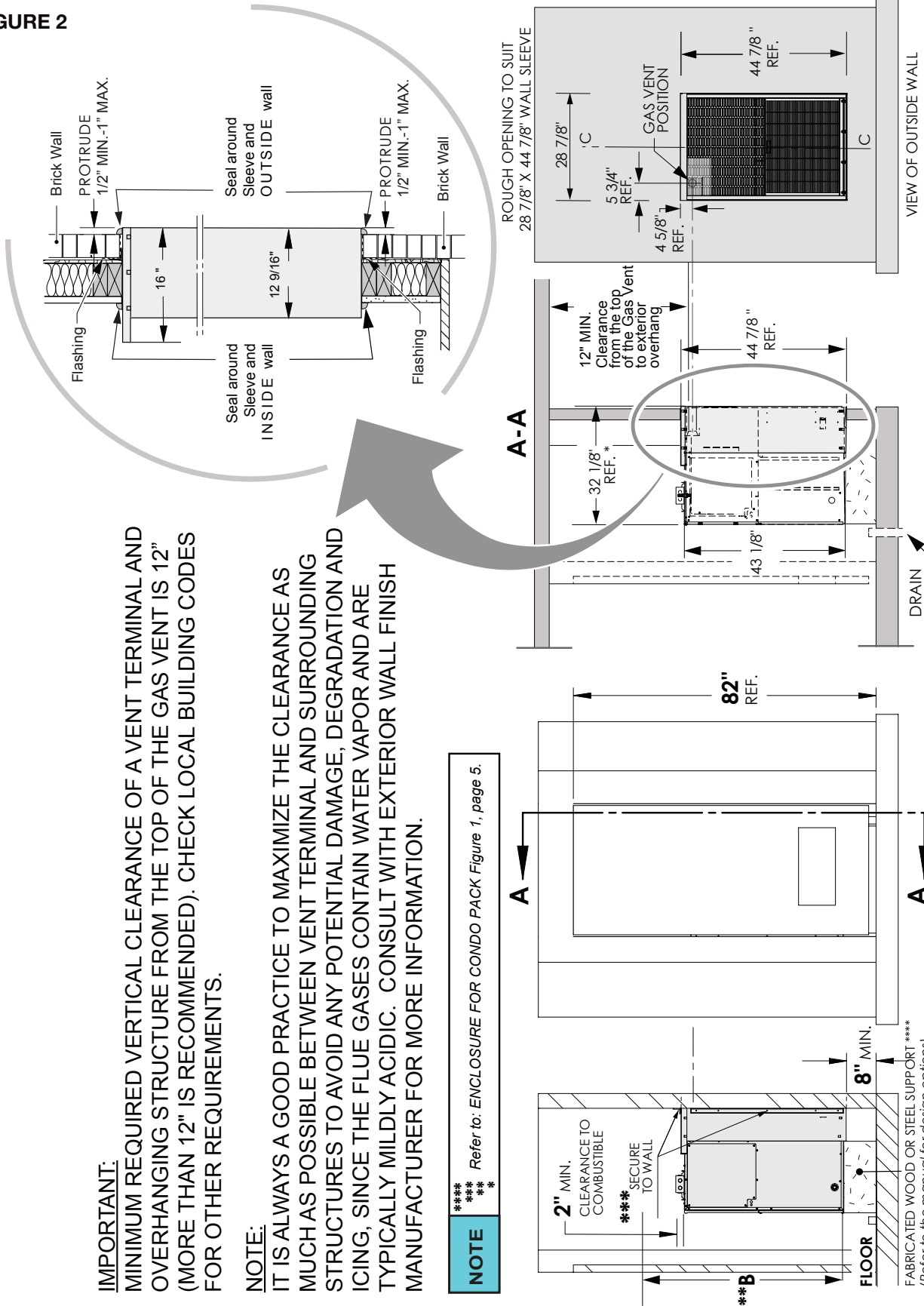

CONDO PACK SHOWN IN WALL SLEEVE

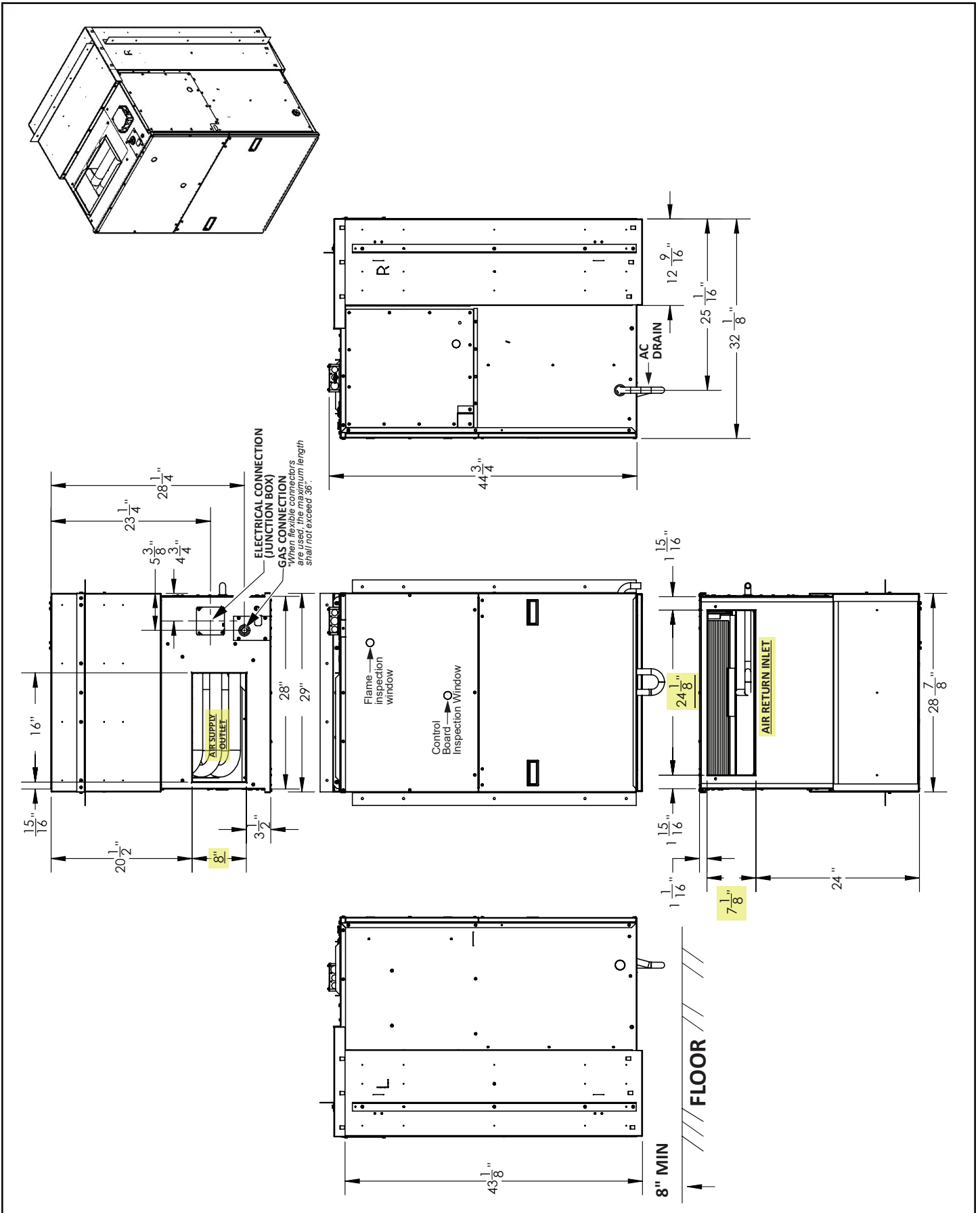

SEALING: WALL SLEEVE AND CONDO PACK CABINET

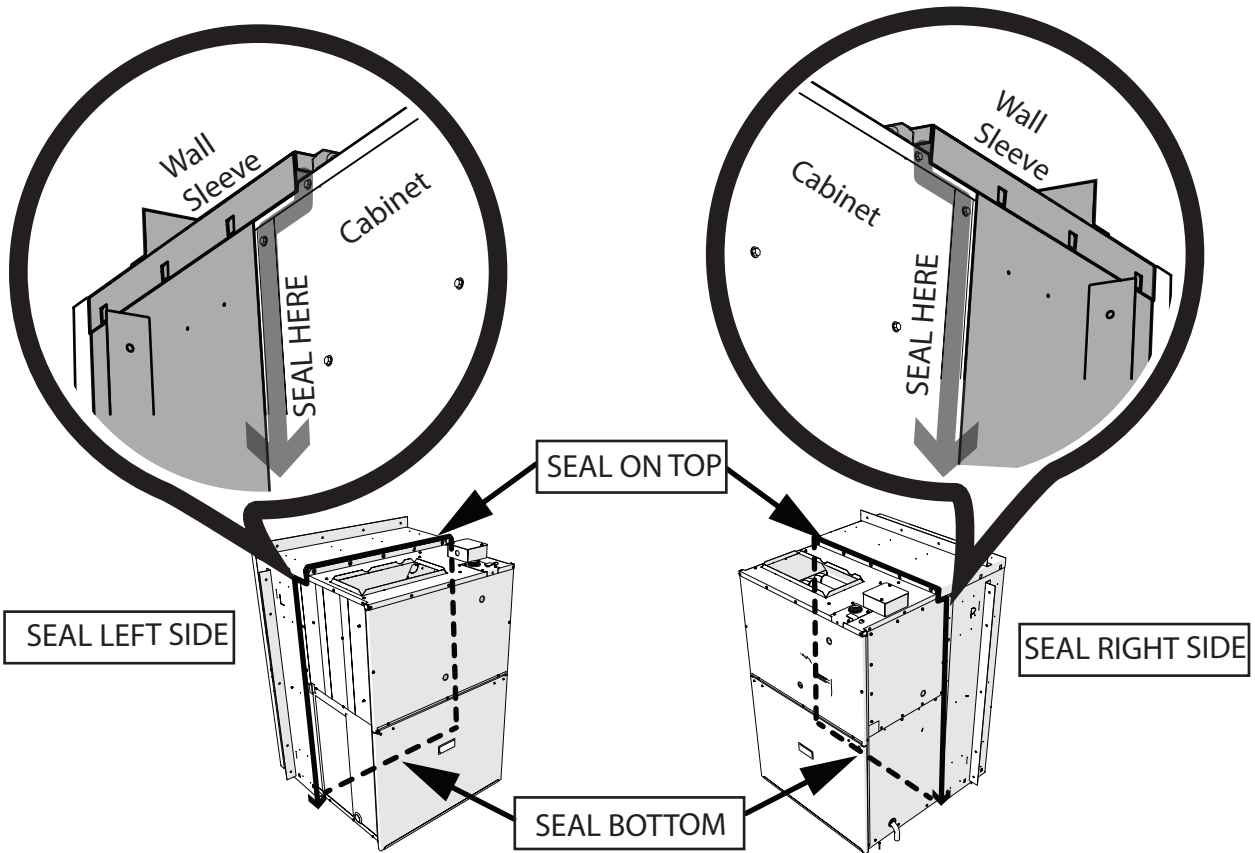

Fill the clearance space between the sleeve and the cabinet with non-hardening caulking compound or non-expanding insulation foam as a protection against the snow, water, moisture and air infiltration.

<p>⚠ IMPORTANT ⚠</p>
<p>THE CLEARANCE SPACE BETWEEN THE WALL SLEEVE AND THE CABINET MUST BE COMPLETELY SEALED ON ALL FOUR SIDES IN ORDER TO PREVENT THE MOISTURE AND AIR INFILTRATION.</p>
<p>⚠ WARNING ⚠</p>
<p>THESE INSTRUCTIONS ARE INTENDED AS AN AID TO QUALIFIED SERVICE PERSONNEL FOR PROPER INSTALLATION, ADJUSTMENT AND OPERATION OF THE UNIT. READ THESE INSTRUCTIONS THOROUGHLY BEFORE ATTEMPTING INSTALLATION OR OPERATION. IMPROPER INSTALLATION, ADJUSTMENT, SERVICE, OR MAINTENANCE CAN CAUSE PROPERTY DAMAGE, PERSONAL INJURY, OR DEATH. FOR INFORMATION AND ASSISTANCE CONSULT A QUALIFIED INSTALLER OR SERVICE AGENCY.</p>

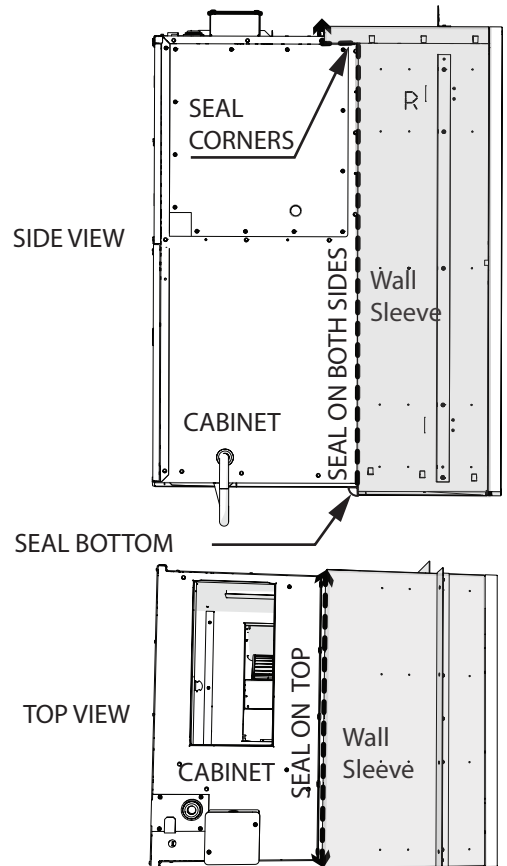



WOLF STEEL

24 Napoleon Road, Barrie, Ontario, Canada L4M 0G8

PHONE: 866-820-8686

Website: www.napoleon.com

General: hvac@napoleon.com

Technical inquiries: hvacsupport@napoleon.com



Spécifications Techniques



CERTIFIÉ SELON LES NORMES CAN/CSA C22.2 No. 60335-2-40:19 /
UL 60335-2-40, CSA/ANSI Z21.47, CAN/CSA 2.3, ET
CAN/CGA STD. 2.17



Non-condensation au gaz / Climatisation électrique

Unité murale multifonction de chauffage et de climatisation
à standard rendement 80% AFUE

Débit 26 000 - 64 000 BTU/h

SÉRIE P-S 11.7SEER2

CARACTÉRISTIQUES

TAILLE DE CABINET COMPATIBLE



- Dimensions selon les normes de l'industrie pour une installation lors de rénovations.
- Dimensions du cabinet: 43 1/8" de haut x 28" de large x 32" de profondeur.
- Dimensions du manchon mural au point de pénétration du mur extérieur: 44 7/8" de haut x 28 7/8" de large .
- Couleur TAUPE standard.

CARACTÉRISTIQUES DE CHAUFFAGE

- Jusqu'à 80 % AFUE fournaise au gaz à une stage.
- Échangeur de chaleur en acier inoxydable.
- Plateau du brûleur scellé pour empêcher l'air extérieur froid de circuler dans le compartiment.

MODULE DE CHAUFFAGE

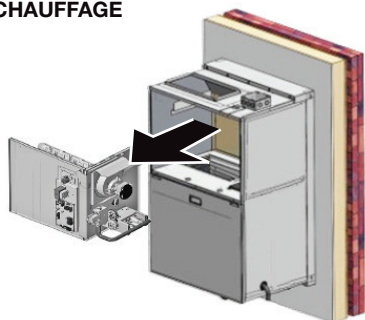

SOUFFLERIE

- Soufflerie à entrée double pour un débit amélioré et un bruit réduit.
- Moteur à commutation électronique à vitesses multiples pour un meilleur rendement électrique.
- Fourni avec un filtre à air plissé non lavable MERV8 de taille standard 16"x25"x1".

CARACTÉRISTIQUES DE CLIMATISATION

- Efficacité minimum de 11.7SEER2.
- Tous les modèles sont installés avec TXV, ce qui garantit une efficacité optimisée.
- Réfrigérant R-410A.
- Condenseur et serpentins d'évaporateur à micronaux.
- Compresseur à haut rendement.
- Conception de ventilateur à condensateur monopiece motorisé.

MODULE DE CLIMATISATION

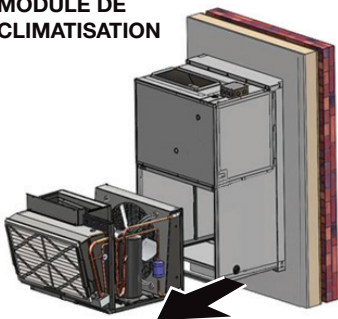

AVANTAGES D'ENTRETIEN

- Accès à toutes les pièces à partir de l'intérieur pour faire l'entretien (**le châssis de refroidissement « FXXA » ne convient qu'aux armoires du modèle « FXXA »**).
- Châssis coulissant double innovateur qui facilite l'entretien.
- En utilisant les modules de rechange, les responsables du bâtiment peuvent faire des changements rapides pour maintenir la température dans l'appartement ou le condo; les unités qui ne fonctionnent pas peuvent être retirées pendant la résolution des problèmes.
- Chaque module peut être remplacé individuellement, ce qui évite de remplacer l'appareil au complet.
- Tous les faisceaux de commande sont séparés par des connexions rapides, ce qui évite les longs recâblages lors du changement des modules.

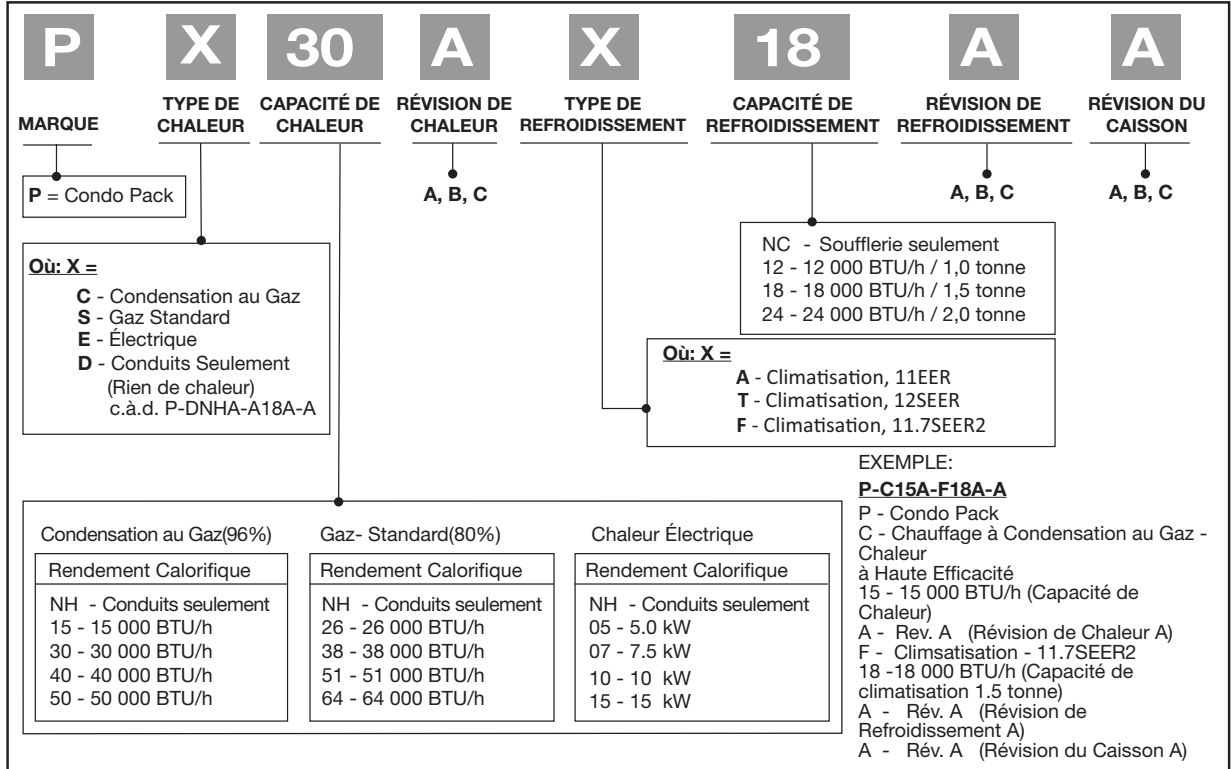

SPECIFICATIONS

PERFORMANCE

CHAUFFAGE	P-S26A-F12A-A	P-S26A-F18A-A	P-S26A-F24A-A	P-S38A-F12A-A	P-S38A-F18A-A	P-S38A-F24A-A
AFUE	80%					
Entrée BTU/h	26,000			38,000		
Sortie BTU/h (AFUE)	21,000			30,400		
REFROIDISSEMENT						
BTU/h	12,300	16,900	21,200	12,300	16,900	21,200
SEER2	11.70					
REF.	R410A					
POIDS (LB)	328	349		328	349	

CHAUFFAGE	P-S51A-F12A-A	P-S51A-F18A-A	P-S51A-F24A-A	P-S64A-F12A-A	P-S64A-F18A-A	P-S64A-F24A-A
AFUE	80%					
Input BTU/h	51,000			64,000		
Output BTU/h (AFUE)	41,000			51,200		
REFROIDISSEMENT						
BTU/h	12,300	16,900	21,200	12,300	16,900	21,200
SEER2	11.70					
REF.	R410A					
POIDS (LB)	328	349		328	349	

FLUX D'AIR

----- SCFM À PRESSION STATIQUE EXTERNE, COLONNE D'EAU EN POUCHES --								
MODÈLE	CHAUFFAGE	RÉGLAGE	NO. DE TAP VITESSE	0.1"	0.2"	0.3"	0.4"	0.5"
S26A	26 k/BTU/h	USINE	5	435	430	405	330	285
		ÉLEVÉ	4*	565	535	525	490	420
S38A	38 k/BTU/h	USINE	4*					
		ÉLEVÉ	3					
S51A	51 k/BTU/h	USINE	3	930	900	885	865	860
		ÉLEVÉ	2					
S64A	64 k/BTU/h	USINE	2	N/A				
		ÉLEVÉ	N/A					
MODÈLE	CHAUFFAGE	RÉGLAGE	NO. DE TAP VITESSE	0.1"	0.2"	0.3"	0.4"	0.5"
F12A	1.0 ton	USINE	1	495	470	410	385	355
		ÉLEVÉ	3	770	745	730	705	695
F18A	1.5 ton	USINE	1	640	620	600	560	525
		ÉLEVÉ	2	925	910	885	870	840
F24A	2.0 ton	USINE	1	825	805	780	760	735
		ÉLEVÉ	(1 & 4)*	965	945	925	905	885

* **IMPORTANT:** Lorsque vous utilisez la prise haute F24A, connectez le fil bleu aux deux prises (1 et 4) à l'aide du cavalier fourni avec le câblage de l'unité. De plus, n'utilisez pas le robinet 4 pour la vitesse du ventilateur de chauffage lorsque vous utilisez le robinet à grande vitesse F24A, car cela entraînerait un dysfonctionnement de l'appareil.

ELECTRIQUE

DESCRIPTION	1.0 TON (F12A)	1.5 TON (F18A)	2.0 TON (F24A)
Type de compresseur	Rotary		
Ampères nominaux du compresseur	5.3	7.72	9.9
Compresseur LRA	28.5	39	46
MCA	11.5	15.4	18.1
Fusible/disjoncteur maximal (A)	15	20	25
Ventilateur intérieur FLA/HP/RPM	4.0 / 1/2 / 1050		
Ventilateur du condenseur FLA/HP/RPM	0.85 / 1/4 / 1100	0.9 / 1/3 / 1120**	1.8 / 1/3 / 1380**
Ventilateur de combustion FLA	1.25		
Unit Input Voltage - Frequency - Phase	208/230V-60Hz-1PH		

CONTRÔLES DE GAZ ET DONNÉES SUPPLÉMENTAIRES	
SYSTÈME DE MISE À FEU	ALLUMAGE PAR ÉTINCELLE
RACCORDÉMENT GAZ	1/2" NPT
TAILLE DU TUYAU DE GAZ ET DE CONDENSAT CA (fourni)	5/8" ID

** Les modèles de 1,5 tonne et 2,0 tonnes ont des moteurs de ventilateur de condenseur à deux vitesses : la vitesse 1 est pour 1,5 tonne et la vitesse 2 est pour 2,0 tonnes.

* Toutes les spécifications et conceptions sont sujettes à modifications sans préavis en raison des améliorations constantes apportées aux produits. Les produits peuvent différer légèrement des illustrations. Consultez le manuel d'instructions pour obtenir des informations à jour. Consultez les codes du bâtiment locaux et nationaux en plus de la réglementation sur le gaz. Napoléon est une marque de commerce déposée de Wolf Steel Ltée.

DIMENSIONS DU MANCHON MURAL

DEUX MODÈLES DE MANCHONS MURAUX SONT ILLUSTRÉS CI-DESSOUS :

REMARQUE:

POUR PLUS DE SOLIDITÉ ET POUR RÉDUIRE LES VIBRATIONS DU SUPPORT MURAL, DES SUPPORTS PEUVENT ÊTRE UTILISÉS POUR FIXER LE MANCHON MURAL À LA SOUS-STRUCTURE DE L'ÉDIFICE, ET CE, DE L'INTÉRIEUR OU DE L'EXTÉRIEUR DE L'ÉDIFICE. INGÉNIEUR/ARCHITECTE - CONSULTEZ LE CENTRE SOLUTION CLIENTS SI UNE CLARIFICATION EST REQUISE POUR DÉTERMINER L'EMPLACEMENT DES SUPPORTS EN FONCTION DE LA PROFONDEUR DE MANCHON MURAL DÉSIRÉE.

- CWSMUA
- CWSMUA19

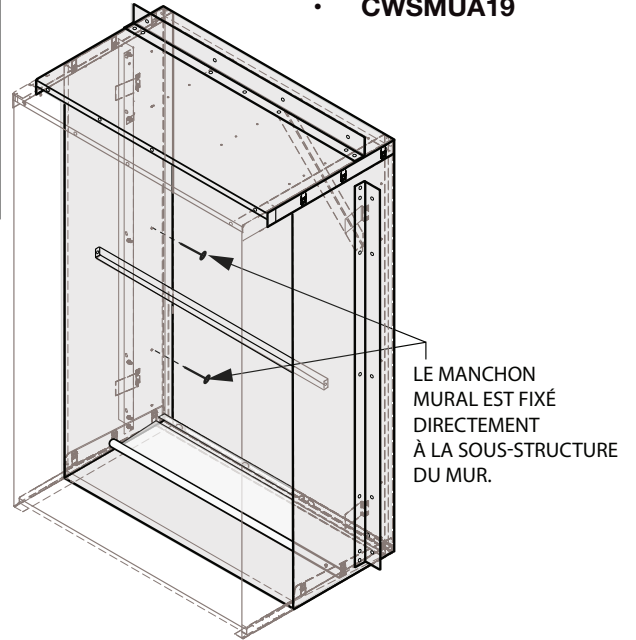

DIMENSIONS DU PANNEAU SUPÉRIEUR (ÉLÉMENT 1) :

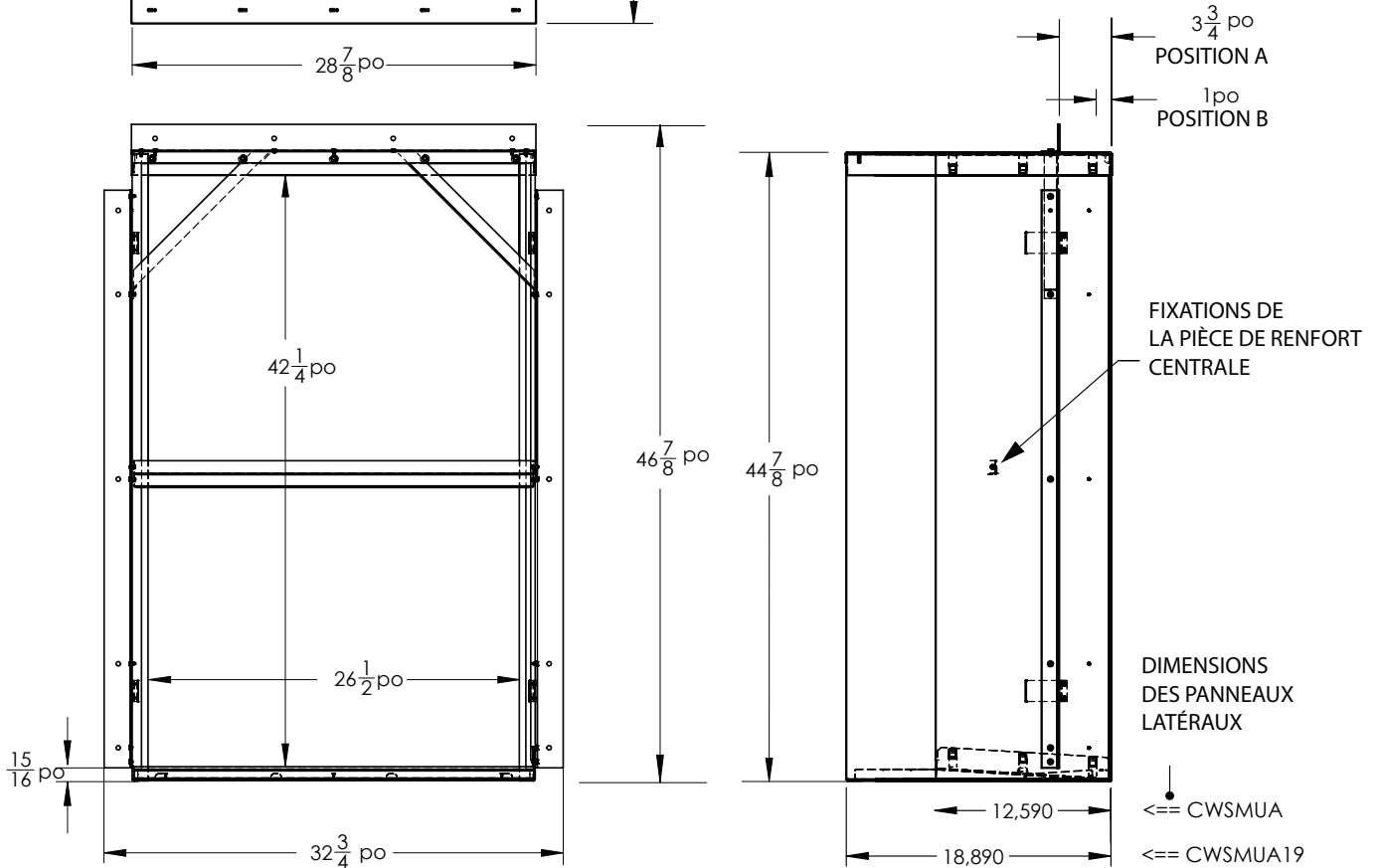
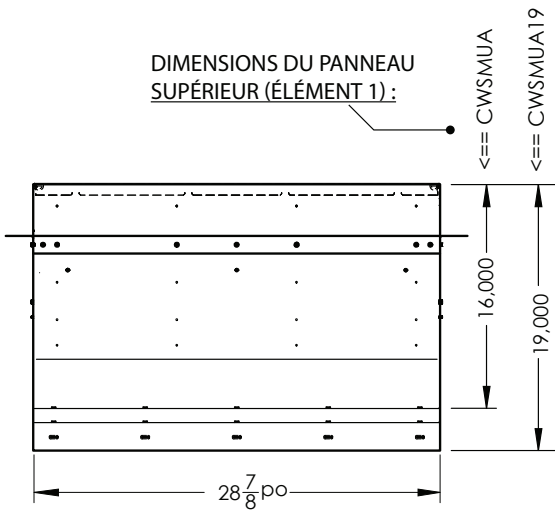
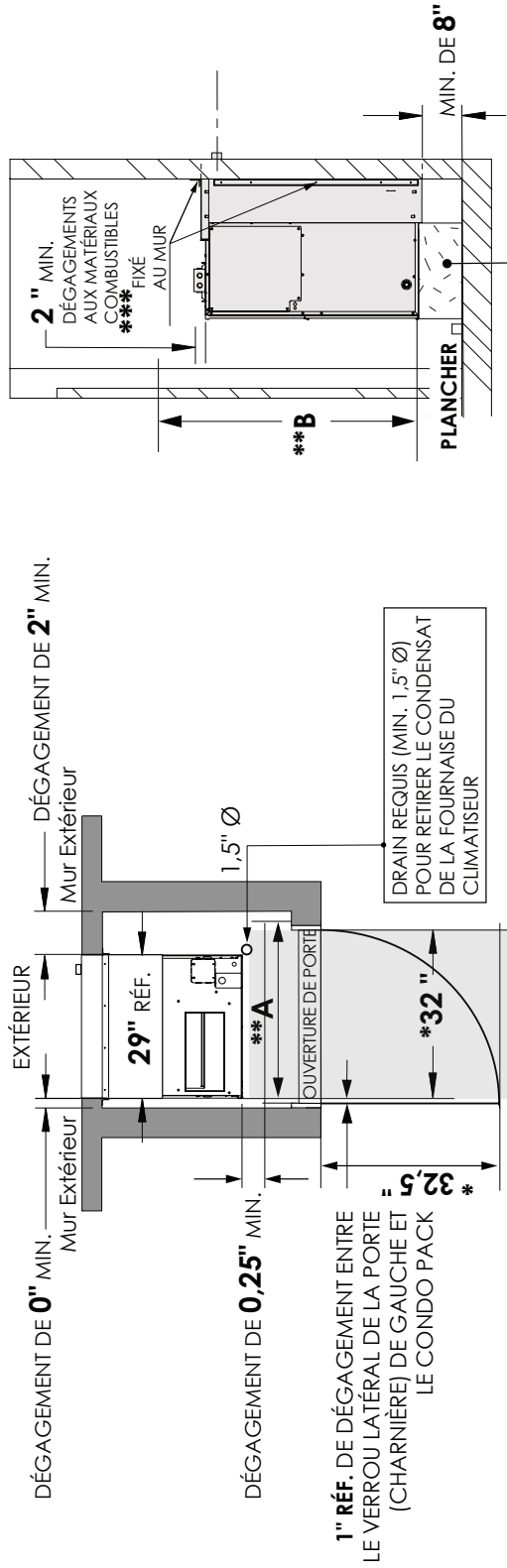

FIGURE 1

DÉGAGEMENT MINIMAL
REQUIS EN RAISON DE DIMENSIONS DE L'APPAREIL ET DES NORMES DE SÉCURITÉ



SUPPORT OUVRÉ EN BOIS OU EN MÉTAL POUR L'APPAREIL ***
(Reportez-vous au manuel pour les options de conception).

NOTE

PRÉVOIR UN ACCÈS SUFFISANT À L'AVANT DE L'APPAREIL AUX FINS D'ENTRETIEN.

- **** Dans certaines juridictions, les matériaux combustibles ne sont pas autorisés à être exposés à l'air de retour. Pour de tels scénarios, référez-vous au manuel d'installation pour les options de conception alternatives.
- *** Ingénieur/architecte - consultez le centre solution clients si une clarification est requise pour déterminer l'emplacement des supports en fonction de la profondeur d'insertion du manchon mural désiré.
- ** Prévoir un passage dégagé (dimension A x B) jusqu'à l'appareil, conformément aux exigences des autorités locales compétentes, du National Fuel Gas Code, de la norme ANSI Z223.1 (dernière édition) et du National Electrical Code des États-Unis, ou de la norme CAN/CGA-B149.1, CAN/CGA-B149.2, et la norme CSA C22.1 Partie 1 (dernière édition) du Code Canadien de l'Électricité.
- * L'espace libre de 32" x 32,5" est nécessaire devant l'unité pour permettre le retrait complet du module de climatisation et du module avec conduit seulement. Consultez les codes du bâtiment locaux pour connaître les autres exigences applicables.

IMPORTANT: Avant de construire les murs du boîtier intérieur à proximité du manchon mural, il faut terminer le scellage du manchon mural et du cabinet. Il sera difficile de procéder au scellage après la construction des murs. Un scellage inadéquat entraînera une infiltration d'air froid qui influencera le fonctionnement du Condo Pack. Consultez la section « **Scellage: Manchon mural et cabinet de l'appareil Condo Pack.** »

FIGURE 2

IMPORTANT:
LE DÉGAGEMENT VERTICAL MINIMAL ENTRE LE DESSUS DE LA TERMINAISON D'ÉVACUATION D'UN APPAREIL À GAZ ET D'UNE STRUCTURE EN SURPLOMB EST DE 12" (UN DÉGAGEMENT SUPÉRIEUR À 12" EST RECOMMANDÉ). CONSULTER LES CODES DU BÂTIMENT LOCAUX POUR CONNAÎTRE LES AUTRES EXIGENCES.

NOTE:
IL EST TOUJOURS RECOMMANDÉ DE MAXIMISER LE DÉGAGEMENT ENTRE LA TERMINAISON D'ÉVACUATION ET LES STRUCTURES ENVIRONNANTES AFIN D'ÉVITER TOUT DOMMAGE, DÉGRADATION ET ACCUMULATION DE GLACE, CAR LES GAZ DE COMBUSTION CONTIENNENT DE LA VAPEUR D'EAU ET SONT HABITUELLEMENT LÉGÈREMENT ACIDES. CONSULTER LE FABRICANT DU REVÊTEMENT DU MUR EXTÉRIEUR POUR OBTENIR PLUS DE RENSEIGNEMENTS.

NOTE **** Consultez: « ENCEINTE POUR LE CONDO PACK » ****
FIGURE 1, PAGE 5.

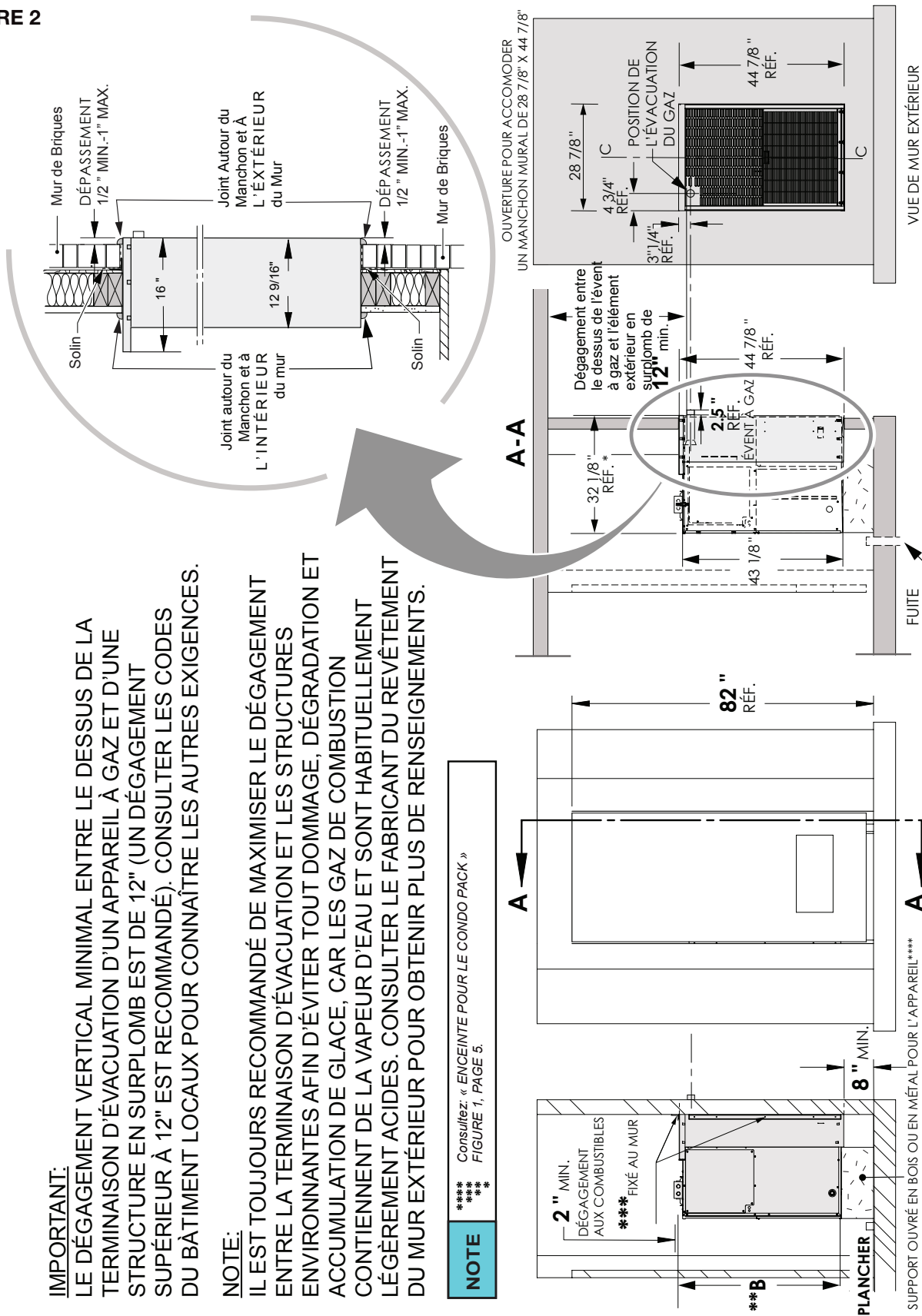

CONDO PACK ILLUSTRÉ DANS UN MANCHON MURAL

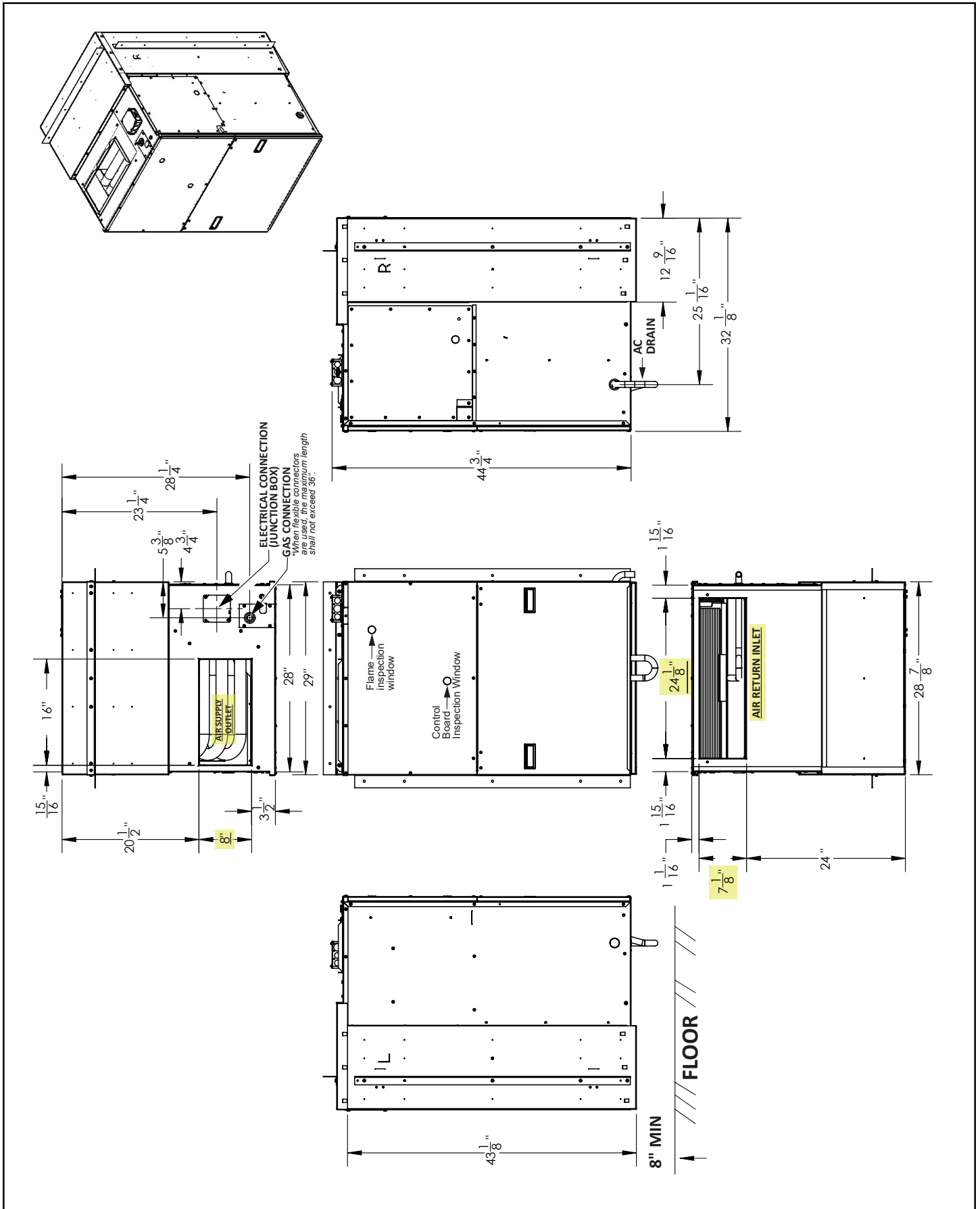

SCELLAGE : MANCHON MURAL ET CABINET DE L'APPAREIL CONDO PACK

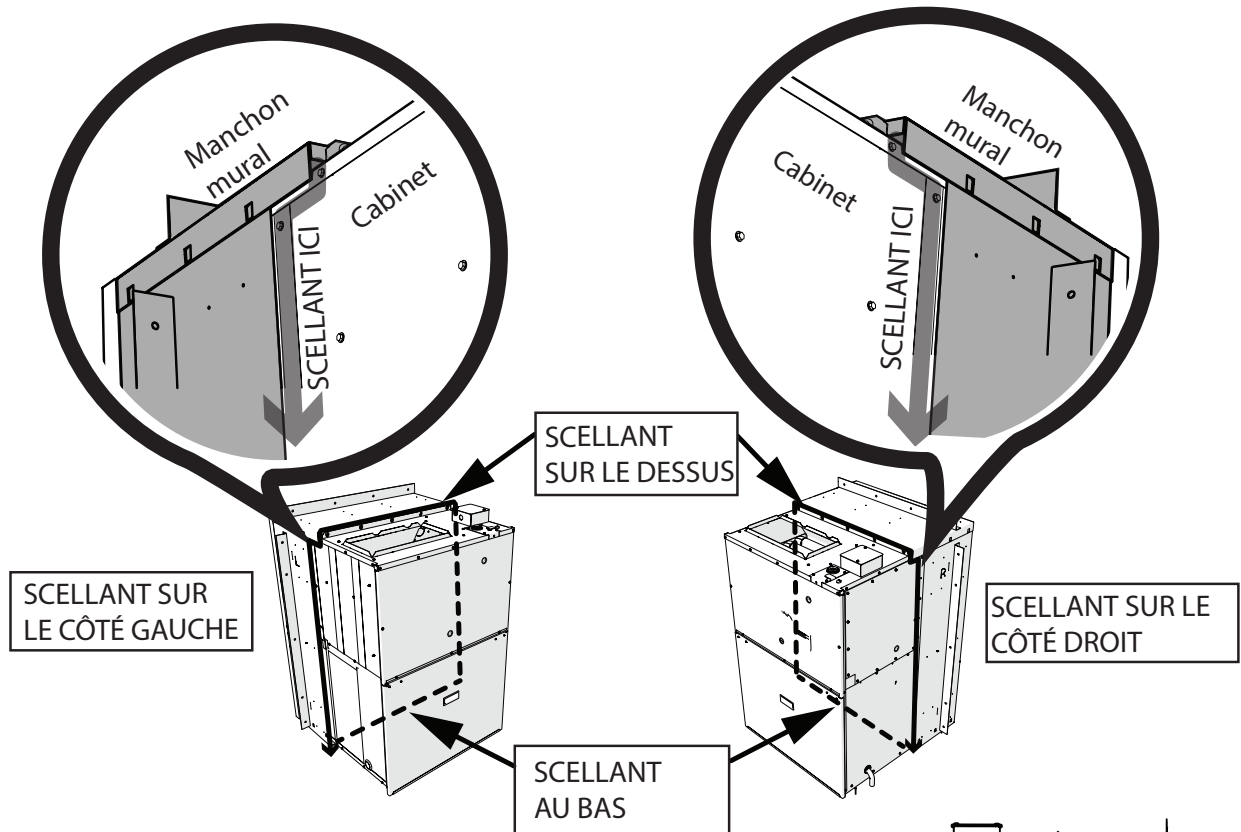

Scellez l'espace entre le manchon mural et le cabinet en utilisant un produit de calfeutrage non durcissant ou de la mousse isolante à faible expansion pour empêcher l'infiltration de neige, d'eau, d'humidité et d'air.

⚠ IMPORTANT ⚠

L'ESPACE ENTRE LE MANCHON MURAL ET LE CABINET DOIT ÊTRE ENTièrement SCCELLÉ DES QUATRE CÔTÉS POUR EMPÊCHER L'INFILTRATION D'HUMIDITÉ ET D'AIR.

⚠ AVERTISSEMENT ⚠

CES INSTRUCTIONS SONT DESTINÉES À AIDER LES TECHNICIENS DE SERVICE QUALIFIÉS À INSTALLER, À RÉGLER ET À FAIRE FONCTIONNER ADÉQUATEMENT L'APPAREIL. LISEZ CES INSTRUCTIONS ATTENTIVEMENT AVANT DE PROCÉDER À L'INSTALLATION DE L'APPAREIL ET DE LE FAIRE FONCTIONNER. UNE INSTALLATION NON CONFORME, OU DES RÉGLAGES, UN SERVICE OU UN ENTRETIEN INADÉQUATS PEUVENT CAUSER DES DOMMAGES MATÉRIELS, DES BLESSURES CORPORELLES OU LA MORT. POUR OBTENIR DES RENSEIGNEMENTS ET DE L'AIDE, CONSULTEZ UN INSTALLATEUR QUALIFIÉ OU UNE ENTREPRISE MULTISERVICE.

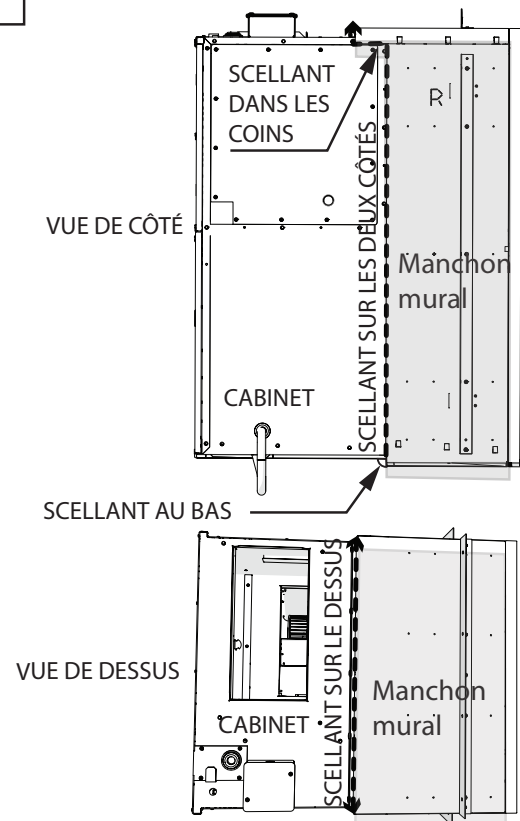



WOLF STEEL™

24 Napoleon Road, Barrie, Ontario, Canada L4M 0G8

TÉLÉPHONE: 866-820-8686

Site Web: www.napoleon.com

Renseignements généraux: cvc@napoleon.com

Renseignements techniques: cvcsolution@napoleon.com

