

ingenuity™

17419



3Dquickclose™ CS+

Compact Folding Stroller • Carriola Compatta Plegabile • Poussette Pliante Compacte
Handlicher Faltbarer Kinderwagen • Kompaktowo Składany Wózek • Passeggino Pieghevole Compatto
Compacte Opvouwbare Draagzak • Carrinho Dobrável Compacto • Kompaktní Skládací Kočárek
コンパクトな折りたたみベビーカー • 紧凑型折叠式婴儿车 • عربة أطفال مدمجة قابلة للطي

IMPORTANT! READ CAREFULLY AND KEEP FOR FUTURE REFERENCE • ¡IMPORTANTE! LEER DETENIDAMENTE Y CONSERVAR PARA REFERENCIA FUTURA • IMPORTANT! LIRE ATTENTIVEMENT ET CONSERVER POUR UNE CONSULTATION ULTERIEURE • WICHTIG! AUFMERKSAM DURCHLESEN UND FÜR SPÄTERES NACHSCHLAGEN AUFBEWAHREN • WAŻNE! PRZECZYTAĆ UWAGAŻNIE I ZACHOWAĆ W CELU POWOŁANIA SIĘ W PRZYSZŁOŚCI • IMPORTANTE! LEGGERE ATTENTAMENTE E CONSERVARE PER FUTURO RIFERIMENTO • BELANGRIJK! AANDACHTIG LEZEN EN BEWAREN VOOR TOEKOMSTIG GEBRUIK. • IMPORTANTE! LER ATENTAMENTE E GUARDAR PARA CONSULTA FUTURA. • DŮLEŽITÉ! POZORNĚ SI PŘEČTĚTE A USCHOVEJTE PRO BUDOUCÍ POUŽITÍ. • 重要！注意深くお読みください、そして今後のために保管してください。 • 重要事項！请仔细阅读使用说明书并加以保存，以备今后参考。

هام! برجاء القراءة بعناية والاحتفاظ للاستخدام المستقبلي

WARNING

Read and follow all warnings and instructions. Failure to do so could result in serious injury or death.

- Suitable for children from birth up to a weight of 22kg or 4 years whichever comes first.
- **ONLY** use this stroller with **ONE** child at a time
- Never leave the child unattended.
- Ensure that all the locking devices are engaged before use.
- To avoid injury ensure that the child is kept away when unfolding and folding this product.
- Do not let the child play with this product.
- Always use the restraint system.
- Check that the pram body or seat unit or car seat attachment devices are correctly engaged before use.
- This product is not suitable for running or skating.
- Use the most reclined position for children who cannot sit upright unassisted (up to the age of around 6 months).
- Ensure that the parking brake is engaged as you place your child in or take your child out of the product.
- **NEVER** lift the stroller by infant carrier handle. • Do not carry or roll stroller on stairs or escalators with child in it.
- Do not hang items on handle bar or place them on the canopy, as they can tip stroller over and injure child.
- Do not overload storage basket, storage pocket and child/bottle cup, excessive weight may cause stroller to become unstable or tip over. Maximum weight for storage basket is 10 lbs. (4.5 kg). Maximum weight for storage pocket is 1/2 lb. (0.23 kg). Maximum weight for child/bottle cup is 1lb. (0.45 kg).
- Do not carry additional children, goods or accessories in or on this product except as recommended in the manufacturer's instructions.
- To avoid injury to your child, do not use storage basket as a child carrier.
- This product does not replace a cot or a crib. Should the child fall asleep, then it should be placed in a suitable cot or crib.
- **USE ONLY WITH "Cybex Aton Series", "Britax Cypress Series", "Britax Willow Series", "Maxi Cosi Mico Series", "Maxi Cosi Pebble Series", "Joie i-Snug Series", "Nuna Pipa Series" Car Seats.** Other car seats or carriers are not designed to fit this stroller frame and may result in serious injury or death. **NEVER** use them as they have not been safety tested.
- Car seat must be in rear facing position only.

IMPORTANT

- Adult assembly required.
- Care should be taken in unpacking and assembly.
- Examine product frequently for damaged, missing, or loose parts.
- Contact Kids2 for replacement parts and instructions if needed. Never substitute parts.

ADVERTENCIA

Lea y siga todas las advertencias e instrucciones. De lo contrario, podrían producirse lesiones graves o la muerte.

- Apto para niños desde el nacimiento hasta un peso de 22 kg o 4 años, lo que ocurra primero.
- Utiliza este cochecito solo con UN niño a la vez.
- Nunca dejes al niño sin supervisión.
- Asegúrate de que todos los dispositivos de bloqueo estén activados antes de usarlos.
- Para evitar lesiones, asegúrate de mantener al niño alejado cuando despliegues y pliegues este producto.
- No dejes que el niño juegue con este producto.
- Utiliza siempre el sistema de sujeción.
- Comprueba que la estructura, la unidad del asiento y los dispositivos de sujeción estén correctamente acoplados antes de su uso.
- Este producto no es adecuado para correr o patinar.
- Usa la posición más reclinada para los niños que no pueden sentarse erguidos sin ayuda (hasta alrededor de 6 meses).
- Asegúrate de que el freno de mano esté puesto cuando sientes o bajas a tu hijo del producto.
- NUNCA levantes el cochecito por el asa del portabebés.
- No llesves ni empujes el cochecito por las escaleras o las escaleras mecánicas con el niño dentro.
- No cuelgues objetos del manillar ni los coloques en la capota, ya que pueden volcar el cochecito y lesionar al niño.
- No sobrecargues la cesta de almacenamiento, el bolsillo de almacenamiento y el portabiberones, ya que un peso excesivo puede hacer que el cochecito se vuelva inestable o se vuelque. El peso máximo de la cesta de almacenamiento es de 4,5 kg (10 lb). El peso máximo del bolsillo de almacenamiento es de 0,23 kg (1/2 lb). El peso máximo del portabiberones es de 0,45 kg (1 lb).
- No transportes niños, mercancías o accesorios adicionales en o sobre este producto, a excepción de lo recomendado en las instrucciones del fabricante.
- Para evitar lesiones a tu hijo, no utilices la cesta de almacenamiento como portabebés.
- Este producto no sustituye a una cuna o una cama de bebé. Si el niño se queda dormido, debe colocarse en una cuna o cama de bebé adecuada.
- UTILIZA SOLO CON asientos de coche de las colecciones "Cybex Aton Series", "Britax Cypress Series", "Britax Willow Series", "Maxi Cosi Mico Series", "Maxi Cosi Pebble Series", "Joie i-Snug Series" y "Nuna Pipa Series". Otros asientos de coche o portabebés no están diseñados para adaptarse a esta estructura de cochecito y pueden provocar lesiones graves o la muerte. NUNCA los utilices, ya que no han sido sometidos a pruebas de seguridad.
- El asiento infantil para el automóvil debe estar orientado hacia atrás.

IMPORTANTE

- Se requiere el armado por parte de un adulto.
- Se debe tener cuidado al desempacar y armar el producto.
- Examine el producto con frecuencia en busca de partes dañadas, extraviadas o sueltas.
- De ser necesario, contacte a Kids2 para obtener piezas de repuesto e instrucciones. Nunca sustituya las piezas.

MISE EN GARDE

Lire et suivre tous les avertissements et instructions. Le non-respect de ces instructions peut entraîner des blessures graves, voire mortelles.

- Convient aux enfants dès la naissance jusqu'à un poids de 22 kg ou 4 ans, selon la première éventualité.
- Utilisez cette poussette uniquement avec UN seul enfant à la fois.
- Ne laissez jamais l'enfant sans surveillance.
- Assurez-vous que tous les dispositifs de verrouillage sont activés avant de les utiliser.
- Pour éviter toute blessure, maintenez les enfants à l'écart pendant le pliage et le dépliage du produit.
- Ne laissez pas l'enfant jouer avec ce produit.
- Utilisez toujours le système de sangles.
- Vérifiez que la structure, l'unité du siège ou les dispositifs de fixation du siège auto sont correctement enclenchés avant l'utilisation.
- Ce produit n'est pas approprié pour courir ou patiner.
- Utilisez la position la plus inclinée pour les enfants qui ne peuvent pas s'asseoir sans aide (jusqu'à l'âge de 6 mois environ).
- Assurez-vous que le frein de stationnement est enclenché lorsque vous placez ou retirez votre enfant du produit.
- NE soulevez JAMAIS la poussette par la poignée du porte-bébé.
- Ne transportez pas la poussette dans les escaliers ou les escalators avec un enfant à l'intérieur.
- N'accrochez pas des objets à la barre de la poignée et ne pas les placer sur l'auvent, car ils pourraient basculer la poussette et blesser l'enfant.
- Ne surchargez pas le panier de rangement, la poche de rangement et le porte-bouteille, un poids excessif pourrait rendre la poussette instable ou la faire basculer. Le poids maximum pour le panier de rangement est de 4,5 kg (10 lb). Le poids maximum pour la poche de rangement est de 0,23 kg (1/2 lb). Le poids maximum pour le porte-bouteille est de 0,45 kg (1 lb).
- Ne transportez pas des autres enfants, des marchandises ou des accessoires dans ou sur ce produit, à l'exception des recommandations du fabricant.
- Pour éviter de blesser votre enfant, ne utilisez pas le panier de rangement comme porte-bébé.
- Ce produit ne remplace pas un berceau ou un lit de bébé. Si l'enfant s'endort, il doit être placé dans un berceau ou un lit de bébé approprié.
- UTILISEZ-LE UNIQUEMENT AVEC les sièges auto des collections "Cybex Aton Series", "Britax Cypress Series", "Britax Willow Series", "Maxi Cosi Mico Series", "Maxi Cosi Pebble Series", "Joie i-Snug Series" et "Nuna Pipa Series". Les autres sièges auto ou porte-bébés ne sont pas conçus pour s'adapter à cette structure de poussette et peuvent entraîner des blessures graves, voire mortelles. NE les utilisez JAMAIS, car ils n'ont pas été soumis à des tests de sécurité.
- Le siège d'auto doit être orienté uniquement vers l'arrière.

IMPORTANT

- À assembler par un adulte.
- Prendre toutes les précautions requises lors du déballage et du montage.
- Examiner régulièrement le produit afin de vérifier qu'aucune pièce n'est endommagée, manquante ou mal fixée.
- Contacter Kids2, Inc. pour obtenir des pièces de rechange et des instructions, si nécessaire. Ne jamais substituer de pièces.

WARNUNG

Lesen und befolgen Sie alle Warnhinweise und Anweisungen. Eine Nichtbeachtung kann zu schweren Verletzungen oder zum Tod führen.

- Geeignet für Kinder von der Geburt bis zu einem Gewicht von 22 kg oder einem Alter von 4 Jahren, je nachdem, was zuerst eintritt.
- Verwenden Sie diesen Kinderwagen nur mit EINEM Kind gleichzeitig.
- Lassen Sie das Kind nie unbeaufsichtigt.
- Stellen Sie sicher, dass alle Verriegelungsvorrichtungen vor der Verwendung eingerastet sind.
- Um Verletzungen zu vermeiden, stellen Sie sicher, dass das Kind beim Entfalten und Zusammenklappen dieses Produkts nicht im Weg ist.
- Lassen Sie das Kind nicht mit diesem Produkt spielen.
- Verwenden Sie immer das Rückhaltesystem.
- Überprüfen Sie vor der Verwendung, ob der Kinderwagenaufsatz oder die Sitzeinheit oder die Befestigungsvorrichtungen für den Autositz richtig eingerastet sind.
- Dieses Produkt ist nicht zum Joggen oder für Inlineskates geeignet.
- Verwenden Sie die am weitesten nach hinten geneigte Lehnposition für Kinder, die noch nicht selbstständig aufrecht sitzen können (bis zu einem Alter von etwa 6 Monaten).
- Stellen Sie sicher, dass die Feststellbremse angezogen ist, wenn Sie Ihr Kind in das Produkt setzen oder aus dem Produkt herausnehmen.
- Heben Sie den Kinderwagen NIEMALS am Griff der Babyschale an.
- Tragen oder rollen Sie Kinderwagen mit Kind nicht über Treppen oder Rolltreppen.
- Hängen Sie keine Gegenstände an die Griffstange und legen Sie keine Gegenstände auf das Verdeck, da diese den Kinderwagen umkippen und das Kind verletzen können.
- Überladen Sie den Ablagekorb, die Aufbewahrungstasche und den Kinder-/Flaschenbecher nicht, da der Kinderwagen durch zu viel Gewicht instabil werden oder umkippen kann. Das Maximalgewicht für den Ablagekorb beträgt 4,5 kg (10 lbs). Das Maximalgewicht für die Aufbewahrungstasche beträgt 0,23 kg (1/2 lbs). Das Maximalgewicht für den Kinder-/Flaschenbecher beträgt 0,45 kg (1 lbs).
- Befördern Sie keine weiteren Kinder, Waren oder Zubehörteile in oder auf diesem Produkt, es sei denn, es wird in den Anweisungen des Herstellers empfohlen.
- Um Verletzungen Ihres Kindes zu vermeiden, verwenden Sie den Aufbewahrungskorb nicht als Babytrage.
- Dieses Produkt ersetzt kein Babybett oder Kinderbett. Sollte das Kind einschlafen, muss es in ein geeignetes Babybett oder Kinderbett gelegt werden.
- NUR MIT DEN AUTOSITZEN „Cybex Aton Series“, „Britax Cypress Series“, „Britax Willow Series“, „Maxi Cosi Mico Series“, „Maxi Cosi Pebble Series“, „Joie i-Snug Series“, „Nuna Pipa Series“ VERWENDEN. Andere Autositze oder Babyschalen sind nicht für dieses Kinderwagengestell entworfen und können zu schweren Verletzungen oder zum Tod führen. Verwenden Sie sie NIEMALS, da sie nicht sicherheitsgeprüft sind.
- Der Autositz darf nur in der rückwärtigen Position angebracht werden.

WICHTIG

- Der Zusammenbau muss von einem Erwachsenen vorgenommen werden.
- Beim Auspacken und Zusammenbau sorgfältig vorgehen.
- Das Produkt regelmäßig auf beschädigte, fehlende oder lockere Teile überprüfen.
- Bitte wenden Sie sich an Kids2, wenn Ersatzteile oder Anleitungen benötigt werden. Ersetzen Sie niemals Originalteile durch andere Teile.

OSTRZEŻENIE

Należy przeczytać wszystkie ostrzeżenia i instrukcje i ich przestrzegać. Niezastosowanie się do nich może spowodować poważne obrażenia lub śmierć.

- Odpowiednie dla dzieci od urodzenia do 22 kg lub 4 lat, w zależności od tego, co nastąpi wcześniej.
- Używaj tego wózka tylko z JEDNYM dzieckiem naraz.
- Nigdy nie zostawiać dziecka bez opieki.
- Przed użyciem należy sprawdzić, czy wszystkie blokady są włączone.
- Aby uniknąć obrażeń, podczas rozkładania i składania produktu, dzieci nie powinny przebywać w pobliżu
- Nie pozwalać dziecku bawić się produktem.
- Zawsze używać pasów lub szelek bezpieczeństwa.
- Przed użyciem należy sprawdzić, czy elementy mocujące ramę wózka, siedziska i fotelika samochodowego są prawidłowo zamocowane.
- Ten produkt nie nadaje się do biegania ani jazdy na łyżwach.
- W przypadku dzieci, które nie potrafią samodzielnie siedzieć w pozycji pionowej (do około 6. miesiąca życia), należy stosować maksymalnie odchyloną pozycję.
- Podczas wkładania lub wyjmowania dziecka z produktu należy sprawdzić, czy hamulec postojowy jest włączony.
- NIGDY nie należy podnosić wózka za uchwyt nosidełka dla niemowląt.
- Nie należy przenosić ani toczyć wózka po schodach ani schodach ruchomych z dzieckiem w środku.
- Nie wolno wieszac przedmiotów na pałąku ani umieszczać ich na daszku, ponieważ mogą one przewrócić wózek i spowodować obrażenia dziecka.
- Nie należy przeciążać kosza, kieszeni i kubka na butelkę, ponieważ nadmierne obciążenie może spowodować niestabilność lub przewrócenie wózka. Maksymalne obciążenie kosza wynosi 4,5 kg. Maksymalne obciążenie kieszeni na akcesoria wynosi 0,23 kg. Maksymalne obciążenie kubka dla dziecka/butelki wynosi 0,45 kg.
- Nie należy przewozić dodatkowych dzieci, przedmiotów ani akcesoriów w lub na produkcie, z wyjątkiem przypadków zalecanych w instrukcjach producenta.
- Aby uniknąć obrażeń dziecka, nie należy używać kosza na akcesoria jako nosidełka.
- Produkt ten nie zastępuje łóżeczka dziecięcego. Jeśli dziecko zaśnie, należy umieścić je w odpowiednim łóżeczku lub kołysce.
- UŻYWAĆ WYŁĄCZNIE z fotelikami samochodowymi „Cybex Aton Series”, „Britax Cypress Series”, „Britax Willow Series”, „Maxi Cosi Mico Series”, „Maxi Cosi Pebble Series”, „Joie i-Snug Series”, „Nuna Pipa Series”. Inne foteliki samochodowe lub nosidełka nie są przeznaczone do montażu na ramie wózka i mogą spowodować poważne obrażenia lub śmierć. NIGDY nie należy ich używać, ponieważ nie zostały przetestowane pod kątem bezpieczeństwa.

WAŻNE

- Wymagany montaż przez osobę dorosłą.
- Podczas rozpakowywania i montażu należy zachować ostrożność.
- Należy często sprawdzać produkt pod kątem uszkodzonych, brakujących lub poluzowanych części.
- W razie potrzeby skontaktować się z firmą Kids2 w celu uzyskania części zamiennych i instrukcji. Nigdy nie należy wymieniać części.

AVVERTENZA

Leggere e seguire tutte le avvertenze e le istruzioni. La mancata osservanza di questa precauzione potrebbe causare gravi lesioni o morte.

- Adatto per bambini dalla nascita fino a un peso di 22 kg o 4 anni, a seconda della condizione che si verifica per prima.
- Utilizzare questo passeggino solo con UN solo bambino alla volta.
- Non lasciare mai il bambino incustodito.
- Assicurarsi che tutti i dispositivi di bloccaggio siano agganciati prima dell'uso.
- Per evitare lesioni, tenere lontano il bambino quando si apre e si piega il prodotto.
- Non lasciare che il bambino giochi con questo prodotto.
- Utilizzare sempre il sistema di ritenuta.
- Controllare che il corpo del carretto o l'unità di seduta del prodotto siano agganciati correttamente prima dell'uso.
- Questo prodotto non è adatto per correre o pattinare.
- Utilizzare la posizione più reclinata per i bambini che non possono stare seduti in posizione eretta senza assistenza (fino all'età di circa 6 mesi).
- Assicurarsi che il freno di stazionamento sia inserito quando si inserisce o si estrae il bambino dal prodotto.
- NON sollevare MAI il passeggino dalla maniglia.
- Non condurre o trasportare il carretto su scale o scale mobili con il bambino all'interno.
- NON appendere oggetti sul manubrio né appoggiarli sul tettuccio, poiché potrebbero far ribaltare il passeggino e causare lesioni al bambino.
- Non sovraccaricare il cestello, la tasca portaoggetti e il portabicchieri/portabiberon, poiché un peso eccessivo potrebbe causare instabilità o ribaltamento del passeggino. Il peso massimo per il cestello è di 4,5 kg. Il peso massimo per la tasca portaoggetti è di 0,23 kg. Il peso massimo per il portabicchieri/portabiberon è di 0,45 kg.
- NON trasportare bambini, merci o accessori aggiuntivi all'interno o al di sopra del prodotto, salvo quanto raccomandato nelle istruzioni del produttore.
- Per evitare lesioni al bambino, non utilizzare il cestello portaoggetti come supporto per bambini.
- Questo prodotto non sostituisce un lettino o una culla. Se il bambino si addormenta, deve essere trasferito in un lettino o in una culla appropriati.
- UTILIZZARE SOLO CON i seggiolini per auto "Cybex Aton Series", "Britax Cypress Series", "Britax Willow Series", "Maxi cosi Mico Series", "Maxi Cosi Pebble Series", "Joie i-Snug Series", "Nuna Pipa Series". Altri seggiolini o passeggini per auto non sono progettati per adattarsi al telaio del passeggino e possono causare lesioni gravi o mortali. Non utilizzarli MAI perché non sono stati testati per la sicurezza.
- Il seggiolino per auto deve essere rivolto solo all'indietro.

IMPORTANTE

- Il montaggio deve essere effettuato da un adulto.
- Prestare attenzione durante l'estrazione dalla confezione e il montaggio.
- Esaminare con frequenza il prodotto per accertarsi che non ci siano parti danneggiate, mancanti o allentate.
- Se necessario, rivolgersi a Kids2 per avere pezzi di ricambio e istruzioni. Non sostituire mai le parti.

WAARSCHUWING

Lees alle waarschuwingen en instructies en volg ze op. Het niet opvolgen hiervan kan ernstig letsel of overlijden tot gevolg hebben.

- Geschikt voor kinderen vanaf de geboorte tot een gewicht van 22 kg of 4 jaar, afhankelijk van wat het eerst gebeurt.
- Gebruik deze kinderwagen alleen met EÉN kind tegelijk.
- Laat het kind nooit zonder toezicht achter.
- Zorg ervoor dat alle vergrendelingen zijn aangesloten alvorens te gebruiken.
- Zorg ervoor dat het kind uit de buurt blijft bij het uit- en inklappen van dit product, om letsel te voorkomen.
- Laat het kind niet met dit product spelen.
- Gebruik altijd het veiligheidssysteem.
- Controleer of het frame van de kinderwagen of ziteenheid of bevestigingen van de autostoel correct zijn aangesloten alvorens te gebruiken.
- Dit product is niet geschikt om mee te hardlopen of skaten.
- Gebruik de meest achteroverleunende stand voor kinderen die nog niet zelfstandig rechtop kunnen zitten (tot ongeveer 6 maanden oud).
- Zorg ervoor dat de parkeerrem is aangetrokken wanneer u uw kind in het product zet of eruit haalt.
- Til de kinderwagen NOOIT op aan de handgreep van het baby-autostoeltje.
- Draag of rol de kinderwagen niet op trappen of roltrappen met uw kind erin.
- Hang geen voorwerpen aan het stuur en plaats ze niet op de kap, anders kan de kinderwagen omvallen en het kind verwonden.
- Overbelast de opbergmand, opbergvak en kinder-/flesbeker niet, overmatig gewicht kan ervoor zorgen dat de kinderwagen onstabiel wordt of omvalt. Het MAXIMALE gewicht van het opbergmand is 4,5 kg. Maximum gewicht voor opbergzak is 0,23 kg. Maximum gewicht voor kinder-/flesbeker is 0,45 kg.
- Draag geen extra kinderen, goederen of accessoires in of op dit product, behalve zoals aanbevolen in de instructies van de fabrikant.
- Om verwondingen bij uw kind te voorkomen, mag u de opbergmand niet als kinderzitje gebruiken.
- Dit product vervangt geen kinderbedje of ledikantje. Als het kind in slaap valt, moet het in een geschikt kinderbedje of ledikantje worden geplaatst.
- GEBRUIK ALLEEN MET "Cybex Aton Series", "Britax Cypress Series", "Britax Willow Series", "Maxi Cosi Mico Series", "Maxi Cosi Pebble Series", "Joie i-Snugg Series", "Nuna Pipa Series" autostoelen. Andere autostoelen of dragers zijn niet ontworpen om dit frame van de kinderwagen te bevestigen en kan leiden tot ernstig letsel of de dood. Gebruik ze NOOIT, want de veiligheid ervan is niet getest.
- Het autostoeltje moet tegen de rijrichting in geplaatst worden.

BELANGRIJK

- Montage door volwassenen vereist.
- Wees voorzichtig bij het uitpakken en in elkaar zetten.
- Controleer het product regelmatig op beschadigde, ontbrekende of losse onderdelen.
- Neem indien nodig contact op met Kids2 voor reserveonderdelen en instructies. Gebruik geen andere onderdelen.

ADVERTÊNCIA

Leia e siga todos os avisos e instruções. Não o fazer pode causar ferimentos graves ou morte.

- Adequado para crianças desde o nascimento até um peso de 22 kg ou 4 anos, o que ocorrer primeiro.
- Utilize este carrinho apenas com UMA criança de cada vez.
- Nunca deixe a criança sozinha.
- Certifique-se de que todos os dispositivos de bloqueio estão montados antes da utilização.
- Para evitar lesões, manter a criança afastada ao fechar e abrir este produto.
- Não deixe a criança brincar com este produto.
- Utilizar sempre o sistema de retenção.
- Antes de utilizar, verifique se o corpo do carrinho, a unidade de assento ou os elementos de fixação do carrinho estão instalados corretamente.
- Este produto não é adequado para a prática de corrida ou patinagem.
- Utilize a posição mais reclinada para as crianças que ainda não conseguem sentar-se sem ajuda (até cerca de 6 meses).
- Certifique-se de que o travão de estacionamento está engatado quando coloca ou retira a criança do produto.
- NUNCA levante o carrinho com o manipulador da cadeira de transporte de bebé.
- Não transporte nem mova o carrinho com a criança em escadas ou escadas rolantes.
- NÃO suspenda artigos na barra do manipulador, nem os coloque na cobertura, pois podem virar o carrinho e causar ferimentos na criança.
- Não sobrecarregue o cesto de arrumação, o compartimento de arrumação ou o suporte de biberão/garrafa; demasiado peso pode provocar a instabilidade ou a viragem do carrinho. O peso máximo para o cesto de arrumação é de 4,5 kg (10 lb). O peso máximo para o compartimento de arrumação é de 0,23 kg (0,5 lb). O peso máximo para o suporte de biberão/garrafa é de 0,45 kg (1 lb).
- Não transporte crianças, produtos ou acessórios adicionais no carrinho, exceto conforme recomendado nas instruções do fabricante.
- Para evitar lesões na criança, não utilize o cesto de arrumação no seu transporte.
- Este produto não substitui um berço ou uma alfofa. Se a criança adormecer, deve ser colocada num berço adequado.
- UTILIZAR APENAS COM as cadeiras de automóvel "Cybex Aton Series", "Britax Cypress Series", "Britax Willow Series", "Maxi Cosi Mico Series", "Maxi Cosi Pebble Series", "Joie i-Snugg Series", "Nuna Pipa Series". As restantes cadeiras de automóvel ou transportadoras infantis não foram concebidas para encaixar na estrutura deste carrinho e podem causar ferimentos graves ou fatais. NUNCA utilize estes produtos, pois a sua segurança não foi testada.
- A cadeira de automóvel deve ficar exclusivamente na posição orientada para trás.

IMPORTANTE

- A montagem deve ser realizada por um adulto.
- A desembalagem e a montagem devem ser feitas com cuidado.
- Inspeccione frequentemente o produto para determinar a existência de peças danificadas, em falta ou soltas.
- Contacte a Kids2 para obter as peças sobresselentes e as instruções, se for necessário. Nunca substitua as peças.

VAROVÁNÍ

Přečtěte si a dodržujte všechna varování a pokyny. Pokud tak neučiníte, může dojít k vážnému zranění nebo k úmrtí.

- Vhodné pro děti od narození do hmotnosti 22 kg nebo do 4 let, podle toho, co nastane dříve.
- Tento kočárek používejte pouze s JEDNÍM dítětem najednou.
- Nikdy nenechávejte dítě bez dozoru.
- Před použitím se ujistěte, že jsou všechna bezpečnostní zařízení zajištěna.
- Aby nedošlo ke zranění, zajistěte, aby se dítě při rozkládání a skládání tohoto výrobku zdržovalo v bezpečné vzdálenosti.
- Nedovoľte dítěti, aby si s tímto výrobkem hrálo.
- Vždy používejte zádržný systém.
- Před použitím zkontrolujte, zda jsou správně zapojené části kočárku, sedací jednotka nebo zařízení pro připevnění autosedačky.
- Tento výrobek není vhodný pro běh nebo bruslení.
- Použijte nejvíce sklopenou polohu pro děti, které nedokáží sedět vzpřímeně bez pomoci (až do přibližně 6 měsíců věku).
- Ujistěte se, že je parkovací brzda zatažená, když dítě do výrobku vkládáte nebo z něj vyndáváte.
- NIKDY nezvedejte kočárek za rukojeť dětského nosiče.
- Kočárek s dítětem nenoste ani nevozte po schodech nebo eskalátorech.
- Nezavěšujte předměty na rukojeť ani je nepokládejte na stříšku, protože by mohly kočárek převrátit a zranit dítě.
- Nepřetěžujte úložný koš, úložnou kapsu a dětský košík/lahvičku, nadměrná hmotnost může způsobit nestabilitu kočárku nebo jeho převrácení. Maximální hmotnost úložného koše je 10 liber (4,5 kg). Maximální hmotnost úložné kapsy je 0,23 kg (1/2 libry). Maximální hmotnost dětské láhve/poháru je 1 libra (0,45 kg).
- Nepřevázejte v tomto výrobku nebo na něm další děti, zboží nebo příslušenství, pokud to není doporučeno v návodu výrobce.
- Abyste zabránili zranění dítěte, nepoužívejte úložný koš jako nosič dětí.
- Tento výrobek nenahrazuje dětskou postýlku ani kolébku. Pokud dítě usne, mělo by být umístěno do vhodné postýlky nebo kolébky.
- POUŽITÍ POUZE S autosedačkami „Cybex Aton Series“, „Britax Cypress Series“, „Britax Willow Series“, „Maxi Cosi Mico Series“, „Maxi Cosi Pebble Series“, „Joie i-Snugg Series“, „Nuna Pipa Series“. Jiné autosedačky nebo nosiče nejsou určeny pro tento rám kočárku a mohou způsobit vážné zranění nebo smrt. NIKDY je nepoužívejte, protože nebyly bezpečnostně testovány.

DŮLEŽITÉ

- Montáž musí být provedena dospělou osobou.
- Při vybalování a montáži buďte opatrní.
- Často kontrolujte výrobek, zda nemá poškozené, chybějící nebo uvolněné části.
- V případě potřeby kontaktujte Kids2 pro vyžádání náhradních dílů nebo pro potřebné pokyny. Díly nikdy nevyměňujte.

警告

すべての警告と指示に従ってください。従わない場合、重大なケガまたは死亡事故につながる恐れがあります。

- ・生後すぐから22kgまたは4歳まで（いずれか早い方）の乳幼児に適しています。
- ・このベビーカーは必ず一度に1人の子どもだけで使用してください。
- ・お子様を一人にしないでください。
- ・使用前に、すべてのロック装置がかかっていることを確認してください。
- ・怪我を避けるため、本製品を広げたり畳んだりする際は、お子様から離れるようにしてください。
- ・本製品でお子様を遊ばせないでください。
- ・必ず安全装置を使用してください。
- ・使用前に、ベビーカー本体またはシートユニット、チャイルドシート取り付け装置が正しく取り付けられていることを確認してください。
- ・この製品はランニングやスケートには適していません。
- ・一人であっすぐ座れないお子様（生後6ヶ月頃まで）には、最もクライニングしたポジションをお使いください。
- ・お子様を製品に乗せたり、出したりするときは、パーキングブレーキがかかっていることを確認してください。
- ・絶対に幼児用キャリアのハンドルでベビーカーを持ち上げないでください。
- ・お子様を乗せたまま、階段やエスカレーターでベビーカーを運んだりしないでください。
- ・ハンドルバーに物をぶら下げたり、キャノピーの上に物を置いたりすると、ベビーカーが倒れてお子様が怪我をする恐れがあります。
- ・収納バスケット、収納ポケット、チャイルド/ボトルカップに過重をかけないでください。過重により、ベビーカーが不安定になったり、転倒する恐れがあります。収納バスケットの最大重量は10ポンド（4.5kg）です。収納ポケットの最大重量は1/2ポンド（0.23kg）です。チャイルド/ボトルカップの最大重量は1ポンド（0.45kg）です。
- ・製造元の説明書で推奨されている場合を除き、本製品に追加の子供、商品、アクセサリーを入れたり載せたりしないでください。
- ・お子様の怪我を避けるため、収納バスケットをベビーカーとして使用しないでください。
- ・本製品はベビーベッドの代わりにはなりません。お子様が眠ってしまった場合は、適切なベビーベッドに寝かせてください。
- ・“Cybex Aton Series”, “Britax Cypress Series”, “Britax Willow Series”, “Maxi Cosi Mico Series”, “Maxi Cosi Pebble Series”, “Joie i-Snug Series”, “Nuna Pipa Series”でのみ使用できます。その他のチャイルドシートやキャリーシートは、このベビーカーのフレームに対応するように設計されていないため、重大な怪我や死亡事故につながる恐れがあります。安全テストが行われていないため、絶対に使用しないでください。
- ・チャイルドシートは後ろ向きでのみご使用ください。

重要

- ・大人による組み立てが必要です。
- ・開梱・組み立てには十分注意してください。
- ・製品に破損、欠品、緩みがないかこまめに点検してください。
- ・交換部品や説明書が必要な場合は、Kids2にお問い合わせください。部品の代用は絶対にしないでください。

警告

阅读并遵守所有警告和使用说明。否则可能导致严重伤害或死亡。

- 适用于新生儿至体重不超过22公斤或年龄不超过4岁的儿童，以先发生者为准。
- 此婴儿车每次只能用于一名儿童。
- 切勿让孩子无人看管。
- 使用前确保所有锁定装置均已锁上。
- 为避免受伤，在展开和折叠本产品时，确保儿童远离。
- 请勿让孩子玩本产品。
- 请务必使用约束系统。
- 使用前请检查婴儿车车身或座椅装置或汽车座椅连接装置是否正确锁上。
- 本产品不适合跑步或滑冰。
- 对于无法独立坐直的儿童（6个月左右），请使用最倾斜的位置。
- 将孩子放入产品或将孩子从产品中取出时，请确保已锁上停车制动器。
- 切勿通过婴儿提篮的手柄抬起婴儿车。
- 请勿在婴儿车中有儿童的情况下将其携带或推上楼梯或自动扶梯。
- 请勿将物品挂在车把上或放在车篷上，否则可能会导致婴儿车翻倒，造成儿童受伤。
- 储物篮、储物袋和儿童/奶瓶杯请勿超重，过重可能导致婴儿车不稳定或翻倒。储物篮的最大重量为10磅（4.5千克）。储物袋的最大重量为1/2磅（0.23千克）。儿童/奶瓶杯的最大重量为1磅（0.45千克）。
- 除非按照制造商说明中的建议，否则切勿在本品中或本品上携带其他儿童、货物或配件。
- 为避免孩子受伤，请勿将储物篮用作儿童提篮。
- 本产品不能替代婴儿床或摇篮。如果孩子入睡，应将其放置在合适的婴儿床或摇篮中。
- 仅适用于“Cybex Aton系列”、“Britax Cypress系列”、“Britax Willow系列”、“Maxi Cosi Mico系列”、“Maxi Cosi Pebble系列”、“Joie i-Snug系列”、“Nuna Pipa系列”汽车安全座椅。其他汽车安全座椅或摇篮不适合本款婴儿车车架，可能导致严重伤害或死亡。切勿使用未经安全测试的产品。
- 汽车座椅必须是背向式的。

重要事项

- 须由成人组装。
- 拆开包装和组装时应小心。
- 经常检查产品是否有损坏、丢失或松动的部件。
- 如有需要，请联系 Kids2 以获取更换部件和使用说明书。切勿使用替代部件。

تحذير



يرجى قراءة واتباع جميع التحذيرات والإرشادات بعناية. وإلا فقد يؤدي عدم القيام بذلك إلى إصابة خطيرة أو الوفاة

- مناسب للأطفال منذ الولادة وحتى وزن 22 كجم أو 4 سنوات. أيهما يأتي أولاً
 - استخدم هذه العربة فقط مع طفل واحد في كل مرة
 - لا ينصح بترك الطفل دون متابعة.
 - ينبغي التأكد من تشغيل أجهزة الإقفال قبل الاستخدام.
 - لتجنب الإصابة، ينصح بالتأكد من إعداد الأطفال عند فتح هذا المنتج و طيه.
 - لا ينصح بترك الطفل يلعب بهذا المنتج.
 - ينصح باستخدام نظام القيود في كل الأوقات.
 - ينصح بالتأكد من تثبيت جسم عربة الأطفال أو وحدة المقعد أو أجهزة تثبيت مقعد السيارة بشكل صحيح قبل الاستخدام.
 - هذا المنتج غير مناسب للركض أو التزلج.
 - ينصح باستخدام الوضعية الأكثر استلقاءً للأطفال الذين لا يستطيعون الجلوس منتصبين بمفردهم (حتى عمر 6 أشهر تقريباً).
 - يرجى التأكد من تفعيل فرملة الانتظار عند وضع طفلك في المنتج أو إخراجه منه.
 - لا ينصح برفع عربة الأطفال أبداً من مقبض مقعد الأطفال.
 - لا ينصح بحمل أو دفع عربة الأطفال على الدرج أو السلالم المتحركة والطفل بداخلها.
 - لا ينصح بتعليق عناصر على مقبض عربة الأطفال أو وضعها على المظلة. لأنها قد تتسبب في انقلاب عربة الأطفال وإصابة الطفل.
 - لا ينصح بالافراط في تحميل سلة التخزين وجيب التخزين وحاملة أكواب الطفل/الزجاجة. فالوزن الزائد قد يتسبب في عدم استقرار عربة الأطفال أو انقلابها. الحد الأقصى لوزن سلة التخزين هو 10 أرطال (4.5 كجم). الحد الأقصى لوزن جيب التخزين هو 2/1 رطل (0.23 كجم). الحد الأقصى لوزن حاملة أكواب الطفل/الزجاجة هو 1 رطل (0.45 كجم).
 - لا ينصح بحمل أطفالاً أو سلماً أو ملحقات إضافية في هذا المنتج أو عليه إلا كما هو موصى به في تعليمات الشركة المصنعة.
 - للحفاظ على سلامة طفلك، لا ينصح باستخدام سلة التخزين كحامل للطفل.
 - هذا المنتج لا يحل محل سرير الأطفال. إذا نام الطفل، فينبغي وضعه في سرير أطفال مناسب.
 - "Cybex Aton Series", "Britax Cypress Series", "Britax Willow Series", "Maxi Cosi Mico Series", "Maxi Cosi Pebble Series", "Joie i-Snug Series", "Nuna Pipa Series"
 - السيارة أو الحاملات الأخرى غير مصممة لتناسب هيكل عربة الأطفال هذا وقد تؤدي إلى إصابة خطيرة أو الوفاة. لا تستخدمها أبداً لأنها لم تخضع لاختبارات السلامة.
 - يجب أن يكون مقعد السيارة في وضعيه مواجهة للخلف فقط
- ### هام
- يتطلب جميع الكبار.
 - يجب توخي الحذر عند فك التغليف والتجميع.
 - فحص المنتج بشكل متكرر بحثاً عن الأجزاء التالفة أو المفقودة أو السائبة.
 - للحصول على قطع غيار وتعليمات إذا لزم الأمر. لا تقم باستبدال الأجزاء Kids2 اتصل بشركة

components • componentes • composants • bestandteile
• elementy • componenti • onderdelen • componentes
• součástky • 部品 • 组件 • المكونات

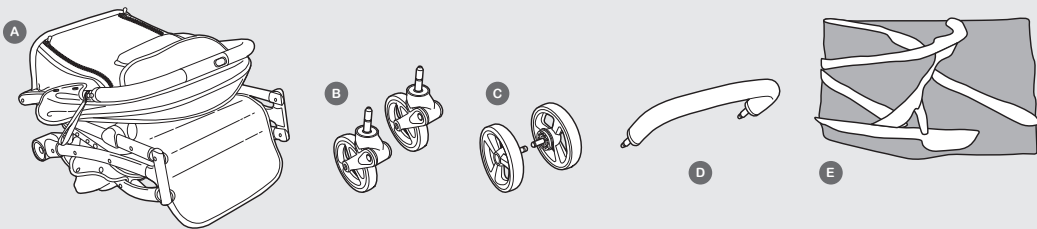

A Stroller Frame with Seat

B Front Wheels (2)

C Rear Wheels (2)

D Bumper Bar

E Raincover

A Estructura del cochecito con asiento

B Ruedas delanteras (2)

C Ruedas traseras (2)

D Barra de tope

E Housse de pluie

A Cadre de poussette avec siège

B Roues avant (2)

C Roues arrière (2)

D Barre de protection

E Cubierta para la lluvia

A Kinderwagenrahmen mit Sitz

B Vorderräder (2)

C Hinterräder (2)

D Pufferleiste

E Regenverdeck

A Rama wózka z siedzeniem

B Koła przednie (2)

C Koła tylne (2)

D Pałak

E Osłona przeciwdeszczowa

A Telaio del passeggino con sedile

B Ruote anteriori (2)

C Ruote posteriori (2)

D Barra paraurti

E Copertura anti pioggia

A Wandelwagenframe met zitje

B Voorwielen (2)

C Achterwielen (2)

D Duwstang

E Regenhoes

A Estrutura de carrinho com cadeira

B Rodas da frente (2)

C Rodas de trás (2)

D Barra protetora

E Capa de chuva

A Rám kočárku se sedačkou

B Přední kola (2)

C Zadní kola (2)

D Nárazníková tyč

E Pláštěnka

A ベビーカーのフレームとシート

B 前輪 (2個)

C 後輪 (2個)

D ガードバー

E レインカバー

A 幼儿推车车架, 配有座椅

B 前轮 (2)

C 后轮 (2)

D 前扶手

E 雨罩

A إطار العربة والمعد

B العجلات الأمامية (2)

C العجلات الخلفية (2)

D واقى من الصدمات

E غطاء المطر

IMPORTANT! Before assembly, inspect this product for damaged hardware, loose joints or missing parts. Never use if any parts are missing or broken. • **¡IMPORTANTE!** Antes del montaje, inspeccione este producto para ver si hay herrajes dañados, uniones sueltas, piezas faltantes. Nunca use si faltan piezas o si están rotas. • **IMPORTANT!** Avant l'assemblage, vérifiez que ce produit ne comporte pas de pièces endommagées, de joints lâches ni de pièces manquantes. Ne jamais utiliser le produit en cas de pièces manquantes ou cassées. • **WICHTIG!** Überprüfen Sie dieses Produkt vor dem Zusammenbau auf beschädigte Teile, lose Verbindungen oder fehlende Teile. Verwenden Sie es nicht, wenn Teile fehlen oder kaputt sind. • **WAŻNE!** Przed montażem należy sprawdzić produkt pod kątem uszkodzeń sprzętu, luznych połączeń lub brakujących części. Nigdy nie używać w przypadku brakujących lub uszkodzonych części. • **IMPORTANTE!** Prima del montaggio, ispezionare il prodotto per verificare che non vi siano componenti danneggiati, giunti allentati o parti mancanti. Non utilizzare in caso di parti sono mancanti o rotte. • **BELANGRIJK!** Controleer dit product voor montage op beschadigde onderdelen, losse verbindingen of ontbrekende onderdelen. Nooit gebruiken als er onderdelen ontbreken of kapot zijn. • **IMPORTANTE!** Antes da montagem, inspeccione o produto para detetar eventuais danos, uniões soltas ou peças em falta. Não utilize o produto se estiver danificado ou avariado. • **DŮLEŽITÉ!** Před smontováním tento produkt zkontrolujte, zda nemá poškozený hardware, uvolněné spoje nebo mu nechybí díly. Nikdy jej nepoužívejte, pokud některá část chybí nebo je rozbitá. • **重要!** 組み立て前に、この製品のハードウェアが損傷していないか、接続部分が緩んでいないか、部品が欠けていないかを確認してください。部品が欠けているか壊れている場合は、絶対に使用しないでください。• **重要事項!** 组装前, 请检查本品硬件是否损坏、接头是否松动或部件是否丢失。如有任何部件丢失或损坏, 则请勿使用本品。

هام! قبل البدء بالتجميع. تأكد من وجود أجزاء تالفة أو مفصلات غير محكمة أو أجزاء مفقودة. لا تستخدم المنتج مطلقاً إذا كانت أي أجزاء مفقودة أو مكسورة

features • características • caractéristiques • merkmale
• funkcje • caratteristiche • kenmerken • características
• funkce • 特徴 • 功能 • الميزات

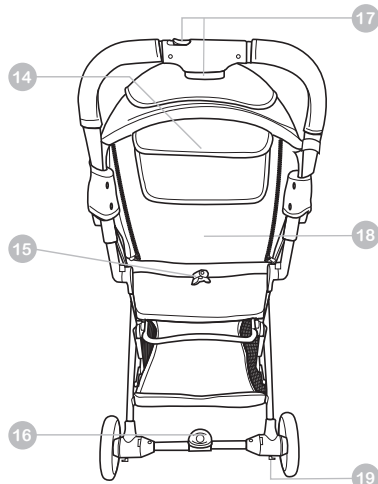
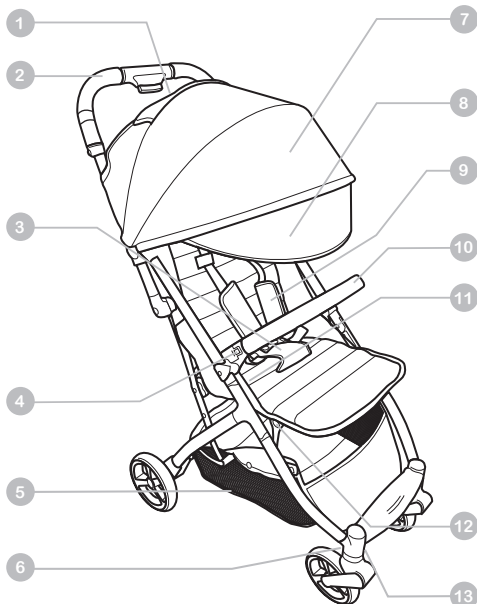

- | | |
|------------------------------|-----------------------------|
| 1 peek-a-boo window | 10 bumper bar |
| 2 soft handles | 11 child/bottle cup holder |
| 3 5-point safety harness | 12 adjustable leg rest |
| 4 bumper bar release buttons | 13 front wheel locks |
| 5 storage basket | 14 storage pocket |
| 6 front wheel release tabs | 15 seat recline clip |
| 7 canopy | 16 rear wheel brake pedal |
| 8 canopy extension | 17 dual action fold release |
| 9 harness pads | 18 ventilated back panel |
| | 19 rear wheel release tabs |

- | | |
|--|---|
| 1 ventana para miraditas | 10 barra de tope |
| 2 empuñaduras suaves | 11 portavasos para niños/botellas |
| 3 arnés de seguridad de 5 puntos | 12 reposapiernas ajustable |
| 4 botones de liberación de la barra de tope | 13 bloqueo de las ruedas delanteras |
| 5 canasta de almacenamiento | 14 bolsillo de almacenamiento |
| 6 pestañas de liberación de la rueda delantera | 15 clip de reclinado del asiento |
| 7 capota | 16 pedal de freno de la rueda trasera |
| 8 extensión de la capota | 17 desbloqueo de plegado de doble acción |
| 9 almohadillas del arnés | 18 panel trasero ventilado |
| | 19 pestañas de liberación de la rueda trasera |

- | | |
|---|---|
| 1 fenêtre « Coucou » | 10 barre de protection |
| 2 poignées souples | 11 porte-gobelet ou atasse de l'enfant |
| 3 harnais de sécurité à 5 points | 12 repose-jambes réglable |
| 4 boutons de déverrouillage de la barre de protection | 13 verrouillages des roues avant |
| 5 panier de rangement | 14 pochette de rangement |
| 6 languettes de déverrouillage des roues avant | 15 pince d'inclinaison du siège |
| 7 auvent | 16 pédale de frein de la roue arrière |
| 8 extension de la capote | 17 déverrouillage à double action |
| 9 coussinets du harnais | 18 panneau arrière ventilé |
| | 19 languettes de déverrouillage des roues arrière |

- | | |
|--|--|
| 1 Guck-guck-Fenster | 10 Stoßstange |
| 2 Weiche Griffe | 11 Kinder-/Flaschenbecherhalter |
| 3 5-Punkt-Sicherheitsgurt | 12 Verstellbare Fußstütze |
| 4 Entriegelungsknöpfe für die Stoßstange | 13 Vorderradsperren |
| 5 Aufbewahrungskorb | 14 Aufbewahrungsfach |
| 6 Entriegelungslaschen für die Vorderräder | 15 Klemmvorrichtung für die Liegeposition des Sitzes |
| 7 Vordach | 16 Bremspedal für Hinterräder |
| 8 Vordach Verlängerung | 17 Dual-Action-Faltentriegelung |
| 9 Gurtpolster | 18 Belüftetes Rückenteil |
| | 19 Entriegelungslaschen für die Hinterräder |

- 1 okienko
- 2 miękkie uchwyty
- 3 5-punktowe szelki bezpieczeństwa
- 4 przyciski zwalnijące pałąk
- 5 koszyk
- 6 zakładki zwalnijące kola przednie
- 7 daszek
- 8 przedłużenie daszka
- 9 nakładki na szelki

- 10 pałąk
- 11 uchwyty na butelkę/kubek
- 12 regulowany podnóżek
- 13 blokady kół przednich
- 14 kieszeń na drobiazgi
- 15 klips do rozkładania siedzenia
- 16 pedał hamulca koła tylnego
- 17 przycisk do rozkładania o podwójnym działaniu
- 18 wentylowany panel tylny
- 19 zakładki zwalnijące kola tylne

- 1 finestrella per cucù
- 2 maniglie soffici
- 3 Imbracatura regolabile a 5 punti
- 4 pulsanti sblocco barra paraurti
- 5 cestello portaoggetti
- 6 linguette sblocco ruote posteriori
- 7 cappottina
- 8 prolunga cappottina
- 9 imbottiture cappottina

- 10 barra paraurti
- 11 portabicchieri/portabiberon
- 12 poggiatesta regolabile
- 13 blocco ruote anteriori
- 14 vano portaoggetti
- 15 clip inclinazione sedile
- 16 pedale freno ruota posteriore
- 17 sblocco a doppia azione per piegare
- 18 pannello posteriore ventilato
- 19 linguette sblocco ruote posteriori

- 1 doorkijkvenstertje
- 2 zachte handgrepen
- 3 5-punts veiligheidsstuigje
- 4 ontgrendelknoppen zitbeugel
- 5 opbergmandje
- 6 voorwiel-ontgrendelknoppen
- 7 kap
- 8 kapverlenging
- 9 pads voor tuigje

- 10 zitbeugel
- 11 bekerhouder voor kind
- 12 verstelbare voetsteun
- 13 voorwielvergrendeling
- 14 opbergzakje
- 15 stoelverstellings-clip
- 16 rempedaal achterwiel
- 17 vouwontgrendeling dubbele werking
- 18 geventileerd achterpaneel
- 19 ontgrendelingslijpjes achterwiel

- 1 Janela de visão
- 2 Pegas macias
- 3 Arnês de segurança de cinco pontos
- 4 Botões de desbloqueio da barra protetora
- 5 Cesto de armazenamento
- 6 Patilhas de desbloqueio das rodas da frente
- 7 Cobertura
- 8 Extensão da cobertura
- 9 Almofadas de arnês

- 10 Barra protetora
- 11 Suporte de biberão / copos
- 12 Apoio das pernas regulável
- 13 Bloqueios da roda da frente
- 14 Bolso de arrumação
- 15 Clipe de inclinação do assento
- 16 Pedal do travão da roda traseira
- 17 Desbloqueio de dobragem de ação dupla
- 18 Painel traseiro ventilado
- 19 Patilhas de desbloqueio das rodas traseiras

- 1 pozorovací okénko
- 2 měkká držadla
- 3 5bodový bezpečnostní pás
- 4 tlačítka pro uvolnění držadla
- 5 úložný koš
- 6 západky uvolnění předního kola
- 7 stříška
- 8 prodloužená stříška
- 9 podložky pod pás

- 10 držadlo
- 11 držák na kojeneckou lahev/hrníček
- 12 polohovatelná opěrka nohou
- 13 uzamčení předního kola
- 14 úložná kapsa
- 15 tlačítko pro sklápění sedadla
- 16 brzdový pedál zadního kola
- 17 dvojitá funkce složení a uvolnění
- 18 odvětrávaný zadní panel
- 19 západky uvolnění zadních kol

- 1 のぞき窓
- 2 ソフトハンドル
- 3 5点式安全ハーネス
- 4 バンパーバーリリースボタン
- 5 収納かご
- 6 前輪解除タブ
- 7 キャノピー
- 8 伸縮キャノピー
- 9 ハーネスパッド

- 10 バンパーバー
- 11 子供/ボトルカップホルダー
- 12 調節可能な脚置き
- 13 前輪の外観
- 14 収納ポケット
- 15 シートリクライニングクリップ
- 16 後輪ブレーキペダル
- 17 二重動作折り畳みリリース
- 18 通気性のあるバックパネル
- 19 後輪解除タブ

- 1 透視窗
- 2 软把手
- 3 5点式安全带
- 4 前扶手松开钮
- 5 储物篮
- 6 前轮松开卡扣
- 7 遮阳篷
- 8 遮阳篷延伸部分
- 9 安全带垫

- 10 前扶手
- 11 儿童/酒杯架
- 12 可调节腿托
- 13 前轮锁
- 14 储物袋
- 15 座椅倾斜夹
- 16 后轮制动踏板
- 17 双向折叠松开装置
- 18 透气后背板
- 19 后轮松开卡扣

- 10 عارض الوقاية
- 11 حامل كوب الطفل
- 12 مسند قدم قابل للتعديل
- 13 أقفال العجلات الأمامية
- 14 جيب تخزين
- 15 قفل إمالة القعد
- 16 يناس كبح العجلات الخلفية
- 17 آلية طي مزدوجة
- 18 لوح خلفي مُتهوِّق
- 19 أزرار تحرير العجلات الخلفية

- 1 نافذة الأختباء والظهور
- 2 مفايض لينة
- 3 حزام أمان بخمس نقاط
- 4 أزرار وافي الأمان
- 5 سلة التخزين
- 6 أزرار تحرير العجلات الأمامية
- 7 المظلة
- 8 امتداد المظلة
- 9 بطانات حزام الأمان

assembly instructions: • instrucciones de montaje: • instructions de montage : • anleitung für den zusammenbau: • instrukcja montażu: • istruzioni di montaggio: • montageinstructies: • Instruções de montagem: • návod na smontování: • 組立説明書: • 组装说明:

إرشادات التجميع

- 1 First, slide the upper handle button and then squeeze the lower handle release button. • Primero, deslice el botón superior de la empuñadura y, a continuación, apriete el botón inferior de liberación de la empuñadura. • Faire d'abord glisser le bouton de la poignée supérieure puis appuyer sur le bouton d'ouverture de la poignée inférieure. • Schieben Sie zunächst den oberen • Griffknopf und drücken Sie dann den unteren Griffentriegelungsknopf. • Najpierw przesunąć górny przycisk uchwyty, a następnie nacisnąć dolny przycisk zwalnający uchwyt. • Per prima cosa, far scorrere il pulsante della maniglia superiore, quindi premere il pulsante di sblocco della maniglia inferiore. • Verschuif eerst de bovenste handgreepknop en knijp dan de onderste ontgrendelingsknop in. • Primeiro, deslice o botão da pega superior e depois pressione o botão de desbloqueio da pega inferior. • Nejprve posuňte horní tlačítko na rukojeti a poté stiskněte uvolňovací tlačítko na spodní straně rukojeti. • まず、上部ハンドルボタンをスライドさせ、下側のハンドル解除ボタンを押します。• 首先，
推动把手上方的按钮然后挤压把手下方的松开钮。• أولًا، اضغط على زر المقبض العلوي ثم اضغط على زر تحرير المقبض السفلي. • اضغط



NOTE: When opening the stroller, ensure that your child, or other children, are at a safe distance.
NOTA: Al abrir el cochecito, asegúrese de que su niño, u otros niños, esté a una distancia segura.
REMARQUE: Lors de l'ouverture de la poussette, s'assurer que votre enfant ou d'autres enfants sont à une distance sécuritaire.
HINWEIS: Achten Sie beim Öffnen des Kinderwagens darauf, dass sich Ihr Kind oder andere Kinder in einem sicheren Abstand davon befinden.
UWAGA: Podczas otwierania wózka należy upewnić się, że dziecko lub inne dzieci znajdują się w bezpiecznej odległości.
NOTA: Quando si apre il passeggino, assicurarsi che il bambino si trovi a distanza di sicurezza.
OPMERKING: Als je de wandelwagen opent, zorg er dan voor dat je kind of andere kinderen zich op een veilige afstand bevinden.
NOTA: Ao abrir o carrinho, certifique-se de que o seu filho ou outras crianças estão a uma distância segura.
POZNÁMKA: Při otevírání kočárku se ujistěte, že je vaše dítě nebo i jiné děti v bezpečné vzdálenosti.
注意: ベビーカーを開けるときは、お子様や他のお子様と安全な距離をとってください。
注意: 打开幼儿推车时，确保您的孩子或其他孩子处于安全距离。
ملحوظة: عند فتح عربة الأطفال، تأكد من أن طفلك، أو الأطفال الآخرين، على مسافة آمنة.

- 2 Quickly pull up stroller by the handle bars until it clicks into fully open position. Stroller will lock into open position. • Tire rápidamente del cochecito por la empuñadura hasta que encaje en la posición de apertura total. El cochecito se bloqueará en su posición al abrirse. • Tirer rapidement la poussette par ses poignées jusqu'à ce qu'elle s'enclenche en position complètement ouverte. La poussette se verrouillera en position ouverte. • Ziehen Sie den Kinderwagen schnell an den Griffstangen hoch, bis er in der vollständig geöffneten Position einrastet. Der Kinderwagen verriegelt in der geöffneten Position. • Szybko pociągnąć wózek za uchwyty w górę, aż usłyszymy kliknięcie, gdy wózek zostanie całkowicie otwarty. Wózek zablokuje się w pozycji otwartej. • Tirare rapidamente verso l'alto il passeggino dalle barre della maniglia fino a quando non scatta in posizione completamente aperta. Il passeggino si blocca in posizione aperta. • Trek de wandelwagen snel omhoog aan de handgrepen totdat deze vastklikt in de volledig geopende positie. De buggy wordt vergrendeld in de open positie. • Puxe rapidamente o carrinho pelas barras da pega até encaixar na posição totalmente aberta. O carrinho fica bloqueado na posição aberta. • Rychle zatáhněte za rukojeť kočárku směrem nahoru, dokud se nezachvakne ve zcela otevřené poloze. Kočárek se uzamkne v otevřené poloze. • カチッと音がして完全に開く位置まで、ハンドルバーを持ってベビーカーを素早く引き上げます。ベビーカーは開いた状態でロックされます。• 快速拉起幼儿推车的手柄杆，直到幼儿推车卡入完全打开位置。幼儿推车将锁定在打开位置。
 اسحب عربة الأطفال بسرعة لأعلى من خلال أعمدة المقود حتى تسمع صوت نقرة يدل على ثباتها في الوضعية المفتوحة بالكامل ستثبت عربة الأطفال في الوضعية المفتوحة

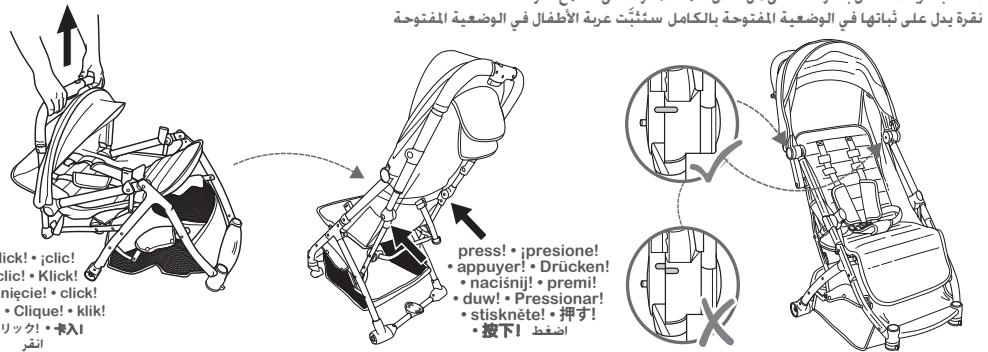

3 Turn upward 90 degrees for standing when folded. • Gírelo 90 grados hacia arriba para ponerlo en vertical cuando esté plegado.

Tournez-le de 90 degrés vers le haut pour le mettre à la verticale lorsqu'il est plié.

Drehen Sie es um 90 Grad nach oben, um es im zusammengeklappten Zustand aufrecht zu stellen.

Obrócić go o 90 stopni w górę, aby po złożeniu był pionowy.

Ruotarlo di 90 gradi verso l'alto per metterlo in posizione verticale quando è piegato.

Draai het 90 graden naar boven om het verticaal te maken wanneer het gevouwen is.

Rode-o 90 graus para cima para que fique na vertical quando dobrado.

Otočte jej o 90 stupňů nahoru, aby byl ve složeném stavu svislý.

90度回転させて上向きにすると、折りたたんだときに垂直になります。

向上旋轉90度，折疊時使其垂直。

• قم بتدويره 90 درجة لأعلى لجعله عمودياً عند طيه

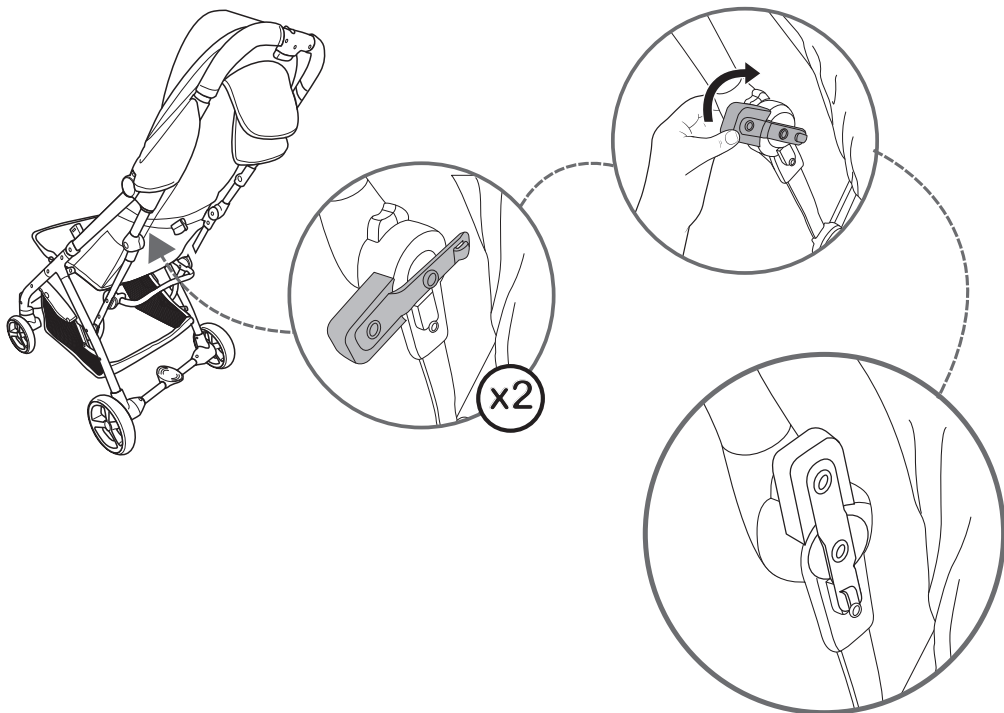

4 Align front wheels and rear wheels and push into frame.

Alinee las ruedas delanteras y traseras e introdúzcalas en la estructura.

Aligner les roues avant et arrière et les pousser dans le cadre.

Richten Sie die Vorder- und Hinterräder aufeinander aus und schieben Sie sie in den Rahmen.

Wyrównać przednie i tylne koła i wcisnąć je w ramę.

Allineare le ruote anteriori e posteriori e spingerle nel telaio.

Lijn de voorwielen en achterwielen uit en duw ze in het frame.

Alinee as rodas da frente e de trás e empurre para a estrutura.

Vyrovnejte přední a zadní kola a zatlačte je do rámu.

前輪と後輪を合わせ、フレームに押し込みます。

对齐前后轮，然后推入车架。

قم محاذاة العجلات الأمامية والخلفية وادفعها إلى الإطار.

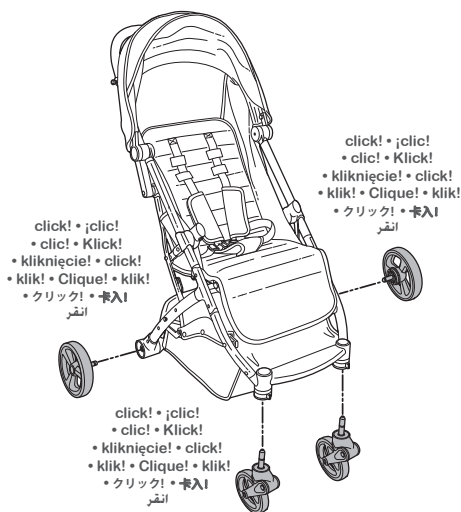

Tug on each wheel to ensure they are securely attached and the front wheels turn freely.

Tire de cada rueda para asegurarse de que esté bien sujeta y de que las ruedas delanteras giren libremente.

Tirer sur chaque roue pour vous assurer qu'elle est bien fixée et que les roues avant tournent librement.

Ziehen Sie an jedem Rad, um sicherzustellen, dass sie sicher befestigt sind und sich die Vorderräder frei drehen.

Pociągnąć za każde koło, aby sprawdzić, czy są dobrze zamocowane, a przednie koła obracają się swobodnie.

Tirare ciascuna ruota per assicurarsi che sia fissata saldamente e che le ruote anteriori girino liberamente.

Trek aan de wielen om te controleren of ze goed vastzitten en of de voorwielen vrij ronddraaien.

Pressione as rodas para garantir que estão bem acopladas e que as rodas da frente rodam livremente.

Zatáhněte za každé kolo, abyste se ujistili, že jsou pevně připevněna a že se přední kola volně otáčejí.

各車輪を引っ張り、しっかりと固定され、前輪が自由に回転することを確認します。

推入每个车轮，确保它们固定牢固，前轮转动自如。

تأكد من تثبيت العجلات جيداً: اسحب كل عجلة للتأكد. وحقق من دوران العجلات الأمامية بحرية

5 Snap bumper bar into position.

Encaje la barra de tope en su posición.

Aligner la barre de protection dans sa position.

Rasten Sie die Stoßstange in Position ein.

Włożyć pałąk na miejsce.

Agganciare la barra paraurti in posizione.

Zitbeugel in positie klikken.

Encaixe a barra protetora na posição correta.

Zaklapněte tyč držadla do správné polohy.

バンパーバーを所定の位置にはめ込みます。

将前扶手卡入到位。

على واقى الأمان حتى تسمع صوت نقرة

click! • clic! • Klick!
• kliknięcie! • click!
• klik! • Clique! • klik!
• クリック! • 卡入!
انقر

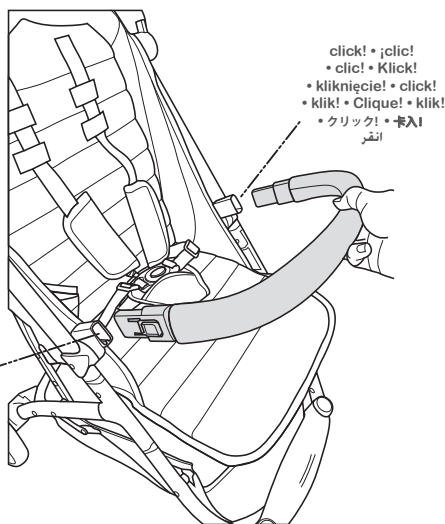

- 6 Extend canopy forward. Optional: Canopy extension is tucked beneath the canopy.
Pull it down to extend the canopy.

Extienda la capota hacia delante. Opcional: La visera de la capota está oculta bajo la capota.
Tire de ella hacia abajo para extender la capota.

Étendre l'auvent vers l'avant. Facultatif : Le pare-soleil de l'auvent est dissimulé sous celui-ci.
Le tirer vers le bas pour déplier l'auvent.

Fahren Sie das Vordach nach vorne aus. Optional: Das Vordachvisier wird unter dem Vordach verstaut.
Ziehen Sie es nach unten, um das Vordach auszufahren.

Rozłożyć daszek do przodu. Opcjonalnie: Wizjer daszka jest schowany pod daszkiem.
Aby wysunąć wizjer, należy pociągnąć go w dół.

Estendere la cappottina in avanti. Opzionale: La visiera della cappottina è nascosta sotto la cappottina.
Tirlarla verso il basso per estendere la cappottina.

Schuif de kap naar voren. Optioneel: kapvenstertje zit onder de luifel verstopt.
Trek het naar beneden om de kap te verlengen.

Estenda a cobertura para a frente. Opcional: A viseira da cobertura está oculta sob a mesma.
Puxe para baixo para estender a cobertura.

Vysunutí stříšky dopředu. Volitelné: Stínítko stříšky je zasunuté pod stříškou.
Stáhněte je dolů, abyste stříšku prodloužili.

キャノピーを前方に伸ばします。オプション：キャノピーバイザーはキャノピーの下に収納されています。
キャノピーを伸ばすには、それを引き下げます。

往前拉开遮阳篷。选用：遮阳篷帽舌位于遮阳篷下方。
将帽舌往下下拉，扩展遮阳篷。

مدي المظلة للأمام. اختياري: واقى المظلة مطوي تحت المظلة
اسحبها للأسفل لتمديد المظلة

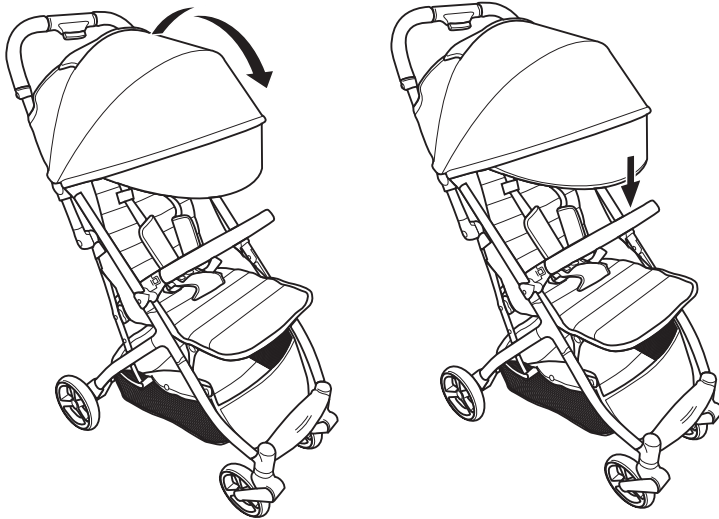

FINISHED! • ¡TERMINÓ! • TERMINÉ! • FERTIG! • GOTOWE!
• FATTO! • KLAAR! • TERMINADO! • HOTOVO! • 完了!
• 安装完毕! • انتهى

locking/unlocking 5 point safety harness: • bloqueo / desbloqueo del arnés de seguridad de 5 puntos: • verrouillage et déverrouillage du harnais de sécurité à 5 points : • 5-Punkt-Sicherheitsgurt ver- und entriegeln: • blokowanie/odblokowywanie 5-punktowych szelek bezpieczeństwa: • bloccare/sbloccare l'imbracatura di sicurezza a 5 punti: • 5 punts veiligheidstuigje vast-/losmaken: • Bloquear / desbloquear o arnés de segurança de cinco pontos:

- Uzamčení/odemčení 5bodového bezpečnostního postroje:
- ロック/アンロック式5点式安全ハーネス: • 扣上/解开 5 点式安全带:

قفل/فك قفل حزام الأمان بخمس نقاط

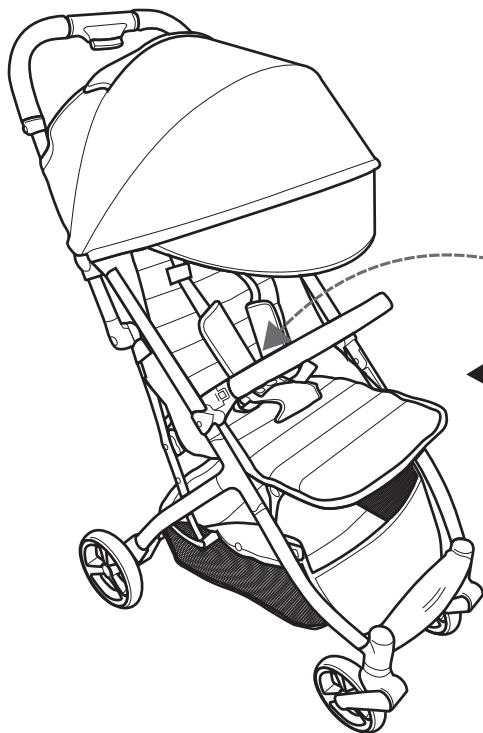

- press! • ¡presión!
- appuyer! • Drücken! • naciśnij!
- premi! • duw! • Pressionar!
- stiskněte! • 押す! • 按下!

اضغط

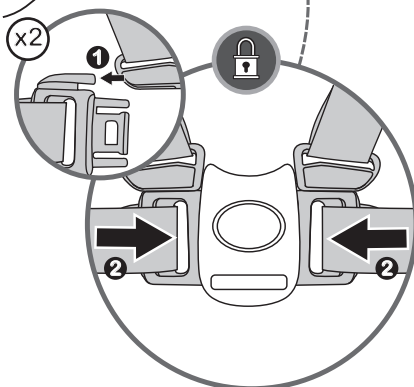
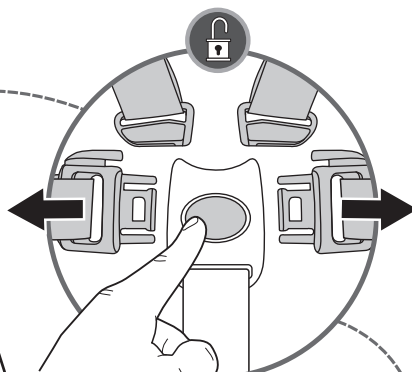

- click! • ¡clic! • clic!
- Klick! • kliknięcie! • click!
- klik! • Clique! • klik!
- クリック! • 卡入!

انقر

tightening and loosening the 5-point safety harness: • para apretar y aflojar el arnés de seguridad de 5 puntos: • 5-Punkt-Sicherheitsgurt ver- und entriegeln: • serrage et desserrage du harnais de sécurité à 5 points : • napinanie i luzowanie 5-punktowych szelek bezpieczeństwa: • stringere e allentare l'imbracatura di sicurezza a 5 punti: • 5-punts veiligheidstuigje vast- en losmaken: • apertar e desapertar o arnés de segurança de cinco pontos: • utážení a povolení 5bodového bezpečnostního postroje: • 5点式安全ハーネスの締め付けと緩め方: • 收紧和松开 5 点式安全带:

شد/تفكيك حزام الأمان بخمس نقاط

slide to tighten • deslice para apretar

- faire glisser pour serrer • Schieber zum Straffen
- przesuń, aby napiąć • far scorrere per stringere
- verschuif om vast te maken • Deslizar para apertar
- posunutím utáhněte • スライドして締める
- 滑动收紧 • السحب للشد

slide to loosen • deslice para aflojar

- faire glisser pour desserrer • Schieber zum Lockern
- przesuń, aby poluzować • far scorrere per allentare
- verschuif om los te maken • Deslizar para desapertar
- posunutím povolte • スライドして緩める
- 滑动松开 • السحب للتفكيك

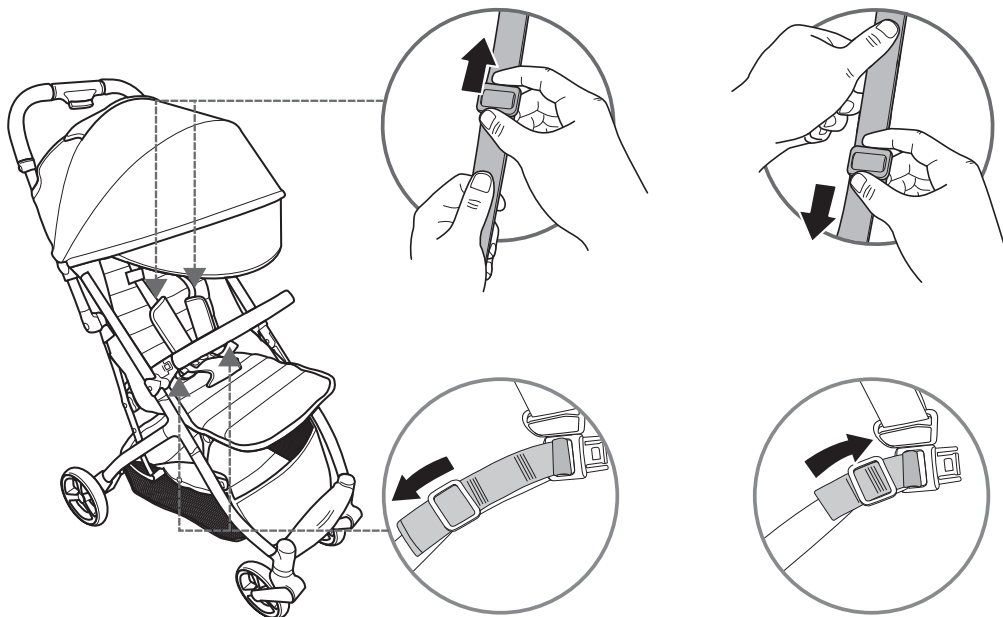

slide to tighten • deslice para apretar

- faire glisser pour serrer • Schieber zum Straffen
- przesuń, aby napiąć • far scorrere per stringere
- verschuif om vast te maken • Deslizar para apertar
- posunutím utáhněte • スライドして締める
- 滑动收紧 • السحب للشد

slide to loosen • deslice para aflojar

- faire glisser pour desserrer • Schieber zum Lockern
- przesuń, aby poluzować • far scorrere per allentare
- verschuif om los te maken • Deslizar para desapertar
- posunutím povolte • スライドして緩める
- 滑动松开 • السحب للتفكيك

adjusting shoulder harness position: • ajuste de la posición del arnés del hombro: • réglage de la position du harnais d'épaule :
• Einstellen der Position der Schultergurte: • regulacja pozycji szelek naramiennych: • regolare la posizione dell'imbracatura per le spalle: • schouderstand veiligheidstuigje aanpassen: • ajustar a posição do arnés no ombro: • nastavení polohy ramenního popruhu:
• 5点式安全ハーネスの締め付けと緩め方: 調整肩部安全带位置:

تعديل موضع حزام الكتف

1st, unclip harness clips. 2nd, remove harness pads. 3rd, slide shoulder harness out of slot. Adjust harness position as shown below and reinstall harness pads. • 1.ro, desenganche los clips del arnés. 2.do, quite las almohadillas del arnés. 3.ro, deslice el arnés del hombro fuera de la ranura. Ajuste la posición del arnés como se muestra a continuación y vuelva a instalar las almohadillas del arnés. • En premier, ouvrir les pinces du harnais. Deuxièmement, retirer les coussinets du harnais. Troisièmement, faire glisser le harnais d'épaule en dehors de la fente. Régler la position du harnais tel qu'illustré ci-après et réinstaller les coussinets du harnais. • 1. Lösen Sie die Klipper des Gurtes. 2. Entfernen Sie die Gurtpolster. 3. Schieben Sie die Schultergurte aus dem Schlitz. Stellen Sie die Position des Gurtes wie unten gezeigt ein und bringen Sie die Polster wieder an. • 1. odpiąć klipsy szelek. 2. zdjąć nakładki szelek. 3. wysunąć szelki. Wyregulować pozycję szelek, jak pokazano poniżej i ponownie założyć nakładki szelek. • Primo: sganciare le clip dell'imbracatura; secondo, rimuovere le imbottiture dell'imbracatura; terzo, far scorrere l'imbracatura per le spalle fuori dalla fessura. Regolare la posizione dell'imbracatura come mostrato di seguito e riposizionare le imbottiture dell'imbracatura. • 1. Maak de clips van het tuigje los. 2. Verwijder de pads. 3. Haal de schouderriempje uit de gleuf. Pas de positie van het riempje aan zoals hieronder getoond en zet de pads er weer op. • 1.º, solte os cliques do arnés. 2.º, retire as almofadas do arnés. 3.º, deslize o arnés do ombro para fora da ranhura. Ajuste a posição do arnés conforme mostrado abaixo e volte a colocar as almofadas do arnés. • Za prvú odepnete spony postroje. Za druhé odstraňte podložky postroje. Za tretí vysuňte ramenní popruh z otvoru. Upravte polohu popruhu podľa obrázku nižšie a znovu nasadte podložky. • まず、ハーネスクリップを外します。次に、ハーネスパッドを取り外します。さらに、肩のハーネスをスロットから外します。下図のようにハーネスの位置を調整し、ハーネスパッドを再び取り付けます。 • 第1步, 松开肩部安全带夹。第2步, 取下安全带垫。第3步, 将肩部安全带滑出插槽。如下图所示调整肩部安全带位置, 并重新安装安全带垫。

أولاً، افتح مشابك حزام الأمان ثانياً، إزالة وسائد حزام الأمان ثالثاً اسحب حزام الكتف للخارج من الفتحة. اضبط موضع الحزام كما هو موضح بالأسفل وأعد تثبيت دعائم الحزام

- unclip! • desabroche el clip!
 • ouvrir les pinces!
 • Die Clips öffnen! • odpiąć!
 • sgancia! • losklikken!
 • Retirar! • odepniete!
 • クリップを外す!
 • 松开! • فك

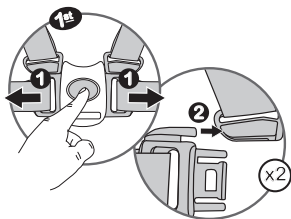

- remove harness pads!
 • retire las almohadillas del arnés!
 • retirer les coussinets du harnais!
 • Gurtpolster entfernen!
 • zdjąć nakładki szelek!
 • rimuovi le imbottiture!
 • haal de pads van het tuigje!
 • retirar almofadas de arnés!
 • vyjměte podložky postroje!
 • シートベルトのパッドを外す!
 • 取下安全带垫!
 • إزالة دعائم الحزام

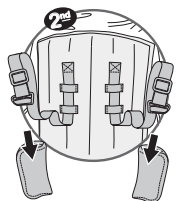

- remove harness straps!
 • retire las correas del arnés!
 • retirer les sangles du harnais!
 • Gurtbänder entfernen!
 • zdjąć paski szelek!
 • rimuovi le cinghie dell'imbracatura!
 • haal de pads van het tuigje!
 • Retirar correas de arnés!
 • vyjměte popruhy postroje!
 • シートベルトのストラップを外す!
 • 取下安全带!
 • إزالة شريط الحزام

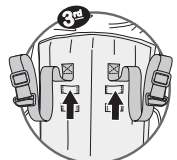

- upper position!
 • posición superior!
 • position supérieure!
 • obere Position!
 • pozycja górna!
 • posizione superiore!
 • hoogste stand!
 • Posição superior!
 • horní poloha!
 • 上の位置! • 上部位置!
 • الوضع العلوي

- middle position!
 • posición del medio!
 • position du milieu!
 • mittlere Position!
 • pozycja środkowa!
 • posizione centrale!
 • middenstand!
 • Posição intermédia!
 • prostřední poloha!
 • 中央の位置! • 中間位置!
 • الوضع الأوسط

- lower position!
 • posición baja!
 • position inférieure!
 • untere Position!
 • pozycja dolna!
 • posizione inferiore!
 • laagste stand!
 • Posição inferior!
 • dolní poloha!
 • 下の位置! • 下部位置!
 • الوضع السفلي

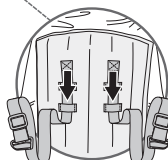
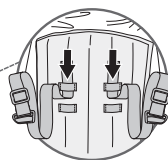

locking & unlocking the front wheels: • bloqueo y desbloqueo de las ruedas delanteras: • verrouillage et déverrouillage des roues avant : • Verriegeln & Entriegeln der Vorderräder: • blokowanie i zwalnianie kół przednich: • blocco e sblocco delle ruote anteriori: • de voorwielen vergrendelen en ontgrendelen: • Bloquear e desbloquear as rodas da frente: • zamykání a odemykání předních kol: • 前輪のロックとロック解除: • 前轮锁定和解锁: قفل وفتح العجلات الأمامية

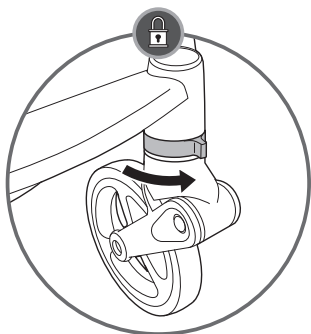

Rotate lever until it faces the front to lock the front swivel wheels.

Gire la palanca hasta que quede orientada hacia delante para bloquear las ruedas giratorias delanteras.

Faire pivoter le levier pour qu'il soit face à l'avant pour verrouiller les roues avant.

Drehen Sie den Hebel, bis er nach vorne zeigt, um die vorderen Lenkräder zu verriegeln.

Obróć dźwignię do przodu, aby zablokować przednie koła skrętne.

Ruotare la leva finché non è rivolta verso la parte anteriore per bloccare le ruote orientabili anteriori.

Hendel naar voren draaien om de voorste zwenkwielen te ontgrendelen.

Rode a alavanca até ficar orientada para a frente, de modo a bloquear as rodas giratórias da frente.

Zamkněte kola otočením páčky směrem dopředu.

レバーを正面を向くまで回転させ、前輪をロックします。

旋转控制杆至其朝向前方以锁定前旋转轮。

قم بتدوير الرافعة حتى تواجه المقدمة لقفل عجلات الدوران الأمامية

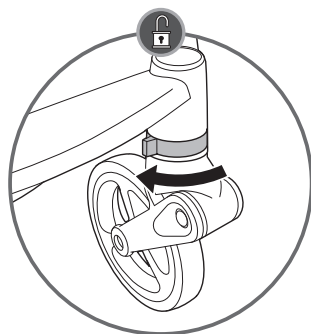

Rotate lever inwards to unlock front wheels.

Gire la palanca hacia dentro para desbloquear las ruedas delanteras.

Faire pivoter le levier vers l'intérieur pour déverrouiller les roues avant.

Drehen Sie den Hebel nach innen, um die Vorderräder zu entriegeln.

Obróć dźwignię do wewnątrz, aby odblokować przednie koła.

Ruotare la leva verso l'interno per sbloccare e ruote anteriori.

Hendel naar binnen draaien om de voorste wielen te vergrendelen.

Rode a alavanca para dentro para desbloquear as rodas da frente.

Odemkněte kola otočením páčky směrem dovnitř.

レバーを内側に回して前輪のロックを解除します。

向内旋转控制杆，解锁前轮。

قم بتدوير الرافعة للداخل لتحرير عجلات الدوران الأمامية

rear brake: • freno posterior: • frein arrière :
 • Hinterradbremse: • hamulec tylny: • freno posteriore:
 • achterrem: • Travão de trás: • zadní brzda:
 • 後輪ブレーキ: • 后制动器:
 الفرامل الخلفية

Press the foot pedal down to lock both rear wheels. Press the foot pedal forward to unlock the rear wheels. • Presione el pedal hacia abajo para bloquear las dos ruedas traseras. Presione el pedal hacia delante para desbloquear las ruedas traseras. • Appuyer sur la pédale vers le bas pour verrouiller les deux roues arrière. Appuyer sur la pédale vers l'avant pour déverrouiller les roues arrière. • Drücken Sie das Fußpedal nach unten, um beide Hinterräder zu blockieren. Drücken Sie das Fußpedal nach vorne, um die Hinterräder zu entriegeln. • Naciśnąć pedał nożny w dół, aby zablokować oba tylne koła. Naciśnąć pedał nożny do przodu, aby odblokować tylne koła. • Premere il pedale verso il basso per bloccare entrambe le ruote posteriori. Premere il pedale in avanti per sbloccare le ruote posteriori. • Druk het voetpedaal omlaag om beide achterwielen te blokkeren. Druk het voetpedaal naar voren om de achterwielen te ontgrendelen. • Pressione o pedal para bloquear as duas rodas de trás. Pressione o pedal para a frente para desbloquear as rodas de trás. • Sešlápnutím nožního pedálu zablokujete obě zadní kola. Sešlápnutím nožního pedálu směrem dopředu odblokujete zadní kola. • フットペダルを踏み込むと、後輪がロックされます。フットペダルを前方に踏み込むと、後輪のロックが解除されます。

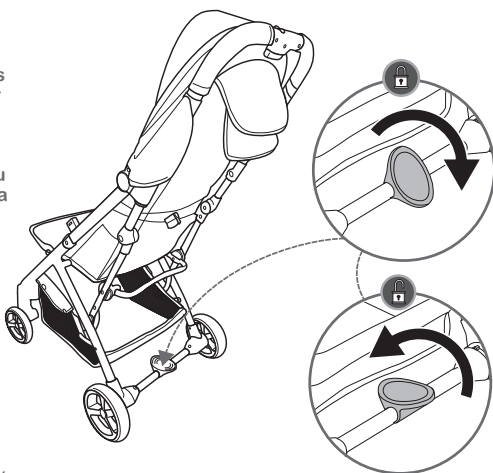

• 向下踩下脚踏板，锁定两个后轮。向前踩下脚踏板，解锁后轮。
 اضغط على دواسة على دواسة القدم للأسفل لقفل كلا العجلتين الخلفيتين. اضغط على دواسة القدم للأمام لتحرير كلا العجلتين الخلفيتين

adjusting the seat recline: • ajuste de reclinado del asiento: • réglage de l'inclinaison du siège : • Einstellung der Lehnposition • regulacja odchylenia siedziska • regolazione dell'inclinazione del sedile de rugleuning van de stoel aanpassen • regular a reclinación do assento nastavení sklonu sedadla • シートのリクライニングの調整 • 调节座椅倾斜度

تعديل إمالة المقعد

Pinch seat recline clip on back of stroller and slide recline clip along webbing to adjust the seat recline. • Pincez le clip d'inclinaison du siège à l'arrière de la poussette et faites-le glisser le long de la sangle pour ajuster l'inclinaison du siège. • Pellizca el clip de reclinación del asiento en la parte trasera del cochecito y deslízalo a lo largo de la correa para ajustar la inclinación del asiento.

• Klemmen Sie den Sitzverstellclip auf der Rückseite des Kinderwagens fest und schieben Sie ihn entlang des Gurtes, um die Sitzneigung einzustellen. • Ścisnij klips do regulacji nachylenia oparcia z tyłu wózka i przesun go wzdłuż taśmy, aby dostosować nachylenie siedziska.

• Premi il fermaglio di reclinazione sul retro del passeggino e fallo scorrere lungo la cinghia per regolare l'inclinazione del sedile. • Knijp de rugleuningclip op de achterkant van de kinderwagen in en schuif de clip langs de band om de stoel achterover te kantelen. • Aperte o clipe de inclinação do assento na parte de trás do carrinho e deslize-o ao longo da correia para ajustar a inclinação do assento.

• Stiskněte klip pro sklopení sedadla na zadní straně kočárku a posuňte jej podél popruhu pro nastavení sklonu sedadla. • ベビーカーの背面にあるリクライニンググリップをつまんで、ウェビングに沿ってスライドさせてシートの角度を調整します。• 握住婴儿车后部的座椅靠背调节夹，并沿织带滑动以调整座椅的倾斜角度。

• اضغط على مشبك إرجاع المقعد في الجزء الخلفي من عربة الأطفال. ثم حركه على طول الحزام لضبط زاوية إرجاع المقعد.

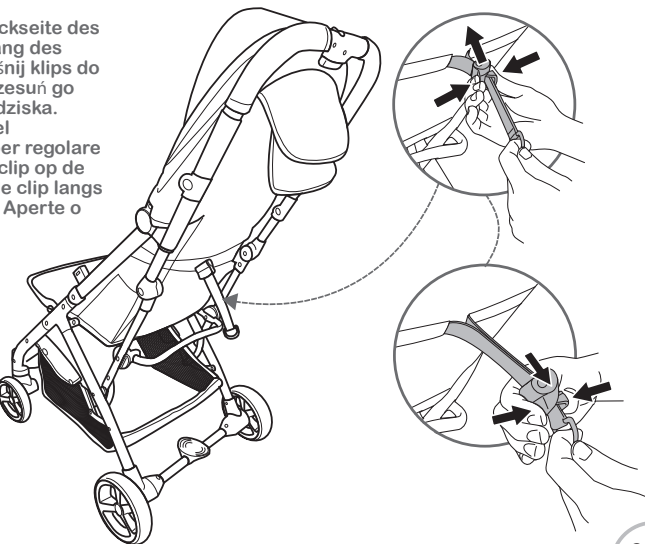

adjusting the leg rest: • ajuste del reposapiernas: • réglage du repose-pieds : • einstellen der fußstütze: • regulacja podnózka: • regolazione del poggiapiedi: • voetsteun verstellen: • Regular o apoio das pernas: • nastavení opěrky nohou: ضبط مسند القدم

Raise leg rest up until it locks into desired position. Press the buttons on the side of the leg rest and rotate leg rest down to lower positions. • Levante el reposapiernas hasta que se bloquee en la posición deseada. Presione los botones situados en el lateral del reposapiernas y gire el reposapiernas hasta las posiciones inferiores. • Soulever le repose-pieds jusqu'à ce qu'il soit verrouillé dans la position souhaitée. Appuyer sur les boutons latéraux du repose-pieds et faire pivoter le repose-pieds vers le bas pour abaisser les positions. • Heben Sie die Beinstütze hoch, bis sie in der gewünschten Position einrastet. Drücken Sie die Knöpfe an der Seite der Fußstütze und drehen Sie die Fußstütze nach unten in die niedrigere Position. • Podnieść podnózek, aż zablokuje się w wybranej pozycji. Nacisnąć przyciski z boku podnózka i obrócić podnózek w dół do niższej pozycji. • Sollevare il poggiapiedi fino a bloccarlo nella posizione desiderata. Premere i pulsanti sul lato del poggiapiedi e ruotarlo verso il basso in posizioni più basse. • Til de voetsteun omhoog tot hij vastklikt in de gewenste positie. Druk op de knoppen aan de zijkant van de voetsteun en klap de voetsteun omlaag naar de laagste positie. • Levante o apoio das pernas até encaixar na posição pretendida. Carregue nos botões na parte lateral do apoio das pernas e rode o apoio para as posições inferiores. • Zvedněte opěrku nohou, dokud se nezablokuje v požadované poloze. Stiskněte tlačítka na bocích opěrky nohou a sklopte opěrku do nižší polohy. • お好みの位置にロックされるまで脚置きを持ち上げます。脚置きのサイドにあるボタンを押し、脚置きを回転させ、低い位置まで下げます。• 向上抬起腿托，直到锁至所需位置。按下腿托侧面的按钮，将腿托向下旋转以调至较低位置。

ارفع مسند القدم لأعلى حتى يثبت في الوضع المطلوب اضغط على الأزرار الموجودة على جانب مسند القدم ثم قم بتدوير مسند القدم للأسفل
خفضه إلى الأوضاع المطلوبة

raise leg rest up! • ¡levante el reposapiernas! • soulever le repose-pieds! • Fußstütze hochheben! • podnieść podnózek!

• solleva il poggiapiedi! • Til de voetsteun omhoog!

• Levantar o apoio das pernas! • zvedněte opěrku nohou nahoru!

• 脚置きを上げる! • 将腿托抬起! • ارفع مسند القدم لأعلى

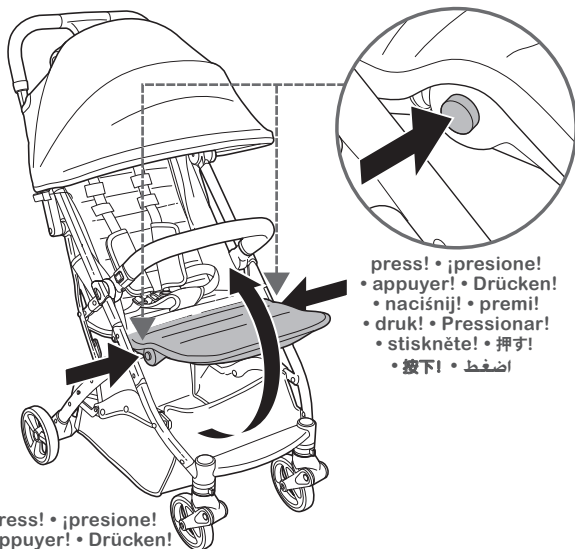

press! • ¡presione!
• appuyer! • Drücken!
• nacišnjij! • premi!
• druk! • Pressionar!
• stiskněte! • 押す!
• 按下! • اضغط

fold leg rest down! • ¡pliegue el reposapiernas! • replier le repose-pieds vers le bas! • Fußstütze nach unten klappen! • opuść podnózek! • piega il poggiapiedi verso il basso! • Klap de voetsteun omlaag! • Descer o apoio das pernas! • sklopte opěrku nohou dolů!

• 脚置きを下す! • 将腿托向下折叠!
قم بطي مسند القدم لأسفل

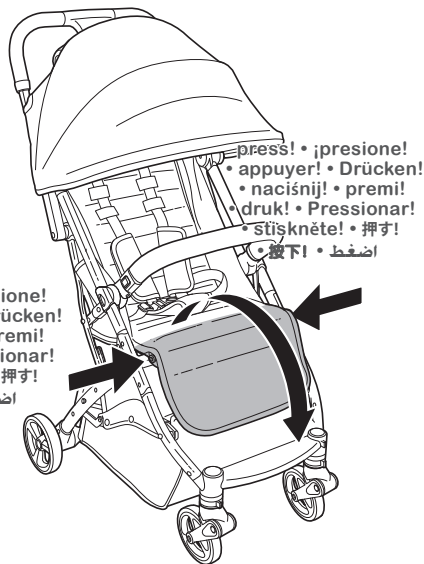

press! • ¡presione!
• appuyer! • Drücken!
• nacišnjij! • premi!
• druk! • Pressionar!
• stiskněte! • 押す!
• 按下! • اضغط

press! • ¡presione!
• appuyer! • Drücken!
• nacišnjij! • premi!
• druk! • Pressionar!
• stiskněte! • 押す!
• 按下! • اضغط

- child bottle/cup holder: • soporte para biberones/vasos infantiles:
- porte-gobelet ou tasse de l'enfant :
 - Kinderflaschen-/Becherhalter:
 - uchwył na butelkę/kubek:
 - portabicchieri/portabiberon:
 - bekerhouder voor kinderen:
 - Suporte de biberão / copos:
 - držák na kojeneckou láhev/hrníček:
 - 子供用ボトル/カップホルダー:
 - 儿童奶瓶/量杯架:
- حامل كوب/زجاجة الطفل

- peek-a-boo window:
- ventana para miraditas:
 - fenêtrę « coucou » :
 - guck-guck-fenster:
 - okienko:
 - finestrella per cucù:
 - doorkijkvenstertje:
 - Janela de visão:
 - pozorovací okénko:
 - のぞき窓:
 - 透視窗:
- نافذة الاختباء والظهور

Slide baby bottle or sippy cup into side holder. • Deslice el biberón o el vaso para sorber en el soporte lateral.

- Faire glisser la bouteille ou la tasse dans le porte-gobelet latéral.
- Schieben Sie die Trinkflasche oder den Trinkbecher in die seitliche Halterung.
- Wsunąć butelkę lub kubek do bocznego uchwyłtu.
- Inserire il biberon o il bicchiere nel supporto laterale.
- Schuif de babyfles of drinkbeker in de zijhouder.
- Deslize o biberão ou o copo para o interior do suporte lateral.
- Zasuněte kojeneckou láhev nebo hrníček do postranního držáku.
- 哺乳瓶またはシッピーカップをサイドホルダーにスライドさせます。
- 将奶瓶或鸭嘴杯放入侧支架。

ضع زجاجة الطفل أو كوب الشرب في الحامل الجانبي

Flip up peek-a-boo window on top of the canopy. • Ventana plegable en la parte superior de la capota.

- Relever la fenêtrę « coucou » sur le dessus de la capote.
- Aufklappbares gucklochfenster an der Oberseite des Vordachs.
- Odslonić okienko na daszku.
- Alza la finestra per cucù sulla parte superiore della cappottina.
- Omhoogklapbaar doorkijkvenstertje in de kap.
- Abra a janela de visão na parte superior da cobertura.
- Přehněte kryt pozorovacího okénka na horní část stříšky.
- キャンピー上部の跳ね上げ式のぞき窓・翻起遮阳篷顶部的透視窗。

ارفع نافذة الاختباء والظهور الموجودة أعلى المظلة

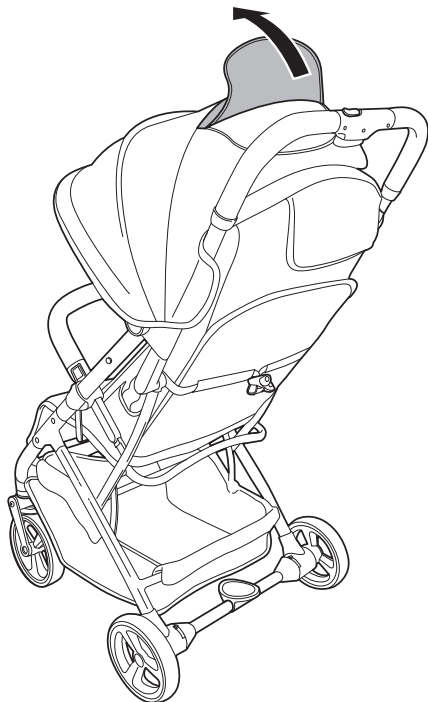
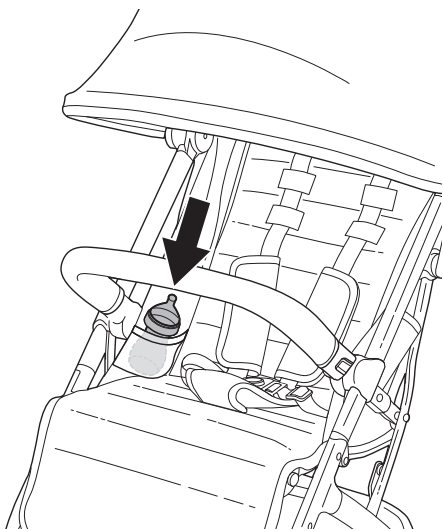

Ventilated back panel: • Panel trasero ventilado: • Panneau arrière ventilé :
 Belüftetes Rückenteil: • Wentylowany panel tylny: • Pannelo posteriore
 ventilato: • Geventileerd achterpaneel: • Painel traseiro ventilado:
 Odvětrávaný zadní panel: • 通気性のあるバックパネル: • 透气后背板:

لوح خلفي مهووي

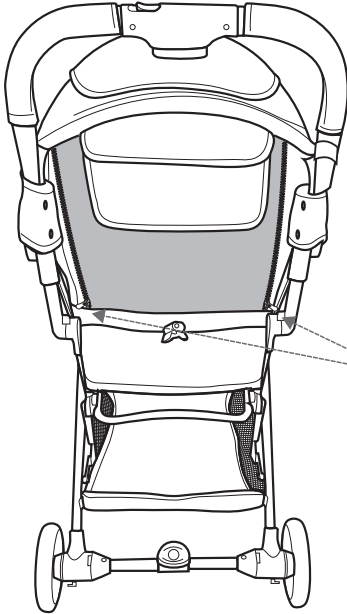

Flip up the panel and the seat back rest for extra ventilation. • Levanta el panel y el respaldo del asiento para una ventilación extra. • Relevez le panneau et le dossier du siège pour une ventilation supplémentaire. • Klappen Sie das Panel und die Rückenlehne für zusätzliche Belüftung nach oben. • Podnieś panel i oparcie fotelika, aby uzyskać dodatkową wentylację. • Solleva il pannello e lo schienale del seggiolino per una ventilazione extra. • Klap het paneel en de rugleuning omhoog voor extra ventilatie. • Levante o painel e o encosto do assento para ventilação adicional. • Zvedněte panel a opěrku sedadla pro extra ventilaci. • パネルとシートの背もたれを持ち上げて、さらに換気できます。 • 翻起面板和座椅靠背以增强通风。

• ارفع اللوح ومسدند ظهر المقعد لزيادة التهوية

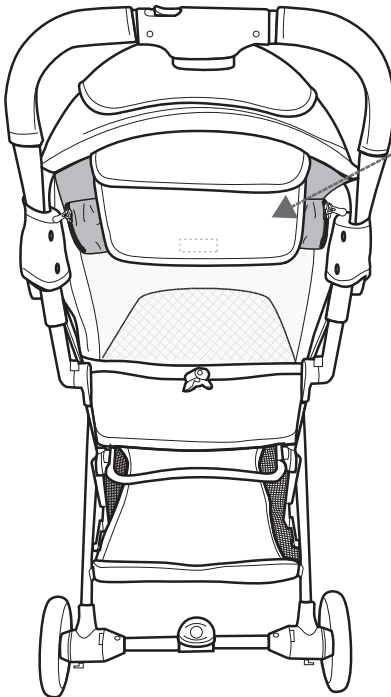
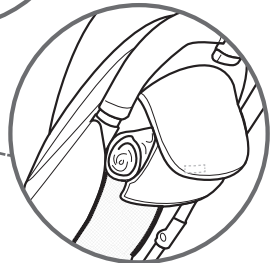
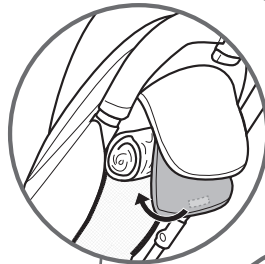
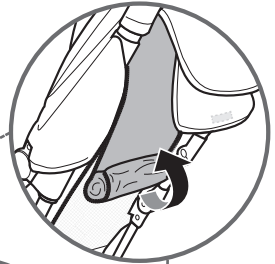
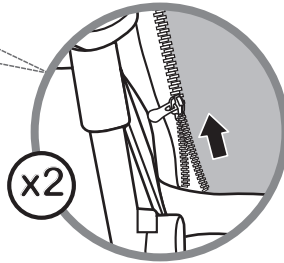

**folding the stroller: • plegando el cochecito: • pliage de la poussette :
 • kinderwagen zusammenfallen: • składanie wózka: • ripiegare il
 passeggino: • wandelwagen inklappen: • dobrar o carrinho:
 • složení kočárku: • ベビーカーを折りたたむ: • 折叠幼儿推车:**

طي عربة الطفل

- 1** Flip canopy extension in storage position prior to folding the canopy.
 • Coloque la extensión de la capota en posición de almacenamiento antes de plegar la capota. • Rabattre l'extension de l'auvent en position de rangement avant de le replier. • Klappen Sie die Vordachverlängerung in die Aufbewahrungsposition, bevor Sie das Vordach zusammenfallen. • Przed złożeniem daszka należy ustawić przedłużenie daszka w pozycji złożonej. • Ritrarre la prolunga della cappottina in posizione prima di ripiegare il passeggino. • Klap de kapverlenging in de opbergstand voordat je de kap opvouwt. • Guarde a extensão da cobertura antes de dobrar a cobertura. • Před složením stříšky zasuňte prodloužení stříšky do skladovací polohy. • キャノピーを折りたたむ前に、伸縮するキャノピーを収納位置で反転させてください。
 • 在折叠遮阳篷之前，将遮阳篷扩展部分翻到收纳位置。

اقلب امتداد المظلة إلى وضع التخزين قبل طي المظلة



- 2** First, slide the upper handle button then squeeze the lower handle release button, stroller will quickly close as shown. • Primero, deslice el botón del asa superior y luego apriete el botón de liberación del asa inferior, el cochecito se cerrará rápidamente como se muestra. • Faire d'abord glisser le bouton de la poignée supérieure puis appuyer sur le bouton d'ouverture de la poignée inférieure, la poussette se fermera rapidement comme illustré. • Schieben Sie zuerst den oberen Griffknopf und drücken Sie dann den unteren Griffentriegelungsknopf. Der Kinderwagen lässt sich wie abgebildet schnell zusammenklappen. • Najpierw przesunąć górny przycisk uchwytu, a następnie nacisnąć dolny przycisk zwalnający uchwyt, wózek szybko się złoży, jak pokazano na rysunku. • Per prima cosa, far scorrere il pulsante della maniglia superiore, quindi premere il pulsante di sblocco della maniglia inferiore; il passeggino si chiuderà rapidamente come illustrato. • Verschuif eerst de bovenste handgreepknop en knijp dan de onderste handgreepknop in. De kinderwagen klappt snel dicht zoals op de afbeelding. • Primeiro, deslize o botão da pega superior e depois pressione o botão de desbloqueio da pega inferior; o carrinho dobra-se rapidamente, conforme mostrado. • Nejprve posuňte horní tlačítko rukojeti a poté stiskněte spodní tlačítko pro uvolnění rukojeti, kočárek se rychle zavře, jak je znázorněno na obrázku. • まず、上側のハンドルボタンをスライドさせ、下側のハンドル解除ボタンを押すと、ベビーカーは図のように素早く閉じます。
 • 首先，滑动把手上方的按钮，然后挤压把手下方的松开按钮，幼儿推车将如图所示快速合上。

أولاً اضغط على زر المقبض العلوي ثم اضغط على زر تحرير المقبض السفلي. ستغلق العربة بسرعة كما هو موضح

- 1st** slide! • ¡deslice!
 • faire glisser! • Schieben! • przesunąć!
 • scorri! • slide! • Deslizar!
 • posuňte! • スライド! • 滑动!
 اسحب

- 2nd** closes quickly!
 • ¡cierra rápido! • fermer rapidement!
 • Klappt schnell zusammen!
 • szybkie składanie! • si chiude rapidamente!
 • klappt snel dicht! • Fecha-se rapidamente!
 • rychle se zavře! • さっと閉じる! • 快速关闭!
 اقبل بسرعة

- squeeze! • ¡apriete!
 • appuyer! • Drücken!
 • ściśnij! • premi!
 • knijp! • Pressionar!
 • zmáčkněte! • 押し! • 挤压!
 اضغط

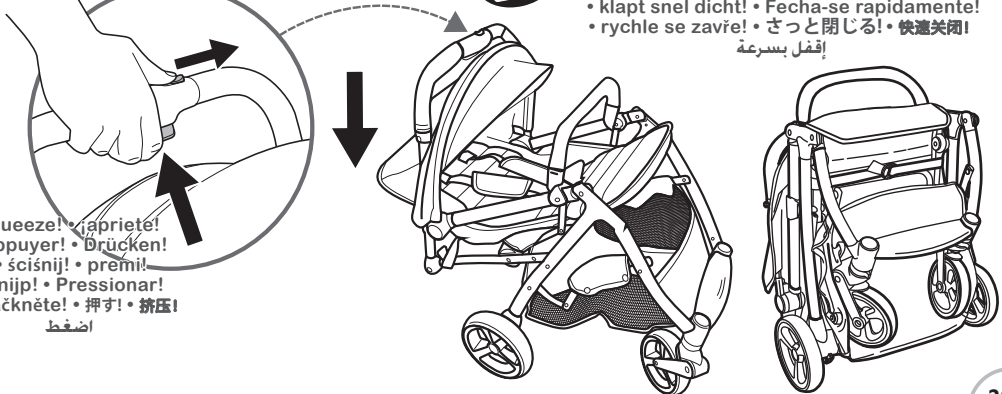

- removing the bumper bar • quitar la barra de tope:
 • retrait de la barre de protection : • stoßstange entfernen:
 • zdejmowanie pałaka: • rimozione della barra paraurti:
 • de zitbeugel eraf halen: • Retirar a barra protetora:
 • odstranění držadla: • バンパーバーの取り外し: • 取下前扶手:

إزالة واقى الأمان

Press the buttons beneath the bumper bar knuckles to remove. • Presione los botones situados debajo de los nudillos de la barra de tope para extraerla. • Appuyer sur les boutons en dessous des articulations de la barre de protection pour l'enlever. • Drücken Sie zum Abnehmen die Knöpfe unter den Stoßstangenknäufen. • Naciśnij przyciski pod pałakiem, aby go zdjąć. • Premere i pulsanti sotto le cerniere della barra paraurti per rimuoverla. • Druk op de knoppen onder de uiteinden van de zitbeugel om deze eraf te halen. • Pressione os botões sob as articulações da barra protetora para a retirar. • Tyč držadla vyjmete stisknutím tlačítek pod klouby této tyče. • バンパーバーナッククルの下にあるボタンを押して取り外します。 • 按前扶手铰接接头下方的按钮即可取下。

اضغط على الأزرار الموجودة أسفل مفصلات واقى الأمان لإزالته

press button to remove! • ¡presione el botón para extraerla! • appuyer sur le bouton pour l'enlever! • Knopf drücken zum Entfernen!
 • naciśnij przycisk, aby zdjąć! • premi il pulsante per rimuoverla! • druk op de knop om te verwijderen! • Pressionar o botão para retirar! • odstraňte stisknutím tlačítka!
 • ボタンを押して取り外し! • 按下按钮取下!

اضغط على الزر للإزالة

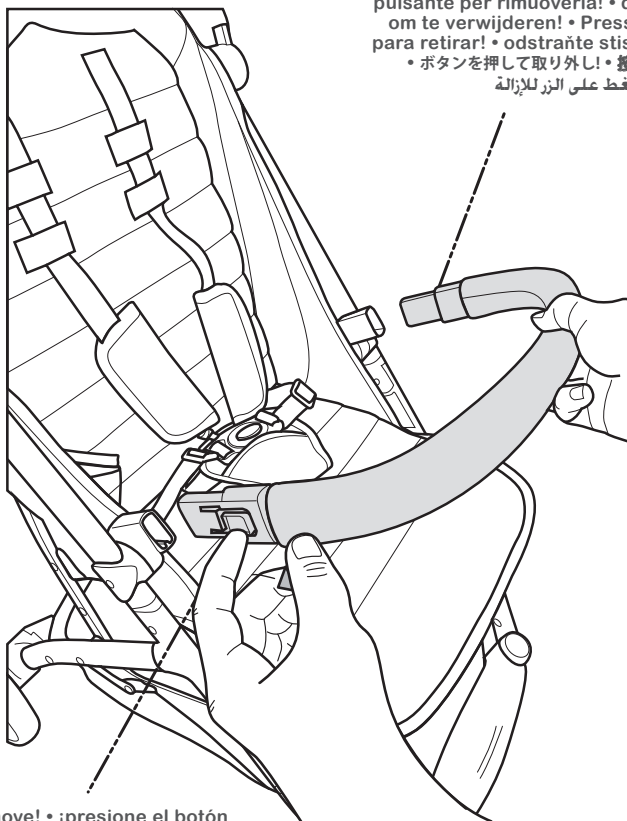

press button to remove! • ¡presione el botón para extraerla! • appuyer sur le bouton pour l'enlever! • Knopf drücken zum Entfernen!
 • naciśnij przycisk, aby zdjąć! • premi il pulsante per rimuoverla! • druk op de knop om te verwijderen! • Pressionar o botão para retirar! • odstraňte stisknutím tlačítka!
 • ボタンを押して取り外し! • 按下按钮取下!

اضغط على الزر للإزالة

- removing the wheels: • para desmontar de las ruedas:
 • retrait des roues : • Räder entfernen: • zdejmowanie kół:
 • rimuovere le ruote: • de wielen eraf halen: • Retirar as rodas:
 • odstranění kol: • 車輪の取り外し: • 取下车轮:

إزالة العجلات

Each wheel has a release tab. Pull the release tabs out to remove wheels from frame. • Cada rueda tiene una lengüeta de desbloqueo. Tire de las lengüetas de desbloqueo para extraer las ruedas del armazón. • Chaque roue a une languette de déverrouillage. Tirez les languettes de déverrouillage vers l'extérieur pour retirer les roues du cadre. • Jedes Rad hat eine Entriegelungslasche. Ziehen Sie die Entriegelungslaschen heraus, um die Räder vom Rahmen zu entfernen. • Każde koło wyposażone jest w zakładkę zwalniającą. Pociągnąć zakładkę zwalniającą, aby zdjąć koła z ramy. • Ciascuna ruota è dotata di una linguetta di sblocco. Estrarre le linguette di sblocco per rimuovere le ruote dal telaio. • Elk wiel heeft een ontgrendelingslipje. Trek de ontgrendelingslipjes naar buiten om de wielen van het frame te halen. • Cada roda tem uma patilha de desbloqueio. Puxe as patilhas de desbloqueio para fora para retirar as rodas da estrutura. • Každé kolo má uvolňovací západku. Vytáhněte uvolňovací západky a sejměte kola z rámu. • 車輪にはそれぞれ解除タブが付いています。車輪をフレームから取り外すには、解除タブを引き出します。 • 每个车轮都有一个松开卡扣。拉出松开卡扣，将车轮从车架上取下。

كل عجلة تحتوي على لسان إطلاق. اسحب الألسنة الإطلاعية لإزالة العجلات من الإطار.

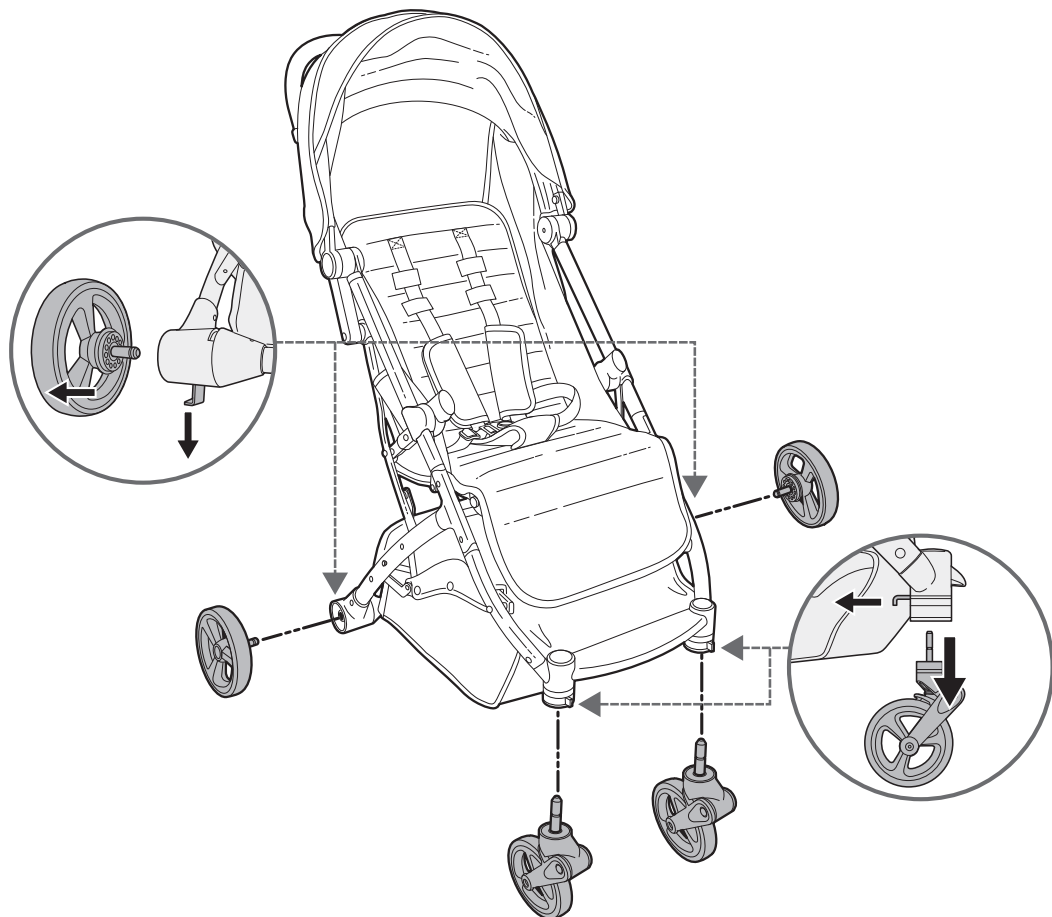

Rain cover

WARNING

- Keep away from fire!
- Make sure rain cover does not contact with the child's face during use
- Do not use on any item(s) other than that recommended by the manufacture.
- Never leave the child unattended.
- **DO NOT** use this cover indoors or when stationary in the warm air.
- Always check that the child is not overheating. **DO NOT** store near a direct heat source.
- In windy conditions, extra care should be given.
- This product is not a toy. To avoid danger of suffocation, keep away from children when not in use.
- Adult assembly required.

Funda impermeable

ADVERTENCIA

- Mantener alejado del fuego
- Asegúrese de que la funda impermeable no entra en contacto con la cara del niño durante el uso.
- No utilice el producto con artículos que no hayan sido recomendados por el fabricante.
- Nunca deje al niño desatendido.
- **NO** utilice esta funda en interiores ni si se encuentra parado en una zona cálida.
- Asegúrese en todo momento de que el niño no se está sobrecalentando. **NO** lo guarde cerca de una fuente de calor.
- En condiciones ventosas el producto precisa un mayor cuidado.
- Este producto no es un juguete. Mantener fuera del alcance de los niños cuando no se utilice, para evitar el riesgo de asfixia.
- Debe ser armado por un adulto.

Housse de pluie

MISE EN GARDE

- Éloigner du feu
- Assurez-vous que la housse de pluie n'entre pas en contact avec le visage de l'enfant pendant l'utilisation.
- N'utilisez pas ce produit sur des articles autres que ceux recommandés par le fabricant.
- Ne laissez jamais l'enfant sans surveillance.
- N'utilisez **PAS** cette housse à l'intérieur ou lorsque le véhicule est à l'arrêt dans un environnement chaud.
- Vérifiez toujours que l'enfant n'a pas trop chaud. **NE** le stockez **PAS** à proximité d'une source de chaleur directe.
- Dans des conditions venteuses, le produit nécessite davantage d'attention.
- Ce produit n'est pas un jouet. Pour éviter tout risque d'étouffement, tenir hors de portée des enfants lorsque l'objet n'est pas utilisé.
- Assemblage fait par un adulte.

Regenschutz

WARNUNG

- Von Feuer fernhalten!
- Achten Sie darauf, dass der Regenschutz während der Benutzung nicht mit dem Gesicht des Kindes in Berührung kommt.
- Nicht auf anderen als den vom Hersteller empfohlenen Gegenständen verwenden.
- Lassen Sie das Kind niemals unbeaufsichtigt.
- Verwenden Sie diese Abdeckung NICHT in Innenräumen oder bei stehender Position in warmer Umgebung.
- Achten Sie immer darauf, dass das Kind nicht überhitzt. NICHT in der Nähe einer direkten Wärmequelle aufbewahren.
- Bei windigen Bedingungen ist besondere Vorsicht geboten.
- Dieses Produkt ist kein Spielzeug. Um Erstickungsgefahr zu vermeiden, halten Sie das Gerät von Kindern fern, wenn es nicht in Gebrauch ist.
- Muss von einem Erwachsenen zusammengesetzt werden.

Osłona przeciwdeszczowa

OSTRZEŻENIE

- Przechowywać z dala od ognia!
- Podczas użytkowania należy upewnić się, że osłona przeciwdeszczowa nie dotyka twarzy dziecka.
- Nie używać na żadnych przedmiotach innych niż zalecane przez producenta.
- Nigdy nie pozostawiać dziecka bez opieki.
- NIE NALEŻY używać tej osłony w pomieszczeniach zamkniętych lub podczas postoju w otoczeniu ciepłego powietrza.
- Zawsze sprawdzać, czy dziecko nie przegrzewa się. NIE NALEŻY przechowywać w pobliżu bezpośredniego źródła ciepła.
- W warunkach wietrznych należy zachować szczególną ostrożność.
- Ten produkt nie jest zabawka. Aby uniknąć ryzyka uduszenia, nieużywany produkt należy przechowywać z dala od dzieci.
- Wymagany montaż przez osobę dorosłą.

Copertura anti pioggia

AVVERTENZA

- Tenere lontano dal fuoco!
- Assicurarsi che la copertura anti pioggia non entri in contatto con il viso del bambino durante l'uso.
- Non utilizzare su articoli diversi da quelli raccomandati dal produttore.
- Non lasciare mai il bambino incustodito.
- NON utilizzare questa copertura in ambienti chiusi o quando il prodotto è fermo in presenza di aria calda.
- Controllare sempre che il bambino non sia surriscaldato. NON riporre vicino a fonti di calore dirette.
- In caso di vento, prestare particolare attenzione.
- Questo prodotto non è un giocattolo. Per evitare il rischio di soffocamento, tenere lontano dalla portata dei bambini quando non in uso.
- Il prodotto deve essere assemblato da un adulto.

Regenkap

VAROVÁNÍ

- Držte mimo dosah ohně!
- Ujistěte se, že pláštěnka během použití nepřichází do kontaktu s obličejem dítěte.
- Nepoužívejte na žádných jiných výrobcích než těch doporučených výrobcem.
- Nikdy nenechávejte dítě bez dozoru.
- TUTO pláštěnku **NEPOUŽÍVEJTE** v interiéru nebo při stání v teplém vzduchu.
- Vždy zkontrolujte, zda se dítě nepřehřívá. NEukládejte v blízkosti zdroje tepla.
- Za větrného počasí buďte zvláště opatrní.
- Tento výrobek není hračka. Abyste předěšli nebezpečí udušení, uchovávejte je mimo dosah dětí, pokud je nepoužíváte.
- Je třeba, aby montáž vykonala dospělá osoba.

Capa de chuva

ADVERTÊNCIA

- Manter afastada do fogo!
- Certificar-se de que a capa da chuva não está em contacto com o rosto da criança durante a utilização.
- Não utilizar nenhum artigo que não seja recomendado pelo fabricante.
- Nunca deixar a criança sozinha.
- **NÃO** utilizar esta capa em interiores ou com ar quente, se não estiver em movimento.
- Verificar sempre se a criança não aquece demasiado. **NÃO** guardar próximo de uma fonte de calor direta.
- Deve ser tido um cuidado adicional em caso de vento.
- Este produto não é um brinquedo. Para evitar um risco de asfixia, manter afastado das crianças quando não estiver a ser utilizado.
- A montagem deve ser realizada por adultos.

Pláštěnka

WAARSCHUWING

- Uit de buurt van vlammen houden!
- Zorg ervoor dat de regenkap tijdens het gebruik niet in contact komt met het gezicht van het kind
- Niet gebruiken op andere voorwerpen dan deze aanbevolen door de fabrikant.
- Laat het kind nooit alleen.
- Gebruik deze hoes **NIET** binnenshuis of bij stilstaand gebruik in een warme omgeving.
- Controleer altijd of het kind niet oververhit raakt. **NIET** opbergen in de buurt van een directe warmtebron.
- Bij veel wind is extra voorzichtigheid geboden.
- Dit product is geen speelgoed. Om verstikkingsgevaar te voorkomen, buiten bereik van kinderen houden indien niet in gebruik.
- Montage door volwassenen vereist.

レインカバー

警告

- 火気厳禁！
- 使用中は、レインカバーがお子様の顔に触れないようにご注意ください。
- メーカーが推奨する以外の製品には使用しないでください。
- お子様を一人きりにしないでください。
- このカバーは、屋内や暖かい空気の停滞した場所ではお使いいただけません。
- お子様の体温が上がりすぎていないことを確認してください。高温のものに近づけないでください。
- 風強い場合は、特に注意が必要です。
- この製品はおもちゃではありません。窒息の危険を避けるため、使用しないときはお子様の手の届かない場所に置いてください。
- 大人による組み立てが必要です。

雨罩

警告

- 远离火源！
- 使用时确保雨罩不会接触儿童面部。
- 请勿将本产品用于制造商未推荐的任何其他物品。
- 切勿让孩子无人看管。
- 切勿在室内或在暖风中静止时使用此雨罩。
- 确保孩子体温不会过热。切勿置于直接热源附近。
- 在风大条件下应格外注意。
- 本产品并非玩具。为避免窒息危险，不使用时请勿让儿童接触。
- 须由成人组装。

غطاء المطر

تحذير

- أبعدته عن النار
- تأكد من أن غطاء المطر لا يلامس وجه الطفل أثناء الاستخدام
- لا تستخدمه مع أي منتج آخر غير الموصى به من قبل الشركة المصنعة
- لا تترك الطفل دون إشراف أبدًا
- لا تستخدم هذا الغطاء في الأماكن المغلقة أو عندما يكون ثابتًا في هواء دافئ
- تحقق دائمًا من أن الطفل لا يشعر بالحرارة الزائدة. لا تخزن بالقرب من مصدر حرارة مباشر
- في الظروف العاصفة، يجب اتخاذ احتياطات إضافية
- هذا المنتج ليس لعبة. لتجنب خطر الاختناق، أبعدته عن متناول الأطفال عند عدم الاستخدام
- يتطلب التركيب بواسطة شخص بالغ

**Attaching rain cover • Fixation de la housse de pluie • Colocación de la cubierta para la lluvia • Befestigung für das Regenverdeck
Mocowanie osłony przeciwdeszczowej • Fissaggio della copertura anti-pioggia • Bevestiging van de regenhoes • Colocação da capa de chuva • Pripevnění pláštěnky • レインカバーの取り付け • 安装雨罩
تثبيت غطاء المطر**

Without carseat
Sin asiento infantil
Sans siège auto
Ohne Kindersitz
Bez fotelika samochodowego
Senza seggiolino auto
Zonder autostoeltje
Sem assento infantil
Bez autosedačky
チャイルドシートなし
无儿童座椅

بدون مقعد سيارة للأطفال

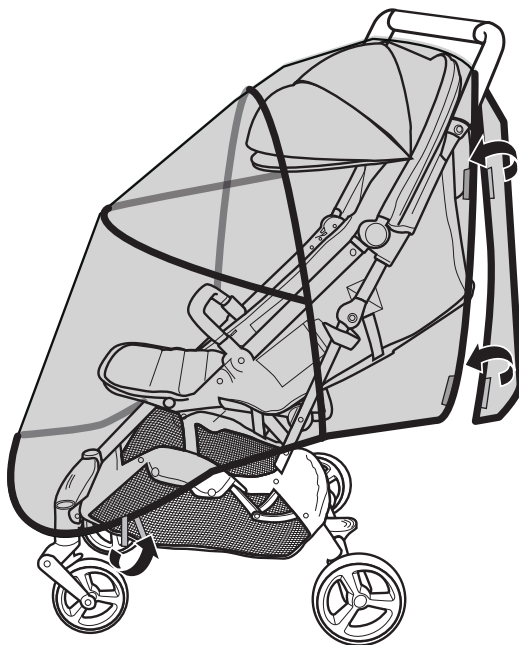

With carseat
Con asiento infantil
Avec siège auto
Mit Kindersitz
Z fotelikiem samochodowym
Con seggiolino auto
Met autostoeltje
Com assento infantil
S autosedačkou
チャイルドシートあり
带儿童座椅

مع مقعد سيارة للأطفال

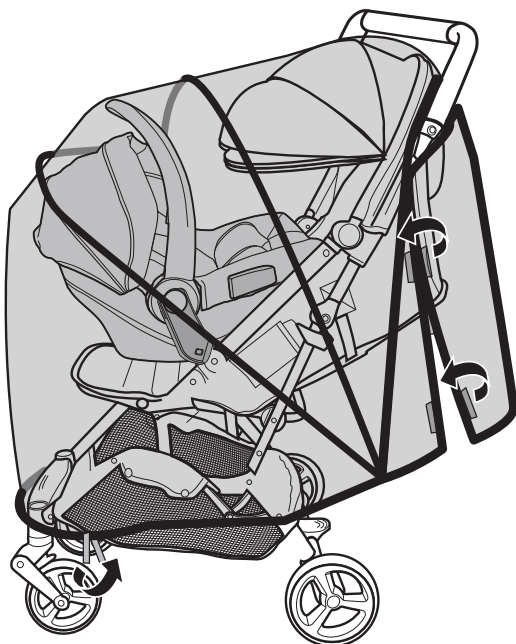

Compatible with the following car seats; adapters sold separately • Compatible con los siguientes asientos infantiles para el automóvil; los adaptadores se venden por separado • Compatible avec les sièges auto suivants ; adaptateurs vendus séparément • Kompatibel mit den folgenden Autositzen; Adapter sind separat erhältlich • Kompatybilny z następującymi fotelikami samochodowymi; adaptery sprzedawane oddzielnie • Compatibile con i seguenti seggiolini per auto; adattatori venduti separatamente • Compatibel met de volgende autostoeltjes; adapters worden apart verkocht • Compatível com as seguintes cadeiras de automóvel; aptadores vendidos em separado • Kompatibiní s následujícími autosedačkami adaptéry se prodávají samostatně • 以下のチャイルドシートに対応しています。アダプターは別売りです • متوافق مع مقاعد السيارات الآتية، تباع المحولات بشكل منفصل
兼容以下汽车座椅; 适配器单独出售

Cybex Aton Series, Britax Cypress Series, Britax Willow Series, Maxi Cosi Mico Series, Maxi Cosi Pebble Series, Joie i-Snug Series, Nuna Pipa Series

care and maintenance • cuidado y mantenimiento • entretien et nettoyage • Pflege und Wartung • pielęgnacja i konserwacja • cura e manutenzione • Verzorging en onderhoud • Cuidado e manutenção • péče a údržba • お手入れとメンテナンス • 保养与维护
الرعاية والصيانة

- Clean minor stains on fabric with cold water and mild soap.
- Clean plastic and metal surfaces with a soft damp cloth. Air dry. Do not use abrasive cleaners or solvents. Do not use bleach.
- Check seat pad harness and crotch straps weekly to ensure they are properly secured to frame.
- Limpie las manchas más pequeñas en la tela con agua fría y jabón suave.
- Limpie las superficies de plástico y metal con un paño suave y húmedo. Seque al aire libre. No use limpiadores abrasivos ni solventes. No use blanqueador.
- Revise semanalmente el arnés del revestimiento del asiento y las correas de la entrepierna para asegurarse de que estén bien fijadas al armazón.
- Nettoyer les petites taches sur le tissu à l'eau froide et au savon doux.
- Nettoyer les surfaces en plastique et en métal à l'aide d'un chiffon doux humide. Laisser sécher à l'air. Ne pas utiliser de nettoyeurs ou de solvants abrasifs. Ne pas utiliser d'eau de Javel.
- Vérifier chaque semaine les harnais du coussin du siège et les sangles de l'entrejambe pour vous assurer qu'ils sont bien attachés au châssis.
- Reinigen Sie kleinere Flecken auf Stoffen mit kaltem Wasser und milder Seife.
- Reinigen Sie Kunststoff- und Metalloberflächen mit einem weichen, feuchten Tuch. An der Luft trocknen lassen. Verwenden Sie keine Scheuermittel oder Lösungsmittel. Verwenden Sie kein Bleichmittel.
- Überprüfen Sie wöchentlich die Gurte des Sitzpolsters und die Beingurte, um sicherzustellen, dass sie richtig am Rahmen befestigt sind.
- Niewielkie plamy na tkaninie czyścić zimną wodą i łagodnym mydłem.
- Powierzchnie plastikowe i metalowe należy czyścić miękką, wilgotną ściereczką. Suszyć na powietrzu. Nie należy używać ściernych środków czyszczących ani rozpuszczalników. Nie używać wybielacza.
- Sprawdzać szelki i pasy krokowe fotelika raz w tygodniu, aby upewnić się, że są prawidłowo przymocowane do ramy.

care and maintenance • cuidado y mantenimiento • entretien et nettoyage • Pflege und Wartung • pielęgnacja i konserwacja • cura e manutenzione • Verzorging en onderhoud • Cuidado e manutenção • péče a údržba • お手入れとメンテナンス • 保养与维护
الرعاية والصيانة

- Pulire le macchie minori sui tessuti con acqua fredda e sapone neutro.
- Pulire le superfici in plastica e metallo con un panno morbido e umido. Lasciare asciugare all'aria. Non utilizzare detergenti abrasivi o solventi. Non utilizzare candeggina.
- Controllare settimanalmente l'imbracatura del cuscino e le cinghie inguinali per assicurarsi che siano correttamente fissate al telaio.
- Verwijder kleine vlekken op stof met koud water en zachte zeep.
- Reinig plastic en metalen oppervlakken met een zachte vochtige doek. Aan de lucht laten drogen. Gebruik geen schurende reinigingsmiddelen of oplosmiddelen. Gebruik geen bleekmiddel.
- Controleer wekelijks of het zitttuigje en de tussenbeenriempjes goed vastzitten aan het frame.
- Limpar as pequenas manchas no tecido com água fria e detergente neutro.
- Limpar as superfícies de plástico e metal com um pano macio e húmido. Secar ao ar. Não usar produtos de limpeza ou solventes abrasivos. Não usar lixívia.
- Inspeccionar semanalmente o arnês do assento e as correias da virilha para garantir que estão devidamente presas à estrutura.
- Drobné skvrny na tkanině vyčistěte studenou vodou a jemným mýdlem.
- Plastové a kovové povrchy otřete měkkým vlhkým hadříkem. Sušte na vzduchu. Nepoužívejte abrazivní čisticí prostředky ani rozpouštědla. Nepoužívejte bělidla.
- Každý týden zkontrolujte popruhy autosedačky a rozkrokové popruhy, abyste se ujistili, že jsou správně připevněny k rámu.
- 布地についた小さな汚れは、冷水と中性石鹼で落とします。
- プラスチックや金属の表面は、湿らせた柔らかい布で拭いてください。自然乾燥。研磨剤入りのクリーナーや溶剤は使用しないでください。漂白剤は使用しないでください。
- シートパッドハーネスと股ベルトがフレームに正しく固定されているか、毎週点検してください。
- 用冷水和溫和肥皂清潔织物上的輕微污漬。
- 用柔軟的濕布清潔塑料和金屬表面。風干。請勿使用研磨性清潔劑或溶劑。不可漂白。
- 每周檢查座墊安全帶和裆帶，確保它們正確固定在框架上。

قم بتنظيف البقع الصغيرة على النسيج باستخدام ماء بارد وصابون خفيف
قم بتنظيف الأسطح البلاستيكية والمعدنية باستخدام قطعة قماش ناعمة مبللة. اتركها تجف بالهواء
لا تستخدم منظفات قاسية أو مذيبات. لا تستخدم المبيضات
تحقق من حزام حماية والأشرطة أسبوعياً للتأكد من تثبيتها السليم على الإطار

MANUFACTURED FOR • FABRIQUÉ POUR **kids2! Kids II**® ©2025 KIDS2, LLC www.kids2.com/help

KIDS2, LLC ATLANTA, GA USA 30305 • 1-800-230-8190

IMPORTED BY • IMPORTÉ PAR

KIDS2 CANADA CO. PO BOX 54059, RPA LAWRENCE PLAZA, TORONTO, ON. M6A 3B7

KIDS2 AUSTRALIA PTY LIMITED CASTLE HILL, NSW AUSTRALIA 2154 • (02) 9894-1855

KIDS2 JAPAN K.K. c/o ARK Outsourcing KK 4-3-5-704, Ebisu, Shibuya-ku, Tokyo, Japan 150-0013 • (03) 5322-6081

KIDS2 UK LTD. GROUND FLOOR, SUITE A1A, BREAKSPEAR PARK, BREAKSPEAR WAY, HEMEL HEMPSTEAD,

HP2 4TZ • +44 01582 816 080

KIDS2 EUROPE BV 5 KEIZERS, KEIZERSGRACHT 287, 1016 ED AMSTERDAM, NETHERLANDS • +31 20 2410934

KIDS2 US MÉXICO S.A. DE C.V. • (55) 5292-8488

MADE IN CHINA • HECHO EN CHINA • FABRIQUÉ EN CHINE • HERGESTELLT IN CHINA • WYPRODUKOWANO W CHINACH • PRODOTTO IN CINA • GEMAAKT IN CHINA

FABRICADO NA CHINA • VYROBENO V ČINĚ • 中国製 • 中国制造 • صنع في الصين

