

# ingenuity™

16869 - BSN



## Proper Positioner™ 7-in-1 Deluxe High Chair - Chambray™

High Chair • Silla Alta • Chaise Haute • Hochstuh  
Krzesełko do karmienia • Seggiolone • Kinderstoel

---

[ingenuitybaby.com](http://ingenuitybaby.com)

# ENGLISH

IMPORTANT! READ CAREFULLY AND KEEP FOR FUTURE REFERENCE

## WARNING

### WHEN USED AS A ROCKING INFANT SEAT (0-6 MONTHS):

#### **FALL HAZARD:**

Children have suffered head injuries falling from rockers.

- NEVER leave the child unattended.
- ALWAYS use the restraint system. Adjust to fit snugly.
- DO NOT move or lift this product with the baby inside it.
- STOP using product when baby starts trying to sit up or has reached 20 lb (9kg), whichever comes first.
- NEVER use this product on an elevated surface (e.g. a table). ALWAYS use on the floor.
- DO NOT place this product near a window as it can be used as step by the child and cause the child to fall out of the window.
- Be aware of the risk of open fires and other sources of strong heat in the vicinity of the product.
- DO NOT place this product near a window where cords from blinds or curtains could strangle a child.

**SUFFOCATION HAZARD:** Babies have suffocated when seats tipped over on soft surfaces.

- NEVER use on a bed, sofa, cushion, or other soft surface.
- Stay near and watch baby during use. This product is not safe for sleep or unsupervised use. If baby falls asleep, remove baby as soon as possible and place baby on a firm, flat sleep surface such as a crib or bassinet.
- Never let the child sleep in this product.
- NEVER attach any additional strings or straps to product.
- NEVER use as an infant carrier or for automobile or airline travel.

### WHEN USED AS A RECLINING SEAT (0-6 MONTHS):

#### **FALL HAZARD:**

Children have suffered severe head injuries including skull fractures when falling from high chairs. Falls can happen suddenly if child is not restrained properly.

- Always use restraints, and adjust to fit snugly. The harness must always be used and correctly fitted. Most injuries from high chairs are caused by falls.
- It is dangerous to use this product on an elevated surface (e.g. a table).
- NEVER lift or carry baby in product.
- STOP using product when baby starts trying to sit up or has reached 20 lb (9kg), whichever comes first.
- Never let the child sleep in this product.
- This product does not replace a cot or a crib. Should the child fall asleep, then it should be placed in a suitable cot or crib.
- NEVER use as an infant carrier for automobile or airline travel.
- NEVER attach any additional strings or straps to product.

**WHEN USED AS A BOOSTER SEAT (6 MONTHS–3 YEARS):**

Children have suffered head injuries, including skull fractures, after falling with or from booster seats.

- Always use the restraint system and ensure it is correctly fitted. Adjust to fit snugly. The tray is not designed to hold the child in the product.
- This product is intended only for children who can sit unaided (minimum 6 months of age) and up to 36 months or a maximum weight of 33lbs./15kg., whichever comes first.
- Always use the chair attachment system and ensure it is correctly fitted before use. Always secure the product to the chair using the bottom and back attachment straps.
- Never use on a seat that does not have a seat back. Do NOT use the product on a pedestal chair, swivel chair, rocking chair, stool, bench or any other nonadult four legged chair.
- Always check the security and the stability of the product on the adult chair before use.
- Ensure that the adult chair supporting the product is placed in a position where the child is not able to use its feet to push against the table or any other structure as this can cause the tip over of the adult chair supporting the product.
- Do not use on an adult chair unless the seat bottom is at least 15" (38 cm) wide and 19.5" (50 cm) deep, and the seat back is at least 13.5" (34 cm) tall.
- Only use kickstand in booster seat mode.
- Prevent serious injury or death. Do not use this product in motor vehicles.

**WHEN USED AS A HIGH CHAIR (6 MONTHS–3 YEARS) AND TODDLER HIGH CHAIR (3 YEAR-5 YEARS):****FALL HAZARD:**

- Children have suffered severe head injuries including skull fractures when falling from high chairs. Falls can happen suddenly if child is not restrained properly.
- Always use restraints, and adjust to fit snugly. The harness must always be used and correctly fitted. Most injuries from high chairs are caused by falls.
- Always use the restraint system.
- Tray is not designed to hold child in chair.
- Intended only for children who can sit unaided.
- Keep children away when unfolding and folding this product to avoid injury.
- Advice to apply wheel locks/ bracks when not moving the high chair.
- When used as a high chair, this product is intended for children up to 3 years or a maximum weight of 33 lbs./15kg. When used as a toddler high chair, this product is intended for children up to 5 years or a maximum weight of 50 lbs./22.6 kg.

## **WHEN USED IN ANY MODE:**

- ALWAYS follow the manufacturer's instructions.
- Be aware of the risk of open fires and other sources of strong heat in the vicinity of the product. To avoid burns, keep the child away from hot liquids, ranges, radiators, space heaters, fireplaces, and any other hot surfaces.
- To avoid strangulation, never place near a window with cords for blinds or drapes.
- To avoid injuries caused by falls or by access to dangerous items, position product away from solid structures, benches, furniture, walls, and electrical cords.
- Always use the high chair on a flat, even surface. Do not elevate high chair on table or any structure.
- Be aware of the risk of tilting when your child can push its feet against a table or any other structure.
- Never allow child to push away from table.
- Never lift and carry child in the product.
- Stay near and watch your child during use. Never leave the child unattended.
- Do not use this product if it is damaged, broken, torn, or has missing parts.
- Do not use this product unless all components are correctly fitted and adjusted.
- Falling hazard: Prevent your child from climbing on the product.
- It can be dangerous to allow other children to play near the product.
- Position the high chair away from solid structures and benches to avoid injuries caused by falls and by access to dangerous items.
- DO NOT allow your child to play around a folded high chair as it may fall.

## **IMPORTANT**

- Adult assembly required.
- Please read all instructions before assembly and use of the product.
- Care should be taken in unpacking and assembly.
- Examine product frequently for damaged, missing, or loose parts.
- DO NOT use if any parts are missing, damaged, or broken.
- Contact Kids2 for replacement parts and instructions if needed. Never substitute parts.

## **Care and Cleaning**

- **Seat pad/Body Support** – Can be cleaned by sponging with warm water and a mild detergent. (Do not immerse in water.) Never clean with abrasive, ammonia-based, bleach-based, or spirit-type cleaners. Seat pad must be dried thoroughly on a flat surface before using or storing. Do not spin or tumble dry.
- **Tray** – Dishwasher safe. Wipe clean with a soft, clean cloth and mild soap.
- **Tray Insert** – Dishwasher safe. Wipe clean with a soft, clean cloth and mild soap.
- **Frame** – Wipe the metal frame with soft, clean cloth and mild soap.
- **Harness/Straps** – Remove from frame. Machine wash with cold water, gentle cycle. No bleach. Air Dry.



**CAUTION:** CARELESSNESS CAUSES FIRE. COVER(S) AND FILLING(S) HAVE BEEN TESTED TO ENSURE COMPLIANCE WITH THE FURNITURE AND FURNISHINGS (FIRE) (SAFETY) REGULATIONS 1988.

# ESPAÑOL

¡IMPORTANTE! LEER DETENIDAMENTE Y CONSERVAR PARA REFERENCIA FUTURA



## ADVERTENCIA

### **CUANDO SE UTILIZA COMO SILLA MECEDORA PARA BEBÉS (0-6 MESES):**

#### **PELIGRO DE CAÍDAS:**

- Algunos niños han sufrido heridas en la cabeza al caerse de la hamaca mecedora.
- NUNCA deje al niño solo.
- SIEMPRE use el sistema de sujeción. Ajústelo hasta que quede firme.
- NO mueva ni levante este producto con el bebé adentro.
- DEJE de usar el producto cuando el bebé empiece a intentar sentarse o haya alcanzado los 9 kg (20 lb), lo que ocurra primero.
- NUNCA use este producto en una superficie elevada (p. ej. en una mesa). SIEMPRE úselo sobre el suelo.
- NO colocar cerca de ventanas ya que los niños podrían usarlo para subirse a ellas, con el consiguiente peligro de caída.
- NO acercarse a fuego directo ni a cualquier otra fuente de calor directo.
- NO colocar cerca de ventanas con cortinas cuyos cables puedan suponer peligro de asfixia.

#### **PELIGRO DE ASFIXIA:** Algunos bebés se han asfixiado al voltearse las sillas sobre superficies blandas.

- NUNCA utilice el producto sobre una cama, un sofá, un almohadón u otra superficie blanda.
- Supervisar en todo momento el uso del producto por parte del niño. Producto no apto como lugar de descanso ni para su uso sin supervisión de adultos. Si el bebé se queda dormido, retirar de él y tumbar en una superficie firme y plana, como una cuna o un moisés.
- Nunca deje que el niño duerma sobre este producto.
- NUNCA sujete cuerdas ni correas adicionales al producto.
- NUNCA utilice el producto como un portabebés para viajar en automóvil o en avión.

### **CUANDO SE UTILICE COMO UN ASIENTO RECLINABLE (0-6 MESES):**

#### **PELIGRO DE CAÍDAS:**

Los niños han sufrido graves traumatismos craneoencefálicos, incluidas fracturas de cráneo, al caerse de las tronas. Las caídas pueden producirse repentinamente si el niño no está bien sujeto.

- Utilice siempre sistemas de retención y ajústelos para que queden bien sujetos. El arnés debe utilizarse siempre y ajustarse correctamente. La mayoría de las lesiones provocadas por las tronas se deben a caídas.
- Es peligroso utilizar este producto sobre una superficie elevada (por ejemplo, una mesa).
- NUNCA levante o lleve al bebé en el producto.
- DEJE de usar el producto cuando el bebé empiece a intentar sentarse o haya alcanzado los 9 kg (20 lb), lo que ocurra primero.
- NUNCA DEJE que el niño duerma en este producto.
- Este producto no puede servir como sustitutivo de una cuna. Si el niño se queda dormido, debe colocarse en una cuna adecuada.
- No utilizar NUNCA como portabebés en viajes en automóvil o avión.
- NUNCA añada cuerdas o correas adicionales al producto.

## **CUANDO SE UTILIZA COMO ASIENTO ELEVADOR (6 MESES-3 AÑOS):**

Los niños han sufrido traumatismos craneoencefálicos, incluidas fracturas de cráneo, tras caerse con o desde los asientos elevadores.

- Utilice siempre el sistema de retención y asegúrese de que está correctamente colocado. Ajustelo para que quede bien sujeto. La bandeja no ha sido diseñada para sujetar al niño en el producto.
- Este producto está pensado únicamente para niños que puedan sentarse sin ayuda (mínimo 6 meses de edad) y hasta los 36 meses o un peso máximo de 33 libras/15 kilos, lo que ocurra primero.
- Utilice siempre el sistema de fijación a la silla y asegúrese de que está correctamente colocado antes de su uso. Fije siempre el producto a la silla utilizando las correas de sujeción inferior y posterior.
- No utilizar nunca en un asiento que no tenga respaldo. NO utilice el producto en una silla con pedestal, silla giratoria, mecedora, taburete, banco o cualquier otra silla de cuatro patas que no sea para adultos.
- Compruebe siempre la seguridad y la estabilidad del producto en la silla de adulto antes de utilizarlo.
- Asegúrese de que la silla de adulto que sostiene el producto esté colocada en una posición en la que el niño no pueda utilizar sus pies para empujar contra la mesa o cualquier otra estructura, ya que esto puede provocar el vuelco de la silla de adulto que sostiene el producto.
- No lo utilice en una silla para adultos a menos que la parte inferior del asiento tenga una anchura mínima de 15 pulgadas (38 cm) y una profundidad mínima de 19,5 pulgadas (50 cm), y el respaldo tenga una altura mínima de 13.5 pulgadas (34 cm).
- Utilice el pie de apoyo sólo en el modo de asiento elevador.
- Prevenir de lesiones graves o la muerte. No utilice este producto en vehículos a motor.

## **CUANDO SE UTILIZA COMO TRONA (6 MESES-3 AÑOS) Y TRONA PARA NIÑOS**

### **PEQUEÑOS (3 AÑOS-5 AÑOS):**

#### **PELIGRO DE CAÍDAS:**

- Los niños han sufrido graves traumatismos craneoencefálicos, incluidas fracturas de cráneo, al caerse de las tronas. Las caídas pueden producirse repentinamente si el niño no está bien sujeto.
- Utilice siempre sistemas de retención y ajústelos para que queden bien sujetos. El arnés debe utilizarse siempre y ajustarse correctamente. La mayoría de las lesiones provocadas por las tronas se deben a caídas.
- Utilice siempre el sistema de retención.
- La bandeja no ha sido diseñada para sujetar al niño en la silla.
- Pensado únicamente para niños que puedan sentarse sin ayuda.
- Para evitar lesiones, mantenga a los niños alejados cuando pliegue y despliegue este producto.
- Consejos para bloquear las ruedas de la trona cuando no esté en movimiento.
- Cuando se utiliza como trona, este producto está pensado para niños de hasta 3 años o un peso máximo de 33 libras/15 kilos. Cuando se utiliza como trona para niños pequeños, este producto está pensado para niños de hasta 5 años o un peso máximo de 50 libras/22,6 kilos.

## CUANDO SE UTILIZA EN CUALQUIER MODO:

- Siga SIEMPRE las instrucciones del fabricante.
- Tenga en cuenta el riesgo de fuegos abiertos y otras fuentes de calor intenso en las proximidades del producto. Para evitar quemaduras, mantenga al niño alejado de líquidos calientes, hornillos, radiadores, calefactores, chimeneas y cualquier otra superficie caliente.
- Para evitar estrangulamientos, nunca lo coloque cerca de una ventana con cordones para persianas o cortinas.
- Para evitar lesiones causadas por caídas o por el acceso a elementos peligrosos, coloque el producto lejos de estructuras sólidas, bancos, muebles, paredes y cables eléctricos.
- Utilice siempre la trona sobre una superficie plana y lisa. No eleve la trona sobre una mesa o cualquier estructura similar.
- Tenga en cuenta el riesgo de vuelco cuando su hijo pueda empujar sus pies contra una mesa o cualquier otra estructura similar.
- Nunca permita que el niño se aleje de la mesa.
- No levante ni transporte nunca al niño en el producto.
- Permanezca cerca y vigile al niño durante el uso. No deje nunca al niño desatendido.
- No utilice este producto si está dañado, roto, rasgado o le faltan piezas.
- No utilice este producto a menos que todos los componentes estén correctamente instalados y ajustados.
- Peligro de caída: Evite que su hijo se suba al producto.
- Puede ser peligroso permitir que otros niños jueguen cerca del producto.
- Coloque la trona lejos de estructuras sólidas y bancos para evitar lesiones causadas por caídas y por el acceso a objetos peligrosos.
- NO permita que su hijo juegue alrededor de una trona plegada, ya que podría caerse.

## IMPORTANTE

- Se requiere el armado por parte de un adulto.
- Por favor lea todas las instrucciones antes de armar y usar el producto.
- Se debe tener cuidado al desempacar y armar el producto.
- Examine el producto con frecuencia para controlar que no haya piezas dañadas, faltantes o flojas.
- NO lo utilice si se extravía, daña o rompe alguna pieza.
- De ser necesario, contacte a Kids2 para obtener piezas de repuesto e instrucciones. Nunca sustituya las piezas.

## Cuidado y limpieza

- **Almohadilla del asiento/Sujeción del cuerpo** – Se puede limpiar pasando una esponja con agua tibia y jabón suave. (No sumerja el producto en agua). Nunca use limpiadores abrasivos, a base de amoníaco, blanqueadores ni alcohol. La almohadilla para asiento debe secarse completamente sobre una superficie plana antes de usarla o guardarla. No use la función de centrifugado ni seque en secadora.
- **Bandeja** – Apto para lavavajillas. Limpie con un paño suave, limpio y un jabón suave.
- **Insertar Bandeja** – Apto para lavavajillas. Limpie con un paño suave, limpio y un jabón suave.
- **Armazón** – Retire del armazón. Limpie el armazón de metal con un paño suave, limpio y con jabón suave.
- **Arnés/Correas** – Lave en lavadora con agua fría y ciclo suave. No use blanqueador. Deje secar al aire.



**PRECAUCIÓN:** LOS DESCUIDOS PROVOCAN INCENDIOS. LAS CUBIERTAS Y LOS RELLENOS HAN SIDO PROBADOS PARA ASEGURAR QUE CUMPLEN CON LAS REGLAMENTACIONES (DE INCENDIO) (DE SEGURIDAD) SOBRE MUEBLES Y ACCESORIOS DE 1988.

# FRANÇAIS

IMPORTANT! LIRE ATTENTIVEMENT ET CONSERVER POUR UNE CONSULTATION ULTERIEURE



## AVERTISSEMENT

### UTILISATION DU SIEGE BALANCELLE (0-6 MOIS):

#### **RISQUE DE CHUTE:**

- Des enfants ont subi des blessures à la tête en tombant de leur balancelle.
- NE JAMAIS laisser l'enfant sans surveillance.
- TOUJOURS utiliser le système de retenue. Les sangles doivent être bien ajustées.
- NE PAS déplacer ou soulever ce produit lorsque le bébé s'y trouve.
- NE PLUS utiliser ce produit quand bébé peut rester assis seul ou pèse 20 lb (9kg) max.
- NE JAMAIS utiliser le produit en hauteur (par exemple, sur une table). TOUJOURS poser sur le sol.
- NE JAMAIS laisser ce produit près d'une fenêtre car il pourrait servir de marchepied à un enfant et lui permettre de sauter par la fenêtre.
- Veillez à éloigner ce produit des feux de cheminée et autres sources de forte chaleur.
- NE JAMAIS laisser ce produit près de fenêtres munies de rideaux ou stores avec cordons pour éviter tout risque d'étranglement.

**RISQUE D'ASPHYXIE :** Des bébés se sont étouffés lorsque le siège, placé sur une surface souple, a basculé.

- NE JAMAIS installer sur un lit, un canapé, un coussin, ou une autre surface souple.
- Restez près de bébé et soyez vigilants pendant l'utilisation de cet article. Votre enfant n'est pas en sécurité lorsqu'il utilise seul cet article. Lorsque bébé s'endort, déplacez-le dès que possible et couchez-le sur une surface plane et rigide, un landau ou lit d'enfant par exemple.
- Ne laissez jamais l'enfant dormir dans cet article.
- NE JAMAIS attacher de cordes ou de courroies supplémentaires.
- NE JAMAIS utiliser comme porte-bébé dans une voiture ou un avion.

### UTILISATION DU SIEGE INCLINABLE (0-6 MOIS):

#### **RISQUE DE CHUTE:**

L'enfant peut se blesser à la tête ou se la fracturer en tombant de sa chaise haute. Il y a risque de chute quand l'enfant n'est pas bien attaché.

- Utilisez toujours les sangles fournies et ajustez-les bien. Mettez toujours le harnais et attachez-le correctement. La plupart des blessures en chaises hautes sont dues à des chutes.
- N'utilisez pas cet article sur des surfaces élevées, c'est dangereux (i.d. une table).
- NE JAMAIS soulever ou porter bébé dans cet article.
- NE PLUS utiliser ce produit quand bébé peut rester assis seul ou pèse 20 lb (9kg) max.
- Ne jamais laisser l'enfant dormir dans ce siège.
- Cet article ne remplace pas un couffin ni un berceau. Quand l'enfant s'endort, passez-le à un vrai berceau ou couffin.
- NE JAMAIS utiliser pour transporter l'enfant en voiture ou en avion.
- NE JAMAIS ajouter de cordes ou sangles à cet article.

## **UTILISATION DU REHAUSSEUR (6 MOIS-3 ANS):**

L'enfant peut se blesser à la tête ou se la fracturer en tombant de son rehausseur.

- Utilisez toujours le système d'attaches et ajustez-le correctement. La tablette n'est pas faite pour supporter le poids de l'enfant.
- Ce produit a été conçu pour les enfants restant assis seuls (minimum 6 mois) et jusqu'à 36 mois ou pesant 33lbs./15kg., max.
- Utilisez toujours le système d'attache du siège et vérifiez qu'il est bien fixé avant utilisation. Toujours attacher le produit à la chaise en utilisant les sangles du dessous et de l'arrière.
- Ne jamais utiliser pour siège sans dossier de siège. Ne jamais utiliser le produit sur une chaise à piedestal, chaise pivotante, rocking chair, tabouret, banc ou autre chaise enfant à quatre pattes.
- Vérifiez toujours la sécurité et stabilité du produit sur la chaise adulte avant utilisation.
- Vérifiez que la chaise adulte est posée de façon à ce que l'enfant ne puisse pousser sur la table ou autre structure avec ses pieds et ne risque de tomber à la renverse de la chaise adulte.
- Ne pas utiliser sur une chaise adulte sauf si le bas du siège mesure au moins 15 pouces (38 cm) de large et 19.5 pouces (50 cm) de profondeur, et le dossier de la chaise mesure 13.5 pouces (34 cm) de haut.
- Utiliser seulement la poignée en mode rehausseur.
- Evitez toute blessure grave ou mortelle. Ne pas utiliser dans les voitures. serious injury or death.

## **UTILISATION DE LA CHAISE HAUTE (6 MOIS-3 ANS) ET CHAISE HAUTE POUR LES GRANDS (3-5 ANS):**

### **RISQUE DE CHUTE:**

- L'enfant peut se blesser à la tête ou se la fracturer en tombant de sa chaise haute. Il y a risque de chute quand l'enfant n'est pas bien attaché.
- Utilisez toujours les sangles fournies et ajustez-les bien. Mettez toujours le harnais et attachez-le correctement. La plupart des blessures en chaises hautes sont dues à des chutes.
- Utilisez toujours le système d'attaches.
- La tablette n'est pas conçue pour supporter le poids de l'enfant.
- Conçu pour enfants pouvant s'asseoir seuls.
- Afin d'éviter tout risque de blessure, éloigner les enfants avant de déplier et de replier ce produit.
- Conseils pour verrouiller les roues / mettre les freins quand la chaise haute est immobile.
- Utilisation de la chaise haute : produit conçu pour les enfants jusqu'à 3 ans max. ou pesant 33 lbs./15kg max. Utilisation de la chaise haute pour grands enfants : article conçu pour enfants jusqu'à 5 ans ou pesant 50 lbs./22.6 kg max.

## **TOUS MODES CONFONDUS :**

- TOUJOURS suivre les instructions du manuel d'instructions.
- Faites attention aux feux et autres sources de chaleur proches du produit. Afin d'éviter toutes brûlures, éloignez l'enfant des liquides chauds, radiateurs, appareils de chauffage, cheminées et autres surfaces brûlantes.
- Pour éviter tout risque d'étranglement, ne jamais poser près d'une fenêtre munie de cordelette de type stores ou double rideaux.
- Evitez toutes blessures dues à des chutes ou objets dangereux; Eloignez le produit des structures solides, bancs, murs et câbles électriques.
- Toujours utiliser la chaise haute sur une surface plane. Ne pas surélever la chaise haute sur une table ou autre structure.
- Evitez tout risque de renversement; l'enfant peut pousser avec ses pieds sur la table ou sur d'autres structures.
- Ne pas laisser l'enfant pousser sur la table.
- Ne jamais transporter ou soulever l'enfant dans ce produit.
- Restez près de l'enfant pendant l'utilisation du produit. Ne jamais laisser l'enfant seul.
- Ne pas utiliser ce produit s'il est endommagé, cassé, bancal ou s'il manque des pièces.
- Ne pas utiliser ce produit quand des éléments ne sont pas bien fixés ou ajustés.
- Risque de chute: Empêchez votre enfant de monter dans ce produit.
- Ne laissez-pas d'autres enfants s'approcher du produit ou jouer près de celui-ci.
- Positionnez la chaise haute loin des structures solides ou des bancs afin d'éviter toute blessure due à des chutes ou objets dangereux.
- NE JAMAIS permettre que votre enfant joue près de la chaise haute, une fois pliée; elle pourrait tomber.

## **IMPORTANT**

- Le montage doit être effectué par un adulte
- Veuillez lire toutes les instructions avant le montage et l'utilisation de ce produit.
- Prendre toutes les précautions requises lors du déballage et du montage.
- Examiner régulièrement le produit afin de vérifier qu'aucune pièce n'est endommagée, manquante ou mal fixée.
- NE PAS utiliser le produit s'il manque des pièces ou si elles sont endommagées ou cassées.
- Si nécessaire, contactez Kids2 pour obtenir des pièces de rechange et des instructions. Ne jamais substituer de pièces.

## **Entretien et nettoyage**

- **Coussin du siège/Support anatomique** – utiliser une éponge, de l'eau tiède et un détergent doux. (Ne pas plonger dans l'eau.) Ne jamais nettoyer avec des produits abrasifs, à base de Javel ou d'alcool. Le coussin du siège doivent être séchés intégralement sur une surface plane avant d'être utilisés ou rangés. Ne pas sécher en machine.
- **Plateau** – lave-vaisselle. Essuyer avec un chiffon doux et propre et un savon doux.
- **Bac d'insertion** – lave-vaisselle. Essuyer avec un chiffon doux et propre et un savon doux.
- **Cadre** – nettoyer le cadre métallique à l'aide d'un chiffon doux, propre et un détergent ordinaire.
- **Harnais/Bretelles** – À retirer du cadre. Lavage en machine à l'eau froide, cycle délicat. Javel interdite. Séchage à l'air libre.



**MISE EN GARDE : LA NÉGLIGENCE EST CAUSE D'INCENDIES. LA OU LES HOUSSES ET GARNITURES ONT ÉTÉ TESTÉES POUR LEUR CONFORMITÉ À LA RÉGLEMENTATION DE 1988 SUR LA SÉCURITÉ INCENDIE RELATIVE AU MOBILIER ET À L'AMEUBLEMENT.**

# DEUTSCHE

WICHTIG! AUFMERKSAM DURCHLESEN UND FÜR SPÄTERES NACHSCHLAGEN AUFBEWAHREN



## WARNUNG

### **BEI NUTZUNG ALS SCHAUKELSITZ FÜR KINDER (0-6 MONATE):**

#### **STURZGEFAHR:**

- Kinder haben bei Stürzen von Schaukelliegen Kopfverletzungen erlitten.
- NIEMALS das Kind unbeaufsichtigt lassen.
- NIEMALS das Gurtsystem verwenden. Die Gurte für einen sicheren Sitz am Baby anpassen.
- NICHT dieses Produkt bewegen oder hochheben, wenn sich das Baby darin befindet.
- Verwenden Sie das Produkt NICHT MEHR, wenn Ihr Baby anfängt, sich selbst aufzusetzen, oder wenn es 9 kg (20 lb) erreicht hat, je nachdem, was zuerst eintritt.
- NIEMALS dieses Produkt auf einer erhöhten Fläche (z. B. einem Tisch) abstellen. IMMER auf den Fußboden stellen.
- Stellen Sie dieses Produkt NICHT in der Nähe eines Fensters auf, da es vom Kind als Stufe benutzt werden kann und das Kind aus dem Fenster fallen könnte.
- Beachten Sie die Gefahr von offenem Feuer und anderen starken Wärmequellen in der Nähe des Produkts.
- Stellen Sie dieses Produkt NICHT in der Nähe eines Fensters auf, wo die Schnüre von Jalousien oder Vorhängen ein Kind strangulieren könnten.

**ERSTICKUNGSGEFAHR:** Babys sind bereits erstickt, weil ein Sitz auf einer weichen Oberfläche umgekippt ist.

- NIEMALS auf einem Bett, Sofa, Kissen oder einer anderen weichen Oberfläche abstellen.
- Bleiben Sie in der Nähe und beobachten Sie Ihr Baby während der Benutzung. Dieses Produkt ist nicht sicher für den Schlaf oder den unbeaufsichtigten Gebrauch. Wenn Ihr Baby einschläft, nehmen Sie es so schnell wie möglich heraus und legen Sie es auf eine feste, flache Unterlage, wie z.B. ein Kinderbett oder einen Stubenwagen.
- Lassen Sie Ihr Kind niemals in diesem Produkt schlafen.
- NIEMALS zusätzliche Schnüre oder Gurte am Produkt anbringen.
- NIEMALS als Babytrage im Auto oder auf Flugreisen verwenden.

### **BEI VERWENDUNG ALS LIEGESITZ (0-6 MONATE):**

#### **STURZGEFAHR:**

Kinder haben bei Stürzen von Hochsitzen schwere Kopfverletzungen einschließlich Schädelfrakturen erlitten. Stürze können unvermittelt passieren, wenn das Kind nicht richtig gesichert ist.

- Verwenden Sie immer Gurte und stellen Sie diese so ein, dass sie gut sitzen. Der Gurt muss immer benutzt und korrekt angelegt werden. Die meisten Verletzungen bei Hochsitzen werden durch Stürze verursacht.
- Es ist gefährlich, dieses Produkt auf einer erhöhten Oberfläche (z.B. einem Tisch) zu verwenden.
- Heben oder tragen Sie Ihr Baby NIEMALS wenn es sich in dem Produkt befindet.
- Verwenden Sie das Produkt NICHT MEHR, wenn Ihr Baby anfängt, sich selbst aufzusetzen, oder wenn es 9 kg (20 lb) erreicht hat, je nachdem, was zuerst eintritt.
- Lassen Sie Ihr Kind niemals in diesem Produkt schlafen.
- Dieses Produkt ist kein Ersatz für ein Kinderbett oder eine Krippe. Sollte das Kind einschlafen, sollte es in ein geeignetes Kinderbett oder eine Krippe gelegt werden.

- Verwenden Sie diesen Sitz NIEMALS als Tragesitz für Kleinkinder unterwegs im Auto oder im Flugzeug.
- Bringen Sie NIEMALS zusätzliche Schnüre oder Bänder am Produkt an.

## **BEI NUTZUNG ALS SITZERHÖHUNG (6 MONATE-3 JAHRE):**

Kinder haben nach Stürzen von oder aus Sitzerrhöhungen Kopfverletzungen, einschließlich Schädelfrakturen, erlitten.

- Benutzen Sie immer das Sicherungssystem und vergewissern Sie sich, dass es korrekt angelegt ist. Stellen Sie es so ein, dass es gut sitzt. Das Tablett ist nicht dafür entworfen, das Kind im Produkt zu halten.
- Dieses Produkt ist nur für Kinder gedacht, die ohne Hilfe sitzen können (ab einem Alter von 6 Monaten) und bis zu einem Alter von 36 Monaten oder einem Höchstgewicht von 15 kg, je nachdem, was zuerst eintritt.
- Verwenden Sie immer das Sicherungssystem für den Sitz und vergewissern Sie sich vor der Verwendung, dass es korrekt angebracht ist. Befestigen Sie das Produkt immer mit den unteren und hinteren Befestigungsgurten am Sitz.
- Verwenden Sie das Produkt niemals auf einem Sitz ohne Rückenlehne. Verwenden Sie das Produkt NICHT auf einem Sockelstuhl, Drehstuhl, Schaukelstuhl, Hocker, einer Bank oder einem anderen vierbeinigen Stuhl, der nicht für Erwachsene gedacht ist.
- Überprüfen Sie vor dem Gebrauch immer die Sicherheit und die Stabilität des Produkts auf dem Stuhl für Erwachsene.
- Stellen Sie sicher, dass der Stuhl für Erwachsene, auf dem das Produkt sich befindetet, so platziert ist, dass das Kind nicht mit den Füßen gegen den Tisch oder eine andere Struktur stoßen kann, da dies zum Umkippen des Stuhls führen kann, auf dem das Produkt steht.
- Verwenden Sie einen Stuhl nur dann, wenn die Sitzfläche mindestens 38 cm (15") breit und 50 cm (19,5") tief ist und die Rückenlehne mindestens 34 cm (13,5") hoch ist.
- Verwenden Sie den Ständer nur im Sitzerrhöhungsmodus.
- Verhindern Sie schwere Verletzungen oder Tod. Verwenden Sie dieses Produkt nicht in Kraftfahrzeugen.

## **BEI NUTZUNG ALS HOCHSTUHL (6 MONATE-3 JAHRE) UND**

### **KLEINKIND-HOCHSTUHL (3 JAHRE-5 JAHRE):**

#### **STURZGEFAHR:**

- Kinder haben bei Stürzen von Hochsitzen schwere Kopfverletzungen einschließlich Schädelfrakturen erlitten. Stürze können unvermittelt passieren, wenn das Kind nicht richtig gesichert ist.
- Verwenden Sie immer die Sicherheitsgurte und stellen Sie diese so ein, dass sie gut sitzen. Der Gurt muss unbedingt jederzeit verwendet und korrekt angelegt werden. Die meisten Verletzungen durch Hochstühle werden durch Stürze verursacht.
- Verwenden Sie immer das Sicherungssystem.
- Das Tablett ist nicht dafür gedacht, das Kind im Sitz zu halten.
- Für Kinder, die bereits selbstständig sitzen können.
- Stellen Sie sicher, dass Kinder außer Reichweite sind, wenn Sie das Produkt auseinander- oder zusammenfalten, um Verletzungen zu vermeiden.
- Empfehlung, die Räder und Bremsen festzustellen, wenn der Sitz nicht bewegt wird.
- Bei Verwendung als Hochstuhl ist dieses Produkt für Kinder bis zu 3 Jahren oder einem Höchstgewicht von 15 kg geeignet. Bei der Verwendung als Hochstuhl für Kleinkinder ist dieses Produkt für Kinder bis zu 5 Jahren oder einem Höchstgewicht von 22,6 kg geeignet.

## BEI NUTZUNG IN JEDEM MODUS:

- Befolgen Sie **IMMER** die Anweisungen des Herstellers.
- Bedenken Sie die Gefahr von offenem Feuer und anderen starken Wärmequellen in der Nähe des Produkts. Um Verbrennungen zu vermeiden, halten Sie das Kind von heißen Flüssigkeiten, Herden, Heizkörpern, Raumheizungen, Kaminen und anderen heißen Oberflächen fern.
- Um eine Strangulierung zu vermeiden, sollten Sie das Produkt niemals in der Nähe eines Fensters mit Schnüren von Jalousien oder Vorhängen aufstellen.
- Um Verletzungen durch Stürze oder den Zugang zu gefährlichen Gegenständen zu vermeiden, stellen Sie das Produkt nicht in der Nähe von festen Strukturen, Bänken, Möbeln, Wänden und Stromkabeln auf.
- Stellen Sie den Hochstuhl immer auf eine flache, ebene Oberfläche. Stellen Sie den Hochstuhl nicht auf einen Tisch oder eine andere Struktur.
- Achten Sie auf die Gefahr des Umkippens, wenn Ihr Kind mit den Füßen gegen einen Tisch oder eine andere Struktur stoßen kann.
- Achten Sie auf die Gefahr des Umkippens, wenn Ihr Kind mit den Füßen gegen einen Tisch oder eine andere Struktur stoßen kann.
- Vermeiden Sie jederzeit, dass Ihr Kind sich vom Tisch wegdrückt.
- Heben oder tragen Sie Ihr Baby niemals wenn es sich in dem Produkt befindet.
- Bleiben Sie in der Nähe und behalten Sie Ihr Kind während der Benutzung im Auge. Lassen Sie das Kind niemals unbeaufsichtigt.
- Verwenden Sie dieses Produkt nicht, wenn nicht alle Komponenten korrekt montiert und eingestellt sind.
- Sturzgefahr: Verhindern Sie, dass Ihr Kind auf das Produkt klettert.
- Es kann gefährlich sein, andere Kinder in der Nähe des Produkts spielen zu lassen.
- Stellen Sie den Hochstuhl nicht in der Nähe von festen Strukturen und Bänken auf, um Verletzungen durch Stürze oder den Zugang zu gefährlichen Gegenständen zu vermeiden.
- Erlauben Sie Ihrem Kind **NICHT**, um einen zusammengeklappten Hochstuhl herum zu spielen, da der Stuhl umkippen könnte.

## WICHTIG

- Der Zusammenbau muss von einem Erwachsenen vorgenommen werden
- Die Anleitung vor dem Zusammenbau und Gebrauch des Produkts bitte sorgfältig durchlesen.
- Beim Auspacken und beim Zusammenbau muss sorgfältig vorgegangen werden.
- Das Produkt muss regelmäßig auf beschädigte, fehlende oder lockere Teile überprüft werden.
- **NICHT VERWENDEN**, falls Teile fehlen, beschädigt oder kaputt sind.
- Bitte wenden Sie sich an Kids2, wenn Ersatzteile oder Anleitungen benötigt werden. Niemals Originalteile durch andere Teile ersetzen.

## Pflege und Reinigung

- **Plastikteile/Körper Unterstützung** – Kann mit einem Schwamm mit warmem Wasser und einem milden Reinigungsmittel abgewischt werden. (Nicht in Wasser eintauchen.) Niemals mit einem Scheuermittel oder Reinigungsmittel auf Ammoniak-, Bleichmittel- oder Alkoholbasis reinigen. Vor der Verwendung oder Lagerung das Sitzpolster auf einer flachen Oberfläche vollständig trocknen lassen. Nicht schleudern oder im Wäschetrockner trocknen.
- **Rahmen** – Metallrahmen mit einem weichen sauberen Tuch und mildem Reinigungsmittel abwischen.
- **Tablett** – Spülmaschinenfest. Wischen Sie mit einem weichen, sauberen Tuch und milder Seife.
- **Tablett Einfügen** – Spülmaschinenfest. Wischen Sie mit einem weichen, sauberen Tuch und milder Seife.
- **Kabelbaum/Gurte** – Vom Rahmen abnehmen. Im Schongang mit kaltem Wasser in der Waschmaschine waschen. Kein Bleichmittel verwenden. An der Luft trocknen lassen.



**VORSICHT: FAHRLÄSSIGKEIT KANN EINEN BRAND VERURSACHEN. BEZUG (BEZÜGE) UND FÜLLUNG(EN) WURDEN GEPRÜFT UND ERFÜLLEN DIE BRANDSCHUTZBESTIMMUNGEN 1988 FÜR MÖBEL UND EINRICHTUNGSGEGENSTÄNDE.**

# POLSKI

**WAŻNE! PRZECZYTAĆ UWAGNIE I ZACHOWAĆ W CELU POWOŁANIA SIĘ W PRZYSZŁOŚCI**

## **OSTRZEŻENIE**

### **W PRZYPADKU UŻYWANIA JAKO BUJANE SIEDZENIE DLA NOWORODKA (0-6 MIESIĘCY):**

#### **RYZIKO UPADKU I UDUSZENIA:**

- Zdarzały się przypadki urazów głowy u niemowląt po wypadnięciu z bujaczka.
- Nigdy nie pozostawiaj dziecka bez opieki.
- **ZAWSZE** używać pasów bezpieczeństwa. Wyregulować tak, aby dobrze przylegały do ciała.
- Nie przenosić, ani nie podnosić tego produktu jeżeli znajduje się w nim dziecko.
- **ZAPRZESTAC** używania produktu, gdy dziecko zacznie próbować siadać lub osiągnęło masę ciała 9 kg (20 lb), w zależności co nastąpi wcześniej.
- Nigdy nie używać tego produktu na podwyższeniu (np. na stole). **ZAWSZE** używać na podłodze.
- **NIE** umieszczać tego produktu w pobliżu okna, ponieważ dziecko może użyć go jako stopnia i wypaść przez okno.
- Należy uważać na ryzyko związane z otwartym ogniem i innymi źródłami silnego ciepła w pobliżu produktu.
- **NIE** umieszczać tego produktu w pobliżu okna, ponieważ sznurki od żaluzji lub zasłon mogą spowodować uduszenie się dziecka.

#### **RYZIKO UDUSZENIA:** Zdarzały się przypadki uduszenia niemowląt w wyniku przewrócenia się fotelików na miękkie powierzchnie.

- **NIGDY** nie używać na łóżku, kanapie, poduszce lub innej miękkiej powierzchni.
- Podczas używania produktu należy pozostawać w pobliżu i obserwować dziecko. Produkt nie jest przeznaczony do użytku podczas snu lub bez nadzoru. Jeżeli dziecko zaśnie, należy jak najszybciej wyjąć je i położyć na twardym, płaskim podłożu do spania, takim jak łóżeczko lub kołyska.
- Nigdy nie pozwalać dziecku spać w tym produkcie.
- **NIGDY** nie należy mocować dodatkowych sznurków lub pasków do produktu lub pałąka z zabawkami.
- **NIGDY** nie należy używać produktu jako nosidełka dla niemowląt podczas podróży samochodem lub samolotem.

### **W PRZYPADKU UŻYWANIA JAKO SIEDZENIE ODCHYLANE (0-6 MIESIĘCY):**

#### **NIEBEZPIECZEŃSTWO UPADKU:**

Zdarzały się przypadki poważnych urazów głowy, w tym pęknięć czaszki, w wyniku upadku dzieci z krzeselka do karmienia. Do upadku może dojść nagle, jeśli dziecko nie jest odpowiednio przypięte.

- Zawsze używać pasów bezpieczeństwa i wyregulować tak, aby dobrze przylegały do ciała. Należy zawsze używać szelek bezpieczeństwa i prawidłowo je zakładać. Do większości urazów związanych z krzeselkami do karmienia dochodzi w wyniku upadku.
- Używanie tego produktu na podwyższonej powierzchni (np. na stole) jest niebezpieczne.
- **NIGDY** nie podnosić ani nie przenosić dziecka w produkcie.
- **ZAPRZESTAC** używania produktu, gdy dziecko zacznie próbować siadać lub osiągnęło masę ciała 9 kg (20 lb), w zależności co nastąpi wcześniej.
- Nigdy nie należy pozwalać dziecku spać w tym produkcie.
- Produkt nie zastępuje łóżeczka. Jeżeli dziecko zaśnie, należy je położyć w odpowiednim łóżeczku.

- NIGDY nie należy używać produktu jako nosidełka dla niemowląt podczas podróży samochodem lub samolotem.
- NIGDY nie należy mocować dodatkowych sznurków lub pasków na produkcie.

### **W PRZYPADKU UŻYWANIA JAKO FOTELIK PODWYŻSZAJĄCY (OD 3 MIESIĘCY DO 3 LAT):**

Zdarzały się przypadki urazów głowy u dzieci, w tym pęknięć czaszki, po upadku z fotelikiem podwyższającym lub po wypadnięciu z niego.

- Zawsze należy używać pasów lub szelek bezpieczeństwa i sprawdzić, czy są prawidłowo zamocowane. Wyregulować tak, aby dobrze przylegały do ciała. Taca nie jest przeznaczona do utrzymywania dziecka w produkcie.
- Produkt jest przeznaczony wyłącznie dla dzieci, które potrafią samodzielnie siedzieć (min. 6. miesiąc życia) oraz do 36. miesiąca życia lub maksymalnej masy ciała 15 kg (33 lb), w zależności od tego, co nastąpi wcześniej.
- Zawsze należy używać systemu mocowania fotelika i sprawdzić, czy fotelik jest prawidłowo zamocowany. Produkt należy zawsze mocować do krzesła za pomocą dolnych i tylnych pasów mocujących.
- Nigdy nie używać na siedzeniu, które nie ma oparcia. NIE używać produktu na krześle z podnóżkiem, krześle obrotowym, fotelu bujanym, taborecie, ławce lub innym krześle na czterech nogach, które nie jest przeznaczone dla osób dorosłych.
- Przed użyciem należy zawsze sprawdzić bezpieczeństwo i pozycję produktu na krześle dla dorosłych.
- Należy sprawdzić, czy krzesło dla osoby dorosłej, na którym umieszczono produkt, jest ustawione w pozycji, w której dziecko nie może używać nóg do opierania się o stół lub inną konstrukcję, ponieważ może to spowodować przewrócenie się krzesła, na którym umieszczono produkt.
- Używać wyłącznie na krześle dla dorosłych, którego dolna część siedziska ma szerokość co najmniej 38 cm (15") i głębokość co najmniej 50 cm (19,5"), a oparcie siedziska ma wysokość co najmniej 34 cm (13,5").
- Stojaka należy używać wyłącznie w trybie fotelika podwyższającego.
- Zapobiegaj poważnym obrażeniom lub śmierci. Nie należy używać produktu w pojazdach mechanicznych.

### **W PRZYPADKU UŻYWANIA JAKO KRZESEŁKO DO KARMIENTA (OD 6 MIESIĘCY DO 3 LAT) I KRZESEŁKO DLA PRZEDSZKOLAKA (OD 3 LAT DO 5 LAT):**

#### **NIEBEZPIECZEŃSTWO UPADKU:**

- Zdarzały się przypadki poważnych urazów głowy, w tym pęknięć czaszki, w wyniku upadku dzieci z krzeselka do karmienia. Do upadku może dojść nagle, jeśli dziecko nie jest odpowiednio przypięte.
- Zawsze używać pasów bezpieczeństwa i wyregulować tak, aby dobrze przylegały do ciała. Należy zawsze używać szelek bezpieczeństwa i prawidłowo je zakładać. Do większości urazów związanych z krzeselkami do karmienia dochodzi w wyniku upadku.
- Zawsze używać pasów lub szelek bezpieczeństwa.
- Taca nie jest przeznaczona do przytrzymywania dziecka w krzeselku.
- Produkt przez przeznaczony jest wyłącznie dla dzieci, które potrafią samodzielnie siedzieć.
- W razie potrzeby ostrzeżenie o konieczności zachowania bezpiecznej odległości od produktu przez dzieci podczas rozkładania i składania produktu w celu uniknięcia obrażeń.
- Porada, aby zakładać blokady kół / klamry, gdy krzeselko nie jest przesuwane.
- W przypadku używania jako krzeselko do karmienia produkt jest przeznaczony dla dzieci do 3. roku życia lub o maksymalnej masie ciała 15 kg (33 lb). W przypadku używania jako krzeselko dla przedszkolaka produkt jest przeznaczony dla dzieci do 5. roku życia lub o maksymalnej masie ciała 22,6 kg (50 lb).

## W PRZYPADKU UŻYWANIA W KAŻDYM TRYBIE:

- **ZAWSZE** należy przestrzegać instrukcji producenta.
- Należy uważać na ryzyko związane z otwartym ogniem i innymi źródłami silnego ciepła w pobliżu produktu. Aby uniknąć poparzeń, należy chronić dziecko przed kontaktem z gorącymi płynami, kuchenkami, grzejnikami, ogrzewaczami pomieszczeń, kominkami i innymi gorącymi powierzchniami.
- Aby uniknąć uduszenia, nigdy nie należy umieszczać produktu w pobliżu okien ze sznurkami do żaluzji lub zasłon.
- Aby uniknąć urazów spowodowanych upadkiem lub dostępem do niebezpiecznych przedmiotów, należy umieścić produkt z dala od stałych konstrukcji, ławek, mebli, ścian i przewodów elektrycznych.
- Krzeselko do karmienia należy zawsze używać na płaskiej, równej powierzchni. Nie należy podwyższać krzeselka do karmienia, stawiając go na stole lub innej konstrukcji.
- Należy pamiętać o ryzyku przechylenia, gdy dziecko odpycha się nogami od stołu lub innej konstrukcji.
- Nigdy nie należy pozwalać dziecku na odpychanie się od stołu.
- Nigdy nie podnosić ani nie przenosić dziecka w produkcie.
- Podczas używania produktu należy pozostawać w pobliżu i obserwować dziecko. Nigdy nie zostawiać dziecka bez opieki.
- Nie używać produktu w przypadku uszkodzeń, pęknięć, rozdarć lub brakujących części.
- Nie należy używać produktu, jeśli wszystkie elementy nie są prawidłowo zamontowane i wyregulowane.
- Ryzyko upadku: Należy zapobiegać wspinaniu się dziecka na produkt.
- Zabawa dzieci w pobliżu produktu może być niebezpieczna.
- Ustawić krzeselko do karmienia z dala od stałych konstrukcji i ławek, aby uniknąć obrażeń spowodowanych upadkiem i dostępem do niebezpiecznych przedmiotów.
- **NIE** pozwalać dziecku bawić się w pobliżu złożonego krzeselka, ponieważ krzeselko może się przewrócić.

## WAŻNE!

- Wymagany montaż przez osobę dorosłą.
- Przed montażem i użytkowaniem produktu prosimy o zapoznanie się z wszystkimi instrukcjami.
- Podczas rozpakowywania i montażu należy zachować ostrożność.
- Należy często sprawdzać produkt pod kątem uszkodzonych, brakujących lub poluzowanych części.
- **NIE WOLNO** używać w przypadku brakujących, uszkodzonych lub zepsutych części.
- W razie potrzeby skontaktować się z firmą Kids2 w celu uzyskania części zamiennych i instrukcji. Nigdy nie należy wymieniać części.

## Konserwacja i czyszczenie

- **Podkładka na siedzenie/Podparcie ciała** – Można czyścić gąbką z ciepłą wodą i łagodnym środkiem czyszczącym. (Nie zanurzać w wodzie.) Nigdy nie czyścić środkami czyszczącymi ściernymi, zawierającymi amoniak, wybielacz lub spirytus. Podkładkę na siedzisko należy dokładnie wysuszyć na płaskiej powierzchni przed użyciem lub przechowywaniem. Nie wirować ani nie suszyć w suszarce bębnowej.
- **Taca** – Można myć w zmywarce. Wycierać miękką, czystą ściereczką i łagodnym mydłem.
- **Wkładka do tacy** – Można myć w zmywarce. Wycierać miękką, czystą ściereczką i łagodnym mydłem.
- **Rama** – Wytrzeć metalową ramę miękką, czystą ściereczką i łagodnym mydłem.
- **Szelki/pasy** – Zdjąć z ramy. Prać w pralce w zimnej wodzie, cykl łagodny. Nie wybielać. Suszyć w suszarce bębnowej w niskiej temperaturze.

 **UWAGA:** NIEOSTROŻNOŚĆ POWODUJE POŻAR. POKRYWA (POKRYWY) I WYPEŁNIENIE (WYPEŁNIENIA) ZOSTAŁY PRZETESTOWANE W CELU ZAPEWNIENIA ZGODNOŚCI Z PRZEPISAMI DOTYCZĄCYMI MEBLI I WYPOSAŻENIA (BEZPIECZEŃSTWO POŻAROWE) Z 1988 R.

# ITALIANO

**IMPORTANTE! LEGGERE ATTENTAMENTE E CONSERVARE PER FUTURO RIFERIMENTO**



## **ATTENZIONE**

### **UTILIZZO COME DONDOLO (0-6 MESI):**

#### **PERICOLO DI CADUTE:**

- I bambini hanno riportato lesioni alla testa cadendo dai dondolini.
- Non lasciare MAI il bambino non sorvegliato.
- Utilizzare SEMPRE il sistema di trattenuta. Regolare in modo che risulti ben fissato.
- NON spostare o alzare questo prodotto con il bambino al suo interno.
- **INTERROMPERE** l'uso del prodotto quando il bambino inizia a stare seduto o quando il suo peso raggiunge i 9 kg, a seconda della condizione che si verifica per prima.
- Non usare MAI questo prodotto su superfici rialzate (ad esempio un tavolo). Utilizzare SEMPRE sul pavimento.
- NON posizionare il prodotto vicino a una finestra, poiché potrebbe essere utilizzato come scalino dal bambino e farlo cadere dalla finestra.
- Prestare attenzione al rischio di fuochi aperti e altre fonti di forte calore nelle vicinanze del prodotto.
- NON posizionare il prodotto vicino a una finestra in cui le corde di tende o veneziane potrebbero strangolare un bambino.

#### **PERICOLO DI SOFFOCAMENTO:** i neonati possono soffocare se i seggiolini si ribaltano su superfici morbide.

- Non collocare MAI su superfici morbide (letto, divano, cuscino, ecc.).
- Rimanere vicino al bambino e sorvegliarlo durante l'uso. Questo prodotto non è sicuro per dormire o per essere utilizzato senza supervisione. Se il bambino si addormenta, rimuoverlo il prima possibile e trasferirlo su una superficie stabile e pianeggiante per dormire, come un lettino o una culla.
- Non lasciare mai dormire il bambino all'interno di questo prodotto.
- Non applicare MAI al prodotto altri lacci o cinghie.
- Non utilizzare MAI come portabebè per viaggi in auto o in aereo.

### **QUANDO UTILIZZATO COME SEDILE RECLINABILE (0-6 MESI):**

#### **PERICOLO DI CADUTE:**

Alcuni bambini hanno subito gravi lesioni alla testa, comprese fratture del cranio, nel cadere da seggiolini. Le cadute possono verificarsi all'improvviso se il bambino non è correttamente ritenuto.

- Utilizzare sempre le fibbie di ritenuta e regolarlo comodamente. L'imbracatura deve essere sempre utilizzata e montata correttamente. La maggior parte delle lesioni causate da seggiolini sono causate da cadute.
- È pericoloso utilizzare questo prodotto su una superficie elevata (ad es. un tavolo).
- NON sollevare o trasportare MAI il bambino all'interno del prodotto.
- **INTERROMPERE** l'uso del prodotto quando il bambino inizia a stare seduto o quando il suo peso raggiunge i 9 kg, a seconda della condizione che si verifica per prima.
- Non lasciare mai dormire il bambino all'interno di questo prodotto.
- Questo prodotto non sostituisce un lettino o una culla. Se il bambino si addormenta, deve essere trasferito in un lettino o in una culla appropriati.
- Non usare MAI un marsupio per bambini per viaggi in auto o in aereo.
- NON collegare MAI corde o cinghie aggiuntive al prodotto.

## **UTILIZZO COME RIALZO PER SEDIA (6 MESI-3 ANNI):**

Alcuni bambini hanno subito lesioni alla testa, comprese fratture del cranio, nel cadere da rialzi per sedia.

- Utilizzare sempre il sistema di ritenuta e assicurarsi che sia fissato correttamente. Regolarlo per garantire la comodità. Il vassoio non è progettato per ritenere il bambino nel prodotto.
- Questo prodotto è destinato esclusivamente ai bambini che possono stare seduti senza aiuto (minimo 6 mesi di età) e fino a 36 mesi o con un peso massimo di 15 kg, a seconda della condizione che si verifica per prima.
- Utilizzare sempre il sistema di fissaggio alla sedia e assicurarsi che sia fissato correttamente prima dell'uso. Fissare sempre il prodotto alla sedia utilizzando le cinghie di fissaggio inferiore e posteriore.
- Non utilizzare mai su una sedia priva di schienale. NON utilizzare il prodotto su sedie girevoli, sedie a dondolo, sgabelli, panche o qualsiasi altra sedia a quattro gambe che non sia per adulti.
- Controllare sempre la sicurezza e la stabilità del prodotto sulla sedia per adulti prima dell'uso.
- Assicurarsi che la sedia per adulti che sostiene il prodotto sia posizionata in una posizione in cui il bambino non sia in grado di utilizzare i piedi per spingere contro il tavolo o qualsiasi altra struttura, in quanto ciò può causare il ribaltamento della sedia per adulti che sostiene il prodotto.
- Non utilizzare su una sedia per adulti a meno che il sedile non sia largo almeno 38 cm e profondo 50 cm e lo schienale sia alto almeno 34 cm.
- Utilizzare il cavalletto solo in modalità rialzo per sedia.
- Evitare lesioni gravi o mortali. Non utilizzare il prodotto su veicoli a motore.

## **UTILIZZATO COME SEGGIOLONE (6 MESI-3 ANNI) E SEGGIOLONE PER BAMBINI (3 ANNI-5 ANNI):**

### **PERICOLO DI CADUTE:**

- Alcuni bambini hanno subito gravi lesioni alla testa, comprese fratture del cranio, nel cadere da seggioloni. Le cadute possono verificarsi all'improvviso se il bambino non è correttamente ritenuto.
- Utilizzare sempre le fibbie di ritenuta e regolarlo comodamente. L'imbracatura deve essere sempre utilizzata e montata correttamente. La maggior parte delle lesioni causate da seggioloni sono causate da cadute.
- Utilizzare sempre il sistema di ritenuta.
- Il vassoio non è progettato per tenere il bambino sul seggiolone.
- Destinato solo ai bambini che possono stare seduti da soli.
- Per evitare incidenti, tenere i bambini lontani quando si dispiega e piega questo prodotto.
- Si consiglia di applicare blocchi/freni alle ruote quando non si sposta il seggiolone.
- Quando utilizzato come seggiolone, il prodotto è indicato per bambini fino a 3 anni o fino a un massimo di 15 kg di peso. Quando utilizzato come seggiolone per bambini, il prodotto è indicato per bambini dai 3 ai 5 anni o fino a un massimo di 22,6 kg di peso.

## UTILIZZATO IN QUALSIASI MODALITÀ:

- Seguire SEMPRE le istruzioni del produttore.
- Prestare attenzione al rischio di fuochi aperti e altre fonti di forte calore nelle vicinanze del prodotto. Per evitare ustioni, tenere il bambino lontano da liquidi caldi, getti, radiatori, riscaldatori, caminetti e qualsiasi altra superficie calda.
- Per evitare lo strangolamento, non posizionare mai vicino a una finestra con cavi per tende o tendaggi.
- Per evitare lesioni causate da cadute o dall'accesso a oggetti pericolosi, posizionare il prodotto lontano da strutture solide, panchine, mobili, pareti e cavi elettrici.
- Utilizzare sempre il seggiolone su una superficie piana e livellata. Non posizionare il seggiolone su tavoli o su qualsiasi struttura elevata.
- Tenere presente il rischio di ribaltamento quando il bambino può spingere i piedi contro un tavolo o qualsiasi altra struttura.
- Non consentire mai al bambino di allontanarsi dal tavolo.
- Non sollevare e trasportare mai il bambino all'interno del prodotto.
- Rimanere vicino al bambino e sorvegliarlo durante l'uso. Non lasciare mai il bambino incustodito.
- Non utilizzare questo prodotto se è danneggiato, rotto, strappato o presenta parti mancanti.
- Non utilizzare questo prodotto a meno che tutti i componenti non siano montati e regolati correttamente.
- Pericolo di caduta: Evitare che il bambino si arrampichi sul prodotto.
- Può essere pericoloso permettere ad altri bambini di giocare vicino al prodotto.
- Posizionare il seggiolone lontano da strutture solide e panchine per evitare lesioni causate da cadute e dall'accesso a oggetti pericolosi.
- NON consentire al bambino di giocare intorno a un seggiolone piegato poiché potrebbe cadere.

## IMPORTANTE

- Il montaggio deve essere effettuato da un adulto
- Si prega di leggere tutte le istruzioni prima di montare e usare il prodotto.
- Fare attenzione durante l'estrazione dalla confezione e il montaggio.
- Esaminare frequentemente il prodotto per accertarsi che non vi siano parti danneggiate, mancanti o allentate.
- NON utilizzare il prodotto se qualsiasi pezzo risulta mancante, danneggiato o rotto.
- Se necessario, rivolgersi a Kids2 per richiedere parti di ricambio e istruzioni. Non sostituire mai i pezzi.

## Pulizia e manutenzione

- **Cuscino/Supporto per il corpo** – Pulire con una spugna inumidita in acqua tiepida e detergente delicato. (Non immergere in acqua). Non pulire con detergenti abrasivi o a base di ammoniaca, candeggina o spirito. Pulire accuratamente l'imbottitura del seggiolino su una superficie piana prima di usarlo o riporlo. Non centrifugare e non asciugare in asciugatrice.
- **Vassoio** – lavabile in lavastoviglie. Pulire con un panno morbido pulito e detergente delicato.
- **Insero del vassoio** – lavabile in lavastoviglie. Pulire con un panno morbido pulito e detergente delicato.
- **Pulire il telaio metallico** – con un panno morbido pulito e detergente delicato.
- **Imbracatura/Cinghie** – estrarlo dal telaio. Lavabile in lavatrice con acqua fredda, ciclo delicato. Non candeggiare. Aria secca.



**PRECAUCIÓN:** LA DISATTENZIONE PUÒ ESSERE CAUSA DI INCENDI. COPERTURE E IMBOTTITURE SOTTOPOSTE A TEST PER GARANTIRE LA CONFORMITÀ ALLE NORME DI SICUREZZA ANTINCENDIO PER MOBILI E ARREDI DEL 1988.

# NEDERLANDS

**BELANGRIJK! AANDACHTIG LEZEN EN BEWAREN VOOR TOEKOMSTIG GEBRUIK.**



## WAARSCHUWING

### **BIJ GEBRUIK ALS SCHOMMELZITJE VOOR BABY'S (0-6 MAANDEN):**

#### **VALGEVAAR:**

- Er zijn kinderen die hoofdletsels hebben opgelopen door uit een schommelzitje te vallen.
- Laat een kind **NOOIT** zonder toezicht achter.
- Gebruik **ALTIJD** het veiligheidstuigje. Stel het zo af dat het goed past.
- Dit product **NIET** verplaatsen of optillen met een baby erin.
- **STOP** met het gebruik van het product als de baby probeert rechtop te zitten of 9 kg weegt.
- Gebruik dit product **NOOIT** op een verhoogd oppervlak (bijvoorbeeld een tafel). **ALTIJD** op de vloer gebruiken.
- Plaats dit product **NIET** in de buurt van een raam, omdat het door het kind als opstapje kan worden gebruikt en daardoor uit het raam kan vallen.
- Wees je bewust van het risico van open vuur en andere hittebronnen in de buurt van het product.
- Plaats dit product **NIET** in de buurt van een raam met koorden van jaloezieën of gordijnen: wurgingsgevaar.

**VERSTIKKINGSGEVAAR:** Er zijn baby's zijn gestikt doordat het zitje omviel op zachte oppervlakken.

- **NOOIT** gebruiken op een bed, sofa, kussen of ander zacht oppervlak.
- Blijf tijdens het gebruik in de buurt van de baby en hou een oogje in het zeil. Dit product is niet veilig om in te slapen of zonder toezicht te gebruiken. Als baby in slaap valt, haal hem/haar er dan zo snel mogelijk uit en leg hem/haar op een stevige, vlakke ondergrond zoals een wieg of een bedje.
- Laat het kind nooit in dit product slapen.
- Bevestig **NOOIT** extra touwtjes of riempjes aan het product of de speelgoedstang.
- **NOOIT** gebruiken als draagzak voor baby's of in de auto of het vliegtuig.

### **BIJ GEBRUIK ALS VERSTELBAAR ZITJE (0-6 MAANDEN):**

#### **VALGEVAAR:**

Er zijn kinderen die ernstig hoofdletsel hebben opgelopen, waaronder schedelbreuken, bij een val uit een kinderstoel. Een kind kan onverwacht vallen als het niet goed wordt vastgezet.

- Gebruik altijd een veiligheidstuigje en stel het zo af dat het goed past. het veiligheidstuigje moet altijd worden gebruikt en correct worden aangebracht. De meeste verwondingen worden veroorzaakt door een val uit een kinderstoel.
- Het is gevaarlijk om dit product op een verhoogd oppervlak (bijvoorbeeld een tafel) te gebruiken.
- Til dit product **NOOIT** op en draag het **NIET** met een baby erin.
- **STOP** met het gebruik van het product als de baby probeert rechtop te zitten of 9 kg weegt.
- Laat het kind nooit in dit product slapen.
- Dit product vervangt geen wieg of bedje. Als het kind in slaap valt, moet het in een geschikt wiegje of bedje worden gelegd.
- **NOOIT** gebruiken als zitje voor in de auto of het vliegtuig.
- Bevestig **NOOIT** extra touwtjes of riempjes aan het product.

## **BIJ GEBRUIK ALS STOELVERHOGER (6 MAANDEN-3 JAAR):**

Er zijn kinderen die ernstig hoofdletsel hebben opgelopen, waaronder schedelbreuken, bij een val met of uit een boosterzitje.

- Gebruik het veiligheidstuigje altijd en zorg ervoor dat het goed vast zit. Stel het zo af dat het goed past. Het tafeltje is niet ontworpen om het kind in het product vast te zetten.
- Dit product is alleen bedoeld voor kinderen die zelfstandig kunnen zitten (minimaal 6 maanden oud) en tot 36 maanden of een maximaal gewicht van 15 kg.
- Gebruik altijd het bevestigingssysteem om het zitje aan de stoel vast te maken en zorg ervoor dat het correct gemonteerd is voor gebruik. Bevestig het product altijd aan de stoel met de bevestigingsriempjes aan de onder- en achterkant.
- Nooit gebruiken op een stoel zonder rugleuning. Gebruik het product NIET op een stoel met 1 poot, draaistoel, schommelstoel, kruk, bank of een andere kinderstoel zonder vier poten.
- Controleer voor gebruik altijd de veiligheid en stabiliteit van het product op de stoel voor volwassenen.
- Er zijn kinderen die ernstig hoofdletsel hebben opgelopen, waaronder schedelbreuken, bij een val met of uit een boosterzitje.
- Niet gebruiken op een stoel voor volwassenen tenzij het zitvlak minstens 38 cm breed en 50 cm diep en de rugleuning minstens 34 cm hoog is.
- Gebruik de kickstand alleen in de booster-modus.
- Voorkom ernstig letsel of de dood. Gebruik dit product niet in voertuigen.

## **BIJ GEBRUIK ALS KINDERSTOEL (6 MAANDEN-3 JAAR) EN PEUTERSTOEL**

### **(3 JAAR-5 JAAR):**

#### **VALGEVAAR:**

- Er zijn kinderen die ernstig hoofdletsel hebben opgelopen, waaronder schedelbreuken, bij een val uit een kinderstoel. Een kind kan onverwacht vallen als het niet goed wordt vastgezet.
- Gebruik het veiligheidstuigje altijd en stel het zo af dat het goed past. Het veiligheidstuigje moet altijd worden gebruikt en correct worden aangebracht. De meeste verwondingen met kinderstoelen worden veroorzaakt door een val.
- Gebruik altijd het veiligheidstuigje.
- Het tafeltje is niet ontworpen om het kind in het product vast te zetten.
- Alleen bedoeld voor kinderen die zelfstandig kunnen zitten.
- Waarschuwing om kinderen uit de buurt te houden bij het open- en dichtvouwen van het product om letsel te voorkomen.
- Advies om wielsloten/beugels aan te brengen al de kinderstoel niet verplaatst wordt.
- Bij gebruik als kinderstoel is dit product bedoeld voor kinderen tot 3 jaar of een maximaal gewicht van 15 kg. Bij gebruik als peuterstoel is dit product bedoeld voor kinderen tot 5 jaar of een maximaal gewicht van 22,6 kg.

## **BIJ GEBRUIK IN ELKE MODUS:**

- Volg ALTIJD de aanwijzingen van de fabrikant.
- Houd rekening met het risico van open vuur en andere hittebronnen in de buurt van het product. Houd het kind uit de buurt van hete vloeistoffen, fornuizen, radiatoren, kachels, open haarden en andere hete oppervlakken om brandwonden te voorkomen.
- Om wurging te voorkomen, nooit in de buurt van een raam plaatsen met koorden voor jaloezieën of gordijnen.
- Plaats het product uit de buurt van vaste structuren, banken, meubels, muren en elektrische snoeren om letsel door vallen of contact met gevaarlijke voorwerpen te voorkomen.
- Gebruik de kinderstoel altijd op een vlakke, egale ondergrond. Zet de kinderstoel niet op een tafel of andere constructie.
- Houd rekening met het risico van kantelen als je kind met zijn/haar voeten tegen een tafel of een andere structuur kan duwen.
- Zorg dat het kind zich nooit van de tafel kan wegduwen.
- Til of draag het product nooit met een kind erin.
- Blijf in de buurt en let op je kind tijdens het gebruik. Laat het kind nooit zonder toezicht achter.
- Gebruik dit product niet als het beschadigd, gebroken of gescheurd is of als er onderdelen ontbreken.
- Gebruik dit product alleen als alle onderdelen correct zijn gemonteerd en afgesteld.
- Valgevaar: Zorg dat je kind niet op het product klimt.
- Het kan gevaarlijk zijn om andere kinderen in de buurt van het product te laten spelen.
- Plaats de kinderstoel uit de buurt van vaste constructies en banken om letsel door vallen en contact met gevaarlijke voorwerpen te voorkomen.
- Laat je kind NIET spelen in de buurt van een ingeklapte kinderstoel, want die kan vallen.

## **BELANGRIJK**

- Montage door volwassenen vereist.
- Lees alle instructies voor montage en gebruik van het product.
- Wees voorzichtig bij het uitpakken en in elkaar zetten.
- Controleer het product regelmatig op beschadigde, ontbrekende of losse onderdelen.
- NIET gebruiken als er onderdelen ontbreken, beschadigd of kapot zijn.
- Neem indien nodig contact op met Kids2 voor reserveonderdelen en instructies. Gebruik geen andere onderdelen.

## **Onderhoud en reiniging**

- **Zitkussen/Ondersteuning voor het lichaam** – Kan worden gereinigd door afsponzen met warm water en een mild schoonmaakmiddel. (Niet onderdompelen in water.) Gebruik nooit schurende schoonmaakmiddelen of middelen met ammoniak, bleekwater of alcohol. Laat het zitkussen goed drogen op een vlakke ondergrond vooraleer het te gebruiken of op te bergen. Niet centrifugereren of in de droger drogen.
- **Tafeltje** – Vaatwasserbestendig. Veeg schoon met een zachte, schone doek en milde zeep.
- **Inzetstuk voor tafeltje** – Vaatwasserbestendig. Veeg schoon met een zachte, schone doek en milde zeep.
- **Frame** – Veeg het metalen frame schoon met een zachte, schone doek en milde zeep.
- **Tuigje/Riempjes** – Verwijder uit het frame. Machinewas met koud water, zachtjes centrifugereren. Geen bleekmiddel. Aan de lucht drogen.



**LET OP: ONVOORZICHTIGHEID KAN BRAND VEROORZAKEN. BEKLEDING(EN) EN VULLING(EN) ZIJN GETEST OM TE GARANDEREN DAT ZE VOLDOEN AAN DE VEILIGHEIDSVORSCHRIFTEN VAN 1988 VOOR MEUBELEN EN STOFFERING (BRAND).**

Parts List		Lista de Partes	Liste des Pièces	Teilleiste	Spis części	Elenco dei Componenti	Onderdelenlijst
ENGLISH	SPANISH	FRANÇAIS	DEUTSCHE	POLSKI	ITALIANO	NEDERLANDS	
Description	Descripción	Description	Beschreibung	Opis	Descrizione	Beschrijving	
	Qty. Cant. Qté Qty. Szuk. Nr. Qtá. N. Hoeveel- heid						
1	Folding Legs Assembly	Armado de las patas plegables	Assemblage pieds pliants	Aufbau zusammenklappbare Beine	Składane nogi	Istruzioni per il montaggio delle gambe pieghevoli	Montage inklapbare poten
2	Front Leg Assembly	Montaje de la pata delantera	Assemblage patte avant	Montage Vorderfuß	Noga przednia	Gruppo gamba anteriore	Montage van de voorste poten
3	Caster Assembly	Montaje de las ruedas	Assemblage roulette	Montage der Lenkrollen	Kółka	Gruppo rotelle	Montage van de zwenkwiel'tjes
4	Booster seat	Asiento elevador	Rehausseur	Sitzerhöhung	Siedzisko podwyższające	Rialzo per sedia	Boosterzitje
5	Footrest	Resto del pie	Repose-pieds	Fußstütze	Podnózek	Poggiapièd	Voetsteun
6	Booster backrest tube	Tubo del respaldo elevador	Structure dossier rehausseur	Rückenlehnenrohr für die Sitzerrhöhung	Rurka oparcia siedziska podwyższającego	Tubo dello schienale del rialzo	Buis van boosterrugleuning
7	Seat Pad	Asiento cojin	Coussin de siège	Tischplatte	Podkładka siedziska	Taviolino	Zitkussen
8	Main Tray	Bandeja principal	Plateau principal	Main tablett	Taca główna	Vassoio principale	Tafeltje
9	Tray Insert	Introduzca la bandeja	Bac d'insertion	Tablett einfügen	Wkładka do tacy	Inserto del vassoio	Inzetstuk voor tafeltje
10	Booster Chair Straps	Correas de silla elevada	Sangles du rehausseur de chaise	Kindersitzgurte	Tiras do cadeirão	Cinghie per seggiolino	Boosterriempjes
11	Body Support	Sujeción del cuerpo	Support anatomique	Körper Unterstützung	Podparcie ciała	Supporto per il corpo	Ondersteuning voor het lichaam
12	Seat Base	base del asiento	base du siège	Sitzbasis	podstawa siedziska	base del sedile	zitbasis

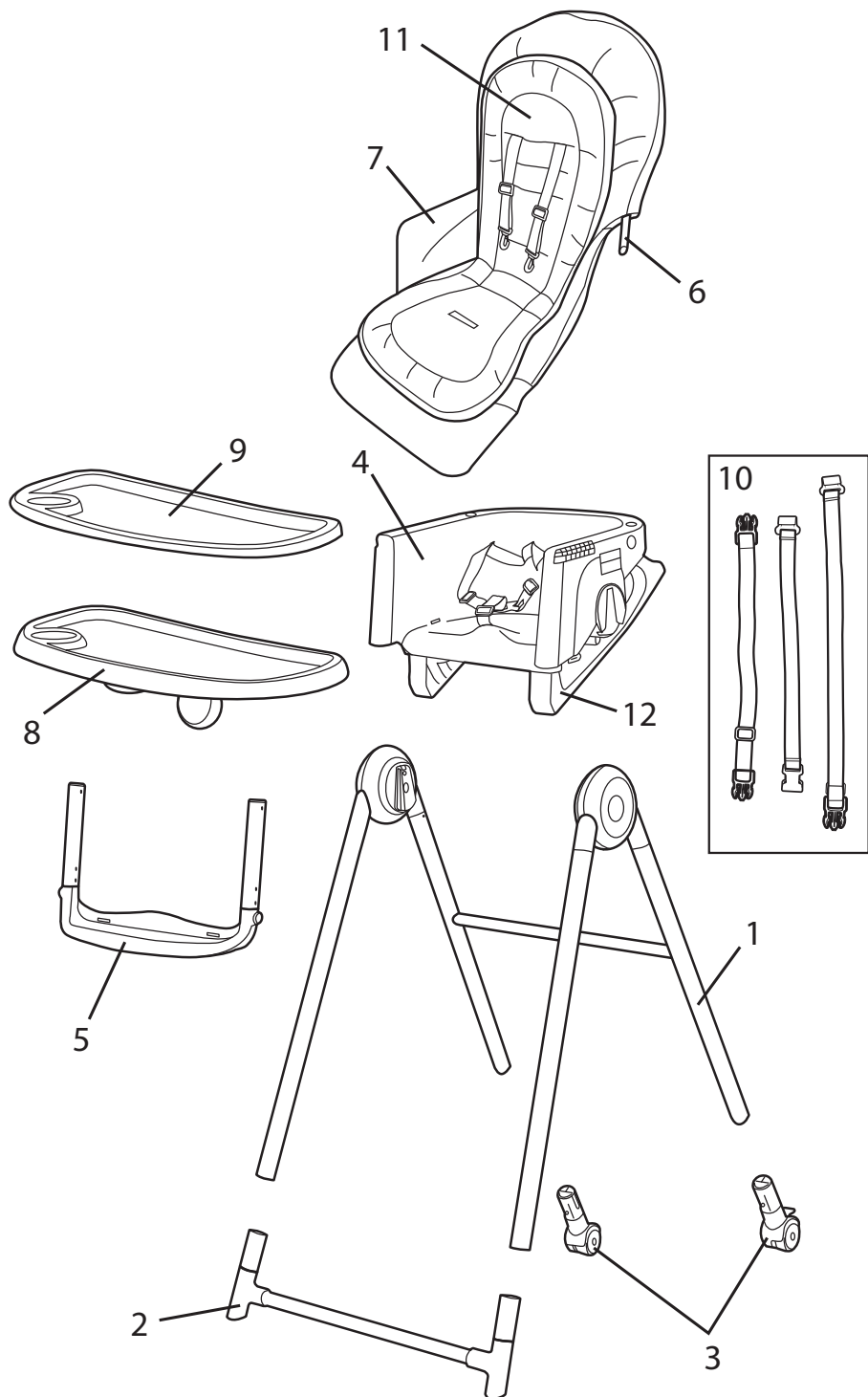

**Full Size High Chair Setup • Tamaño completo de instalación • Taille Entière  
Configuration Chaise Haute • Voller Größe Hochstuhl • Einstellungen •  
Montaż pełnowymiarowego krzeselka do karmienia • Montaggio del  
seggione di grandezza standard • Montage hoge kinderstoel**

1

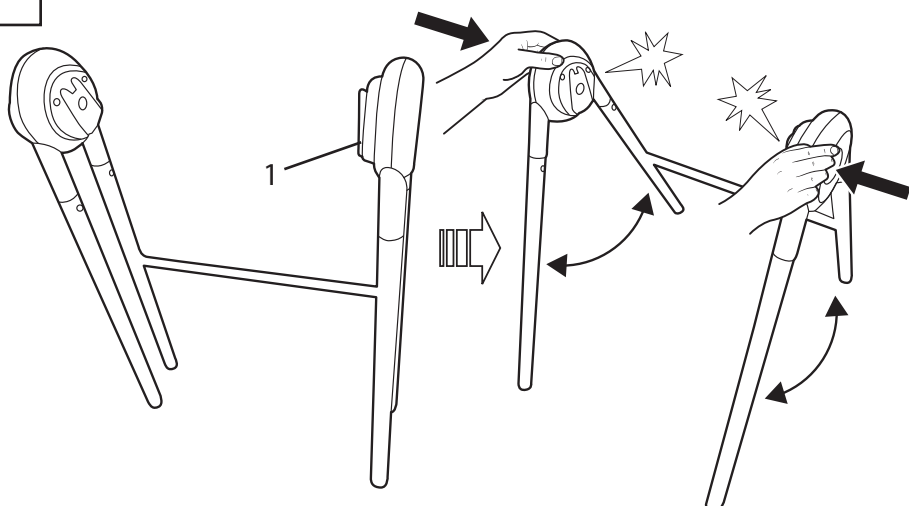

2

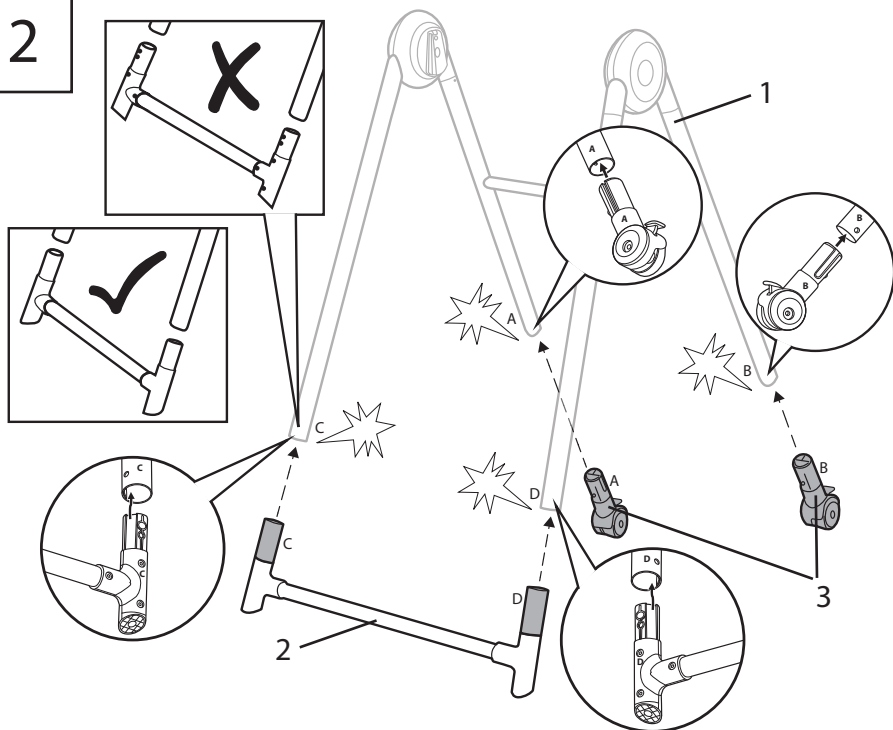

3

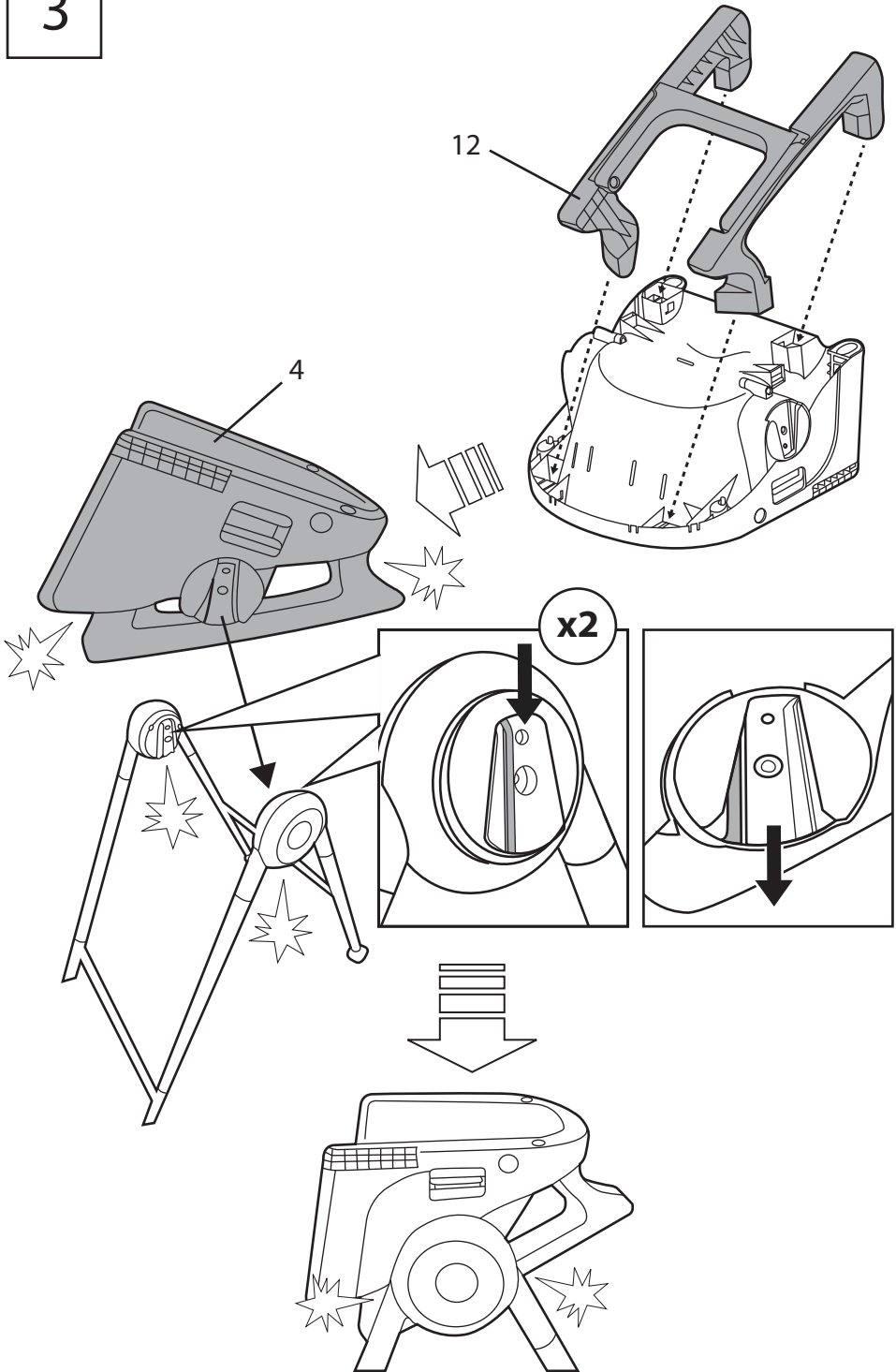

4

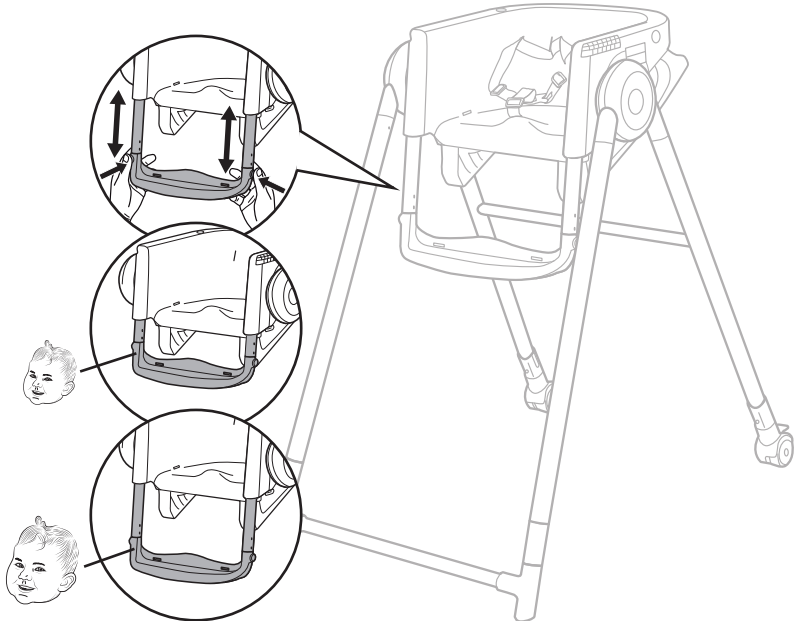
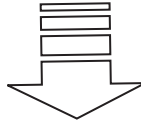
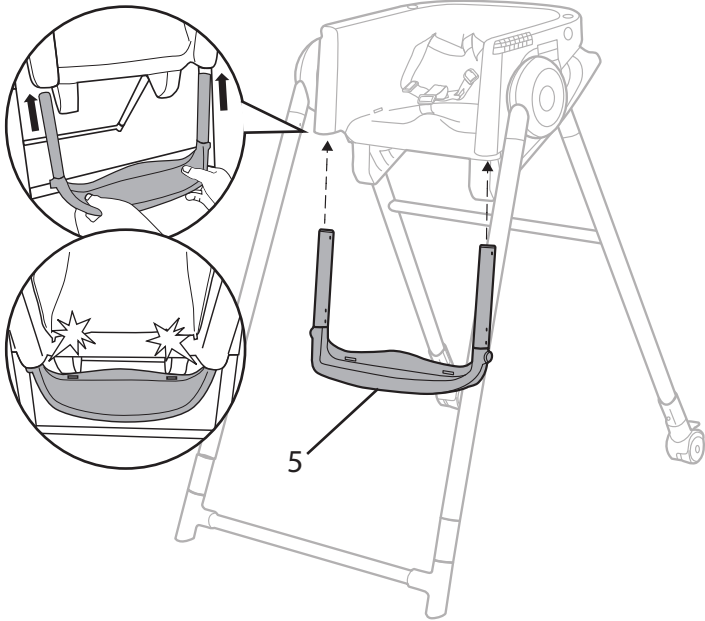

5

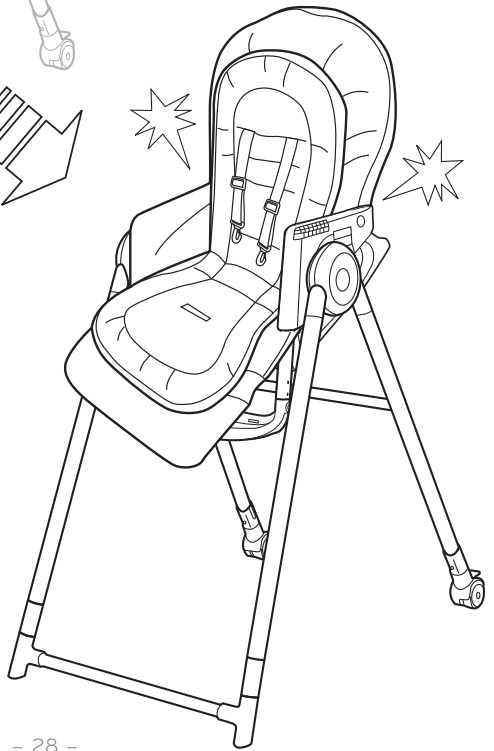
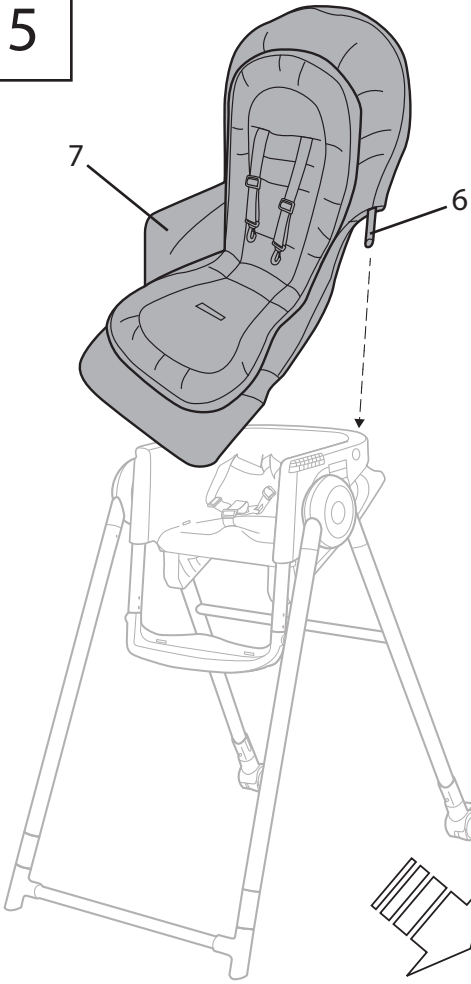

6

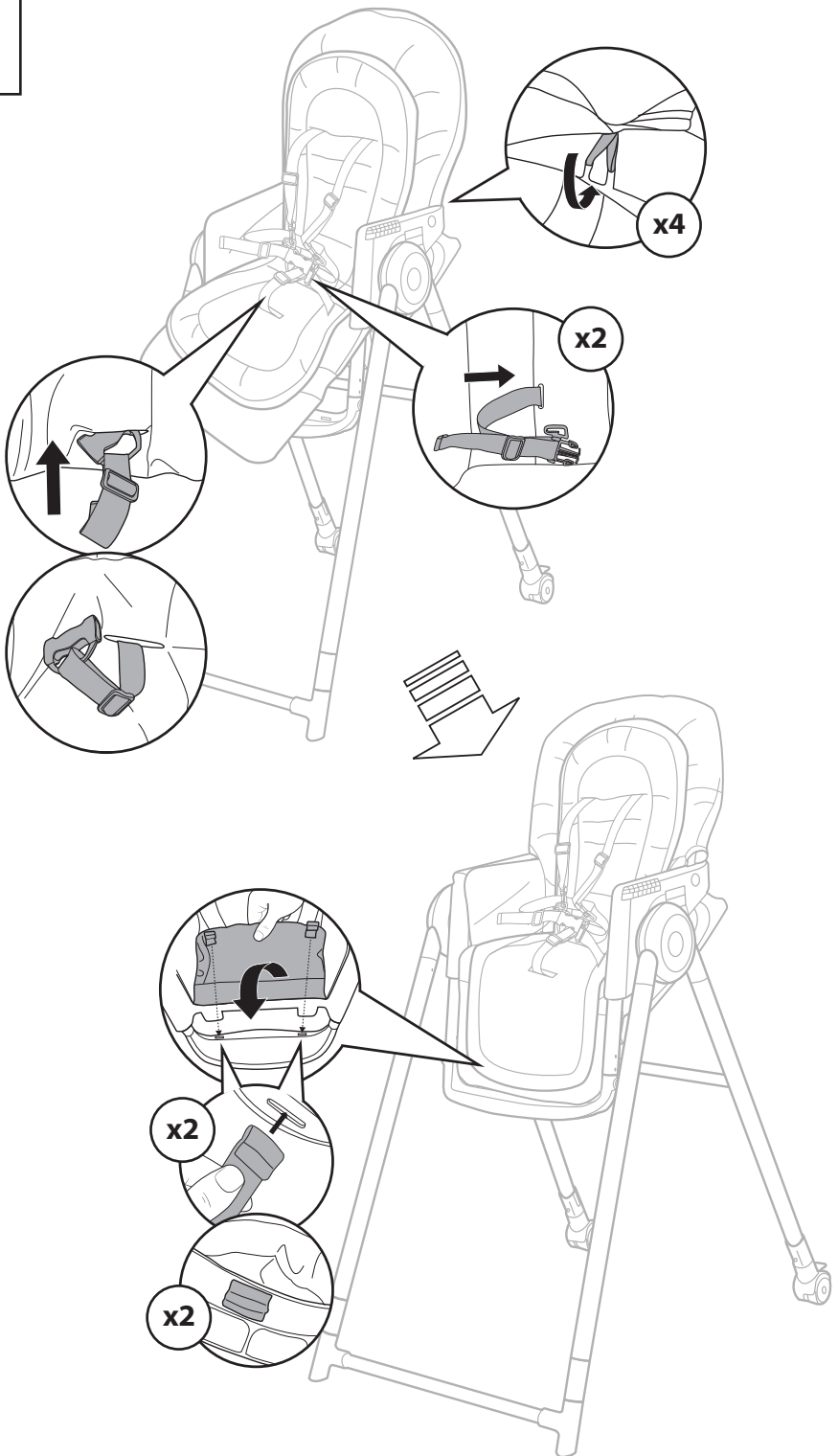

7

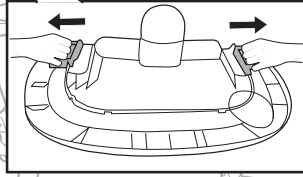
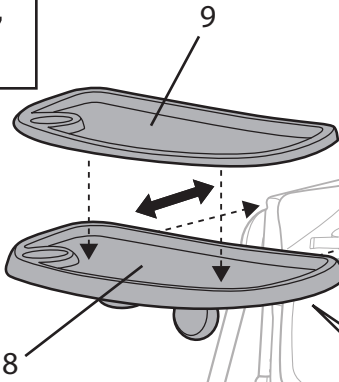

**Up to Table Seat Setup • Montaje del asiento a la altura de la mesa • Installation  
siège table adultes • Einrichtung der Tischplätze • Montaż siedzenia do wysokości  
stołu • Installazione sedia da tavolo • Installatie aanschuifstoel**

1

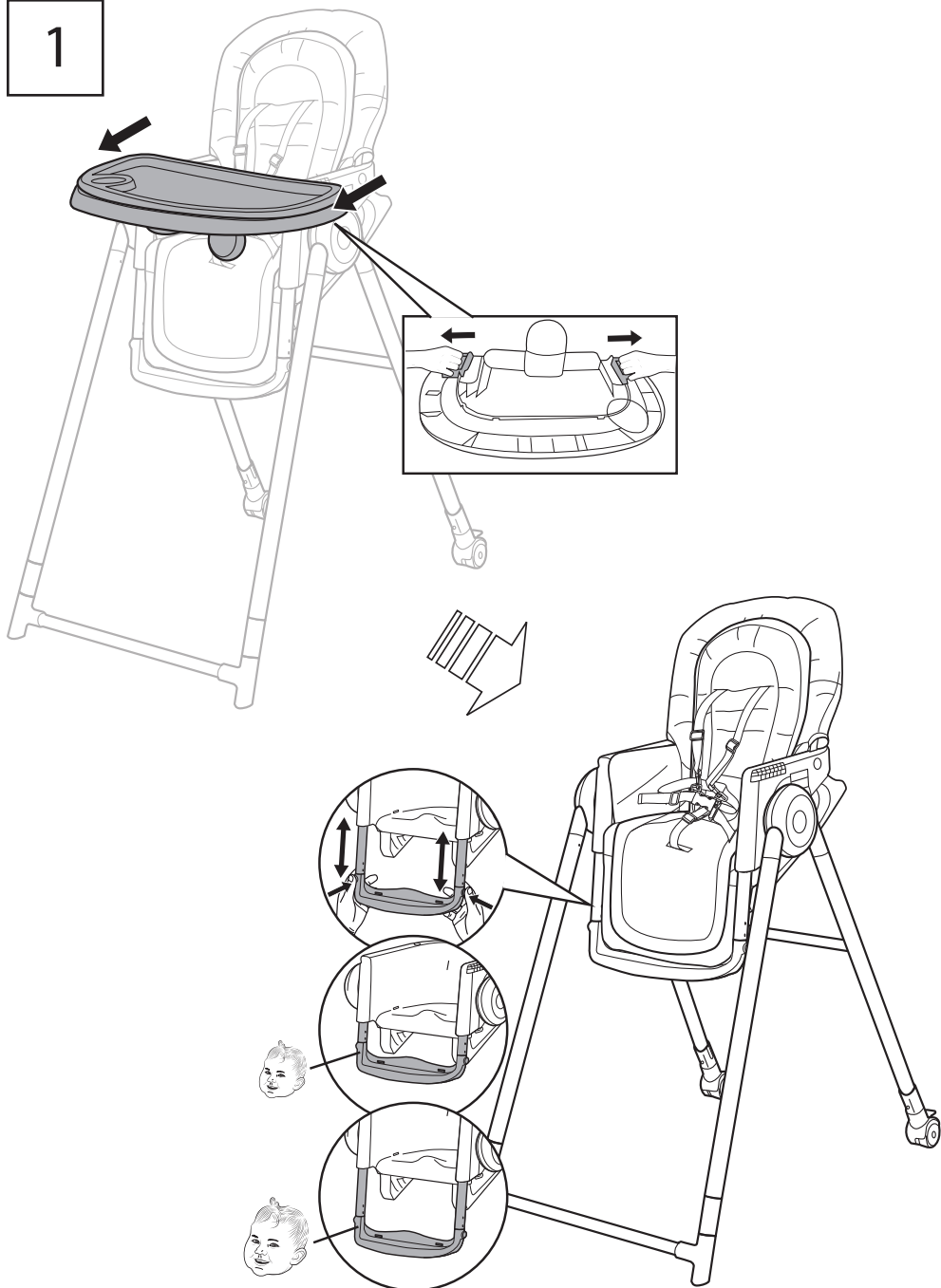

**Full Tilt Reclining Seat Setup • Asiento reclinable con inclinación completa**  
• Installation siège position allongée • Einstellung der Liegeposition bei voller  
Neigung • Montaż w pełni rozkładanego siedzenia • Installazione sedile  
totalmente reclinabile • Installatie volledig kantelbare verstelbare stoel

1

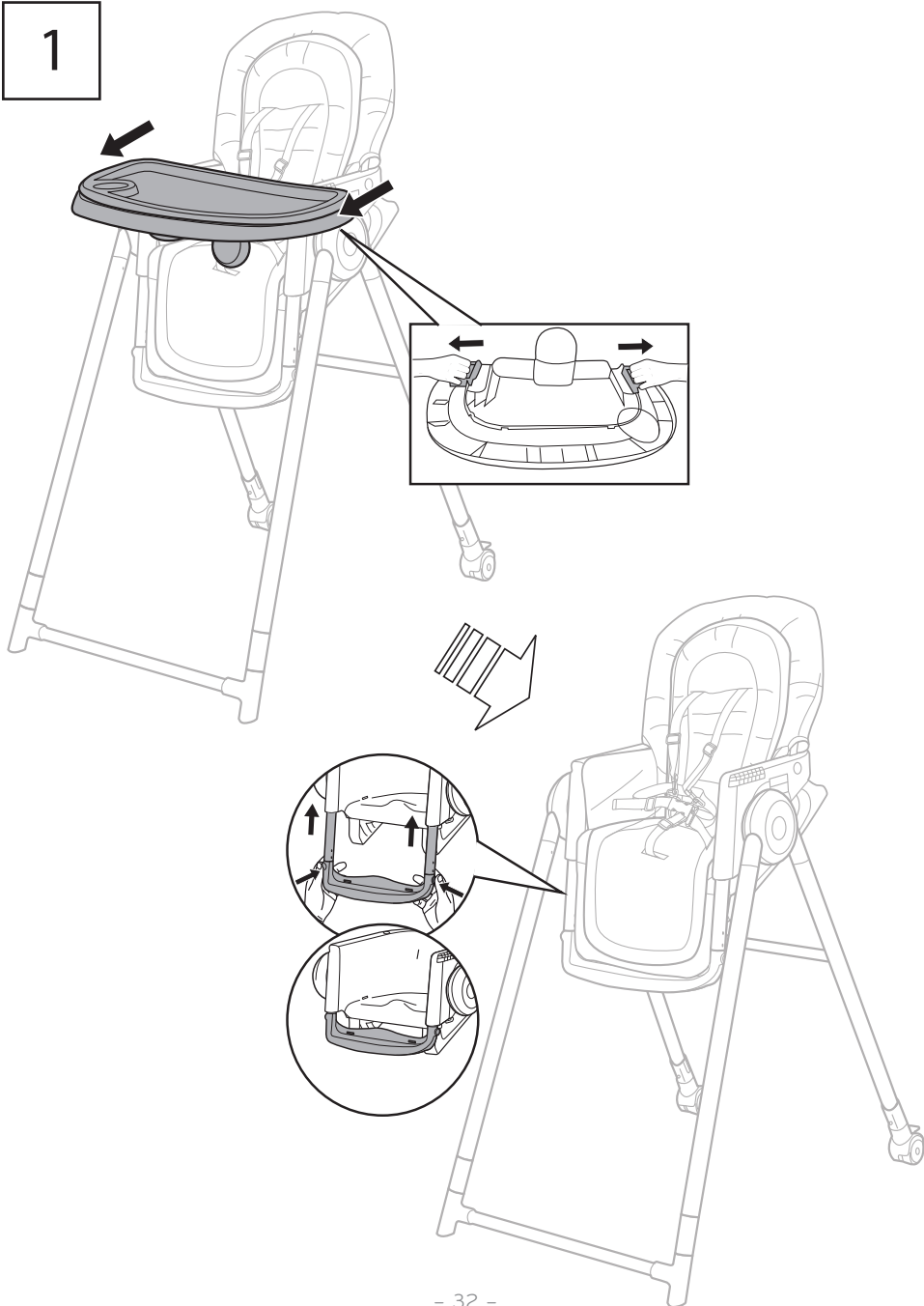

2

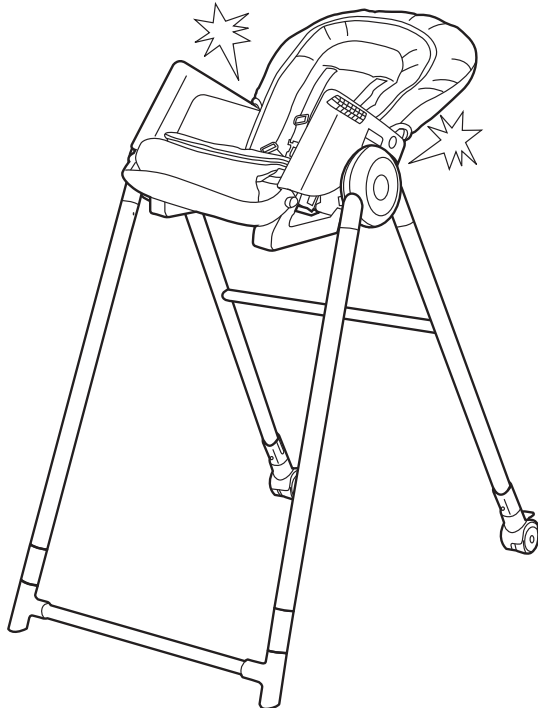
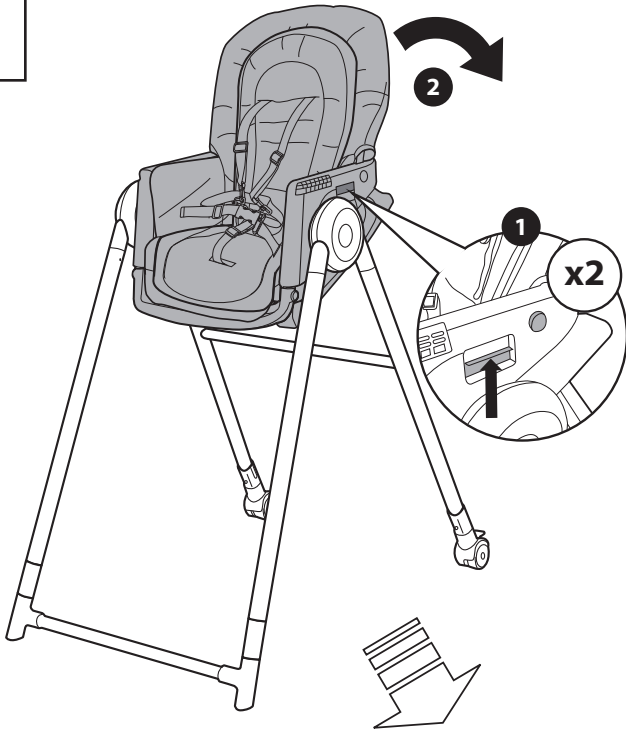

Toddler Stool Setup • Montaje del taburete para niños pequeños • Installation tabouret enfant • Einrichtung des Hockers für Kleinkinder • Montaż stołka dla malucha • Installazione sgabello per bambini • Installatie peuterstoel

1

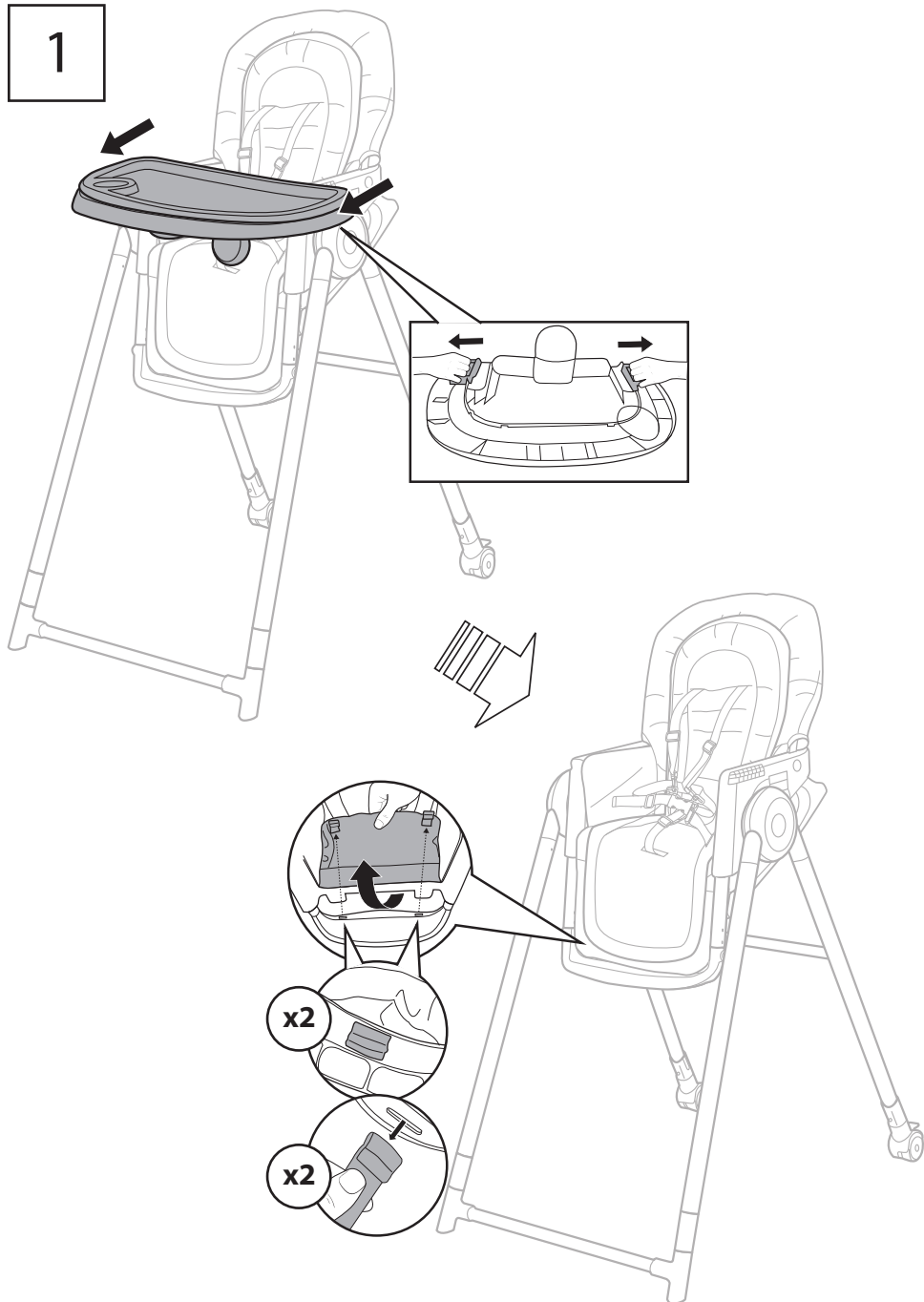

2

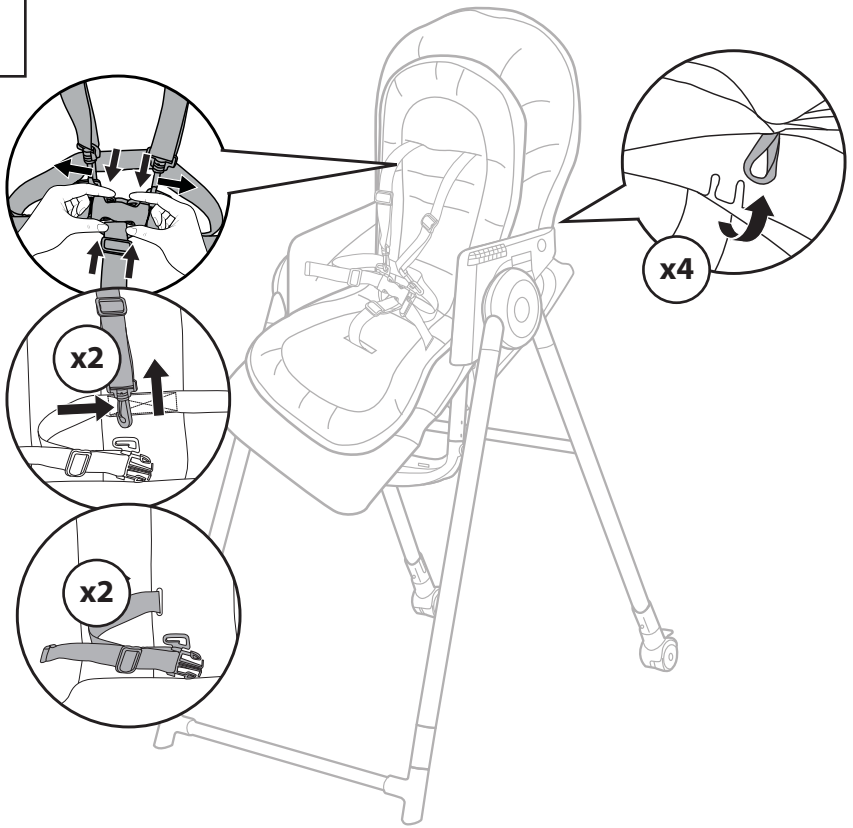

3

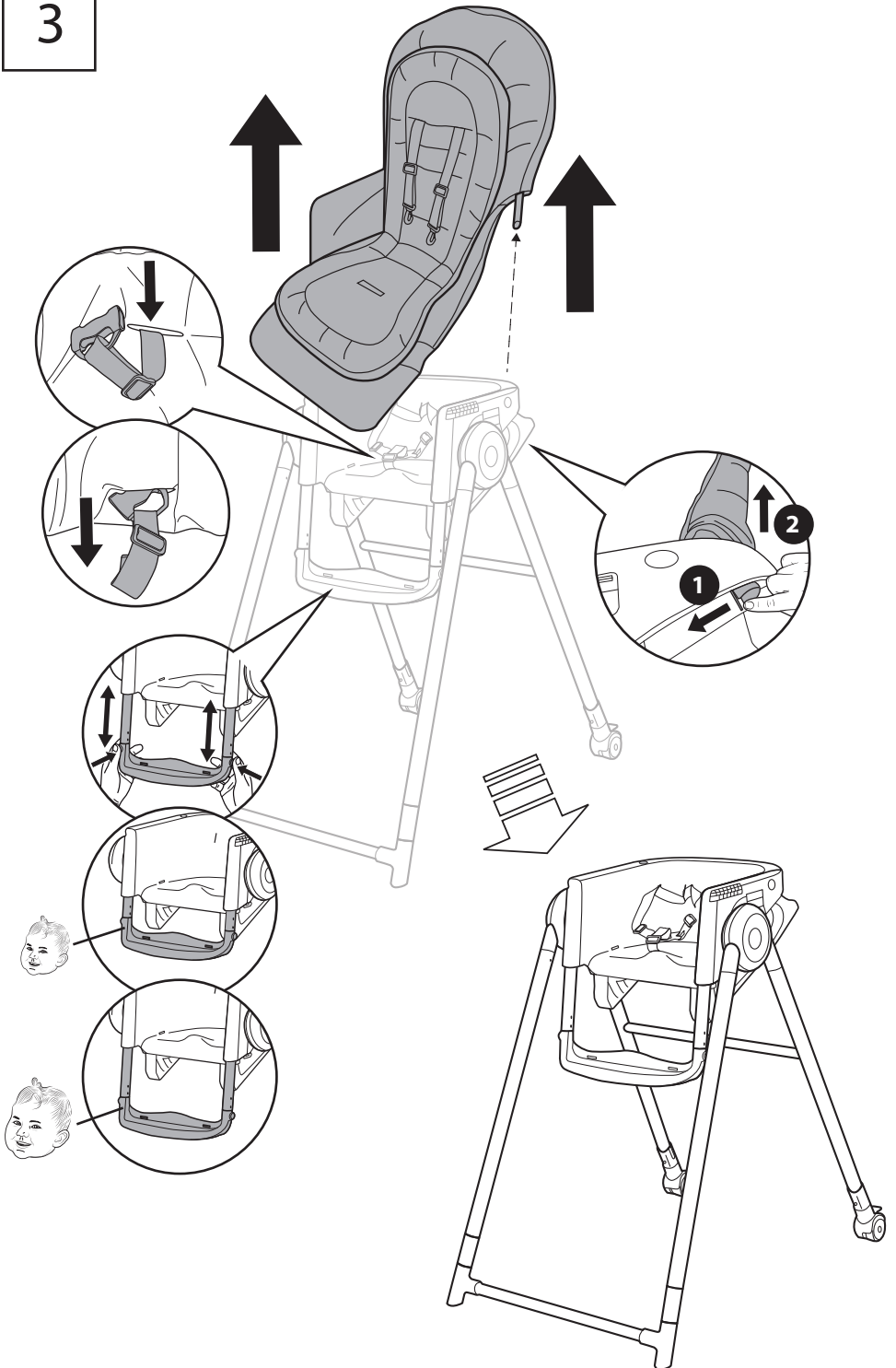

**Remove The Seat • Extraer el asiento • Enlever le siège  
Den Sitz abnehmen • Zdejmij siedzenie • Rimuovere il sedile  
Verwijder het zitje**

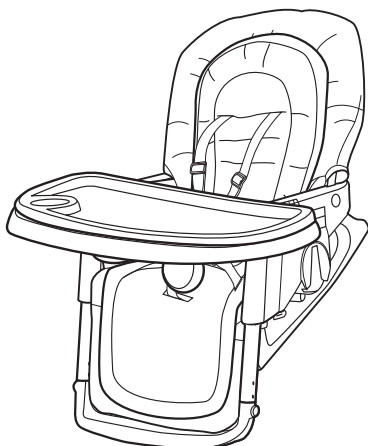
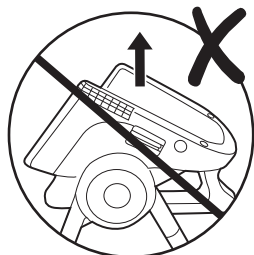
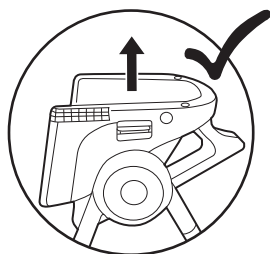
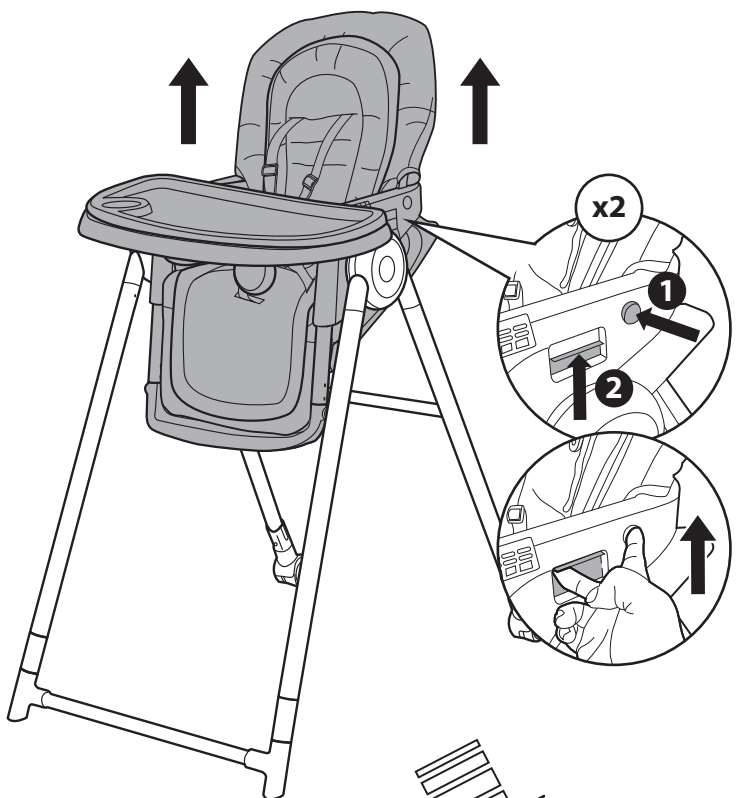

**Chair Top High Chair Setup • Montaje de la parte superior de la silla de la trona**  
**• Installation siège sur chaise haute • Einrichtung des Hochstuhls mit Sitzfläche**  
**• Montaż krzeselka do karmienia na krzesło • Installazione seggiolone per sedia**  
**• Installatie stoelbooster**

1

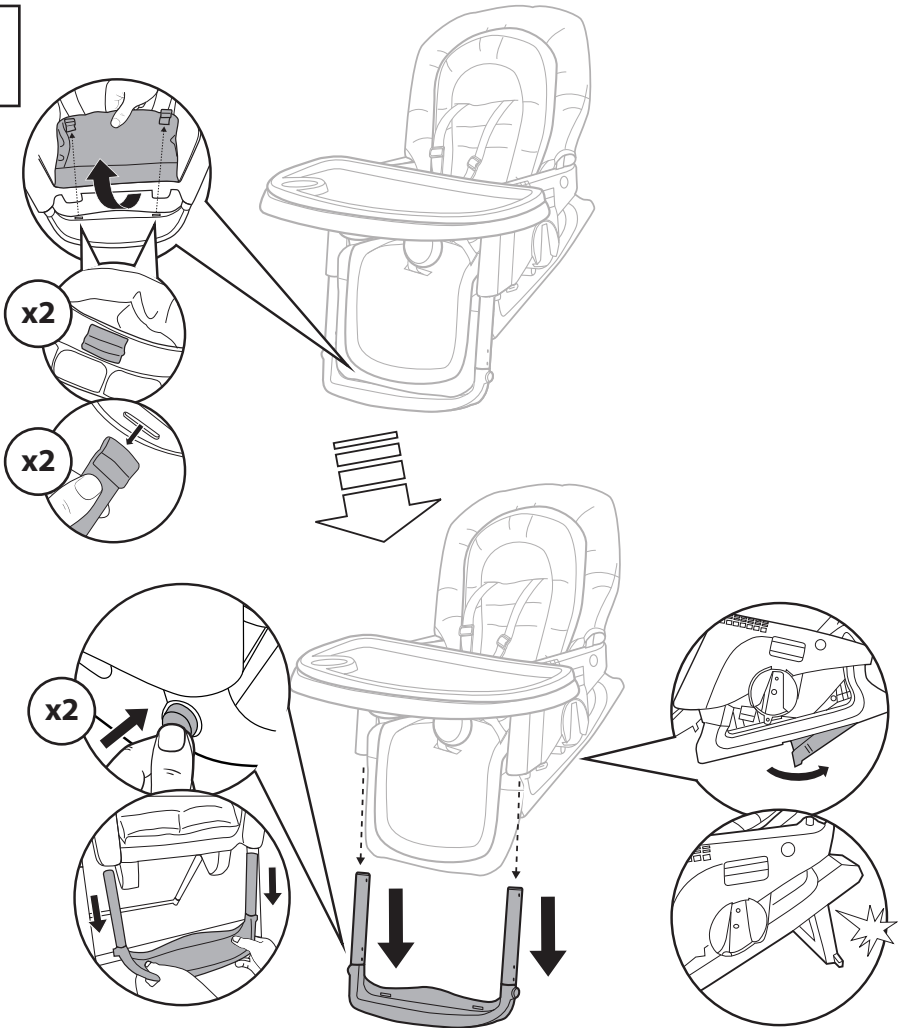

- ⚠ Warning:** Only use kickstand in booster seat mode.
- ⚠ Advertencia:** Utilizar el caballete sólo en el modo de asiento elevador.
- ⚠ Avertissement :** N'utilisez la béquille qu'en mode siège d'appoint.
- ⚠ Warnung:** Verwenden Sie den Ständer nur im Sitzerhöhungsmodus.
- ⚠ Ostrzeżenie:** Używaj podpórki wyłącznie w trybie siedziska podwyższającego.
- ⚠ Attenzione:** Utilizzare il cavalletto solo in modalità seggiolino.
- ⚠ Waarschuwing:** Gebruik de kickstand alleen in de stoelverhogerstand.

2

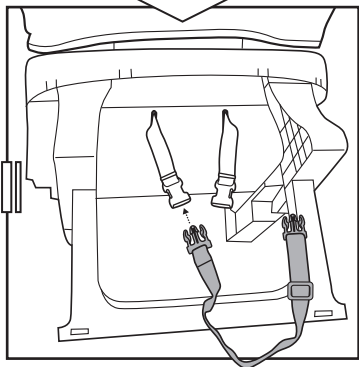
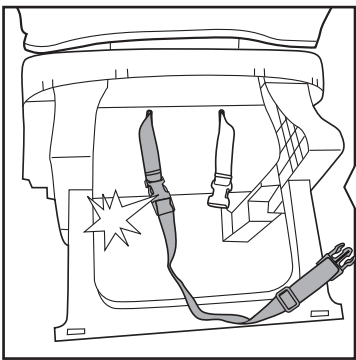
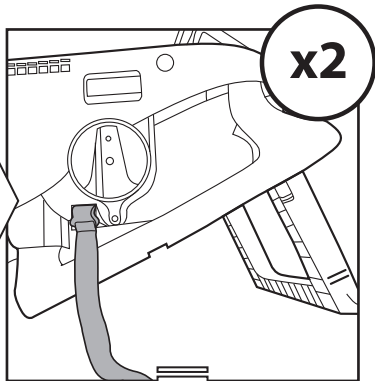
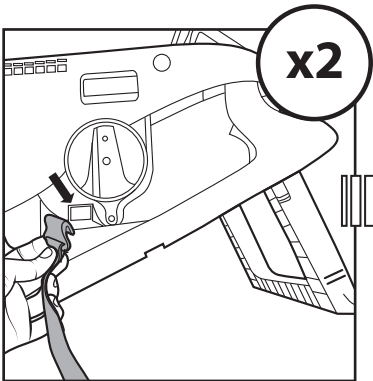
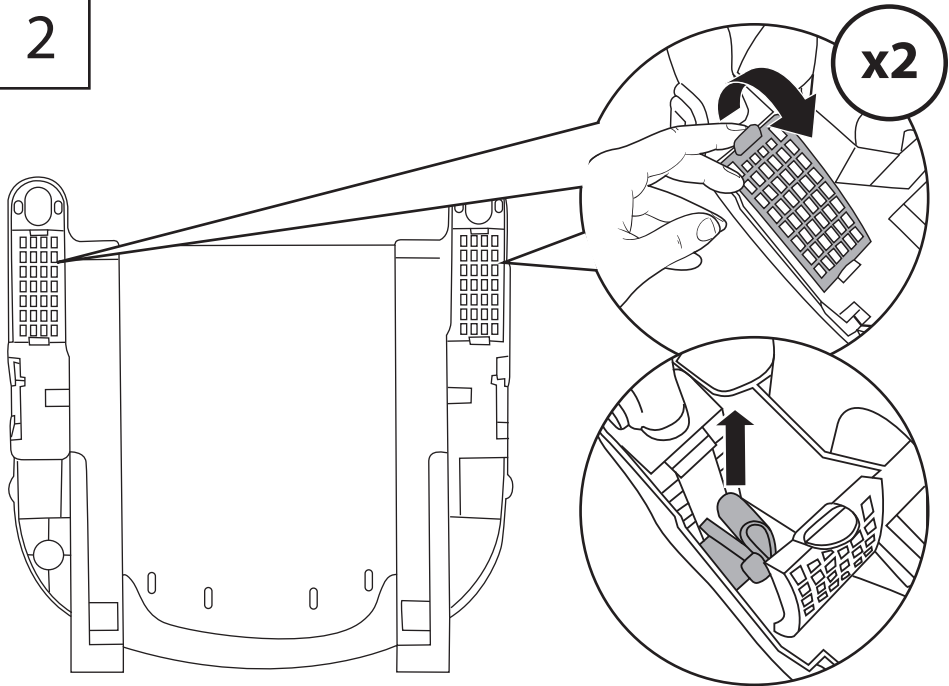

3

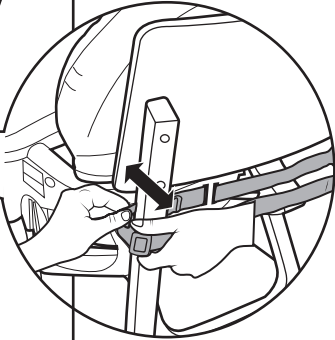
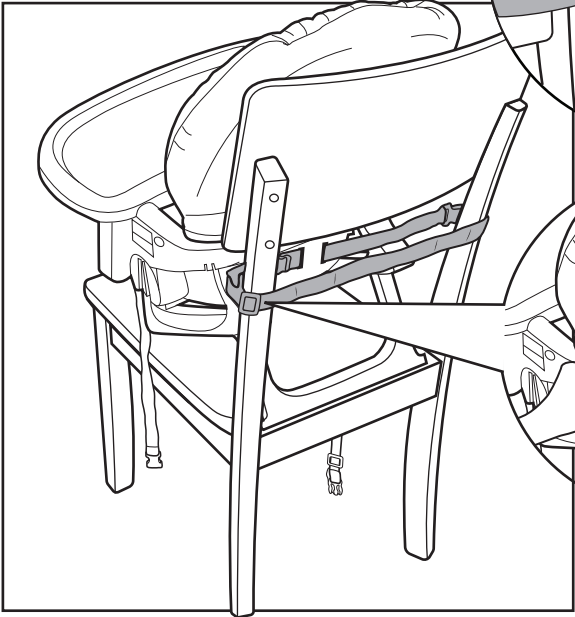
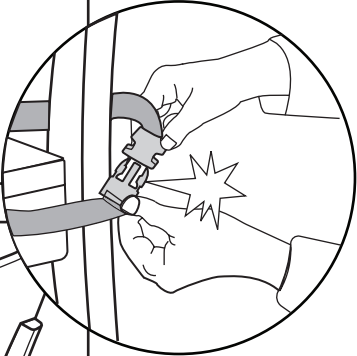
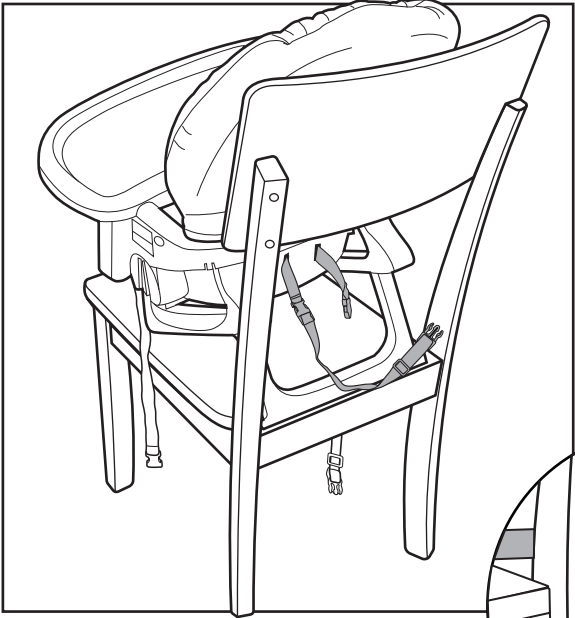

4

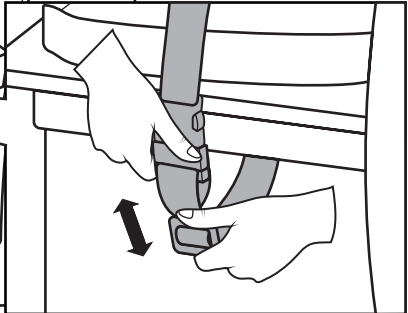
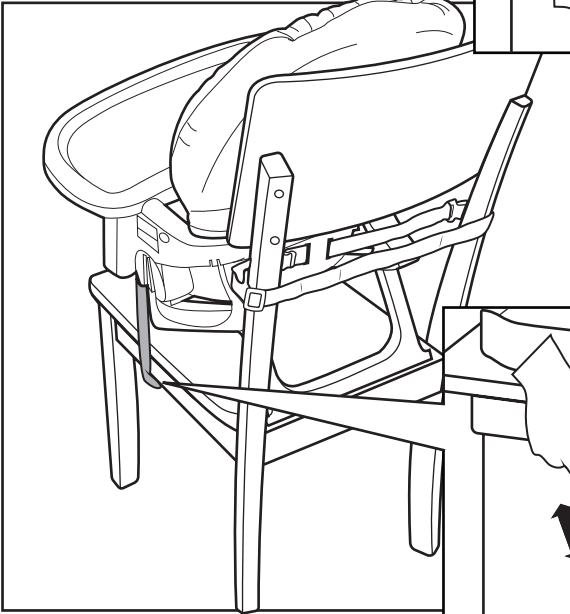
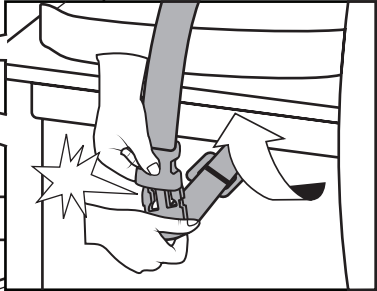
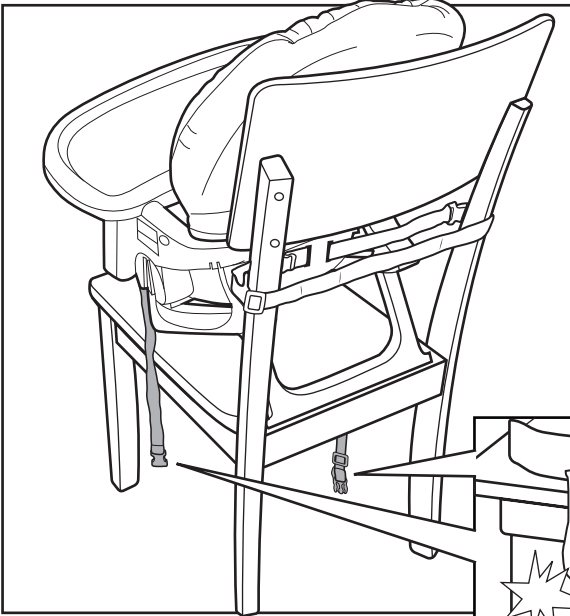

5

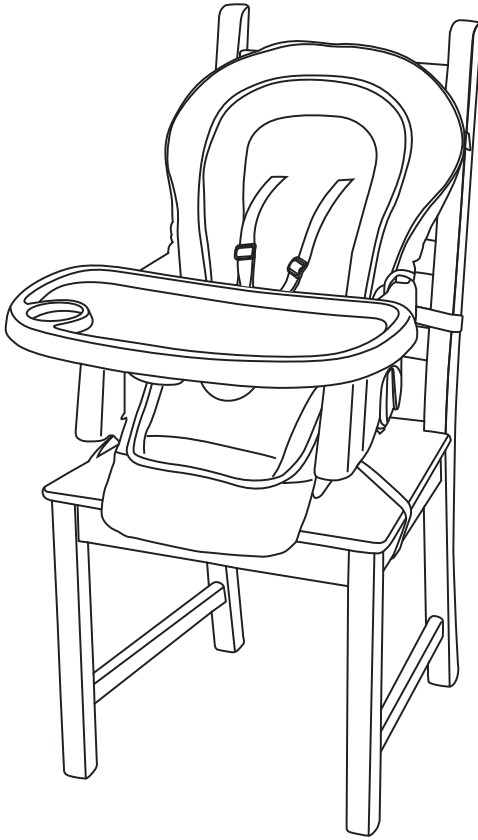

**Removable Rocking Infant Seat Setup • Montaje del asiento infantil extraíble para mecerse • Installation siège balancelle amovible • Abnehmbarer Schaukelsitz für Kleinkinder • Montaż zdejmowanego bujanego siedzenia dla niemowląt • Installazione dondolo rimovibile • Installatie afneembaar schommelstoeltje voor baby's**

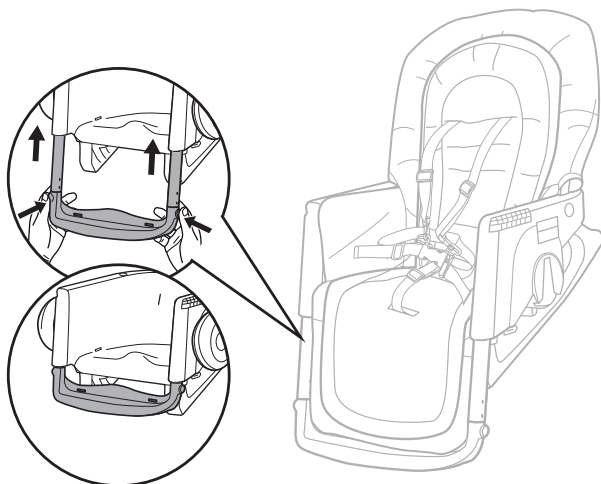
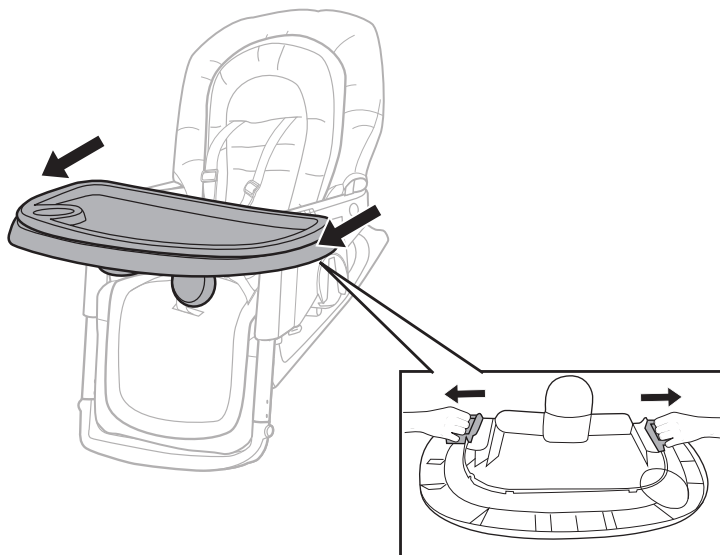

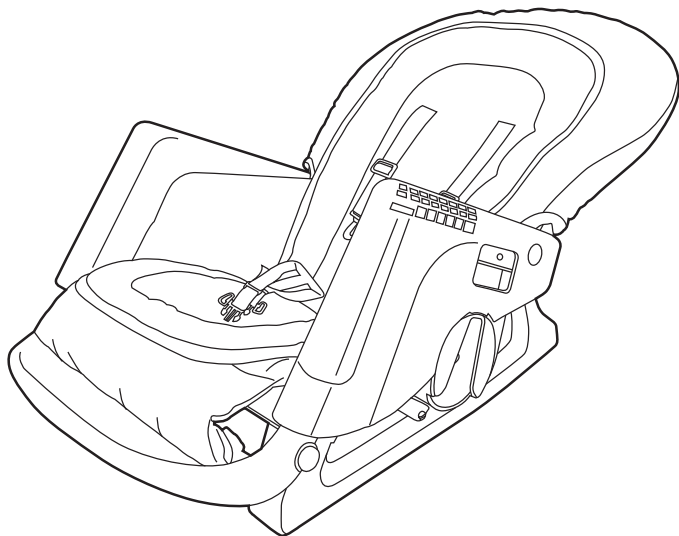
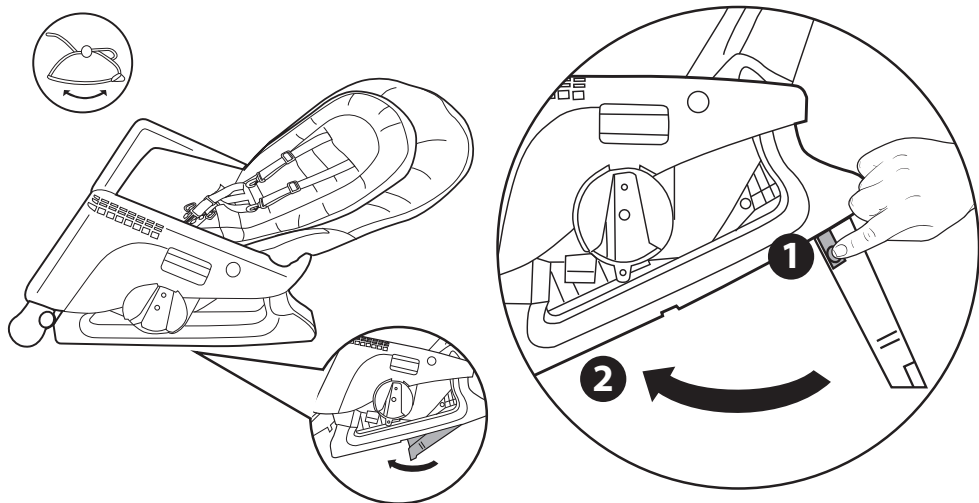

**Toddler Booster Setup • Ajuste del elevador para niños pequeños**  
**Assemblage rehausseur grands enfants • Kleinkind Sitzerhöhung Aufbau**  
**Montaż siedziska podwyższającego • Installazione rialzo per bambini**  
**Opstelling booster voor peuters**

1

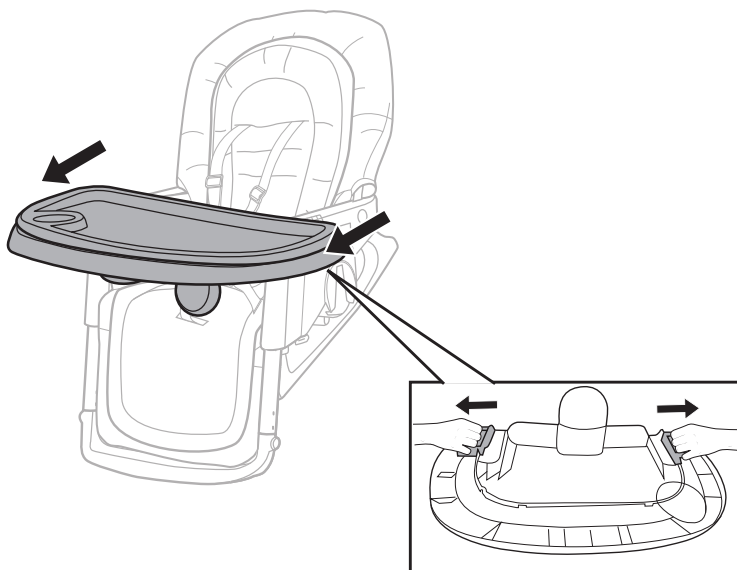

2

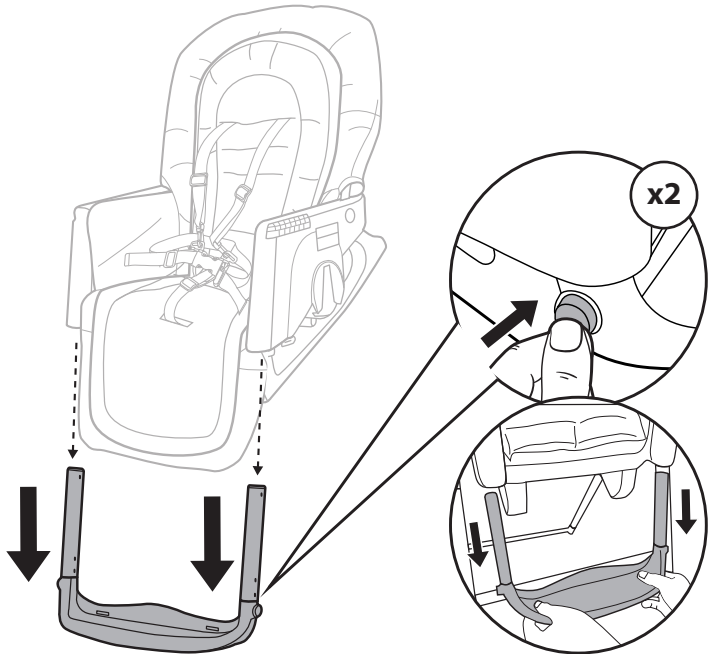
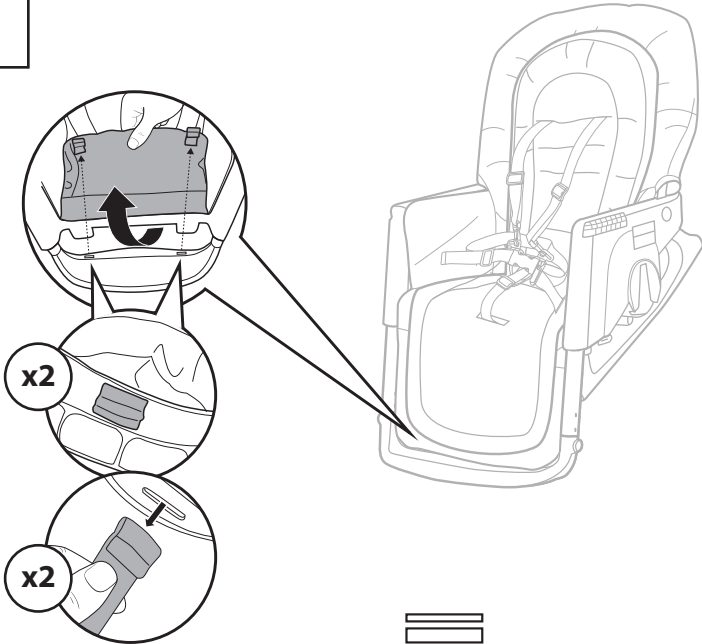

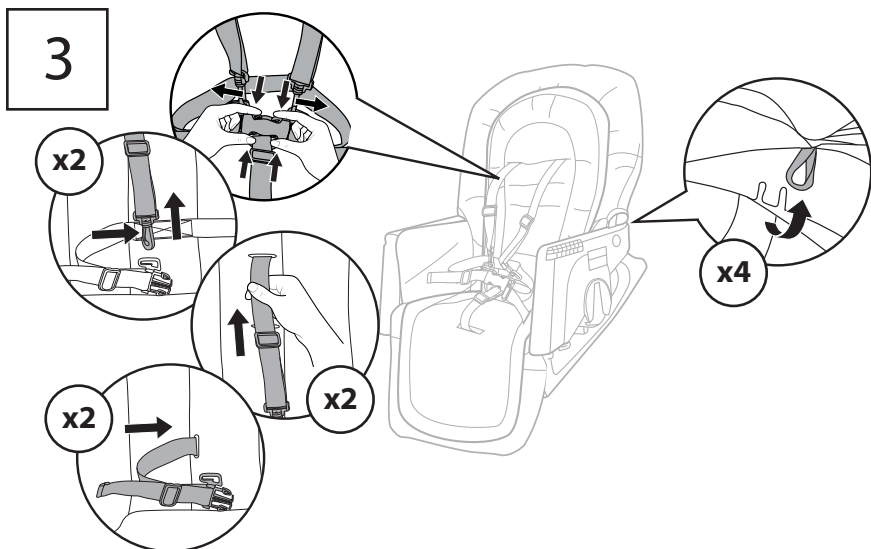

- ⚠ Warning:** Only use kickstand in booster seat mode.
- ⚠ Advertencia:** Utilizar el caballete sólo en el modo de asiento elevador.
- ⚠ Avertissement :** N'utilisez la béquille qu'en mode siège d'appoint.
- ⚠ Warnung:** Verwenden Sie den Ständer nur im Sitzerhöhungsmodus.
- ⚠ Ostrzeżenie:** Używaj podpórki wyłącznie w trybie siedziska podwyższającego.
- ⚠ Attenzione:** Utilizzare il cavalletto solo in modalità seggiolino.
- ⚠ Waarschuwing:** Gebruik de kickstand alleen in de stoelverhogerstand.

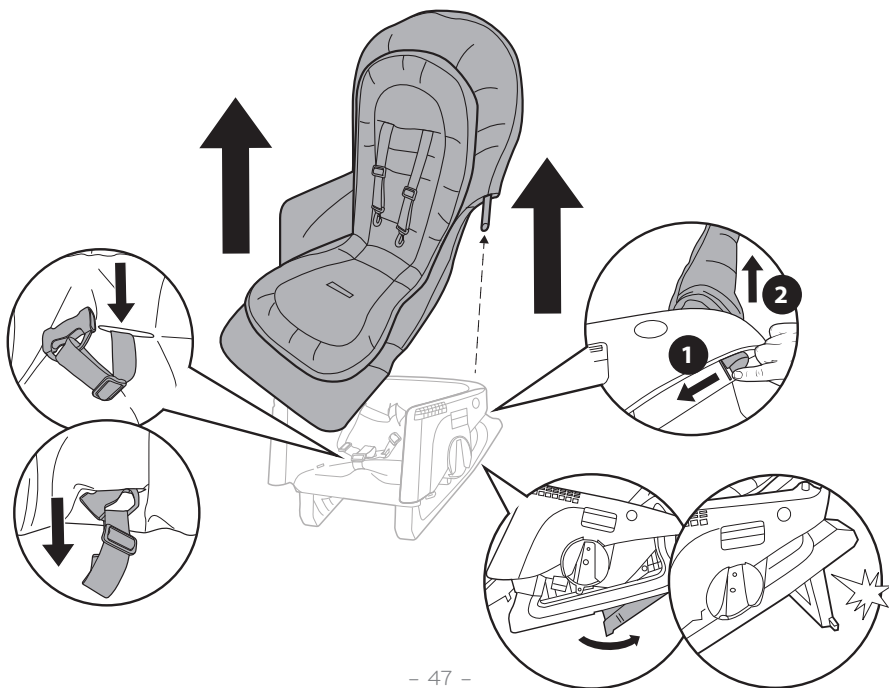

4

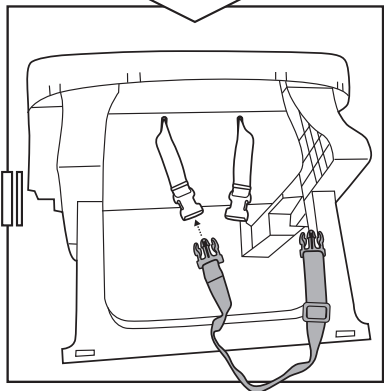
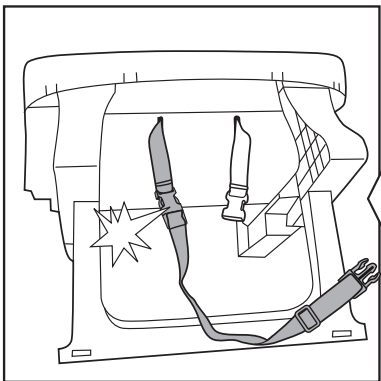
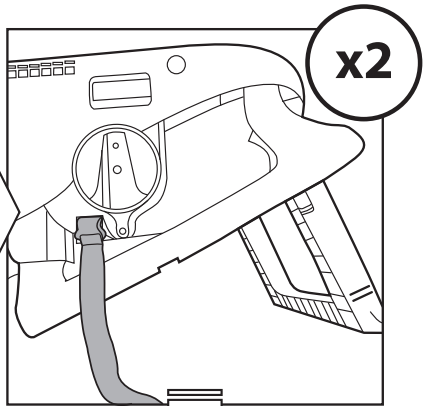
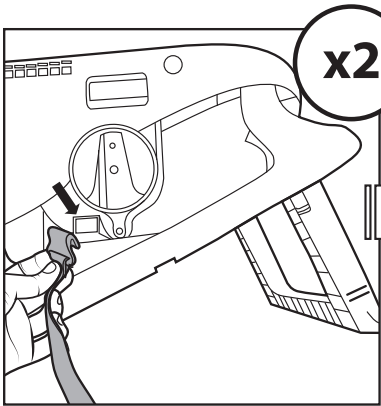
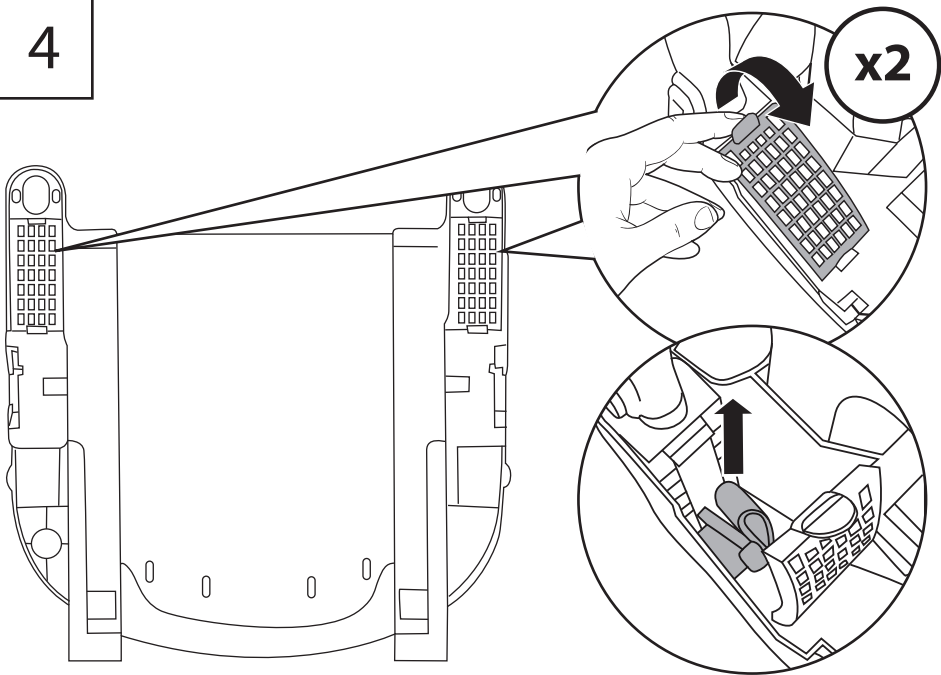

5

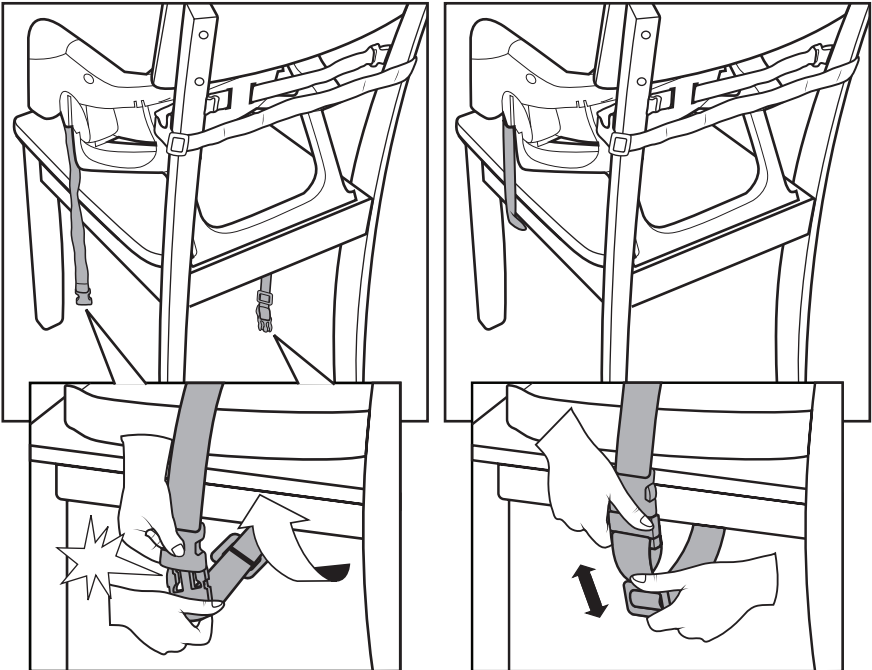
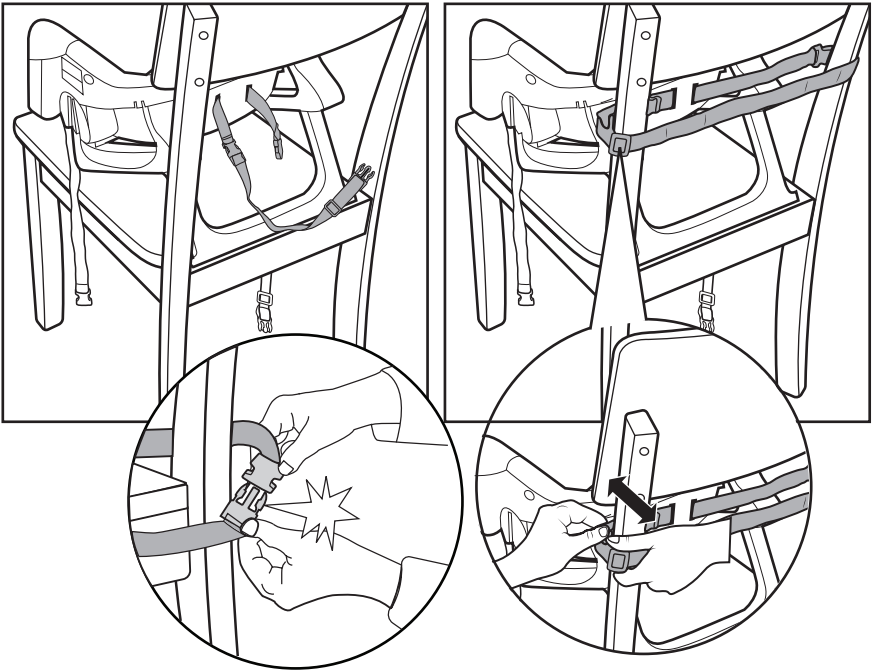

6

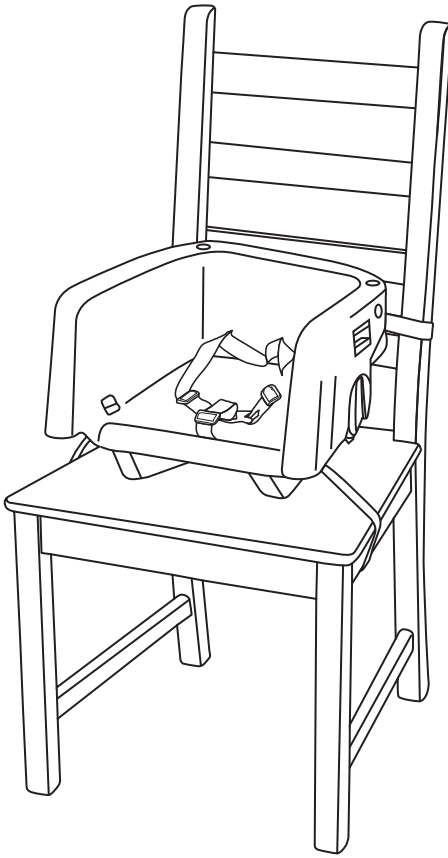

**Seat Restraint and Shoulder Adjustment**  
**Sistema de seguridad del asiento y ajuste del hombro**  
**Utilisation de la retenue de siège et réglage de l'épaule**  
**Mit dem Sitzschulterhalterung und SchulterEinstellung**  
**Regulacja pasów i szelek zabezpieczających**  
**L'uso dei sistemi di ritenuta e regolazione del sedile spalla**  
**Verstelling van tuigje en schouderriem**

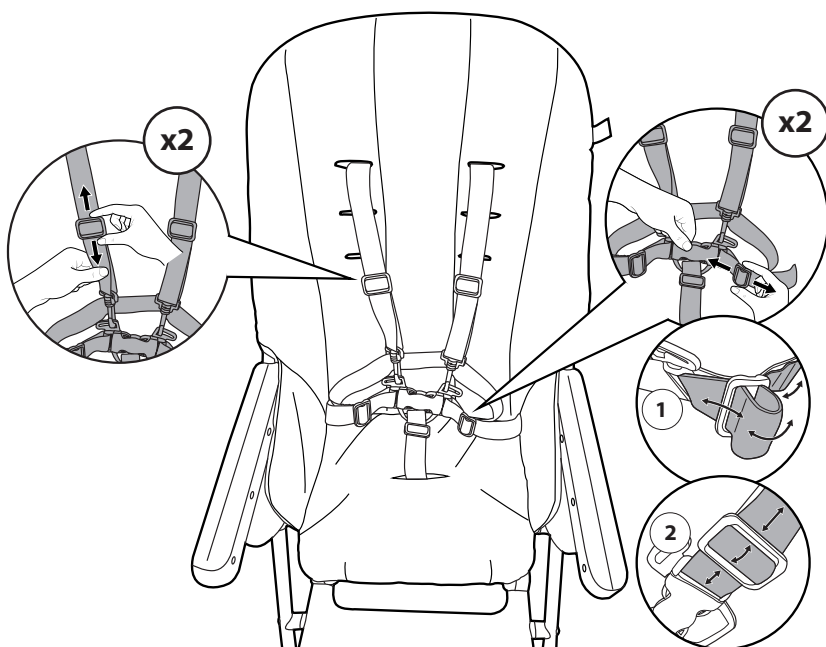
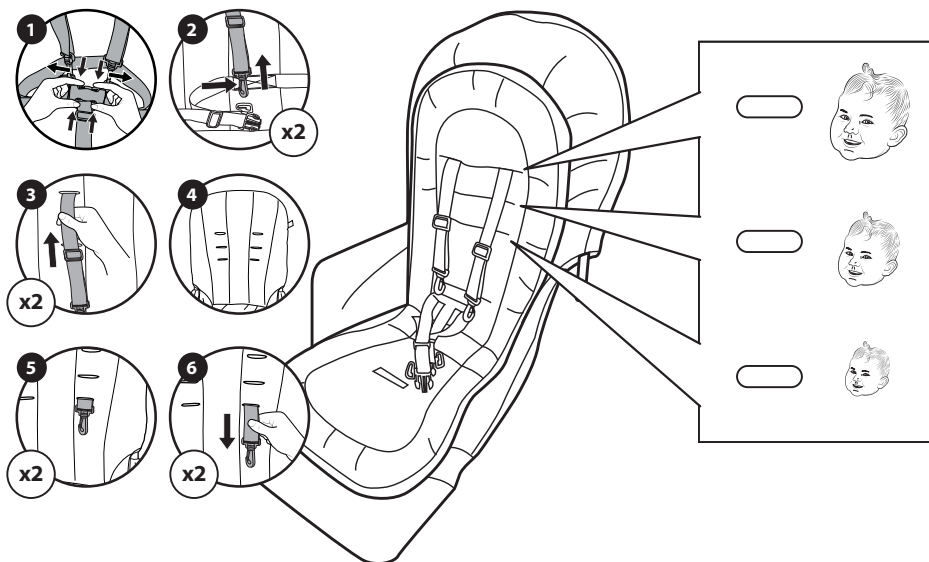

**Storing the tray • Almacenamiento de la bandeja  
Rangement du bac • Lagerung der Tablett • Przechowywanie tacy  
Conservazione del vassoio • Tafeltje opbergen**

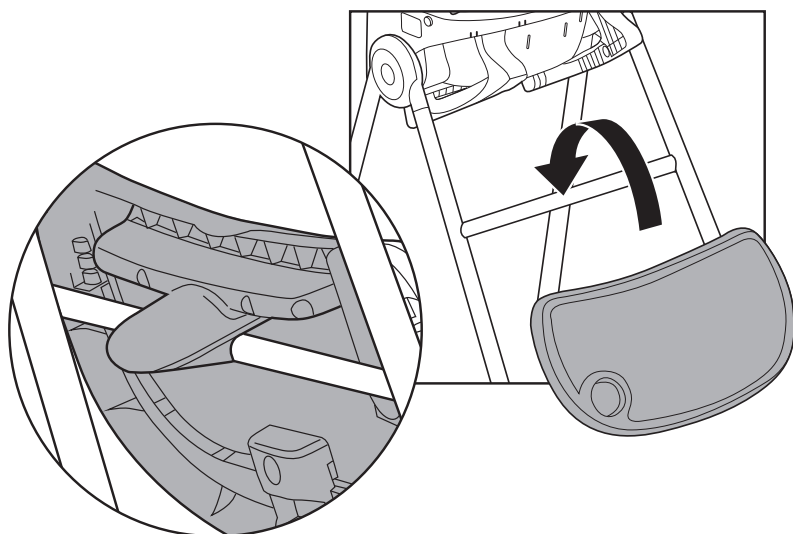
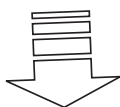
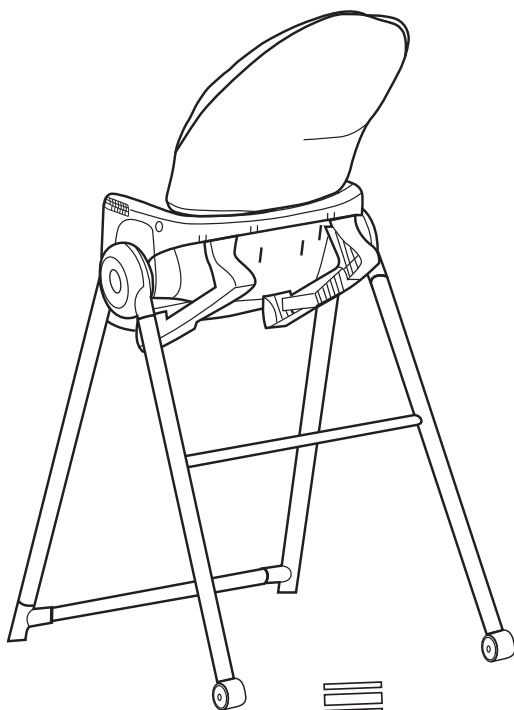

**Folding the High Chair • Cómo plegar la trona**  
**Pliage de la chaise haute • Zusammenklappen des Hochstuhls**  
**Składanie krzeselka do karmienia • Istruzioni per ripiegare**  
**il seggiolone • De kinderstoel inklappen**

1

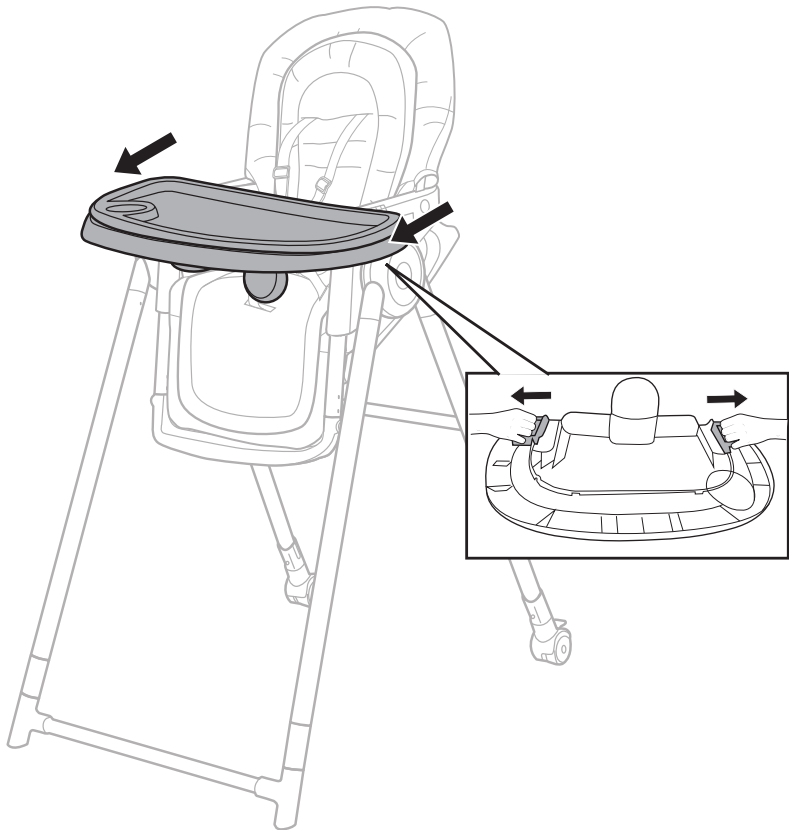

2

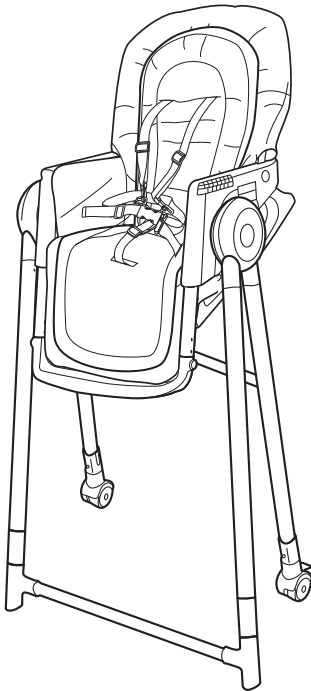
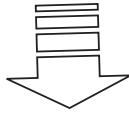
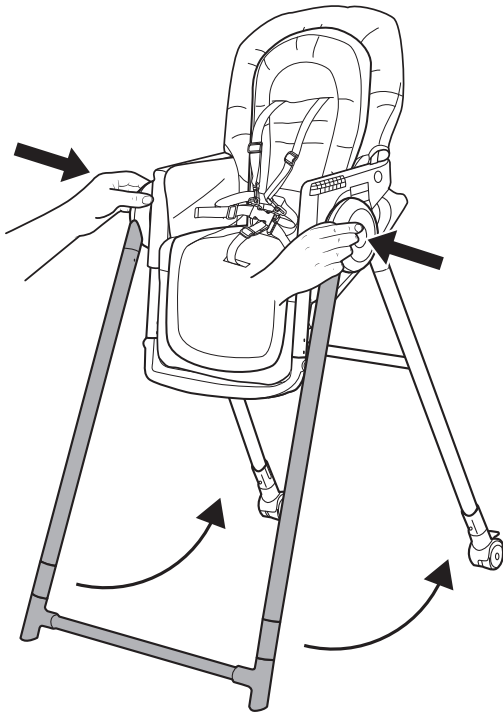

Folding the leg assembly • Plegado de las patas • Assemblage patte pliable • Zusammenlegen des Beines Aufbau • Składana noga  
Ripiegamento del gruppo gambe • De poot inklappen

1

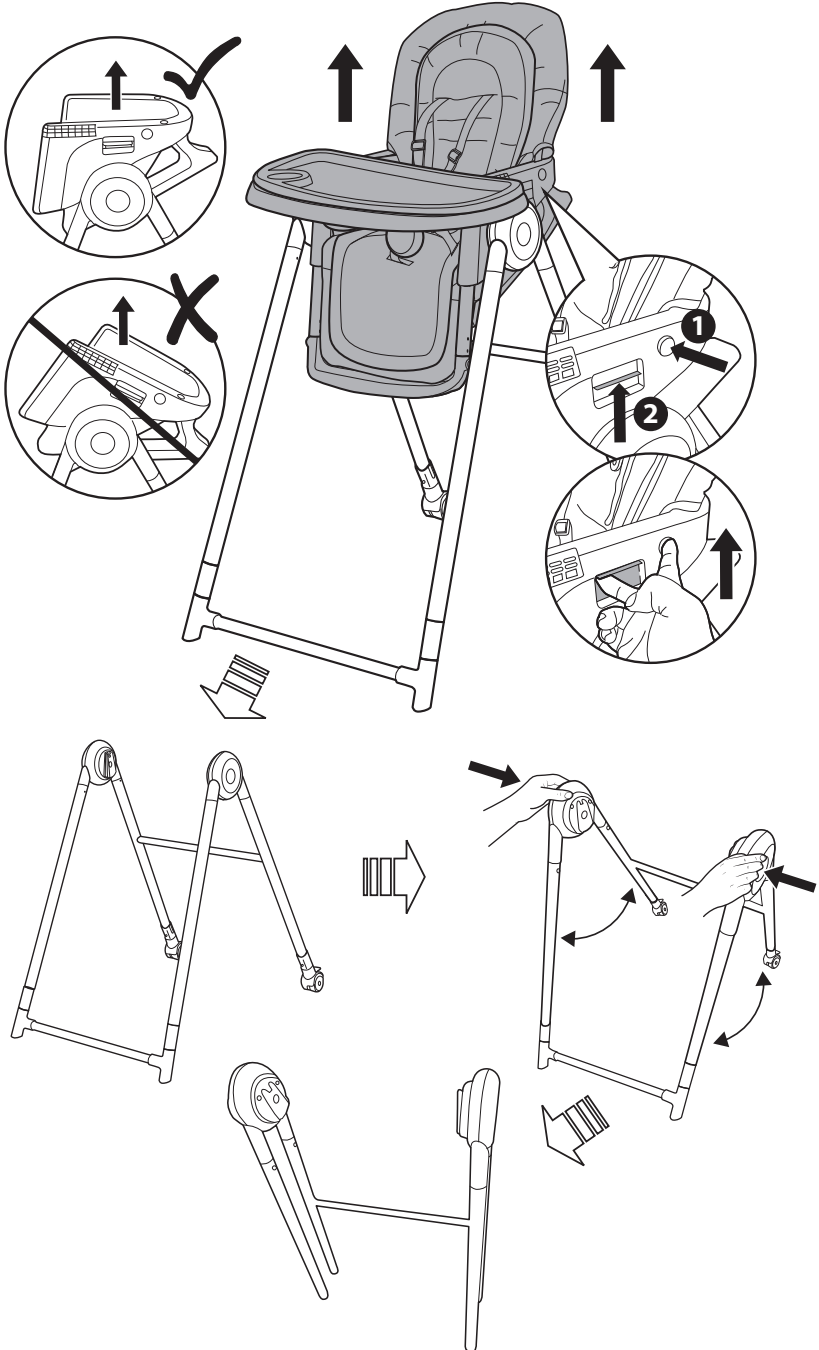

**Removing the seat pad for cleaning**  
**Extracción de la almohadilla del asiento para la limpieza**  
**Retrait du coussin de siège pour le nettoyage**  
**Entfernen der Sitzpolster für die Reinigung**  
**Zdejmowanie podkładki siedziska do czyszczenia**  
**Rimozione dell'imbottitura del seggiolino per la pulizia**  
**Het zitkussen verwijderen voor reiniging**

1

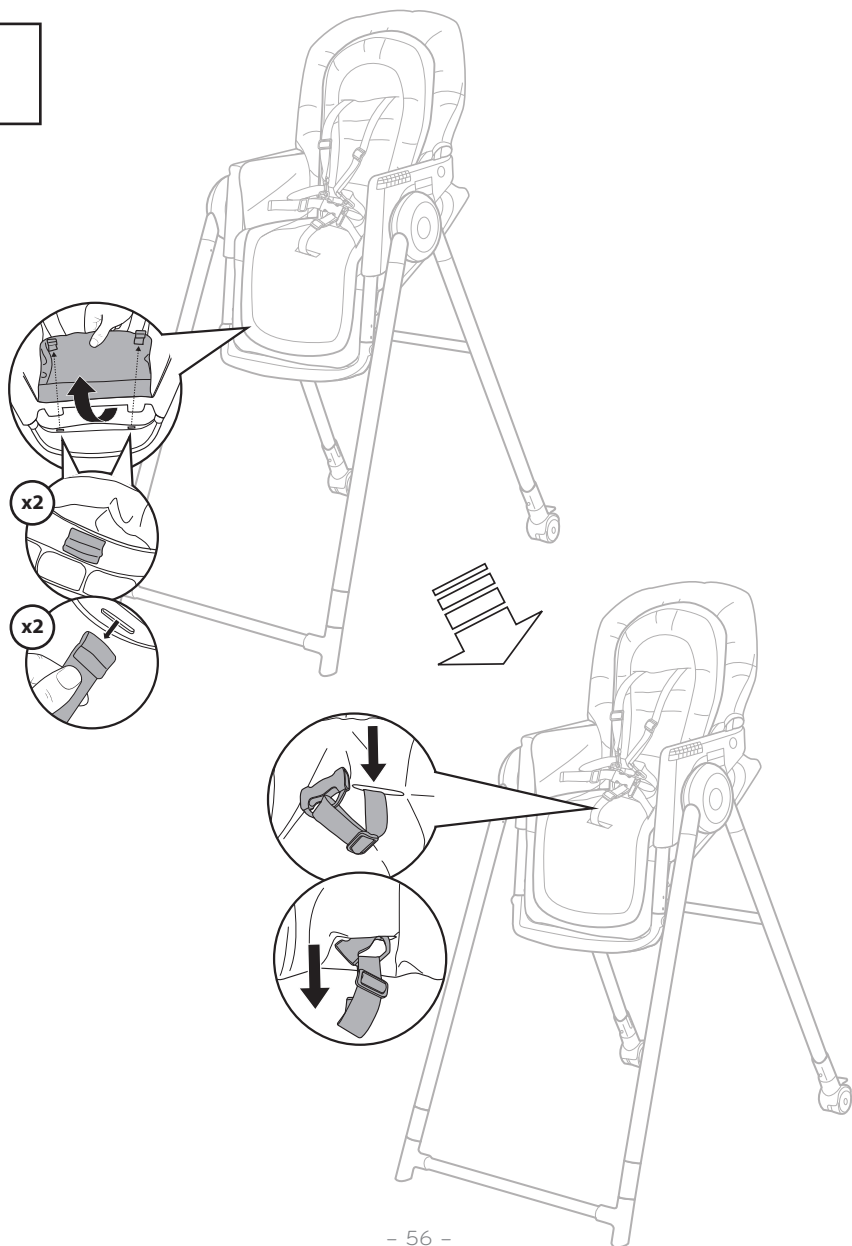

2

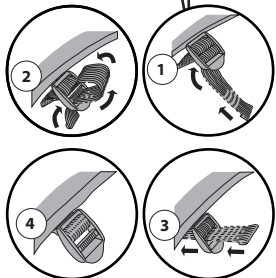
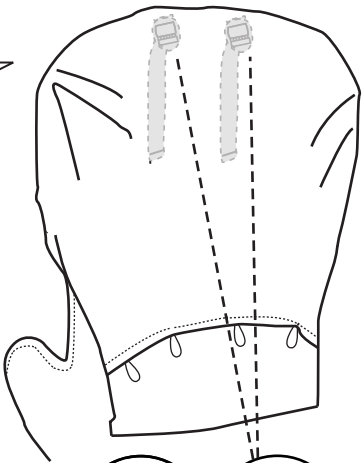
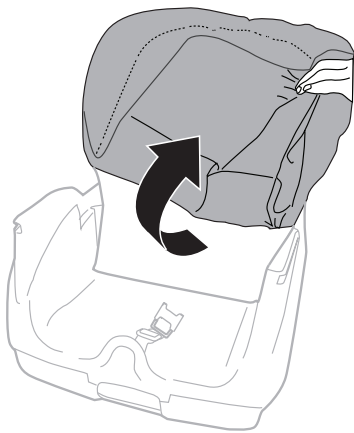
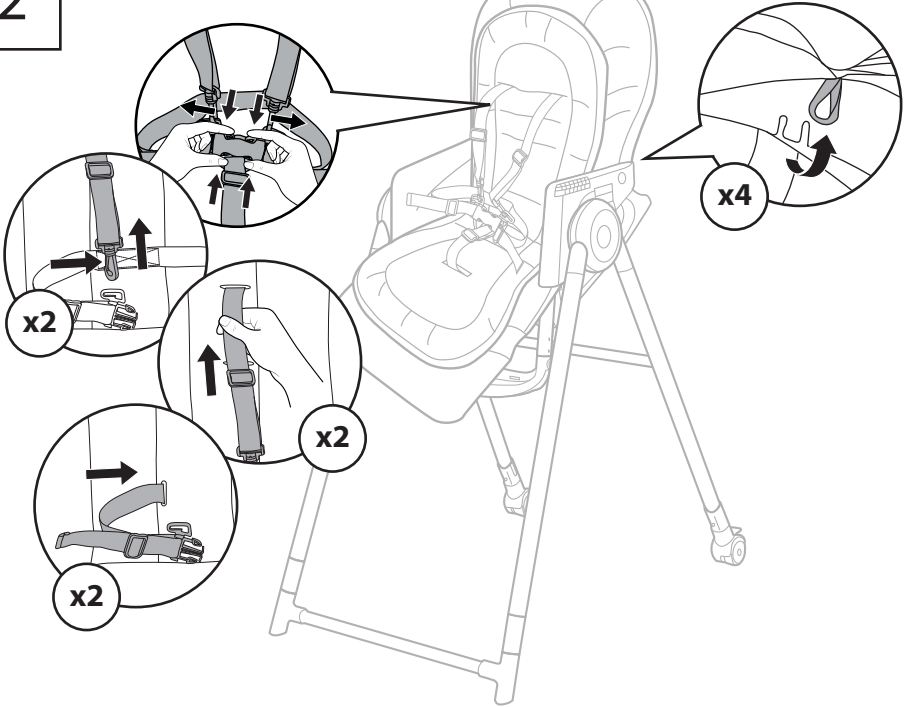

3

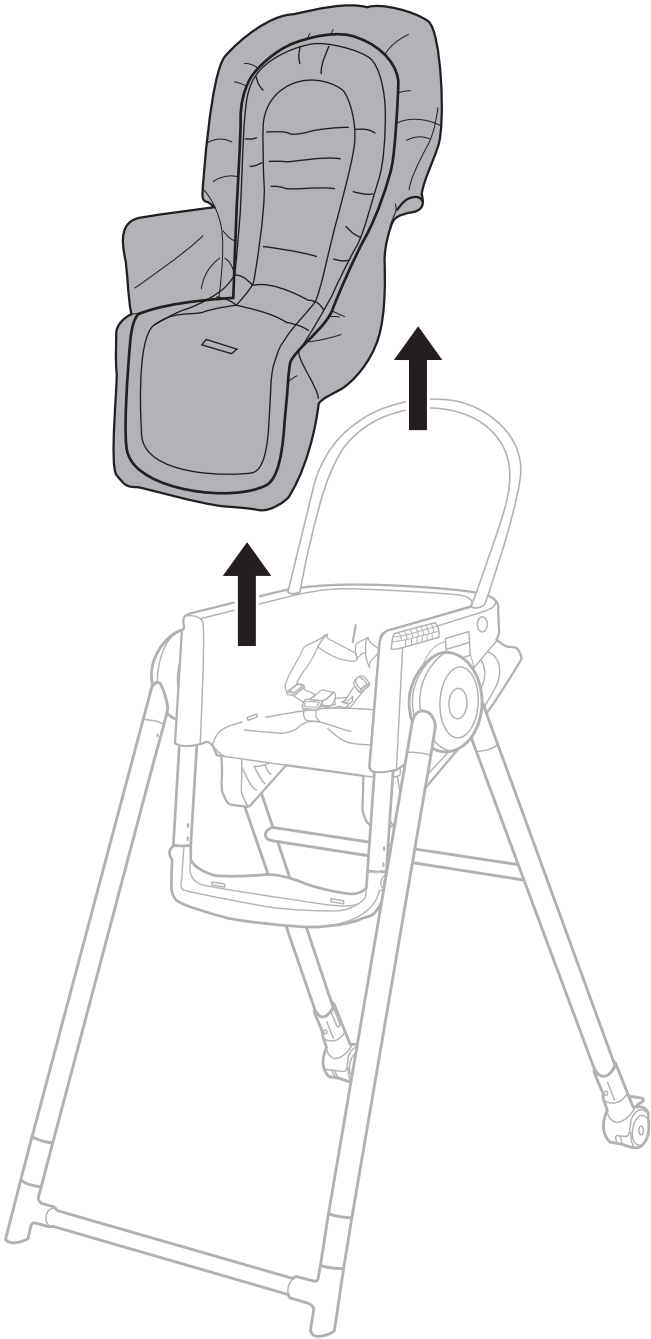





Find us on Facebook and Instagram @ingenuitybaby

Retrouvez-nous sur Facebook et Instagram @ingenuitybaby

Toys • Activity Gyms • Bouncers • Rockers • Swings • Bassinets • Playards •  
High chairs • Booster Seats

Jouets • Gymnase Activité • Transat • Balancelle • Balancelle • Berceau •  
Parc de jeu • Chaise Haute • Chaise Haute À Installer Sur Une Chaise

[ingenuitybaby.com](http://ingenuitybaby.com)

MANUFACTURED FOR • FABRIQUÉ POUR **kids2™** **ōkids II®** ©2023 KIDS2, INC. [www.kids2.com/help](http://www.kids2.com/help)

**KIDS2, INC.** ATLANTA, GA USA 30305 • 1-800-230-8190

IMPORTED BY • IMPORTÉ PAR

**SUMMER INFANT (USA) INC.** 1275 PARK EAST DRIVE, WOONSOCKET, RI 02895 USA • 1-401-671-6551

**KIDS2 CANADA CO.** PO BOX 54059, RPA LAWRENCE PLAZA, TORONTO, ON. M6A 3B7

**KIDS2 AUSTRALIA PTY LIMITED** CASTLE HILL, NSW AUSTRALIA 2154 • (02) 9894-1855

**KIDS2 JAPAN K.K. c/o ARK Outsourcing KK** 4-3-5-704, Ebisu, Shibuya-ku, Tokyo, Japan 150-0013 • (03) 5322-6081

**KIDS2 UK LTD.** GROUND FLOOR, SUITE A1A, BREAKSPEAR PARK, BREAKSPEAR WAY, HEMEL HEMPSTEAD,

HP2 4TZ • +44 01582 816 080

**KIDS2 EUROPE BV** 5 KEIZERS, KEIZERSGRACHT 287, 1016 ED AMSTERDAM, NETHERLANDS • +31 20 2410934

**KIDS2 US MÉXICO S.A. DE C.V.** • (55) 5292-8488

MADE IN CHINA • HECHO EN CHINA • FABRIQUÉ EN CHINE • HERGESTELLT IN CHINA • WYPRODUKOWANO W CHINACH • PRODOTTO IN CINA • GEMAAKT IN CHINA



EN • ES • FR • DE • PL • IT • NL • 16869\_7MEEU\_JS121823