

Oster®



MODELOS
MODELS
MODÈLES

BLSTXT-XG

MANUAL DE INSTRUCCIONES
LICUADORA PROFESIONAL

LEA TODAS LAS INSTRUCCIONES ANTES DE USAR ESTE APARATO

INSTRUCTION MANUAL
PROFESSIONAL BLENDER

READ ALL INSTRUCTIONS BEFORE USING THIS APPLIANCE

MODE D'EMPLOI
MÉLANGEUR PROFESSIONNEL

LIRE TOUTES LES CONSIGNES AVANT D'UTILISER CET APPAREIL

MEDIDAS DE SEGURIDAD IMPORTANTES

Para Estados Unidos y Canadá

Cuando se utilizan aparatos eléctricos, siempre se deben seguir las precauciones básicas de seguridad para disminuir el riesgo de incendio, descarga eléctrica o lesiones personales, incluidas las siguientes:

1. Lea todas las instrucciones antes de usar este producto.
2. Para protegerse contra las descargas eléctricas, no coloque ni sumerja el cable, los enchufes ni el aparato en agua u otro líquido.
3. Los niños o las personas con disminución de sus capacidades físicas, sensoriales o mentales o sin experiencia ni conocimientos no deben utilizar este aparato. Se requiere una estricta supervisión cuando el aparato se utiliza cerca de los niños. Se debe supervisar a los niños para asegurarse de que no jueguen con el aparato. Mantenga el aparato y el cable de alimentación fuera del alcance de los niños.
4. Nunca deje el aparato sin vigilancia cuando esté en uso.
5. Desenchúfelo del tomacorriente cuando no esté en uso, antes de poner o quitar piezas, y antes de limpiarlo. Déjelo enfriar antes de poner o quitar piezas, y antes de limpiarlo. Para desconectarlo, gire el control a la posición de "OFF" (apagado) y luego retire el cable de alimentación del tomacorriente. Para desenchufar, sujete el enchufe y tire del tomacorriente de la pared. Nunca tire del cable de alimentación.
6. Evite tocar piezas en movimiento.
7. La luz parpadeante indica que la máquina está lista para operar. Evite tocar cuchillas o piezas en movimiento.
8. No haga funcionar ningún aparato con un cable o enchufe dañado ni después de alguna falla en el funcionamiento o daño de cualquier tipo. No intente reemplazar ni empalmar un cable dañado. Devuelva el aparato al fabricante (consulte la garantía) para que lo examinen, reparen o ajusten.
9. Este aparato tiene importantes marcas en la patilla del enchufe. No se puede reemplazar el accesorio del enchufe. Si se daña, deberá cambiar el aparato.
10. El uso de accesorios (incluidos frascos de enlatados) no recomendados ni vendidos por el fabricante podría causar incendios, descargas eléctricas o lesiones.
11. No lo utilice al aire libre ni con fines comerciales.
12. No deje que el cable cuelgue del borde de la mesa o encimera, ni que toque superficies calientes, incluida la estufa.
13. Mantenga las manos y cualquier utensilio fuera del contenedor mientras está funcionando la licuadora para evitar riesgos de lesiones graves en las personas y daños en la licuadora. Puede usar una espátula, pero solo cuando la licuadora no esté en funcionamiento.
14. Las cuchillas son afiladas. Manipúlelas con cuidado, especialmente al retirar las cuchillas del contenedor, al vaciar el contenedor y al limpiarlas.
15. Para reducir el riesgo de lesiones, nunca coloque las cuchillas sobre la base si la jarra no está colocada correctamente.
16. Sostenga siempre el contenedor mientras el aparato está en funcionamiento. Si el contenedor gira mientras el motor está encendido, apague el aparato inmediatamente y ajústelo en la rosca de la base.

ESPAÑOL-I

17. Siempre haga funcionar la licuadora con la cubierta colocada. Siempre espere hasta que las piezas en movimiento se hayan detenido antes de retirar cualquier tapa o cubierta.
18. A la hora de utilizar la licuadora con líquidos calientes, retire la pieza central de la cubierta de dos piezas. Tenga cuidado con el vapor. No utilice la licuadora con líquidos que estén hirviendo.
19. No utilice el aparato para otro uso que no sea el previsto. El mal uso puede causar lesiones. Utilice siempre el aparato sobre una superficie seca, estable y nivelada. Nunca llene el depósito de agua por encima del nivel máximo de llenado (MAX).

Para recipientes sin tapa ni ventilación (cuando se colocan en la licuadora), como recipientes personales Blend and Go, siga estas instrucciones:

20. No utilice la licuadora con líquidos ni ingredientes carbonatados, calientes o hirviendo, ya que esto puede generar la acumulación de presión. Utilícela solamente con líquidos no carbonatados e ingredientes que estén a temperatura ambiente o más fríos. Si nota que el recipiente está caliente al tocarlo, déjelo enfriar antes de abrir la tapa.
21. No utilice la licuadora durante más de un minuto por vez para evitar el calor y la acumulación de presión. Déjela enfriar durante un minuto entre ciclos.

Para aparatos con accesorios para procesar o triturar comida, siga estas instrucciones:

22. Mantenga las manos y cualquier utensilio lejos de las cuchillas o los discos mientras esté procesando o triturando comida, para evitar riesgos de lesiones graves en las personas y daños en la procesadora o trituradora de comida. Puede utilizar una espátula, pero solo cuando la procesadora o trituradora de comida no esté en funcionamiento.
23. Para reducir el riesgo de lesiones, nunca coloque las cuchillas ni los discos sobre la base sin colocar antes el recipiente en su lugar de forma adecuada.
24. Asegúrese de que la cubierta esté trabada correctamente en su lugar antes de utilizar el aparato.
25. Para las procesadoras de comida, siga estas instrucciones: Nunca introduzca la comida con la mano. Utilice siempre el accesorio para empujar la comida.
26. No intente anular el mecanismo de traba de seguridad de la cubierta.

**CONSERVE ESTAS
INSTRUCCIONES
SOLO PARA USO EN EL HOGAR**

INSTRUCCIONES ESPECIALES PARA EL CABLE

1. Se proporciona un cable de alimentación corto para disminuir el peligro de que una persona o una mascota se enrede o tropiece con un cable largo.
2. Se puede comprar y utilizar una extensión si se emplean las debidas precauciones.
3. Si se usa una extensión, la potencia nominal indicada en la misma debe ser igual o mayor a la de la unidad. El cable alargado resultante debe colocarse de manera que no cuelgue del mostrador o de la mesa, donde los niños podrían halarla o podría ocasionar tropiezos accidentales.

ESPAÑOL-2

Modelos norteamericanos con enchufes de conexión a tierra:



ENCHUFE DE CONEXIÓN A TIERRA

A fin de reducir el riesgo de descarga eléctrica, este aparato cuenta con un cable y enchufe de conexión a tierra con un tercer contacto a tierra (enchufe de tres contactos). El enchufe debe ser conectado a un tomacorriente que esté instalado y diseñado adecuadamente para conexión a tierra, de acuerdo con todos los códigos y ordenanzas locales. Si el enchufe no encaja en el tomacorriente o si duda que el tomacorriente esté diseñado adecuadamente para conexión a tierra, consulte un electricista calificado para instalar el tomacorriente adecuado. No altere el enchufe de manera alguna.

PRECAUCIONES IMPORTANTES

Para América Latina

1. Este aparato no debe ser utilizado por niños. Este aparato no está diseñado para ser utilizado por personas con capacidades físicas, sensoriales o mentales reducidas, o con falta de experiencia y conocimiento, a menos que hayan recibido supervisión o instrucciones sobre el uso del aparato por parte de una persona responsable de su seguridad. Se debe supervisar a los niños para asegurar que no jueguen con el aparato. Mantenga el aparato y su cable fuera del alcance de los niños.
2. Desenchufe el aparato del tomacorriente cuando no esté en uso, antes de instalarle o retirarle piezas y antes de limpiarlo. Permita que se enfríe antes de instalarle o retirarle piezas y antes de limpiarlo. Para desconectar, seleccione la posición de apagado, luego desenchufe el cable del tomacorriente. No tire el cable para desconectar el aparato.
3. No encienda ningún aparato con un cable o enchufe averiados o después de algún fallo del aparato, o si este se dañó de cualquier modo. No intente reemplazar o empalmar un cable dañado. Devuelva el aparato al fabricante (consulte la garantía) para su revisión, reparación o ajuste.
4. La cuchilla es filosa. Manipúlela con cuidado, especialmente al retirar la cuchilla del vaso, vaciar el vaso y durante la limpieza.
5. Tenga cuidado si se vierte líquido caliente en el procesador de alimentos, ya que puede salir expulsado del aparato debido a un vapor repentino.
6. Lea todas las instrucciones antes de usar este producto.
7. A fin de protegerse contra una descarga eléctrica, no coloque ni sumerja el cable, los enchufes o el aparato en agua ni en ningún otro líquido.
8. Nunca deje el aparato desatendido cuando esté en uso.
9. En los modelos diseñados con el modo de espera, una luz parpadeante indica que el aparato está listo para utilizar. Evite el contacto con la cuchilla o piezas móviles.
10. Para aparatos con marcas en el contacto del enchufe: Este aparato tiene marcas importantes en el contacto del enchufe. Ni el enchufe del accesorio ni el cable (si el enchufe está moldeado en el cable) debe ser reemplazado. Si alguno de los dos se daña, se debe reemplazar el aparato.
11. El uso de accesorios, incluyendo frascos para conservas, no recomendados ni vendidos por el fabricante del producto podría ocasionar incendio, descarga eléctrica o lesión personal.
12. No utilice al aire libre ni para fines comerciales.
13. No permita que el cable cuelgue del borde de la mesa o del mostrador ni que entre en contacto con superficies calientes, inclusive la estufa.
14. Mantenga las manos y los utensilios fuera del vaso mientras licúa para reducir el riesgo de lesiones severas personales o causar daño a la licuadora. Una espátula puede ser utilizada, pero solo debe ser utilizada cuando el aparato no esté funcionando.
15. A fin de reducir el riesgo de una lesión personal, nunca coloque la cuchilla en la base sin el vaso instalado correctamente.
16. Siempre opere la licuadora con la tapa en su lugar. Siempre espere hasta que todas las piezas móviles se hayan detenido antes de retirar la tapa.
17. Cuando licúe líquidos calientes, retire la copa de alimentación. Tenga cuidado con el vapor.

18. No utilice el aparato para otro fin que no sea para el que ha sido diseñado. El uso incorrecto puede ocasionar lesiones. Siempre utilice el aparato sobre una superficie seca, estable y nivelada. Nunca llene el vaso por encima de la línea MAX que indica la capacidad máxima.
19. Si su licuadora está equipada con un enchufe de conexión a tierra, solo conéctela a tomacorrientes diseñados adecuadamente para conexión a tierra.

Para recipientes sin tapa ni ventilación (cuando se insertan en la licuadora), como los recipientes personales Blend and Go:

20. No mezcle ingredientes y líquidos con gas, calientes ni hirviendo, ya que esto puede crear acumulación de presión. Solo licúe líquidos sin gas e ingredientes a temperatura ambiente o más fríos. Si el vaso se siente caliente al tocarlo, deje que se enfríe antes de abrirlo.
21. No utilice la licuadora por más de 1 minuto a la vez para evitar la acumulación de calor y presión. Permita que se enfríe por 1 minuto entre cada ciclo.

Para modelos con los accesorios procesador de alimentos o picadora de alimentos:

22. Mantenga las manos y los utensilios alejados de cuchillas o discos móviles mientras procesa o pica los alimentos, a fin de reducir el riesgo de lesiones severas personales u ocasionar daño al procesador de alimentos o picadora de alimentos. Una espátula puede ser utilizada para raspar los alimentos, pero solo cuando el procesador de alimentos o picadora de alimentos no esté funcionando.
23. A fin de reducir el riesgo de una lesión, nunca coloque la cuchilla de corte o los discos en la base sin antes colocar correctamente el recipiente en su lugar.
24. Verifique que la tapa esté cerrada firmemente en su lugar antes de operar el aparato.
25. Para procesadores de alimentos: Nunca empuje los alimentos con la mano. Utilice siempre un apisonador.
26. No intente ignorar el mecanismo de entrecierre de la tapa.
27. Si la taza o el tazón para mezclar están astillados, agrietados o dañados de alguna manera, deje de usar el producto.
28. Si las cuchillas parecen estar dañadas, deseche los alimentos y deje de usar el producto.

DESCRIPCIÓN DEL ARTEFACTO

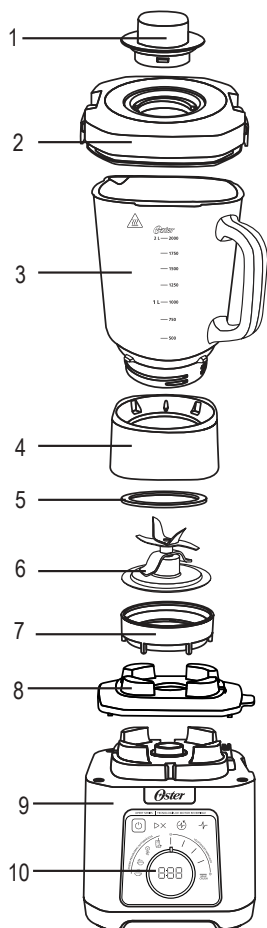

1. Copa de alimentación
2. Tapa para vaso de vidrio Boroclass® con capacidad de 2 L (8 tazas)
3. Vaso de vidrio Boroclass® con capacidad de 2 L (8 tazas)
4. Collar para el vaso de vidrio Boroclass® con capacidad de 2 L (8 tazas) y vaso Blend-N-Go de 750 mL.
5. Anillo de sellado
6. Revolucionaria cuchilla de 6 aspas
7. Disco de fondo roscado negro para el vaso de vidrio Boroclass® con capacidad de 2 L (8 tazas)
8. Almohadilla de goma para la parte superior de la base
9. Base de motor
10. Panel de control

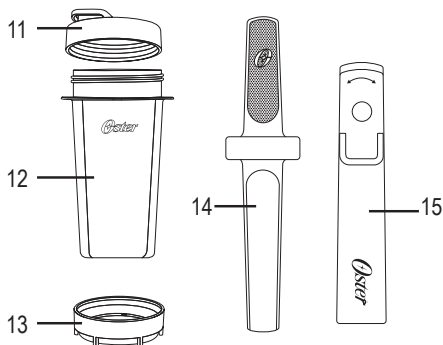

PANEL DE CONTROL

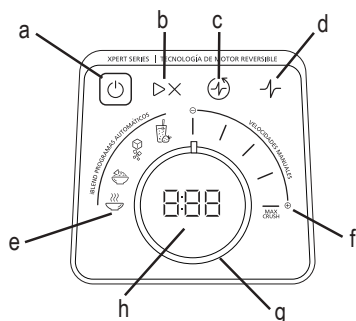

11. Tapa del vaso Blend-N-Go (solamente para los modelos con accesorio Blend-N-Go)
12. Vaso Blend-N-Go (solamente para los modelos con accesorio Blend-N-Go)
13. Disco de fondo roscado gris para el vaso Blend-N-Go (solamente para los modelos con accesorio Blend-N-Go)
14. Apisonador
15. Llave

PANEL DE CONTROL

- a. Botón de encendido/apagado
- b. Botón de arrancar/pausar
- c. Botón de pulso reversible
- d. Botón de pulso
- e. iBlend Programas Automáticos
 - Programa para smoothie
 - Programa para triturar
 - Programa para procesar
 - Programa para sopa
- f. Velocidades manuales
- g. Perilla de control
- h. Pantalla

ESPAÑOL-6

UTILIZANDO SU LICUADORA

El temporizador de la pantalla lleva una cuenta regresiva cuando se utilizan programas automáticos. El temporizador de la pantalla lleva una cuenta progresiva cuando se utilizan velocidades manuales. La pantalla muestra "JAR" cuando no se detecta ningún vaso; la unidad no arrancará si no tiene un vaso.

Su licuadora incluye las siguientes características y tecnología:

- **iBlend programas automáticos** - 4 Programas automáticos que garantizan una velocidad y un tiempo de operación precisos para ofrecer resultados perfectos.
 - Programa para smoothie (☞)
 - Programa de trituración de hielo/bebidas congeladas (☞)
 - Programa para procesar (☞) (vaso de 2 L)
 - Programa para sopa (☞) (vaso de 2 L) **NOTA:** El temporizador de la pantalla lleva una cuenta **regresiva** cuando se utilizan programas automáticos.
- **Revolucionaria cuchilla de 6 aspas** - Pulveriza los ingredientes en segundos para una textura más cremosa y resultados más rápidos.
- **Tecnología de Motor Reversible** - Gira las cuchillas en ambas direcciones para procesar completamente todos los ingredientes.
- **Perilla Manual** - Brindan la flexibilidad de usar la licuadora para recetas personalizadas. **NOTA:** El temporizador de la pantalla lleva una cuenta **progresiva** cuando se utilizan controles manuales.
- **Tapa de llenado con cubierta extraíble:** le permite agregar ingredientes sin quitar la tapa del vaso. Además, retirar la tapa superior de la copa de alimentación garantiza un flujo de aire adecuado cuando se preparan recetas calientes. La tapa de llenado de 2 piezas se desmonta para facilitar la limpieza.
- **Vaso de vidrio Boroclass® de 2 litros** - Resistente a choques térmicos que soporta cambios bruscos de temperatura hasta 90°C. **NOTA:** La pantalla muestra "JAR" cuando no se detecta ningún vaso. La licuadora **NO** arrancará si no tiene un vaso.
- **Apisonador** – Ayuda a mezclar de forma segura ingredientes espesos y a empujarlos hacia el fondo del recipiente y las cuchillas para obtener resultados de mezcla más suaves.
- **Llave** – Permite aflojar fácilmente la tuerca del frasco girándola en sentido antihorario y apretarla girándola en sentido horario.

Antes de utilizar la licuadora por primera vez, separe la tapa de llenado, la jarra de 2L, la tapa de la jarra, la cuchilla, el anillo de sellado y la tuerca roscada negra de la jarra. Lave con agua tibia y jabón, o en la parte superior del lavaplatos automático. Enjuague y seque bien.

ADVERTENCIA

- Utilice únicamente el vaso provisto con la licuadora. No utilice ningún otro vaso de licuadora.
- Nunca opere la licuadora sin el collar de la licuadora instalado.

(Para Modelos con accesorio Blend-N-Go:)

- Nunca opere el vaso Blend-N-Go sin la tuerca gris del vaso diseñada para este recipiente.
- No opere el vaso Blend-N-Go a alta velocidad durante más de un minuto.

CÓMO ENSAMBLAR EL VASO DE 2 L

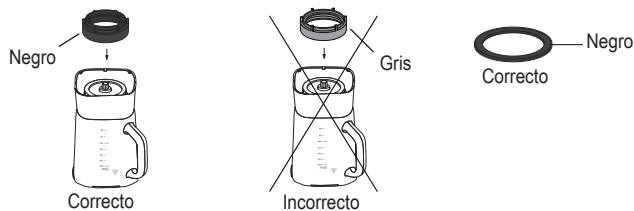





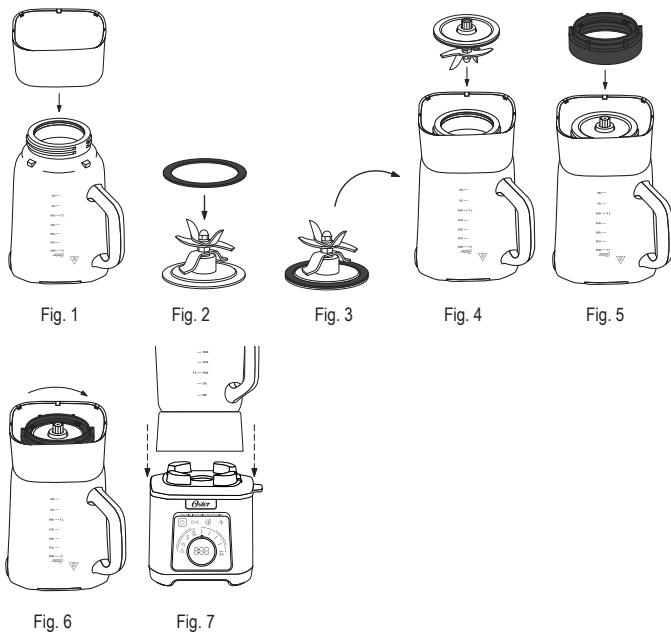

1. Invierta la jarra.
2. Coloque el collar en la parte inferior de la jarra, y asegúrese de que las muescas del collar encajen en las cuatro lengüetas de la jarra. (Fig. 1)
3. Coloque el anillo de sellado sobre el conjunto de cuchillas. (Fig. 2-3)
4. Manteniendo el anillo de sellado firmemente sujeto, invierta el conjunto de cuchillas y colóquelo en la abertura inferior de la jarra. (Fig. 4)



NOTA: Asegúrese de que el anillo de sellado esté correctamente alineado con la abertura de la jarra.

5. Enrosque la tuerca NEGRO del vaso en la parte inferior de la abertura del vaso girándola hacia la derecha. (Fig. 5)
6. Apriete la tuerca del vaso hasta que quede bien ajustada. Si es necesario, se puede usar la llave para ajustar la tuerca del vaso. **ADVERTENCIA:** NO la ajuste demasiado. (Fig. 6)
7. Gire la jarra en posición vertical y colóquela sobre la base del motor. (Fig. 7)
8. Enchufe el cable de alimentación en un tomacorriente doméstico estándar del mismo voltaje que el indicado en la placa de características de la licuadora. ¡Ahora puede comenzar a licuar!





UTILIZANDO LOS iBLEND PROGRAMAS AUTOMÁTICOS

1. Presione el botón de encendido/apagado  para encender el artefacto. La luz de encendido continuará parpadeando, lo que significa que el artefacto está activado y listo para usar.
2. Coloque los ingredientes en el vaso.
3. Coloque la tapa con la copa de alimentación puesta en ella.
4. Gire la perilla hacia la izquierda y seleccione una de las cuatro opciones de los iBlend programas automáticos adecuado para su receta.
 - Programa para smoothie () [0:50]
 - Programa de trituración de hielo/bebidas congeladas () [1:00]
 - Programa para procesar () [0:30]
 - Programa para sopa () [7:40]
5. (Opcional) Para cambiar su selección, gire la perilla de control.
6. Presione el botón INICIO/PAUSA  para comenzar el programa de licuado.
7. Una vez que haya finalizado, el artefacto se detendrá automáticamente.

TOME EN CUENTA: Puedes presionar el botón de la función arrancar/pausa  para pausa el programa en cualquier momento. La luz parpadeante del botón de encendido indica que la licuadora está lista para usarse.
8. Presione el botón de encendido/apagado  para apagar el artefacto.

UTILIZANDO LA CONFIGURACIÓN DE CONTROL MANUAL



Las opciones manuales incluyen:

- Velocidad MAX CRUSH
- Velocidad 4
- Velocidad 3
- Velocidad 2
- Velocidad 1
- Pulso 
- Pulso reversible 

Use estas velocidades para realizar recetas a su gusto personal o para continuar licuando después de que finalice uno de los iBlend programas automáticos.

1. Presione el botón de encendido/apagado  para encender el artefacto. La luz de encendido continuará parpadeando, lo que significa que el artefacto está activado y listo para usar.
2. Coloque los ingredientes en el vaso.
3. Coloque la tapa con la copa de alimentación puesta en ella.

UTILIZANDO LA VELOCIDAD MAX CRUSH



1. Gire la perilla para poner la licuadora en funcionamiento a velocidad max crush.
2. Presione el botón de INICIO/PAUSA  para iniciar o detener la licuadora en cualquier momento.
3. Presione el botón de encendido/apagado  para apagar el artefacto.

UTILIZANDO LA VELOCIDAD 4



1. Gire la perilla para poner la licuadora en funcionamiento a velocidad 4.
2. Presione el botón de INICIO/PAUSA  para iniciar o detener la licuadora en cualquier momento.

3. Presione el botón de encendido/apagado  para apagar la unidad.



UTILIZANDO LA VELOCIDAD 3

1. Gire la perilla para poner la licuadora en funcionamiento a velocidad 3.
2. Presione el botón de INICIO/PAUSA  para iniciar o detener la licuadora en cualquier momento.
3. Presione el botón de encendido/apagado  para apagar la unidad.



UTILIZANDO LA VELOCIDAD 2

1. Gire la perilla para poner la licuadora en funcionamiento a velocidad 2.
2. Presione el botón de INICIO/PAUSA  para iniciar o detener la licuadora en cualquier momento.
3. Presione el botón de encendido/apagado  para apagar el artefacto.



UTILIZANDO LA VELOCIDAD 1

1. Gire la perilla para poner la licuadora en funcionamiento a velocidad 1.
2. Presione el botón de INICIO/PAUSA  para iniciar o detener la licuadora en cualquier momento.
3. Presione el botón de encendido/apagado  para apagar el artefacto.

USO DEL BOTÓN PULSO

1. Seleccione la velocidad deseada usando la perilla de control.
2. Mantenga presionado el botón PULSO . (El panel de control mostrará una "P" indicando que está usando la función Pulso.)
3. Suelte el botón PULSO  para detener.
4. Presione el botón de ENCENDIDO  para apagar el producto.

USO DEL BOTÓN PULSO REVERSIBLE

1. Seleccione la velocidad deseada usando la perilla de control.
2. Mantenga presionado el botón PULSO REVERSIBLE . (El panel de control mostrará una "rP" indicando que está usando la función Pulso inverso.)
3. Suelte el botón PULSO REVERSIBLE  para detener.
4. Presione el botón de ENCENDIDO  para apagar el producto.

USO DEL APISONADOR

El apisonador ayuda a mezclar ingredientes espesos o difíciles de mezclar de manera eficiente, asegurando una textura suave y consistente.

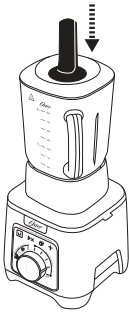

Fig. 8

Para utilizar el apisonador mientras se mezclan los ingredientes:

1. Con la licuadora a baja velocidad, inserte el apisonador a través de la abertura de la tapa. Tenga cuidado de no tocar las cuchillas. (Fig. 8)
2. Presione suavemente los ingredientes con el apisonador mientras lo mueve para asegurar una mezcla uniforme. Aumente gradualmente la velocidad según sea necesario. Controle la consistencia y ajuste el tiempo o la velocidad de licuado según corresponda.
3. Una vez que se haya licuado, apague la licuadora y retire con cuidado el apisonador. Vierta la mezcla licuada en un recipiente para servir o úsela según las instrucciones.

USO DE LA LLAVE (OPCIONAL)

La llave de la jarra se utiliza para apretar y aflojar la tuerca de la jarra (conjunto de cuchillas).

Uso de la llave de la jarra para apretar la tuerca de la jarra:

1. Asegúrese de que el anillo de sellado esté correctamente alineado entre la cuchilla y la abertura de la jarra.
2. Atornille la tuerca de la jarra girando la llave de la jarra hacia la derecha. (Fig. 9) **NO LA AJUSTE DEMASIADO.**

Uso de la llave de la jarra para aflojar la tuerca de la jarra:

1. Afloje la tuerca de la jarra girando la llave de la jarra hacia la izquierda. (Fig. 10)

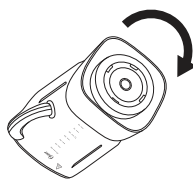

Fig. 9

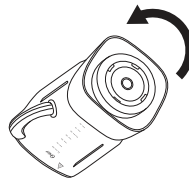

Fig. 10

ESPAÑOL-II

UTILIZANDO EL VASO BLEND-N-GO

[SOLAMENTE PARA LOS MODELOS CON ACCESORIO BLEND-N-GO]

NOTA IMPORTANTE: El vaso Blend-N-Go solo es compatible con la tuerca roscada **GRIS** de la jarra.

IMPORTANTE: ASEGÚRESE DE UTILIZAR LAS SIGUIENTES PARTES PARA EL VASO BLEND-N-GO:

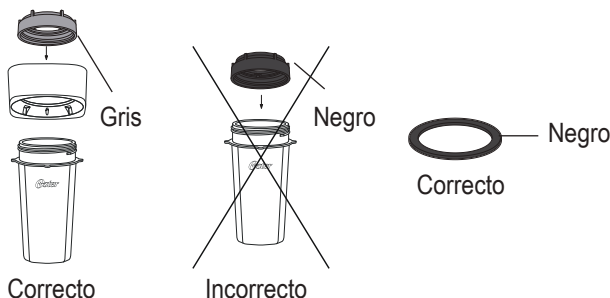

Antes de lavar los componentes, asegúrese de que la licuadora esté apagada y desenchufada. Lave todas las piezas, excepto la base de la licuadora, con agua jabonosa, con una esponja suave y un cepillo para botellas. No use esponjas o limpiadores abrasivos para limpiar las piezas. Enjuague y séquelas bien. Las partes son también aptas para colocarlas en el lavaplatos automático, excepto la cuchilla.

NOTA IMPORTANTE: La cuchilla debe lavarse **MANUALMENTE** con agua tibia y detergente. Enjuagar y secar bien.

Colocar los ingredientes deseados en el vaso según el siguiente orden:

1. Líquidos
2. Ingredientes frescos
3. Fruta congelada
4. Hielo
5. Yogur
6. Helado

ADVERTENCIA: NO PROCESE ALIMENTOS O LÍQUIDOS CALIENTES EN EL VASO BLEND-N-GO.

TENGA EN CUENTA: LOS PROGRAMAS AUTOMÁTICOS DE SOPA Y SALSA NO ESTÁN DISPONIBLES CUANDO SE UTILIZA LA JARRA BNG.

(Cortar todas las frutas firmes, los vegetales y otros alimentos en pedazos de no más de 1,25 cm (1/2 pulgada) por 5,0 cm (2 pulgadas)).

1. Invierta la jarra.
2. Coloque el collar en la parte inferior de la jarra, y asegúrese de que las muescas del collar encajen en las cuatro lengüetas de la jarra. (Fig. 11)
3. Coloque el anillo de sellado sobre el conjunto de cuchillas. (Fig. 12-13)
4. Manteniendo el anillo de sellado firmemente sujeto, invierta el conjunto de cuchillas y colóquelo en la abertura inferior de la jarra. (Fig. 14)

NOTA: Asegúrese de que el anillo de sellado esté correctamente alineado con la abertura de la jarra.

5. Enrosque la tuerca **GRIS** del vaso en la parte inferior de la abertura del vaso girándola hacia la derecha. (Fig. 15)

6. Apriete la tuerca del vaso hasta que quede bien ajustada. Si es necesario, se puede usar la llave para ajustar la tuerca del vaso. **ADVERTENCIA:** NO la ajuste demasiado. (Fig. 16)
7. Gire la jarra en posición vertical y colóquela sobre la base del motor. (Fig. 17)
8. Enchufe el cable de alimentación en un tomacorriente doméstico estándar del mismo voltaje que el indicado en la placa de características de la licuadora. ¡Ahora puede comenzar a licuar!

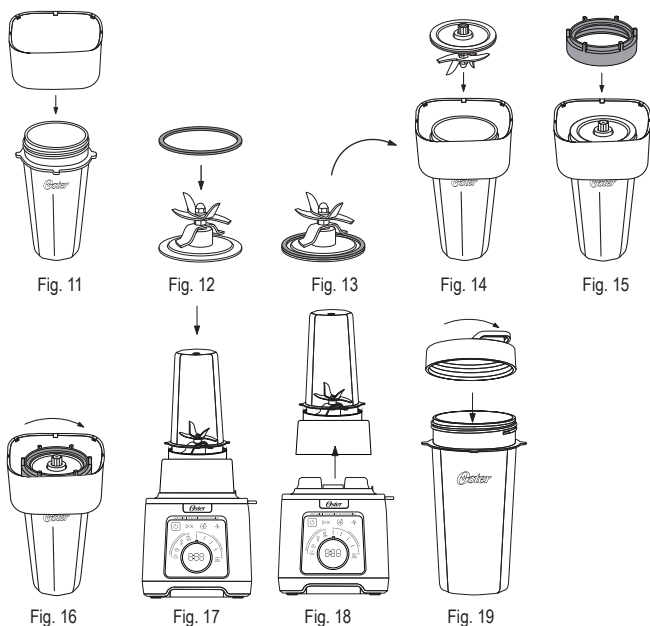

9. Una vez mezclado hasta obtener la consistencia deseada, retire la taza de la base.
10. Con la taza en posición vertical, retire la tuerca roscada del vaso y el collar.
11. Coloque la tapa en la taza y gire en el sentido de las agujas del reloj para ajustarla.
12. Ahora está listo para disfrutar de su bebida licuada!

CUIDADO Y MANTENIMIENTO

Después de utilizarla:

1. Levante el vaso y sepárelo de la base, retire la tapa y vacíela. (Fig. 20)
2. Si es necesario, utilice una espátula de goma para retirar los restos de alimentos de los lados del vaso. (Fig. 21)
3. La almohadilla de goma extraíble se puede quitar para facilitar la limpieza y el mantenimiento de la licuadora. (Fig. 22)

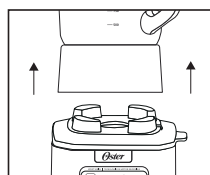

Fig. 20

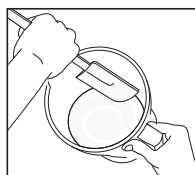

Fig. 21

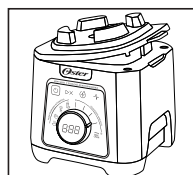

Fig. 22

Limpieza del vaso de 2 L y sus accesorios



ADVERTENCIA: La cuchilla es afilada. Manipúlela con cuidado.

Libere la cuchilla multifunción del fondo de la jarra girando la tuerca roscada de la jarra hacia la izquierda.

NOTA IMPORTANTE: La cuchilla debe lavarse manualmente con agua tibia y detergente. Enjuague y seque bien.

La tapa de llenado, la jarra de 2L, la tapa del recipiente, el anillo de sellado y la tuerca roscada de la jarra son aptos para el lavavajillas. Use la parte superior de su lavaplatos automático para lavar las piezas. Desarme la tapa de llenado antes de colocar las piezas en el lavavajillas para una limpieza más profunda. El anillo sellador puede ser colocado en la canasta inferior del lavaplatos automático, excepto la cuchilla.

También puede lavar las piezas con agua tibia y detergente. Enjuague y seque bien. Asegúrese de que las piezas no estén dañadas antes de volver a unir las.

CONSEJO: Haga funcionar la licuadora con agua jabonosa durante 20 a 30 segundos a velocidad baja o media para limpiarla sin desmontarla. Luego enjuáguela con agua limpia.

Limpieza del vaso Blend-N-Go (solamente para los modelos con accesorio Blend-N-Go)

Lave todas las piezas del vaso Blend-N-Go, con agua jabonosa, con una esponja suave y un cepillo para botellas. No use esponjas o limpiadores abrasivos para limpiar las piezas. Enjuague y séquelas bien. Todas las piezas de la Blend-N-Go son aptas para lavavajillas.

Limpieza de la licuadora

Limpe la base con un paño suave y húmedo. Nunca sumerja la base en ningún líquido.

ALMACENAMIENTO

Vuelva a armar la licuadora para guardarla. Coloque la tapa en el vaso, dejando un pequeño espacio para permitir el flujo de aire, lo que ayuda a prevenir olores no deseados.



ADVERTENCIA: Nunca coloque el vaso, o ninguna de las demás piezas, en un horno microondas. Nunca guarde alimentos o bebidas en el vaso.

CONSEJOS PARA LICUAR

Líquidos

Coloque primero los líquidos en el vaso, a menos que la receta indique lo contrario.

Uso de la copa de alimentación

No quite la tapa mientras esté en uso. Si lo hace, los alimentos pueden salpicar. En su lugar, abra el tapón de llenado de la tapa del frasco para agregar ingredientes más pequeños.



Cuando trabaje con LÍQUIDOS CALIENTES, quite el tapón de llenado de la tapa del frasco y comience a baja velocidad. Luego, aumente gradualmente a una velocidad más rápida. No llene demasiado el líquido por encima de la línea de 4 tazas. Mantenga siempre las manos alejadas del vapor.

Cantidades de ingredientes

Utilice únicamente la cantidad de alimentos sugerida en las recetas. Si desea cantidades más grandes, prepare en lotes. Usar cantidades más grandes puede sobrecargar y forzar el motor. Además, es posible que obtenga resultados diferentes a los que se describen.

PREGUNTAS FRECUENTES

¿Por qué no se enciende la licuadora?

- Asegúrese de que la base esté enchufada en un tomacorriente activo.
- Después de presionar el botón de ENCENDIDO , parpadea el botón de INICIAR/PAUSA  si hay un vaso.
- Si no hay ninguna jarra presente, la pantalla mostrará "JAR", y no se iluminará ninguno de los íconos.

¿Cómo puedo evitar el derrame de líquidos?

Asegúrese de que el anillo sellador gris esté colocado correctamente entre el sistema de cuchillas múltiples el collar y el vaso de 2L.

GARANTÍA

En los estados Unidos

Visite www.oster.com para obtener información sobre la garantía de su producto de la marca Oster®. Si tiene alguna pregunta sobre esta garantía o desea recibir servicio de garantía, visite el sitio web de la marca Oster® o escriba a nuestro departamento de servicio al cliente a la dirección que figura aquí. En los Estados Unidos, esta garantía la ofrece Sunbeam Products, Inc. ubicada en 5 Concourse Parkway, 8th Floor, Atlanta, GA 30328.

En Canadá

Visite www.oster.ca para obtener información sobre la garantía de su producto de la marca Oster®. Si tiene alguna pregunta sobre esta garantía o desea recibir servicio de garantía, visite el sitio web de la marca Oster® o escriba a nuestro departamento de servicio al cliente a la dirección que figura aquí. En Canadá, esta garantía la ofrece Newell Brands Canada ULC, ubicada en 20 B Hereford Street, Brampton, Ontario L6Y 0M1.

Si desea una copia física de la garantía de su producto de la marca Oster®, no dude en imprimir la garantía disponible en el sitio web mencionado anteriormente, o llámenos al número de teléfono que figura arriba o escriba a nuestro equipo de servicio al cliente a la dirección que figura arriba y estaremos encantados de enviarle una copia.

IMPORTANT SAFEGUARDS

For United States and Canada

When using electrical appliances, basic safety precautions should always be followed to reduce the risk of fire, electric shock, and/or injury to persons including the following:

1. Read all instructions before using this product.
2. To protect against electric shock, do not place or immerse cord, plugs, or appliance in water or other liquid.
3. This appliance is not intended for use by children or by persons with reduced physical, sensory, or mental capabilities, or lack of experience and knowledge. Close supervision is necessary when any appliance is used near children. Children should be supervised to ensure that they do not play with the appliance. Keep the appliance and its cord out of reach of children.
4. Never leave appliance unattended when in use.
5. Unplug from outlet when not in use, before putting on or taking off parts and before cleaning. Allow to cool before putting on or taking off parts, and before cleaning. To disconnect, turn any control to OFF, then unplug power cord from outlet. To unplug, grasp the plug and pull from the outlet. Never pull from the power cord.
6. Avoid contacting moving parts.
7. Flashing light indicates ready to operate (models with stand-by mode). Avoid any contact with blades or moveable parts.
8. Do not operate any appliance with a damaged cord or plug or after the appliance malfunctions, or has been damaged in any manner. Do not attempt to replace or splice a damaged cord. Return appliance to the manufacturer (see warranty) for examination, repair or adjustment.
9. For appliances with markings on plug blade: This appliance has important markings on the plug blade. The attachment plug or entire cordset (if plug is molded onto cord) is not suitable for replacement. If damaged, the appliance shall be replaced.
10. The use of attachments, including canning jars, not recommended or sold by the manufacturer may cause fire, electric shock or injury.
11. Do not use outdoors or for commercial purposes.
12. Do not let cord hang over edge of table or counter, or touch hot surfaces, including the stove.
13. Keep hands and utensils out of container while blending to reduce the risk of severe injury to persons or damage to the blender. A scraper may be used but must be used only when the blender is not running.
14. Blades are sharp. Handle carefully, especially when removing the blades from the container, emptying the container and during cleaning.
15. To reduce the risk of injury, never place cutter-assembly blades on base without jar properly attached.
16. Always hold container while operating the appliance. If the container should turn when the motor is turned ON, switch appliance OFF immediately and tighten the container in the threaded bottom.
17. Always operate blender with cover in place. Always wait until all moving parts have stopped before removing any lid or cover.
18. When blending hot liquids, remove center piece of two-piece cover (if a two-piece cover is provided). Beware of steam. Do not blend boiling liquids.

ENGLISH-1

19. Do not use appliance for other than intended use. Misuse can cause injuries. Always use appliance on a dry, stable, level surface. Never fill beyond the MAX fill line.

For containers with no lids or vents (when inserted in the blender), such as personal Blend and Go containers:

20. Do not blend carbonated, hot or boiling liquids and ingredients, as this may create pressure buildup. Only blend non-carbonated liquids and ingredients that are at room temperature or cooler. If the container is warm to the touch, allow to cool before opening.
21. Do not use the blender for longer than 1 minute at a time to avoid heat and pressure buildup. Allow to cool for 1 minute between cycles.

For appliances with food processor or food chopper attachments:

22. Keep hands and utensils away from moving blades or discs while processing or chopping food to reduce the risk of severe injury to persons or damage to the food processor or chopper. A scraper may be used but must be used only when the food processor or chopper is not running.
23. To reduce the risk of injury, never place cutting blade or discs on base without first putting container properly in place.
24. Be certain cover is securely locked in place before operating appliance.
25. For food processors: Never feed food by hand. Always use food pusher.
26. Do not attempt to defeat the cover interlock mechanism.

**SAVE THESE INSTRUCTIONS
HOUSEHOLD USE ONLY**

SPECIAL INSTRUCTIONS FOR POWER CORD

1. A short power-supply cord is provided to reduce risk resulting from a person or pet becoming entangled in or tripping over a longer cord.
2. An extension cord may be purchased and used if care is exercised in its use.
3. If an extension cord is used, electrical rating of cord must be at least equal or greater than electrical rating of appliance. Extension cord should be arranged so that it will not drape over countertop or tabletop where it can be pulled on by children or tripped over unintentionally.

North American models with grounded plugs:

GROUNDED PLUG

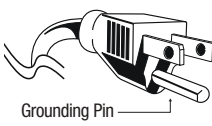

To reduce the risk of electric shock, this appliance has a grounding type cord and plug that has a third grounding pin (3-prong plug). The plug must be plugged into an outlet that is properly installed and grounded in accordance with all local codes and ordinances. If the plug does not fit into the outlet or if in doubt as to whether the outlet is properly grounded, contact a qualified electrician to install the proper outlet. Do not alter the plug in any way.

ENGLISH-2

IMPORTANT SAFEGUARDS

For Latin America

1. This appliance shall not be used by children. This appliance is not intended for use by persons with reduced physical, sensory, or mental capabilities, or lack of experience and knowledge, unless they have been given supervision or instruction concerning use of the appliance by a person responsible for their safety. Children should be supervised to ensure that they do not play with the appliance. Keep the appliance and its cord out of reach of children.
2. Unplug from outlet when not in use, before putting on or taking off parts and before cleaning. Allow to cool before putting on or taking off parts, and before cleaning. To disconnect, turn any control to OFF, then unplug power cord from outlet. Do not disconnect by pulling on cord.
3. Do not operate any appliance with a damaged cord or plug or after the appliance malfunctions, or has been damaged in any manner. Do not attempt to replace or splice a damaged cord. Return appliance to the manufacturer (see warranty) for examination, repair or adjustment.
4. Blades are sharp. Handle carefully, especially when removing the blades from the container, emptying the container and during cleaning.
5. Be careful if hot liquid is poured into the food chopper as it can be ejected out of the appliance due to a sudden steaming.
6. Read all instructions before using this product.
7. To protect against electric shock, do not place or immerse cord, plugs, or appliance in water or other liquid.
8. Never leave appliance unattended when in use.
9. Flashing light indicates ready to operate (models with stand-by mode). Avoid any contact with blades or moveable parts.
10. For appliances with markings on plug blade: This appliance has important markings on the plug blade. The attachment plug or entire cordset (if plug is molded onto cord) is not suitable for replacement. If damaged, the appliance shall be replaced.
11. The use of attachments, including canning jars, not recommended or sold by the manufacturer may cause fire, electric shock or injury.
12. Do not use outdoors or for commercial purposes.
13. Do not let cord hang over edge of table or counter, or touch hot surfaces, including the stove.
14. Keep hands and utensils out of container while blending to reduce the risk of severe injury to persons or damage to the blender. A scraper may be used but must be used only when the blender is not running.
15. To reduce the risk of injury, never place cutter-assembly blades on base without jar properly attached.
16. Always operate blender with cover in place. Always wait until all moving parts have stopped before removing any lid or cover.
17. When blending hot liquids, remove center piece of two-piece cover (if a two-piece cover is provided). Beware of steam. Do not blend boiling liquids.
18. Do not use appliance for other than intended use. Misuse can cause injuries. Always use appliance on a dry, stable, level surface. Never fill beyond the MAX fill line.
19. If your blender comes with a grounded plug, connect to properly grounded outlets only.

For containers with no lids or vents (when inserted in the blender), such as personal Blend and Go containers:

20. Do not blend carbonated, hot or boiling liquids and ingredients, as this may create pressure buildup. Only blend non-carbonated liquids and ingredients that are at room temperature or cooler. If the container is warm to the touch, allow to cool before opening.
21. Do not use the blender for longer than 1-minute at a time to avoid heat and pressure buildup. Allow to cool for 1-minute between cycles.

For appliances with food processor or food chopper attachments:

22. Keep hands and utensils away from moving blades or discs while processing or chopping food to reduce the risk of severe injury to persons or damage to the food processor or chopper. A scraper may be used but must be used only when the food processor or chopper is not running.
23. To reduce the risk of injury, never place cutting blade or discs on base without first putting container properly in place.
24. Be certain cover is securely locked in place before operating appliance.
25. For food processors: Never feed food by hand. Always use food pusher.
26. Do not attempt to defeat the cover interlock mechanism.
27. If mixing cup or bowl is chipped, cracked or damaged in any way, discontinue use of product.
28. If blades appear to be damaged, discard food and discontinue use of product.

DESCRIPTION OF THE APPLIANCE

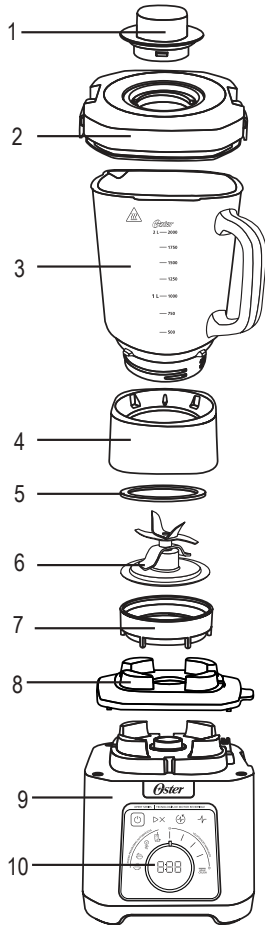

1. Filler cap w/ removable top
2. Lid for 2 L Boroclass® glass jar.
3. 2 L (8-Cup) heat resistant, Boroclass® glass jar
4. Collar for the Boroclass® glass jar with 2 L capacity (8 cups) and 750 mL Blend-N-Go jar.
5. Sealing ring
6. 6-blade knife
7. Black jar nut for the 2 L Boroclass® glass jar
8. Rubber pad for top of the base
9. Motor base
10. Control panel

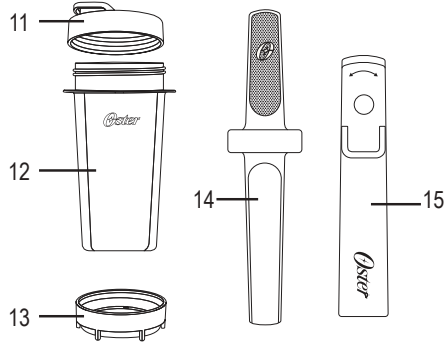

12. Blend-N-Go cup (models with Blend-N-Go accessory only)
13. Gray jar nut for Blend-N-Go cup (models with Blend-N-Go accessory only)
14. Tamper
15. Wrench

CONTROL PANEL

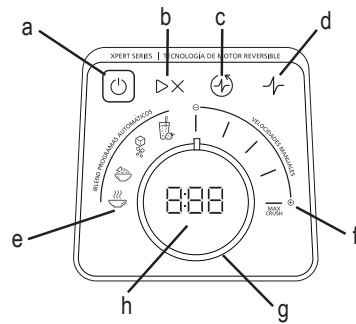

CONTROL PANEL

- a. On/Off power button
- b. Start/pause button
- c. Reverse pulse button
- d. Pulse button
- e. iBlend automatic programs
 - Smoothie program
 - Ice Crushing program
 - Salsa program
 - Soup program
- f. Manual speeds
- g. Control knob
- h. Display

USING YOUR BLENDER

Display timer counts down when using auto programs. Display timer counts up when using manual speeds. Display shows "JAR" when no jar is detected- unit will not start if no jar is present.

Your product includes the following technology and features:

- **iBlend Automatic Programs** – 4 iBlend automatic programs ensure precise speed and operating time to deliver perfect results.
 - Smoothie Program (🥤)
 - Ice Crushing/ Frozen Drink Program (🧊)
 - Salsa Program (🍷) (2L Jar)
 - Soup program (🍲) (2L Jar) **NOTE:** Display timer counts **down** when using automatic programs.
- **Revolutionary 6-points blade system** – Pulverizes ingredients in seconds for a creamier texture and faster results.
- **Reversible Motor Technology** – Blades spin in both directions to completely process all ingredients.
- **Manual controls** – Gives you the flexibility to manually operate the blender for custom recipes. **NOTE:** Display timer counts **up** when using manual controls.
- **Filler Cap w/ removable cover** – Allows you to add ingredients without removing the jar lid. In addition, when removing the top lid of the feeding cup, ensures proper air flow when making hot recipes. 2 piece filler cap disassembles for easy cleaning.
- **2-liter Boroclass® glass jar** – Thermal shock-resistant glass jar created to withstand extreme temperature changes up to 90°C. **NOTE:** Display shows "JAR" when no jar is detected. The blender **WILL NOT** start if no jar is present.
- **Tamper** – Helps to safely mix thick ingredients and push them towards the bottom of jar and blades for smoother blending results.
- **Wrench** – Allows you to easily loosen the jar-nut by turning counterclockwise and tighten the jar-nut by turning clockwise.

Before using your blender for first time, separate filler cap, 2 L jar, jar lid, blade, sealing ring and black threaded jar nut. Wash in warm, soapy water or top rack in the dishwasher. Rinse and dry well.

WARNING

- Only use Boroclass® glass jar provided with Blender. Do not use any other blender jars.
- Never operate the blender without the blender collar installed.

(For Models with Blend-N-Go:)

- Never operate the Blend-N-Go cup without the gray jar nut meant for this container.
- Don't operate Blend-N-Go on high-speed for more than one (1) minute.



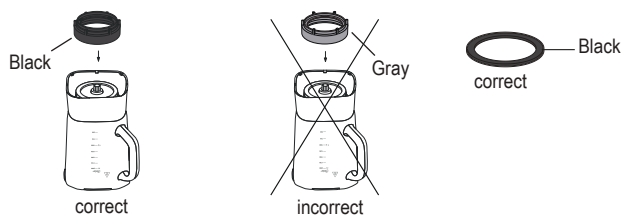

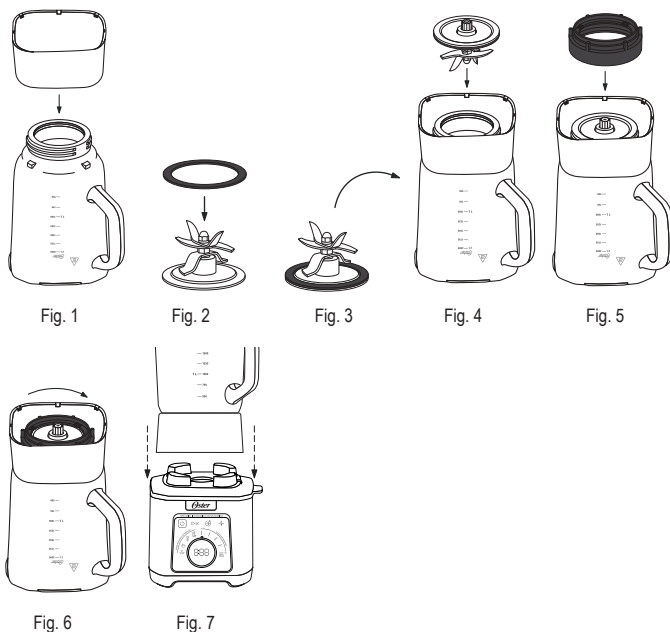

ASSEMBLING THE 2 L JAR





1. Turn the jar upside down.
 2. Place the collar on the bottom of the jar, ensuring the notches in the collar fit into the four tabs on the jar. (Fig. 1)
 3. Install the sealing ring over the blade assembly. (Fig. 2-3)
 4. While keeping the sealing ring firmly attached, turn the blade assembly upside down and place it into the bottom opening of the jar. (Fig. 4)
- NOTE:** Ensure the sealing ring is properly aligned to the jar opening.
5. Thread BLACK jar nut onto the bottom of jar opening by turning it clockwise. (Fig. 5)
 6. Tighten jar nut until just snug. The jar nut wrench can be used, if necessary. **WARNING: DO NOT** over-tighten. (Fig. 6)
 7. Turn the jar upright and place it onto motor base. (Fig. 7)
 8. Plug the power cord into a standard household outlet of the same voltage as the one indicated in the rating plate of your blender. You are now ready to start blending!





USING THE iBLEND AUTOMATIC PROGRAMS

1. Press the POWER button  to turn the product on. The START/PAUSE button  will blink, meaning the product is active and ready to use.
2. Put your ingredients into the jar.
3. Place the lid onto the jar with the jar filler cap in place.
4. Turn the control knob to one of the four (4) iBlend automatic program buttons appropriate for your recipe.
 - Smoothie Program () [0:50]
 - Ice Crushing/ Frozen Drink Program () [1:00]
 - Salsa Processor Program () [0:30]
 - Soup Program () [7:40]
5. (Optional) To change your selection, turn the control knob.
6. Press START/PAUSE button  to begin blend program.
7. Once the program is finished, the unit automatically stops.



PLEASE NOTE: You may press the START/PAUSE button  to pause the program at any time. The blinking white light indicates that the blender is in a ready state.
8. Press the POWER button  to turn the product off.

USING THE MANUAL CONTROLS



The Manual Controls include:

- Speed MAX CRUSH
- Speed 4
- Speed 3
- Speed 2
- Speed 1
- Pulse 
- Reverse Pulse 



Use these buttons for personal recipes or to continue mixing after an iBlend automatic program is finished.

1. Press the POWER button  to turn the product on. The START/PAUSE button  will blink, meaning the product is active and ready to use.
2. Put the ingredients into the jar.
3. Place the lid on the jar with the jar filler cap in place.

USING THE SPEED MAX CRUSH BUTTON

1. Turn the knob to set the blender to Max Crush speed.
2. Press the START/PAUSE button  to start or stop at any time.
3. Press the POWER button  to turn the product off.

USING SPEED 4

1. Turn the knob to set the blender to Speed 4.
2. Press the START/PAUSE button  to start or stop at any time.
3. Press the POWER button  to turn the product off.

USING SPEED 3

1. Turn the knob to start the blender running on Speed 3.
2. Press the START/PAUSE button $\triangleright\times$ to start or stop at any time.
3. Press the POWER button \odot to turn the product off.

USING SPEED 2

1. Turn the knob to start the blender running on Speed 2.
2. Press the START/PAUSE button $\triangleright\times$ to start or stop at any time.
3. Press the POWER button \odot to turn the product off.

USING SPEED 1

1. Turn the knob to start the blender running on Speed 1.
2. Press the START/PAUSE button $\triangleright\times$ to start or stop at any time.
3. Press the POWER button \odot to turn the product off.

USING THE PULSE BUTTON \curvearrowright

1. Select your desired speed using the control knob.
2. Press and hold PULSE button \curvearrowright . (Control panel will display a “P” indicating you are using the Pulse feature.)
3. Release PULSE button \curvearrowright to stop.
4. Press POWER button \odot to turn product off.

USING THE REVERSE PULSE BUTTON $\opl�$

1. Select your desired speed using the control knob.
2. Press and hold REVERSE PULSE button $\opl�$. (Control panel will display an “rP” indicating you are using the Reverse Pulse feature.)
3. Release REVERSE PULSE button $\opl�$ to stop.
4. Press POWER button \odot to turn product off.

USING THE TAMPER

The tamper helps blend thick or stubborn ingredients efficiently, ensuring a smooth and consistent texture.

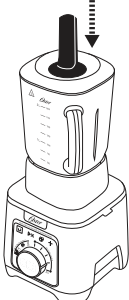

Fig. 8

To use the tamper while blending ingredients:

1. With the blender on low speed, insert the tamper through the lid's opening. Use caution to avoid the blades. (Fig. 8)

2. Press down gently on the ingredients with the tamper while moving it around to ensure even blending. Gradually increase the speed as needed. Monitor the consistency and adjust blending time or speed accordingly.
3. Once blending is complete, turn off the blender and carefully remove the tamper. Pour the blended mixture into a serving container or use as directed.

USING THE JAR WRENCH (OPTIONAL)

The Jar Wrench is used to tighten and loosen the jar nut (blade assembly).

Using the Jar Wrench to tighten the Jar nut:

1. Ensure the sealing ring is properly aligned between blade and jar opening.
2. Screw on the Jar nut by turning the Jar Wrench clockwise. (Fig 9) **DO NOT OVER TIGHTEN.**

Using the Jar Wrench to loosen the Jar nut:

1. Loosen the Jar nut by turning the Jar Wrench counterclockwise. (Fig 10)

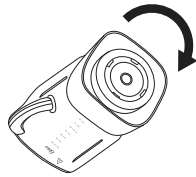

Fig. 9

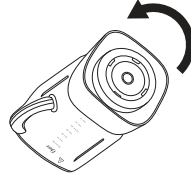
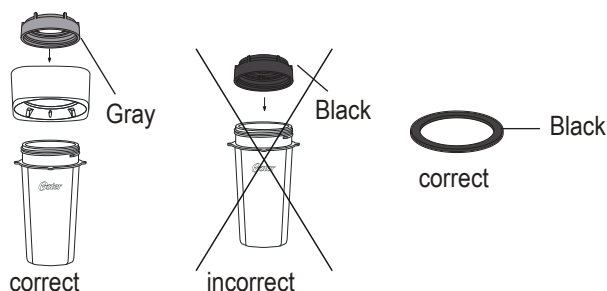

Fig. 10

USING YOUR BLEND-N-GO (MODELS WITH BLEND-N-GO ACCESSORY ONLY)

IMPORTANT NOTE: The Blend-N-Go cup attachment is only compatible with the **GRAY** threaded jar nut.

IMPORTANT: PLEASE MAKE SURE TO USE THE FOLLOWING PARTS FOR THE BLEND-N-GO CUP:



Before washing, ensure the blender is off and unplugged. Wash all components (except blender base) with soapy water, a soft sponge, and a bottlebrush. Do not use abrasive cleansers or sponges for cleaning. Rinse well and dry. All Blend-N-Go parts, EXCEPT blade, are also dishwasher safe.

IMPORTANT NOTE: The blade must be washed **MANUALLY** with warm water and detergent. Rinse and dry well.

Place desired ingredients into cup according to the following order:

1. Liquids
2. Fresh ingredients
3. Frozen fruit
4. Ice
5. Yogurt
6. Ice cream

WARNING: DO NOT PROCESS HOT FOODS OR LIQUIDS IN THE BLEND-N-GO JAR.

PLEASE NOTE: SOUP AND SALSA AUTO PROGRAMS ARE NOT AVAILABLE WHEN USING BNG JAR.

(Cut all firm fruits, vegetables and other foods into pieces no larger than 1.25 cm (1/2-inch) by 5.0 cm (2 inches).

1. Turn the jar upside down.
2. Place the collar on the bottom of the jar, ensuring the notches in the collar fit into the four tabs on the jar. (Fig. 11)
3. Install the sealing ring over the blade assembly. (Fig. 12-13)
4. While keeping the sealing ring firmly attached, turn the blade assembly upside down and place it into the bottom opening of the jar. (Fig. 14)

ENGLISH-II

- NOTE:** Ensure the sealing ring is properly aligned to the jar opening.
5. Thread GRAY jar nut onto the bottom of jar opening by turning it clockwise. (Fig. 15)
 6. Tighten jar nut until just snug. The jar nut wrench can be used, if necessary.
WARNING: DO NOT over-tighten. (Fig. 16)
 7. Turn the jar upright and place it onto motor base. (Fig. 17)
 8. Plug the power cord into a standard household outlet of the same voltage as the one indicated in the rating plate of your blender. You are now ready to start blending!

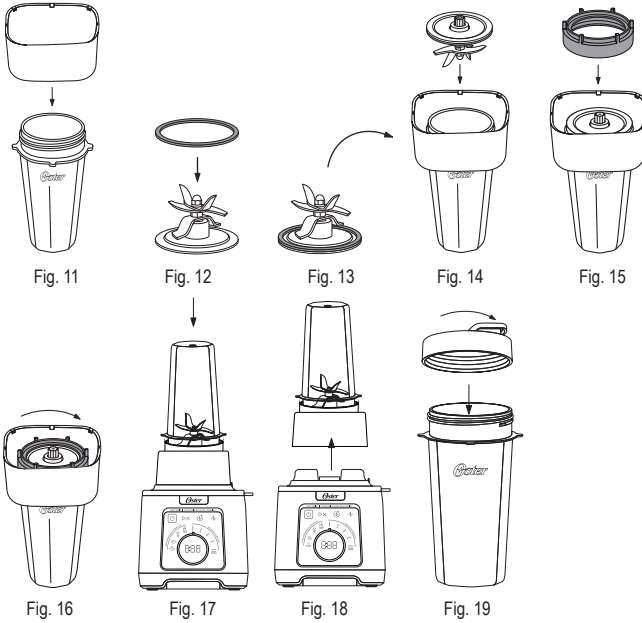

9. Once blended to desired consistency, remove cup from base. (Fig. 18)
10. With cup in the upright position, remove threaded jar nut and collar.
11. Place lid on cup and turn clockwise to tighten. (Fig. 19)
12. You're now ready to enjoy your blended drink!

CARE AND MAINTENANCE

After Use:

1. Lift the jar straight up from the base, remove the lid and empty the jar. (Fig. 20)
2. If necessary, use a rubber spatula to scrape foods away from the sides of the jar. (Fig. 21)
3. The removable rubber pad can be removed for easy cleaning and maintenance of the blender. (Fig. 22)

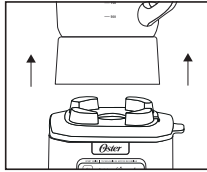

Fig. 20

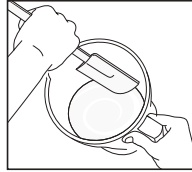

Fig. 21



Fig. 22

Cleaning the 2 L jar and its accessories

⚠ WARNING: Blade is sharp. Handle with care.

Release the multi-functional blade from the bottom of the jar by turning the threaded jar nut counterclockwise.

IMPORTANT NOTE: The blade must be washed MANUALLY with warm water and detergent. Rinse and dry well.

The filler cap, 2 L jar, jar lid, sealing ring and threaded jar nut are dishwasher safe. Use the top rack of the dishwasher to wash these parts. Pull apart the filler cap before placing parts in the dishwasher for a more thorough cleaning. The sealing ring can be placed into bottom basket of dishwasher.

You can also wash the parts in warm, soapy water. Rinse well and dry. Check the parts as you put them back together.

TIP: Run blender with soapy water for 20-30 seconds at Low or Medium Speed for cleaning without disassembly. Follow with clean water rinse.

Cleaning the Blend-N-Go cup (models with Blend-N-Go accessory only)

Wash all components (except blender base) with soapy water, a soft sponge and a bottlebrush. Do not use abrasive cleansers or sponges for cleaning. Rinse well and dry. All Blend-N-Go parts are dishwasher safe.

Cleaning the blender

Wipe the base with a soft, damp cloth to clean. Never submerge the base in a liquid.

STORING

Reassemble the blender for storage. Place the lid on the jar, leaving a slight gap to allow for airflow, which helps prevent unwanted odors.



WARNING: Never put the jar, or any other parts, in a microwave oven. Never store foods or drinks in the jar.

BLENDING TIPS

Liquids

Put liquids into the jar first, unless the recipe says otherwise.

Using the Jar Lid Filler cap

Do not remove the lid while in use. Food may splatter if you do. Instead, open the jar lid filler cap to add smaller ingredients.



When you work with HOT LIQUIDS, remove the jar lid filler cap and start at a low speed. Then, gradually increase to a faster speed. Do not overfill liquid above the 4-cup line. Always keep hands away from steam.

Ingredients Quantities

Use only the amount of food suggested in the recipes. If you want greater amounts, prepare in batches. Using larger amounts may overload and strain the motor. You might also get different results from those described.

FREQUENTLY ASKED QUESTIONS

Why doesn't the blender turn on?

- Make sure the base is plugged in an active power receptacle.
- After pushing POWER button , PLAY/PAUSE  button blinks if jar is present.
- If there is no jar present, the display will show "JAR", and none of the icons will be lit.

How can I prevent liquids from leaking out?

Check to see that the sealing ring is correctly assembled in between the jar blade and the 2 L jar.

WARRANTY

In the U.S.A.

Please visit www.oster.com for warranty information for your Oster® brand product. If you have any questions regarding this warranty or would like to obtain warranty service, please visit the Oster® brand website or write our Customer Service Department at the address listed here. In the U.S.A, this warranty is offered by Sunbeam Products, Inc. located at 5 Concourse Parkway, 8th Floor, Atlanta, GA 30328.

In Canada

Please visit www.oster.ca for warranty information for your Oster® brand product. If you have any questions regarding this warranty or would like to obtain warranty service, please visit the Oster® brand website or write our Customer Service Department at the address listed here. In Canada, this warranty is offered by Newell Brands Canada ULC, located at 20 B Hereford Street, Brampton, Ontario L6Y 0M1.

If you would like a physical copy of the warranty for your Oster® brand product, feel free to print the warranty available on website listed above, or call us at the phone number listed above or write our Customer Service Department at the address listed above, and we'd be happy to send you a copy.

CONSIGNES IMPORTANTES

Pour les États-Unis et le Canada

L'emploi d'un appareil électrique exige l'observation de précautions de sécurité fondamentales pour réduire le risque d'incendie, de chocs électriques et/ou de blessures corporelles, y compris des suivantes :

1. Lisez toutes les instructions avant d'utiliser l'appareil.
2. Pour vous protéger des chocs électriques, ne placez ou ne plongez ni le cordon, ni les fiches, ni l'appareil dans l'eau ou dans un autre liquide.
3. Cet appareil n'est pas prévu pour être employé par des enfants ou des personnes dont les capacités physiques, sensorielles ou mentales sont réduites, ou qui sont dénuées d'expérience ou de connaissance. Redoublez de vigilance si l'appareil fonctionne près d'enfants. Surveillez assidûment ceux-ci afin qu'ils ne jouent pas avec l'appareil. Gardez également l'appareil et son cordon hors de leur portée.
4. Ne laissez jamais l'appareil sans surveillance lorsqu'il fonctionne.
5. Débranchez l'appareil entre utilisations, avant de monter ou démonter toute pièce et avant de le laver. Attendez qu'il soit froid pour le nettoyer, monter ou démonter toute pièce. Pour le déconnecter, ÉTEIGNEZ-le puis tirez la fiche hors de la prise en la tenant entre le pouce et l'index – ne donnez jamais un coup sec sur le cordon.
6. Évitez tout contact avec les pièces mobiles.
7. Le scintillement indique que l'appareil est prêt à servir (modèles à mode veille). Évitez tout contact avec le couteau et les pièces mobiles.
8. N'employez pas un appareil dont le cordon ou la fiche est abîmé, qui a mal fonctionné ou a été endommagé de quelque façon. Ne tentez pas de changer ou d'épisser un cordon abîmé. Retournez l'appareil au fabricant (voyez la garantie) pour vérification, réparation ou mise au point.
9. Appareils avec fiche à marquages : une branche de la fiche porte des marquages importants. La fiche de connexion ou l'assemblage cordon (si la fiche est moulée avec le cordon) n'est pas remplaçable. En cas de dommage, l'appareil sera remplacé.
10. L'emploi d'accessoires – y compris de bocaux – non conseillés ou vendus par le fabricant peut causer incendie, chocs électriques ou blessures.
11. Ne vous servez de l'appareil ni à l'air libre ni à des fins commerciales.
12. Veillez à ce que le cordon ne pende pas du comptoir ou du plateau de table et ne touche pas de surfaces chaudes, y compris la cuisinière.
13. Pour réduire le risque de blessures corporelles graves et ne pas abîmer l'appareil, gardez mains et ustensiles hors du récipient durant le mélange. N'utilisez une spatule que lorsque le moteur est au repos.
14. Le couteau étant très acéré, manipulez-le prudemment – notamment quand vous le sortez du récipient et videz ou lavez le récipient.
15. Pour réduire le risque de blessures, ne placez jamais le couteau sur le soclemoteur sans qu'il ne soit convenablement fixé au récipient.
16. Posez toujours une main sur le récipient durant le fonctionnement. Si le récipient tourne lorsque le moteur DÉMARRE, ÉTEIGNEZ l'appareil sans délai et serrez le récipient dans le fond fileté.
17. Utilisez toujours le couvercle durant le fonctionnement et attendez que toutes les pièces mobiles soient à l'arrêt pour enlever le couvercle.
18. Enlevez le bouchon-mesure (s'il y a lieu) pour mélanger des liquides chauds. Méfiez-vous de la vapeur. Ne mélangez pas de liquides bouillants.
19. N'utilisez l'appareil qu'aux fins prévues, toujours sur une surface sèche, plane et d'aplomb. L'usage abusif peut causer des blessures. Ne le remplissez pas au-delà du repère MAX.

FRANÇAIS-I

Récipients sans couvercle ou évent (lorsque mis en place) – les Blend-N-Go individuels, par exemple :

20. Ne mélangez pas de liquides gazeux, chauds ou bouillants à des ingrédients, la pression augmenterait. Ne mélangez que des liquides plats à des ingrédients à la température ambiante ou plus frais. Si le récipient est chaud au toucher, laissez-le refroidir avant de l'ouvrir.
21. N'utilisez pas le mélangeur plus d'une (1) minute d'affilée, pour éviter la hausse de chaleur et pression. Laissez-le refroidir une (1) minute entre cycles.

Appareils avec robot ou hachoir accessoire :

22. Pour réduire le risque de blessures corporelles graves et ne pas abîmer le robot ou le hachoir accessoire, éloignez mains et ustensiles des lames ou disques durant la préparation ou le hachage. N'employez une spatule que lorsque le robot ou hachoir a totalement cessé de marcher.
23. Afin de réduire le risque de blessures, ne fixez jamais le couteau ou un disque sans préalablement placer convenablement le récipient.
24. Veillez à ce que le couvercle soit bien bloqué avant le démarrage.
25. Robot accessoire : ne poussez jamais les aliments du bout des doigts, servez-vous infailliblement du poussoir.
26. Ne tentez pas de neutraliser le dispositif de verrouillage du couvercle.

**GARDEZ CES INSTRUCTIONS
RÉSERVÉ À L'USAGE
DOMESTIQUE**

INSTRUCTIONS SPÉCIALES POUR LE CORDON D'ALIMENTATION

1. Un cordon d'alimentation court est fourni pour réduire le risque qu'une personne ou un animal s'emmêle ou trébuche sur un cordon plus long.
2. Une rallonge peut être achetée et utilisée si des précautions sont prises lors de son utilisation.
3. Si une rallonge est utilisée, la puissance électrique du cordon doit être au moins égale ou supérieure à la puissance électrique de l'appareil. La rallonge doit être disposée de manière à ce qu'elle ne pendre pas sur le comptoir ou la table où elle pourrait être tirée par des enfants ou trébucher involontairement.

Modèles nord-américains à fiches de terre :

FICHE TRIPOLAIRE



Afin de réduire le risque de choc électrique, cet appareil est équipé d'une fiche tripolaire (à branche de mise à la terre). La fiche ne doit être branchée que sur une prise de courant correctement installée et reliée à la terre conformément à tous les codes et règlements locaux. Si la fiche ne s'enfonce pas dans la prise ou si vous n'êtes pas certain que la prise est convenablement mise à la masse, demandez à un électricien agréé d'installer une prise de courant appropriée. Ne modifiez la fiche en aucune façon.

MESURES DE PROTECTION IMPORTANTES

Pour l'Amérique Latine

1. Cet appareil ne doit pas être utilisé par des enfants. Cet appareil ne doit pas être utilisé par des personnes ayant des capacités physiques, sensorielles ou mentales réduites ou un manque d'expérience ou de connaissance, à moins qu'elles ne soient supervisées ou qu'elles aient reçu des instructions concernant l'utilisation de l'appareil par une personne responsable de leur sécurité. Les enfants doivent être supervisés pour s'assurer qu'ils ne jouent pas avec l'appareil. Garder l'appareil et ses cordons hors de portée des enfants.
2. Débrancher l'appareil de la prise électrique lorsqu'il n'est pas utilisé ou avant d'ajouter ou de retirer des pièces et avant de le nettoyer. Laisser refroidir avant d'ajouter ou de retirer des pièces et avant de nettoyer. Pour déconnecter, mettre hors circuit toute commande, puis débrancher le cordon d'alimentation de la prise. Ne pas déconnecter en tirant sur le cordon.
3. Ne pas faire fonctionner un appareil dont le cordon ou la fiche sont endommagés, après un dysfonctionnement de l'appareil ou après qu'il ait été endommagé. Ne pas tenter de remplacer ou d'épisser un cordon endommagé. Retourner l'appareil au fabricant (voir la garantie) pour examen, réparation ou réglage.
4. Les lames sont coupantes. Manipuler avec précaution, surtout en retirant les lames du contenant, en le vidant et en le nettoyant.
5. Faire attention si du liquide chaud est versé dans un hachoir : il peut être éjecté de l'appareil à cause de vapeur soudaine.
6. Lire toutes les instructions avant d'utiliser l'appareil.
7. Pour se protéger des décharges électriques, ne pas placer ou immerger le cordon, la fiche ou l'appareil dans l'eau ou autre liquide.
8. Ne jamais laisser l'appareil fonctionner sans surveillance.
9. Un voyant qui clignote indique qu'il est prêt à fonctionner (modèles avec mode veille). Éviter tout contact avec les lames ou pièces en mouvement.
10. Pour les appareils avec marquages sur la lame de fiche : Cet appareil contient des marquages importants sur la lame de fiche. La fiche d'accessoire ou le jeu de cordons intégral (si la fiche est moulée sur le cordon) ne se prête pas au remplacement. Si endommagé(e), l'appareil doit être remplacé.
11. L'utilisation d'accessoires, y compris les bocaux de mise en conserve, non recommandés ou vendus par le fabricant, peut causer un incendie, une décharge électrique ou des blessures.
12. Ne pas utiliser à l'extérieur ou à des fins commerciales.
13. Ne pas laisser le cordon pendre d'une table ou de tout autre meuble et ne pas le mettre en contact avec des surfaces chaudes, y compris le réchaud.
14. Garder les mains ou les ustensiles hors du contenant pendant le mélange afin de réduire les risques de blessures graves ou de dommages au mélangeur. Un racloir peut être utilisé, mais uniquement lorsque le mélangeur n'est pas en fonction.
15. Ne jamais placer les lames de l'ensemble de couteaux sur la base sans un bocal bien fixé pour réduire les risques de blessure.
16. Toujours mettre le couvercle en place lorsque le mélangeur fonctionne. Toujours attendre que toutes les pièces en mouvement soient arrêtées avant de retirer le couvercle.
17. Lors du mélange de liquides chauds, retirer la pièce centrale du couvercle à deux pièces (s'il y a un couvercle à deux pièces fourni). Attention à la vapeur. Ne pas mélanger de liquides en ébullition.

18. Ne pas utiliser l'appareil autre que pour son utilisation prévue. Tout mésusage peut causer des blessures. Toujours utiliser l'appareil sur une surface sèche, stable et de niveau. Ne jamais remplir au-delà de la ligne de remplissage maximal.
19. Si votre mélangeur compte une fiche mise à la terre, la connecter à des prises bien mises à la terre seulement.

Pour les contenants sans couvercle ou évent (lorsque insérés dans le mélangeur), comme les contenants « Mélanger et apporter » personnels :

20. Ne pas mélanger de liquides et d'ingrédients gazeux, chauds ou en ébullition étant donné qu'il peut y avoir accumulation de pression. Ne mélanger que les liquides ou ingrédients non gazeux qui sont à ou sous la température ambiante. Si le contenant est chaud au toucher, le laisser refroidir avant d'ouvrir.
21. Ne pas utiliser le mélangeur pendant plus d'une minute pour éviter toute accumulation de chaleur et de pression. Laisser refroidir pendant une minute entre chaque cycle.

Pour les appareils avec accessoires de robot culinaire et de hachoir :

22. Garder les mains et les ustensiles à l'écart des lames ou des disques en mouvement en transformant ou en hachant la nourriture pour réduire le risque de blessures graves ou de dommages au robot culinaire ou au hachoir. Un racloir peut être utilisé, mais uniquement lorsque le robot culinaire ou le hachoir ne fonctionne pas.
23. Pour réduire le risque de blessures, ne jamais placer les lames ou les disques de coupe sur la base sans d'abord mettre le contenant bien en place.
24. S'assurer que le couvercle est bien verrouillé avant d'utiliser l'appareil.
25. Pour les robots culinaires : Ne jamais alimenter manuellement. Toujours utiliser un poussoir à nourriture.
26. Ne pas tenter de déjouer le mécanisme d'interverrouillage du couvercle.
27. Si une cupule ou un bol à mélanger est écaillé, fissuré ou endommagé de quelque façon que ce soit, cesser d'utiliser le produit.
28. Si les lames semblent endommagées, jeter la nourriture et cesser d'utiliser le produit.

DESCRIPTION DE L'APPAREIL

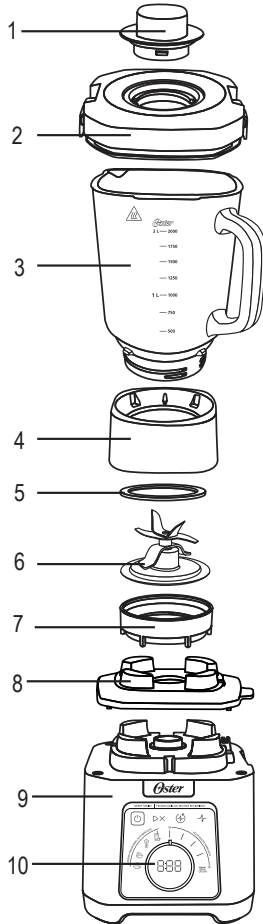

1. Bouchon de remplissage avec partie supérieure amovible
2. Couvercle pour bocal en verre Boroclass® de 2 l.
3. Bocal en verre Boroclass® résistant à la chaleur de 2 l (8 tasses)
4. Anneau pour bocal en verre Boroclass® d'une capacité de 2 l (8 tasses) et bocal « Mélanger et apporter » de 750 ml.
5. Anneau d'étanchéité
6. Couteau à 6 lames
7. Écrou noir pour bocal en verre Boroclass® de 2 l
8. Tampon en caoutchouc pour le dessus de la base
9. Base de moteur
10. Panneau de commande
11. Couvercle pour gobelet « Mélanger et apporter » (modèles avec accessoire « Mélanger et apporter » seulement)

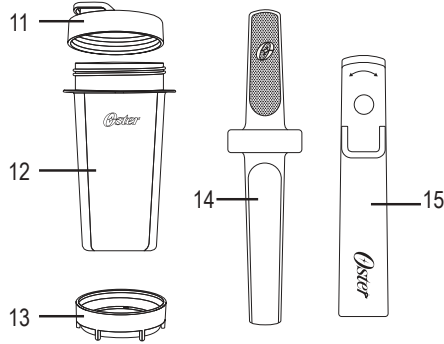

PANNEAU DE COMMANDE

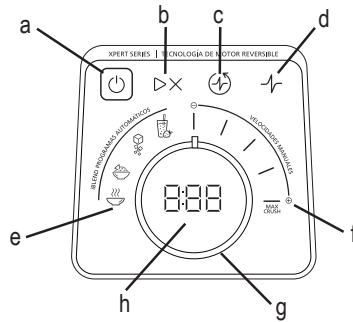

12. Gobelet « Mélanger et apporter » (modèles avec accessoire « Mélanger et apporter » seulement)
13. Écrou gris pour gobelet « Mélanger et apporter » (modèles avec accessoire « Mélanger et apporter » seulement)
14. Tasseur
15. Clé

PANNEAU DE COMMANDE

- a. Bouton d'alimentation
- b. Bouton Démarrer/Pause
- c. Bouton de pulsation inversée
- d. Bouton de pulsation
- e. Programmes automatiques iBlend
 - Programme de boisson fouettée
 - Programme pour piler la glace
 - Programme de salsa
 - Programme de soupe
- f. Vitesses manuelles
- g. Bouton de commande
- h. Afficheur

FRANCAIS-5

UTILISATION DE VOTRE MÉLANGEUR

La minuterie compte à rebours lors de l'utilisation des programmes automatiques. La minuterie compte de manière croissante lors de l'utilisation de vitesses manuelles. L'affichage indique « JAR » lorsqu'aucun bocal n'est détecté; l'unité ne démarrera pas si aucun bocal n'est présent.

Votre produit inclut la technologie et les caractéristiques suivantes:

- **Programmes automatiques iBlend** – Les 4 programmes automatiques iBlend garantissent une vitesse et un temps de fonctionnement précis pour des résultats parfaits.
 - Programme de boisson fouettée (☞)
 - Programme pour piler la glace/boissons glacées (☞)
 - Programme de salsa (☞) (bocal de 2 l)
 - Programme de soupe (☞) (bocal de 2 l) **REMARQUE** : La minuterie compte à rebours lors de l'utilisation des programmes automatiques.
- **Système de lame à 6 pointes révolutionnaire** – Pulvérise les ingrédients en quelques secondes pour une texture plus crémeuse et des résultats plus rapides.
- **Technologie de moteur inversible** – Les lames tournent dans les deux directions pour transformer tous les ingrédients complètement.
- **Commandes manuelles** – Vous offrent la flexibilité de faire fonctionner manuellement le mélangeur en fonction de vos recettes. **REMARQUE** : La minuterie compte de manière croissante lors de l'utilisation des commandes manuelles.
- **Capuchon de remplissage avec couvercle amovible** – Vous permet d'ajouter des ingrédients sans retirer le couvercle du bocal. De plus, en retirant le couvercle supérieur du gobelet d'alimentation, il assure un débit d'air adéquat lors de la préparation de recettes chaudes. Le capuchon de remplissage 2 pièces se démonte pour un nettoyage facile.
- **Bocal en verre Boroclass® de 2 litres** – Le bocal en verre résistant au choc thermique a été créé pour résister aux changements de température extrêmes allant jusqu'à 90 °C. **REMARQUE** : L'écran affiche « JAR » lorsqu'aucun bocal n'est détecté. Le mélangeur **NE démarre PAS** s'il n'y a pas de bocal.
- **Tasseur** – Aide à mélanger les ingrédients épais en toute sécurité et les pousse vers le fond du bocal et vers les lames pour un mélange plus lisse.
- **Clé** – Permet de desserrer facilement l'écrou du bocal en le tournant dans le sens antihoraire et de serrer l'écrou du bocal en le tournant dans le sens horaire.

Avant d'utiliser le mélangeur pour la première fois, séparer le capuchon de remplissage, le bocal de 2 l, le couvercle du bocal, la lame, l'anneau d'étanchéité et l'écrou du bocal fileté noir. Laver à l'eau chaude savonneuse ou placer dans le panier supérieur du lave-vaisselle. Bien rincer et sécher.

AVERTISSEMENT

- Utiliser uniquement le bocal en verre Boroclass® fourni avec le mélangeur. Ne pas utiliser tout autre bocal de mélangeur.
 - Ne jamais faire fonctionner le mélangeur sans que l'anneau du mélangeur soit installé.
- (Pour les modèles avec accessoire « Mélanger et apporter » :**
- Ne jamais faire fonctionner le gobelet « Mélanger et apporter » sans l'écrou de bocal gris prévu pour ce conteneur.
 - Ne pas faire fonctionner le gobelet « Mélanger et apporter » à haute vitesse pendant plus d'une (1) minute.



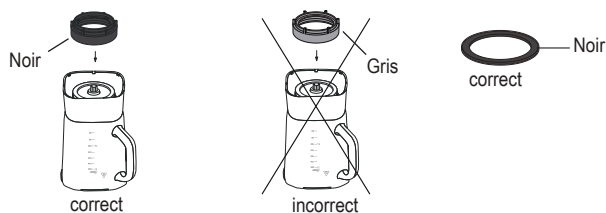

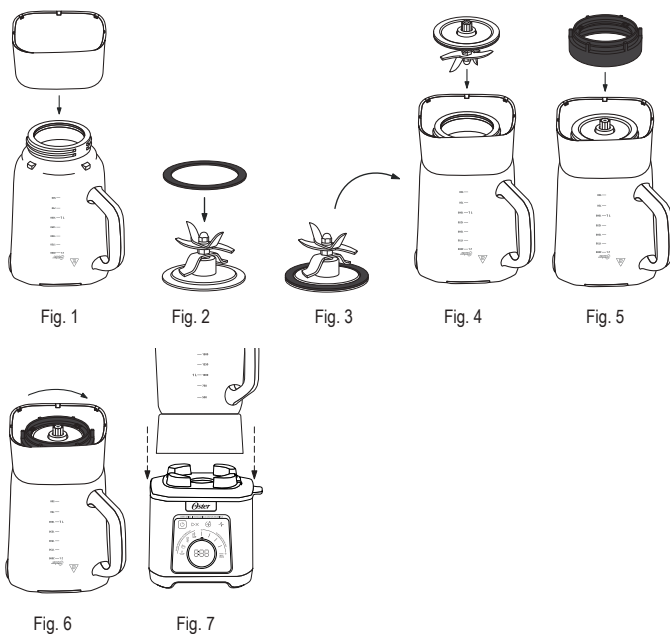

ASSEMBLAGE DU BOCAL DE 2 L





1. Retourner le bocal.
 2. Placer l'anneau sur la partie inférieure du bocal, en s'assurant que les crans de l'anneau sont insérés dans les quatre languettes du bocal. (Fig. 1)
 3. Installer l'anneau d'étanchéité sur la lame. (Fig. 2-3)
 4. Tout en maintenant la bague d'étanchéité fermement fixée, retourner la lame et la placer dans l'ouverture inférieure du bocal. (Fig. 4)
- REMARQUE :** S'assurer que la bague d'étanchéité est correctement alignée avec l'ouverture du bocal.
5. Enfiler l'écrou de bocal NOIR sur le bas de l'ouverture du bocal en le tournant dans le sens des aiguilles d'une montre. (Fig. 5)
 6. Serrer l'écrou du bocal jusqu'à ce qu'il soit bien ajusté. Utiliser la clé de l'écrou de bocal si besoin. **AVERTISSEMENT :** NE PAS trop serrer. (Fig. 6)
 7. Remettre le bocal debout et le placer sur la base de moteur. (Fig. 7)
 8. Brancher le cordon d'alimentation dans une prise domestique régulière de la même tension que celle indiquée sur la plaque signalétique de votre mélangeur. Vous êtes maintenant prêt à mélanger!





UTILISATION DES PROGRAMMES AUTOMATIQUES iBLEND

1. Appuyer sur le bouton ALIMENTATION  pour mettre le produit sous tension. Le bouton DÉMARRER/PAUSE  clignotera, ce qui signifie que le produit est actif et prêt à être utilisé.
2. Mettre vos ingrédients dans le bocal.
3. Placer le couvercle sur le bocal avec le capuchon de remplissage du bocal en place.
4. Tourner le bouton de commande sur l'un des quatre (4) boutons de programmation automatique iBlend en fonction de votre recette.
 - Programme de boisson fouettée () [0:50]
 - Programme pour piler la glace/boissons glacés () [1:00]
 - Programme de traitement de la salsa () [0:30]
 - Programme de soupe () [7:40]
5. (Facultatif) Tourner le bouton de commande pour modifier votre sélection.
6. Appuyer sur le bouton DÉMARRER/PAUSE  pour commencer le programme de mélange.
7. Une fois le programme terminé, l'unité s'arrête automatiquement.



REMARQUE : Vous pouvez appuyer sur le bouton DÉMARRER/PAUSE  pour mettre le programme en pause à tout moment. Le voyant blanc clignotant indique que le mélangeur est prêt.
8. Appuyer sur le bouton ALIMENTATION  pour mettre le produit hors tension.

UTILISATION DES COMMANDES MANUELLES



Les commandes manuelles incluent :

- Vitesse ÉCRASEMENT MAXIMAL
- Vitesse 4
- Vitesse 3
- Vitesse 2
- Vitesse 1
- Pulsation 
- Pulsation inversée 

Utiliser ces boutons pour des recettes personnelles ou continuer à mélanger après que le programme automatique iBlend est terminé.

1. Appuyer sur le bouton ALIMENTATION  pour mettre le produit sous tension. Le bouton DÉMARRER/PAUSE  clignotera, ce qui signifie que le produit est actif et prêt à être utilisé.
2. Mettre les ingrédients dans le bocal.
3. Placer le couvercle sur le bocal avec le capuchon de remplissage du bocal en place.

UTILISATION DU BOUTON VITESSE ÉCRASEMENT MAXIMAL

1. Tourner le bouton pour régler le mélangeur à la vitesse d'écrasement maximale.
2. Appuyer sur le bouton DÉMARRER/PAUSE  pour démarrer ou arrêter le mélangeur à tout moment.
3. Appuyer sur le bouton ALIMENTATION  pour mettre le produit hors tension.

UTILISATION DE LA VITESSE 4

1. Tourner le bouton pour régler le mélangeur sur la vitesse 4.
2. Appuyer sur le bouton DÉMARRER/PAUSE ▷× pour démarrer ou arrêter le mélangeur à tout moment.
3. Appuyer sur le bouton ALIMENTATION ☹ pour mettre le produit hors tension.

UTILISATION DE LA VITESSE 3

1. Tourner le bouton pour mettre le mélangeur en marche à la vitesse 3.
2. Appuyer sur le bouton DÉMARRER/PAUSE ▷× pour démarrer ou arrêter le mélangeur à tout moment.
3. Appuyer sur le bouton ALIMENTATION ☹ pour mettre le produit hors tension.

UTILISATION DE LA VITESSE 2

1. Tourner le bouton pour mettre le mélangeur en marche à la vitesse 2.
2. Appuyer sur le bouton DÉMARRER/PAUSE ▷× pour démarrer ou arrêter le mélangeur à tout moment.
3. Appuyer sur le bouton ALIMENTATION ☹ pour mettre le produit hors tension.

UTILISATION DE LA VITESSE 1

1. Tourner le bouton pour mettre le mélangeur en marche à la vitesse 1.
2. Appuyer sur le bouton DÉMARRER/PAUSE ▷× pour démarrer ou arrêter le mélangeur à tout moment.
3. Appuyer sur le bouton ALIMENTATION ☹ pour mettre le produit hors tension.

UTILISATION DU BOUTON PULSATION ↱

1. Sélectionner la vitesse désirée à l'aide du bouton de commande.
2. Appuyer sur le bouton PULSATION ↱ et le maintenir enfoncé. (Le panneau de commande affichera « P » indiquant que la fonction de Pulsation est en cours d'utilisation.)
3. Relâcher le bouton PULSATION ↱ pour arrêter.
4. Appuyer sur le bouton d'ALIMENTATION ☹ pour mettre le produit hors tension.

UTILISATION DU BOUTON PULSATION INVERSÉE ↲

1. Sélectionner la vitesse désirée à l'aide du bouton de commande.
2. Appuyer sur le bouton PULSATION INVERSÉE ↲ et le maintenir enfoncé. (Le panneau de commande affichera « rP » indiquant que la fonction de Pulsation inversée est en cours d'utilisation.)
3. Relâcher le bouton PULSATION INVERSÉE ↲ pour arrêter.
4. Appuyer sur le bouton ALIMENTATION ☹ pour mettre le produit hors tension.

UTILISATION DU TASSEUR

Le tasseur aide à mélanger efficacement les ingrédients épais ou tenaces, assurant une texture lisse et uniforme.

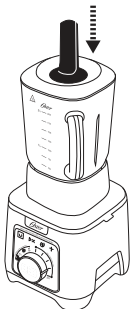

Fig. 8

Pour utiliser le tasseur au moment de mélanger des ingrédients :

1. Avec le mélangeur réglé à basse vitesse, insérer le tasseur à travers l'ouverture du couvercle. Faire preuve de prudence pour éviter de toucher les lames. (Fig. 8)
2. Appuyer doucement sur les ingrédients avec le tasseur tout en le déplaçant pour assurer un mélange uniforme. Augmenter graduellement la vitesse au besoin. Surveiller la consistance et ajuster le temps de mélange ou la vitesse en conséquence.
3. Une fois le mélange terminé, éteindre le mélangeur et retirer soigneusement le tasseur. Verser le mélange dans un contenant de service ou utiliser selon les instructions.

UTILISATION DE LA CLÉ DU BOCAL (FACULTATIF)

La clé du bocal est utilisée pour serrer et desserrer l'écrou de bocal (lames).

Utiliser la clé du bocal pour serrer l'écrou de bocal :

1. S'assurer que la bague d'étanchéité est correctement alignée entre la lame et l'ouverture du bocal.
2. Visser l'écrou de bocal en tournant la clé du bocal dans le sens horaire. (Fig 9)
NE PAS TROP SERRER.

Utiliser la clé du bocal pour desserrer l'écrou de bocal :

1. Desserrer l'écrou de bocal en tournant la clé du bocal dans le sens antihoraire. (Fig. 10)

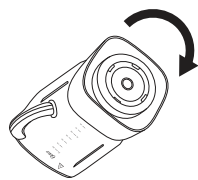

Fig. 9

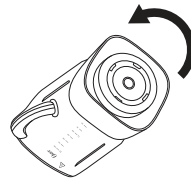
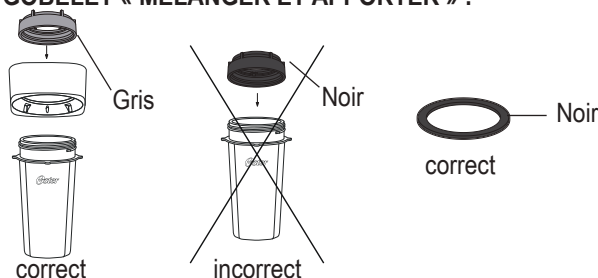

Fig. 10

UTILISER VOTRE MÉLANGER ET APPORTER (MODÈLES AVEC ACCESSOIRE MÉLANGER ET APPORTER SEULEMENT)

REMARQUE IMPORTANTE : L'accessoire de gobelet « Mélanger et apporter » n'est compatible qu'avec l'écrou du bocal fileté **GRIS**.

IMPORTANT : VEILLER À VOUS ASSURER D'UTILISER LES PIÈCES SUIVANTES POUR LE GOBELET « MÉLANGER ET APPORTER » :



Avant de le laver, s'assurer que le mélangeur est hors tension et débranché. Laver tous les composants (sauf la base du mélangeur) avec de l'eau savonneuse, une éponge douce et une brosse à bouteille. Ne pas utiliser de nettoyant ou d'éponge à récurer abrasifs pour nettoyer. Bien rincer et sécher. Toutes les pièces « Mélanger et apporter » vont au lave-vaisselle, SAUF la lame.

REMARQUE IMPORTANTE : La lame doit être lavée À LA MAIN avec de l'eau chaude et du détergent. Bien rincer et sécher.

Placer les ingrédients désirés dans le gobelet dans l'ordre suivant :

1. Liquides
2. Ingrédients frais
3. Fruits congelés
4. Glace
5. Yogourt
6. Crème glacée

AVERTISSEMENT : NE PAS TRANSFORMER LA NOURRITURE OU LES LIQUIDES CHAUDS DANS LE BOCAL MÉLANGER ET APPORTER.

REMARQUE : LES PROGRAMMES DE SOUPE ET DE SALSA NE SONT PAS DISPONIBLES EN UTILISANT UN BOCAL « MÉLANGER ET APPORTER ».

(Couper tous les fruits, légumes et autre nourriture fermes en morceaux d'au plus 1,25 cm (1/2 po) par 5,0 cm (2 po).

1. Retourner le bocal.
2. Placer l'anneau sur la partie inférieure du bocal, en s'assurant que les crans de l'anneau sont insérés dans les quatre languettes du bocal. (Fig. 11)
3. Installer l'anneau d'étanchéité sur la lame. (Fig. 12-13)
4. Tout en maintenant la bague d'étanchéité fermement fixée, retourner la lame et la placer dans l'ouverture inférieure du bocal. (Fig. 14)

REMARQUE : S'assurer que la bague d'étanchéité est correctement alignée avec l'ouverture du bocal.

5. Enfiler l'écrou de bocal GRIS sur le bas de l'ouverture du bocal en le tournant dans le sens des aiguilles d'une montre. (Fig. 15)
6. Serrer l'écrou du bocal jusqu'à ce qu'il soit bien ajusté. Utiliser la clé de l'écrou de bocal si besoin. **AVERTISSEMENT** : NE PAS trop serrer. (Fig. 16)
7. Remettre le bocal debout et le placer sur la base de moteur. (Fig. 17)
8. Brancher le cordon d'alimentation dans une prise domestique régulière de la même tension que celle indiquée sur la plaque signalétique de votre mélangeur. Vous êtes maintenant prêt à mélanger!

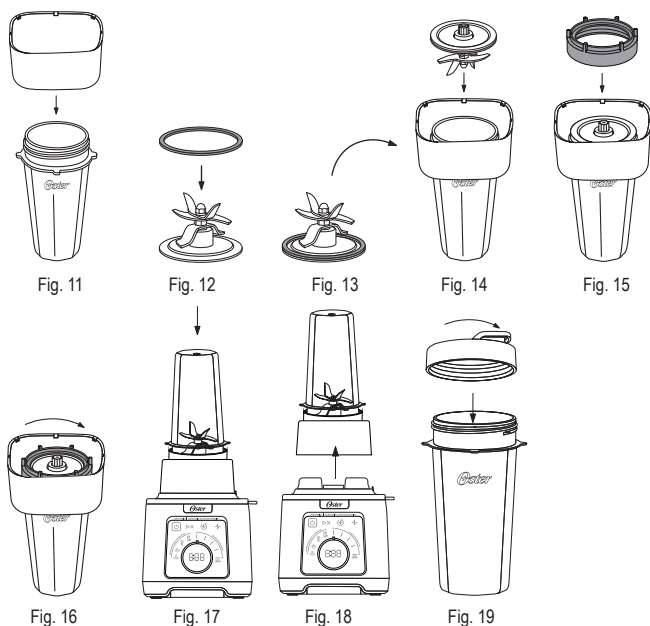

9. Une fois le mélange obtenu à la consistance désirée, retirez la tasse de la base. (Fig. 18)
10. Avec le gobelet placé en position verticale, retirer l'écrou fileté du bocal et le collier.
11. Placer le couvercle sur le gobelet et le tourner dans le sens horaire pour serrer. (Fig. 19)
12. Vous êtes maintenant prêt à savourer votre boisson mélangée!

SOIN ET ENTRETIEN

Après l'utilisation :

1. Soulever le bocal de la base directement vers le haut, retirer le couvercle et vider le bocal. (Fig. 20)
2. Au besoin, utiliser une spatule de caoutchouc pour racler la nourriture des parois du bocal. (Fig.21)
3. Le tampon en caoutchouc amovible peut être retiré pour simplifier le nettoyage et l'entretien du mélangeur. (Fig. 22)

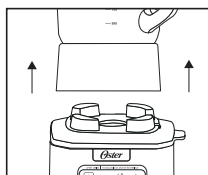

Fig. 20

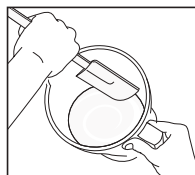



Fig. 21



Fig. 22

Nettoyer le bocal de 2 l et ses accessoires

 **AVERTISSEMENT:** La lame est coupante. Manipuler avec précaution.

Libérer la lame multifonctionnelle du fond du bocal en faisant tourner l'écrou fileté du bocal dans le sens antihoraire.

REMARQUE IMPORTANTE : La lame doit être lavée À LA MAIN avec de l'eau chaude et du détergent. Bien rincer et sécher.

Le capuchon de remplissage, le bocal de 2 l, l'anneau d'étanchéité et l'écrou fileté du bocal peuvent être lavés au lave-vaisselle. Utiliser le panier supérieur du lave-vaisselle pour laver ces pièces. Retirer le capuchon de remplissage avant de placer les pièces dans le lave-vaisselle pour un nettoyage en profondeur. L'anneau d'étanchéité peut être placé dans le panier inférieur du lave-vaisselle.

Vous pouvez aussi laver ces pièces dans l'eau chaude savonneuse. Bien rincer et sécher. Vérifier les pièces au moment de les réassembler.

CONSEIL : Faire fonctionner le mélangeur avec de l'eau savonneuse pendant 20 à 30 secondes à basse ou moyenne vitesse pour nettoyer le mélangeur sans le démonter. Ensuite, rincer à l'eau propre.

Nettoyer le gobelet « Mélanger et apporter » (modèles avec accessoire « Mélanger et apporter » seulement)

Laver tous les composants (sauf la base du mélangeur) avec de l'eau savonneuse, une éponge douce et une brosse à bouteille. Ne pas utiliser de nettoyant ou d'éponge à récurer abrasifs pour nettoyer. Bien rincer et sécher. Toutes les pièces « Mélanger et apporter » vont au lave-vaisselle.

Nettoyage du mélangeur

Essuyer la base avec un tissu propre et humide. Ne jamais immerger la base dans un liquide.

RANGEMENT

Réassembler le mélangeur aux fins de rangement. Placer le couvercle sur le bocal, en laissant un léger espace pour permettre à l'air de circuler et éviter les odeurs indésirables.



AVERTISSEMENT : Ne jamais mettre le bocal ou n'importe quelle autre pièce dans un four micro-ondes. Ne jamais conserver de nourriture ou de boisson dans le bocal.

CONSEILS DE MÉLANGE

Liquides

Mettre les liquides dans le bocal d'abord, à moins que la recette indique autrement.

Utilisation du capuchon de remplissage du couvercle du bocal

Ne jamais retirer le couvercle en cours de fonctionnement. La nourriture pourrait vous éclabousser. Plutôt, ouvrir le capuchon de remplissage du couvercle du bocal pour ajouter de petits ingrédients.



Pour les LIQUIDES CHAUDS, retirer le capuchon de remplissage du couvercle du bocal et commencer à une vitesse basse. Ensuite, accélérer graduellement. Ne pas remplir au-dessus de la ligne de 4 tasses. Toujours garder les mains à l'écart de la vapeur.

Quantités d'ingrédients

Utiliser seulement la quantité de nourriture que suggèrent les recettes. Si vous en voulez davantage, préparer d'autres lots. Les grandes quantités peuvent surcharger et forcer le moteur. Les résultats peuvent aussi être autres que ceux décrits.

FOIRE AUX QUESTIONS

Pourquoi le mélangeur ne s'allume-t-il pas?

- S'assurer que la base est branchée dans une prise de courant active.
- Après avoir appuyé sur le bouton ALIMENTATION , le bouton DÉMARRER/PAUSE  clignote si un bocal est présent.
- S'il n'y a pas de bocal, l'écran affichera « JAR » et aucune des icônes ne sera allumée.

Comment puis-je éviter que les liquides fuient?

Vérifier que l'anneau d'étanchéité est bien assemblé entre la lame du bocal et le bocal de 2 l.

GARANTIE

Aux États-Unis

Veillez visiter www.oster.com pour obtenir des informations sur la garantie de votre produit de marque Oster®. Si vous avez des questions concernant cette garantie ou si vous souhaitez obtenir un service de garantie, veuillez visiter le site Web de la marque Oster® ou écrire à notre service client à l'adresse indiquée ici. Aux États-Unis, cette garantie est offerte par Sunbeam Products, Inc. situé au 5 Concourse Parkway, 8th Floor, Atlanta, GA 30328.

Au Canada

Veillez visiter www.oster.ca pour obtenir des informations sur la garantie de votre produit de marque Oster®. Si vous avez des questions concernant cette garantie ou si vous souhaitez obtenir un service de garantie, veuillez visiter le site Web de la marque Oster® ou écrire à notre service client à l'adresse indiquée ici. Au Canada, cette garantie est offerte par Newell Brands Canada ULC, situé au 20 B Hereford Street, Brampton, Ontario L6Y 0M1.

Si vous souhaitez une copie physique de la garantie pour votre produit de marque Oster®, n'hésitez pas à imprimer la garantie disponible sur le site Web indiqué ci-dessus, ou écrivez à notre service client à l'adresse indiquée ci-dessus, et nous serons heureux de vous en envoyer une copie.



Características eléctricas/Electrical characteristics/Caractéristiques électriques				
Modelo/ Model/ Modèle	Voltaje/Voltage/ Tension	Frecuencia/ Frequency/ Fréquence	Potencia/ Power/ Puissance	Corriente/ Current/ Courant
BLSTXT-XG-000	120 V~	60 Hz	-	13 A
BLSTXT-XG-013	127 V~	60 Hz	1 375 W	-
BLSTXT-XG-052	220 V~	50/60 Hz	1 375 W	-
BLSTXT-XG-053	220 V~	60 Hz	1 375 W	-

La siguiente información es para México solamente.
The following information is intended for Mexico only.
Les renseignements suivants sont exclusivement destinés au Mexique.

IMPORTADOR:
NEWELL BRANDS DE MEXICO S.A. DE C.V.
BLVD. MANUEL ÁVILA CAMACHO NO. 32 PISO 14, COL. LOMAS DE
CHAPULTEPEC III SECCIÓN, ALC. MIGUEL HIDALGO, C.P. 11000
CIUDAD DE MÉXICO, MÉXICO
ATENCIÓN AL CONSUMIDOR: 55-5366-0800/800-506-1700

© 2025 Sunbeam Products, Inc. Todos los derechos reservados.
Garantía limitada de un año – por favor consulte los detalles en el inserto.

© 2025 Sunbeam Products, Inc. All rights reserved.
One year limited warranty – please see insert for details.

www.oster.com

Pour toutes questions relatives au produit, communiquez avec
le service à la clientèle de Sunbeam
États-Unis : 1 800 334.0759
Canada : 1 800 667.8623
www.oster.com
www.oster.ca

© 2025 Sunbeam Products, Inc. Tous droits réservés.
Distribué par Sunbeam Products, Inc. du 5 Concourse Parkway, 8th Floor. à Atlanta en Géorgie 30328.
Importé et distribué au Canada par Sunbeam Corporation (Canada) Limited
du 20B Hereford Street à Brampton (Ontario) L6Y 0M1.

OSTERLATINO



YouTube



Impreso en México / Printed in Mexico / Imprimé au Mexique

P.N. 2210731 / NWL0001638903
BLSTXT-XG_25SEFM1 (LA)_GCDS-JC