

1. Charge both speakers

FR | Chargement des deux enceintes NL | Beide luidsprekers opladen
DE | Beide Lautsprecher aufladen ES | Carga los dos altavoces
IT | Caricare entrambi gli speaker PL | Naładuj oba głośniki

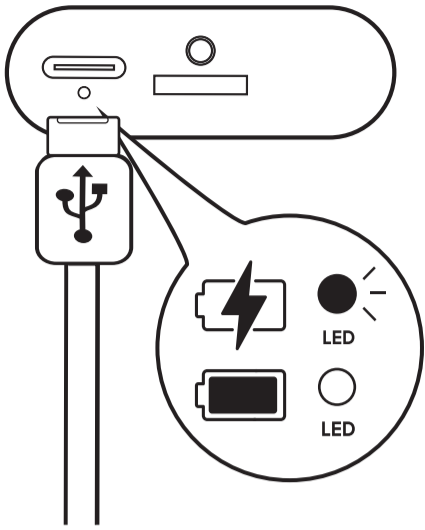

2. On/off button

FR | Bouton marche/arrêt (on/off) NL | Aan-uitknop DE | Ein-/Aus-
ES | Botón de encendido/apagado IT | Pulsante di accensione/spengimento
PL | Przycisk włączania/wyłączania

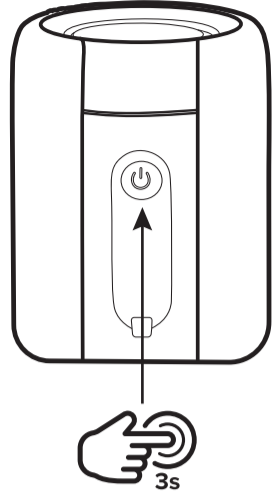

3. Pairing the speakers

FR | Couplage des enceintes NL | De luidsprekers koppelen
DE | Koppeln der Lautsprecher ES | Emparejamiento de los altavoces
IT | Associazione degli speaker PL | Parowanie głośników

4. Bluetooth mode

FR | Mode Bluetooth NL | Bluetooth-modus DE | Bluetooth-Modus
ES | Modo Bluetooth IT | Modalità Bluetooth PL | Tryb Bluetooth

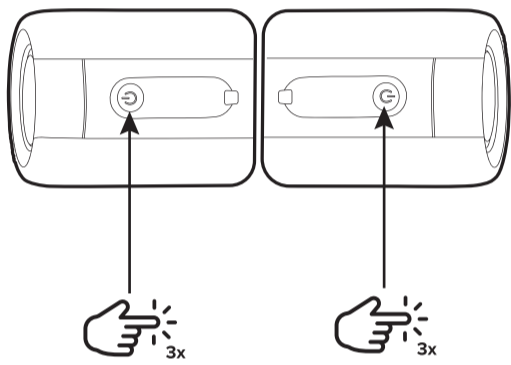

EN | **NOTE:** Pair both speakers before connecting to Bluetooth.
FR | **REMARQUE:** couplez les deux enceintes avant de les connecter à Bluetooth.
NL | **OPMERKING:** Koppel beide luidsprekers voordat u verbinding maakt met Bluetooth.
DE | **HINWEIS:** Koppeln Sie beide Lautsprecher, bevor Sie eine Bluetooth-Verbindung herstellen.
ES | **NOTA:** Empareja ambos altavoces antes de conectarlos a Bluetooth.
IT | **NOTA:** associare entrambi gli speaker prima di effettuare il collegamento Bluetooth.
PL | **UWAGA:** sparuj oba głośniki przed połączeniem z Bluetooth.

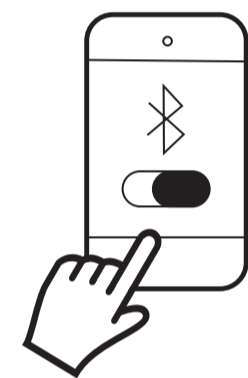

INTEMPO DUO SPEAKER

7. Skip to next/play previous track

FR | Passer au morceau suivant/Lire le morceau précédent
NL | Naar de volgende/vorige track DE | Zum nächsten/vorherigen Titel wechseln
ES | Cambiar a la pista siguiente/reproducir la pista anterior IT | Riproduzione del brano successivo/precedente PL | Odtwarzanie następnego/poprzedniego utworu

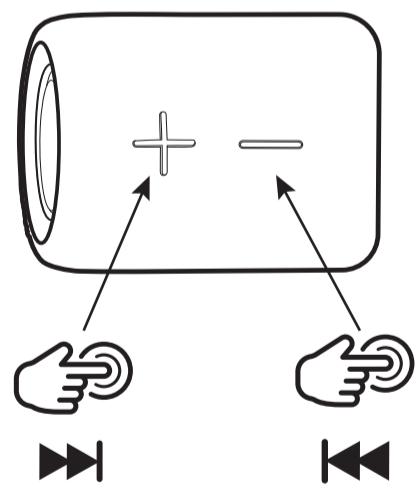

8. TF card

FR | Carte TF NL | TF-kaart DE | TF-Karte ES | Tarjeta TF
IT | Scheda T F PL | Karta TF

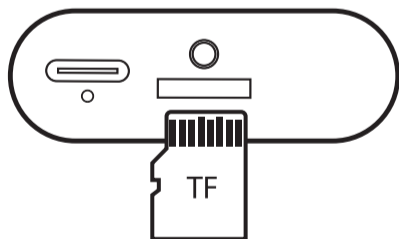

9. Aux. mode

FR | Mode Aux. NL | Aux-modus DE | Aux-Modus ES | Modo Aux.
IT | Modalità Aux. PL | Tryb aux

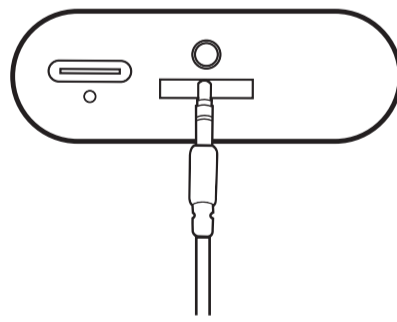

10. Mode – cycle between the modes (Bluetooth, TF, Aux.)

FR | Mode : passer d'un mode à l'autre (Bluetooth, TF, Aux.)
NL | Modus – schakelen tussen de modi (Bluetooth, TF, Aux.)
DE | Modus – zum Umschalten zwischen den Modi (Bluetooth, TF, Aux.)
ES | Modo: alternar entre los modos (Bluetooth, TF, Aux.)
IT | Modalità – selezione delle opzioni (Bluetooth, TF, Aux.)
PL | Tryb – przełączanie między trybami (Bluetooth, TF, Aux.)

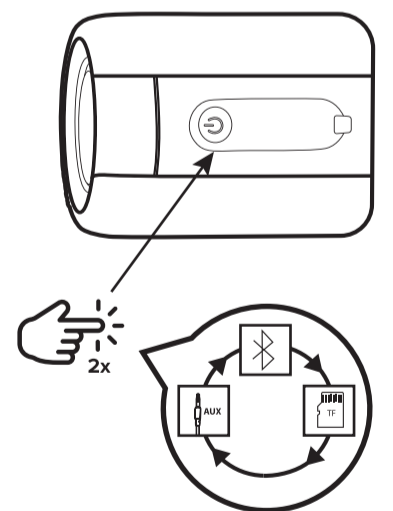

EN | Specifications

Product code: EE7452
Bluetooth version: 5.3
Wireless range: Up to 25 m*
Speaker output: 2 x 10 W
Frequency response: 150 Hz–20 kHz
Charging voltage: 5 V
Battery type: Lithium ion (rechargeable/non-removable)
Battery capacity: 2 x 1800 mAh
Power consumption (networked standby mode): 0.1 W
Power consumption (off mode): 0.04 W
Off mode after 10 minutes of inactivity
Bluetooth frequency: 2.4 GHz
Max RF output: <6 dBm
Charge time: Approx. 4 hours
Play time: 20 hours*

*Effective range may be reduced due to the presence of obstacles between connected devices.
*Maximum play time of up to 20 hours is based on 50% volume.
The power delivered by the charger must be between 1 W (min) required by the radio equipment, and 6 W (max) in order to achieve the maximum charging speed.
When using an external adaptor to connect to the mains power supply, the output voltage/current of the adaptor should not exceed 7.3 V/1.5 A.

FR | Specifications

Code produit : EE7452
Version Bluetooth : 5.3
Portée sans fil : jusqu'à 25 m*
Sortie de l'enceinte : 2 x 10 W
Réponse en fréquence : 150 Hz–20 kHz
Tension de charge : 5 V
Type de batterie : Lithium-ion (rechargeable/non amovible)
Capacité de la batterie : 2 x 1800 mAh
Consommation énergétique (mode veille en réseau) : 0,1 W
Consommation énergétique (mode arrêt) : 0,04 W
Mode arrêt après 10 minutes d'inactivité
Fréquence Bluetooth : 2,4 GHz
Sortie RF max. : <6 dBm
Temps de charge : approx. 4 heures
Autonomie : 20 heures*

*La portée effective peut être réduite en raison de la présence d'obstacles entre les appareils connectés.
*Autonomie de lecture maximale jusqu'à 20 heures, basée sur un volume à 50 %.
La puissance délivrée par le chargeur doit se situer entre 1 W (minimum) requis par l'équipement radio et 6 W (maximum) afin d'atteindre la vitesse de chargement maximale.
Si vous utilisez un adaptateur externe pour brancher l'appareil sur l'alimentation secteur, la tension et l'intensité de sortie de l'adaptateur ne doivent pas dépasser respectivement 7,3 V et 1,5 A.

NL | Specificaties

Productcode: EE7452
Bluetooth-versie: 5.3
Draadloos bereik: Tot 25 m*
Uitgangsvermogen luidspreker: 2 x 10 W
Frequentierespons: 150 Hz–20 kHz
Ladespanning: 5 V
Batterijtype: Lithium-ion (oplaadbaar/niet-verwijderbaar)
Batterijcapaciteit: 2 x 1800 mAh
Stroomverbruik (netwerkgebonden stand-by-modus): 0,1 W
Stroomverbruik (uit): 0,04 W
Uit-stand: na 10 minuten inactiviteit
Bluetoothfrequentie: 2,4 GHz
Maximaal RF-uitgangsvermogen: <6 dBm
Oplaaftijd: Gem. 4 uur
Afspeeltijd: 20 uur*

*Het daadwerkelijke bereik kan kleiner zijn in geval van obstakels tussen gekoppelde apparaten.
*Maximum afspeeltijd van tot wel 20 uur is gebaseerd op 50% volume.
Het door de lader geleverde vermogen moet minimaal 1 W zijn, wat door radioapparatuur wordt vereist, en maximaal 6 W voor de maximale laadsnelheid.
Als u een externe adapter gebruikt voor aansluiting op het elektriciteitsnet, mag de uitgangsspanning/stroomsterkte van de adapter niet hoger zijn dan 7,3 V/1,5 A.

DE | Technische Daten

Produktcode: EE7452
Bluetooth-Version: 5.3
Funkreichweite: Bis zu 25 m*
Lautsprecherleistung: 2 x 10 W
Frequenzgang: 150 Hz–20 kHz
Ladespannung: 5 V
Batterietyp: Lithium-Ionen-Akku (wiederaufladbar/nicht entnehmbar)
Akkukapazität: 2 x 1800 mAh
Stromverbrauch (Standby-Modus im Netzwerk): 0,1 W
Leistungsaufnahme (Aus-Modus): 0,04 W
Aus-Modus: Nach 10-minütiger Inaktivität
Bluetooth-Frequenz: 2,4 GHz
Max. HF-Leistung: <6 dBm
Ladezeit: Ca. 4 Stunden
Wiedergabedauer: 20 Stunden*

*Die effektive Reichweite kann aufgrund von Hindernissen zwischen den verbundenen Geräten verringert sein.
*Die maximale Wiedergabedauer von bis zu 20 Stunden basiert auf 50 % Lautstärke.
Die vom Ladegerät gelieferte Leistung muss zwischen 1 W (Min.), die von der Funkanlage benötigt wird, und 6 W (Max.) liegen, um die maximale Ladegeschwindigkeit zu erreichen.
Bei Verwendung eines externen Adapters zum Anschluss an das Stromnetz darf die Ausgangsspannung/-Stromstärke des Adapters 7,3 V/1,5 A nicht überschreiten.

ES | Especificaciones

Código de producto: EE7452
Versión de Bluetooth: 5.3
Alcance inalámbrico: hasta 25 m*
Potencia del altavoz: 2 x 10 W
Respuesta de frecuencia: 150 Hz–20 kHz
Voltaje de carga: 5 V
Tipo de batería: Iones de litio (recargable/no extraíble)
Capacidad de la batería: 2 x 1800 mAh
Consumo de energía (modo de espera en red): 0,1 W
Consumo de energía (modo apagado): 0,04 W
Modo apagado: después de 10 minutos de inactividad
Frecuencia de Bluetooth: 2,4 GHz
Salida RF máxima: <6 dBm
Tiempo de carga: 4 horas aproximadamente
Tiempo de reproducción: 20 horas*

*El alcance efectivo puede verse reducido debido a la presencia de obstáculos entre los dispositivos conectados.
*Tiempo de reproducción máximo de 20 horas con un volumen al 50 %.
La potencia suministrada por el cargador debe ser de entre un mínimo de 1 W requeridos por el equipo radioeléctrico y un máximo de 6 W a fin de alcanzar la máxima velocidad de carga.
Al utilizar un adaptador externo para conectar a la red eléctrica, la tensión/corriente de salida del adaptador no debe superar los 7,3 V/1,5 A.

IT | Specifiche

Codice prodotto: EE7452
Versione Bluetooth: 5.3
Copertura wireless: fino a 25 m*
Uscita speaker: 2 x 10 W
Risposta in frequenza: 150 Hz–20 kHz
Tensione di ricarica: 5 V
Tipo di batteria: Ioni di litio (ricaricabile/non rimovibile)
Capacità della batteria: 2 x 1800 mAh
Consumo energetico (modalità standby di rete): 0,1 W
Consumo energetico (modalità off): 0,04 W
Modalità Off: dopo 10 minuti di inattività
Frequenza Bluetooth: 2,4 GHz
Uscita RF massima: <6 dBm
Tempo di ricarica: 4 ore circa
Autonomia di riproduzione: 20 ore*

*La portata effettiva potrebbe essere ridotta dalla presenza di ostacoli fra i dispositivi connessi.
*Tempo di riproduzione massimo fino a 20 ore con volume al 50%.
La potenza erogata dal caricatore deve essere compresa tra 1 W (min) richiesta dall'apparecchiatura radio e 6 W (max) per ottenere la massima velocità di carica.
Quando si utilizza un adattatore esterno per il collegamento all'alimentazione di rete, la tensione/corrente di uscita dell'adattatore non deve superare i 7,3 V/1,5 A.

PL | Dane techniczne

Kod produktu: EE7452
Wersja Bluetooth: 5.3
Zasięg bezprzewodowy: do 25 m*
Wyjście głośnika: 2 x 10 W
Zakres częstotliwości: 150 Hz–20 kHz
Napięcie ładowania: 5 V
Typ baterii: Litowo-jonowa (ładowna/niewymienna)
Pojemność akumulatora: 2 x 1800 mAh
Pobór mocy (tryb gotowości przy podłączeniu do sieci): 0,1 W
Zużycie energii (tryb wyłączenia): 0,04 W
Tryb wyłączenia po 10 minutach braku aktywności
Częstotliwość Bluetooth: 2,4 GHz
Maks. moc sygnału radiowego: <6 dBm
Czas ładowania: około 4 godziny
Czas odtwarzania: 20 godzin*

*Zakres działania może być mniejszy z powodu przeszkód pomiędzy połączonymi urządzeniami.
*Maksymalny czas odtwarzania wynosi 20 godziny przy 50% głośności.
Moc dostarczana przez ładowarkę musi wynosić od 1 W (min.), która jest wymagana przez sprzęt radiowy, do maksymalnie 6 W (maks.), aby osiągnąć maksymalną prędkość ładowania.
W przypadku korzystania z zewnętrznego adaptera do podłączenia do zasilania sieciowego napięcie/prąd wyjściowy adaptera nie powinno przekraczać 7,3 V/1,5 A.

Bluetooth

EN | The Bluetooth® word, mark and logos are registered trademarks owned by Bluetooth SIG, Inc. and any use of such marks are under license. Other trademarks and trade names are those of their respective owners.
FR | Le mot, la marque et les logos Bluetooth® sont des marques déposées de Bluetooth SIG, Inc. et leur utilisation est soumise à une licence. Les autres marques et noms commerciaux sont ceux de leurs propriétaires respectifs.
NL | Het Bluetooth®-woord, -merk en -logo's zijn gedeponeerde handelsmerken van Bluetooth SIG, Inc. en elk gebruik van deze merken vindt onder licentie plaats. Andere handelsmerken en handelsnamen zijn die van hun betreffende eigenaren.
DE | Der Name Bluetooth® sowie das zugehörige Symbol und die Logos sind eingetragene Marken von Bluetooth SIG, Inc. und werden unter Lizenz verwendet. Andere Marken und Markennamen sind Eigentum der jeweiligen Inhaber.
ES | La palabra, la marca y los logotipos de Bluetooth® son marcas comerciales registradas de Bluetooth SIG, Inc., y su uso se encuentra bajo licencia. Los demás nombres y marcas comerciales pertenecen a sus respectivos propietarios.
IT | La parola, il marchio e i loghi Bluetooth® sono marchi registrati di proprietà di Bluetooth SIG, Inc. e l'uso di tali marchi è consentito su licenza. Altri marchi e nomi commerciali appartengono ai rispettivi titolari.
PL | Słowo, znak i logo Bluetooth® są zastrzeżonymi znakami towarowymi firmy Bluetooth SIG, Inc., a wszelkie ich użycie wymaga licencji. Inne znaki towarowe i nazwy handlowe należą do ich właścicieli.

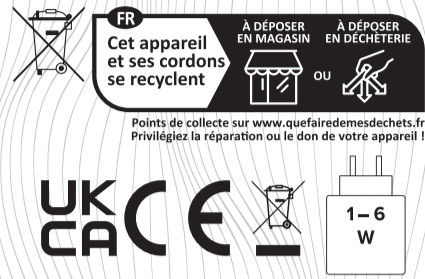

Manufactured by:
Ultimate Products UK Ltd.,
Victoria Street, Manchester OL9 0DD. UK.
Ultimate Products Europe Ltd.,
19 Baggot Street Lower, Dublin D02 X658. ROI.
MADE IN CHINA.
©Intempo trademark. All rights reserved.
CD171024/MD000000/V1

Quick start guide

Duo speaker

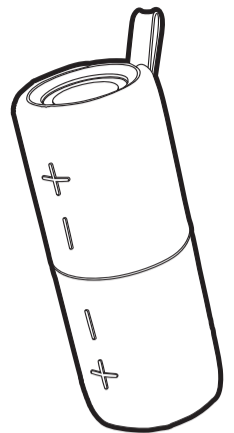

intempo