

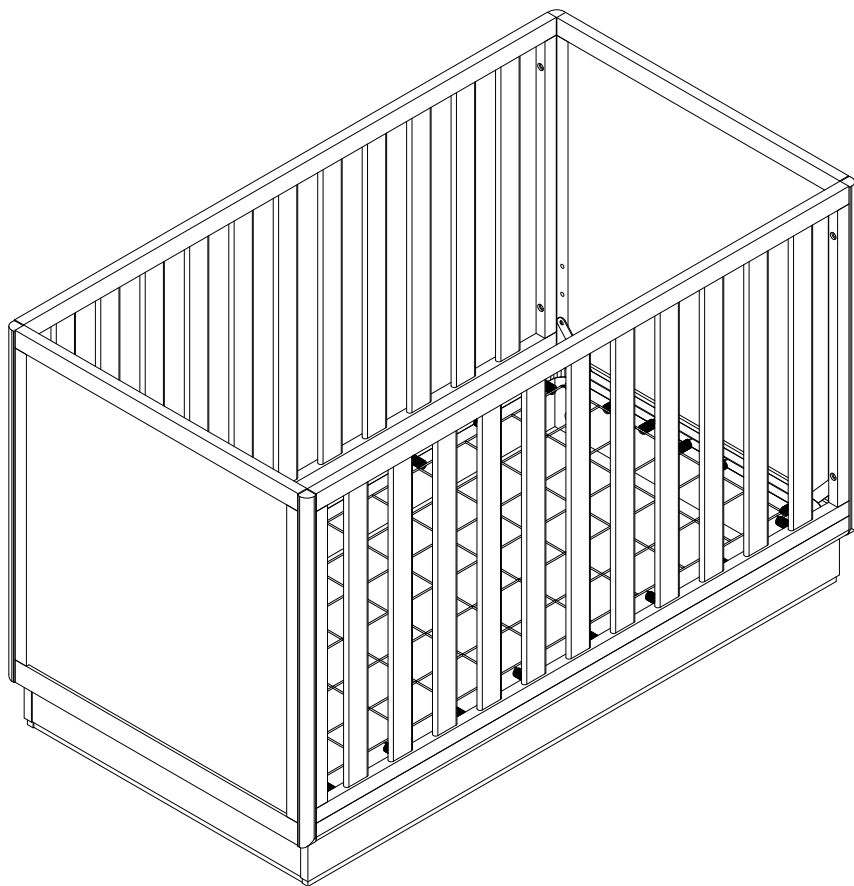

CR019
4-in-1 Convertible Crib



Date of Purchase

Lot Number (TAKEN FROM CARTON)

Limited Warranty

Dorel Juvenile Group, Inc. warrants its product to be free from defects in material and workmanship and agrees to remedy any such defect. This warranty covers 1 year from the date of original purchase. This warranty is valid only upon presentation of proof of purchase. This is solely limited to the repair or replacement of defective furniture components and no assembly labor is included. This warranty does not apply to any product which has been improperly assembled, subjected to misuse or abuse or which has been altered or repaired in any way. This warranty gives you specific legal rights and you may also have other rights which vary from state to state.

Have Questions?

If a part is missing or damaged or you have any questions about this product, contact Consumer Care. Do not return this product to the place of purchase. Have the model number ready (CR019) and call 1-800-544-1108, text 1-812-652-2525, or email support@djgusa.com.

Read Before Beginning Assembly

- Adult assembly required.
- Assemble on a soft, smooth surface to prevent damage to product finish.
- Lay out and identify all parts. Most parts are labeled or stamped on the raw edge. Keep tool for future use.
- Read each step carefully. It is very important that each step of the instructions is performed in the correct order. If these steps are not followed in sequence, assembly difficulties will occur.
- This product may contain small components. Please ensure that they are kept away from small children.
- This product is designed for home use and is not intended for commercial use.

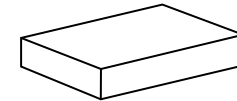
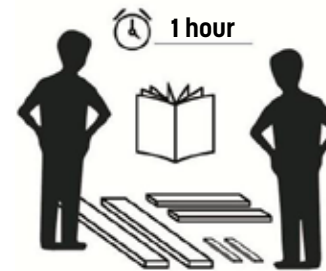

This product is packaged in
1 carton

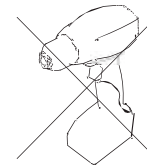

DO NOT use power tools
for dresser assembly

⚠ CAUTION:

Any mattress used in this crib shall be at least 27 1/4 in. (69 cm) by 51 5/8 in. (131 cm) with a thickness not exceeding 6 in. (15 cm).

Crib Mode

⚠ WARNING

- Read all instructions before assembling crib or guard rail. Keep instructions for future use.
- Infants can suffocate on soft bedding. **NEVER** add a pillow or comforter. **NEVER** place additional padding under an infant.
- Failure to follow these warnings and the assembly instructions could result in serious injury or death. **DO NOT** use this crib if you cannot exactly follow the accompanying instructions.
- To reduce the risk of SIDS, pediatricians recommend healthy infants be placed on their backs to sleep, unless otherwise advised by your physician.

STRANGULATION HAZARD:

- **Strings can cause strangulation! DO NOT** place items with a string around a child's neck, such as hood strings or pacifier cords. **DO NOT** suspend strings over a crib or attach strings to toys.
- To help prevent strangulation, tighten all fasteners. A child can trap parts of the body or clothing on loose fasteners.
- **DO NOT** place crib near window where cords from blinds or drapes may strangle a child.

FALL HAZARD:

- When child is able to pull to a standing position, set mattress to lowest position and remove bumper pads, large toys, and other objects that could serve as steps for climbing out.
- Stop using crib when child begins to climb out or reaches the height of 35 in. (89 cm).
- Check this product for damaged hardware, loose joints, loose bolts or other fasteners, missing parts, or sharp edges before and after assembly and frequently during use. Securely tighten loose bolts and other fasteners. **DO NOT** use crib if any parts are missing, damaged, or broken. Contact Consumer Care at 1-800-544-1108 for

replacement parts and instructional literature if needed. **DO NOT** substitute parts.

- **NEVER** use plastic shopping bags or other plastic film as mattress covers because they can cause suffocation.
- Infants can suffocate in gaps between crib sides and a mattress that is too small.
- Replace teething rail if damaged, cracked, or loose (if teething rail is provided with this model).
- If refinishing, use a non-toxic finish specified for children's products.
- Follow warnings on all products in a crib.
- For Canada only: Use a mattress that is no thicker than 5.9 in. (15 cm) and is of such a size that, when it is pushed firmly against any side of this crib, it does not leave a gap of more than 1.18 in. (3 cm) between the mattress and any part of any other side of the crib. **DO NOT** use this crib for a child who can climb out of it or who is taller than 35.4 in. (90 cm).

Toddler Bed Mode

⚠ WARNING

INFANTS HAVE DIED IN TODDLER BEDS FROM ENTRAPMENT.

- Openings in and between bed parts can entrap head and neck of a small child.
- **NEVER** use bed with children younger than 15 months.
- **ALWAYS** follow assembly instructions.
- Stop using toddler bed when child reaches 50 lb (22.7 kg).

⚠ WARNING

STRANGULATION HAZARD:

- **NEVER** place bed near windows where cords from blinds or drapes may strangle a child.
- **NEVER** suspend strings over bed. **NEVER** place items with a string, cord, or ribbon, such as hood strings or pacifier cords, around a child's neck. These items may catch on bed parts.

⚠ CAUTION:

ENTRAPMENT HAZARD

To avoid dangerous gaps, any mattress used in this bed shall be a full-size crib mattress at least 51 5/8 in. (1310 mm) in length, 27 1/4 in. (690 mm) in width, and a max thickness of 6 in. (150 mm).

PARTS

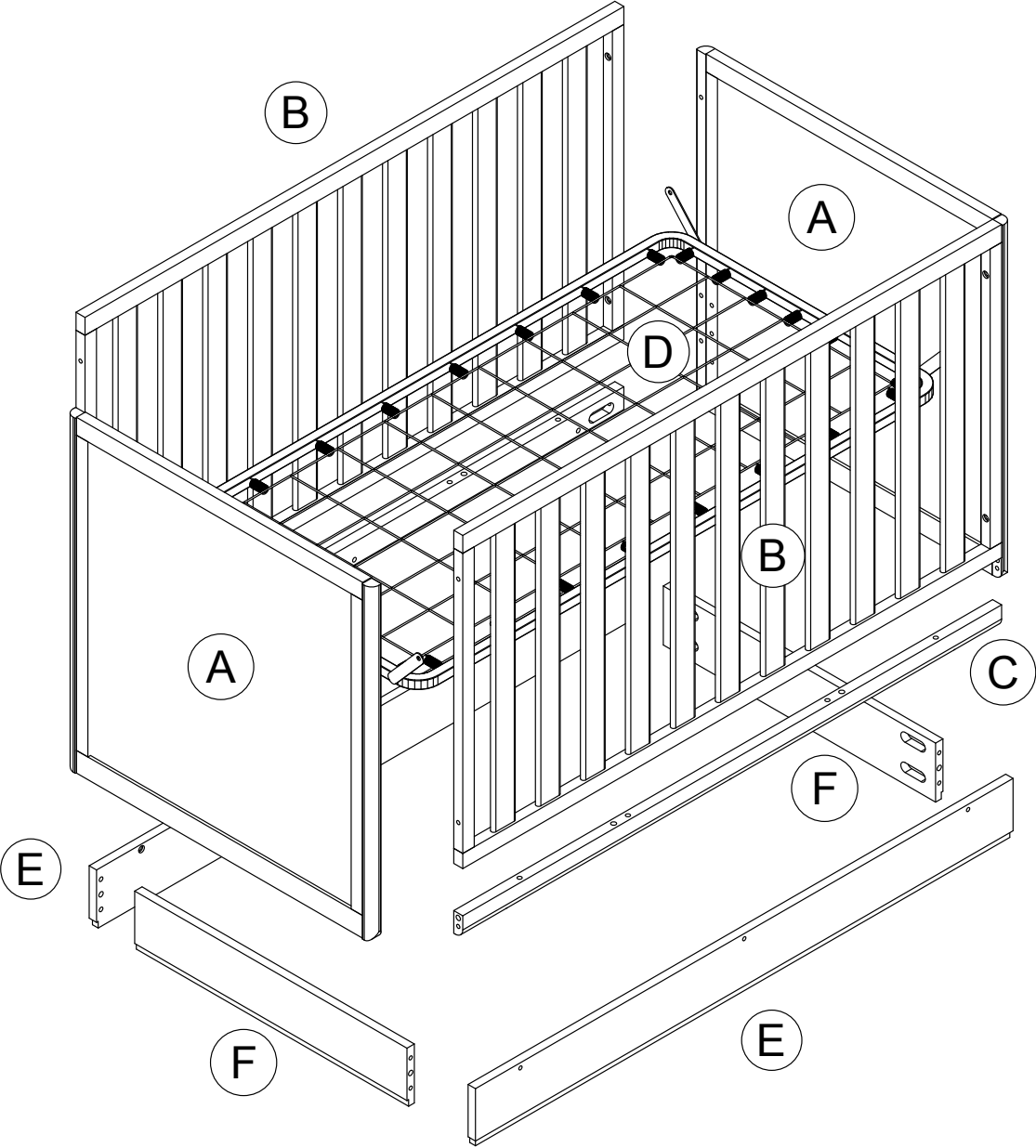

PARTS LIST

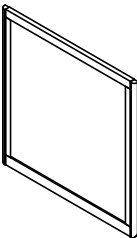
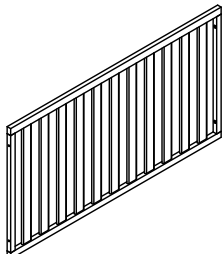
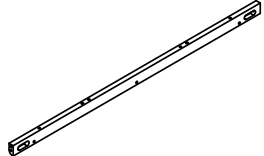
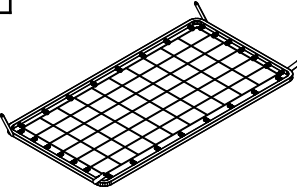
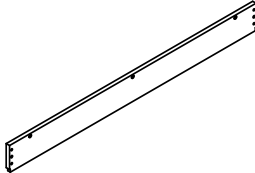
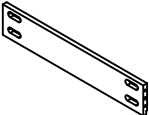
A 	B 	C 	D 	E 
LEFT/RIGHT SIDE PANEL 2 PCS	FRONT/BACK PANEL 2 PCS	CROSSBAR 2 PCS	MATTRESS SUPPORT 1 PC	FRONT/BACK CROSSBAR 2 PCS
F 				
LEFT/RIGHT CROSSBAR 2 PCS				

HARDWARE LIST

Imperial

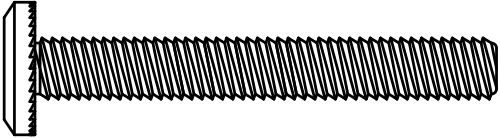
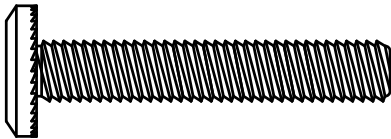
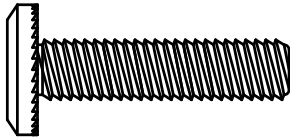
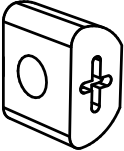
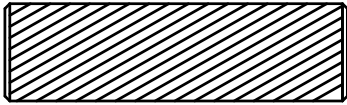
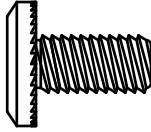
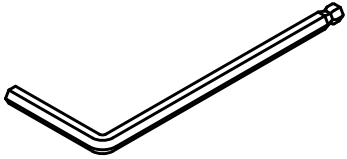
<p>1</p>  <p>Ø1/4" X 13 mm X 45 mm</p>	<p>2</p>  <p>Ø1/4" X 13 mm X 35 mm</p>	<p>3</p>  <p>Ø1/4" X 13 mm X 25 mm</p>	
BOLT 12 PCS	BOLT 8 PCS	BOLTS 6 PCS	
<p>4</p> 	<p>5</p>  <p>Ø 10 mm X 35 mm</p>	<p>6</p>  <p>Ø1/4" X 13 mm X 12 mm</p>	<p>7</p> 
CRESCENT WASHER 8 PCS	WOOD DOWEL 12 PCS	BOLT X PCS	ALLEN KEY 1 PC

! DO NOT fully tighten all the hardware until the entire assembly is complete unless otherwise indicated in the step-by-step instructions.

! The screw(s) and/or bolt(s) needed for each step are shown in actual size in the lower right corner of each page.

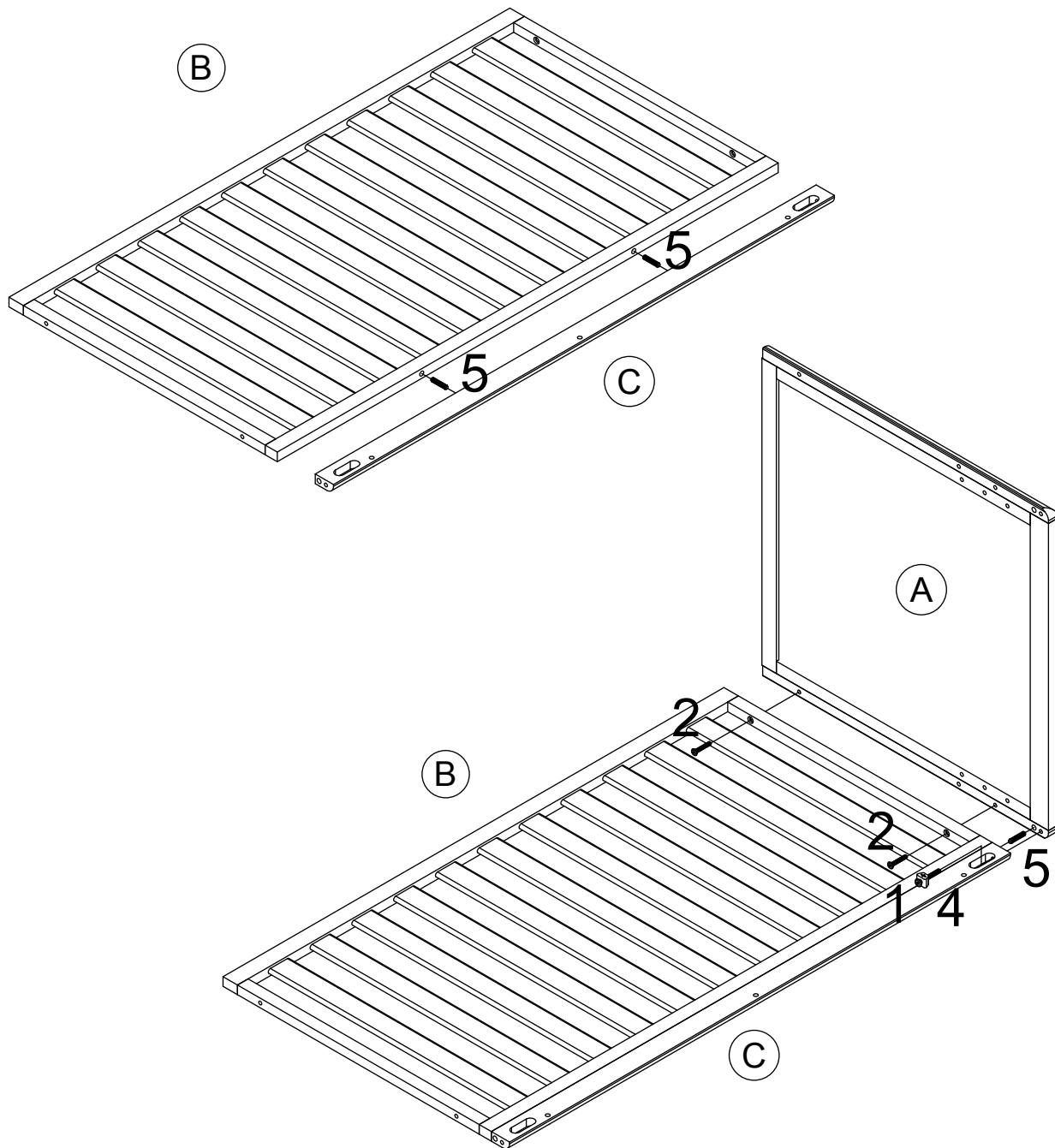

Step 1

Crib Assembly

Connect crossbar **C** and back panel **B** by inserting wood dowels **5**.

Attach back panel (**B** & **C**) to left/right side panel **A** with bolts **1**, **2**, crescent washer **4** and wood dowels **5** as shown.

Use Allen key **7** to tighten the bolts.

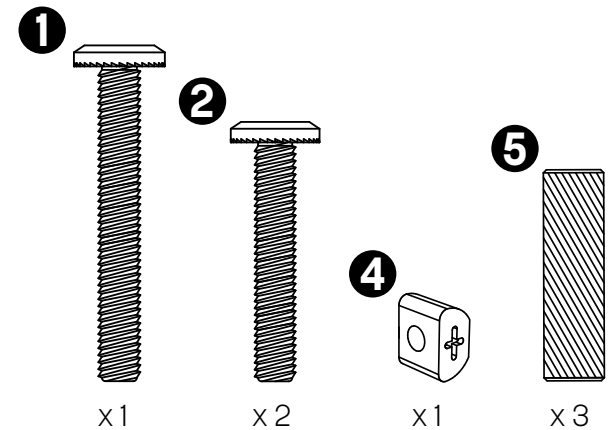

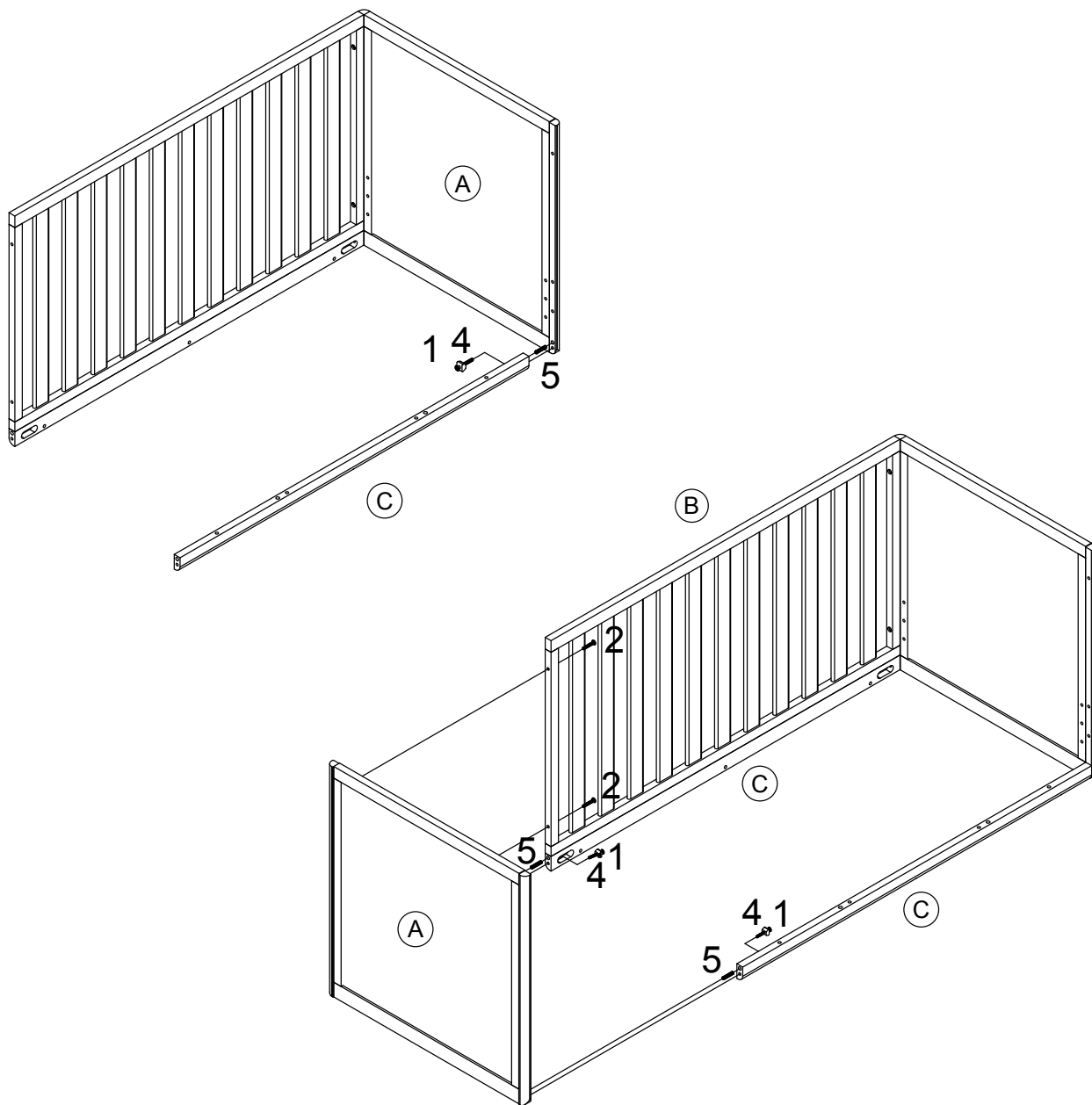

Step 2

Crib Assembly

Insert wood dowels **5** into left/right side panel **A**.

Attach crossbar **C** and back panel (**B** & **C**) to left / right side panel **A** with bolts **1**, **2** and crescent washer **4** as shown.

Use Allen key **7** to tighten the bolts.

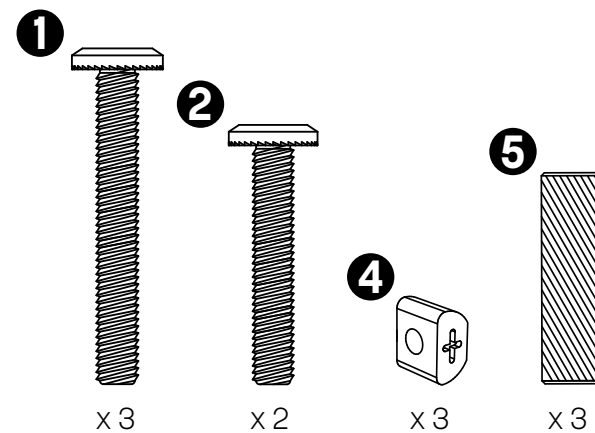

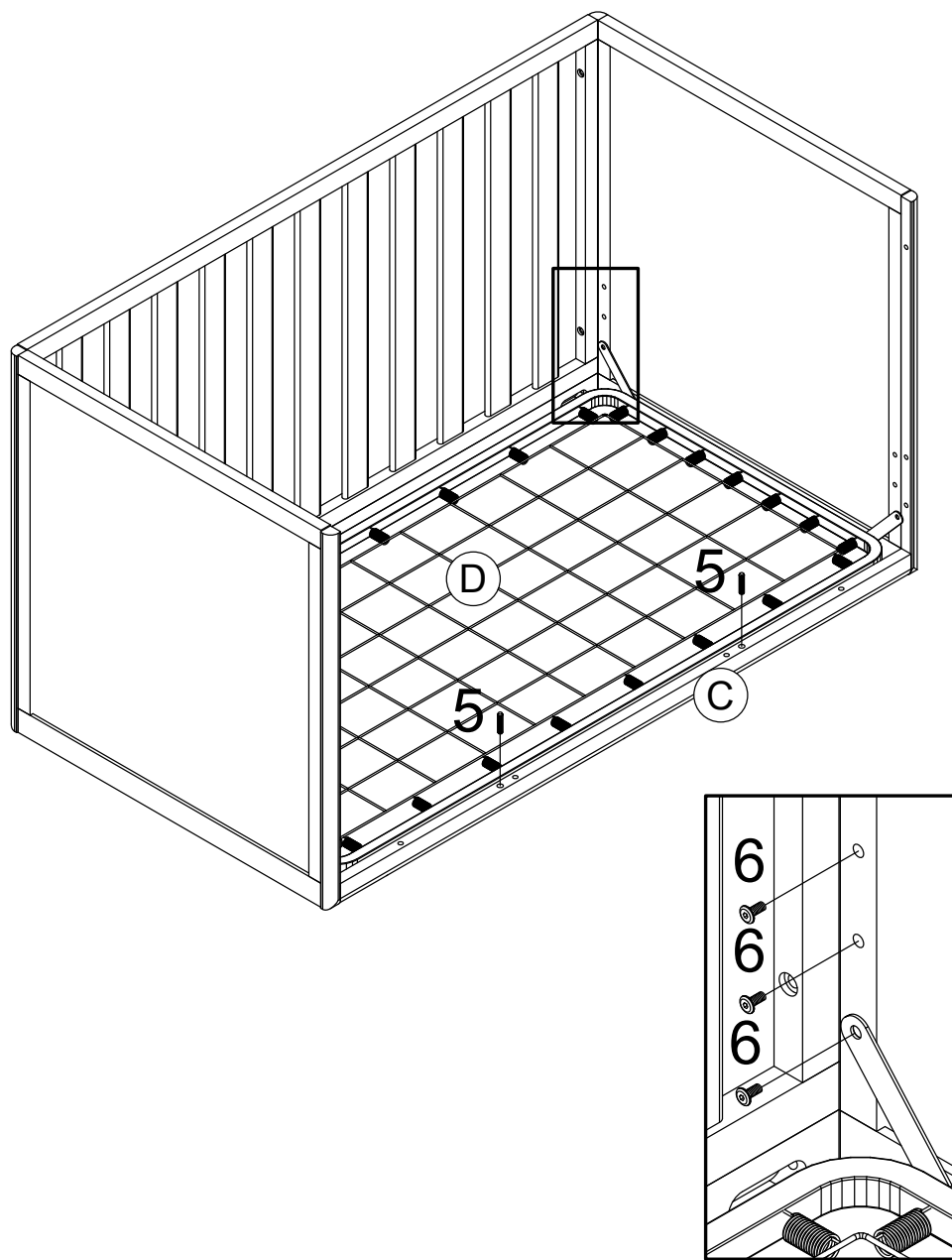

Step 3

Crib Assembly

Attach mattress support **D** to the cleat of left / right side panel **A** with bolts **6**.

Block the indicated unused holes with bolts **6**.

Use Allen key **7** to tighten all bolts.

To prepare for the next step, insert wood dowels **5** into crossbar **C**.

To reposition the mattress support: Loosen the bolts and adjust the mattress support as needed. See additional instructions on next page.

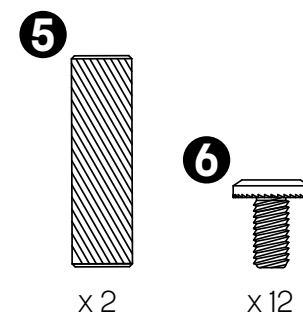

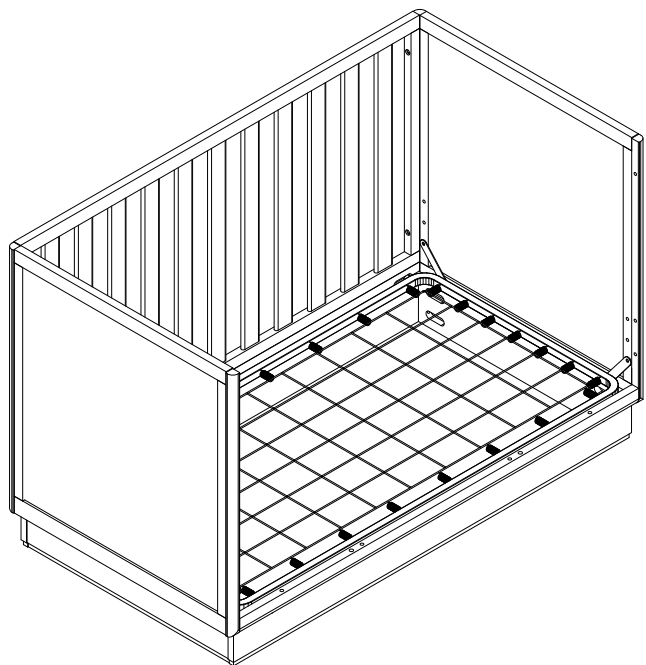

DETAIL 1

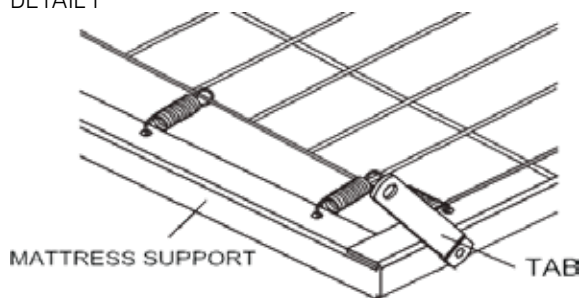

Note: Tabs must always be above the mattress support when installed as shown in detail 1. DO NOT install the mattress support upside down where the four edges are above the wire mesh.

DETAIL 2

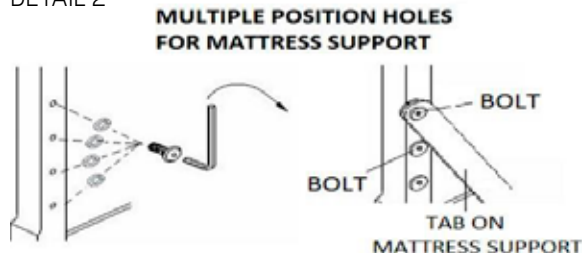

Note: Ensure all the height adjustment holes are filled with the appropriate bolts after the mattress support has been removed to the desired level. Make sure these bolts are tightened securely. The number of available mattress support positions depends on the crib model.

Step 4

Crib Assembly

This crib has three height positions for mattress support. Mattress support shown in lowest position.

Note: We recommend setting the mattress support in the highest position for newborn babies. Lower the mattress support as the child grows and becomes more mobile.

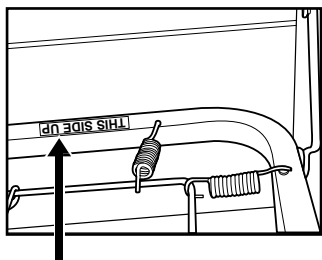

CORRECT

"THIS SIDE UP" label shows which side to face upward.

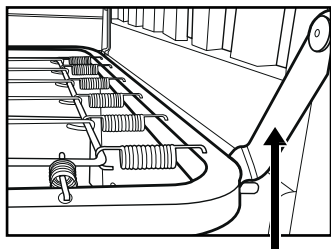

CORRECT

*Tabs on corners of mattress support should point up.

Note: The drawings showing how to properly attach the mattress support are for reference only. Crib styles may vary.

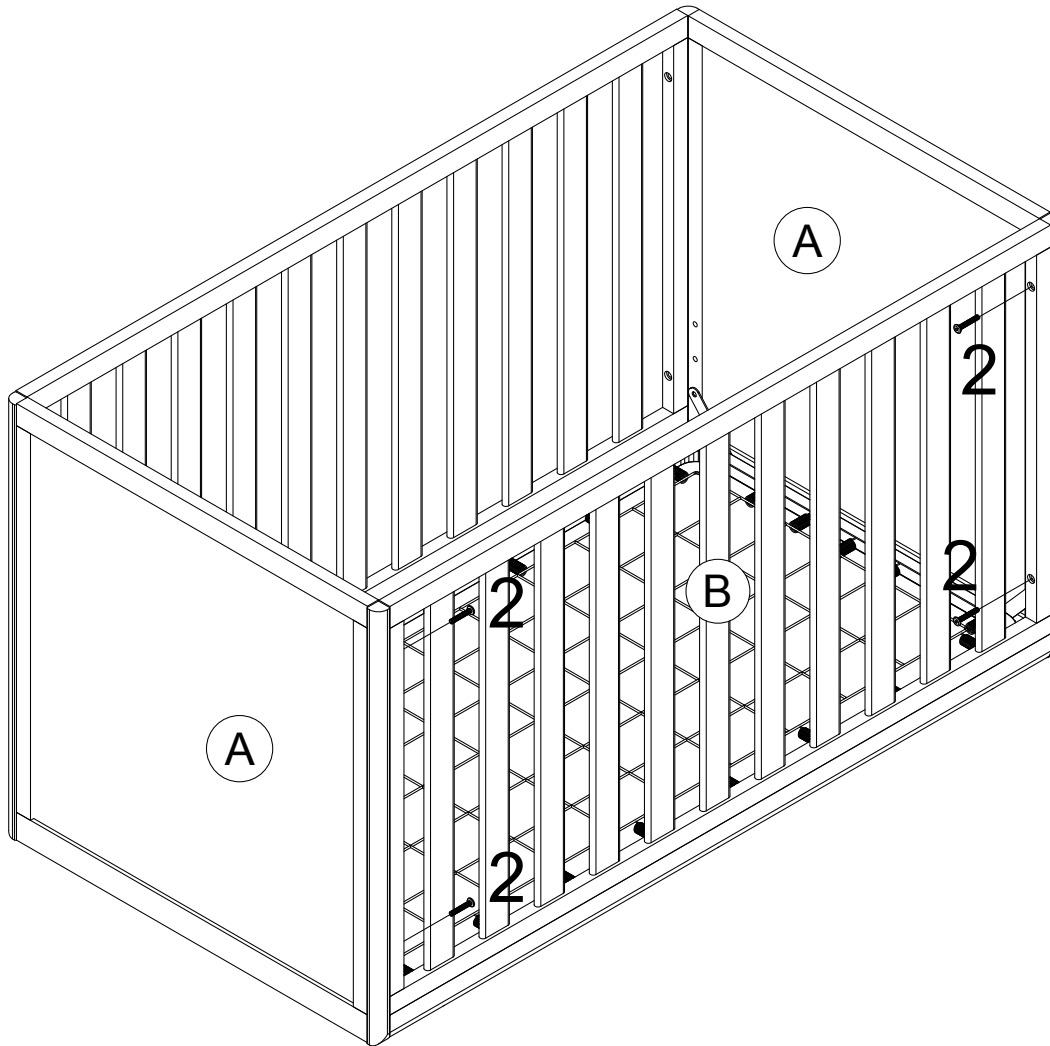

Step 5

Crib Assembly

Attach front panel **B** to left / right side panel **A** with bolts **2**.

Use Allen key **7** to tighten the bolts.

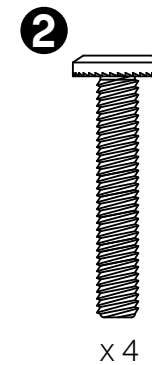

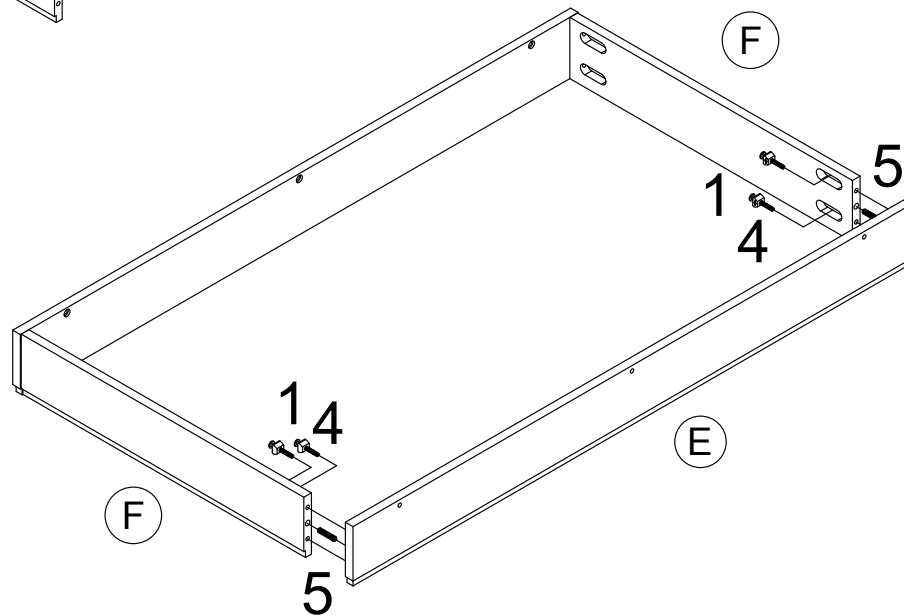
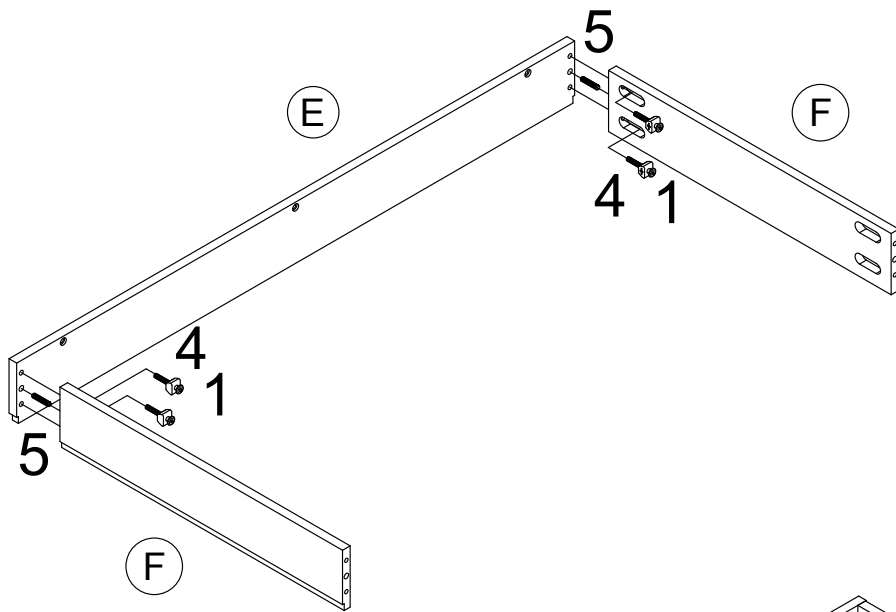

Step 6

Crib Assembly

Connect front/back crossbar **E** and left/right crossbar **F** by inserting wood dowels **5**, then secure them with bolts **1** and crescent washers **4** as shown.

Use Allen key **7** to tighten the bolts.

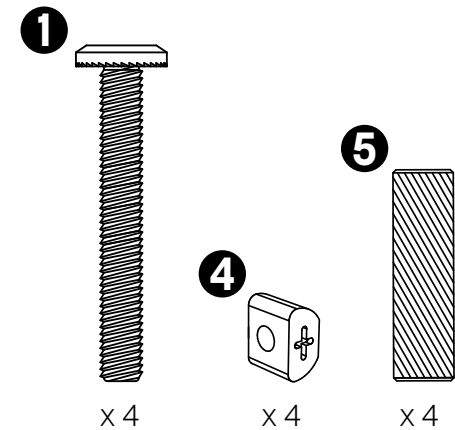

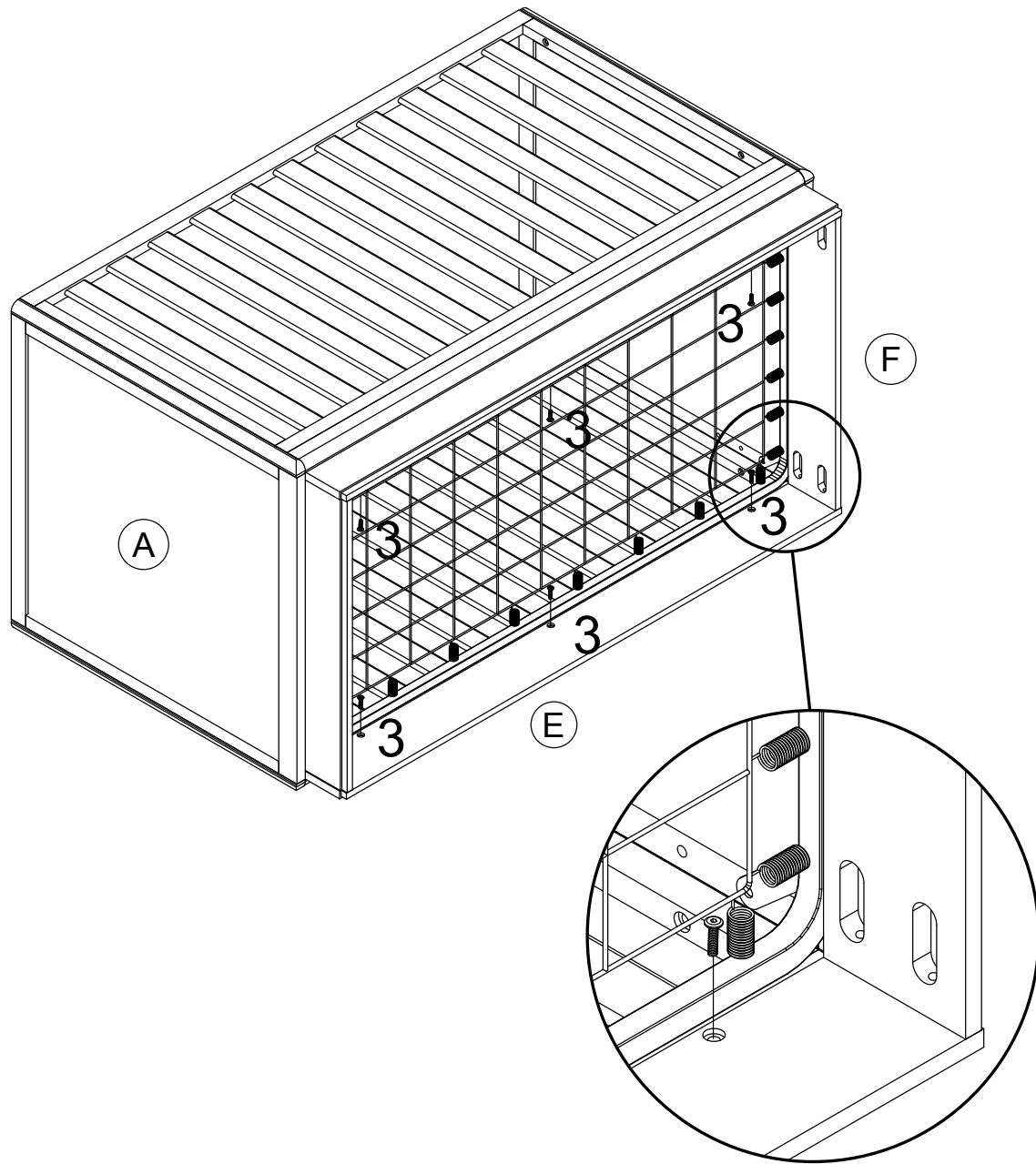

Step 7

Crib Assembly

Attach base frame to the crib body with bolts **3**.

Use Allen key **7** to tighten the bolts.

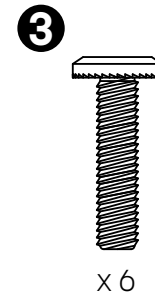

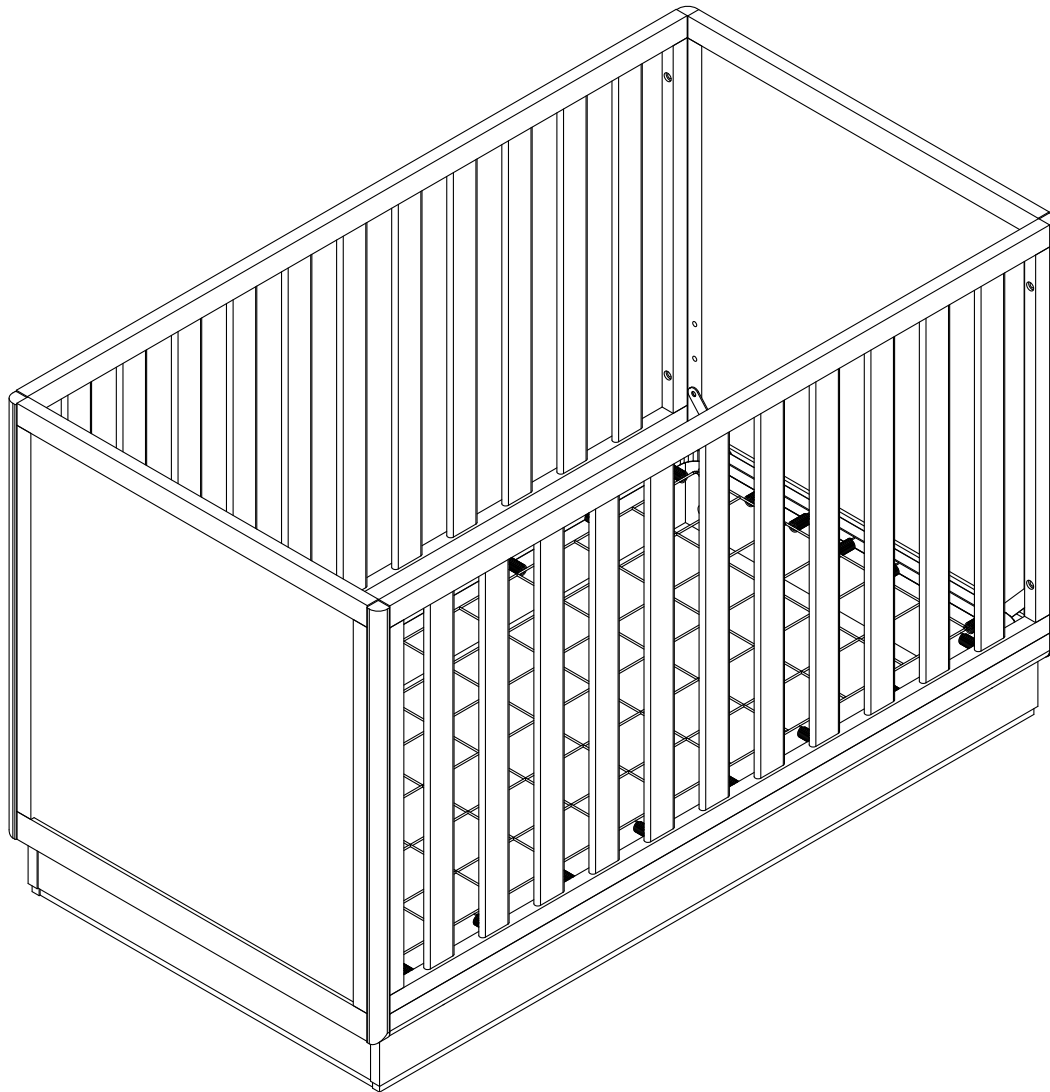

Care & Maintenance

- Move your new furniture carefully, with two people lifting and carrying the unit to its new location.
- Your furniture can be disassembled and reassembled to move.
- Dust regularly with a soft, lint-free cloth to prevent soil build-up. A damp cloth may be used occasionally to clean the surface. Dry immediately. Do not use abrasives that may damage the finish. Excessive exposure to sunlight and extreme changes in temperature and moisture can damage wood furniture.
- Check bolts periodically and tighten them if necessary.

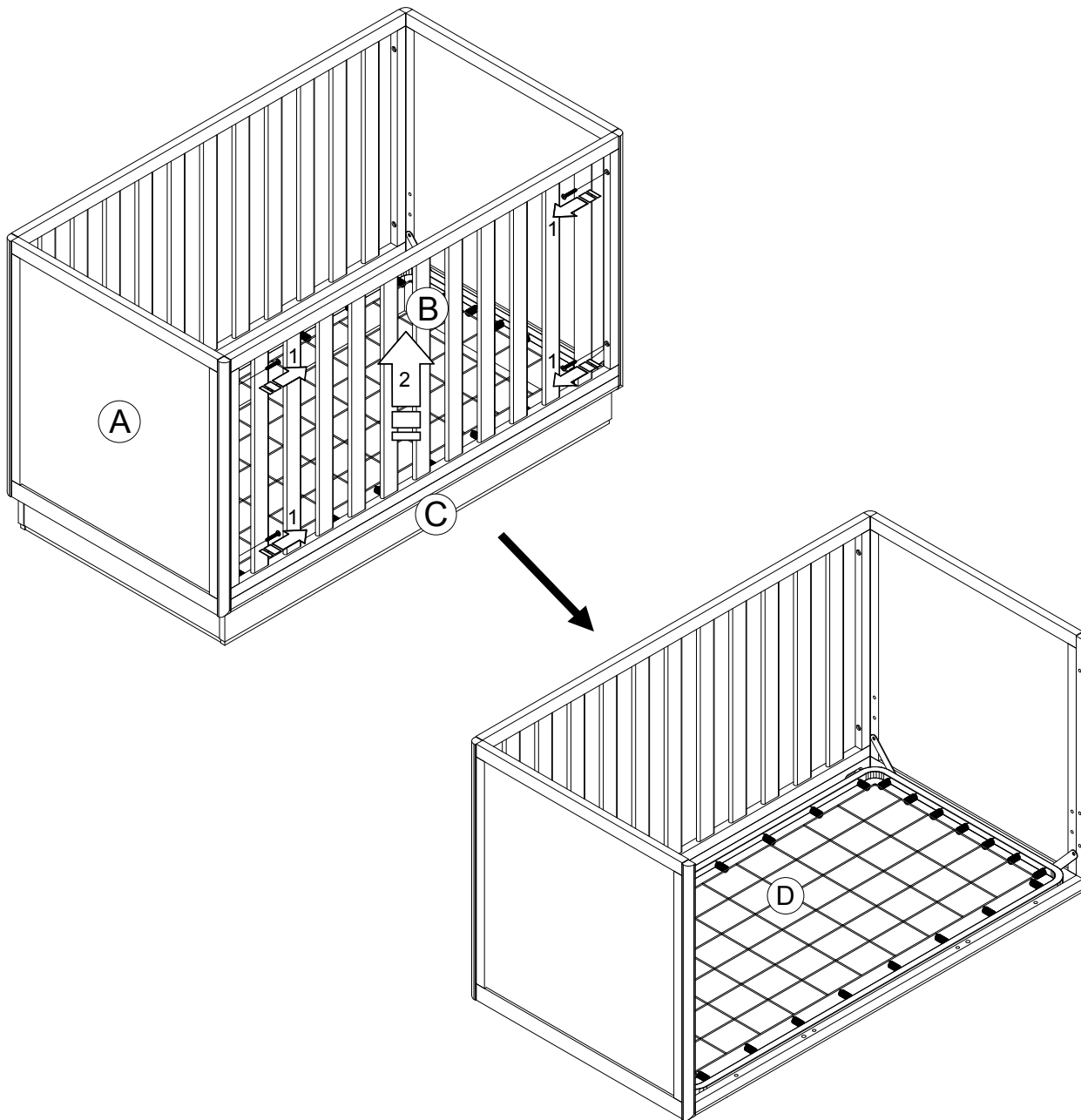

Daybed or Sofa Mode

To convert the crib to a daybed or sofa: Detach front panel **B** from left/right side panel **A** and crossbar **C**.

Ensure mattress support **D** is in its lowest position.

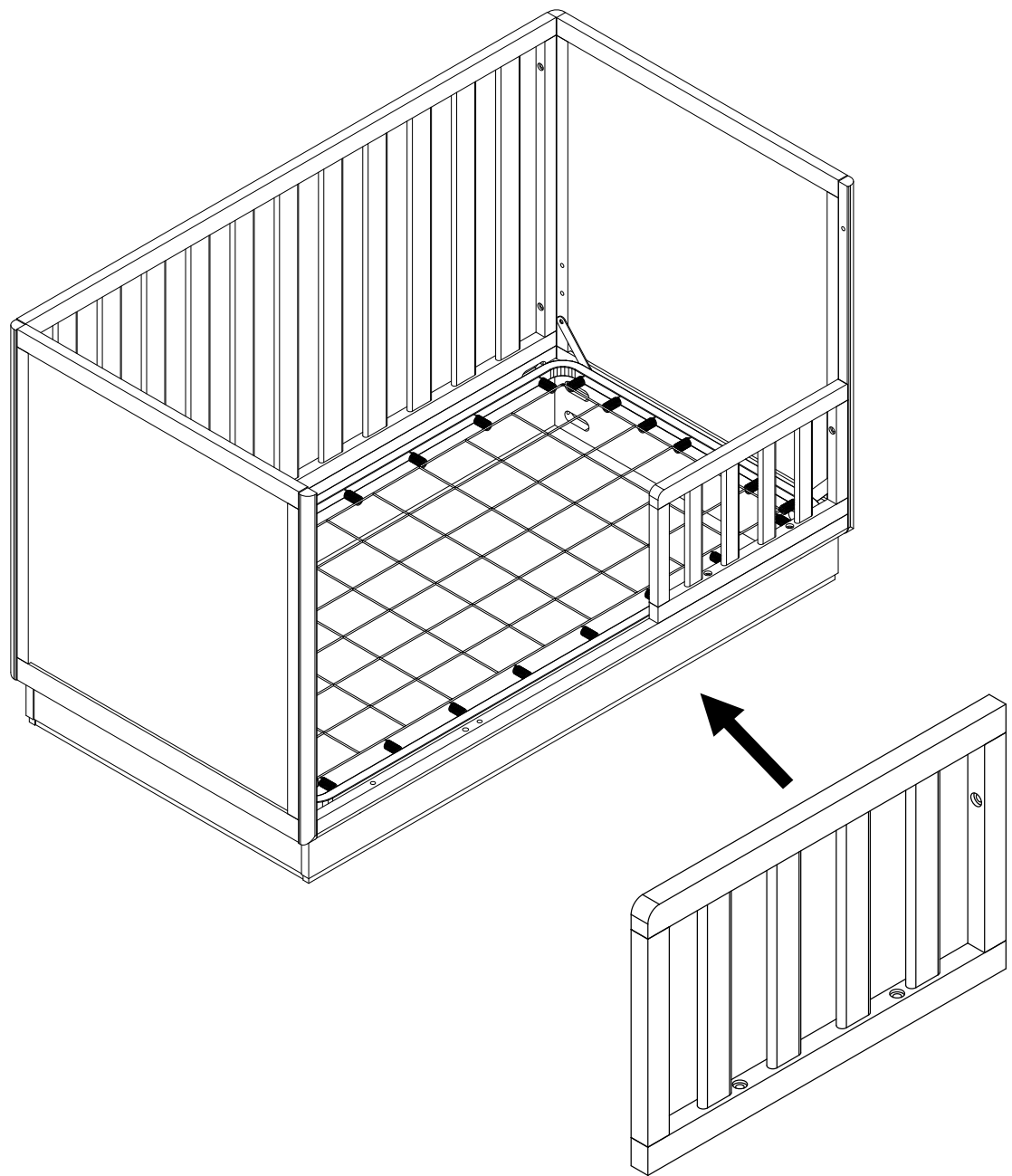

Toddler Bed Mode

Convert the crib into a toddler bed with the TF015 toddler guard rail (sold separately).

Note: The guard rail can be installed on the right side as shown or the left side.



CR019

Berceau convertible 4-en-1

Date d'achat

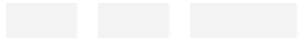

Numéro de lot

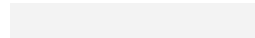

Garantie limitée

Dorel Juvenile Group, Inc. garantit que son produit est exempt de défauts de matériaux et de fabrication et s'engage à remédier à tout défaut de ce type. Cette garantie couvre une période d'un an à compter de la date d'achat initiale. Cette garantie n'est valable que sur présentation d'une preuve d'achat. Elle se limite exclusivement à la réparation ou au remplacement des composants défectueux du meuble et ne comprend pas la main d'œuvre d'assemblage. Cette garantie ne s'applique pas aux produits qui ont été mal montés, mal utilisés ou détournés de leur usage, ou qui ont été modifiés ou réparés de quelque manière que ce soit. Cette garantie vous donne des droits légaux spécifiques et vous pouvez également avoir d'autres droits qui varient d'un état à l'autre.

Vous avez des questions?

Si une pièce est manquante ou endommagée ou si vous avez des questions sur ce produit, contactez le service à la clientèle. Ne retournez pas ce produit au lieu d'achat. Ayez le numéro de modèle à portée de main (CR019) et appelez le 1 800 5441108, envoyez un SMS au 1 812 6522525, ou envoyez un courriel à support@djgusa.com.

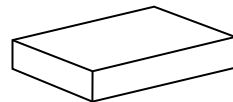
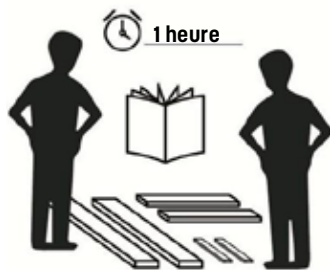

Ce produit est emballé dans
1 boîte

Avant de commencer l'assemblage

- L'assemblage par un adulte est nécessaire.
- Assemblez l'article sur une surface douce et lisse pour éviter d'endommager la finition du produit.
- Disposez toutes les pièces et identifiez-les. La plupart de celles-ci sont étiquetées ou estampées sur leur côté non fini.
- Lire attentivement chaque étape avant de débiter. Il est très important que chaque étape de montage soit exécutée dans le bon ordre, sinon vous risquez d'éprouver de la difficulté à assembler votre meuble.
- **AVERTISSEMENT CONCERNANT LES JEUNES ENFANTS:** Ce produit contient des petits composants. S'il vous plaît assurez-vous qu'ils soient gardés loin d'eux.
- Ce produit est conçu pour un usage domestique et n'est pas destiné à des fins commerciales.

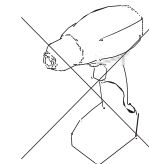

NE PAS utiliser d'outils électriques

▲ PRUDENCE :

Tout matelas utilisé dans ce lit de bébé doit mesurer au moins 69 cm (27 1/4 po) sur 131 cm (51 5/8 po) et ne pas dépasser 15 cm (6 po) d'épaisseur.

Mode berceau

▲ MISE EN GARDE

- Lisez toutes les instructions avant d'assembler le lit de bébé ou la barrière de sécurité. Gardez les instructions pour une utilisation ultérieure.
- Les bébés peuvent suffoquer sur une literie molle. N'ajoutez **JAMAIS** d'oreiller ou de couette. Ne placez **JAMAIS** de rembourrage supplémentaire sous un bébé.
- Le non-respect de ces avertissements et des instructions d'assemblage peut entraîner des blessures graves, voire mortelles. **N'UTILISEZ PAS** ce lit de bébé si vous ne pouvez pas suivre exactement les instructions qui l'accompagnent.
- Pour réduire le risque de SMSN, les pédiatres recommandent de coucher les nourrissons en bonne santé sur le dos, sauf avis contraire de votre médecin.

RISQUE D'ÉTRANGLEMENT :

- **Les cordons peuvent provoquer un étranglement! NE PLACEZ PAS** d'objets munis d'un cordon autour du cou d'un enfant, tels que les cordons de capuche ou de tétine. **NE SUSPENDEZ PAS** de cordons au-dessus d'un lit de bébé et ne fixez pas de cordons aux jouets.
- Pour éviter tout risque d'étranglement, resserrez toutes les attaches. Un enfant peut se coincer des parties du corps ou des vêtements dans des attaches desserrées.
- **NE PLACEZ PAS** le lit de bébé près d'une fenêtre où les cordons de stores ou de rideaux pourraient étrangler un enfant.

RISQUE DE CHUTE :

- Lorsque l'enfant est capable de se mettre debout, abaissez le matelas au maximum et retirez les protections de bord, les gros jouets et autres objets qui pourraient lui servir de marchepied pour sortir du lit.
- Cessez d'utiliser le lit de bébé lorsque l'enfant commence à en sortir ou atteint une taille de 89 cm (35 po).
- Vérifiez que ce produit ne présente pas de quincaillerie endommagée, de joints desserrés, de boulons ou autres fixations desserrées, de pièces manquantes ou d'arêtes vives avant et après l'assemblage et fréquemment pendant l'utilisation. Serrez fermement les boulons et autres

fixations desserrés. **N'UTILISEZ PAS** le lit de bébé si des pièces sont manquantes, endommagées ou cassées. Communiquez avec le service à la clientèle au 1 800 544-1108 pour obtenir des pièces de rechange et des instructions si nécessaire. **NE PAS** utiliser de pièces de rechange.

- **N'UTILISEZ JAMAIS** de sacs à provisions en plastique ou d'autres films plastiques comme housses à matelas, car ils peuvent provoquer une suffocation.
- Les nourrissons peuvent suffoquer dans les espaces entre les côtés du lit de bébé et un matelas trop petit.
- Remplacez le rail de dentition s'il est endommagé, fissuré ou desserré (si un rail de dentition est fourni avec ce modèle).
- Si vous appliquez une finition, utilisez une finition non toxique spécifiée pour les produits destinés aux enfants.
- Respectez les avertissements figurant sur tous les produits d'un lit de bébé
- Pour le Canada seulement : Utiliser un matelas dont l'épaisseur est d'au plus 15 cm et dont la superficie permet d'empêcher, lorsqu'il est poussé fermement contre un côté quelconque de ce lit d'enfant, qu'un espace de plus de 3 cm soit créé entre le matelas et une partie quelconque de tout autre côté. **N'UTILISEZ PAS** ce lit pour un enfant qui peut en sortir ou qui mesure plus de 90 cm (35,4 po).

Mode lit pour tout-petit

▲ MISE EN GARDE

DES BÉBÉS SONT MORTS DANS DES LITS D'ENFANTS, CAR LEUR TÊTE EST RESTÉE COINCÉE.

- Les ouvertures dans et entre les parties du lit peuvent coincer la tête et le cou d'un jeune enfant.
- **N'UTILISEZ JAMAIS** ce lit pour des enfants de moins de 15 mois.
- Suivez **TOUJOURS** les instructions d'assemblage.
- Arrêtez d'utiliser le lit pour tout-petit lorsque l'enfant atteint 50 lb (22,7 kg).

▲ MISE EN GARDE

RISQUE D'ÉTRANGLEMENT :

- **NE PLACEZ JAMAIS** le lit près d'une fenêtre où les cordons des stores ou des rideaux pourraient étrangler un enfant.
- **NE SUSPENDEZ JAMAIS** de cordes au-dessus du lit. **NE PLACEZ JAMAIS** d'objets munis d'une corde, d'un cordon ou d'un ruban, tels que les cordons de capuchon ou des attaches de tétine, autour du cou d'un enfant. Ces objets peuvent s'accrocher aux éléments du lit.

▲ PRUDENCE :

RISQUE DE PIÉGEAGE :

Pour éviter tout espace dangereux, tout matelas utilisé dans ce lit doit être un matelas de lit d'enfant de taille normale d'au moins 1310 mm (51 5/8 po) de longueur, 690 mm (27 1/4 po) de largeur et d'une épaisseur maximale de 150 mm (6 po).

Instructions

Consulter la section en anglais pour les illustrations.

Étape 1

Reliez la barre transversale **C** et le panneau arrière **B** en y insérant des chevilles en bois **5**.

Fixez le panneau arrière (**B** et **C**) au panneau latéral gauche/droit **A** à l'aide des boulons **1**, **2**, des rondelles en croissant **4** et des chevilles en bois **5** comme indiqué. Utilisez la clé Allen **7** pour serrer les boulons.

Étape 2

Insérez des chevilles en bois **5** dans le panneau latéral gauche/droit **A**. Fixez la barre transversale **C** et le panneau arrière (**B** et **C**) au panneau latéral gauche/droit **A** à l'aide des boulons **1**, **2** et des rondelles en croissant **4** comme indiqué. Utilisez la clé Allen **7** pour serrer les boulons.

Étape 3

Fixez le support de matelas **D** au taquet du panneau latéral gauche/droit **A** à l'aide des boulons **6**. Bouchez les trous inutilisés indiqués à l'aide des boulons **6**. Utilisez la clé Allen **7** pour serrer les boulons.

Pour préparer l'étape suivante, insérez des chevilles en bois **5** dans la barre transversale **C**. Pour repositionner le support de matelas : desserrez les boulons et ajustez le support de matelas selon vos besoins. Consultez les instructions supplémentaires à l'étape 4.

Étape 4

Ce lit de bébé dispose de trois positions de hauteur pour le support du matelas. Support de matelas représenté dans la position la plus basse.

Remarque : nous recommandons de régler le support de matelas dans la position la plus haute pour les nouveau-nés. Abaissez le support de matelas à mesure que l'enfant grandit et devient plus mobile.

Figure 1 : CORRECT - L'étiquette "THIS SIDE UP" indique le côté qui doit allers vers le haut.

Figure 2 : CORRECT - Les taquets situés aux angles du support de matelas doivent pointer vers le haut.

Remarque : les dessins illustrant la manière de fixer correctement le support de matelas sont fournis à titre indicatif uniquement. Les styles des lits de bébé peuvent varier.

Détail 1

Remarque : les languettes doivent toujours se trouver au-dessus du support de matelas lorsqu'il est installé comme indiqué dans le détail 1. **NE PAS** installer le support de matelas à l'envers, là où les quatre bords se trouvent au-dessus du grillage métallique.

Détail 2 : trous pour plusieurs positions du support de matelas

Remarque : assurez-vous que tous les trous de réglage de la hauteur sont remplis avec les boulons appropriés après avoir retiré le support de matelas au niveau souhaité. Vérifiez que ces boulons sont bien serrés. Le nombre de positions disponibles pour le support de matelas dépend du modèle de lit.

Étape 5

Fixez le panneau avant **B** au panneau latéral gauche/droit **A** à l'aide des boulons **2**. Utilisez la clé Allen **7** pour serrer les boulons.

Étape 6

Reliez la barre transversale avant/arrière **E** et la barre transversale gauche/droite **F** en y insérant des chevilles en bois **5**, puis fixez-les à l'aide des boulons **1** et des rondelles en croissant **4**, comme indiqué. Utilisez la clé Allen **7** pour serrer les boulons.

Étape 7

Fixez le cadre de base au corps du lit de bébé à l'aide des boulons **3**. Utilisez la clé Allen **7** pour serrer les boulons.

Mode lit de repos ou canapé

Pour convertir le lit de bébé en lit de repos ou en canapé : Détachez le panneau avant **B** du panneau latéral gauche/droit **A** et de la barre transversale **C**. Assurez-vous que le support du matelas **D** est dans sa position la plus basse.

Mode lit pour tout-petit

Transformez le lit de bébé en lit pour tout-petit à l'aide de la barrière de sécurité pour tout-petit TF015 (vendue séparément).

Remarque : la barrière peut être installée du côté, droitel qu'illustré, ou du côté gauche.

Entretien

- Déplacez votre nouveau mobilier avec soin, nous recommandons deux personnes pour soulever et transporter le mobilier vers son nouvel emplacement.
- Votre mobilier peut être démonté et réassemblé pour faciliter les déménagements.
- Dépoussiérez régulièrement avec un chiffon doux et non pelucheux pour éviter l'accumulation de saleté. Un chiffon humide peut être utilisé occasionnellement pour nettoyer la surface. Séchez immédiatement. N'utilisez pas de produits abrasifs qui pourraient endommager la finition. Une exposition excessive à la lumière du soleil et des changements extrêmes de température et d'humidité peuvent endommager les meubles en bois.
- Vérifiez périodiquement les boulons/vis et resserrezles si nécessaire.



CR019

Cuna convertible 4-en-1

Fecha de compra

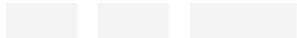

Número de lote

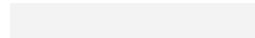

Garantía limitada

Dorel Juvenile Group, Inc. garantiza que su producto está libre de defectos de material y mano de obra y se compromete a remediar cualquier defecto de este tipo. Esta garantía cubre 1 año a partir de la fecha de compra original. Esta garantía es válida únicamente con la presentación del comprobante de compra. Esto se limita únicamente a la reparación o reemplazo de componentes de muebles defectuosos y no incluye mano de obra de ensamblaje. Esta garantía no se aplica a ningún producto que haya sido armado incorrectamente, sometido a mal uso o abuso o que haya sido alterado o reparado de alguna manera. Esta garantía le otorga derechos legales específicos, y es posible que usted tenga otros derechos que pueden variar de un estado a otro.

¿Tiene preguntas?

Si alguna pieza falta o está dañada, o tiene alguna pregunta sobre este producto, comuníquese con el Servicio de Atención al Cliente. No devuelva este producto al lugar donde lo compró. Tenga a mano el número de modelo (CR019) y llame al 1-800-544-1108, envíe un mensaje de texto al 1-812-652-2525 o envíe un correo electrónico a support@djgusa.com.

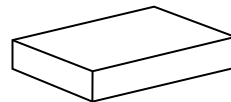

Este producto está
envasado en
1 caja

Lea antes de comenzar a ensamblar

- Se requiere el armado por parte de un adulto.
- Ármela sobre una superficie suave y lisa para evitar dañar el acabado del producto.
- Disponga ordenadamente e identifique todas las piezas. La mayoría de las partes están etiquetadas o selladas en los bordes.
- Lea cada paso cuidadosamente. Es muy importante que cada paso de las instrucciones sea realizado en el orden correcto. Si estos pasos no se siguen en secuencia, pueden ocurrir dificultades durante el ensamblado.
- **ADVERTENCIA PARA NIÑOS PEQUEÑOS** Este producto contiene componentes pequeños. Por favor asegúrese de que las piezas estén fuera del alcance de los niños.
- Este producto está diseñado para uso doméstico y no para uso comercial.

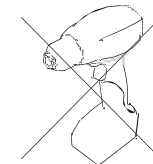

NO utilice herramientas eléctricas

⚠ PRECAUCIÓN:

Cualquier colchón utilizado en esta cuna deberá tener al menos 69 cm (27 1/4 pulgadas) por 131 cm (51 5/8 pulgadas) con un espesor que no exceda los 15 cm (6 pulgadas).

Modo cuna

⚠ ADVERTENCIA

- Lea todas las instrucciones antes de ensamblar la cuna o la baranda. Conserve estas instrucciones para futura referencia.
- Los bebés pueden asfixiarse con ropa de cama blanda. **NUNCA** agregue una almohada o edredón. **NUNCA** coloque relleno adicional debajo de un bebé.
- No seguir estas advertencias y las instrucciones de montaje podría provocar lesiones graves o la muerte. **NO** utilice esta cuna si no puede seguir exactamente las instrucciones adjuntas.
- Para reducir el riesgo de SMSL (síndrome de muerte súbita del lactante), los pediatras recomiendan que los bebés sanos duerman boca arriba, a menos que su médico indique lo contrario.

PELIGRO DE ESTRANGULAMIENTO:

- ¡Las cuerdas pueden causar estrangulación! **NO** coloque objetos con una cuerda alrededor del cuello de un niño, como cordones de capuchas o cuerdas para chupetes. **NO** cuelgue cuerdas sobre una cuna ni las ate a los juguetes.
- Para ayudar a prevenir el estrangulamiento, apriete todos los sujetadores. Un niño puede atrapar partes de su cuerpo o ropa con sujetadores sueltos.
- **NO** coloque la cuna cerca de una ventana donde los cordones de las persianas o cortinas puedan estrangular al niño.

PELIGRO DE CAÍDA:

- Cuando el niño pueda ponerse de pie, coloque el colchón en la posición más baja y retire las almohadillas protectoras, los juguetes grandes y otros objetos que puedan servir como escalones para salir.
- Deje de usar la cuna cuando el niño comience a trepar o alcance una altura de 89 cm (35 pulgadas).
- Revise este producto para detectar herrajes dañados, uniones sueltas, pernos u otros sujetadores sueltos, piezas faltantes o bordes afilados antes y después del ensamblaje y con frecuencia durante el uso. Apriete firmemente los pernos y otros sujetadores sueltos. **NO** use

la cuna si alguna de las piezas falta, está dañada o está rota. En caso de que sea necesario, comuníquese con el servicio de atención al cliente al 1-800-544-1108 para obtener piezas de repuesto e instrucciones. **NO** sustituya piezas.

- **NUNCA** use bolsas de plástico para compras u otra película de plástico como funda para el colchón porque pueden causar asfixia.
- Los bebés pueden asfixiarse en los espacios entre los lados de la cuna y un colchón que es demasiado pequeño.
- Reemplace la cubierta de riel de cuna para dentición si está dañada, agrietada o floja (si la cubierta de riel de cuna para dentición se proporciona con este modelo).
- Si va a renovar el acabado, utilice un acabado no tóxico específico para productos para niños.
- Siga las advertencias de todos los productos de la cuna.
- Solo para Canadá: Utilice un colchón que no tenga más de 15 cm de grosor y que sea de un tamaño tal que al empujarlo firmemente contra cualquier lado de esta cuna no deje un espacio de más de 3 cm entre el colchón y cualquier parte de cualquier otro lado de la cuna. **NO UTILICE** esta cuna para un niño que pueda trepar fuera de ella o que tenga más de 90 cm (3,4 pulgadas) de altura.

Modo cama para niños pequeños

⚠ ADVERTENCIA

HAN MUERTO BEBÉS EN CAMAS PARA NIÑOS PEQUEÑOS POR ATRAPAMIENTO.

- Las aberturas en las partes de la cama y entre ellas pueden atrapar la cabeza y el cuello de un niño pequeño.
- **NUNCA** use la cama con niños menores de 15 meses.
- **SIEMPRE** siga las instrucciones de montaje.
- Deje de usar la cama para niños pequeños cuando el niño alcance un peso de 22,7 kg (50 libras).

⚠ ADVERTENCIA

PELIGRO DE ESTRANGULACIÓN:

- **NUNCA** coloque la cama cerca de ventanas donde los cordones de persianas o cortinas puedan estrangular a un niño.
- **NUNCA** cuelgue cuerdas sobre la cama. **NUNCA** coloque objetos con cuerdas, cordones o cintas, como cordones de capuchas o cuerdas para chupetes, alrededor del cuello de un niño.

⚠ PRECAUCIÓN:

PELIGRO DE ATRAPAMIENTO:

Para evitar espacios peligrosos, todo colchón utilizado en esta cama deberá ser un colchón de cuna de tamaño completo de al menos 1310 mm (51 5/8 pulgadas) de largo, 690 mm (27 1/4 pulgadas) de ancho y un espesor máximo de 150 mm (6 pulgadas).

Instrucciones

Consulte la sección en inglés para ver las ilustraciones.

Paso 1

Conecte el travesaño **C** y el panel trasero **B** insertando clavijas de madera **5**. Fije el panel trasero (**B** y **C**) a los paneles laterales izquierdo/derecho **A** con pernos **1**, **2**, arandelas cóncavas **4** y clavijas de madera **5** como se muestra en la imagen. Utilice la llave Allen **7** para apretar los pernos.

Paso 2

Inserte las clavijas de madera **5** en los paneles laterales izquierdo/derecho **A**. Fije la barra transversal **C** y el panel trasero (**B** y **C**) a los paneles laterales izquierdo/derecho **A** con pernos **1**, **2** y arandelas cóncavas **4** como se muestra en la imagen. Utilice la llave Allen **7** para apretar los pernos.

Paso 3

Fije el soporte del colchón **D** a la abrazadera de los paneles laterales izquierdo/derecho **A** con pernos **6**. Bloquee con pernos los agujeros no utilizados indicados **6**. Utilice la llave Allen **7** para apretar los pernos.

Para preparar el siguiente paso, inserte clavijas de madera **5** en la barra transversal **C**. Para reposicionar el soporte del colchón: afloje los pernos y ajuste el soporte del colchón según sea necesario. Consulte instrucciones adicionales en el siguiente paso.

Paso 4

Esta cuna tiene tres posiciones de altura para el soporte del colchón. Soporte del colchón mostrado en la posición más baja.

Nota: Recomendamos colocar el soporte del colchón en la posición más alta para los bebés recién nacidos. Baje el soporte del colchón a medida que el niño crece y tiende a moverse más.

Figura 1: CORRECTO -La etiqueta "THIS SIDE UP" muestra el lado que debe ir hacia arriba.

Figura 2: CORRECTO -Las lengüetas ubicadas en los ángulos del soporte del colchón deben ir hacia arriba.

Nota: Las dibujos que muestran cómo fijar correctamente el soporte del colchón son sólo de referencia. Los estilos de las cunas pueden variar.

Detalle 1

Nota: Las pestañas siempre deben estar por encima del soporte del colchón cuando se instala como se muestra en el detalle 1. **NO** instale el soporte del colchón al revés donde los cuatro bordes están por encima de la malla de alambre.

Detalle 2 : Orificios de múltiples posiciones para el soporte del colchón.

Nota: Asegúrese de que todos los orificios de ajuste de altura estén ocupados con los pernos adecuados después de que el soporte del colchón se haya colocado al nivel deseado. Asegúrese de que estos pernos estén

bien apretados. El número de posiciones de soporte del colchón disponibles depende del modelo de cuna.

Paso 5

Fije el panel frontal **B** a los paneles laterales izquierdo/derecho **A** con pernos **2**. Utilice la llave Allen **7** para apretar los pernos.

Paso 6

Conecte las barras transversales delantera/trasera **E** y las barras transversales izquierda/derecha **F** insertando clavijas de madera **5**, a continuación, fíjelas con pernos **1** y arandelas cóncavas **4** como se muestra en la imagen. Utilice la llave Allen **7** para apretar los pernos.

Paso 5

Fije el bastidor base al cuerpo de la cuna con pernos **3**. Utilice la llave Allen **7** para apretar los pernos.

Modo diván o sofá

Para convertir la cuna en un diván o sofá: Separe el panel frontal **B** de los paneles laterales izquierdo/derecho **A** y la barra transversal **C**. Asegúrese de que el soporte del colchón **D** esté en su posición más baja.

Modo cama para niños pequeños

Convierta la cuna en una cama para niños pequeños con la baranda protectora para niños pequeños TF015 (se vende por separado).

Nota: La barrera se puede instalar en el lado derecho, como se muestra, o en el lado izquierdo.

Cuidado y mantenimiento

- Mueva sus muebles nuevos con cuidado, se requiere de dos personas para levantar y trasladar su producto a su nueva ubicación.
- Sus muebles se pueden desmontar y volver a ensamblar en caso de mudanza.
- Quite el polvo regularmente con un paño suave y sin pelusa para evitar la acumulación de suciedad. Ocasionalmente se puede utilizar un paño húmedo para limpiar la superficie. Séquela inmediatamente. No utilice ningún abrasivo que pueda dañar el acabado. La exposición excesiva a la luz solar y los cambios extremos de temperatura y humedad pueden dañar los muebles de madera.
- Revise los pernos/tornillos periódicamente y apriételos si es necesario.



LITTLE SEEDS™



©2025 Dorel Juvenile Group, Inc. Little Seeds™ and the Little Seeds logo and design are trademarks of Dorel Juvenile Group, Inc. (800) 544-1108. Styles, colors, and labeling may vary. Les styles, les couleurs et l'étiquetage peuvent varier. Los estilos, colores y etiquetado pueden variar. Made in VIETNAM. Fabriqué en VIETNAM. Hecho en VIETNAM. Distributed by (distribuido por) Dorel Juvenile Group, Inc., 2525 State St., Columbus, IN 47201-7494. Dorel Juvenile Canada, 2233 Argentinia Road, Suite 110, Mississauga, ON L5N 2X7. Representante exclusivo en Chile: DOREL JUVENILE CHILE S.A. Av. del Parque 4161, oficina 602 A, Huechuraba, Santiago, Chile - Fono: 56 2 24971500 - www.infanti.cl - www.dorel.cl. Importado y distribuido en Perú por: COMEXA COMERCIALIZADORA EXTRANJERA S.A. SUCURSAL DEL PERÚ - Los Libertadores 455, San Isidro, Lima 27, Lima, Perú RUC 20431062870 - Fono: 4413029 - www.infanti.com.pe. En Centro América, Caribe y Ecuador por: Best Brands Group S.A. - Av. Balboa, Bay Mall Plaza, Planta Baja, local 9, Panamá. - Fono: (507) 300 2884. En Colombia por: Baby Universe S.A.S. - Vía 40 No. 77-29, Barranquilla, Colombia - Fono: (575) 353 1110 Importador: DJGM, S.A. DE C.V. Gabriel Mancera No. 1041 Col. Del Valle, Benito Juárez C.P. 03100 México, Ciudad de México R.F.C. DJG140305GN9 Tel. (55) 671992020823 12/25

