

NILFISK



128351956

Kornmarksvej 1|DK-2605 Broendby|Denmark|Tel.: (+45) 4323 8100

S1 – Home, Allergy, Pet Care

Caution: Read the instructions before using the machine



FR

Cet appareil
et ses piles se
recyclent

À DÉPOSER
EN MAGASIN

À DÉPOSER
EN DÉCHÈTERIE



OU



Points de collecte sur www.quefairedemesdechets.fr
Privilégiez la réparation ou le don de votre appareil !



FR

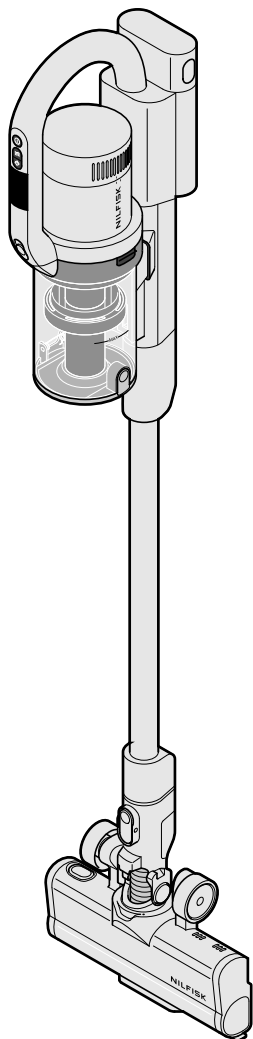

Home / Home plus

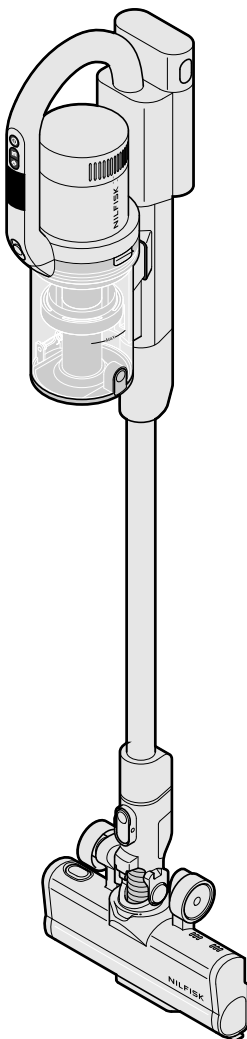

Allergy / Allergy plus

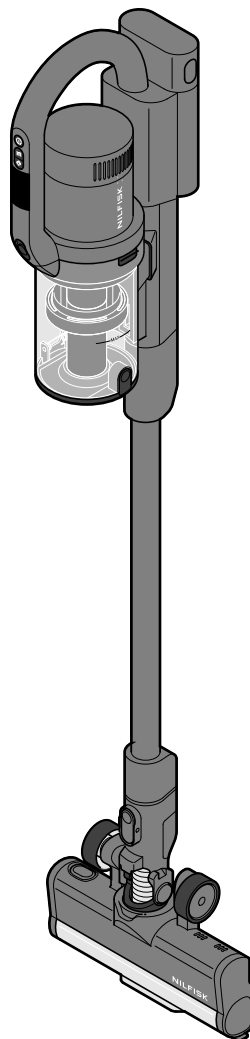

Pet Care / Pet Care plus

A

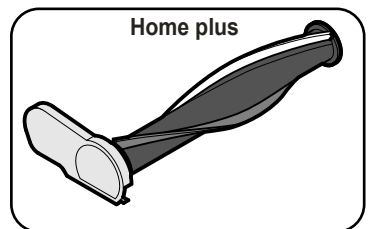
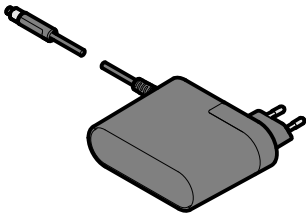
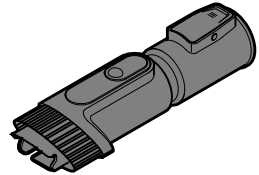
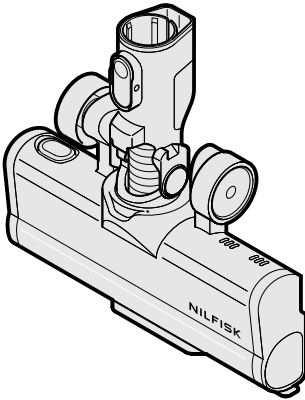
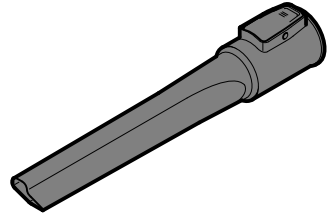
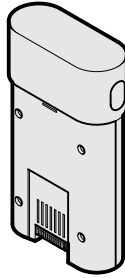
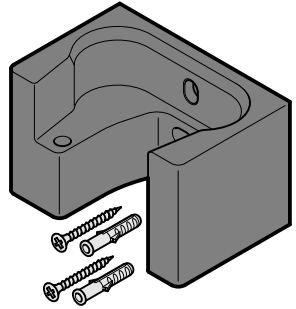
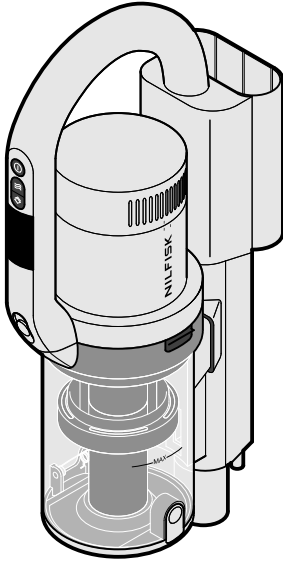
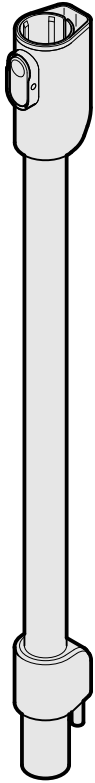

Home

A

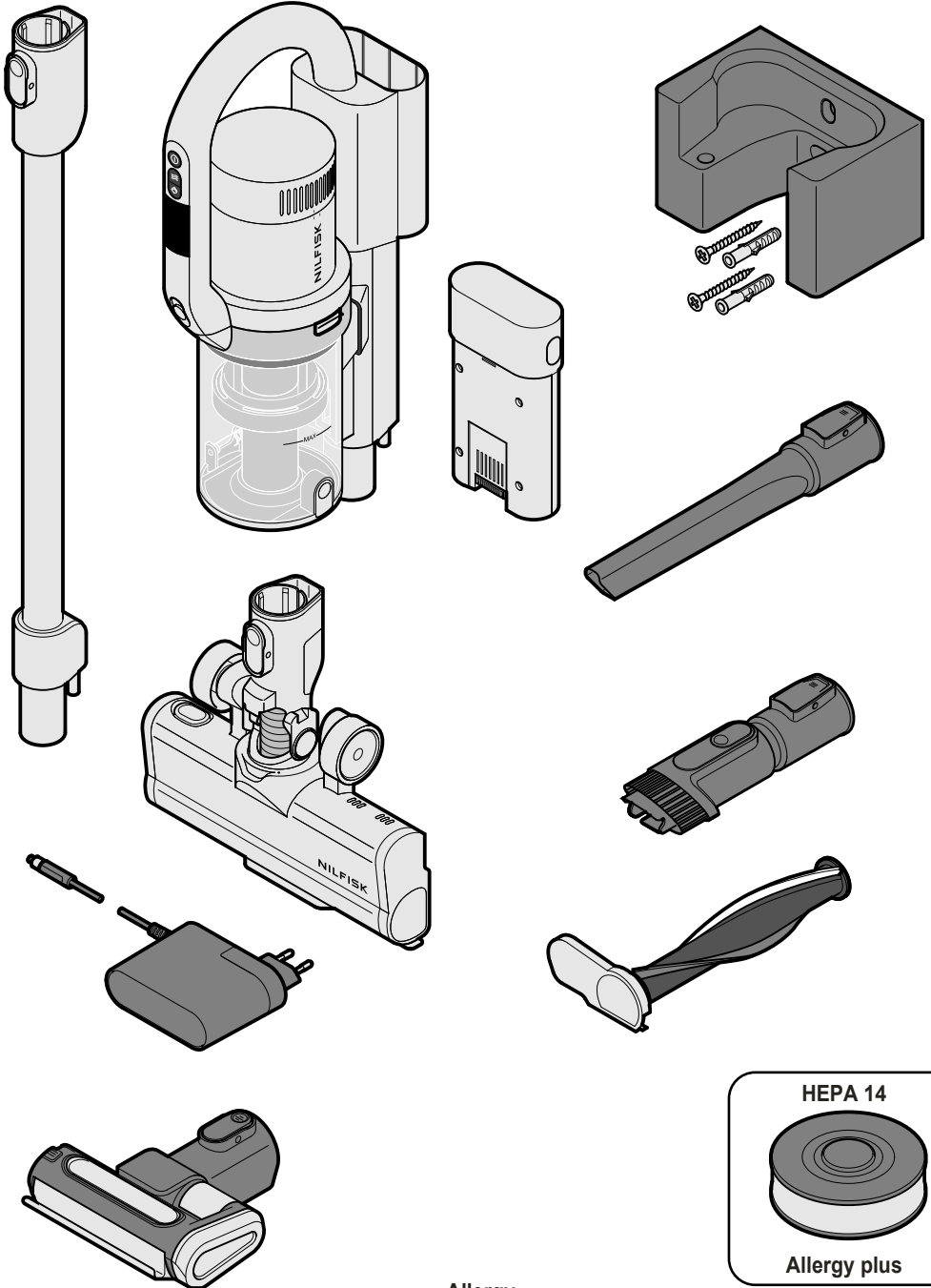

HEPA 14

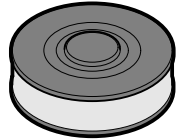

Allergy plus

Allergy

A



1

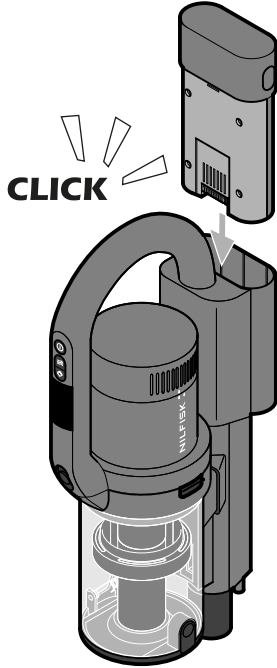

2

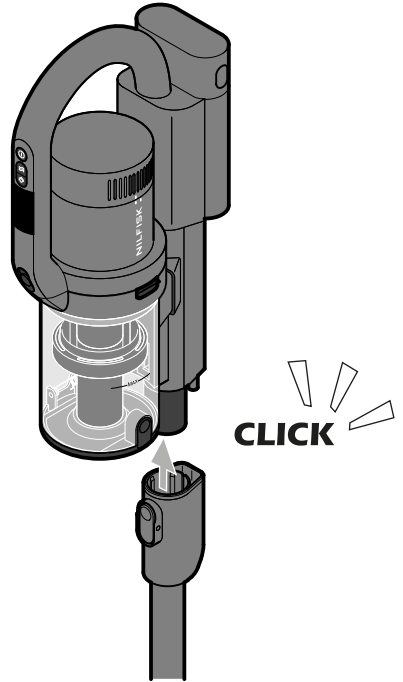

3

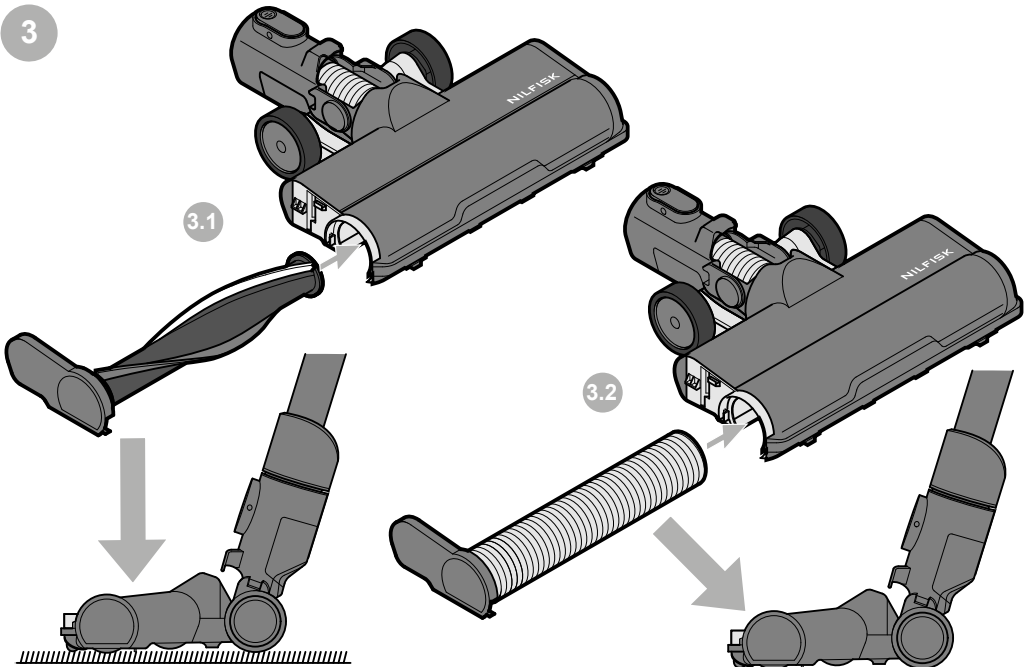

A



4

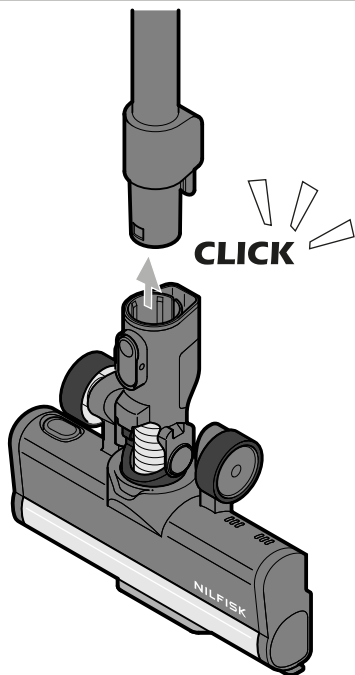

5

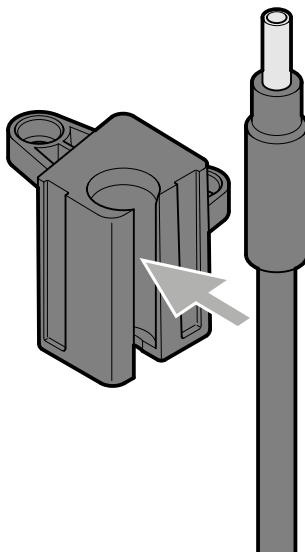

6

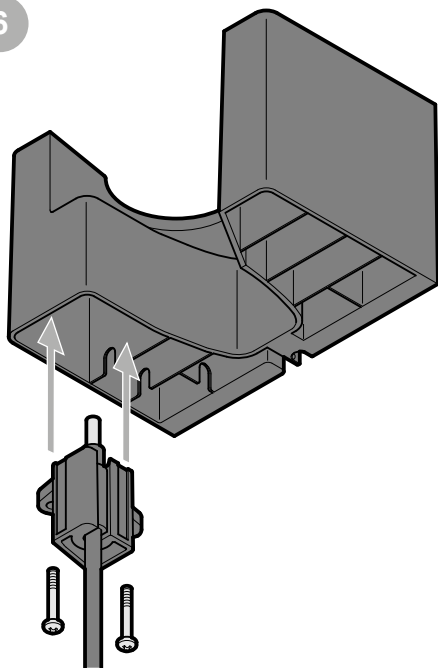

7

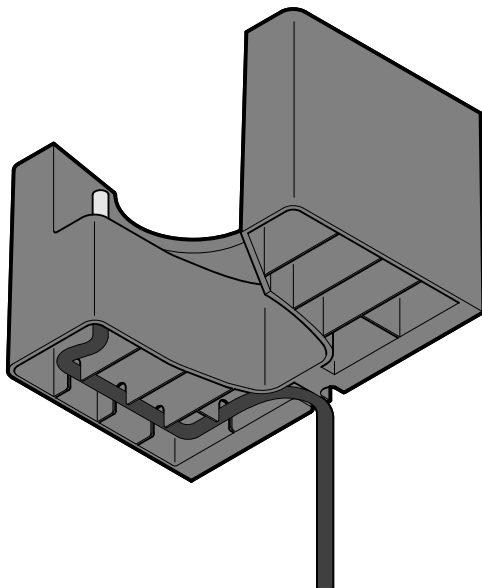

A



8

8.1

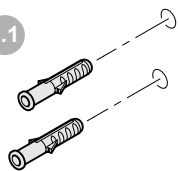

8.2

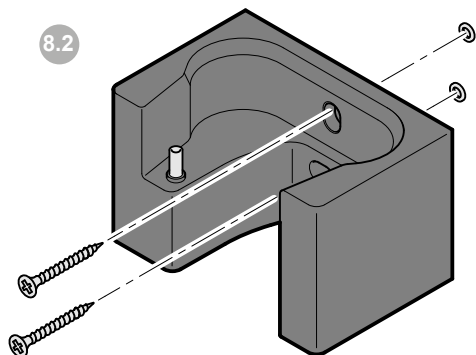

9

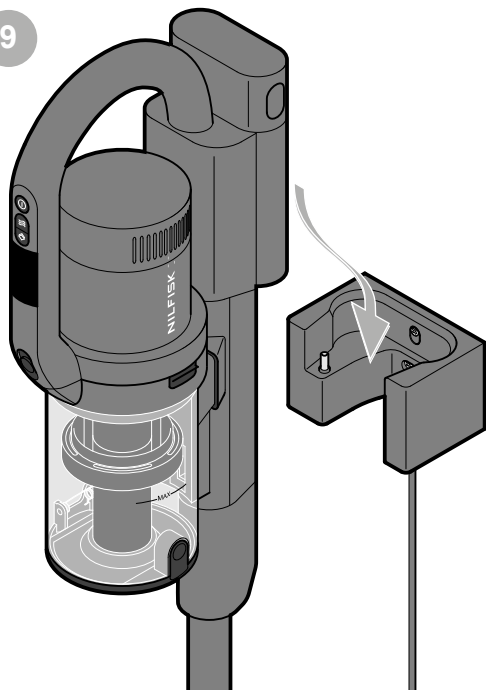

10

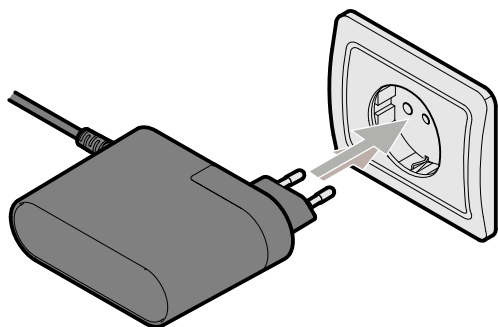

B



1

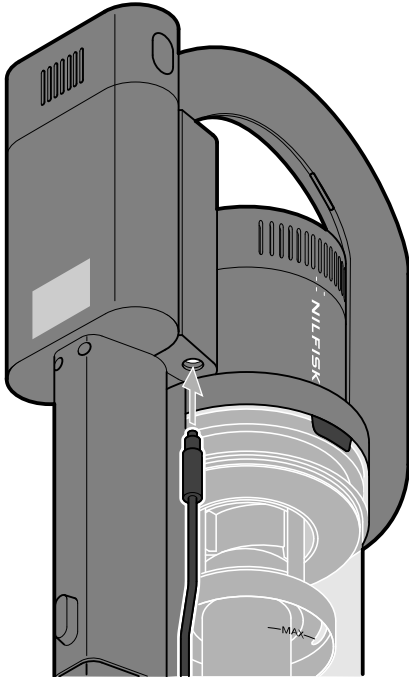

2

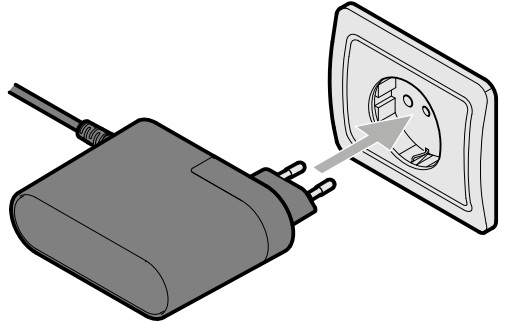

3

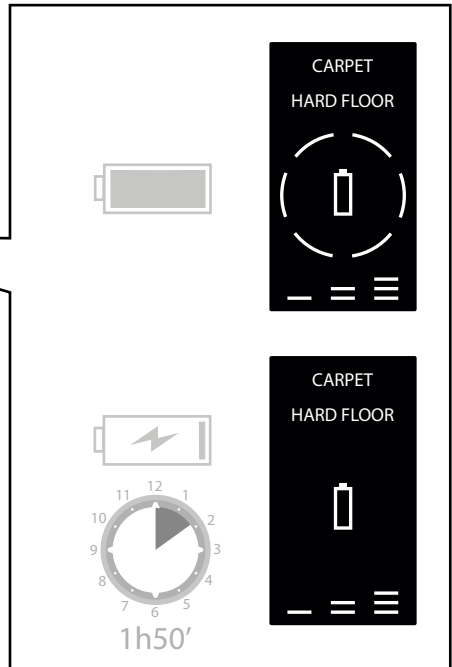
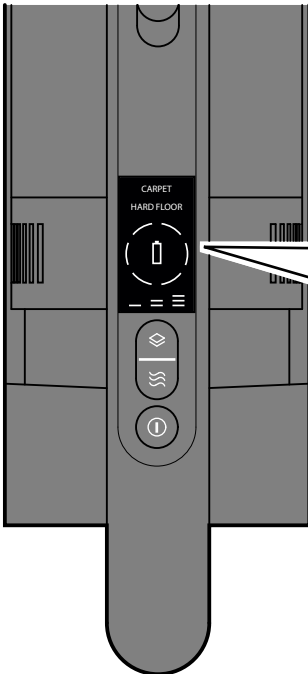

C



1

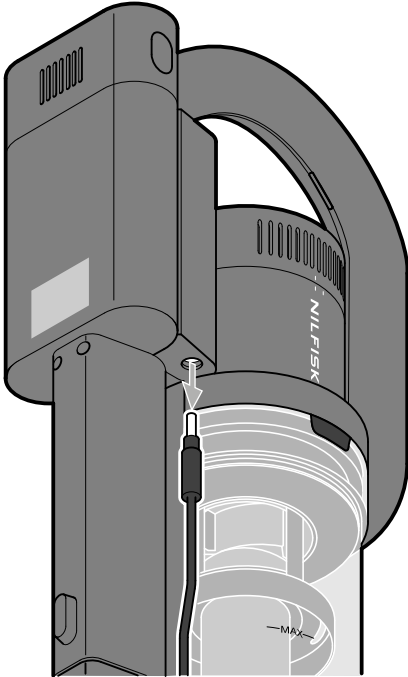

2

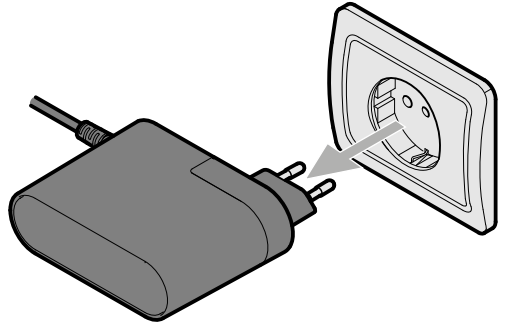

3

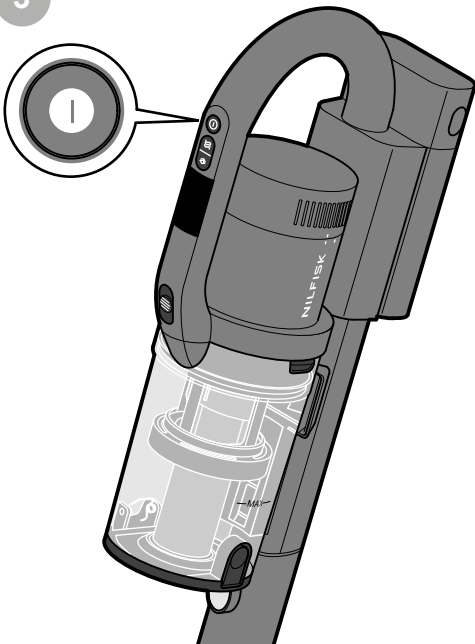

4

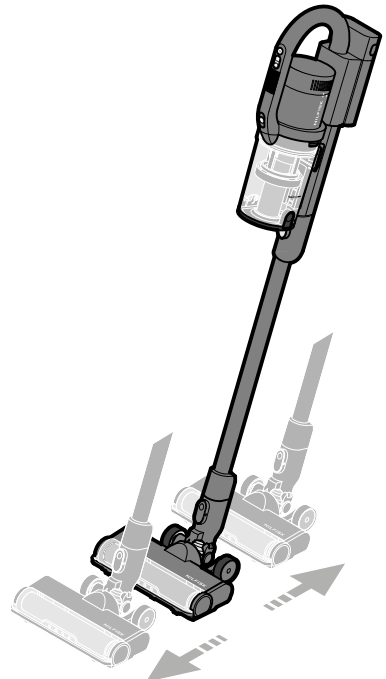

C



5

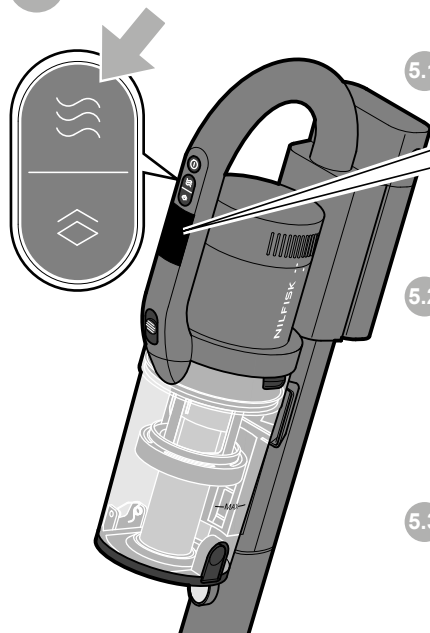

5.1

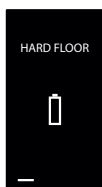

60min
ECO MODE

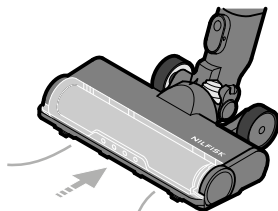

5.2

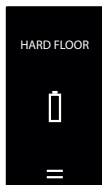

25min
NORMAL

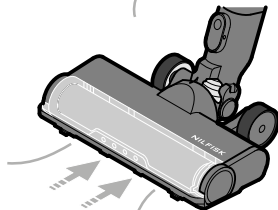

5.3

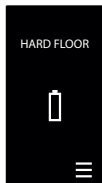

12min
TURBO

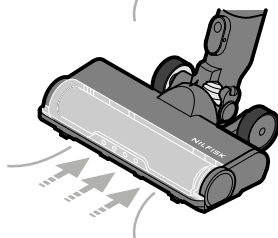

6

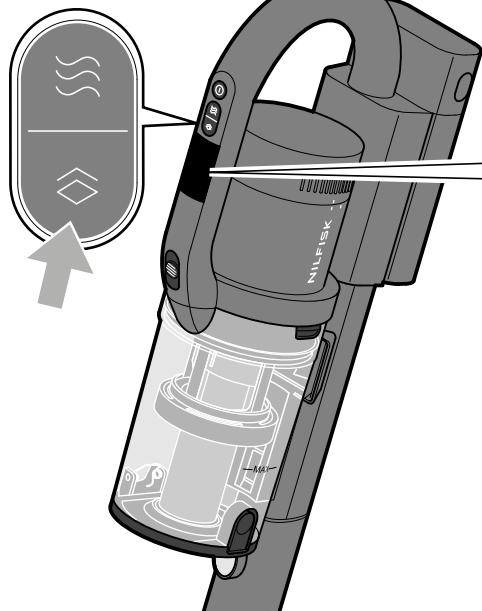

6.1

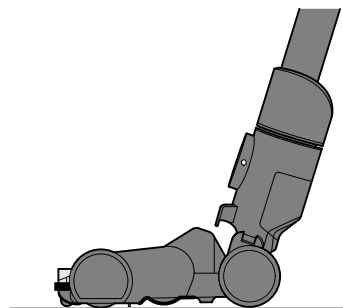
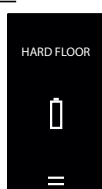

6.2

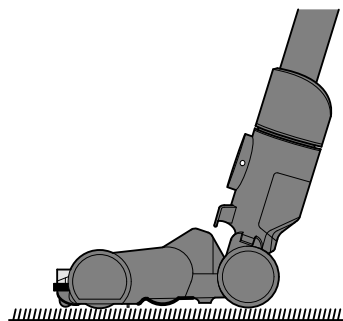
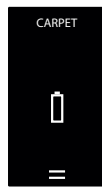

C



7

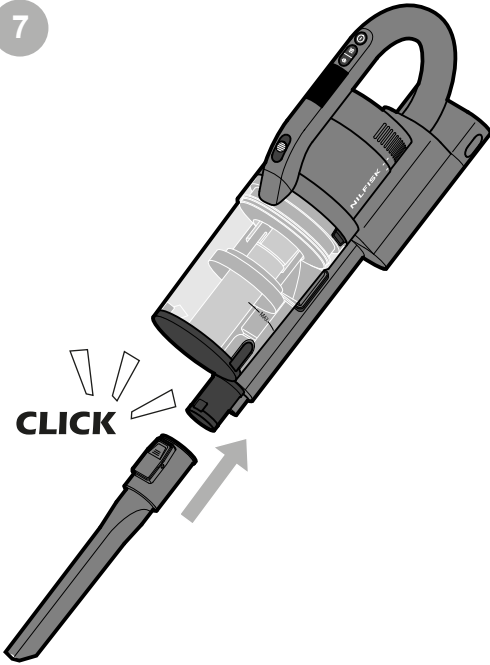

8

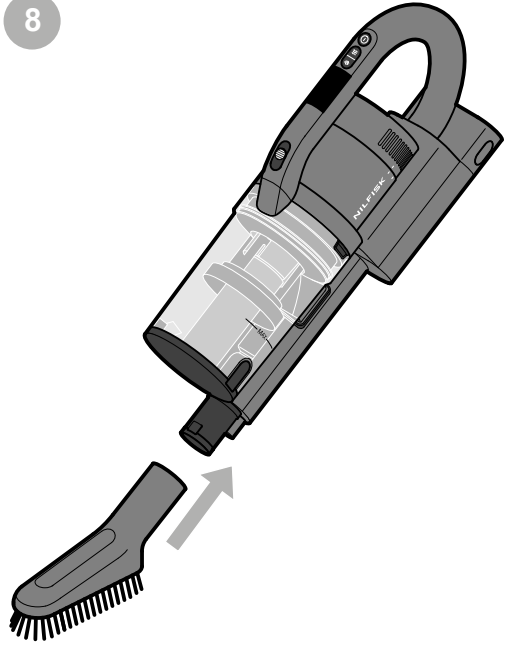

9

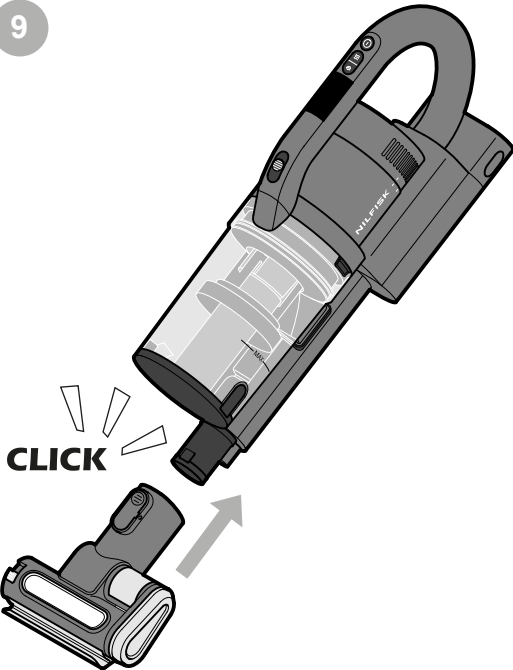

9.1

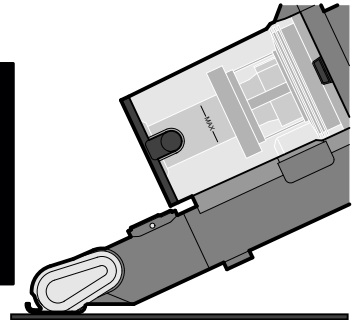
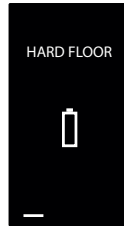

9.2

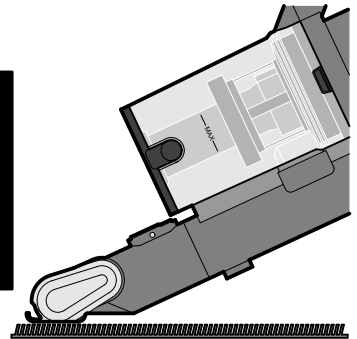

C



10

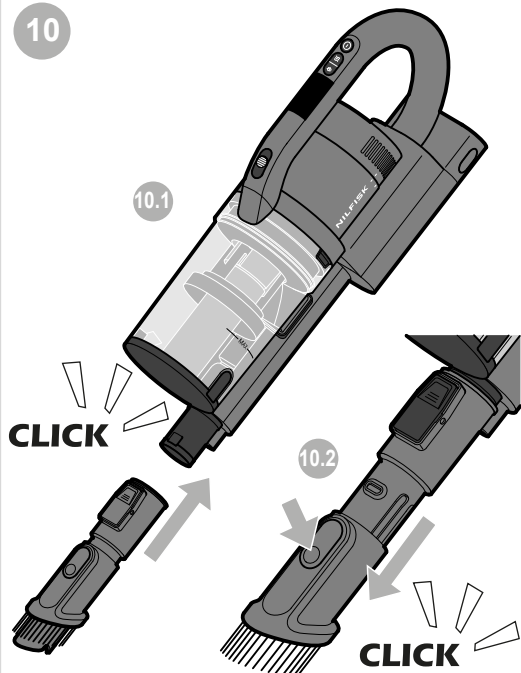

11

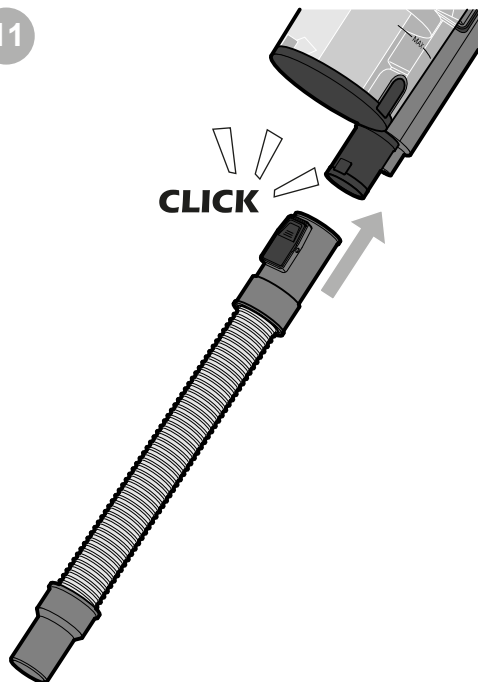

12

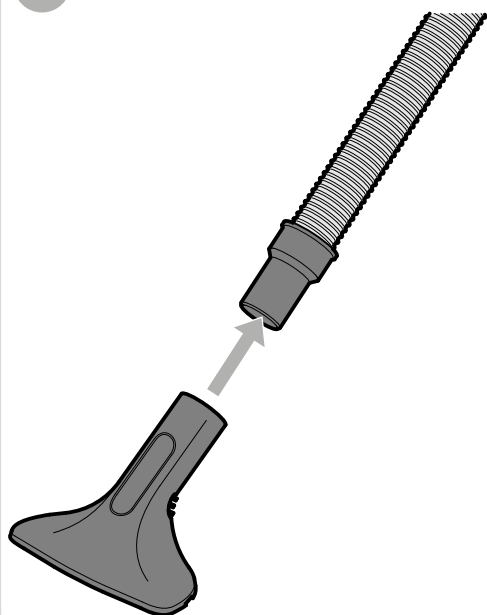

13

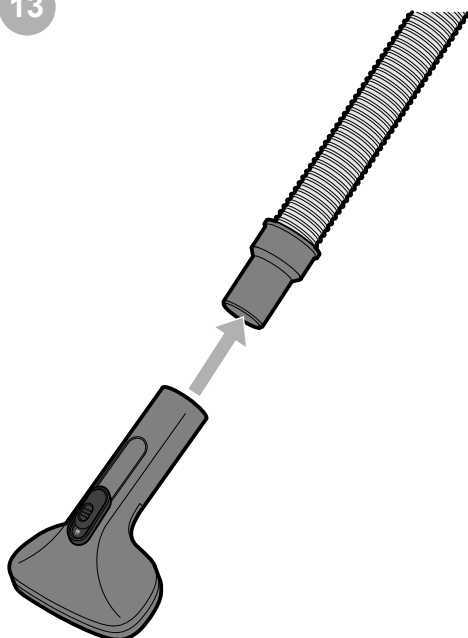



14

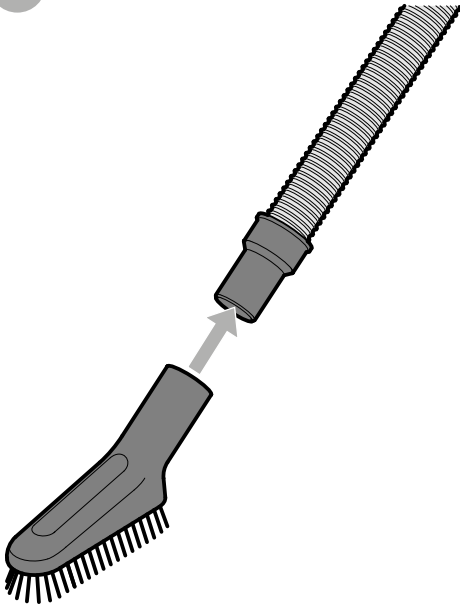

15

15.1

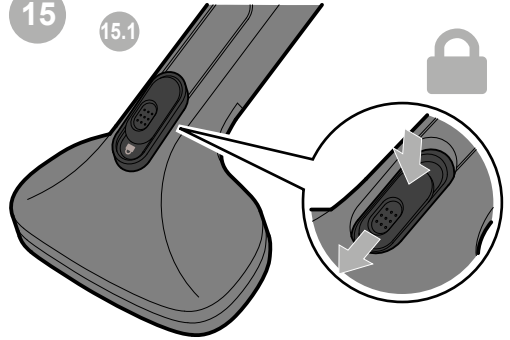

15.2

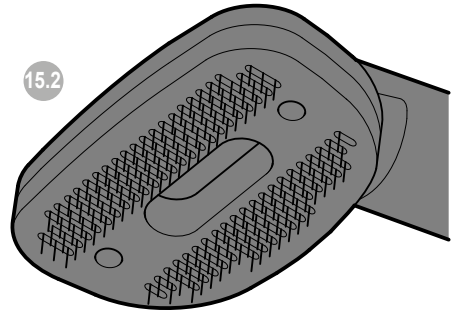

16

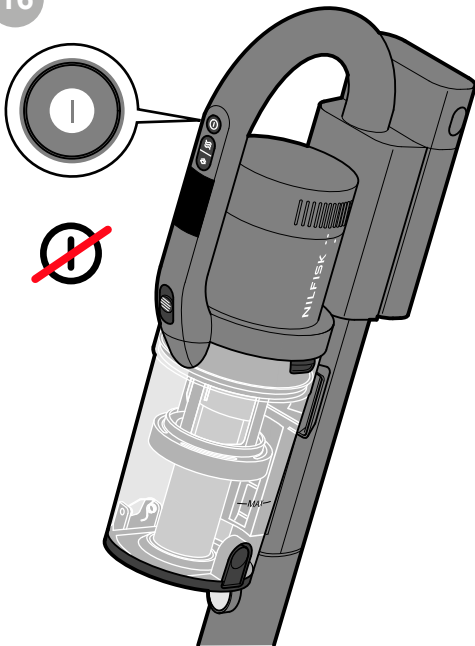

17

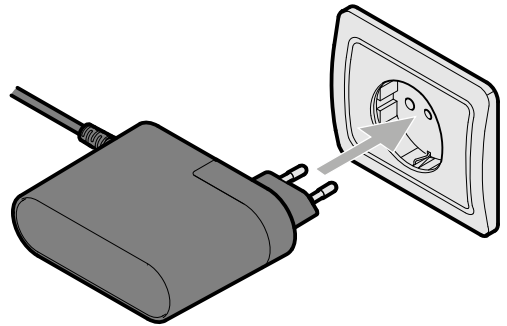



18

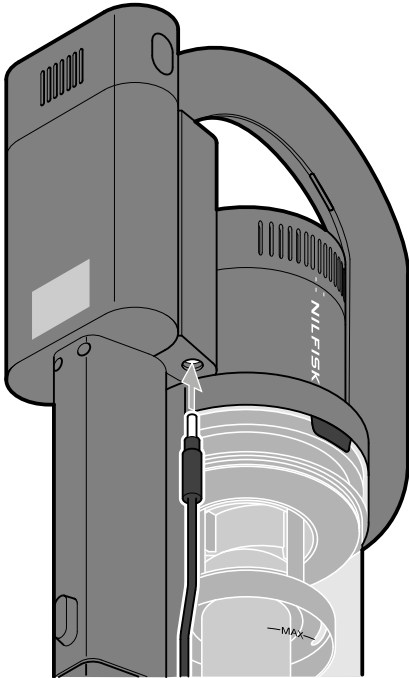

19

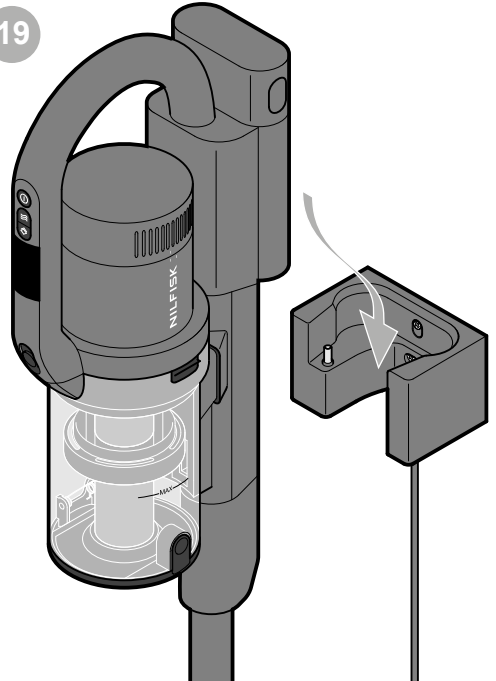

D



1

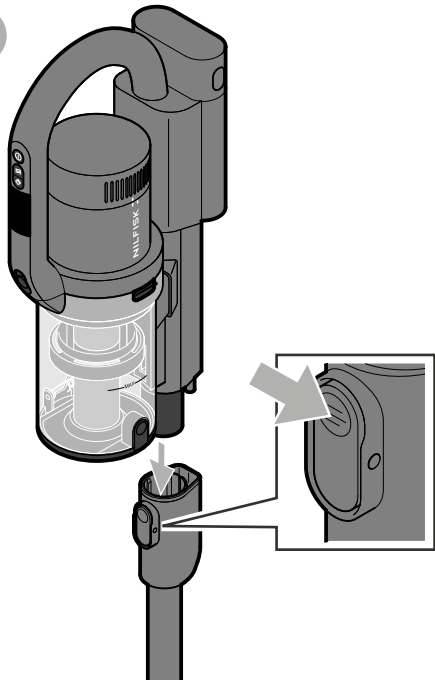

2

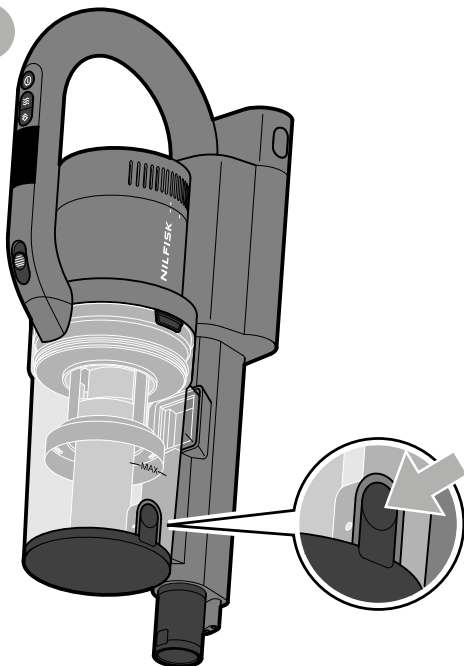

3

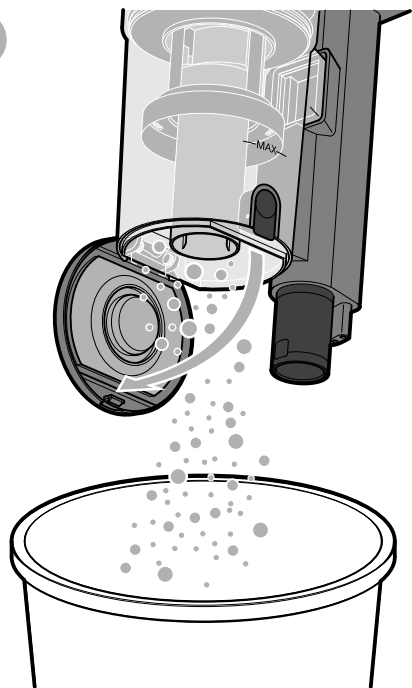

4

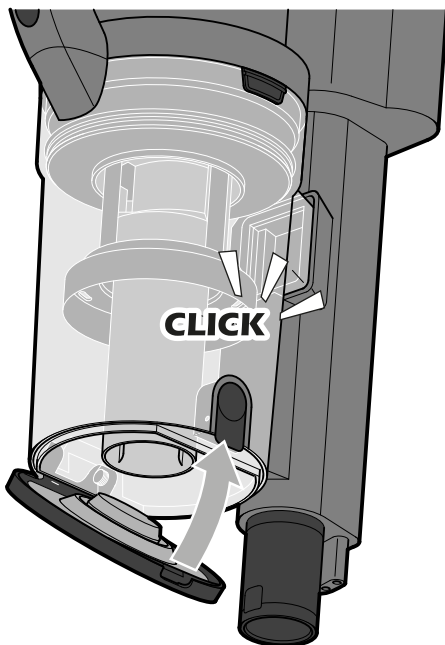

E



1

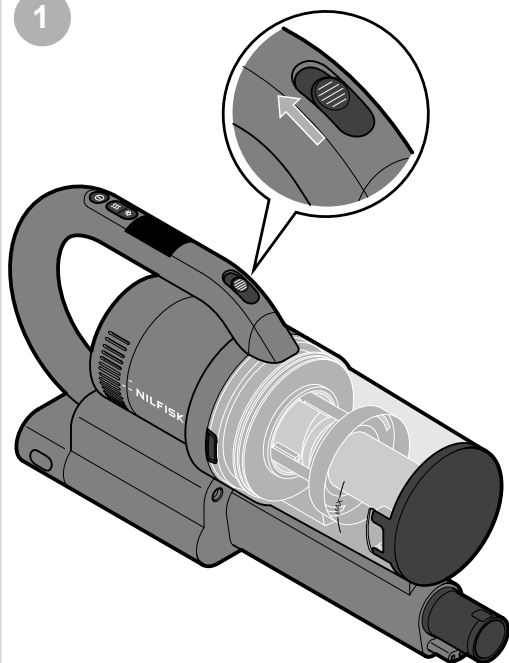

2



3

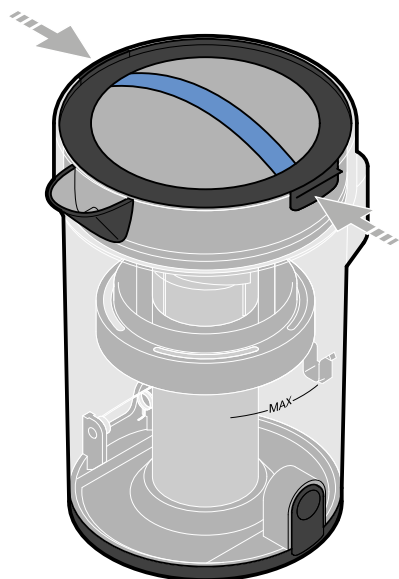

4

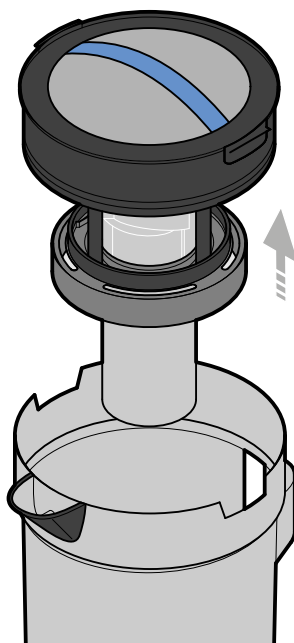

E



5

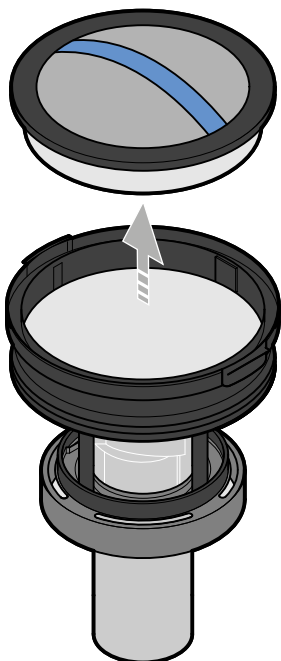

6

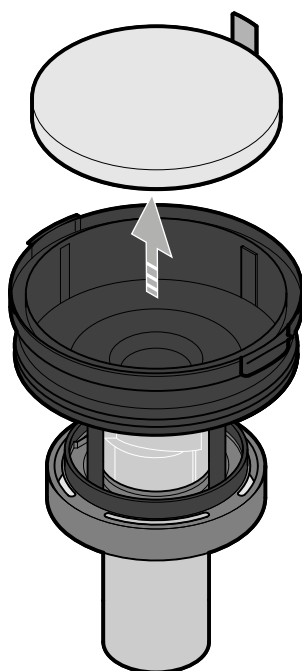

7

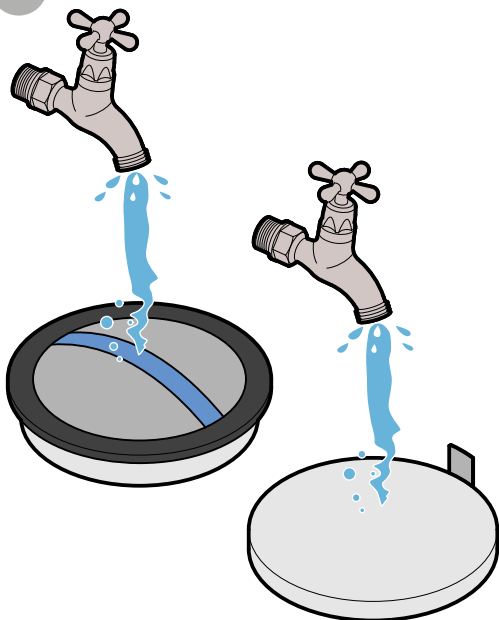

8

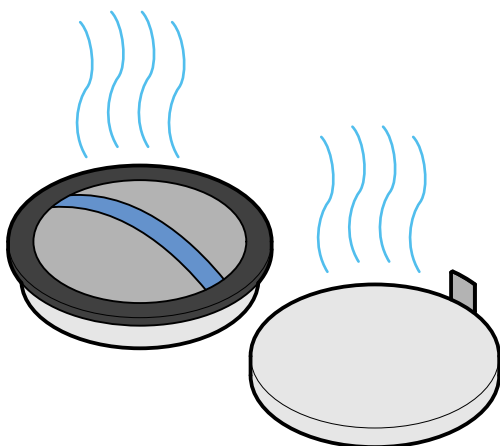
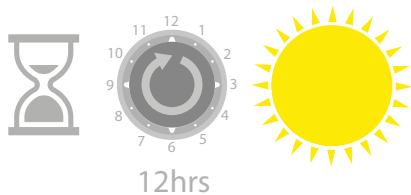

E



9

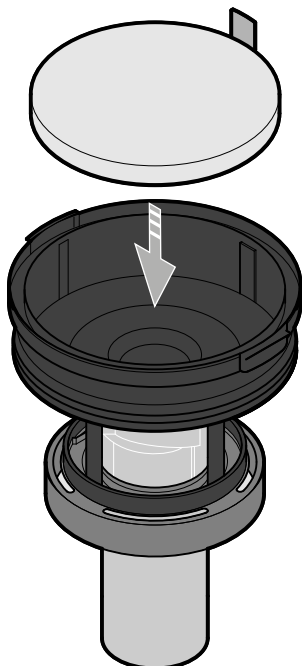

10

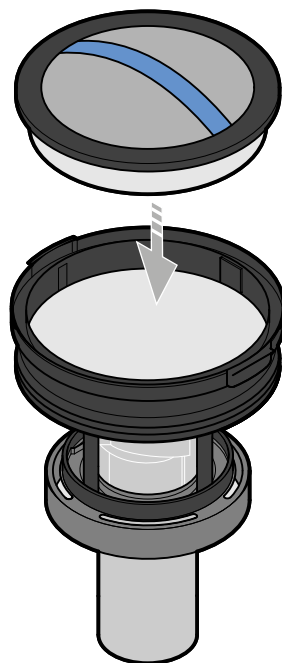

11

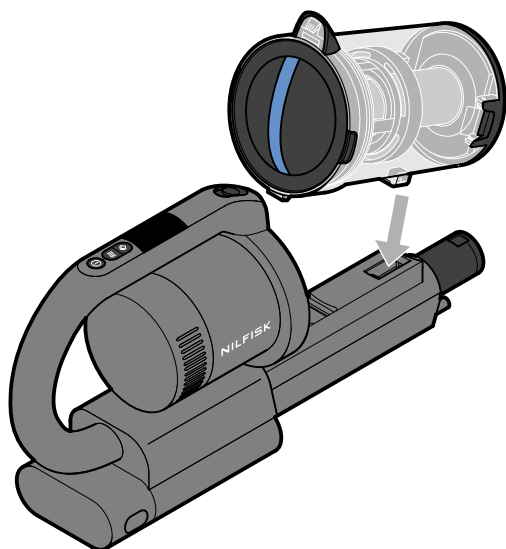

12

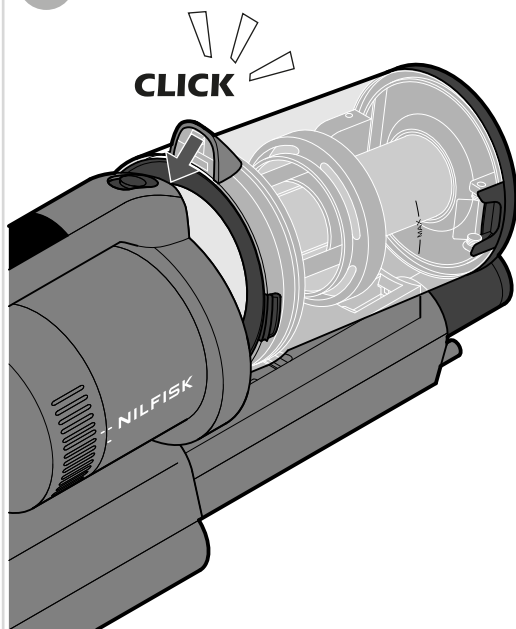



13

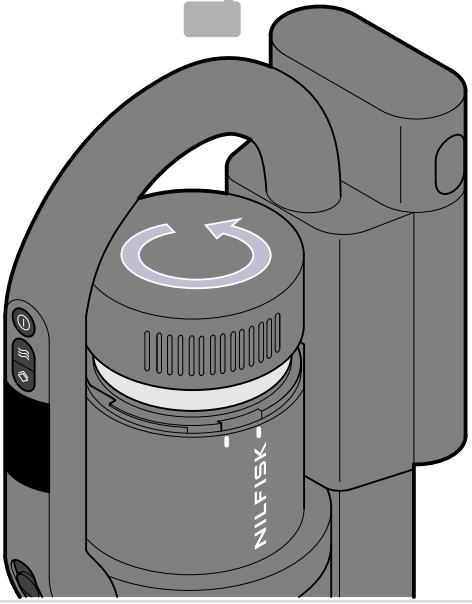

14

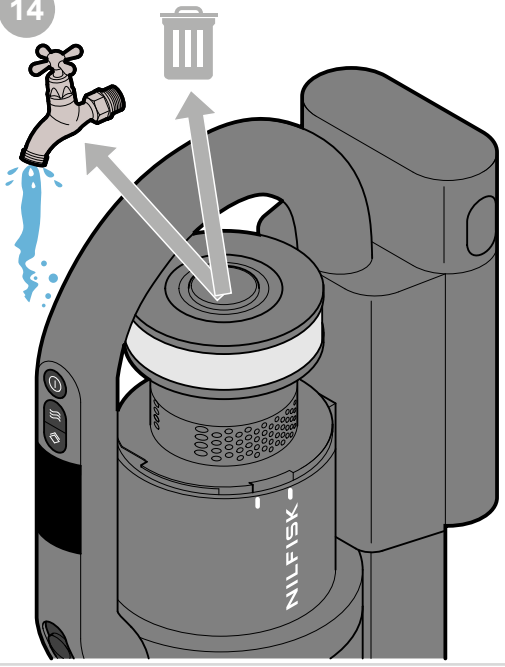

15



12hrs

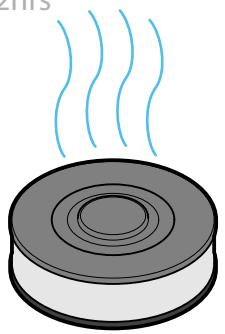

16

HEPA 14

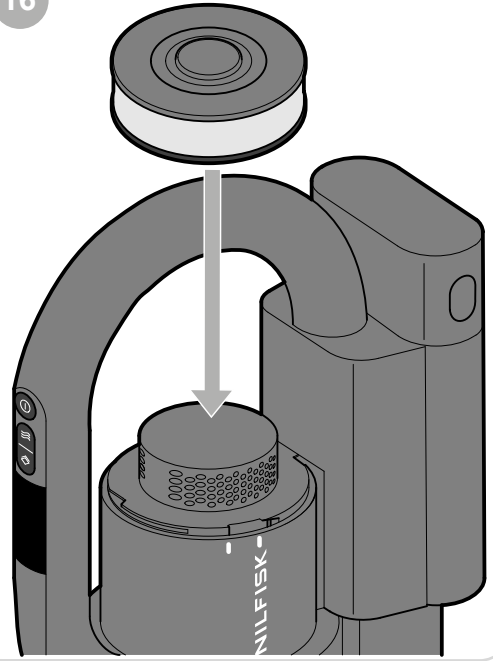



17

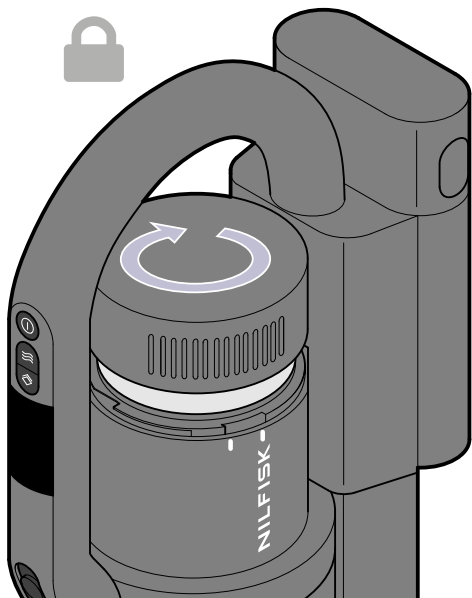

18

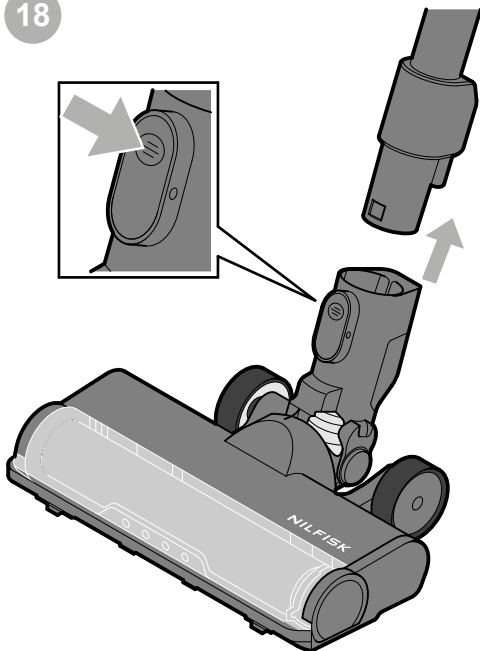
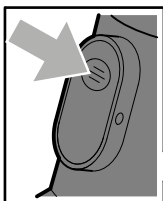

19

19.1

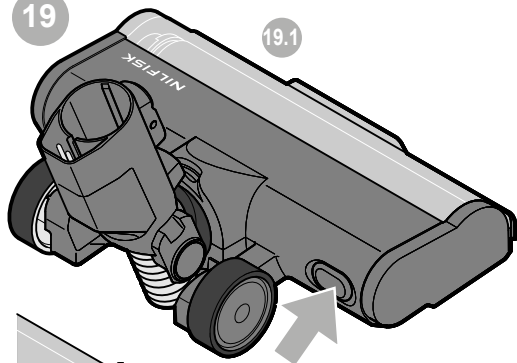

19.2

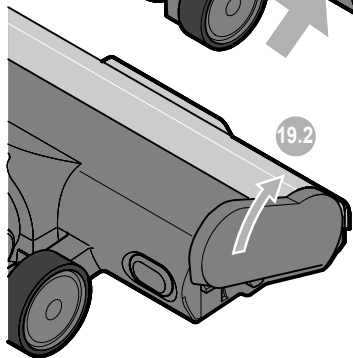

20

20.1

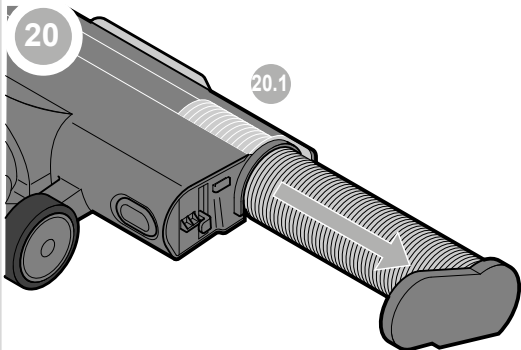

20.2

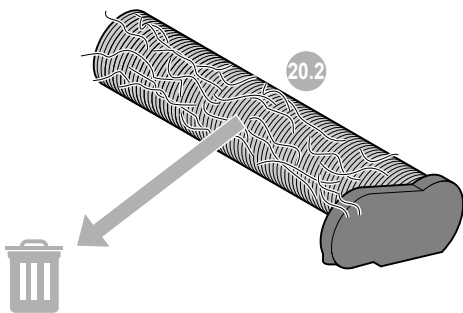



21

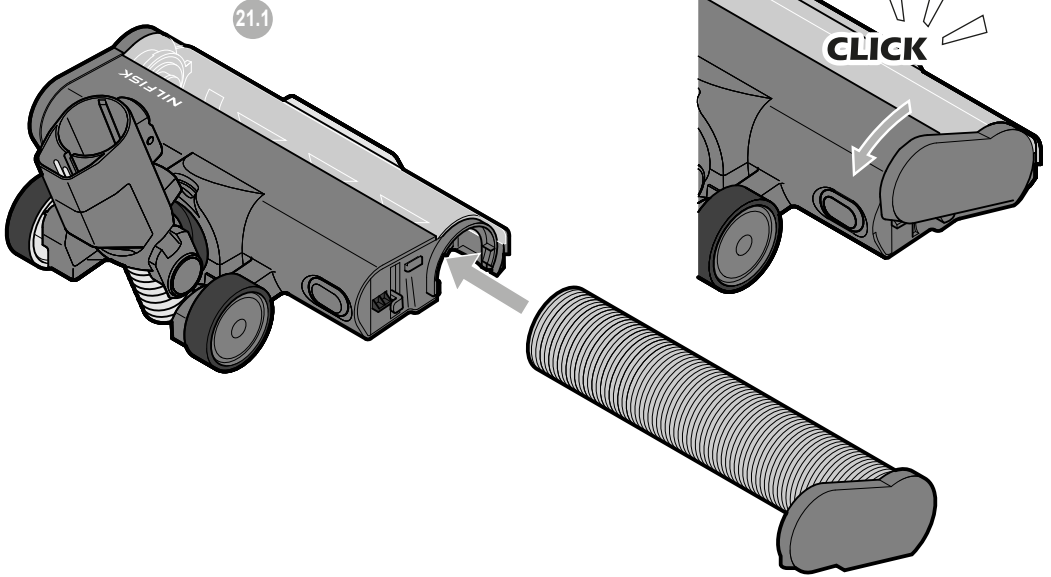

22

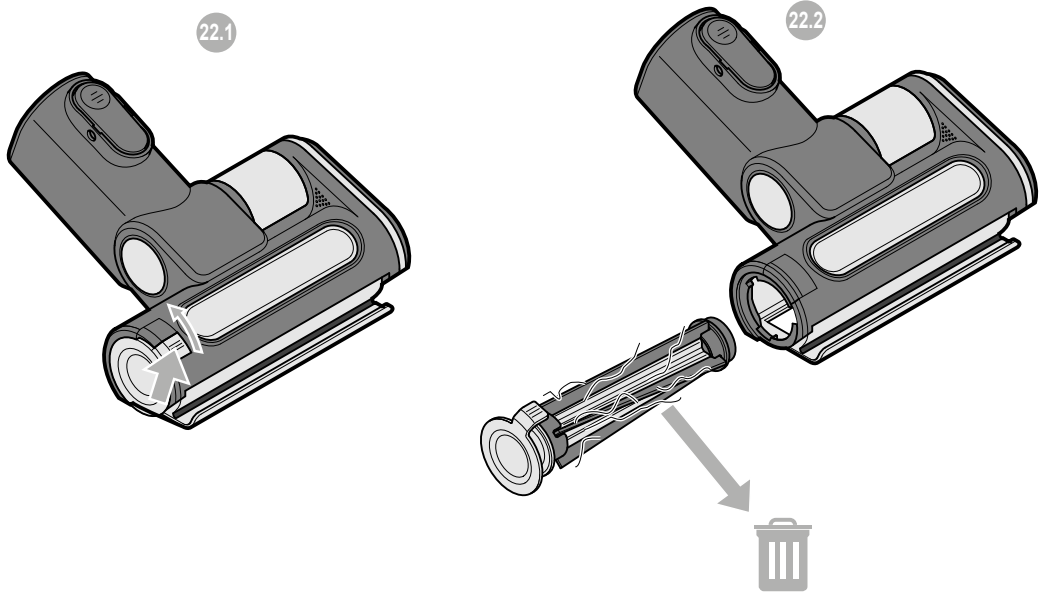



23

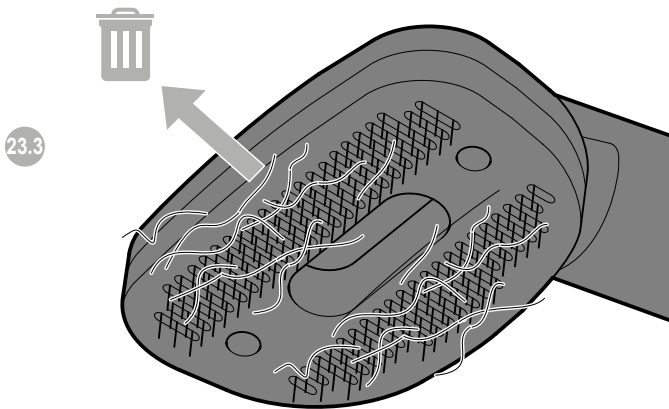
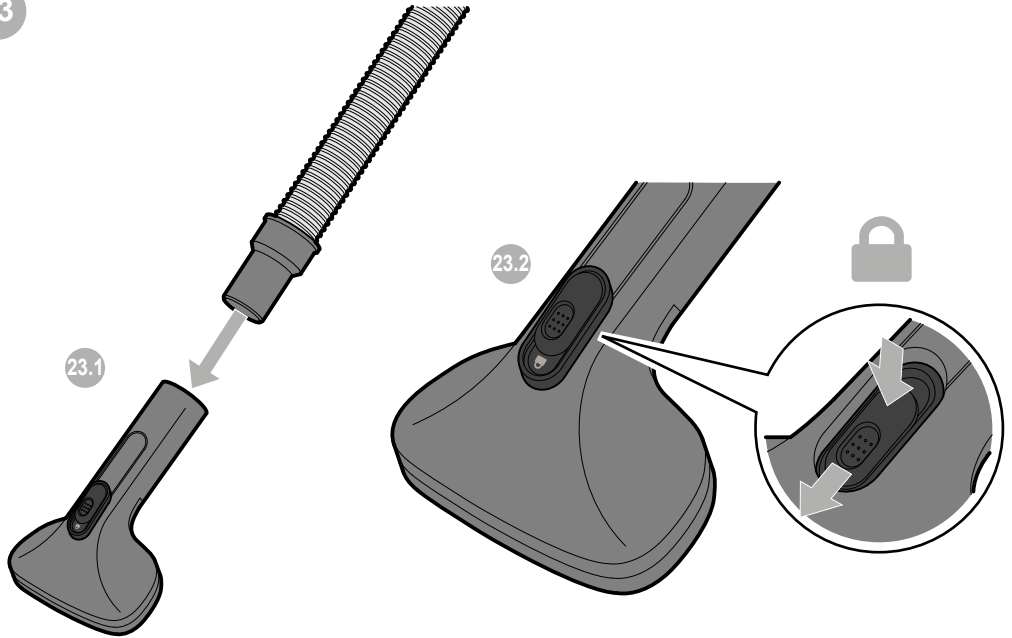



1

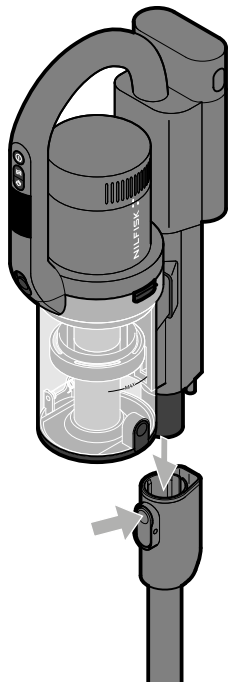

2

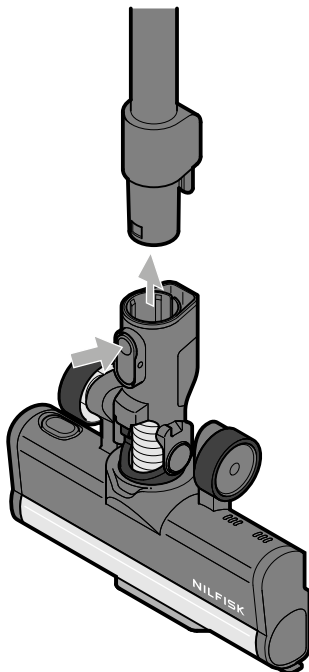

3

3.1

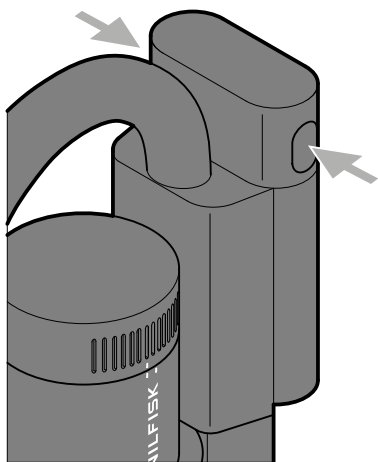

3.2

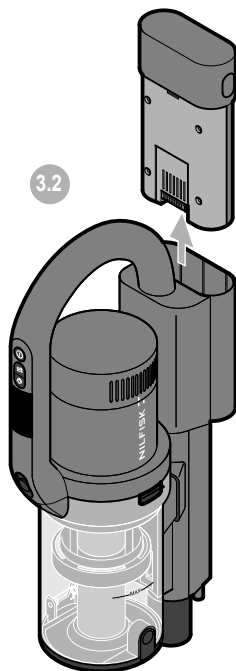

Li-ion

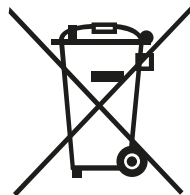

G



1

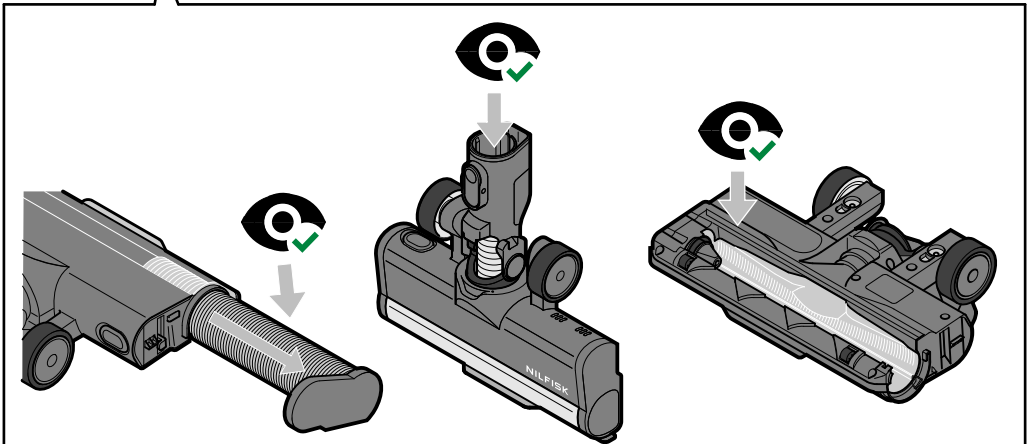
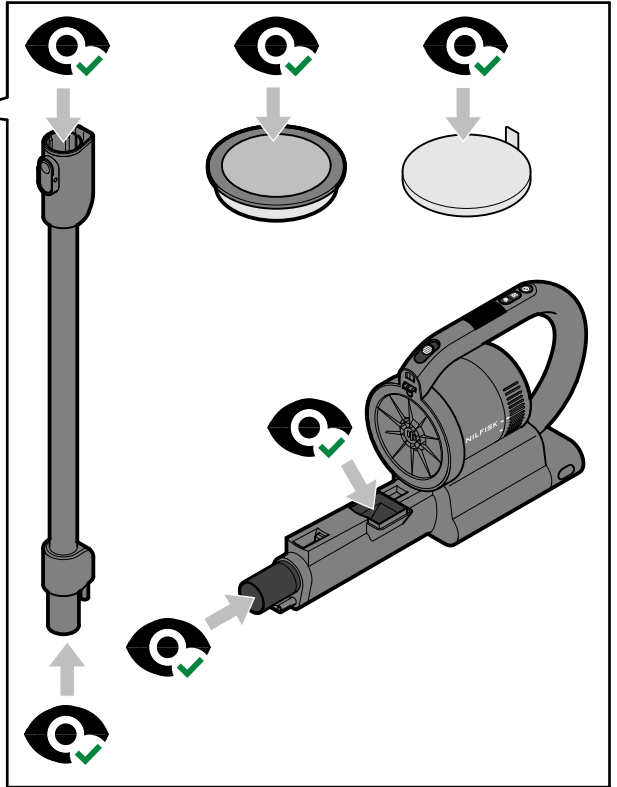
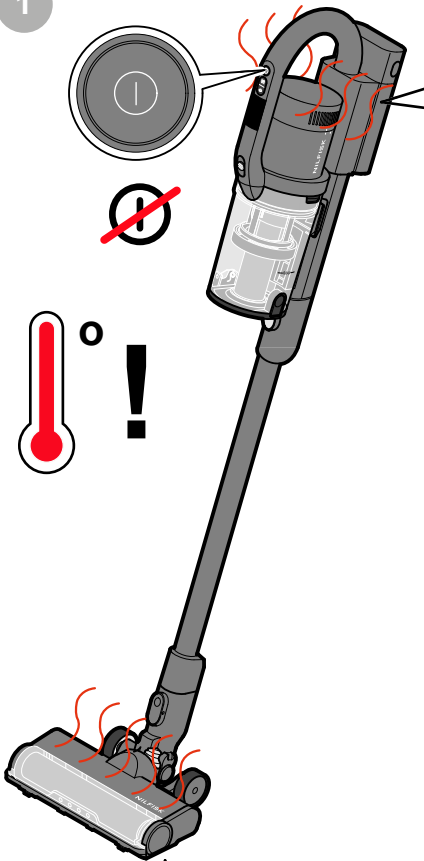

EN Safety Instructions

 Before first use of the machine, read the instructions carefully. Save instructions for later use.

Safety instructions marked with this symbol must be observed to prevent personal injury or serious damage to property.

Intended use This machine has been developed for domestic cleaning purposes only. Any other use is considered improper use.

Warnings This appliance can be used by children aged from 8 years and above and persons with reduced physical, sensory or mental capabilities or lack of experience and knowledge if they have been given supervision or instruction concerning use of the appliance in a safe way and understand the hazards involved. Children shall not play with the appliance. Cleaning and user maintenance shall not be made by children without supervision. **WARNING!** Use only safety extra low voltage power supply provided with the appliance. This appliance contains batteries that are non-replaceable. This machine is not intended for the suction of hazardous materials or gas, doing so may expose people to serious health risks. The machine must not be used for the suction of water or other liquids. Do not pick up sharp objects such as needles or pieces of glass. Do not pick up anything that is burning or smoking such as cigarettes, matches or hot ashes. Use and store this machine indoors and in a dry environment, 2 °C to 43 °C. Do not use the machine outdoors. Do not use the machine if it appears faulty. Have the machine inspected by an authorized service centre if the machine has been dropped, damaged, left outdoors or has been exposed to water. No changes or modifications to the mechanical or electrical safety devices should be made. All repair must be carried out by an authorized service centre.

Product disposal Before discarding the product, the rechargeable battery pack must be removed and recycled in accordance with federal and local laws, as outlined below.

WARNING! The vacuum cleaner must be disconnected from the charging station and batteries must be run flat before removing the battery pack. Press the release button to remove the battery pack from the unit.

WARNING! Do not mutilate or incinerate the battery pack, as it will explode at high temperatures.

WARNING! Risk of fire or serious injury: Never touch both terminals of a battery pack with metal objects and/or body parts as a short circuit may occur. Do not attempt to destroy or disassemble a battery pack or remove any of its components. Batteries must be recycled or disposed properly. Keep battery packs away from children.

Liability Nilfisk accepts no liability for any damage resulting from any improper or wrongful use. Please refer to our website at www.nilfisk.com for further instructions and information on use.

DE Sicherheitshinweise

 Lesen Sie diese Hinweise bitte sorgfältig durch, bevor Sie das Gerät erstmalig verwenden. Bewahren Sie diese Hinweise gut auf.

Sicherheitshinweise mit diesem Symbol weisen auf die Gefahr von Personen- und Sachschäden hin.

Vorgesehene Verwendung Dieses Gerät wurde ausschließlich für Reinigungszwecke in Haushalten entwickelt. Jede andere Anwendung gilt als unsachgemäßer Gebrauch.

Warnhinweise Kinder ab acht Jahren, Personen mit eingeschränkter körperlicher, sensorischer oder geistigen Fähigkeiten sowie unerfahrene Personen dürfen dieses Gerät erst nach gründlicher Einweisung zum sicheren Gebrauch und den möglichen Gefahren verwenden. Kinder dürfen nicht mit dem Gerät spielen. Kinder müssen beim Reinigen und Warten des Geräts beaufsichtigt werden. **WARNUNG!** Verwenden Sie nur das mit dem Gerät mitgelieferte Schutzkleinspannungsnetzteil. Dieses Gerät enthält Akkus, die nicht austauschbar sind. Verwenden Sie dieses Gerät nicht zum Aufsaugen von gefährlichem Material oder Gasen. Dies ist mit erheblichen Gesundheitsrisiken verbunden. Verwenden Sie dieses Gerät nicht zum Aufsaugen von Wasser oder anderen Flüssigkeiten. Saugen Sie keine spitzen oder scharfen Gegenstände wie etwa Nadeln oder Glasscherben auf. Saugen Sie keine brennenden oder quumelnden Gegenstände wie Zigaretten, Streichhölzer oder heiße Asche auf. Verwenden und lagern Sie dieses Gerät nur in trockenen Innenräumen. Die Lagertemperatur muss zwischen 2 °C und 43 °C liegen. Verwenden Sie das Gerät nicht im Freien. Verwenden Sie das Gerät nicht, wenn es defekt zu sein scheint. Lassen Sie das Gerät von einem autorisierten Service Center überprüfen, falls es fallengelassen oder beschädigt, im Freien stehengelassen oder Wasser ausgesetzt wurde. Die mechanischen und elektrischen Sicherheitsvorrichtungen dürfen nicht verändert werden. Reparaturen dürfen nur von einem autorisierten Service Center durchgeführt werden.

Produktvorsorgung Bevor das Produkt entsorgt wird, muss der Akkupack entnommen und wie unten beschrieben in Übereinstimmung mit den staatlichen und lokalen Gesetzen recycelt werden. **WARNUNG!** Der Staubsauger muss von der Ladestation getrennt und die Akkus müssen entladen sein, bevor Sie den Akkupack herausnehmen. Drücken Sie die Entriegelungstaste, um den Akkupack aus dem Gerät zu entfernen.

WARNUNG! Beschädigen oder verbrennen Sie den Akku nicht, da er bei hohen Temperaturen explodieren kann.

WARNUNG! Es besteht Brand- und Verletzungsgefahr: Berühren Sie niemals beide Pole eines Akkupacks mit Metallgegenständen und/oder Körperteilen, da dies zu einem Kurzschluss führen kann. Versuchen Sie nicht, einen Akku zu zerstören oder zu zerlegen oder seine Komponenten zu entfernen. Akkus müssen recycelt oder ordnungsgemäß entsorgt werden. Halten Sie Akkus von Kindern fern.

Haftung Nilfisk übernimmt keine Haftung für Schäden, die aus unsachgemäßer oder fehlerhafter Anwendung resultieren. Weitere Hinweise und Informationen zur Verwendung des Gerät finden Sie auf unserer Website www.nilfisk.com.

FR Consignes de sécurité

 Avant d'utiliser l'appareil pour la première fois, lire attentivement les consignes. Conserver les consignes à des fins d'utilisation ultérieure.

Les consignes de sécurité signalées par ce symbole doivent être respectées afin d'éviter toute blessure corporelle ou tout dommage matériel.

Utilisation prévue Cette machine a été développée uniquement pour le nettoyage dans un cadre domestique. Toute autre utilisation est considérée comme une utilisation inappropriée.

Avertissements L'appareil peut être utilisé par des enfants âgés de 8 ans et plus et par des personnes ayant des capacités physiques, sensorielles ou mentales réduites, ou manquant d'expérience et de connaissances, s'ils sont surveillés ou s'ils ont été formés à l'utilisation de l'appareil en toute sécurité et s'ils comprennent les risques encourus.

Les enfants ne doivent pas jouer avec cet appareil. Le nettoyage et la maintenance utilisateur ne doivent pas être confiés à des enfants sans surveillance. **ATTENTION !** Utiliser uniquement l'alimentation électrique de sécurité à très basse tension fournie avec l'appareil. Cet appareil contient des batteries non remplaçables. Cet appareil n'est pas destiné à l'aspiration de matériaux dangereux ou de gaz. Une telle utilisation comporte des risques graves pour la santé des personnes. L'appareil ne doit pas être utilisé pour aspirer de l'eau et d'autres liquides. Ne pas aspirer d'objets tranchants tels que des aiguilles ou des morceaux de verre. Ne pas aspirer d'éléments en combustion ou dégageant de la fumée tels que des cigarettes, des allumettes ou des cendres chaudes. Utiliser et entreposer l'appareil à l'intérieur, dans un endroit sec où la température est comprise entre 2 °C et 43 °C. Ne pas utiliser l'appareil à l'extérieur. Ne pas utiliser l'appareil s'il semble défectueux. Faire contrôler l'appareil par un centre de service agréé s'il est tombé, a été endommagé, abandonné à l'extérieur ou exposé à l'eau. Les dispositifs mécaniques et électriques de sécurité ne doivent pas être changés ou modifiés. Toutes les réparations doivent être effectuées par un centre de service agréé.

Mise au rebut du produit Avant de mettre le produit au rebut, le bloc-batterie rechargeable doit être retiré et recyclé conformément aux lois fédérales et locales, comme indiqué ci-dessous. **ATTENTION !** Appuyez sur le bouton de déverrouillage pour retirer le bloc-batterie de l'appareil.

ATTENTION ! Ne pas abîmer et ne pas incinérer le bloc-batterie, car il exploserait à des températures élevées. **ATTENTION !** Risque d'incendie ou de blessure grave : Ne jamais toucher les deux bornes d'un bloc-batterie avec des objets métalliques et/ou des parties du corps car un court-circuit pourrait se produire. Ne pas essayer de détruire ou de déassembler un bloc-batterie ou d'en retirer l'un de ses composants. Les batteries doivent être recyclées ou mises au rebut de manière appropriée. Garder les blocs-batteries hors de portée des enfants.

Responsabilité Nilfisk n'accepte aucune responsabilité pour tout dommage résultant d'une utilisation inappropriée ou illicite. Pour obtenir d'autres instructions ou informations d'utilisation, consulter notre site web sur www.nilfisk.com.

NL Veiligheidsinstructies

 Lees deze instructies zorgvuldig voordat u het apparaat voor het eerst gebruikt. Bewaar de instructies voor later.

Veiligheidsinstructies die met dit symbool zijn gemarkeerd, moeten worden nageleefd om persoonlijk letsel of ernstige beschadiging van eigendommen te voorkomen.

Beoogd gebruik Dit apparaat is alleen ontwikkeld voor huishoudelijk reinigen van vloeren binnenshuis. Elk ander gebruik wordt beschouwd als oneigenlijk gebruik.

Waarschuwingen Dit apparaat mag worden gebruikt door kinderen van 8 jaar en ouder en door personen met een lichamelijke, zintuiglijke of verstandelijke beperking of gebrek aan ervaring en kennis, mits ze onder toezicht staan of aanwijzingen hebben gekregen over veilig gebruik van het apparaat en ze de risico's van het gebruik begrijpen. Laat kinderen niet spelen met het apparaat. Laat kinderen het apparaat niet reinigen of onderhouden zonder toezicht. **WAARSCHUWING!** Gebruik alleen de voeding met extra lage spanning die bij het apparaat is geleverd. Dit apparaat bevat accus die niet vervangbaar zijn. Dit apparaat is niet bedoeld voor het opzuigen van gevaarlijke materialen of gassen. Als u dat wel doet, kunnen u en anderen worden blootgesteld aan ernstige gezondheidsrisico's. Gebruik dit apparaat niet om water of andere vloeistoffen op te zuigen. Gebruik dit apparaat niet om scherpe voorwerpen, zoals naalden of stukjes glas, op te zuigen. Gebruik dit apparaat niet om scherpe voorwerpen, zoals naalden of stukjes glas, op te zuigen. Gebruik dit apparaat niet om brandende of rokende voorwerpen, zoals sigaretten, lucifers of hete as, op te zuigen. Gebruik en bewaar dit apparaat binnenshuis, in een droge omgeving, tussen 2 °C en 43 °C. Gebruik het apparaat niet buitenshuis. Gebruik het apparaat niet als dit defect lijkt te zijn. Laat het apparaat nakijken door een erkend servicecentrum als dit is gevallen, beschadigd is, buiten heeft gestaan of is blootgesteld aan water. Breng geen wijzigingen of aanpassingen aan in de mechanische of elektrische veiligheidsonderdelen. Alle reparaties dienen te worden uitgevoerd door een erkend servicecentrum.

Productverwijdering Voordat het product wordt weggegooid, moet de oplaadbare batterij worden verwijderd en gerecycled in overeenstemming met federale en lokale wetgeving, zoals hieronder beschreven.

WAARSCHUWING! De stofzuiger moet worden losgekoppeld van het laadstation en de batterijen moeten leeg zijn voordat de batterij wordt verwijderd. Druk op de ontgrendelingsknop om de batterij uit het apparaat te verwijderen.

WAARSCHUWING! Maak het batterypack accu niet kapot en verbrand hem niet, omdat dit bij hoge temperaturen zal ontploffen. **WAARSCHUWING!** Risico op brand of ernstig letsel.

Risico noot beide polen van een batterypack aan met metalen voorwerpen en/of lichaamsdelen, omdat er dan kortsluiting kan ontstaan. Probeer een batterypack niet te vernietigen of te demonteren of onderdelen ervan te verwijderen. Batterijen moeten op de juiste manier worden gerecycled of afgevoerd. Hou batterijen uit de buurt van kinderen.

Aansprakelijkheid Nilfisk aanvaardt geen aansprakelijkheid voor enige schade die het gevolg is van oneigenlijk of onrechtmatig gebruik. Ga naar onze website op www.nilfisk.com voor aanwijzingen en informatie over het gebruik.

NO Sikkerhetsinstruksjoner

 Les bruksanvisningen nøye før du bruker maskinen for første gang. Lagre bruksanvisningen til senere bruk.

 Sikkerhetsinstruksjoner mottatt med dette symbolet må følges for å forhindre personskade eller alvorlig skade på eiendom.

Tilrettet bruk Denne maskinen er kun utviklet for rengjøring i hjemmet. All annen bruk anses som feil bruk.

Advarsel Dette apparatet kan brukes av barn fra 8 år og oppover og personer med reduserte fysiske, sensoriske eller mentale evner eller mangel på erfaring og kunnskap dersom de har fått tilsyn eller instruksjoner om bruk av apparatet på en sikker måte og forstår farene. Involvert. Barn skal ikke leke med apparatet. Rengjøring og brukervedlikehold skal ikke utføres av barn uten tilsyn. **ADVARSEL!** Bruk kun sikkerhetsstrømforsyning med ekstra lav spenning som følger med apparatet. Dette apparatet inneholder batterier som ikke kan byttes ut. Denne maskinen er ikke beregnet for oppussing av farlige materialer eller gasser, det kan utsette personer for alvorlig helseisiko. Denne maskinen er ikke beregnet på å suges opp farlige materialer eller gasser. Dette kan utsette personer for alvorlig helsefare. Maskinen må ikke brukes til oppussing av vann eller andre væsker. Ikke ta opp skapre gjenstander som nåler eller glassbiter. Ikke ta opp noe som brenner eller ryker slik som sigaretter, fyrstikker eller varm aske. Bruk og oppbevar denne maskinen innendørs og i et tørt miljø, 2 °C til 43 °C. Ikke bruk maskinen utendørs. Ikke bruk maskinen hvis den ser defekt ut. Få maskinen inspisert av et autorisert servicecenter hvis maskinen har blitt falt, skadet, stående utendørs eller har vært utsatt for vann. Det skal ikke gjøres endringer eller modifikasjoner på de mekaniske eller elektriske sikkerhetsanordningene. All reparasjon må utføres av et autorisert servicecenter.

Avhenging av produktet For du kaster produktet, må den oppladbare batteripakken fjernes og resirkuleres i samsvar med statlige og lokale lover, som beskrevet nedenfor. **ADVARSEL!** Støvsugeren må kobles fra ladestasjonen og batteriene må være tomme før batteripakken tas ut. Trykk på utløserknappen for å fjerne batteripakken fra enheten.

ADVARSEL! Ikke lemlest eller brenn batteripakken, da den vil eksplodere ved høye temperaturer. **ADVARSEL!** Fare for brann eller alvorlig skade: Bører aldri begge polene på en batteripakke med metallgjenstander og/eller kroppsdeler, da det kan oppstå kortslutning. Ikke forsøk å ødelegge eller demontere en batteripakke eller fjerne noen av dens komponenter. Batterier må resirkuleres eller kastes på riktig måte. Hold batteripakker unna barn.

Ansvr Nilfisk påtar seg intet ansvar for skader som følge av unntik eller feilaktig bruk. Vennligst se vår hjemmeside på www.nilfisk.com for ytterligere instruksjoner og informasjon om bruk.

SV Säkerhetsinstruktioner

 Läs instruktionerna noggrant innan du använder apparaten första gången. Spara instruktionerna för framtida bruk.

 Säkerhetsinstruktioner som är markerade med den här symbolen måste läsas och följas för att förhindra att personskador och allvarliga skador på egendom uppstår.

Avsedd användning Den här apparaten är endast avsedd för rengöringsändamål för hushållsbruk. All annan användning anses utgöra felaktig användning.

Varningar Den här apparaten kan användas av barn från åtta års ålder och av personer med fysisk, psykisk eller sensorisk funktionsnedsättning eller bristande erfarenhet och kunskap om de har fått handledning eller instruktioner om hur apparaten används på ett säkert sätt och förstår vilka skaderisken som finns. Låt inte barn leka med apparaten. Låt inte barn rengöra apparaten eller utföra underhåll utan tilsyn. **VARNING!** Använd endast den säkra strömforsörjningsenheten med extra låg utspänning som medföljer apparaten. Den här apparaten innehåller batterier som inte är utbytbara. Den här apparaten är inte avsedd att suga upp hälsofarliga material eller gaser då detta kan exponera personer i omgivningen för allvarliga hälsorisker. Apparaten får inte användas för att suga upp vatten och andra vätskor. Sug inte upp vassa föremål som nålar och glasbiter. Sug inte upp något som brinner eller ryker, till exempel cigarett, tändstickor eller het aska. Använd och förvara apparaten inomhus, i torra miljöer och i temperaturintervall 2–43 °C. Använd inte apparaten utomhus. Använd inte apparaten om den inte fungerar som den ska. Låt apparaten undersökas av en auktoriserad verkstad om den har tappats, skadats, lämnats utomhus eller utsatts för vatten. De mekaniska och elektriska säkerhetsanordningarna får inte ändras eller modifieras. Alla reparationer måste utföras av en auktoriserad verkstad.

Kassering av produktet Innan produkten kasseras måste det laddningsbara batteripaketet demonteras och återvinnas i enlighet med lokala och nationella regler enligt anvisningen nedan.

VARNING! Innan batteripaketet kan tas bort måste dammsugaren ha kopplats bort från laddningsstationen och batterierna ha laddats ur genom användning. Tryck på frigjøringsknappen for att ta bort batteripaketet från enheten.

VARNING! Demontera eller skada inte batteripaketet. Bränn inte batteripaketet eftersom det kan explodera om det utsätts för höga temperaturer.

VARNING! Risk for brand eller alvorlig skade: Rør aldrig båda polerna på ett batteripaket samtidig med metallfremål og/eller kroppsdeler eftersom det kan skade eller forårsake kortslutning.

Førstør eller demontera inte ett batteripaket eller någon av dess komponenter. Batterier måste återvinnas eller kasseras enligt lokala och nationella regler. Förvara batteripaket oåtkomliga for barn.

Ansvr Nilfisk tar inget ansvar for skador som uppstår till följd av felaktig användning. Ytterligare instruktioner og informasjon om användning finns på www.nilfisk.com.

DA Sikkerhedsanvisninger

 Inden maskinen tages i brug for første gang, skal vejledningen læses grundigt. Gem vejledningen til senere brug.

 Det er vigtigt at være opmærksom på sikkerhedsanvisninger markeret med dette symbol med henblik på at forebygge personskade eller alvorlig skade på ejendom.

Anvendelsesformål Denne maskine er udviklet kun til rengøring i beboelsejendomme. Enhver anden brug anses for at være ukorrekt brug.

Advarsler Denne maskine kan bruges af børn fra 8 år og opfejer og af personer med nedsatte fysiske, sensoriske eller mentale funktioner, eller som mangler erfaring og viden, hvis de er under opsyn eller har fået vejledning i, hvordan apparatet benyttes på en forsvarlig måde, og forstår de farer, det indebærer. Børn må ikke lege med apparatet. Rengøring og vedligeholdelse må ikke udføres af børn, uden at de er under opsyn. **ADVARSEL!** Brug kun sikkerhedsstrømforsyning med ekstra lav spænding, der følger med apparatet. Dette apparat indeholder batterier, der ikke kan udskiftes. Denne maskine er ikke beregnet til opugning af farlige materialer eller gasser, da dette kan være meget sundhedsskadeligt. Undlad at bruge maskinen til opugning af vand eller andre væsker. Undlad at opsuge skarpe genstande såsom nåle og glasstykker. Undlad at bruge maskinen til opugning af brændende eller rygende genstande som f.eks. cigarett, tændstikker eller varm aske. Brug og opbevar maskinen inden døre og i et tørt rum ved temperaturer på 2-43°C. Maskinen må ikke bruges udendørs. Undlad at bruge maskinen, hvis den ser ud til være defekt. Send maskinen til service på et autoriseret serviceværksted, hvis den er blevet tabt, beskadiget, efterladt udendørs eller har været udsat for vand. Undlad at foretage ændringer af de mekaniske eller elektriske sikkerhedsanordninger. Alle reparationer skal udføres af et autoriseret serviceværksted.

Bortskaffelse af produktet Før produktet bortskaffes, skal den genopladelige batteripakke fjernes og genbruges iht. føderale og lokale love, som beskrevet nedenfor.

ADVARSEL! Støvsugeren skal fjernes fra opladningsstationen, og batterierne skal køres færdig, før batteripakken fjernes. Tryk på udløserknappen for at fjerne batteripakken fra enheden.

ADVARSEL! Undgå at ødelegge eller brænde batteriet, da det eksploderer ved høje temperaturer. **ADVARSEL!** Risiko for brand eller alvorlig skade: Rør aldrig ved begge poler på en batteripakke med metalgenstande og/eller kropsdeler, da der kan opstå kortslutning. Forsøg ikke at ødelegge eller skille batteripakken ad eller fjerne nogen af dens komponenter. Batterier skal genbruges eller bortskaffes korrekt. Hold batteripakker væk fra børn.

Ansvr Nilfisk påtager sig intet ansvar for skader som følge af ukorrekt eller uretmæssig brug. Se vores websted på adressen www.nilfisk.com, hvor du finder yderligere anvisninger og oplysninger om brug af maskinen.

FI Turvallisuusohjeet

 Lue ohjeet huolellisesti ennen laitteen ensimmäistä käyttöä. Sästä ohjeet myöhempä käyttöä varten.

 Tällä merkinnällä merkityt ohjeet on noudatettava henkilövahinkojen ja vakavien aineellisten vahinkojen välttämiseksi.

Käyttötarkoitus Tämä laite on suunniteltu ainoastaan siivoamiseen kottalokuisissa. Muunlainen käyttö katsotaan vääriinkäyttöksi.

Varoitukset Kahdeksanvuotiaat ja sitä vanhemmat lapset ja henkilö, joiden fyysiset, aistilliset tai henkiset tyypit ovat rajoitetut tai joilla ei ole kokemusta tällaisista laitteista, voivat käyttää tätä laitetta, jos heitä valvotaan tai heille annetaan opastusta siitä, miten laitetta käytetään turvallisesti, ja he ymmärtävät siihen liittyvät vaarat. Älä anna lasten leikkiä laitteella. Lapset eivät saa puhdistaa tai huoltaa laitetta ilman valvontaa. **VAROITUS!** Käytä vain laitteen mukana toimitettua turvallista pienjännitevalvohäädettä. Tämän laitteen sisältämiä akkuja ei voi vaihtaa. Tätä laitetta ei ole tarkoitettu vaarallisten materiaalien tai kaasujen imurointiin. Sen käyttäminen tähän tarkoitukseen voi aiheuttaa ihmisille vakavia terveysriskejä. Laitteella ei saa imuroida vettä tai muita nesteitä. Älä imuroi teräviä esineitä, kuten neuloja tai lasinpalsia. Älä imuroi palavia tai savuvia asioita, kuten savukkeita, tulitikkuja tai kuumaa tuhkaa. Käytä ja säilytä tätä laitetta sisätiloissa ja kuivassa ympäristössä, 2–43°C:ssa. Älä käytä laitetta ulkotiloissa. Älä käytä laitetta, mikäli se vaikuttaa vialliselta. Vie laite tarkastettavaksi valtuutettuun huoltoliikkeeseen, mikäli laite on tiputettu, vaurioitunut, jätetty ulkotiloihin tai altistunut vedelle. Mekaanisiin ja sähköisiin virallaisiin ei pidä tehdä muutoksia. Kaikki korjaukset on suoritettava valtuutetussa huoltoliikkeessä.

Tuotteen hävittäminen Ennen tuotteen hävittämistä ladattava akku on irrotettava ja kierrätettävä paikallisten lakien ja viranomaisten ohjeiden mukaisesti alla esitetyllä tavalla.

VAROITUS! Polymyriini on irrotettava latausaseamasta ja akun on annettava tyhjentyä ennen akun irrottamista. Irrota akku laitteesta painamalla akun vapautuspainiketta.

VAROITUS! Älä runtele tai polta akku, sillä se räjähtää korkeassa lämpötilassa.

VAROITUS! Tulipalon tai vakavan loukkautumisen vaara: Älä koskaan kosketa akun molempia napoja metalliesineillä tai anna vartalon koskettaa niitä, sillä tämä voi aiheuttaa oikosulun. Älä yritä tuhota tai purkaa akkuja tai irrottaa mitään sen osia. Akut on kierrätettävä tai hävitettävä asianmukaisesti. Säilytä akut lasten ulottumattomissa.

Vastuuvetoisuus Nilfisk ei ole vastuussa vahingoista, jotka johtuvat vääränlaisesta tai virheellisestä käytöstä. Katso käyttöä koskevia lisäohjeita ja -lietoja sivustoltamme osoitteesta www.nilfisk.com.

ES Instrucciones de seguridad



Antes de usar el aparato por primera vez, lea cuidadosamente las instrucciones. Guarde las instrucciones para su referencia en el futuro.

Las instrucciones de seguridad marcadas con este símbolo deben seguirse para evitar lesiones personales o daños materiales graves.

Uso previsto Esta máquina ha sido desarrollada únicamente para la limpieza en el ámbito doméstico. Cualquier otra aplicación se considerará como uso indebido.

Advertencias Los niños a partir de 8 años, las personas con las capacidades físicas, sensoriales o mentales reducidas y aquellas que carezcan de la experiencia o el conocimiento necesarios pueden utilizar el aparato siempre que estén bajo supervisión, se les haya instruido en el uso del mismo de forma segura y comprendan los peligros que entraña. Los niños no deben jugar con el aparato. No permita que los niños limpien el aparato o realicen labores de mantenimiento sin supervisión. **ADVERTENCIA** Utilice únicamente la fuente de alimentación de tensión extraíble de seguridad que se suministra con el aparato. Este aparato contiene baterías que no son reemplazables. Este aparato no está indicado para aspirar materiales peligrosos o gas. Hacerlo puede exponer a las personas a riesgos graves para la salud. El aparato no debe utilizarse para aspirar agua ni otros líquidos. No aspire objetos afilados como agujas o trozos de cristal. No aspire ningún objeto incandescente o humeante, como cigarrillos, cenizas o ceniza caliente. Utilice y almacene el aparato en interiores y en un entorno seco entre 2 °C y 43 °C. No utilice el aparato en exteriores. No utilice el aparato si presenta signos de estar defectuoso. Si el aparato ha sufrido una caída, está dañado, se ha dejado en el exterior o ha estado expuesto al agua, hágalo inspeccionar por un centro de servicio autorizado. No deben hacerse cambios ni modificaciones en los dispositivos de seguridad mecánicos ni eléctricos. Todas las reparaciones deben realizarse en un centro de servicio autorizado.

Desecho del producto Antes de desechar el producto, es preciso retirar el paquete de baterías y reciclarlo de acuerdo con la legislación nacional y local, según se indica a continuación. **ADVERTENCIA** Es preciso desconectar el aspirador de la estación de carga y las baterías deben estar agotadas antes de retirar el paquete de baterías. Presione el botón de liberación para retirar el paquete de baterías de la unidad.

ADVERTENCIA No rompa ni incinere el paquete de baterías, ya que explotará a temperatura elevada.

ADVERTENCIA Riesgo de incendio o lesiones graves: no toque nunca ambos terminales de un paquete de baterías con objetos metálicos y/o partes del cuerpo, ya que podría producirse un cortocircuito. No trate de destruir o desmontar el paquete de baterías ni de retirar ninguno de sus componentes. Las baterías deben reciclarse o desecharse adecuadamente. Mantenga las baterías fuera del alcance de los niños.

Responsabilidad Nilfisk no asume ninguna responsabilidad por cualquier daño resultante de un uso indebido o incorrecto. Para obtener más instrucciones e información sobre el uso del aparato, consulte nuestro sitio web en www.nilfisk.com.

PT Instruções de segurança



Leia as instruções atentamente antes de utilizar o aparelho pela primeira vez. Guarde as instruções para utilização posterior.

As instruções de segurança assinaladas com este símbolo devem ser observadas para prevenir ferimentos ou danos graves no material.

Utilização pretendida Este aparelho foi desenvolvido exclusivamente para fins de limpeza doméstica. Qualquer outra utilização é considerada indevida.

Avisos Este aparelho pode ser utilizado por crianças a partir dos 8 anos de idade e por pessoas com capacidades físicas, sensoriais ou mentais reduzidas, ou sem experiência e formação, desde que sejam supervisionadas e lhes seja indicado como utilizar o aparelho em segurança, bem como os riscos envolvidos. As crianças não devem brincar com o aparelho. A limpeza e a manutenção não devem ser efetuadas por crianças sem supervisão **AVISO!** Utilize somente fontes de alimentação de segurança de tensão extra baixa fornecidas com o aparelho. Este aparelho contém baterias que não são substituíveis. Não utilize o aparelho para aspirar materiais perigosos ou gases. Se o fizer, poderá colar-se e aos outros em grave risco de saúde. Não utilize o aparelho para aspirar água ou outros líquidos. Não aspire objetos pontiagudos ou cortantes, tais como agulhas ou pedaços de vidro. Não aspire nada que esteja em combustão, como, por exemplo, cigarros, fósforos ou cinzas quentes. Utilize e guarde o aparelho em espaços interiores e em ambientes secos, entre os 2 °C e os 43 °C. Não utilize o aparelho no exterior. Não utilize o aparelho se este parecer danificado. Submeta o aparelho a uma inspeção num centro de assistência técnica autorizado caso este tenha calado, esteja danificado, tenha ficado no exterior ou sido exposto a água. Não faça alterações ou modificações aos dispositivos de segurança mecânicos ou elétricos. Todas as reparações devem ser efetuadas por um centro de assistência técnica autorizado.

Eliminação de produtos Antes de descartar o produto, a bateria recarregável deve ser removida e reciclada de acordo com as leis estaduais e locais, conforme descrito abaixo. **AVISO!** O aspirador deve ser desligado da estação de recarga e as baterias devem estar descarregadas antes de remover a bateria. Prima o botão de desengate para remover a bateria da unidade.

AVISO! Não danifique nem incinere a bateria, pois esta explodirá quando sujeita a temperaturas altas.

AVISO! Risco de incêndio ou lesão grave: Nunca toque nos dois terminais da bateria com objetos de metal e/ou partes do corpo, pois pode ocorrer um curto-circuito. Não tente destruir ou desmontar uma bateria, nem remover um dos seus componentes. As baterias devem ser recicladas ou descartadas adequadamente. Mantenha as baterias longe das crianças.

Responsabilidade A Nilfisk não se responsabiliza por quaisquer danos resultantes de utilização indevida ou incorreta. Consulte o nosso site em www.nilfisk.com para obter mais instruções e informações sobre utilização.

CS Bezpečnostní pokyny



Před prvním použitím přístroje si pozorně přečtěte tyto pokyny. Uchovejte si je pro pozdější použití.

Bezpečnostní pokyny označené tímto symbolem je třeba brát na zřetel, aby se zamezilo zranění osob nebo vážným škodám na majetku.

Zamýšlené použití Tento přístroj je koncipován pouze pro domácí čištění. Jakékoli jiné použití je považováno za nesprávné použití.

Varování Tento přístroj mohou používat děti ve věku od 8 let a osoby se sníženou fyzickou, smyslovou nebo mentální způsobilostí nebo nedostatkem zkušeností a znalostí, pokud jsou pod dohledem nebo byly poučeny ohledně bezpečného používání přístroje a chápou související nebezpečí. Děti si s přístrojem nesmějí hrát. Čištění a uživatelskou údržbu přístroje nesmějí děti provádět bez dohledu. **VAROVÁNÍ!** Používejte pouze bezpečnostní nízkonapěťový zdroj dodávaný se spotřebičem. Tento spotřebič obsahuje baterie, které nejsou vyměnitelné. Přístroj není určen k vysávání nebezpečných materiálů nebo plynů. Nedodržení tohoto pokynu se vystavuje vážnému ohrožení zdraví. Tento přístroj nelze používat k ošádání vody nebo jiných kapalin. Nevyšavujte ostré předměty, jako jsou jehly nebo kusy skla. Nevyšavujte žádné hořící nebo kouřící předměty, například cigarety, zápalky nebo žhavý popel. Přístroj používejte v suchém prostředí, při teplotě 2 °C až 43 °C. Přístroj nepoužívejte mimo interier.

Přístroj nepoužívejte, pokud se zdá, že nefunguje správně. Nechte přístroj zkontrolovat autorizovaným servisním střediskem, pokud byl upuštěn, poškozen, ponechán mimo interier nebo přišel do styku s vodou. Na elektrických ani mechanických bezpečnostních zariadeních není povoleno provádět žádné změny ani úpravy. Veškeré opravy musí provádět autorizované servisní středisko.

Likvidace výrobku Před likvidací produktu je nutné vyjmout nabíjecí baterii a recyklovat ji v souladu s federálními a místními zákony, jak je uvedeno níže.

VAROVÁNÍ! Před vyjmutím baterie je nutno vysávat vytáhnout z nabíjecí stanice a baterie zcela vybit. Stisknutím uvolňovacího tlačítka vyjměte baterii z jednotky.

VAROVÁNÍ! Baterii nezničujte ani nespaltujte, protože při vysokých teplotách exploduje.

VAROVÁNÍ! Nebezpečí požáru nebo vážného zranění: Nikdy se nedotýkejte obou svorek baterie kovovými předměty a/nebo částmi těla, mohlo by dojít ke zkratu. Baterii se nepokoušejte zničit ani nijak demontovat, jakož ani odstraňovat jakékoli její součásti. Baterie musí být recyklovány nebo řádně zlikvidovány. Uchovejte baterie mimo dosah dětí.

Odpovědnost Společnost Nilfisk nese žádnou odpovědnost za škody vzniklé v důsledku nesprávného použití přístroje. Další pokyny a informace k použití naleznete na naší webové stránce www.nilfisk.com.

PL Instrukcje dotyczące bezpieczeństwa



Przed pierwszym uruchomieniem urządzenia należy uważnie przeczytać instrukcje. Należy także zachować je do późniejszego użytku.

Należy przestrzegać instrukcji dotyczących bezpieczeństwa oznaczonych tym symbolem, aby uniknąć obrażeń lub uszkodzenia mienia.

Przeznaczenie To urządzenie jest przeznaczone wyłącznie do celów związanych z utrzymaniem czystości w gospodarstwie domowym. Każde inne użycie jest uważane za niewłaściwe.

Ostrzeżenia Z urządzenia mogą korzystać dzieci w wieku powyżej 8 lat oraz osoby o ograniczonej sprawności ruchowej, intelektualnej, a także osoby niedoświadczone, o ile ich praca jest nadzorowana lub jeśli zostały uprzednio poinformowane o bezpiecznym sposobie korzystania z urządzenia oraz ewentualnych zagrożeniach. Dzieci nie powinny bawić się urządzeniem. Dzieci nie powinny czuć urządzenia ani przeprowadzać innych czynności konserwacyjnych bez nadzoru. **OSTRZEŻENIE!** Używaj wyłącznie bezpiecznego zasilacza o bardzo niskim napięciu dostarczanego wraz z urządzeniem. To urządzenie zawiera akumulatory, których nie można wymienić. Odkurzacz nie jest przeznaczony do usuwania niebezpiecznych substancji ani gazów – ich zassanie może być zagrożeniem dla zdrowia. Odkurzaczka nie wolno używać do usuwania wody ani płynów. Nie zasysaj ostrych przedmiotów, takich jak igły lub kawałki szkła. Nie zasysaj żadnych przedmiotów, które się palą lub wydzielają dym, takich jak papierosy, zapalki lub popiół. Przechowuj odkurzacz w suchym pomieszczeniu i w temperaturze od 2°C do 43°C. Nie korzystaj z odkurzaczka na zewnątrz. Nie korzystaj z odkurzaczka, jeśli przerywasz czas, że może działać nieprawidłowo. Jeśli odkurzacz został upuszczony, uszkodzony, pozostawiony na zewnątrz lub wystawiony na działanie wody, zwróć się do autoryzowanego centrum serwisowego z prośbą o przegląd. Nie wolno wprowadzać żadnych zmian w zabezpieczeniach elektrycznych ani mechanicznych. Wszystkie naprawy muszą być przeprowadzane w autoryzowanym centrum serwisowym.

Utilizacja produktu Przed wyrzuceniem produktu należy wyjąć akumulator i poddać go recyklingowi zgodnie z przepisami federalnymi i lokalnymi, jak opisano poniżej.

OSTRZEŻENIE! Przed wyjęciem akumulatorów odkurzacz musi być odłączony od stacji ładowania, a akumulatory muszą być rozładowane. Naciśnij przycisk zwalniający, aby wyjąć akumulator z urządzenia.

OSTRZEŻENIE! Nie uszkodzaj ani nie spalaj akumulatora, ponieważ w wysokich temperaturach może on wybuchnąć.

OSTRZEŻENIE! Ryzyko pożaru lub poważnych obrażeń: Nigdy nie dotykaj obu złączy akumulatora metalowymi przedmiotami lub częściami ciała, ponieważ może dojść do zwarcia. Nie wolno podejmować prób zniszczenia ani demontażu akumulatora ani usuwać żadnych jego elementów. Akumulatory należy poddać recyklingowi lub odpowiednio zutylizować. Przechowuj akumulatory w miejscu niedostępnym dla dzieci.

Odpowiedzialność Firma Nilfisk nie ponosi odpowiedzialności za żadne szkody wynikające z niewłaściwego użytkowania. Więcej informacji na temat korzystania z urządzenia i dalsze instrukcje można znaleźć na stronie www.nilfisk.com.

SK Bezpečnostné pokyny

 Skôr než začnete používať spotrebič, dôkladne si prečítajte tieto pokyny. Pokyny si uložte na neskoršie použitie.

Bezpečnostné pokyny označené týmto symbolom sa musia dodržať, aby sa zabránilo zraneniu osôb či závažným škodám na majetku.

Určené použitie Spotrebič bol vyvinutý výhradne na účely čistenia v domácnosti. Akékoľvek iné použitie sa považuje za nesprávne.

Upozorenia Tento spotrebič môže používať deti od veku 8 rokov a osoby so zníženými fyzickými, zrakovými alebo duševnými schopnosťami, prípadne bez relevantných skúseností a znalostí, ak na ne dozerá osoba zodpovedná za ich bezpečnosť alebo ich táto osoba počiulla o bezpečnej obsluhu spotrebiča a oni porozumeli možným nebezpečenstvám. Deti sa so spotrebičom nesmú hrať. Deti bez dozoru nesmú tento spotrebič čistiť ani vykonávať jeho údržbu **VYSTRACH!** Používajte len bezpečnostný napájací zdroj s veľmi nízkym napätím dodaný so spotrebičom. Tento spotrebič obsahuje batérie, ktoré nie sú vymeniteľné. Tento spotrebič nie je určený na vysávanie nebezpečných materiálov ani plynu. Takého použitia môže predstavovať závažné zdravotné riziko pre ľudí. Spotrebič nemožno používať na vysávanie vody ani iných kvapalín. Nevysávajú ostré predmety, ako sú ihly alebo kusky skla. Nevysávajú nič, čo horí alebo dymí, ako sú napríklad cigarety, zápaly alebo horúci popol. Spotrebič používajte a skladujte v interiéri a v suchom prostredí s teplotou od 2 °C do 43 °C. Spotrebič nepoužívajte vo vonkajšom prostredí. Spotrebič nepoužívajte, ak sa zdá byť poškodený. Ak spotrebič spadol, bol poškodený, ponechany openy či vystavený pôsobeniu vody, odnesť ho na kontrolu do autorizovaného servisného strediska. Nevymieňajte ani neupravujte mechanické ani elektrické poistné zariadenia. Všetky opravy musí vykonať autorizované servisné stredisko.

Likvidácia výrobku Pred likvidáciou výrobku sa musí batéria vybrať a recyklovať v súlade s celosloátnymi a miestnymi právnymi predpismi, ako je uvedené nižšie.
VYSTRACH! Pred vybratím batérie sa vysávač musí odpojiť od nabíjacej stanice a batéria sa musí vybiť. Stlačením uvoľňovacieho tlačidla vyberte batériu z jednotky.
VYSTRACH! Batériu nepoškozujte ani nespájajte, pretože pri vysokej teplote vybuchne.
VYSTRACH! Nebezpečnosť požiaru alebo vážneho zranenia: Nikdy sa nedotýkajte nikdy kontaktov batérie kovovými predmetmi ani časťami tela, aby nedošlo k skratu. Nepokúšajte sa rozbiť alebo rozobrať batériu ani vybrať kúrukoľvek z jej súčasti. Batérie sa musia recyklovať alebo likvidovať správnym spôsobom. Batérie uchovávajú mimo dosahu detí.

Právna zodpovednosť Spoločnosť Nilfisk nese zodpovednosť za akékoľvek škody spôsobené nesprávnym alebo neoprávneným používaním. Ďalšie pokyny a informácie týkajúce sa používania nájdete na adrese www.nilfisk.com.

RU Инструкции по безопасности

 Перед первым использованием внимательно изучите инструкции. Сохраните инструкции для использования в будущем.

Следует соблюдать инструкции по безопасности, отмеченные этим символом, чтобы предотвратить травмы или серьезный ущерб имуществу.

Использование по назначению Данная машина была разработана исключительно для бытового использования в помещениях. Любое другое использование считается ненадлежащим.

Предупреждения Данное устройство может использоваться детьми 8 лет и старше, лицами с ограниченными физическими, сенсорными или умственными возможностями, а также лицами, не обладающими соответствующим опытом или знаниями, только под присмотром или после проведения инструктажа по безопасному использованию устройства и с пониманием связанных с ним опасностей. Беречь от детей. Дети не должны чистить или выполнять обслуживание устройства без присмотра. **ОСТОРОЖНО!** Используйте только безопасный источник питания сверхнизкого напряжения, входящий в комплект поставки устройства. В данном устройстве используются аккумуляторы, которые не подлежат замене. Данный прибор не предназначен для уборки опасных материалов или газа, это может привести к риску для здоровья людей. Пылесос не должен использоваться для всасывания воды и других жидкостей. Не убирайте пылесосом острые объекты, например иглы или кусочки стекла. Не убирайте с помощью пылесоса что-либо горячее или дымящее, например сигареты, спички и горячую золу. Используйте и храните пылесос внутри помещения в сухом месте при температуре от 2 °C до 43 °C. Не используйте пылесос на открытом воздухе. Не используйте пылесос, если он выглядит неисправным. Если пылесос работает неправильно или его уронили, повредили, оставили на открытом воздухе или подвергли воздействию воды, доставьте прибор в сервисный центр для проверки. Запрещены любые изменения или модификации механических или электрических защитных устройств. Все ремонтные работы должны выполняться авторизованным сервисным центром.

Утилизация продукта Перед утилизацией этого продукта перерабатываемый аккумуляторный блок необходимо извлечь и утилизировать в соответствии с федеральными и местными законами, как описано ниже.

ОСТОРОЖНО! Пылесос необходимо отсоединить от зарядной станции, и перед извлечением аккумуляторного блока аккумуляторы должны разрядиться. Нажмите кнопку извлечения, чтобы извлечь аккумуляторный блок из устройства.

ОСТОРОЖНО! Не ломайте и не сжигайте аккумуляторный блок, так как он может взорваться при высоких температурах.

ОСТОРОЖНО! Опасность возгорания или серьезной травмы: никогда не прикасайтесь к обем клеммам аккумуляторного блока металлическими предметами и (или) частями тела, так как может произойти короткое замыкание. Не пытайтесь уничтожить или разобрать аккумуляторный блок либо извлечь из него какие-либо компоненты. Аккумуляторы должны быть переработаны или утилизированы надлежащим образом. Храните аккумуляторы в недоступном для детей месте.

Ответственность Компания Nilfisk не несет ответственность за ущерб, возникший в результате ненадлежащего или неправильного использования. Более подробные инструкции и информация по использованию приведены на нашем сайте www.nilfisk.com.

JA 安全に関する注意事項

 この器具を初めて使用する前に、この注意事項をよくお読みください。後で参照できるように、この注意事項を保管しておいてください。

使用目的 本機は、家庭用掃除機としてののみ開発されたものです。それ以外の使用は不適切な使用とみなされます。

警告 器具の安全な使用について監督や指示を受け、使用に関連する危険性を理解している場合は、8歳以上のお子様、身体的/感覚的/精神的な障害をお持ちの方、経験や知識のない方もこの器具を使用することができま。お子様がこの器具で遊ぶはないうようにしてください。保護者の監督なしに、お子様が清掃作業またはユーザー保守作業を行うことはできません。警告! この器具に付属している安全な超低電圧電源のみを使用してください。この器具には、交換できないバッテリーが含まれています。本機は、危険物やガスなどの吸引を目的としたものではありません。そうすることで、人が深刻な健康被害に遭う可能性があります。本機は、水などの液体の吸引には使用しないでください。針やガラス片などの鋭利なものを吸引しないでください。タバコ、マッチ、熱い灰など、燃えているもの、煙が出ているものを吸引しないでください。本機は、2°C ~ 43°Cの室内で、乾燥した環境で使用および保管してください。屋外では使用しないでください。故障していると思われる場合は使用しないでください。落、破壊、水濡れなどがあった場合は、正規のサービスセンターで点検してください。機械的、電気的な安全装置の変更や改造は行わないでください。すべての修理は、正規のサービスセンターで行ってください。

製品の廃棄 製品を廃棄する前に、充電式バッテリーパックを取り外し、運搬および地域の法律に従って、以下のようにリサイクルする必要があります。

警告! バッテリーパックは高温になると爆発する恐れ、分解したり焼灼したりしないでください。

警告! 火災または爆発の危険性: バッテリーパックの両端に、ショートする恐れがあるので、金属物や体の一部に触れないようにしてください。バッテリーパックを破壊したり、分解したり、部品を取り外したりしないでください。バッテリーはリサイクルするが、適切に廃棄してください。バッテリーパックはお子様の手の届かない場所に保管してください。

責任 Nilfisk は、不適切または不当な使用に起因するいかなる損害についても責任を負いません。使用方法や詳しい情報については、弊社の Web サイト (www.nilfisk.com) を参照してください。

TR Güvenlik Talimatları

 Makineyi ilk kez kullanmadan önce talimatları dikkatlice okuyun. Daha sonra kullanmak için talimatları saklayın.

Kişisel yararlanılma veya mülke ciddi zararları önlemek için bu işareti taşıyan güvenlik talimatlarına uyulmalıdır.

Kullanım amacı Bu makine yalnızca ev temizliğinde kullanılması için geliştirilmiştir. Başka tüm kullanımlar uygun olmayan kullanım olarak kabul edilir.

Uyarılar Bu cihaz, gözetim altında olmaları veya bir cihazı güvenli bir şekilde nasıl kullanacaklarına yönelik bilgi verimeleri ve ortaya çıkabilecek tehlikeleri anlamaları koşuluyla 8 yaşından büyük çocuklar ile fiziksel, duysal veya zihinsel engelleri shale ya da deneyimsiz ve bilgisiz kişiler tarafından kullanılabilir. Çocuklar cihazla oynamamalıdır. Cihazın temizliği ve bakımı gözetim altında olmayan çocuklar tarafından yapılmamalıdır. **UYARI!** Yalnızca ürünle birlikte verilen elektrikli güç voltajı emniyetli güç kaynağını kullanın. Bu cihazda değiştirilmeyen piller yer alır. Bu makine, tehlikeli maddeleri veya gazları çekmek için tasarlanmamıştır. Bu işlemler sağlığı tehdit eden ciddi tehlikelere yö açabilir. Bu makine, su veya diğer sıvıları çekmek için kullanılmamalıdır. İçne veya cam parçası gibi kesici ve delici nesnelere çekmeyin. Sigara, kibrit veya köy gibi yanan veya tüten hiçbir maddeyi çekmeyin. Bu makineyi 2 °C - 43 °C arasında, kapalı mekanda ve kuru bir ortamda kullanın ve saklayın. Makineyi dışarıdan kullanmayın. Makine arızalı olduğuyorsa makineyi kullanmayın. Makinenin düğürlürmesi, hasar görmesi, dışarıda bırakılması veya suya maruz kalması durumunda incelenmesi için bir yetkili servis merkezine başvurun. Mekanik veya elektrik güvenli cihazlarında hiçbir değiştirilmiş veya modifikasyon yapılmamalıdır. Tüm onarım işlemleri yetkili servis merkezleri tarafından gerçekleştirilmelidir.

Ürün bertaarı Ürünü bertaraf etmeden önce şarj edilebilir pil takımının çıkarılması, federal ve yasal kanunlara uygun olarak aşağıda belirtilirildiği gibi geri dönüştürülmesi gerekmektedir.

UYARI! Şarj istasyonundan elektrikli süpürgeğin bağlantısını kesilmesi ve pil takımını çıkarmadan önce pillerin boşaltılması gereklidir. Pil takımını üreten çıkarmak için ayırma düğmesine basın.

UYARI! Yüksek sıcaklıklarda patlayacağından, pil takımını tahrip etmeyin veya yakmayın.

UYARI! Yangın veya ciddi yaralanma riski: Kısa devre olabileceği için pil takımının her iki terminaline metal nesnelere ve/veya vücudunuzun temas etmesini önleyin. Pil takımını veya bileşenlerini ıma etmeye veya ayırmaaya çalışmayın. Piller geri dönüştürülmeli ya da uygun şekilde imha edilmelidir. Pilleri çıkardından uzaktaki temas.

Yükümlülük Nilfisk herhangi bir uygun olmayan veya yanlış kullanımdan kaynaklanan hasarla ilgili sorumluluk kabul etmez. Diğer talimatlar ve kullanım bilgileri için lütfen www.nilfisk.com adresindeki web sitemizi ziyaret edin.

EN

Technical Data

	Home	Home Plus	Allergy	Allergy Plus	Pet Care	Pet Care Plus
Color	White/Black	White/Black	White	White	Black	Black
Plug type	EU	EU	EU	EU	EU	EU
Voltage/frequency (V)	29.6	29.6	29.6	29.6	29.6	29.6
Battery run time ECO (min)	60	60	60	60	60	60
Battery run time normal (min)	25	25	25	25	25	25
Battery run time Turbo (min)	12	12	12	12	12	12
Max. power (W)	550	550	550	550	550	550
Battery capacity (mAh)	2500	2500	2500	2500	2500	2500
Battery type	Li-ion	Li-ion	Li-ion	Li-ion	Li-ion	Li-ion
Battery power (W)	32 Max	32 Max	32 Max	32 Max	32 Max	32 Max
Charging time (min)	1hr 50min	1hr 50min	1hr 50min	1hr 50min	1hr 50min	1hr 50min
Container capacity (L)	0.8	0.8	0.8	0.8	0.8	0.8
Length x width x height (mm)	741.5 x 244.5 x 194				859.5 x 244.5 x 194	
weight (kg)	5.3	5.4	5.5	5.6	6.1	6.6

DE

Technische Daten

	Home	Home Plus	Allergy	Allergy Plus	Pet Care	Pet Care Plus
Farbe	Weiß / Schwarz	Weiß / Schwarz	Weiß	Weiß	Schwarz	Schwarz
Steckertyp	EU	EU	EU	EU	EU	EU
Spannung/Frequenz (V / Hz)	29.6	29.6	29.6	29.6	29.6	29.6
Akkulaufzeit ECO (min)	60	60	60	60	60	60
Akkulaufzeit normal (min)	25	25	25	25	25	25
Akkulaufzeit Turbo (min)	12	12	12	12	12	12
Max. Leistung (W)	550	550	550	550	550	550
Batteriekapazität (mAh)	2500	2500	2500	2500	2500	2500
Akkutyp	Li-Ionen	Li-Ionen	Li-Ionen	Li-Ionen	Li-Ionen	Li-Ionen
Batterieleistung (W)	32 max.	32 max.	32 max.	32 max.	32 max.	32 max.
Ladezeit (min)	1 h 50 min	1 h 50 min	1 h 50 min	1 h 50 min	1 h 50 min	1 h 50 min
Behälterkapazität (l)	0.8	0.8	0.8	0.8	0.8	0.8
Länge x Breite x Höhe (mm)	741,5 x 244,5 x 194				859,5 x 244,5 x 194	
Gewicht (kg)	5,3	5,4	5,5	5,6	6,1	6,6

FR

Données techniques

	Maison	Maison Plus	Allergie	Allergie Plus	Soins aux animaux	Soins aux animaux Plus
Couleur	Blanc/Noir	Blanc/Noir	Blanc	Blanc	Noir	Noir
Type de connecteur	EU	EU	EU	EU	EU	EU
Tension/fréquence (V)	29.6	29.6	29.6	29.6	29.6	29.6
Autonomie de la batterie ECO (min)	60	60	60	60	60	60
Autonomie de la batterie normale (min)	25	25	25	25	25	25
Autonomie de la batterie Turbo (min)	12	12	12	12	12	12
Max. puissance (W)	550	550	550	550	550	550
Capacité de la batterie (mAh)	2500	2500	2500	2500	2500	2500
Type de batterie	Li-ion	Li-ion	Li-ion	Li-ion	Li-ion	Li-ion
Puissance de la batterie (W)	32 max	32 max	32 max	32 max	32 max	32 max
Temps de charge (min)	1h50	1h50	1h50	1h50	1h50	1h50
Capacité du conteneur (L)	0.8	0.8	0.8	0.8	0.8	0.8
Longueur x largeur x hauteur (mm)	741,5 x 244,5 x 194				859,5 x 244,5 x 194	
Poids (kg)	5,3	5,4	5,5	5,6	6,1	6,6

NL

Technische gegevens

	Thuis	Thuis Plus	Allergie	Allergie Plus	Dierenverzorging	Dierenverzorging Plus
Kleur	Wit/Zwart	Wit/Zwart	Wit	Wit	Zwart	Zwart
Stekkertype	EU	EU	EU	EU	EU	EU
Spanning/frequentie (V)	29.6	29.6	29.6	29.6	29.6	29.6
Batterijduur ECO (min)	60	60	60	60	60	60
Batterijduur Normaal (min)	25	25	25	25	25	25
Batterijduur Turbo (min)	12	12	12	12	12	12
Max. vermogen (W)	550	550	550	550	550	550
Batterijcapaciteit (mAh)	2500	2500	2500	2500	2500	2500
Batterijtype	Li-ion	Li-ion	Li-ion	Li-ion	Li-ion	Li-ion
Batterijvermogen (W)	32 max	32 max	32 max	32 max	32 max	32 max
Oplaadtijd (min)	1 uur 50 min	1 uur 50 min	1 uur 50 min	1 uur 50 min	1 uur 50 min	1 uur 50 min
Containerinhoud (l)	0.8	0.8	0.8	0.8	0.8	0.8
Lengte x breedte x hoogte (mm)	741,5 x 244,5 x 194				859,5 x 244,5 x 194	
gewicht (kg)	5,3	5,4	5,5	5,6	6,1	6,6

NO

Tekniske data

	Home	Home Plus	Allergy	Allergy Plus	Pet Care	Pet Care Plus
Farge	Hvit/svart	Hvit/svart	Hvit	Hvit	Svart	Svart
Støpseltype	EU	EU	EU	EU	EU	EU
Spenning/frekvens (V)	29.6	29.6	29.6	29.6	29.6	29.6
Batterivarighet ECO (min.)	60	60	60	60	60	60
Batterivarighet Normal (min.)	25	25	25	25	25	25
Batterivarighet Turbo (min.)	12	12	12	12	12	12
Maks. effekt (W)	550	550	550	550	550	550
Batterikapasitet (mAh)	2500	2500	2500	2500	2500	2500
Batteritype	Li-ion	Li-ion	Li-ion	Li-ion	Li-ion	Li-ion
Batterieffekt (W)	32 maks.	32 maks.	32 maks.	32 maks.	32 maks.	32 maks.
Ladetid (min.)	1 t 50 min.	1 t 50 min.	1 t 50 min.	1 t 50 min.	1 t 50 min.	1 t 50 min.
Beholderkapasitet (L)	0.8	0.8	0.8	0.8	0.8	0.8
Lengde x bredde x høyde (mm)	741,5 x 244,5 x 194				859,5 x 244,5 x 194	
Vekt (kg)	5,3	5,4	5,5	5,6	6,1	6,6

SV

Tekniska data

	Hem	Hem Plus	Allergi	Allergi Plus	Husdjurs-skötsel	Husdjurs-skötsel Plus
Färg	Vit/svart	Vit/svart	Vit	Vit	Svart	Svart
Kontakttyp	EU	EU	EU	EU	EU	EU
Spänning/frekvens (V)	29.6	29.6	29.6	29.6	29.6	29.6
Batteridriftstid ECO (min)	60	60	60	60	60	60
Batteridriftstid normalt (min)	25	25	25	25	25	25
Batteridriftstid Turbo (min)	12	12	12	12	12	12
Max. effekt (W)	550	550	550	550	550	550
Batterikapacitet (mAh)	2500	2500	2500	2500	2500	2500
Batterityp	Li-jon	Li-jon	Li-jon	Li-jon	Li-jon	Li-jon
Batterikraft (W)	32 max.	32 max.	32 max.	32 max.	32 max.	32 max.
Laddningstid (min)	1 h 50 min	1 h 50 min	1 h 50 min	1 h 50 min	1 h 50 min	1 h 50 min
Behållarvolym (l)	0.8	0.8	0.8	0.8	0.8	0.8
Längd x bredd x höjd (mm)	741,5 x 244,5 x 194				859,5 x 244,5 x 194	
Vikt (kg)	5,3	5,4	5,5	5,6	6,1	6,6

Teknisk data

	Home	Home Plus	Allergy	Allergy Plus	Pet Care	Pet Care Plus
Farve	Hvid/sort	Hvid/sort	Hvid	Hvid	Sort	Sort
Stiktype	EU	EU	EU	EU	EU	EU
Spænding/frekvens (V)	29.6	29.6	29.6	29.6	29.6	29.6
Batteridriftstid ECO (min)	60	60	60	60	60	60
Batteridriftstid normal (min)	25	25	25	25	25	25
Batteridriftstid Turbo (min)	12	12	12	12	12	12
Maks. effekt (W)	550	550	550	550	550	550
Batterikapacitet (mAh)	2500	2500	2500	2500	2500	2500
Batteritype	Li-ion	Li-ion	Li-ion	Li-ion	Li-ion	Li-ion
Batterikapacitet (W)	32 Maks.	32 Maks.	32 Maks.	32 Maks.	32 Maks.	32 Maks.
Opladningstid (min)	1 time 50 min	1 time 50 min	1 time 50 min	1 time 50 min	1 time 50 min	1 time 50 min
Containerkapacitet (L)	0.8	0.8	0.8	0.8	0.8	0.8
Længde x bredde x højde (mm)	741,5 x 244,5 x 194				859,5 x 244,5 x 194	
vægt (kg)	5,3	5,4	5,5	5,6	6,1	6,6

Tekniset tiedot

	Koti	Koti plus	Allergia	Allergia plus	Lemmikki	Lemmikki plus
Väri	Valkoinen/ musta	Valkoinen/ musta	Valkoinen	Valkoinen	Musta	Musta
Pistoke	EU	EU	EU	EU	EU	EU
Jännite/taajuus (V)	29.6	29.6	29.6	29.6	29.6	29.6
Akun toiminta-aika, ECO (min)	60	60	60	60	60	60
Akun toiminta-aika, normaali (min)	25	25	25	25	25	25
Akun toiminta-aika, turbo (min)	12	12	12	12	12	12
Tehonkulutus enint. (W)	550	550	550	550	550	550
Akun kapasiteetti (mAh)	2500	2500	2500	2500	2500	2500
Akun tyyppi	Li-ion	Li-ion	Li-ion	Li-ion	Li-ion	Li-ion
Akun teho (W)	32 maks.	32 maks.	32 maks.	32 maks.	32 maks.	32 maks.
Latausaika (min)	1 t 50 min	1 t 50 min	1 t 50 min	1 t 50 min	1 t 50 min	1 t 50 min
Säiliön tilavuus (l)	0.8	0.8	0.8	0.8	0.8	0.8
Pituus x leveys x korkeus (mm)	741,5 x 244,5 x 194				859,5 x 244,5 x 194	
paino (kg)	5,3	5,4	5,5	5,6	6,1	6,6

Datos técnicos

	Home	Home Plus	Allergy	Allergy Plus	Pet Care	Pet Care Plus
Color	Blanco/Negro	Blanco/Negro	Blanco	Blanco	Negro	Negro
Tipo de enchufe	UE	UE	UE	UE	UE	UE
Tensión/frecuencia (V)	29.6	29.6	29.6	29.6	29.6	29.6
Tiempo de funcionamiento de la batería ECO (min)	60	60	60	60	60	60
Tiempo de funcionamiento de la batería normal (min)	25	25	25	25	25	25
Tiempo de funcionamiento de la batería Turbo (min)	12	12	12	12	12	12
Potencia máxima (W)	550	550	550	550	550	550
Capacidad de la batería (mAh)	2500	2500	2500	2500	2500	2500
Tipo de batería	Ion de litio	Ion de litio	Ion de litio	Ion de litio	Ion de litio	Ion de litio
Potencia de la batería (W)	32 máx.	32 máx.	32 máx.	32 máx.	32 máx.	32 máx.
Tiempo de carga (min)	1 hora y 50 minutos	1 hora y 50 minutos	1 hora y 50 minutos	1 hora y 50 minutos	1 hora y 50 minutos	1 hora y 50 minutos
Capacidad del contenedor (l)	0.8	0.8	0.8	0.8	0.8	0.8
Largo x ancho x alto (mm)	741,5 x 244,5 x 194				859,5 x 244,5 x 194	
peso (kg)	5,3	5,4	5,5	5,6	6,1	6,6

Dados técnicos

	Casa	Casa Plus	Alergia	Alergia Plus	Cuidados de animais de estimação	Cuidados de animais de estimação Plus
Cor	Branco/preto	Branco/preto	Branco	Branco	Preto	Preto
Tipo de ficha	EU	EU	EU	EU	EU	EU
Tensão/frequência (V)	29.6	29.6	29.6	29.6	29.6	29.6
Tempo de funcionamento com bateria ECO (min.)	60	60	60	60	60	60
Duração da bateria normal (min.)	25	25	25	25	25	25
Tempo de funcionamento com bateria Turbo (min.)	12	12	12	12	12	12
Potência máx. (W)	550	550	550	550	550	550
Capacidade da bateria (mAh)	2500	2500	2500	2500	2500	2500
Tipo de bateria	lões de lítio	lões de lítio	lões de lítio	lões de lítio	lões de lítio	lões de lítio
Potência da bateria (W)	Máx. 32	Máx. 32	Máx. 32	Máx. 32	Máx. 32	Máx. 32
Tempo de carregamento (min.)	1h 50min	1h 50min	1h 50min	1h 50min	1h 50min	1h 50min
Capacidade do recipiente (L)	0.8	0.8	0.8	0.8	0.8	0.8
Comprimento x largura x altura (mm)	741,5 x 244,5 x 194				859,5 x 244,5 x 194	
Peso (kg)	5,3	5,4	5,5	5,6	6,1	6,6

Technická data

	Domov	Domov Plus	Alergie	Alergie Plus	Péče o domácí zvířata	Péče o domácí zvířata Plus
Barva	Bílá/černá	Bílá/černá	Bílá	Bílá	Černá	Černá
Typ zástrčky	EU	EU	EU	EU	EU	EU
Napětí/frekvence (V)	29.6	29.6	29.6	29.6	29.6	29.6
Doba provozu na akumulátor ECO (min)	60	60	60	60	60	60
Normální doba provozu na akumulátor (min)	25	25	25	25	25	25
Doba provozu na akumulátor Turbo (min)	12	12	12	12	12	12
Max. výkon (W)	550	550	550	550	550	550
Kapacita akumulátoru (mAh)	2500	2500	2500	2500	2500	2500
Typ akumulátoru	Li-ion	Li-ion	Li-ion	Li-ion	Li-ion	Li-ion
Výkon akumulátoru (W)	32 Max	32 Max	32 Max	32 Max	32 Max	32 Max
Doba nabíjení (min)	1 hodina 50 minut	1 hodina 50 minut	1 hodina 50 minut	1 hodina 50 minut	1 hodina 50 minut	1 hodina 50 minut
Kapacita kontejneru (l)	0.8	0.8	0.8	0.8	0.8	0.8
Délka x šířka x výška (mm)	741,5 x 244,5 x 194				859,5 x 244,5 x 194	
hmotnost (kg)	5,3	5,4	5,5	5,6	6,1	6,6

Dane techniczne

	Dom	Dom Plus	Alergia	Alergia Plus	Opieka nad zwierzętami	Opieka nad zwierzętami Plus
Kolor	Biało-czarny	Biało-czarny	Biały	Biały	Czarny	Czarny
Typ wtyczki	EU	EU	EU	EU	EU	EU
Napięcie/częstotliwość (V)	29.6	29.6	29.6	29.6	29.6	29.6
Czas pracy ECO na baterii (min)	60	60	60	60	60	60
Normalny czas pracy na baterii (min)	25	25	25	25	25	25
Czas pracy Turbo na baterii (min)	12	12	12	12	12	12
Maks. moc (W)	550	550	550	550	550	550
Pojemność baterii (mAh)	2500	2500	2500	2500	2500	2500
Typ baterii	Litowo-jonowa	Litowo-jonowa	Litowo-jonowa	Litowo-jonowa	Litowo-jonowa	Litowo-jonowa
Moc baterii (W)	Maks. 32	Maks. 32	Maks. 32	Maks. 32	Maks. 32	Maks. 32
Czas ładowania (min)	1 godz. 50 min	1 godz. 50 min	1 godz. 50 min	1 godz. 50 min	1 godz. 50 min	1 godz. 50 min
Pojemność pojemnika (L)	0.8	0.8	0.8	0.8	0.8	0.8
Długość x szerokość x wysokość (mm)	741,5 x 244,5 x 194				859,5 x 244,5 x 194	
Waga (kg)	5,3	5,4	5,5	5,6	6,1	6,6

Technické údaje

	Domov	Domov Plus	Alergia	Alergia Plus	Starostlivosť o domáce zvieratá	Starostlivosť o domáce zvieratá Plus
Farba	Bielá/čierna	Bielá/čierna	Bielá	Bielá	Čierna	Čierna
Typ zástrčky	EÚ	EÚ	EÚ	EÚ	EÚ	EÚ
Napätie/frekvencia (V)	29.6	29.6	29.6	29.6	29.6	29.6
Čas prevádzky na batériu ECO (min)	60	60	60	60	60	60
Čas bežnej prevádzky na batériu (min)	25	25	25	25	25	25
Čas prevádzky na batériu Turbo (min)	12	12	12	12	12	12
Max. výkon (W)	550	550	550	550	550	550
Kapacita batérie (mAh)	2500	2500	2500	2500	2500	2500
Typ batérie	Li-ion	Li-ion	Li-ion	Li-ion	Li-ion	Li-ion
Výkon batérie (W)	32 max.	32 max.	32 max.	32 max.	32 max.	32 max.
Čas nabíjania (min)	1 h 50 min	1 h 50 min	1 h 50 min	1 h 50 min	1 h 50 min	1 h 50 min
Objem nádoby (l)	0.8	0.8	0.8	0.8	0.8	0.8
Dĺžka x šírka x výška (mm)	741,5 x 244,5 x 194				859,5 x 244,5 x 194	
hmotnosť (kg)	5,3	5,4	5,5	5,6	6,1	6,6

	Дом	Дом Плюс	Аллергия	Аллергия Плюс	Уход за домашними животными	Уход за домашними животными Плюс
Цвет	Белый/Черный	Белый/Черный	Белый	Белый	Черный	Черный
Тип вилки	Евро	Евро	Евро	Евро	Евро	Евро
Напряжение/частота (В)	29.6	29.6	29.6	29.6	29.6	29.6
Время работы от батареи, ECO (мин)	60	60	60	60	60	60
Время работы от батареи, нормальное (мин)	25	25	25	25	25	25
Время работы от батареи, Турбо (мин)	12	12	12	12	12	12
Макс. мощность (Вт)	550	550	550	550	550	550
Емкость аккумулятора (мАч)	2500	2500	2500	2500	2500	2500
Тип батареи	Литий-ионный	Литий-ионный	Литий-ионный	Литий-ионный	Литий-ионный	Литий-ионный
Мощность батареи (Вт)	32 макс.	32 макс.	32 макс.	32 макс.	32 макс.	32 макс.
Время зарядки (мин)	1 час 50 мин	1 час 50 мин	1 час 50 мин	1 час 50 мин	1 час 50 мин	1 час 50 мин
Емкость контейнера (л)	0.8	0.8	0.8	0.8	0.8	0.8
Длина x ширина x высота (мм)	741,5 x 244,5 x 194				859,5 x 244,5 x 194	
Вес (кг)	5,3	5,4	5,5	5,6	6,1	6,6

	ホーム	ホームプラス	アレルギー	アレルギープラス	ペットケア	ペットケアプラス
カラー	白/黒	白/黒	白	白	黒	黒
プラグの種類	EU	EU	EU	EU	EU	EU
電圧/周波数 (V)	29.6	29.6	29.6	29.6	29.6	29.6
バッテリー駆動時間 ECO (分)	60	60	60	60	60	60
通常のバッテリー駆動時間 (分)	25	25	25	25	25	25
バッテリー駆動時間 (ターボ) (分)	12	12	12	12	12	12
最大消費電力 (W)	550	550	550	550	550	550
バッテリー容量 (mAh)	2500	2500	2500	2500	2500	2500
バッテリーのタイプ	リチウムイオン	リチウムイオン	リチウムイオン	リチウムイオン	リチウムイオン	リチウムイオン
バッテリー電力 (W)	最大32	最大32	最大32	最大32	最大32	最大32
充電時間 (分)	1時間50分	1時間50分	1時間50分	1時間50分	1時間50分	1時間50分
容器容量 (L)	0.8	0.8	0.8	0.8	0.8	0.8
長さ × 幅 × 高さ (mm)	741.5 x 244.5 x 194				859.5 x 244.5 x 194	
重量 (kg)	5.3	5.4	5.5	5.6	6.1	6.6

	Ev	Ev Plus	Alerji	Alerji Plus	Evcil Hayvan Bakımı	Evcil Hayvan Bakımı Plus
Renk	Siyah/Beyaz	Siyah/Beyaz	Beyaz	Beyaz	Siyah	Siyah
Fiş tipi	EU	EU	EU	EU	EU	EU
Voltaj/frekans (V)	29.6	29.6	29.6	29.6	29.6	29.6
Pil çalışma süresi ECO (dk)	60	60	60	60	60	60
Pil çalışma süresi normal (dk)	25	25	25	25	25	25
Pil çalışma süresi Turbo (dk)	12	12	12	12	12	12
Maks. güç (W)	550	550	550	550	550	550
Pil kapasitesi (mAh)	2500	2500	2500	2500	2500	2500
Pil türü	Li iyon	Li iyon	Li iyon	Li iyon	Li iyon	Li iyon
Pil gücü (W)	32 Maks	32 Maks	32 Maks	32 Maks	32 Maks	32 Maks
Şarj süresi (dk)	1 sa 50 dk	1 sa 50 dk	1 sa 50 dk	1 sa 50 dk	1 sa 50 dk	1 sa 50 dk
Kap kapasitesi (L)	0.8	0.8	0.8	0.8	0.8	0.8
Uzunluk x genişlik x yükseklik (mm)	741,5 x 244,5 x 194				859,5 x 244,5 x 194	
Ağırlık (kg)	5,3	5,4	5,5	5,6	6,1	6,6