

Introduction

This product uses a low-power consumption, extending its working time. It incorporates infrared motion sensor and light control technology, offering a stylish and practical design. The result is an intelligent lighting solution that creates a warm and inviting atmosphere for your home.

- 1. High-quality LEDs:** Provides soft, comfortable lighting.
- 2. PIR motion sensor switch:** The light turns on when motion is detected within the sensor's range. It turns off automatically 15 seconds after no movement is detected.
- 3. Brightness and color temperature adjustment:** Press and hold the brightness/color temperature switch to adjust brightness. Double-click to cycle through three color temperatures (available only in models that support color temperature adjustment).
- 4. Easy installation:** No screws required. Attach the light to the desired surface using the built-in magnet. Ensure that the metal plate is placed where the magnetic pull is strongest.
- 5. Three working modes:** OFF, ON, and AUTO.
- 6. Versatile use:** Ideal for cabinets, wine cabinets, bookshelves, staircases, corridors, entryways, drawers, wardrobes, and bedrooms.

Introducción

Este producto utiliza un circuito integrado de bajo consumo de energía, lo que extiende su tiempo de funcionamiento. Incorpora tecnología de sensor de movimiento por infrarrojos y control de luz, ofreciendo un diseño elegante y práctico. El resultado es una solución de iluminación inteligente que crea una atmósfera cálida y acogedora para su hogar.

- 1. LEDs de alta calidad:** Proporciona una iluminación suave y cómoda.
- 2. Interruptor de sensor de movimiento PIR:** La luz se enciende cuando se detecta movimiento dentro del rango del sensor. Se apaga automáticamente 15 segundos después de no detectar movimiento.
- 3. Ajuste de brillo y temperatura de color:** Mantenga presionado el interruptor de brillo/temperatura de color para ajustar el brillo. Haga doble clic para alternar entre tres temperaturas de color (disponible solo en los modelos que admiten ajuste de temperatura de color).
- 4. Fácil instalación:** No se requieren tornillos. Fije la luz a la superficie deseada utilizando el imán incorporado. Asegúrese de que la placa metálica esté colocada donde la atracción magnética sea más fuerte.
- 5. Tres modos de funcionamiento:** Apagado (OFF), Encendido (ON) y Automático (AUTO).
- 6. Uso versátil:** Ideal para gabinetes, vitrinas, estanterías, escaleras, pasillos, entradas, cajones, armarios y dormitorios.

Introduction

Ce produit utilise un circuit intégré à faible consommation d'énergie, ce qui prolonge sa durée de vie. Il est doté de technologie de détection de mouvement infrarouge et de contrôle de la lumière, et offre un design élégant et pratique. Il représente une solution d'éclairage intelligente qui crée une atmosphère chaleureuse et accueillante à la maison.

- 1. Luminaires DEL de haute qualité :** Offre un éclairage doux et confortable.
- 2. Détecteur de mouvement PIR :** La lumière s'allume lorsqu'un mouvement est détecté dans le rayon d'action du capteur. Elle s'éteint automatiquement 15 secondes sans mouvement.
- 3. Réglage de la luminosité et de la couleur :** Appuyez sur le bouton de luminosité/couleur et tenez-le enfoncé pour régler la luminosité. Un double-clic permet de faire défiler trois couleurs (disponible uniquement sur les modèles qui permettent le réglage des couleurs).
- 4. Installation facile :** Aucune vis requise. Fixez la lampe à la surface souhaitée à l'aide de l'aimant intégré. Veillez à ce que la plaque de métal soit placée à l'endroit où l'attraction magnétique est la plus forte.
- 5. Trois modes de fonctionnement :** éteint (OFF), allumé (ON) et automatique (AUTO).
- 6. Utilisation polyvalente :** Idéal pour les armoires, les armoires à vin, les bibliothèques, les escaliers, les couloirs, les entrées, les tiroirs, les penderies et les chambres à coucher.

Motion Sensor Light

Lámpara con sensor de movimiento

Lampe à détecteur de mouvement

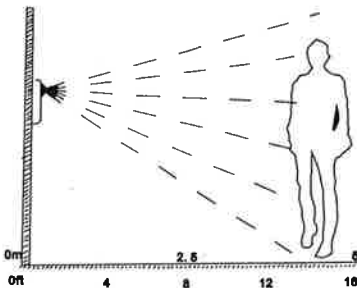

- | | | |
|--|---|--|
| 1. Three-speed switch
1. Interruptor de tres velocidades
1. Interrupteur à trois réglages | 2. LED lamp head
2. Cabezal de lámpara LED
2. Tête de la lampe LED | 3. Motion sensor
3. Sensor de movimiento
3. Détecteur de mouvement |
| 4. PC lampshade
4. Pantalla de PC
4. Écran en Polycarbonate | 5. Type-C charging port
5. Puerto de carga tipo C
5. Port de charge USB-C | 6. Built-in magnet
6. Imán incorporado
6. Aimant intégré |
| 7. Aluminum alloy housing
7. Carcasa de aleación de aluminio
7. Boîtier en alliage d'aluminium | | |
| 8. Brightness/color temperature switch
8. Interruptor de brillo/temperatura de color
8. Interrupteur de luminosité/couleur | | |
| 9. Magnetic plate with adhesive
9. Placa magnética con adhesivo
9. Plaque magnétique avec adhésif | | |
| 10. Charging cable
10. Cable de carga
10. Câble de charge | | |

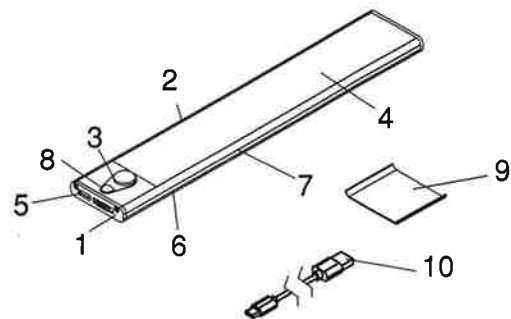

Lot Code #
Código de Lote # " **51446631**
Code de lot #

Have an assembly question or need a replacement part? Just call **1-888-823-7827**, we are here to help.

¿Tiene alguna pregunta sobre el montaje o necesita una pieza de repuesto? Llame al **1-888-823-7827**, estamos aquí para ayudarle.

Vous avez une question concernant l'assemblage ou vous avez besoin d'une pièce de rechange? Appelez au **1-888-823-7827**, nous sommes là pour vous aider.

Installation Guide / Guía de instalación / Guide d'installation

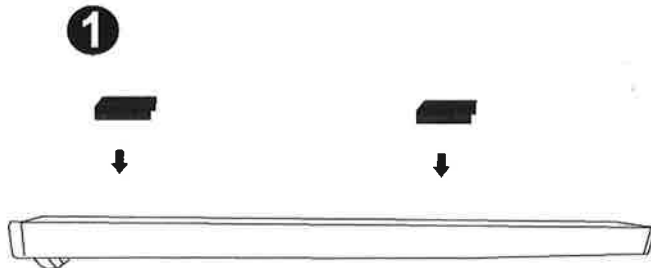

Fix the magnetic plate to the lamp.
Fije la placa magnética a la lámpara.
Fixer la plaque magnétique sur la lampe.

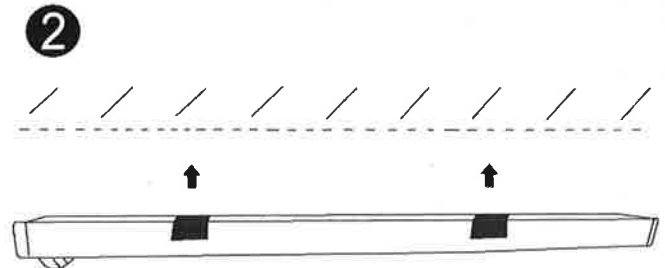

Peel off the adhesive film and secure the light in place.
Retire la película adhesiva y asegure la luz en su lugar.
Décoller la pellicule adhésive et fixer la lampe en place.

Warnings

1. Do not install in humid areas, near bright lighting, or close to heating/cooling vents as it may affect sensitivity and cause malfunctions.
2. Recharge the battery when the light begins to dim.
3. Test the infrared sensor function in dark conditions and temperatures between 5-30°C, as extreme conditions may reduce sensitivity or range.
4. Do not attempt to disassemble the product during the warranty period, as this will void the warranty.

Advertencias

1. No instale en áreas húmedas, cerca de luces brillantes o cerca de salidas de calefacción/ventilación, ya que esto puede afectar la sensibilidad y causar mal funcionamiento.
2. Recargue la batería cuando la luz comience a atenuarse.
3. Pruebe la función del sensor de infrarrojos en condiciones de oscuridad y a temperaturas entre 5-30°C, ya que condiciones extremas pueden reducir la sensibilidad o el alcance.
4. No intente desmontar el producto durante el período de garantía, ya que esto anulará la garantía.

Avertissements

1. N'installez pas le produit dans un endroit humide, à proximité d'une lumière vive ou d'une bouche de chauffage/climatisation, car cela pourrait altérer la sensibilité et entraîner des dysfonctionnements.
2. Rechargez la batterie lorsque la lumière commence à faiblir.
3. Testez la fonction de capteur infrarouge dans l'obscurité et à des températures entre 5 et 30 °C, car des conditions extrêmes peuvent réduire la sensibilité ou la portée.
4. N'essayez pas de démonter le produit pendant la période de garantie, cela annulerait la garantie.

Have an assembly question or need a replacement part? Just call **1-888-823-7827**, we are here to help.

¿Tiene alguna pregunta sobre el montaje o necesita una pieza de repuesto? Llame al **1-888-823-7827**, estamos aquí para ayudarle.

Vous avez une question concernant l'assemblage ou vous avez besoin d'une pièce de rechange? Appelez au **1-888-823-7827**, nous sommes là pour vous aider.