



Fabriqué par :  
Backyard Discovery  
3305 Airport Drive, Pittsburg, KS  
66762 800-856-4445

Basepoint Business Centre : Rivermead Drive, Westlea, Swindon SN5 7EX Téléphone : 0800-118-2476  
J.P. Coenstraat 7, The Bridge, La Haye, 2595 WP, Pays-Bas Téléphone : 08005678990

# 14x10 NORWOOD GAZEBO

## No DE MODÈLE : 2406018



**AVERTISSEMENT**  
Cancer et malformations  
congénitales  
[www.P65Warnings.ca.gov](http://www.P65Warnings.ca.gov)



**Veillez visiter [www.backyarddiscovery.com](http://www.backyarddiscovery.com)**

**Pour obtenir le manuel de montage le plus récent, pour enregistrer votre produit ou pour commander des pièces de rechange**

***Para obtener instrucciones en español, visite***

***[www.backyarddiscovery.com](http://www.backyarddiscovery.com)***



**ÉTAPE PAR ÉTAPE FACILE**

**INSTRUCTIONS INTERACTIVES EN 3D**

**TÉLÉCHARGEZ L'APPLICATION GRATUITE**



# MANUEL DU PROPRIÉTAIRE - DIMENSIONS D'INSTALLATION DE BASE ET NOTES RELATIVES AU MONTAGE

Il est extrêmement important de commencer avec des socles, un plancher ou une plateforme en béton de niveau pour fixer votre structure

- Portez une attention particulière aux éléments nécessaires à chaque étape. Veillez à utiliser les bonnes pièces de quincaillerie à chaque étape. L'utilisation de pièces de quincaillerie inadéquates peut entraîner un montage incorrect
- N'oubliez pas de repérer la présence d'installations souterraines de services publics et de lignes électriques aériennes

**Des supports de poteau sont fournis avec votre structure, ce qui vous permet de l'installer de façon permanente sur une surface en bois ou en béton préexistante ou nouvelle. Voir les instructions d'ancrage pour plus de détails et de recommandations.**

- La quincaillerie pour fixer les supports des poteaux à la structure est incluse.
- La quincaillerie pour monter la structure de façon permanente sur une surface en béton est incluse.
- La quincaillerie pour monter la structure de façon permanente sur un plancher-terrasse en bois n'est PAS incluse et devra être achetée séparément. Vous devez vous assurer qu'il y a un support structurel suffisant sous le plancher-terrasse avant de fixer de façon permanente.

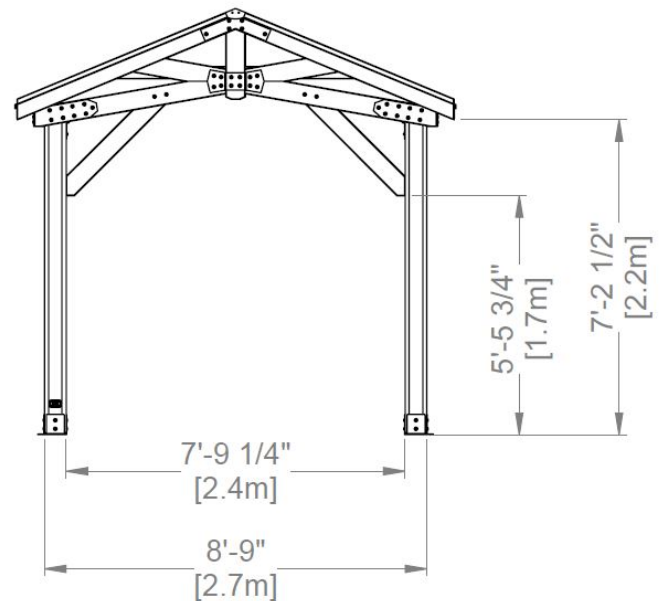
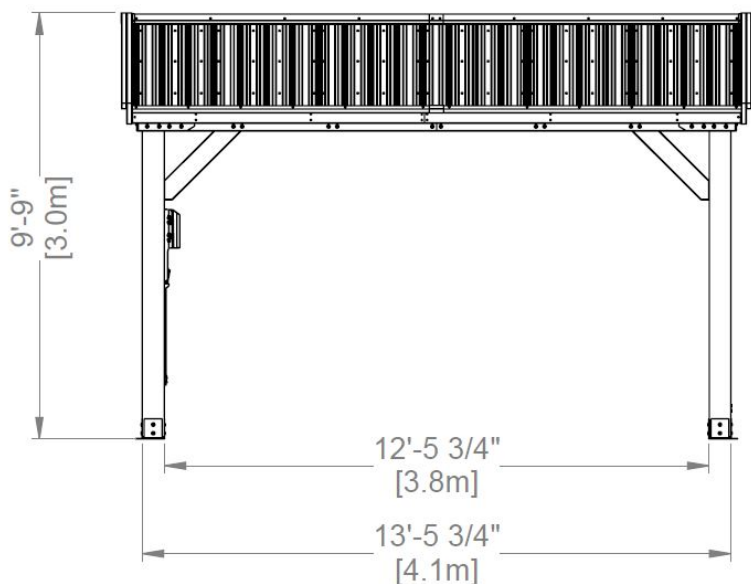
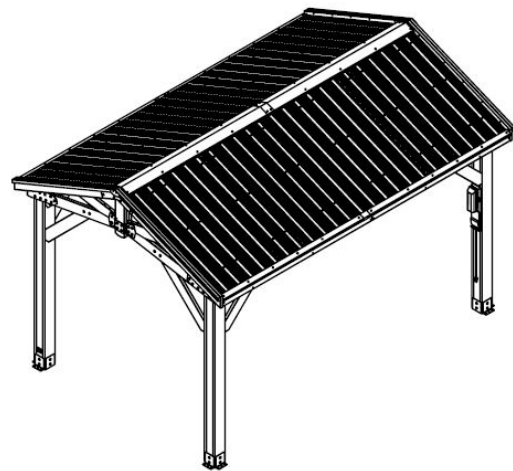
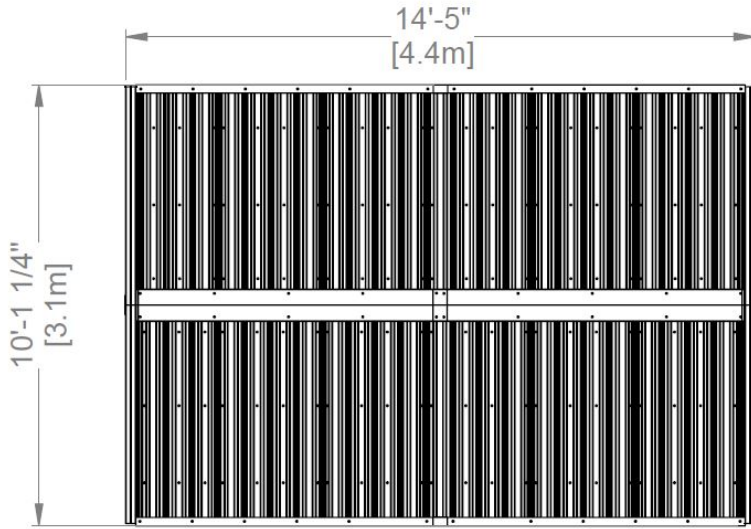

# MANUEL DU PROPRIÉTAIRE - DISPOSITION DE L'ANCRAGE

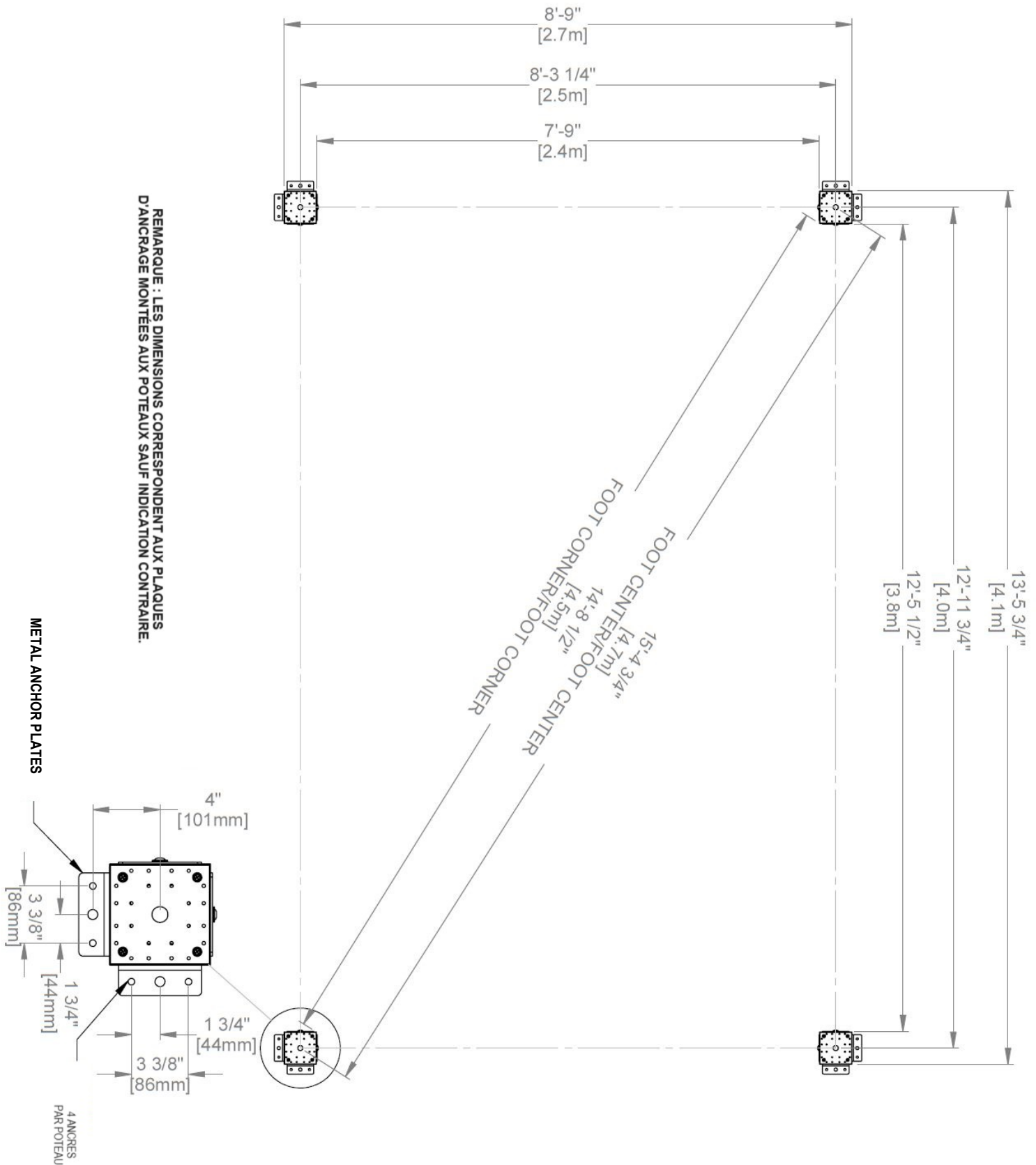

# MANUEL DU PROPRIÉTAIRE - IDENTIFICATION DES PIÈCES

## COMPOSANTS EN BOIS (PAS À L'ÉCHELLE)



D01 PLANCHE PIGNON - W4L19991  
(x4) 1 3/8"X5 1/4"X21 3/4" (36x134x553)



D02 RAIL SUPÉRIEUR - W4L16886  
(x4) 1 3/8"X5 1/4"X53 3/4" (36x134x1366)

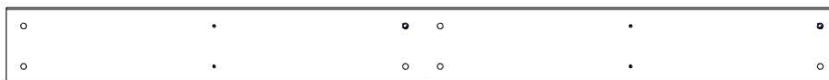

D03 RAIL SUPÉRIEUR - W4L16887 1  
(x2) 3/8"X5 1/4"X57" (36x134x1448)



D04 CORBEAU - W4L16853  
(x4) 1 3/8"X5 1/4"X34 7/16" (36x134x875)

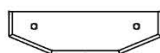

D05 PLANCHE DE PIGNON - W4L16854  
(x2) 1 3/8"X1 1/2"X5 1/4" (36x38x134)



D06 CORBEAU - W4L16855  
(x3) 1 3/8"X5 1/4"X44 1/16" (36x134x1119)



D07 RAIL SUPÉRIEUR - W4L16888  
(x4) 1 3/8"X5 1/4"X82 1/4" (36x134x2091)



E01 CHEVRON - W4L19631  
(x4) 1 7/16"x3 3/8"x63 3/8" (36x86x1610)



E02 CHEVRON - W4L19632  
(x8) 1 7/16"x3 3/8"x63 3/8" (36x86x1610)



E09 BOTTE ACCESSOIRE - W4L16756  
(x2) 1 3/8"x3 3/8"x73 7/8" (36x86x1875)



F01 TREILLIS - W4L17203  
(x4) 1 7/16"x2 3/8"x62 1/16" (36x60x1576)



H02 FASCIA - W4L16891  
(x2) 1 "X3 3/8"x80 3/8" (24x86x2040)



H03 FASCIA - W4L16892  
(x2) 1 "X3 3/8"x87" (24x86x2209)



H04 CHEVRON - W4L16893  
(x2) 1 "X3 3/8"x89 1/4" (24x86x2267)



H05 CHEVRON - W4L16894  
(x2) 1 "X3 3/8"x69 1/2" (24x86x1766)

# MANUEL DU PROPRIÉTAIRE - IDENTIFICATION DES PIÈCES

## COMPOSANTS EN BOIS (PAS À L'ÉCHELLE)



H06 FASCIA - W4L16895  
(x2) 1 "X3 3/8"X63 1/2" (24x86x1614)



H07 FASCIA - W4L16896  
(x2) 1 "X3 3/8"X70 1/8" (24x86x1783)

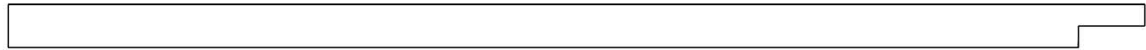

H08 PLANCHE DE SUPPORT CRANTÉE- W4L16915  
(x2) 1 "X3 3/8"X89 1/2" (24x86x2274)

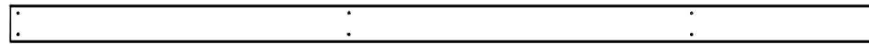

H09 PLANCHE DE REVÊTEMENT- W4L19629  
(x6) 1 "X3 3/8"X80 3/8" (24x86x2040)



H10 PLANCHE DE REVÊTEMENT - W4L16897  
(x6) 1 "X3 3/8"X87" (24x86x2209)

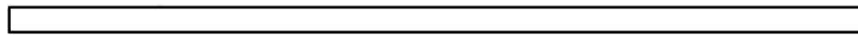

J09 RAIDISSEUR DE CRÊTE - W4L16897  
(x2) 1 "X2 3/8"X77 5/8" (24x60x1973)

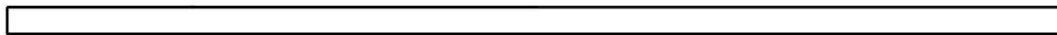

J10 RAIDISSEUR DE CRÊTE - W4L16898  
(x2) 1 "X2 3/8"X89 1/2" (24x60x2273)



CA01 CORBEAU - W2A03504  
(x1) 1 3/8"x1 3/8"x44" (36x134x1119)

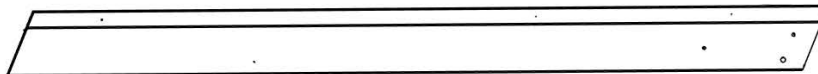

GP1 PANNEAU DE PIGNON - W2A03515  
(x2) 2 13/16"x5 1/4"x67 3/16" (72x134x1706)

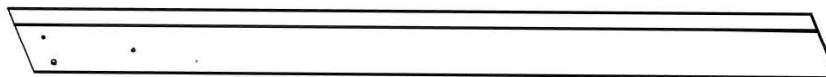

GP2 PANNEAU DE PIGNON - W2A03516  
(x2) 2 13/16"x5 1/4"x67 3/16" (72x134x1706)

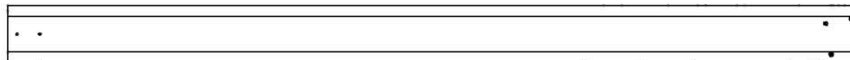

P01 POSTE - W2A03501  
(x2) 6"X6"X89 1/2" (152x152x2274)

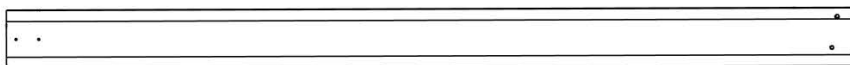

P02 POSTE - W2A03502  
(x2) 6"X6"X89 1/2" (152x152x2274)

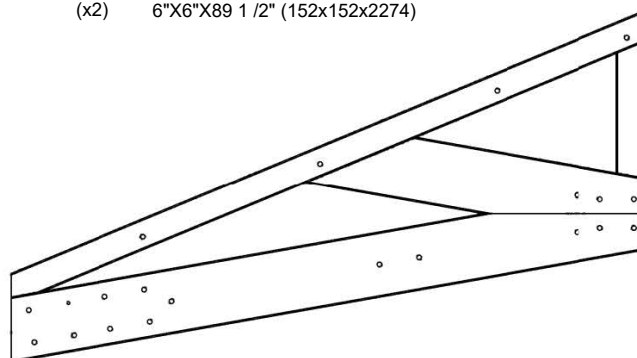

GT1 BOTTE ACCESSOIRE - W2A03514  
(x4) 1 7/16"x29 1/16"x52 9/16" (36x738x1335)

# MANUEL DU PROPRIÉTAIRE - IDENTIFICATION DES PIÈCES

## COMPOSANTS ACCESSOIRES (PAS À L'ÉCHELLE)



A4M00977 PLAQUE D'ANCRAGE DE POTEAU  
(x8) À BRIDE



A4M00978 PLAQUE DE  
(x8) POTEAU

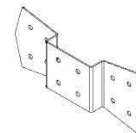

A4M01129 SUPPORT DE PIGNON  
(x4)

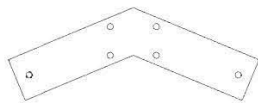

A4M01130 PIGNON  
(x2)

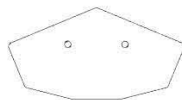

A4M01147 COUTURE DE  
(x2) POINTE SUPPORT

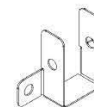

A4M01148 SUPPORT DE TREILLIS  
(x2)



A4M01228 GARNITURE D'EXTRÉMITÉ DE TOIT  
(x8)

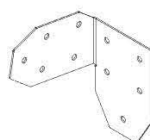

A4M01232 SUPPORT À ANGLE  
(x2) DROIT

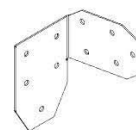

A4M01233 SUPPORT À ANGLE DROIT  
(x2)

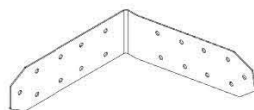

A4M01301 SUPPORT EXTÉRIEUR  
(x2) GAUCHE

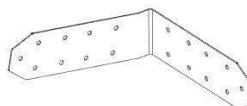

A4M01302 SUPPORT EXTÉRIEUR GAUCHE  
(x2)



A4M02158 ÉTIQUETTE D'IDENTIFICATION DE BYD  
(x1)



A4M02501 SUPPORT DE MONTAGE DU VENTILATEUR  
(x1)

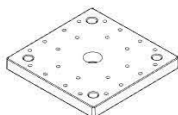

A6P00308 6x6 PIED DE POTEAU  
(x4)

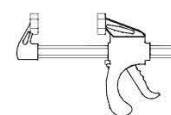

A6P00460 DÉGAGEMENT RAPIDE DE 6 PO  
(x2) SERRE-BARRES



A6P00398 PROTECTEUR DE CRÊTE  
(x2)

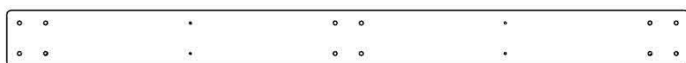

A4M02376 RENFORT GAZEBO  
(x2)



A4M02520 GARNITURE DE BORD DE TOIT  
(x1)

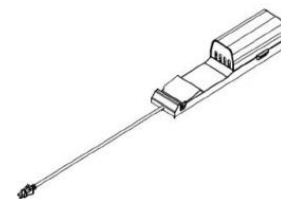

9205413 BOÎTIER ÉLECTRIQUE  
(x1)

# MANUEL DU PROPRIÉTAIRE - IDENTIFICATION DES PIÈCES

## COMPOSANTS ACCESSOIRES (PAS À L'ÉCHELLE)

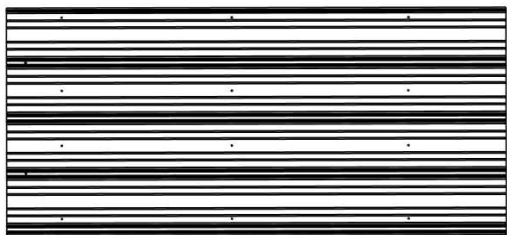

A4M02799 TÔLE D'ACIER 29 GA  
(x1)



A4M02800 TÔLE D'ACIER 29 GA  
(x2)

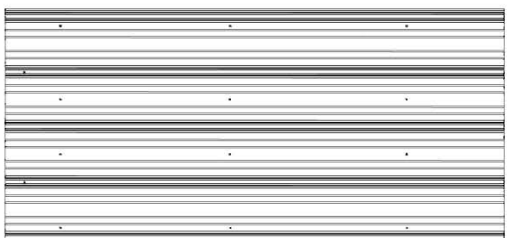

A4M02801 TÔLE D'ACIER 29 GA  
(x6)



A4M02806 TÔLE D'ACIER 29 GA  
(x1)

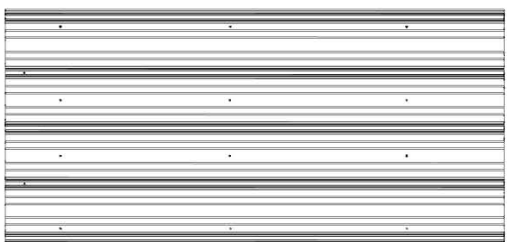

A4M03111 TÔLE D'ACIER 29 GA  
(x1)

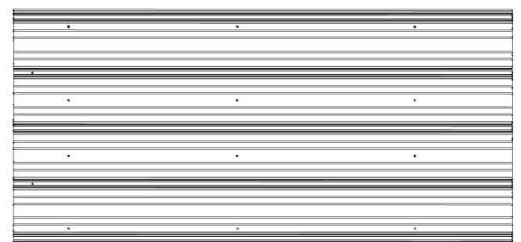

A4M03112 TÔLE D'ACIER 29 GA  
(x1)

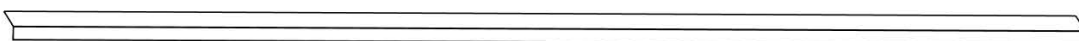

A4M02714 GARNITURE DE BORD DE TOIT  
(x4)



A4M02638 JOINT DE BORDURE DE TOIT  
(x2)

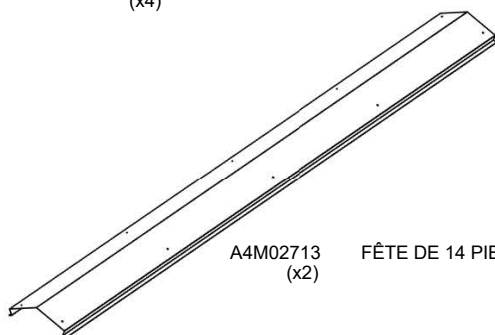

A4M02713 FÊTE DE 14 PIEDS 29GA  
(x2)

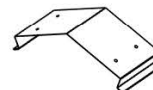

A4M02640 ÉPISSURE DE FAÎTE  
(x1)

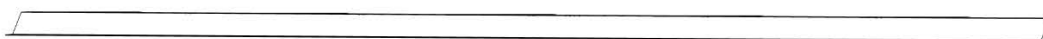

A4M02938 GARNITURE D'EXTRÉMITÉ DE TOIT  
(x2)

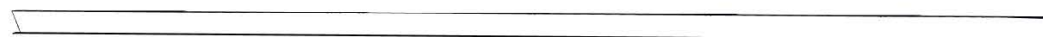

A4M02939 GARNITURE D'EXTRÉMITÉ DE TOIT  
(x2)

# MANUEL DU PROPRIÉTAIRE - IDENTIFICATION DES PIÈCES

## Composants accessoires (pas à l'échelle)

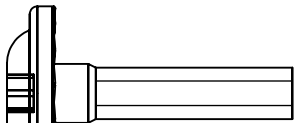

**H100459 | BOULON WH BLK**  
(x8) | 5/16 x 1 1/4

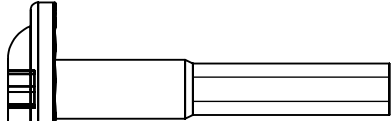

**H100378 | BOULON WH BLK**  
(x8) | 5/16 x 1 3/4

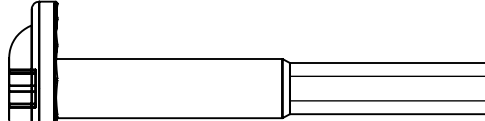

**H100205 | BOULON WH BLK**  
(x36) | 5/16 x 2 1/4



**H100195 | BOULON WH BLK**  
(x34) | 5/16 x 2 3/4

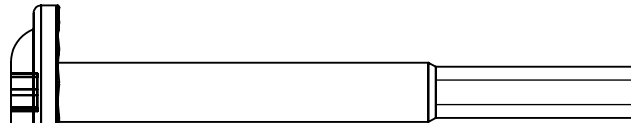

**H100416 | BOULON WH BLK**  
(x20) | 5/16 x 3

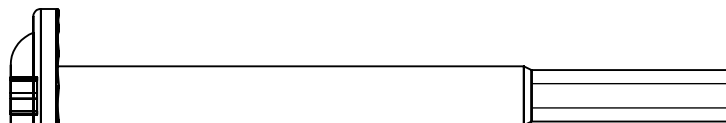

**H100503 | BOULON WH BLK**  
(x4) | 5/16 x 3 1/2

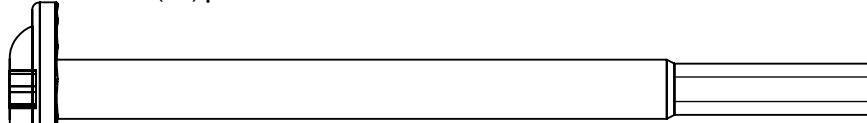

**H100513 | BOULON WH BLK**  
(x16) | 5/16 x 4 1/4

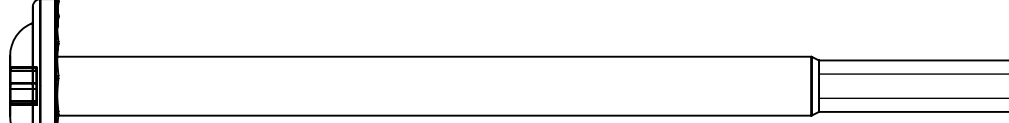

**H100881 | BOULON WH BLK**  
(x8) | 5/16 x 5

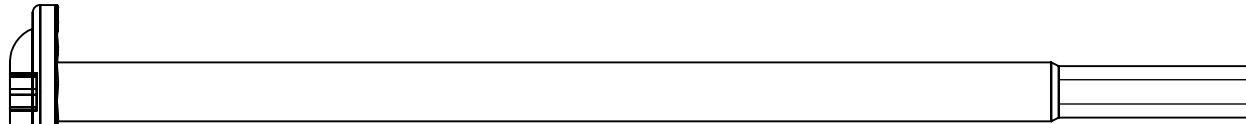

**H100976 | BOULON WH BLK**  
(x2) | 5/16 x 6 1/4

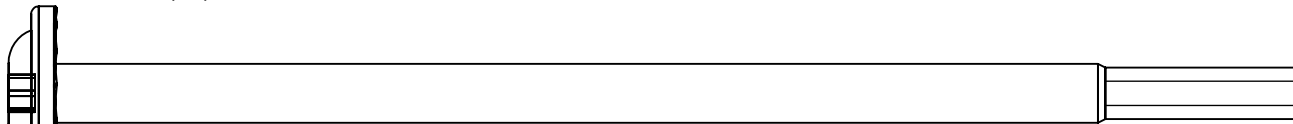

**H100354 | BOULON WH BLK**  
(x4) | 5/16 x 6 1/2

# MANUEL DU PROPRIÉTAIRE - IDENTIFICATION DES PIÈCES

## Composants accessoires (pas à l'échelle)

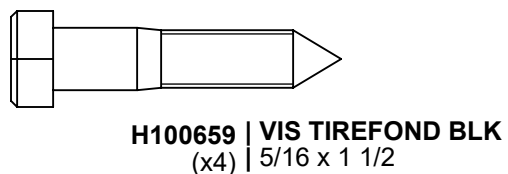
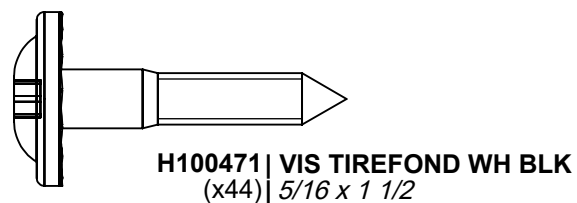
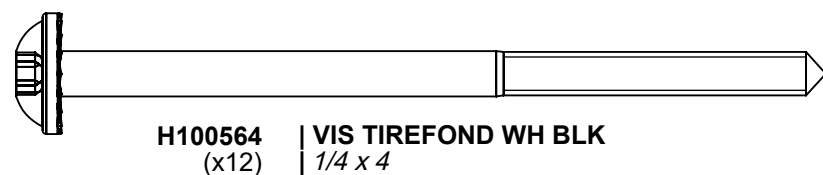
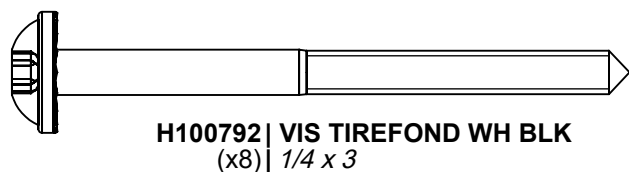
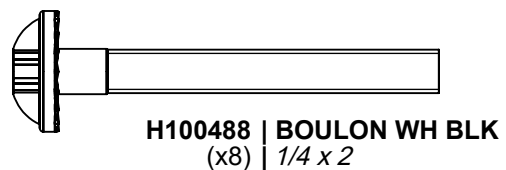
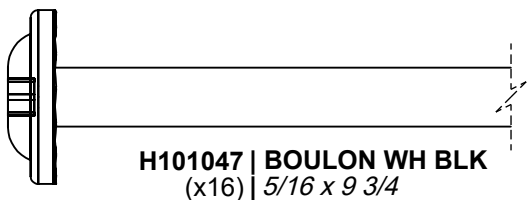
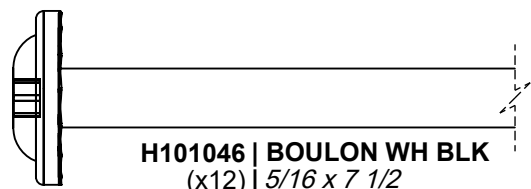

# MANUEL DU PROPRIÉTAIRE - IDENTIFICATION DES PIÈCES

## Composants accessoires (pas à l'échelle)

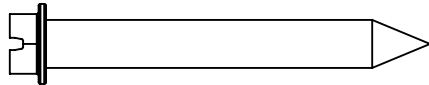

**H100120 | ANCRAGE EN BÉTON**  
(x16) | 1/4 x 2

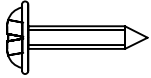

**H100202 | VIS PWH BLK**  
(x4) | 8 x 5/8

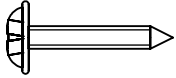

**H100392 | VIS PWH BLK**  
(x23) | 8 x 3/4

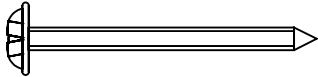

**H100823 | VIS PWH BLK**  
(x16) | 8 x 1 1/2

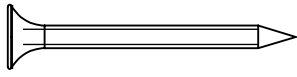

**H100200 | VIS PFH BLK**  
(x20) | 8 x 1 1/2

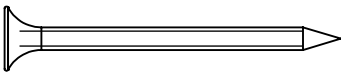

**H100382 | VIS PFH BLK**  
(x14) | 8 x 1 3/4

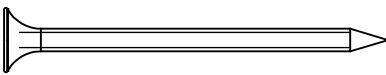

**H100391 | VIS PFH BLK**  
(x124) | 8 x 2

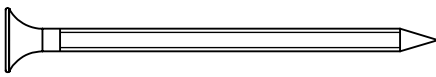

**H100483 | VIS PFH BLK**  
(x4) | 8 x 2 1/4

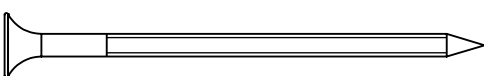

**H100201 | VIS PFH BLK**  
(x36) | 8 x 2 1/2

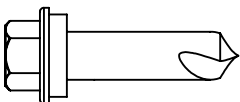

**H100759 | TARAUDAGE DE VIS**  
(x24) | 1/4 x 1

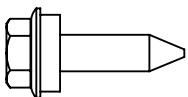

**H100833 | POIGNÉE À VIS**  
(x170) | 10 x 3/4



**H100653 | ÉCROU AUTOBLOQUANT BLK**  
(x8) | 1/4

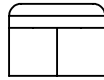

**H100479 | ÉCROU AUTOBLOQUANT BLK**  
(x72) | 5/16

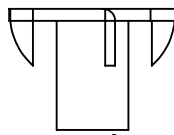

**H100379 | ÉCROU EN T BLK**  
(x96) | 5/16

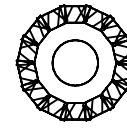

**H100405 | RONDELLE DE VERROUILLAGE EXT BLK**  
(x20) | 6 x 15

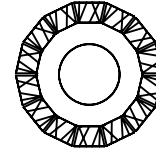

**H100198 | RONDELLE DE VERROUILLAGE EXT BLK**  
(x70) | 8 x 19

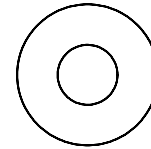

**H100630 | RONDELLE PLATE BLK**  
(x24) | 8 x 19

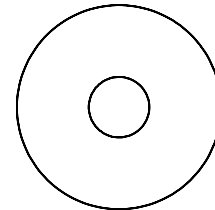

**H100478 | RONDELLE PLATE BLK**  
(x76) | 8 x 27

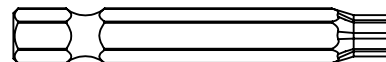

**H100147 | EMBOUT TORX**  
(x1) | T-30

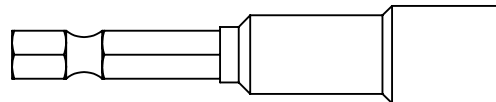

**H101106 | PILOTE DE PRISE**  
(x1)

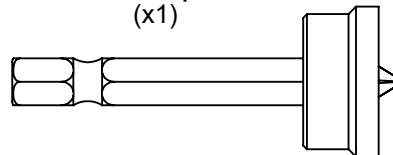

**H100764 | EMBOUT DE VISSAGE**  
(x1)

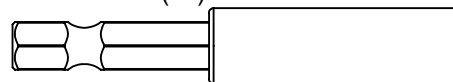

**H101100 | ENTRAÎNEMENT  
MAGNÉTIQUE**  
(x1)

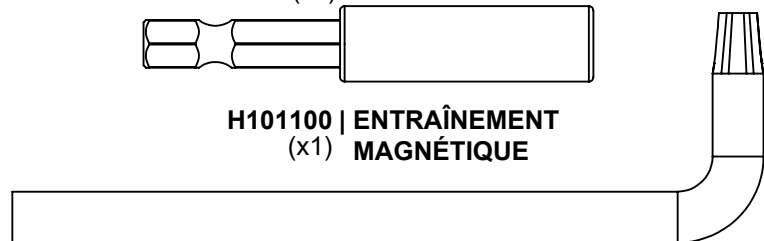

**H100114 | CLÉ TORX**  
(x1) | T-30

## PRÉ-ASSEMBLAGE ÉTAPE 1 - TRI DES PIÈCES

Il est essentiel pour faciliter l'assemblage que vous preniez le temps de trier et d'organiser le bois et les pièces de quincaillerie.

### PIÈCES EN BOIS :

- Organisez les pièces de bois selon le numéro alphanumérique à trois chiffres estampillé sur chaque planche (ex. P01).
- S'il y a plusieurs planches avec le même numéro estampillé, empilez ces pièces ensemble.
- Les tampons se trouvent sur la surface plane ou aux extrémités des planches.
- Prévoyez beaucoup d'espace - les pièces de bois peuvent prendre beaucoup de place.

**REMARQUE : LES CARTONS NE SONT PAS ORGANISÉS PAR NUMÉRO DE PLANCHE.**

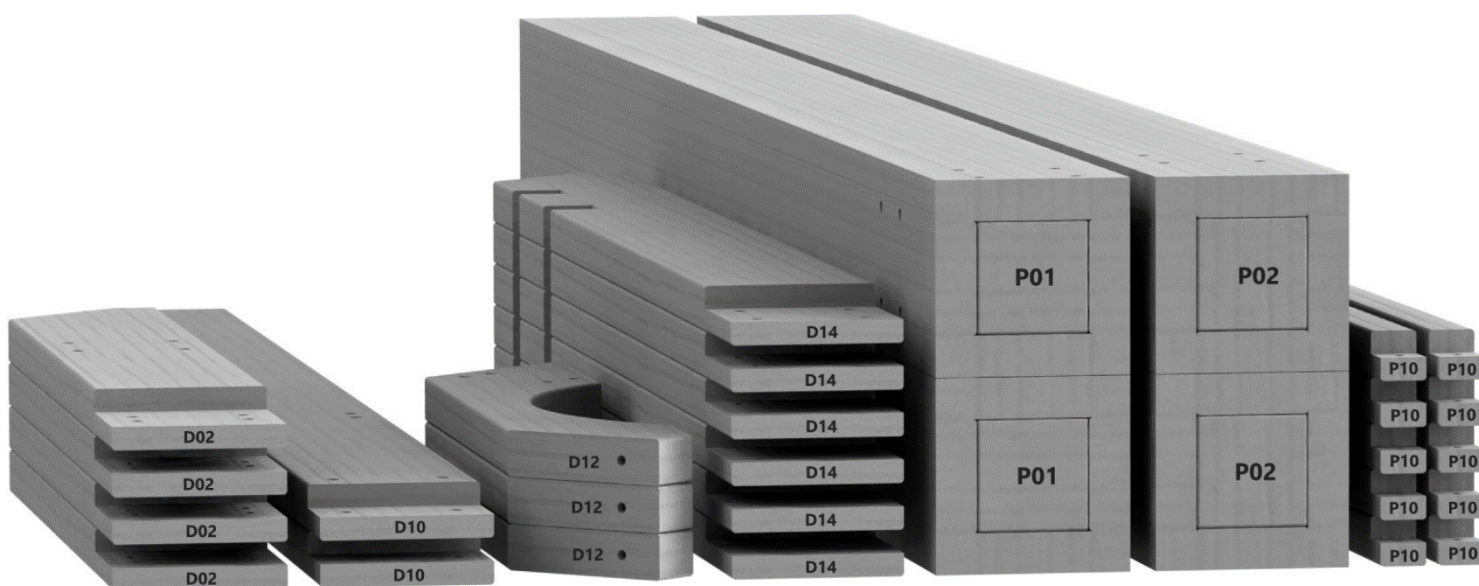

### PIÈCES DE QUINCAILLERIE :

- Nous vous recommandons d'avoir une table séparée pour organiser les pièces de quincaillerie.
- Les sacs de pièces de quincaillerie comportent un numéro de pièce alphanumérique à sept chiffres.
- Vous pouvez organiser vos pièces de quincaillerie par numéro de pièce ou les grouper par type de pièce (c.-à-d. boulons, écrous, etc.).
- Lors de l'assemblage, il vous suffit de vous reporter aux quatre derniers chiffres du numéro.

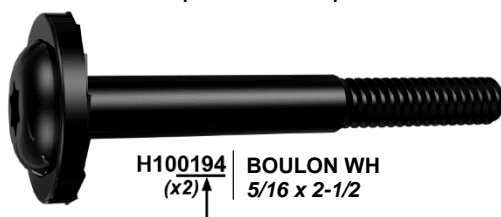

## PRÉ-ASSEMBLAGE ÉTAPE 2 - OUTILS NÉCESSAIRES



Perceuse sans fil  
ou perceuse  
électrique



Accessoires de la  
perceuse : tête  
cruciforme



Mèches de 1/8 po,  
3/16 po, 3/8 po et  
7/16 po



Marteau à panne  
fendue



Clés ouvertes de  
1/2 po et 7/16 po



Clé à cliquet de 3/8 po,  
douilles standard de 1/2 po et  
7/16 po, douilles profondes de  
1/2 po et 7/16 po



Mètre à ruban



Maillet en caoutchouc -  
En option



Tourne-écrous 3/8 et  
5/16 po

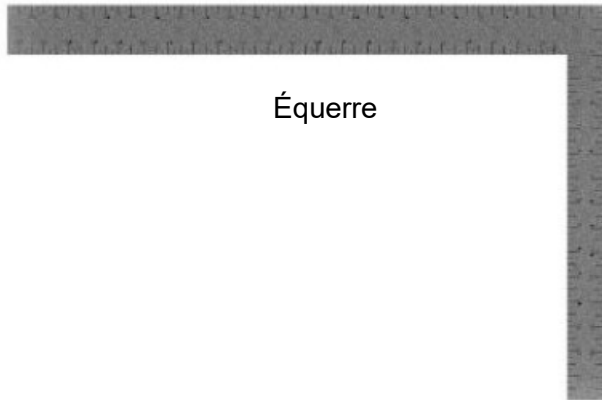

Équerre



Niveau de 24 po

# PRÉ-ASSEMBLAGE ÉTAPE 3 - CHOISISSEZ VOTRE MÉTHODE D'ASSEMBLAGE

Plusieurs types d'instructions de montage vous sont proposés.

1. Manuel d'assemblage imprimé inclus avec votre produit
2. Application BILT - Instructions interactives en 3D (en Anglais)
3. Combinaison du manuel imprimé et de l'application BILT (remarque : les numéros d'étape peuvent différer entre les deux méthodes)



**Scannez pour des instructions 3D faciles**

Téléchargez l'application BILT avant de commencer



The image shows a smartphone screen displaying the BILT app interface. The screen features a 3D assembly diagram of a metal structure. At the top left of the screen, there is a button labeled "Hardware Needed". At the bottom left, the number "17" is displayed. At the bottom right, there are navigation icons: a back arrow, a pause button, and a forward arrow. The entire advertisement is enclosed in a grey border.

# ÉTAPE 1 - MONTAGE DU POTEAU

QTÉ	NUMÉRO D'ARTICLE	DESCRIPTION
16	H100200	VIS PFH 8 X 1 1/2 BLK

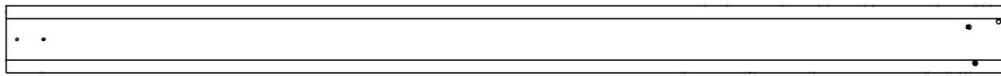

P01 POTEAU - W2A03501  
(x2) 6"X6"X89 1/2" (152x152x2274)

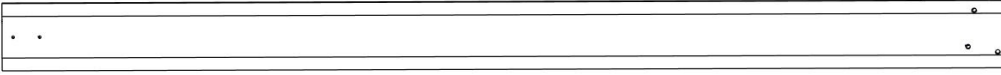

P02 POTEAU - W2A03502  
(x2) 6"X6"X89 1/2" (152x152x2274)

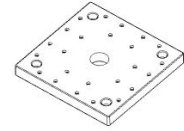

A6P00308 PIED DE POTEAU 6 X 6  
(x4)

- POUR FACILITER LE MONTAGE, NOUS RECOMMANDONS D'UTILISER DES CHEVALETS POUR LES ÉTAPES 1 À 8

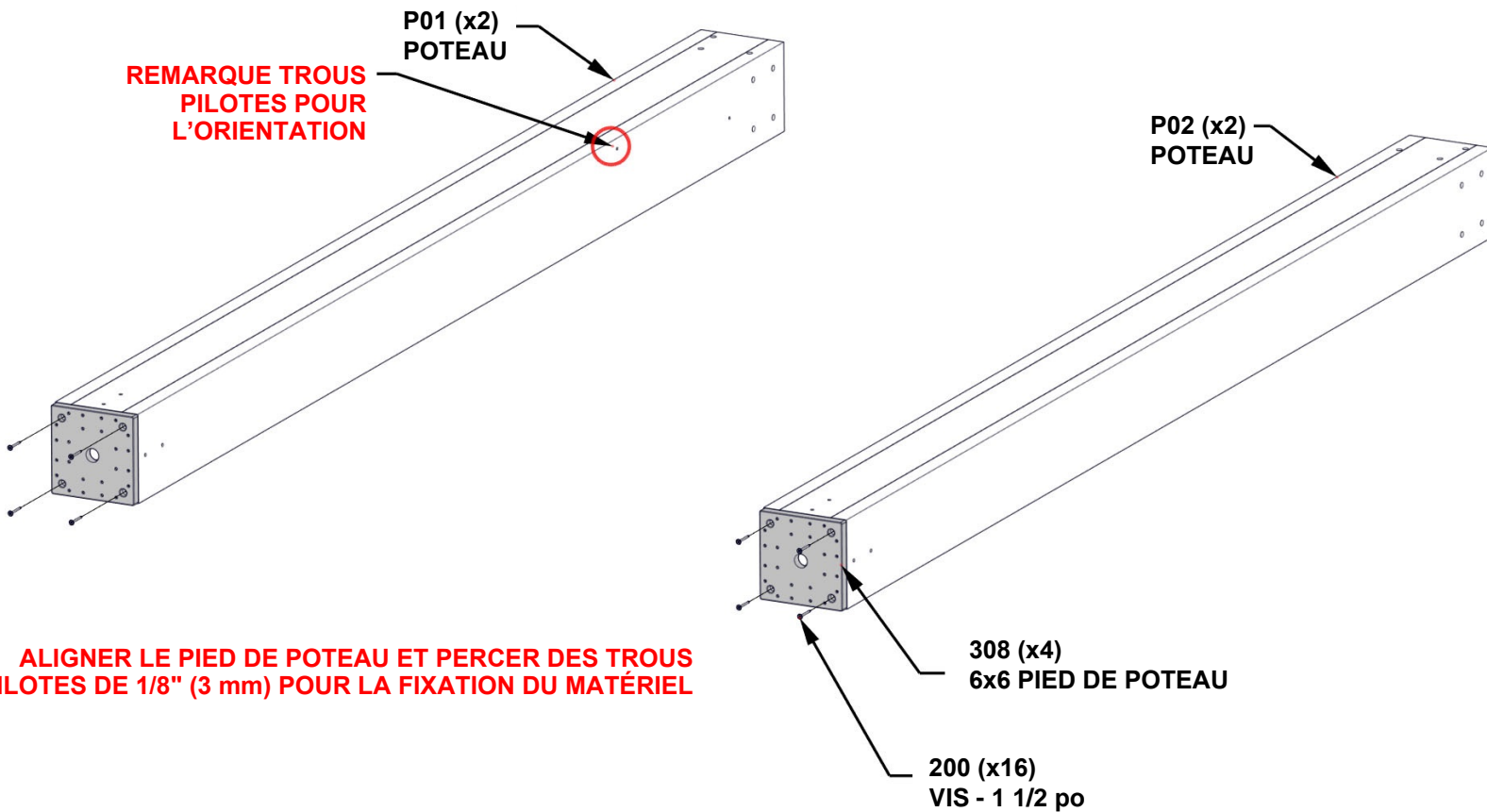

## ÉTAPE 2 - ASSEMBLAGE DU PIGNON

QTÉ	NUMÉRO D'ARTICLE	DESCRIPTION
2	H100483	VIS PFH 8 X 2 1/4 BLK



D01 PLANCHE DE RIVE DU PIGNON - W4L19991  
(x1) 1 3/8"X5 1/4"X21 3/4" (36x134x553)

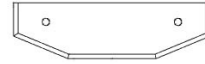

D05 PLANCHE DE RIVE DU PIGNON - W4L16854  
(x1) 1 3/8"X1 1/2"X5 1/4" (36x38x134)

- ALIGNER D05 AVEC D01 EN S'ASSURANT QUE LES FACES INFÉRIEURES SONT ALIGNÉES.
- PERCER DES TROUS PILOTES DE 1/8" (3 mm) DANS D01 EN UTILISANT D05 COMME GABARIT.

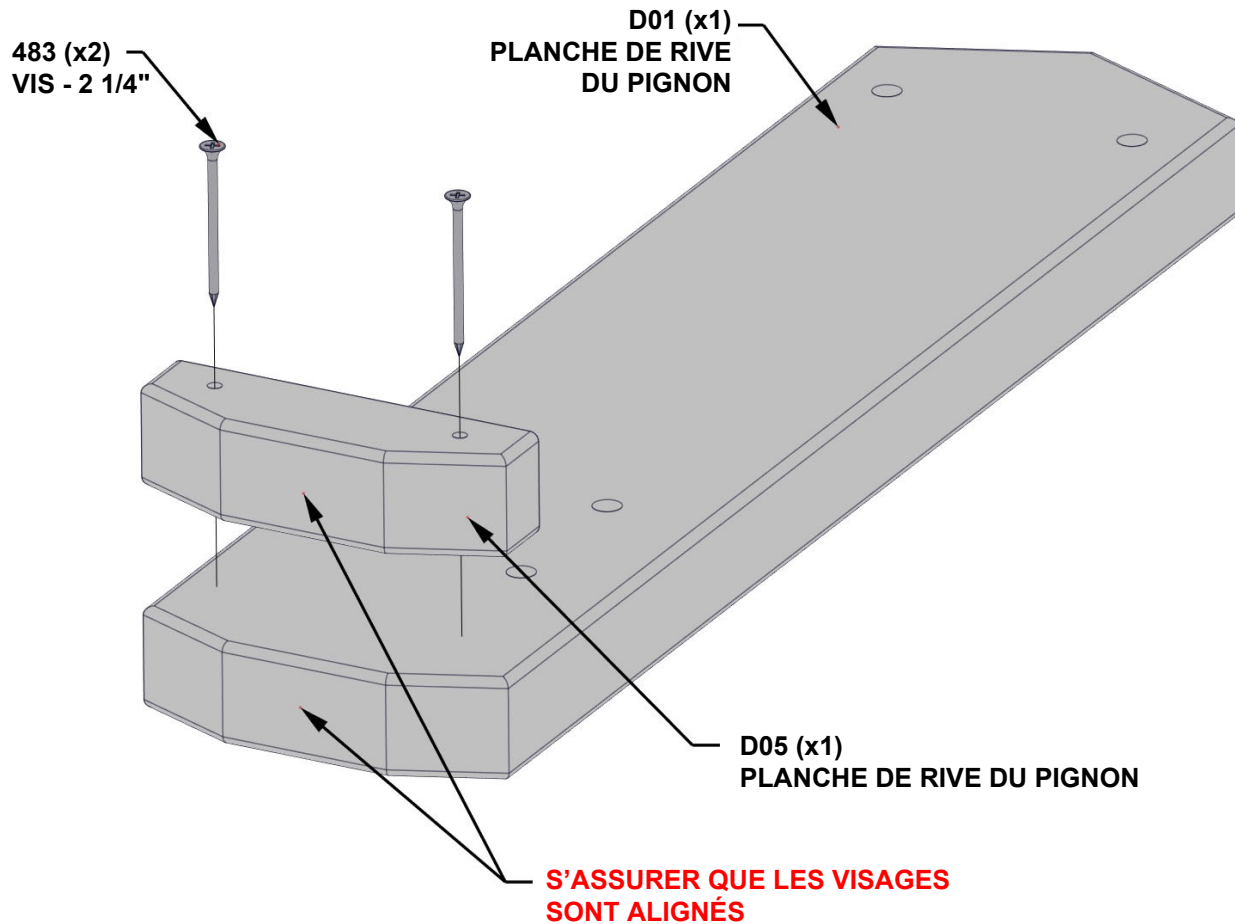

# ÉTAPE 3 - ASSEMBLAGE DU PIGNON

QTÉ	NUMÉRO D'ARTICLE	DESCRIPTION
4	H100478	RONDELLE PLATE 8 x 27 BLK
4	H100479	ÉCROU AUTOBLOQUANT 5/16 BLK
4	H100881	BOULON WH 5/16 X 5 BLK

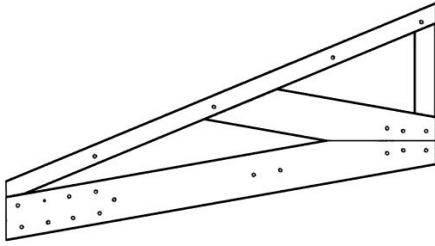

GT1 PIGNON -W2A03514  
(x2) 1 7/16"x29 1/16"x52 9/16" (36x738x1335)



D01 PLANCHE DE RIVE DU PIGNON - W4L19991  
(x1) 1 3/8"X5 1/4"X21 3/4" (36x134x553)

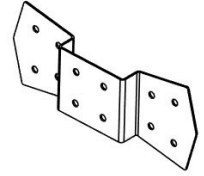

A4M01129 SUPPORT DE PIGNON  
(x2)

- SI LES TROUS NE SONT PAS ALIGNÉS, UTILISER LE SUPPORT MÉTALLIQUE COMME GUIDE ET UN FORET DE 7/16" (10 mm) POUR PERCER LES PLANCHES.

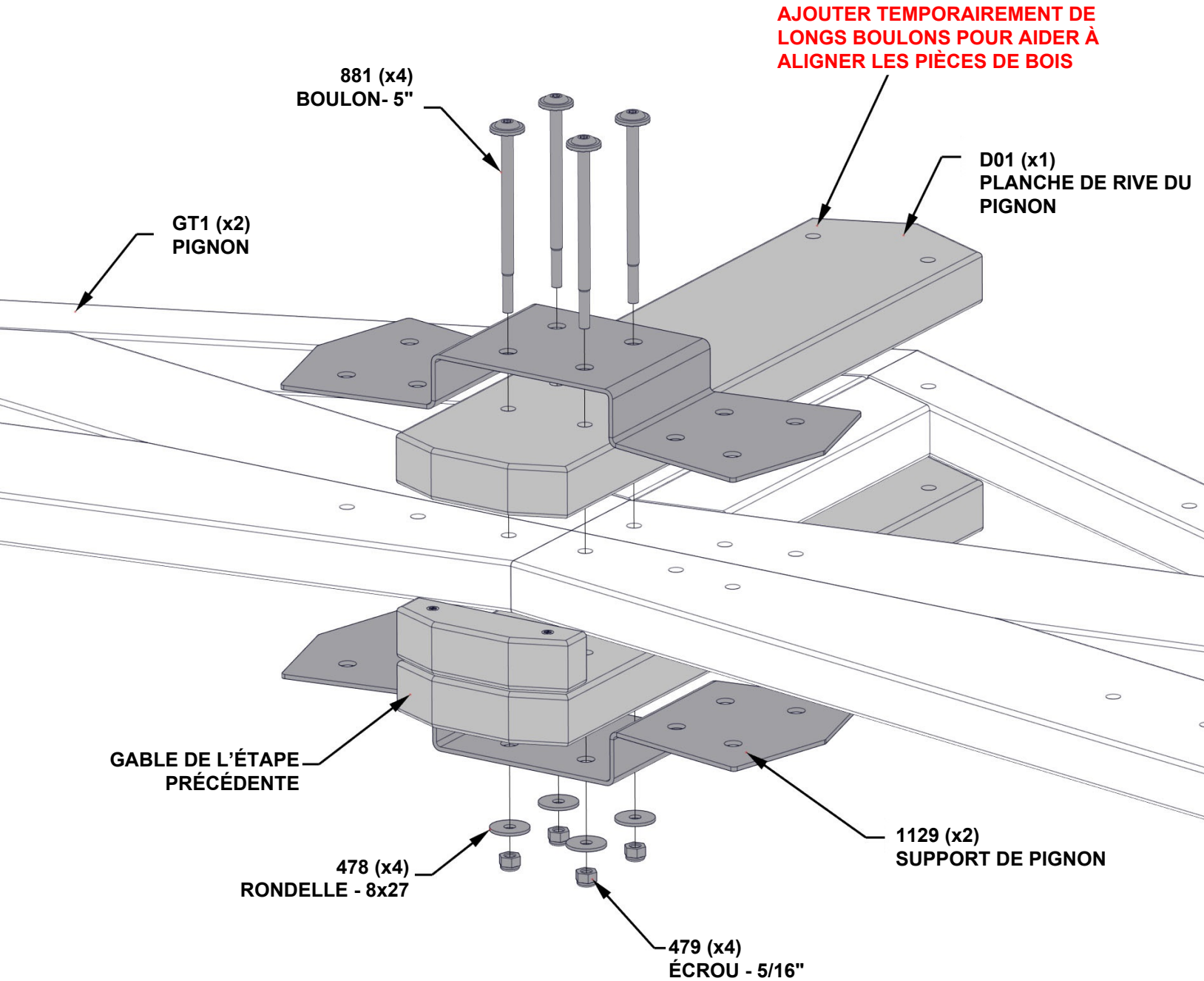

# ÉTAPE 4 - ASSEMBLAGE DU PIGNON

QTÉ	NUMÉRO D'ARTICLE	DESCRIPTION
8	H100205	BOULON WH 5/16 x 2 1/4 BLK
8	H100479	ÉCROU AUTOBLOQUANT 5/16 BLK
8	H100478	RONDELLE PLATE 8 x 27 BLK

- SI LES TROUS NE SONT PAS ALIGNÉS, UTILISER LE SUPPORT MÉTALLIQUE COMME GUIDE ET UN FORET DE 7/16" (10 mm) POUR PERCER LES PLANCHES.

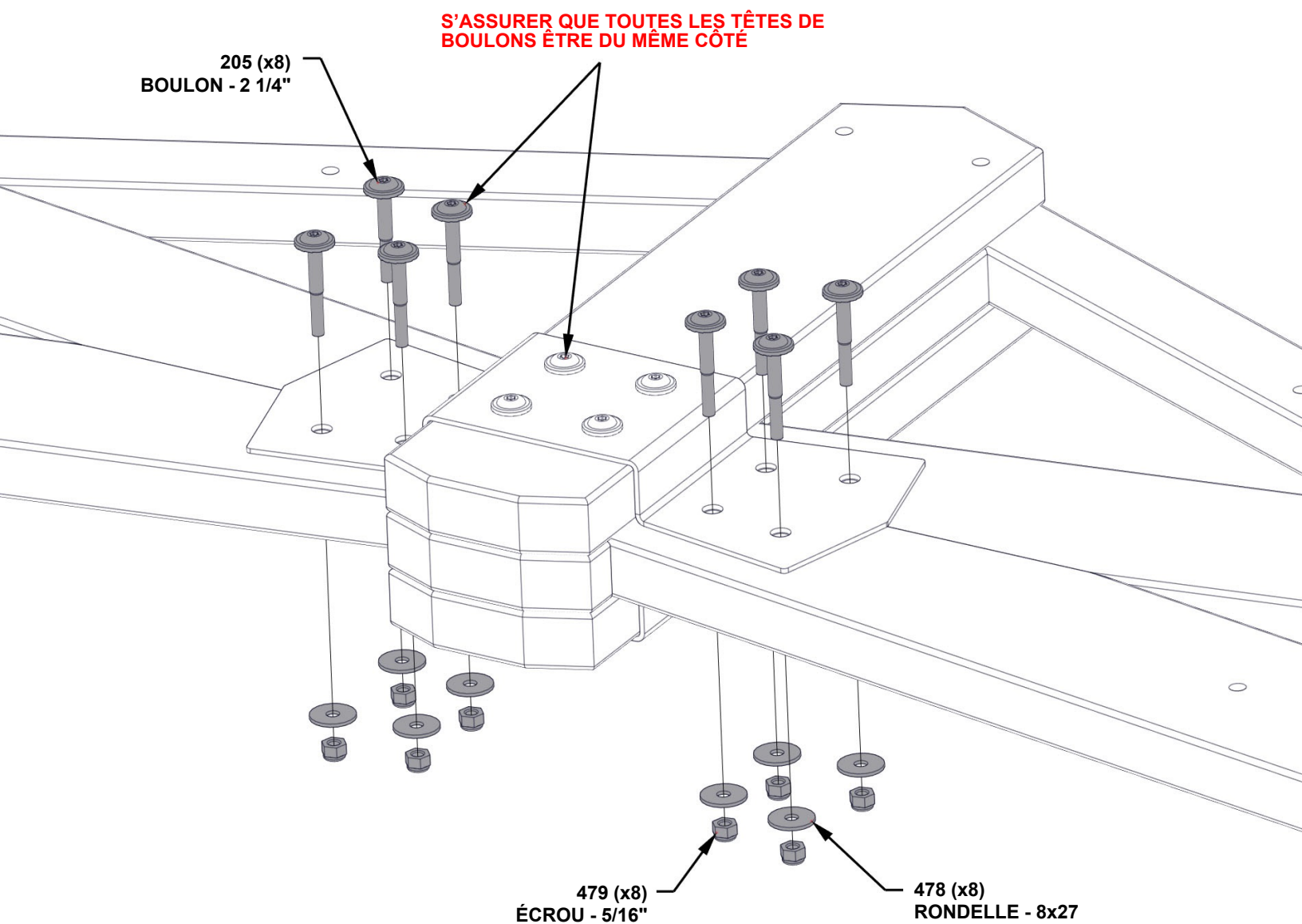

# ÉTAPE 5A - ASSEMBLAGE DU PIGNON

QTÉ	NUMÉRO D'ARTICLE	DESCRIPTION
5	H100205	BOULON WH 5/16 x 2 1/4 BLK
8	H100379	ÉCROU À ENFONCER - 5/16 PO BLK
5	H100416	BOULON WH 5/16 X 3 BLK
1	H100471	VIS TIREFOND WH 5/16 x 1 1/2 BLK
10	H100478	RONDELLE PLATE 8 x 27 BLK
9	H100479	ÉCROU AUTOBLOQUANT 5/16 BLK
1	H100659	VIS TIREFOND HEX 5/16 x 1 1/2 BLK
3	H101046	BOULON WH 5/16 x 7 1/2 BLK
4	H101047	BOULON WH 5/16 X 9 3/4 BLK

P01 POTEAU - W2A03501  
(x1) 6"X6"X89 1/2" (152x152x2274)

D02 EXTRÉMITÉ LISSE SUPÉRIEURE - W4L16886  
(x1) 1 3/8"X5 1/4"X53 3/4" (36x134x1366)

D07 EXTRÉMITÉ LISSE SUPÉRIEURE - W4L16888  
(x1) 13/8"X51/4"X82 1/4" (36x134x2091)

A4M01232 SUPPORT À ANGLE  
(x1) GAUCHE

A4M01302 SUPPORT  
(x1) EXTÉRIEUR GAUCHE

**- INSÉRER  
D'ABORD LES  
ÉCROUS EN T**

**REMARQUE TROUS PILOTES POUR L'ORIENTATION**

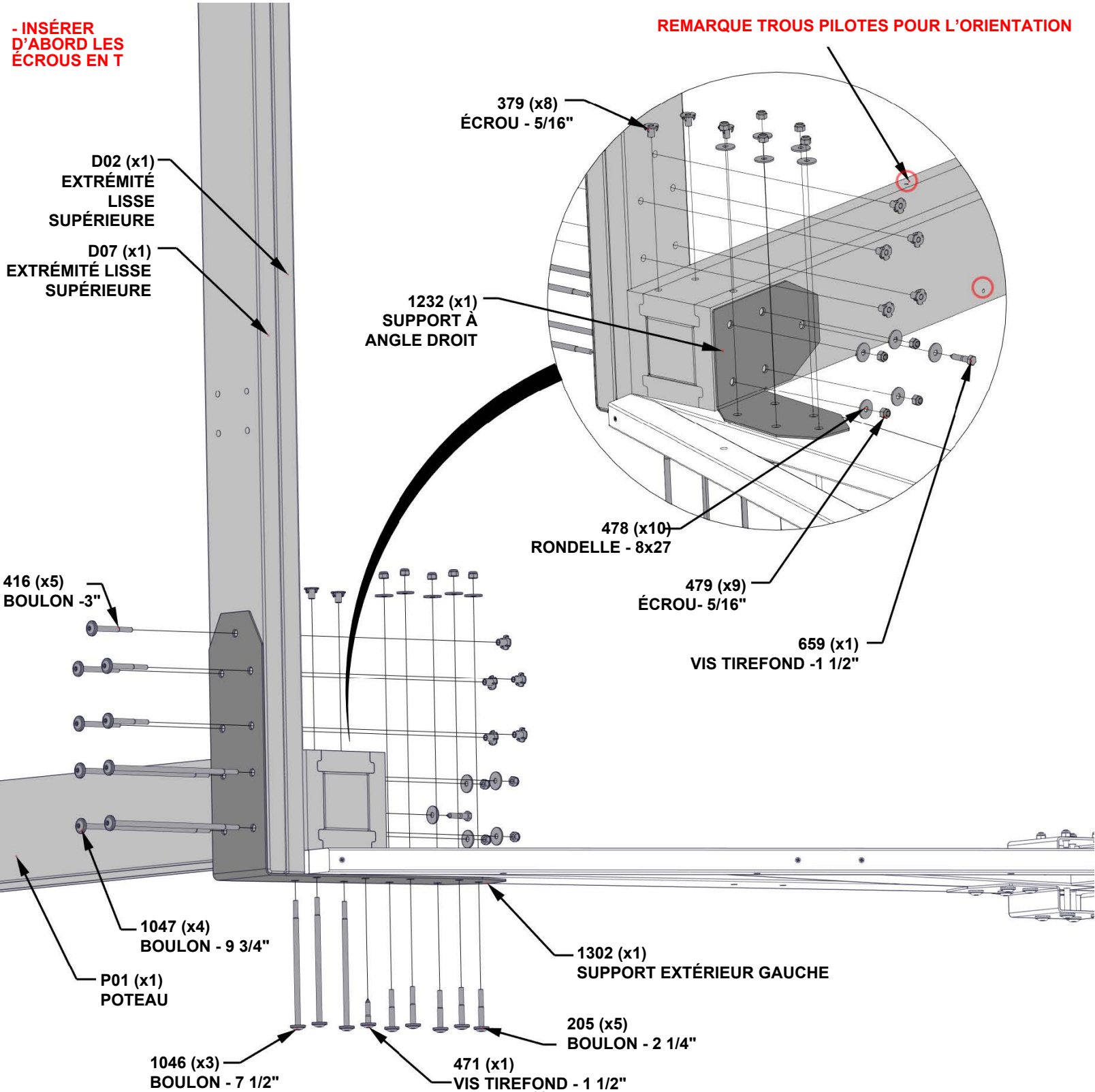

# ÉTAPE 5B - ASSEMBLAGE DU PIGNON

QTÉ	NUMÉRO D'ARTICLE	DESCRIPTION
5	H100205	BOULON WH 5/16 x 2 1/4 BLK
8	H100379	ÉCROU À ENFONCER - 5/16 PO BLK
5	H100416	BOULON WH 5/16 X 3 BLK
1	H100471	VIS TIREFOND WH 5/16 x 1 1/2 BLK
10	H100478	RONDELLE PLATE 8 x 27 BLK
9	H100479	ÉCROU AUTOBLOQUANT 5/16 BLK
1	H100659	VIS TIREFOND HEX 5/16 x 1 1/2 BLK
3	H101046	BOULON WH 5/16 x 7 1/2 BLK
4	H101047	BOULON WH 5/16 X 9 3/4 BLK

P02 POTEAU - W2A03502  
(x1) 6"X6"X89 1/2" (152x152x2274)

D07 EXTRÉMITÉ LISSE SUPÉRIEURE - W4L16888  
(x1) 1 3/8"X5 1/4"X82 1/4" (36x134x2091)

D02 EXTRÉMITÉ LISSE SUPÉRIEURE - W4L16886  
(x1) 1 3/8"X5 1/4"X53 3/4" (36x134x1366)

A4M01301 SUPPORT À ANGLE  
(x1) GAUCHE

A4M01233 SUPPORT  
(x1) EXTÉRIEUR GAUCHE

**- INSÉRER D'ABORD LES ÉCROUS EN T**

**REMARQUE TROUS PILOTES POUR L'ORIENTATION**

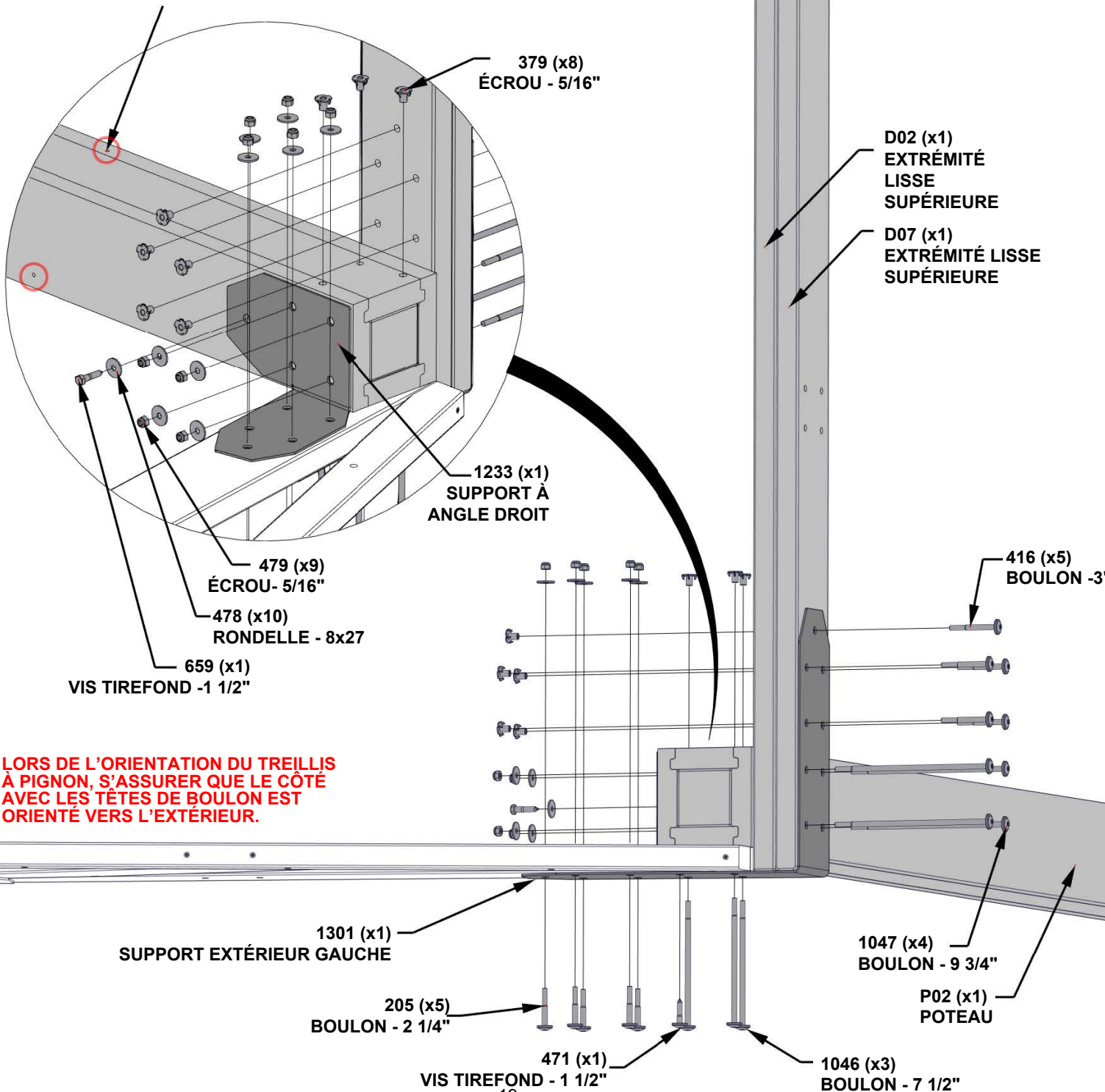

# ÉTAPE 6 - ASSEMBLAGE DU PIGNON

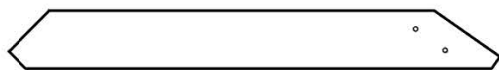

CA01 CORBEAU - W2A03504  
(x1) 1 3/8"x1 3/8"x44" (36x134x1119)



D06 CORBEAU - W4L16855  
(x1) 1 3/8"x5 1/4"x441/16" (36x134x1119)

QTÉ	NUMÉRO D'ARTICLE	DESCRIPTION
4	H100195	BOULON WH 5/16x2 3/4 BLK
4	H100198	RONDELLE DE BLOCAGE EXT 8x19
4	H100379	ÉCROU EN T-5/16" BLK
2	H100405	RONDELLE DE BLOCAGE EXT 6x15
2	H100792	VIS TIREFOND WH 1/4x3 BLK

- LORS DE LA CONSTRUCTION DU DEUXIÈME PIGNON, DEUX CORBEAUX D06 SERONT UTILISÉS.
- INSÉRER LES ÉCROUS EN T EN PREMIER

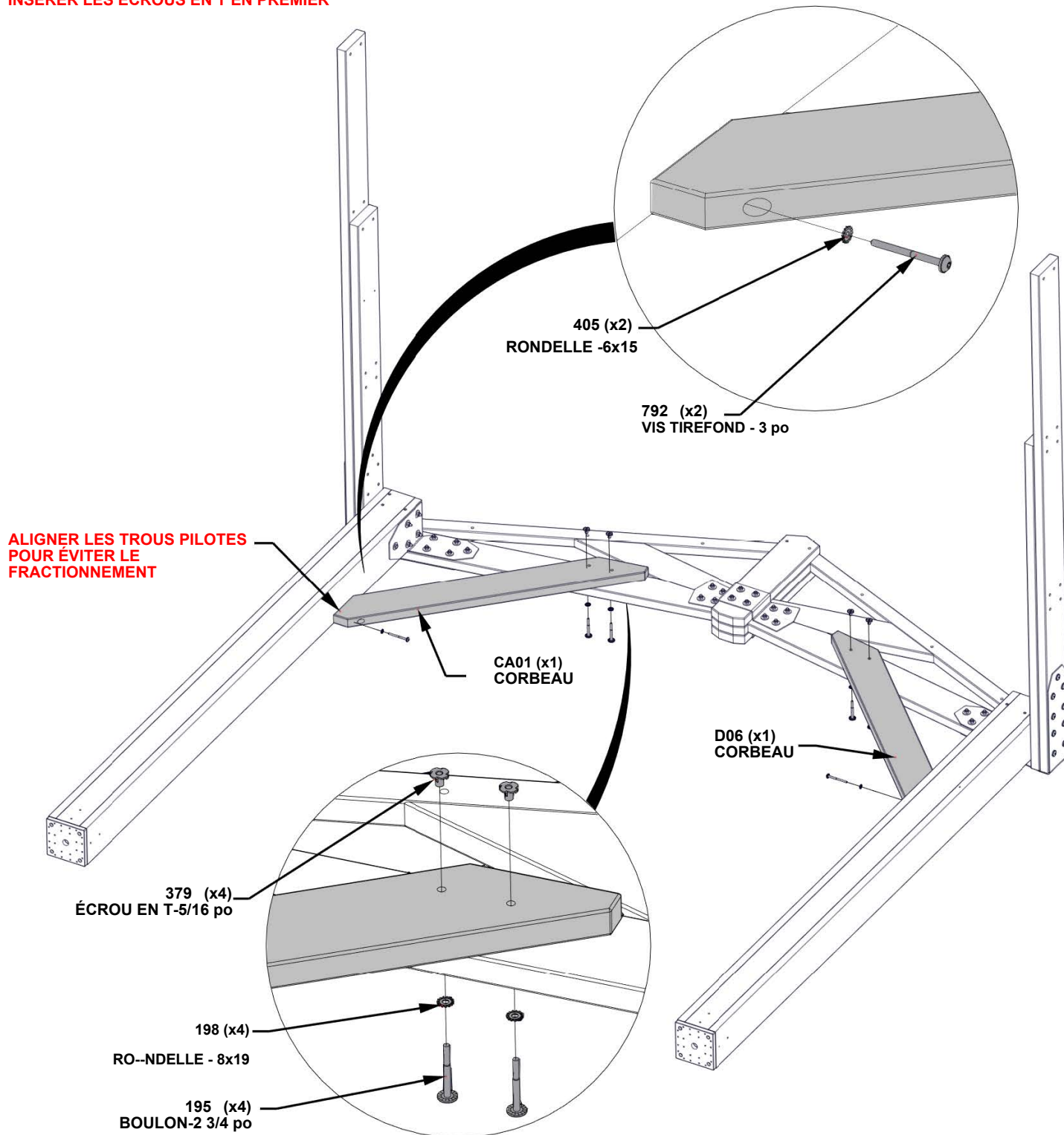

# ÉTAPE 7 - MONTAGE DU GAZEBO



D04 CORBEAU - W4L16853  
(x2) (x2) 1 3/8"X5 1/4"X34 7/16" (36x134x875)

QTÉ	NUMÉRO D'ARTICLE	DESCRIPTION
8	H100198	RONDELLE DE BLOCAGE EXT 8x19
8	H100379	ÉCROU EN T-5/16" BLK
2	H100405	RONDELLE DE BLOCAGE EXT 6x15
8	H100513	BOULON WH 5/16x4 1/4 BLK
2	H100792	VIS TIREFOND WH 1/4x3 BLK

**- INSÉRER D'ABORD LES ÉCROUS EN T**

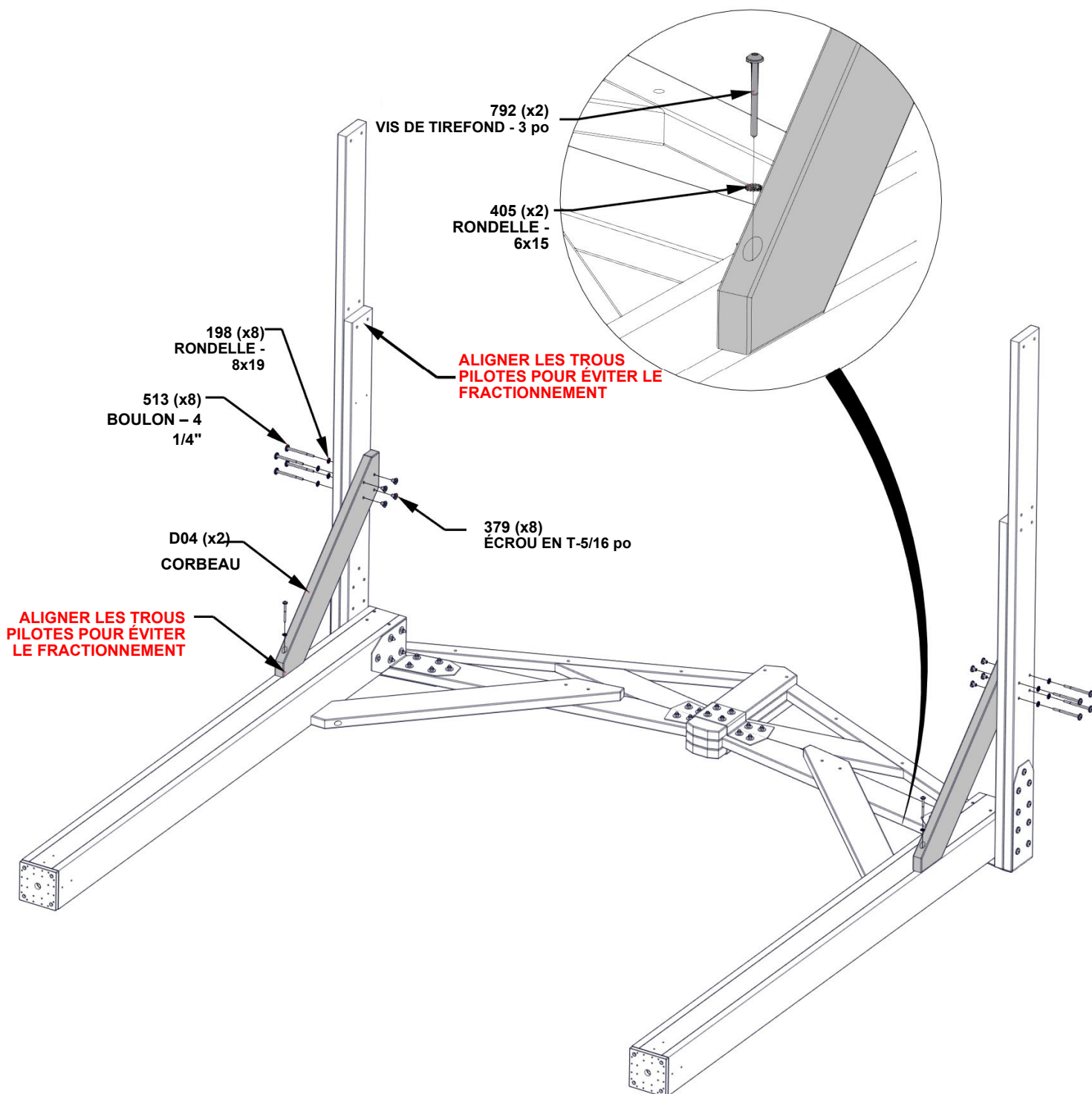

**METTRE L'EXTRÉMITÉ DU PIGNON DE  
CÔTÉ ET RÉPÉTER LES ÉTAPES 2 À 7**

# ÉTAPE 8A - MONTAGE DU GAZEBO

QTÉ	NUMÉRO D'ARTICLE	DESCRIPTION
4	H100195	BOULON WH 5/16 X 2 3/4 BLK
4	H100198	RONDELLE DE BLOCAGE EXT 8x19
4	H100201	VIS PFH 8 X 2 1/2 BLK
4	H100379	ÉCROU EN T 5/16

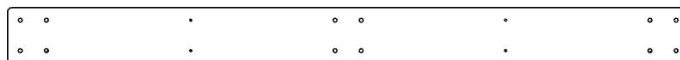

A4M02376 RNFORT GAZEBO  
(x2)

- FIXER LA CALE 2376 EN GLISSANT ENTRE LES PLANCHE SUR LE PREMIER JEU DE TROUS DE BOULONS.

- **INSÉRER LES ÉCROUS EN T EN PREMIER**

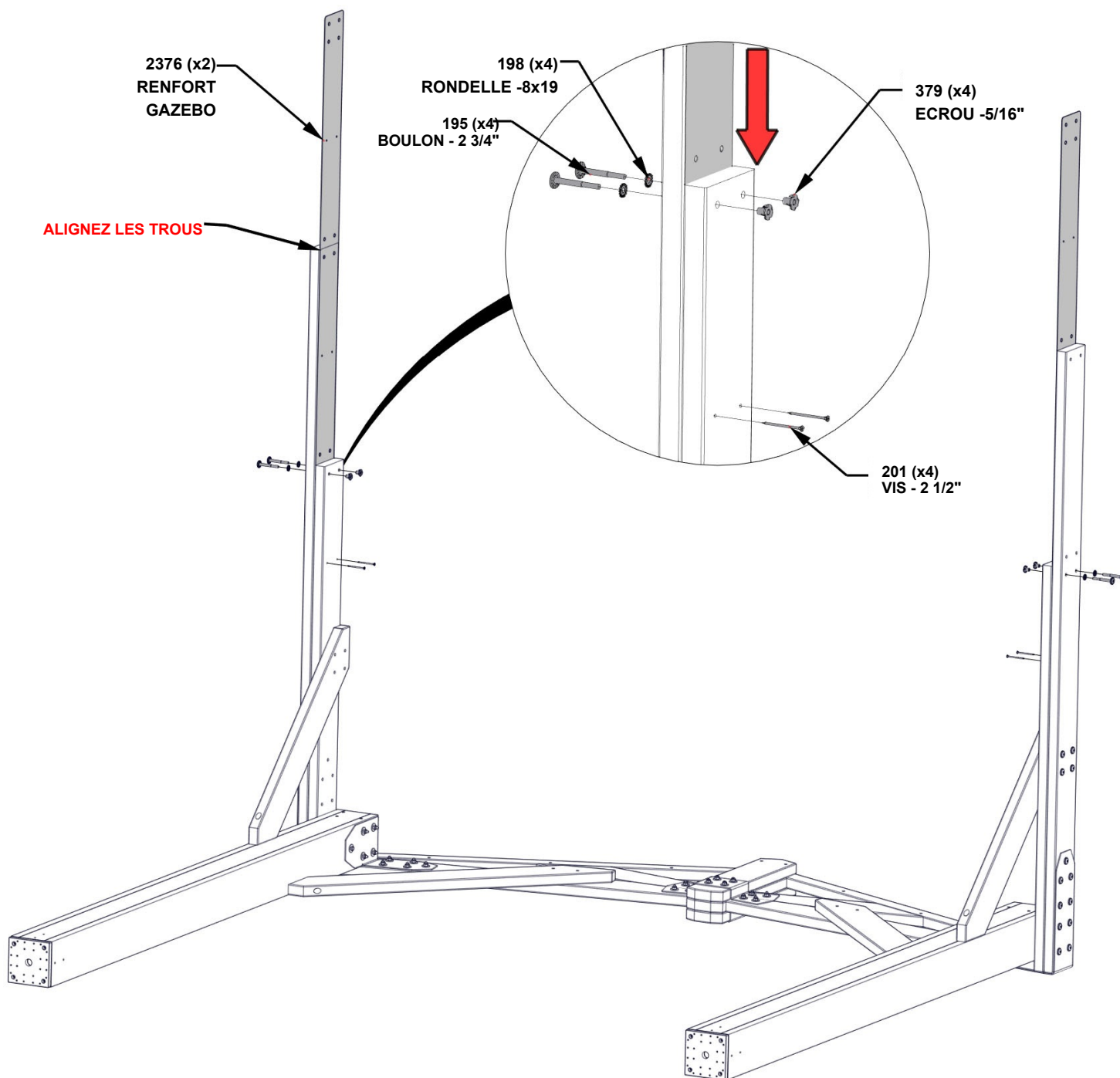

# ÉTAPE 8B - MONTAGE DU GAZEBO

QTÉ	NUMÉRO D'ARTICLE	DESCRIPTION
8	H100195	BOULON WH 5/16 X 2 3/4 BLK
8	H100198	RONDELLE DE BLOCAGE EXT 8x19
4	H100201	VIS PFH 8 X 2 1/2 BLK
8	H100379	ÉCROU EN T 5/16

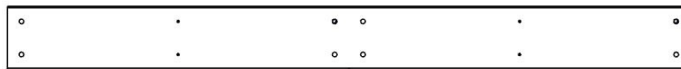

D03 RAIL SUPÉRIEUR - W4L16887  
(x2) 1 3/8"X5 1/4"X57" (36x134x1448)

- INSÉRER LES ÉCROUS EN T EN PREMIER

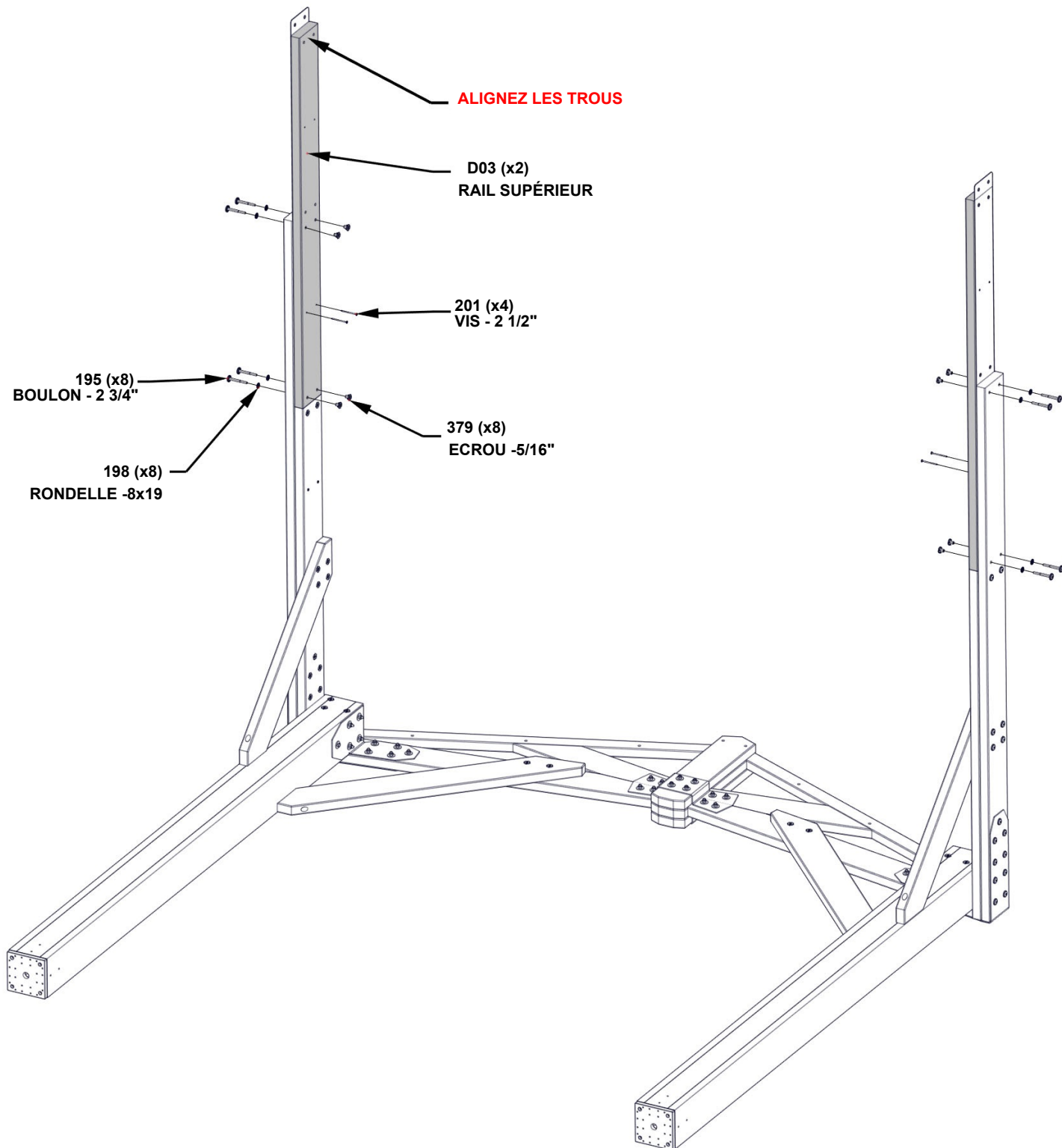

# ÉTAPE 9 - MONTAGE DU GAZEBO



H08 PLANCHE DE SUPPORT CRANTÉE - W4L16915  
(x2) 1"X3 3/8"X89 1/2" (24x86x2274)

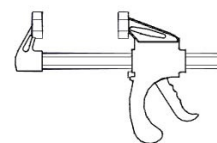

A6P00460 DÉGAGEMENT RAPIDE DE 6 PO  
(x2) SERRE-BARRES

- DES PERSONNES SUPPLÉMENTAIRES SONT UTILES POUR CETTE ÉTAPE.
- À L'AIDE DE LA PINCE ET DES CARTES H08 FOURNIES, FIXER LES PINCES COMME INDIQUÉ POUR SOUTENIR LE PIGNON.

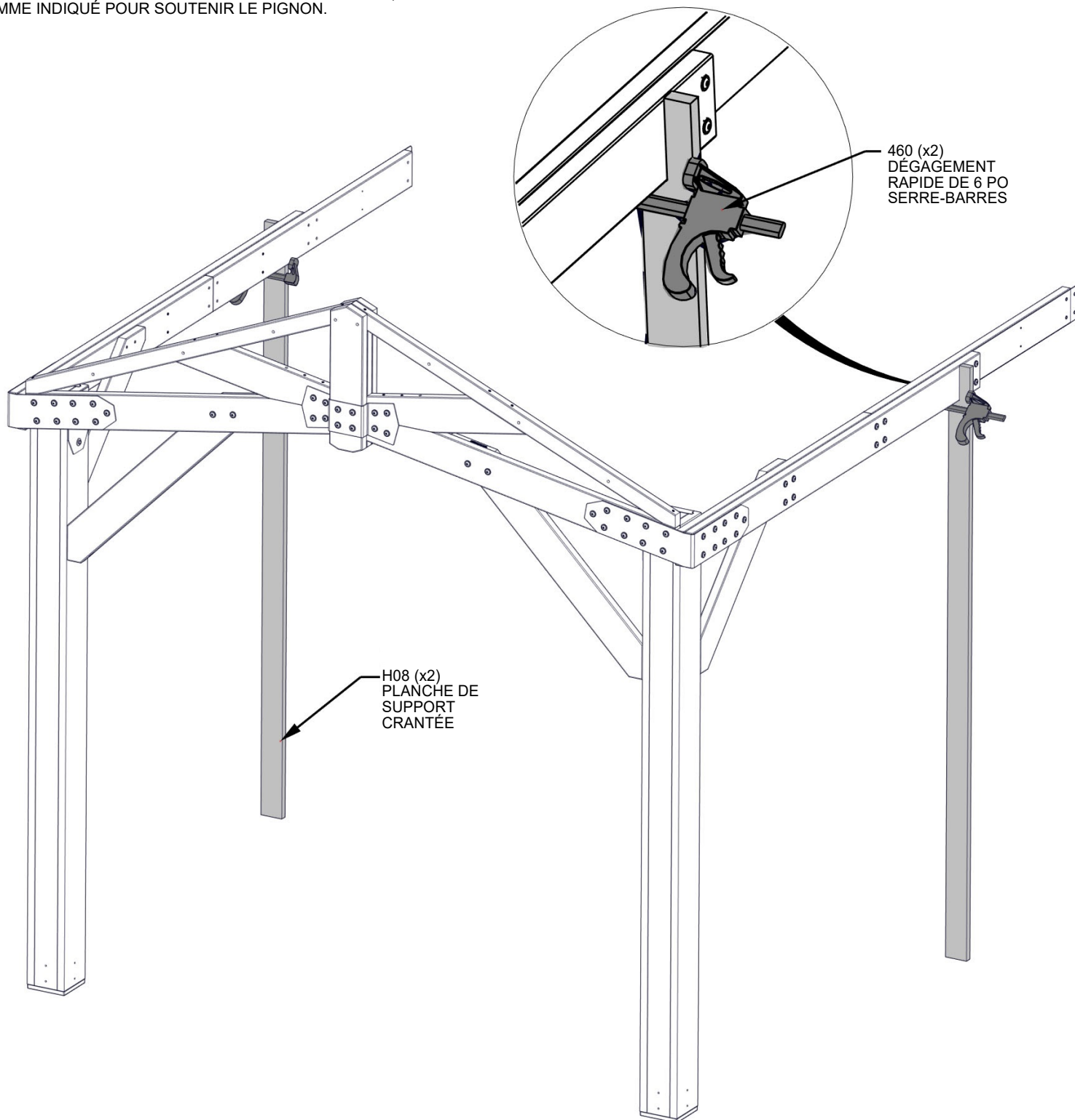

# ÉTAPE 10 - MONTAGE DU GAZEBO

QTÉ	NUMÉRO D'ARTICLE	DESCRIPTION
12	H100195	BOULON WH 5/16 X 2 3/4 BLK
12	H100198	RONDELLE DE BLOCAGE EXT 8X19 BLK
8	H100201	VIS PFH 8 X 2 1/2 BLK
12	H100379	ÉCROU EN T 5/ 16 BLK

**- INSÉRER D'ABORD LES ÉCROUS EN T**

- DES PERSONNES SUPPLÉMENTAIRES SONT UTILES POUR CETTE ÉTAPE.
- LEVER L'AUTRE EXTRÉMITÉ DU PIGNON ET FIXER LE MATÉRIEL COMME INDIQUÉ.
- UNE FOIS QUE TOUT LE MATÉRIEL EST SOLIDEMENT FIXÉ, RETIRER LES PINCES ET LES CARTES HOS.

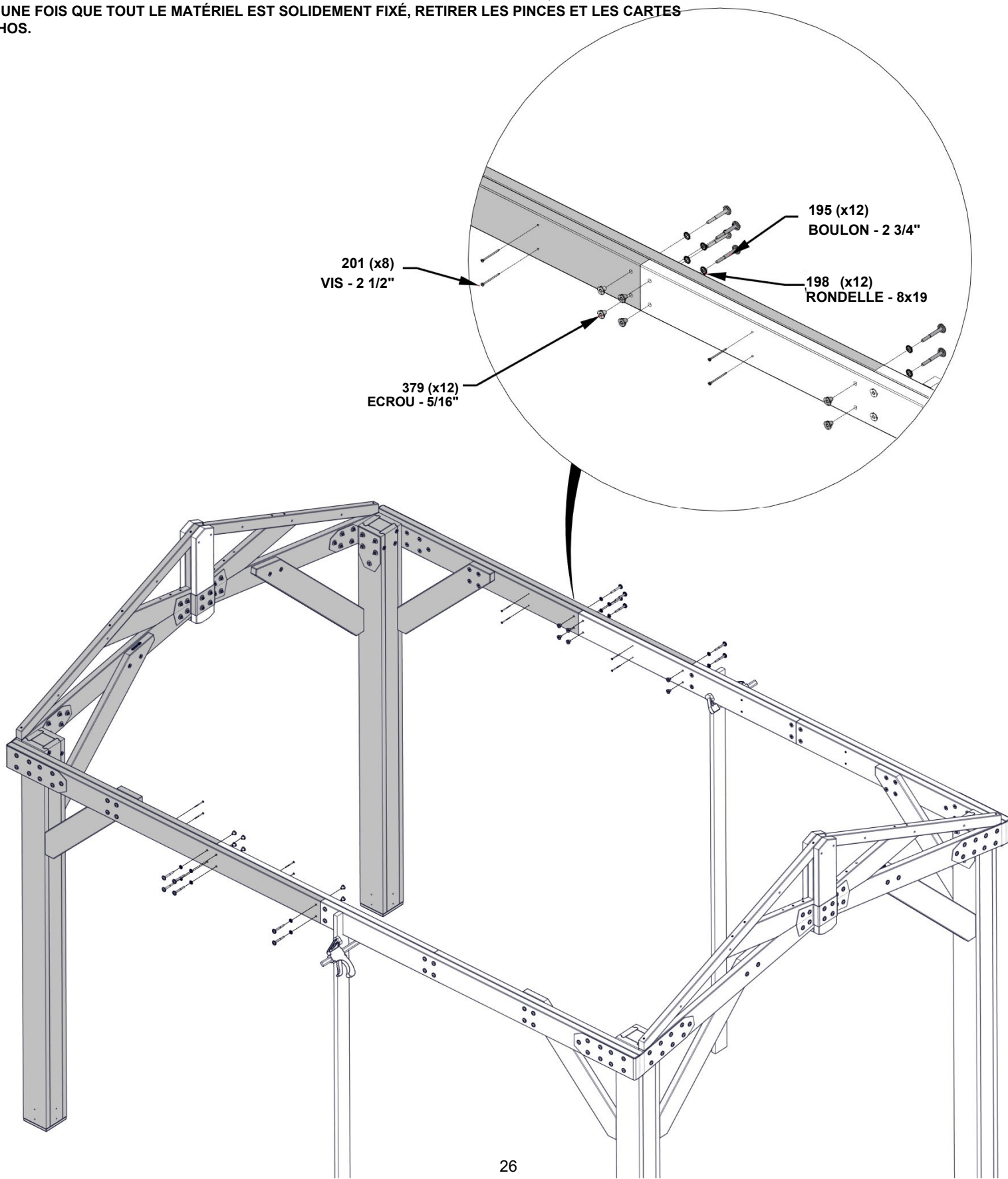

# ÉTAPE 11 - MONTAGE DU GAZEBO

QTÉ	NUMÉRO D'ARTICLE	DESCRIPTION
16	H100201	VIS PFH 8 X 2 1/2 BLK



F01 TREILLIS - W4L17203  
(x4) 1 7/16"x2 3/8"x62 1/16" (36x60x1576)

- EFFECTUER CETTE ÉTAPE DEUX FOIS POUR LE CÔTÉ OPPOSÉ

ALIGNER LES TROUS POUR UNE ORIENTATION CORRECTE

DESSUS AFFLEURANT

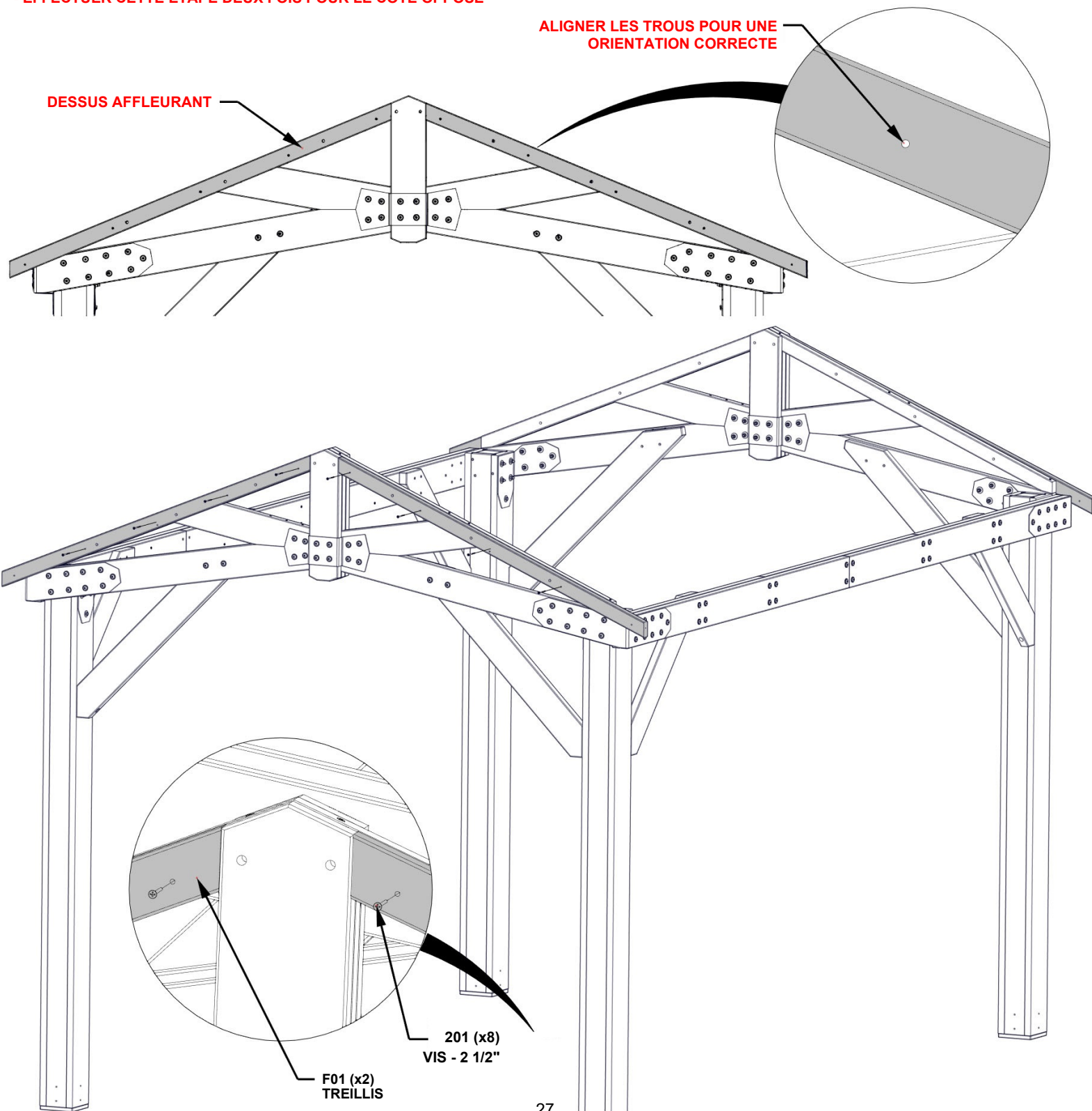

# ÉTAPE 12 - MONTAGE DU GAZEBO

QTÉ	NUMÉRO D'ARTICLE	DESCRIPTION
4	H100201	VIS PFH 8 X 2 1/2 BLK
12	H100405	RONDELLE DE BLOCAGE EXT 6X15 BLK
12	H100564	VIS WH 1 /4 X 4 BLK

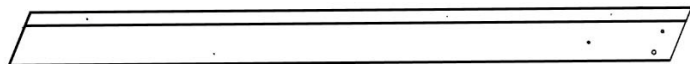

GP1 PANNEAU DE PIGNON - W2A03515  
(x2) 2 13/16"x5 1/4"x67 3/16" (72x134x1706)

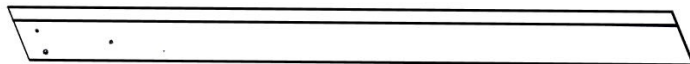

GP2 PANNEAU DE PIGNON - W2A03516  
(x2) 2 13/16"x5 1/4"x67 3/16" (72x134x1706)

- ALIGNER LES TROUS PILOTES

**INSÉRER TEMPORAIREMENT 354  
BOULONS POUR ALIGNER LE PANNEAU  
DU PIGNON AVEC LE PIGNON**

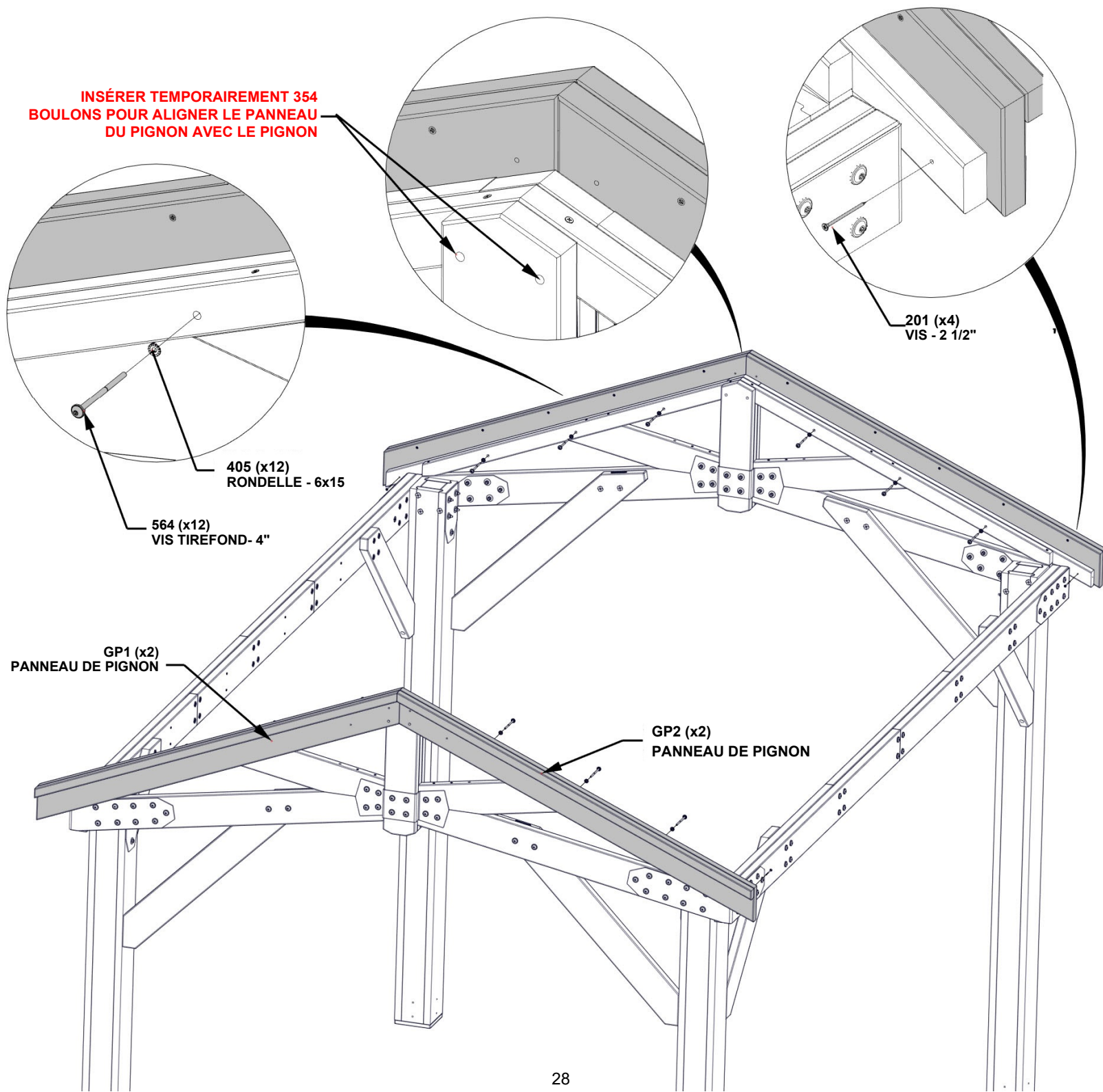

# ÉTAPE 13 - MONTAGE DU GAZEBO

QTÉ	NUMÉRO D'ARTICLE	DESCRIPTION
4	H100200	VIS PFH 8 X 1 1/2 BLK
4	H100354	BOULON WH 5/16 X 6 1/2 BLK
8	H100471	VIS TIREFOND WH 5/16 X 1 1/2 BLK
4	H100478	RONDELLE PLATE 8X27 BLK
4	H100479	ÉCROU AUTOBLOQUANT 5/16 BLK

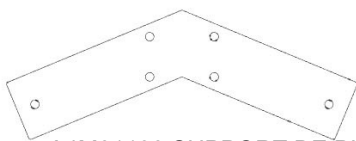

A4M01130 SUPPORT DE PIGNON (x2)



A4M01147 SUPPORT D COUTURE DE VISIÈRE (x2)



A4M01148 SUPPORT DE TREILLIS (x2)

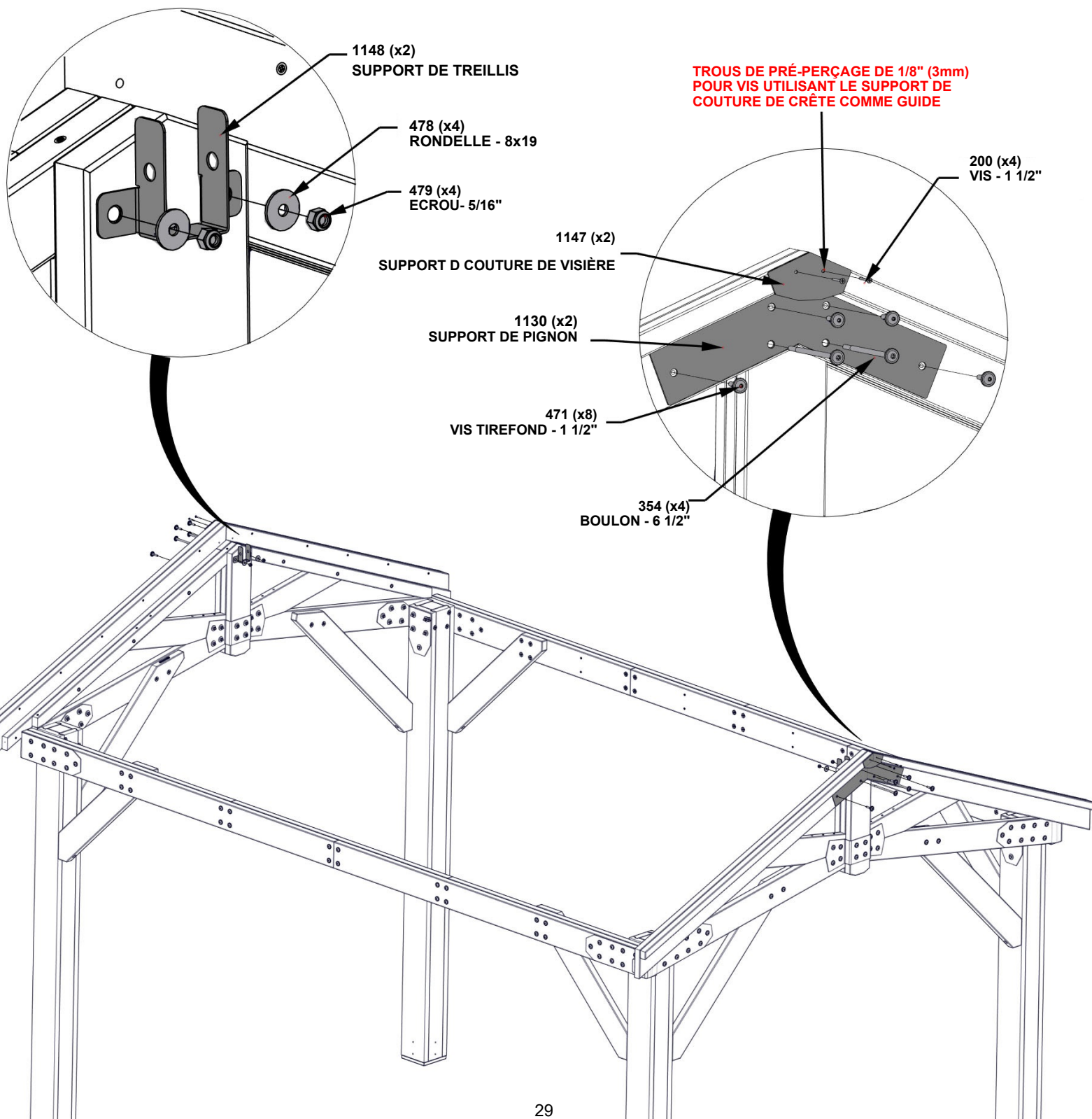



# ÉTAPE 15 - ASSEMBLAGE DES CRÊTES

QTÉ	NUMÉRO D'ARTICLE	DESCRIPTION
8	H100198	RONDELLE DE BLOCAGE EXT 8X19 BLK
16	H100379	ÉCROU EN T 5/ 16 BLK
10	H100382	VIS PFH 8 X 1 3/4 BLK
8	H100459	BOULON WH 5/16 X 1 1/4 BLK



H05 CHEVRON - W4L16894  
(x2) 1 "X3 3/8"X69 1 /2" (24x86x1766)

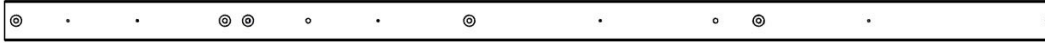

H04 CHEVRON - W4L16893  
(x2) 1 "X3 3/8"X89 1 /4" (24x86x2267)

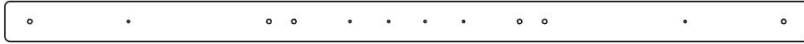

A4M02520 GARNITURE DE BORD DE TOIT  
(x1)

**- INSÉRER D'ABORD LES ÉCROUS EN T DE L'INTÉRIEUR AVANT TOUTE AUTRE QUINCAILLERIE.**

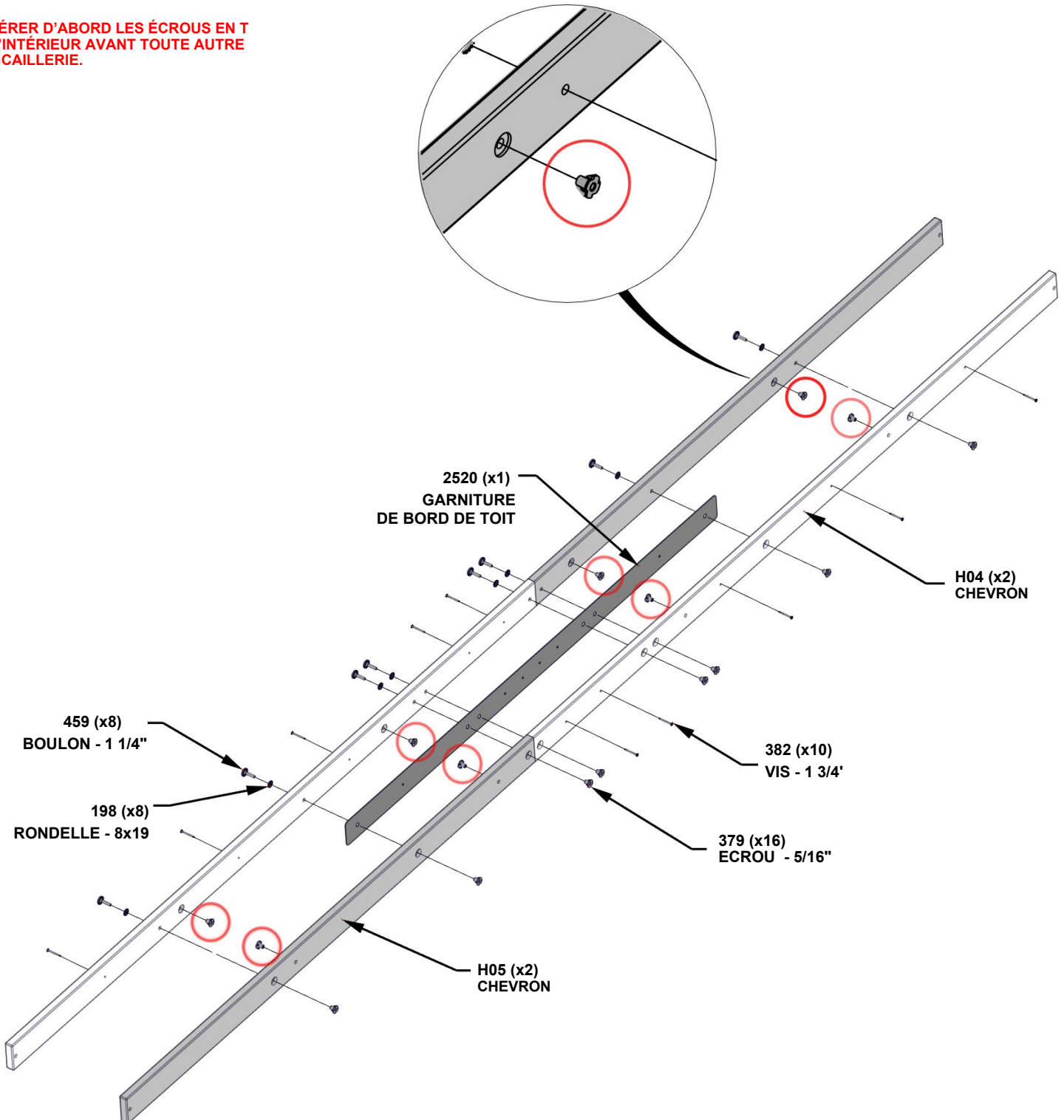

# ÉTAPE 16 - ASSEMBLAGE DES CRÊTES

QTÉ	NUMÉRO D'ARTICLE	DESCRIPTION
2	H100195	BOULON WH 5/16 X 2 3/4 BLK
2	H100478	RONDELLE PLATE 8X27 BLK
2	H100479	ÉCROU AUTOBLOQUANT 5/16 BLK

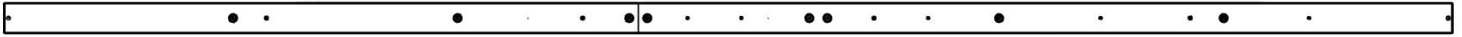

FAÎTE  
ÉTAPE 15

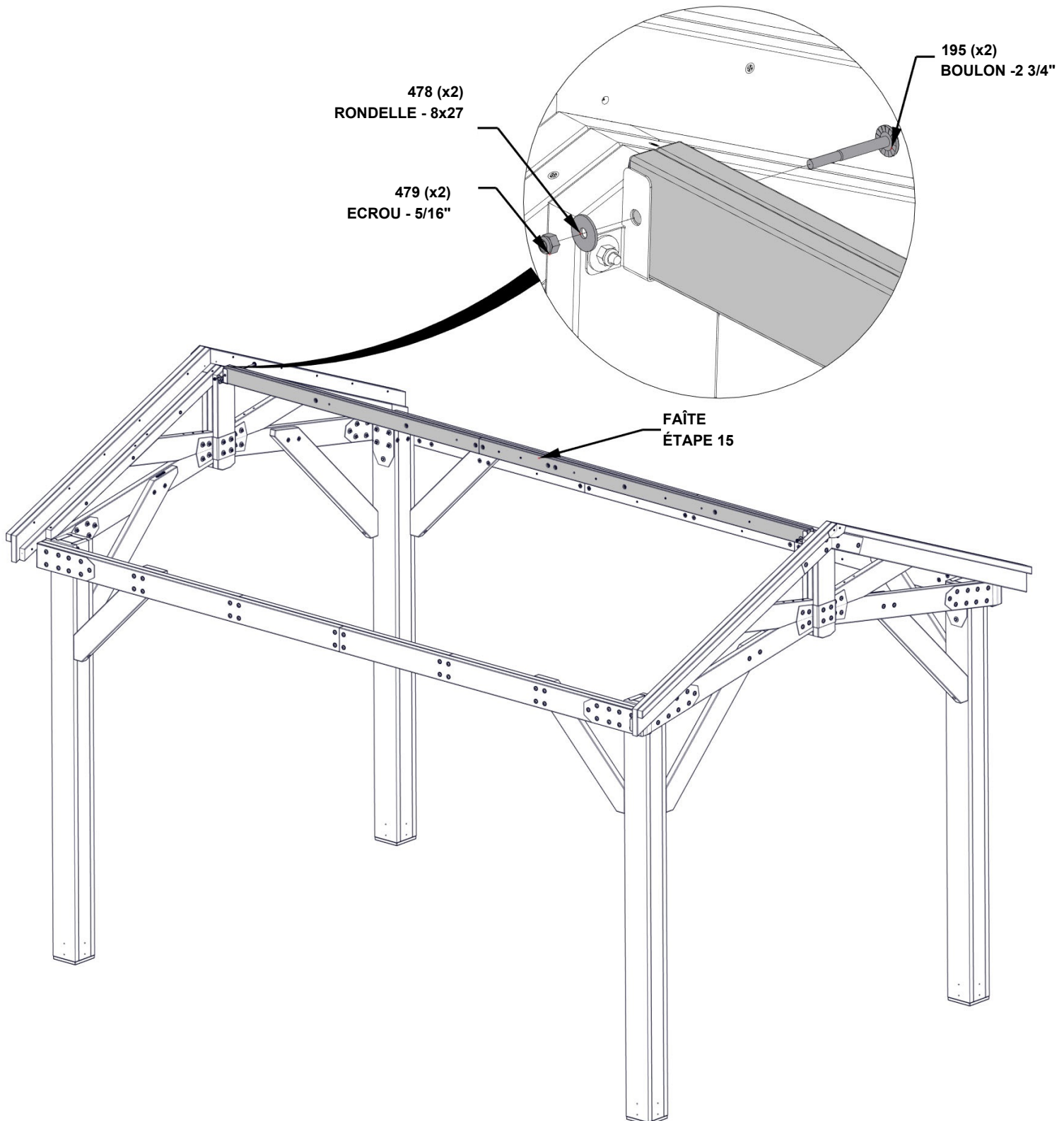

# ÉTAPE 17 - ASSEMBLAGE DU PANNEAU DE TOIT A



E01 CHEVRON - W4L19631  
(x2) 11 7/16"x3 3/8"x63 3/8" (36x86x1610)

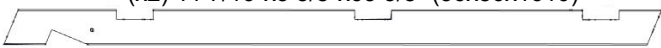

E02 CHEVRON - W4L19632  
(x4) 1 7/16"x3 3/8"x63 3/8" (36x86x1610)



H02 FASCIA - W4L16891  
(x1) 1 "x3 3/8"x80 3/8" (24x86x2040)

H03 FASCIA - W4L16892  
(x1) 1 "X3 3/8"X87" (24x86x2209)

QTÉ	NUMÉRO D'ARTICLE	DESCRIPTION
2	H100198	RONDELLE DE BLOCAGE EXT 8x19
24	H100391	VIS PFH 8x2 BLK
2	H100478	RONDELLE PLATE 8x27 BLK
2	H100479	ÉCROU AUTOBLOQUANT 5/16 BLK
2	H100503	BOULON WH 5/16 X 3 1/2 BLK



H06 FASCIA - W4L16895  
(x1) 1 "X3 3/8"X63 1/2" (24x86x1614)



H07 FASCIA - W4L16896  
(x1) 1 "X3 3/8"X70 1/8" (24x86x1783)

## PANNEAU DE TOIT A

**NE PAS RÉPÉTER CETTE ÉTAPE POUR LE DEUXIÈME PANNEAU DE 14 PIEDS. IL EST ASSEMBLÉ DIFFÉREMMENT À PARTIR DE L'ÉTAPE 24**  
**LES DIMENSIONS SONT CRITIQUES POUR UNE ORIENTATION CORRECTE.**

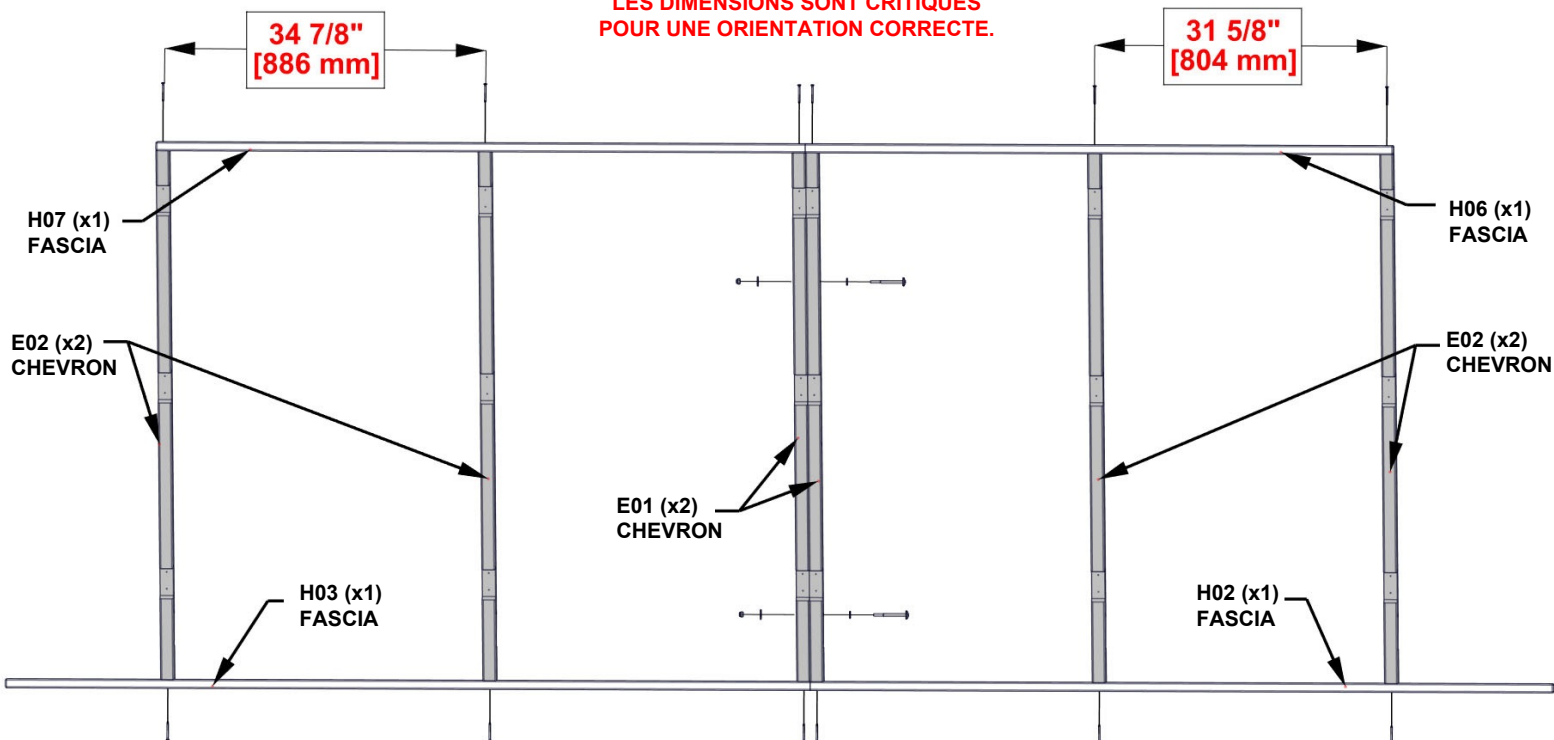

**UNE ORIENTATION ET UN POSITIONNEMENT CORRECTS DES CARTES H SONT ESSENTIELS POUR LES ÉTAPES ULTÉRIEURES**



391 (x24)  
VIS - 2"

# ÉTAPE 18A - ASSEMBLAGE DU PANNEAU DE TOIT A

QTÉ	NUMÉRO D'ARTICLE	DESCRIPTION
36	H100391	VIS PFH 8 X 2 BLK

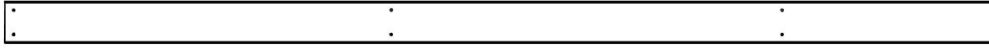

H09 PLANCHE DE REVÊTEMENT - W4L19629  
(x3) 1 "X3 3/8"X80 3/8" (24x86x2040)



H10 PLANCHE DE REVÊTEMENT -W4L19630  
(x3) 1 "X3 3/8"X87" (24x86x2209)

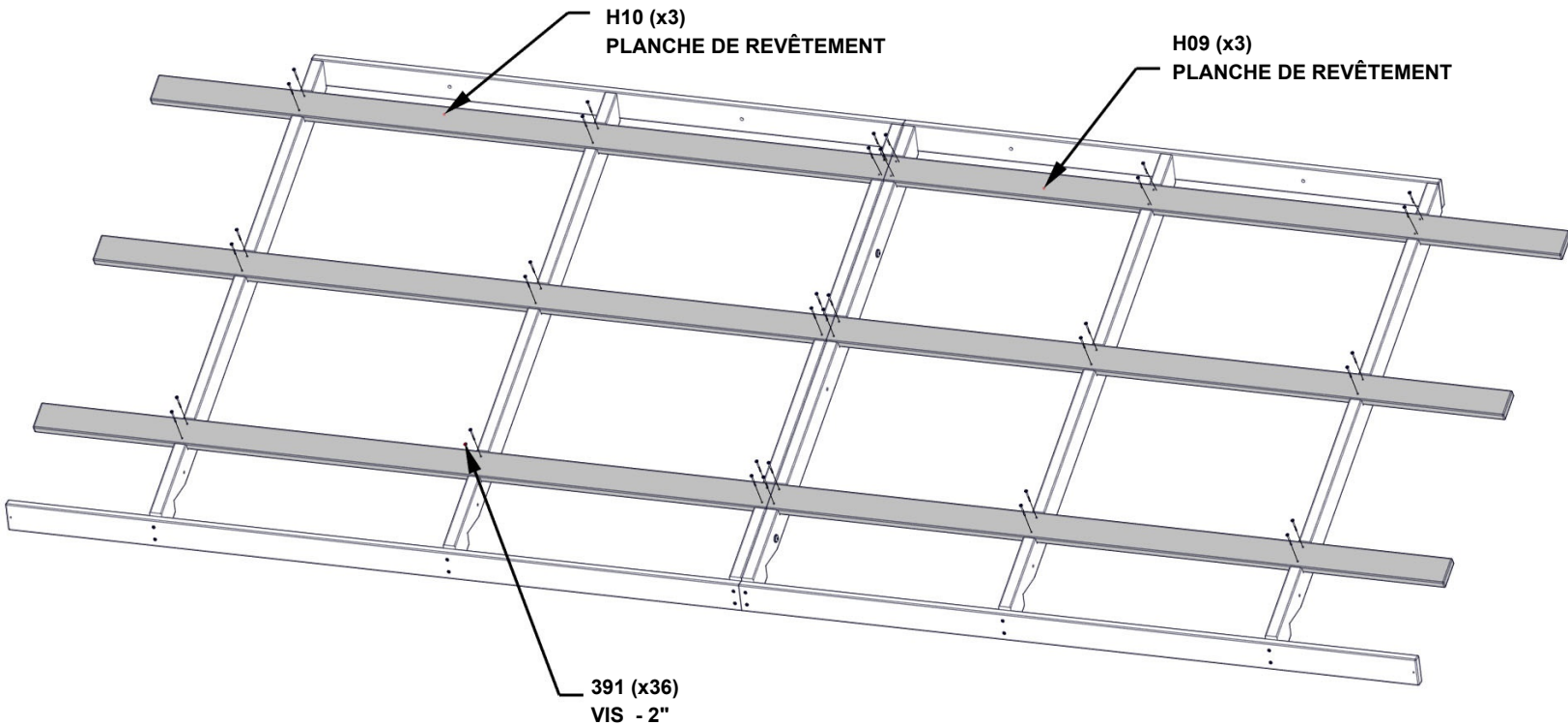

**NE PAS SERRER COMPLÈTEMENT LES VIS.**

# ÉTAPE 18B - ASSEMBLAGE DU PANNEAU DE TOIT A

## CRITIQUE :

- UNITÉ CARRÉE AVANT DE PASSER AUX ÉTAPES SUIVANTES.
- LES DIMENSIONS CI-DESSOUS SONT ESSENTIELLES POUR L'ASSEMBLAGE FINAL DU TOIT.
- LES MESURES DOIVENT ÊTRE MAINTENUES À +/- 1/4" (6 mm).
- DES MESURES EN DEHORS DE LA TOLÉRANCE ENTRAÎNERONT L'IMPOSSIBILITÉ D'ASSEMBLER LE TOIT.

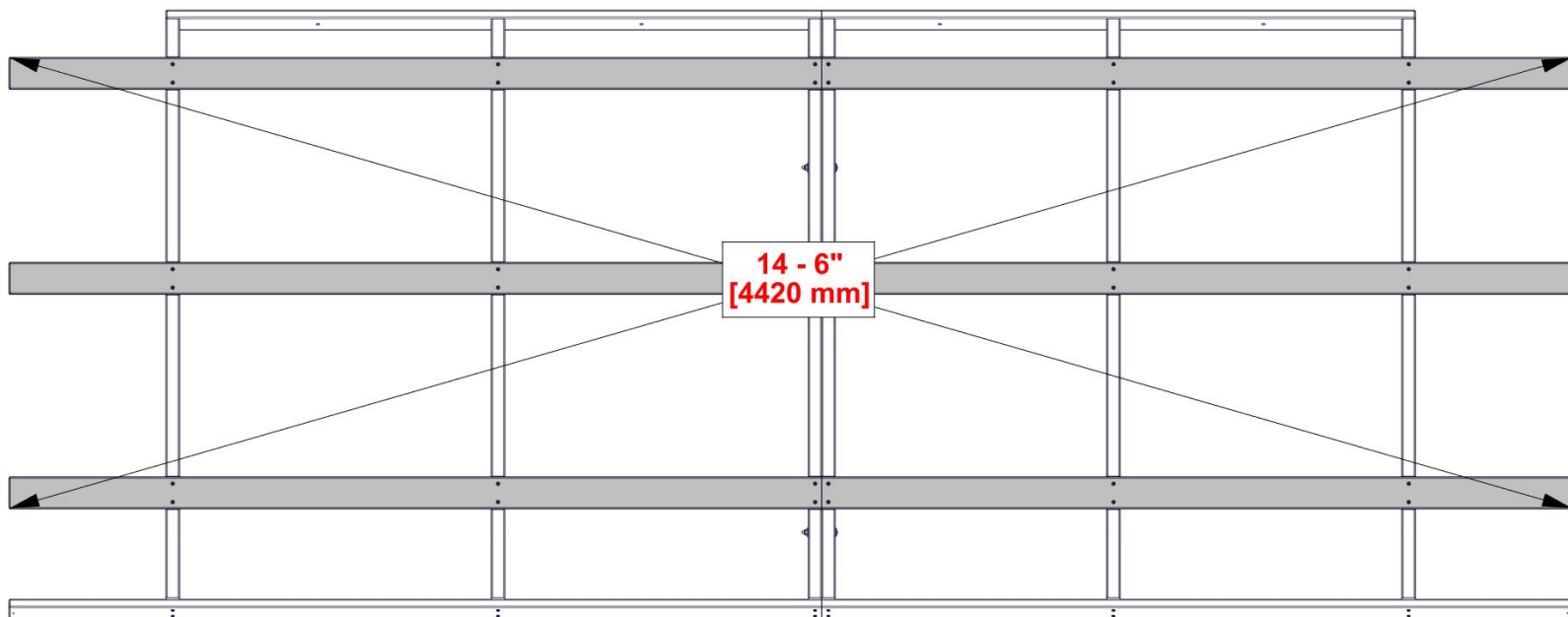

**UNE FOIS LE PANNEAU CARRÉ, SERRER COMPLÈTEMENT LES VIS**

# ÉTAPE 19 - ASSEMBLAGE DU PANNEAU DE TOIT A

## PANNEAU DE TOIT A

- UTILISEZ CETTE ÉTAPE POUR VOUS FAMILIARISER AVEC LE PANNEAU DE TOIT ET VOUS AIDER AUX ÉTAPES 20 À 23.

- RETIRER LE FILM PROTECTEUR BLEU.

- COMMENCER PAR LA FIN INDICUÉE ET ASSEMBLER DANS LE SENS DE LA FLÈCHE.

**- PORTER DES GANTS POUR MANIPULER LES PANNEAUX. LES BORDS SONT COUPANTS.**

LES TROUS PRÉ-PERCÉS SUR  
CHAQUE PANNEAU DOIVENT  
TOUJOURS ÊTRE POSITIONNÉS DU  
CÔTÉ DE LA CRÊTE

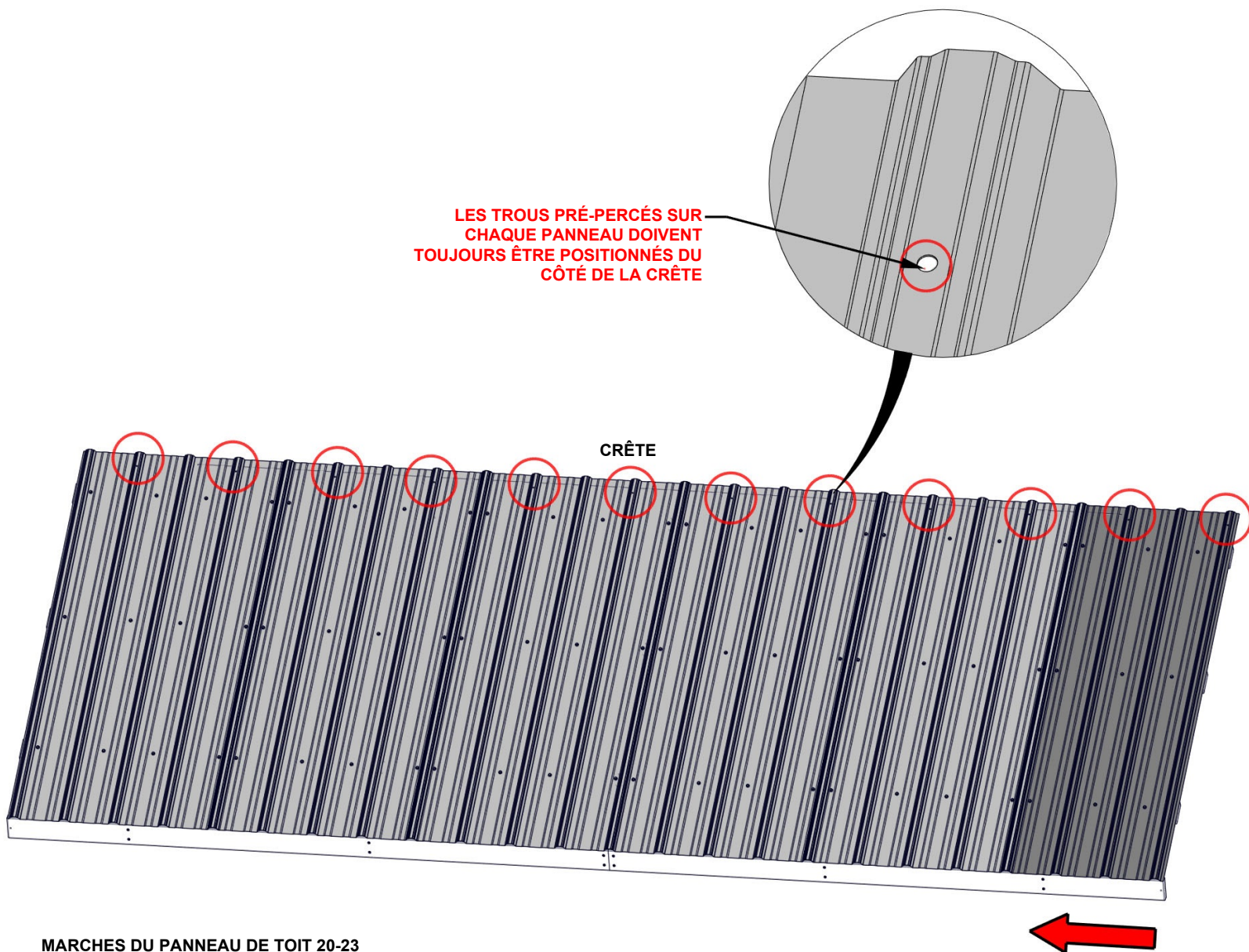

# ÉTAPE 20 - ASSEMBLAGE DU PANNEAU DE TOIT A

QTÉ	NUMÉRO D'ARTICLE	DESCRIPTION
21	H100833	VIS À BOIS 10-16x3/4 po

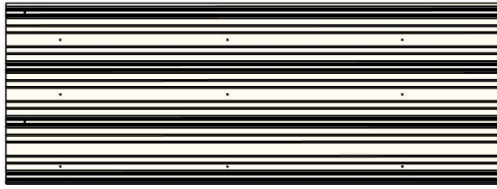

A4M02800 TÔLE D'ACIER 29 GA  
(x1)

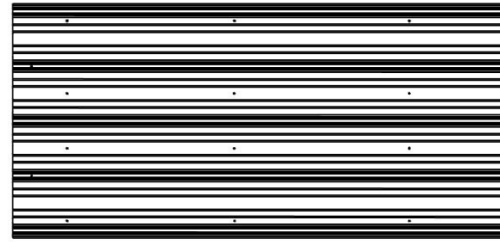

A4M02801 TÔLE D'ACIER 29 GA  
(x1)

**-S'ASSURER QUE LE PANNEAU DE TOIT EST CARRÉ AVANT DE PASSER À .**

**NOTER LE CHEVAUCHEMENT DES NERVURES**

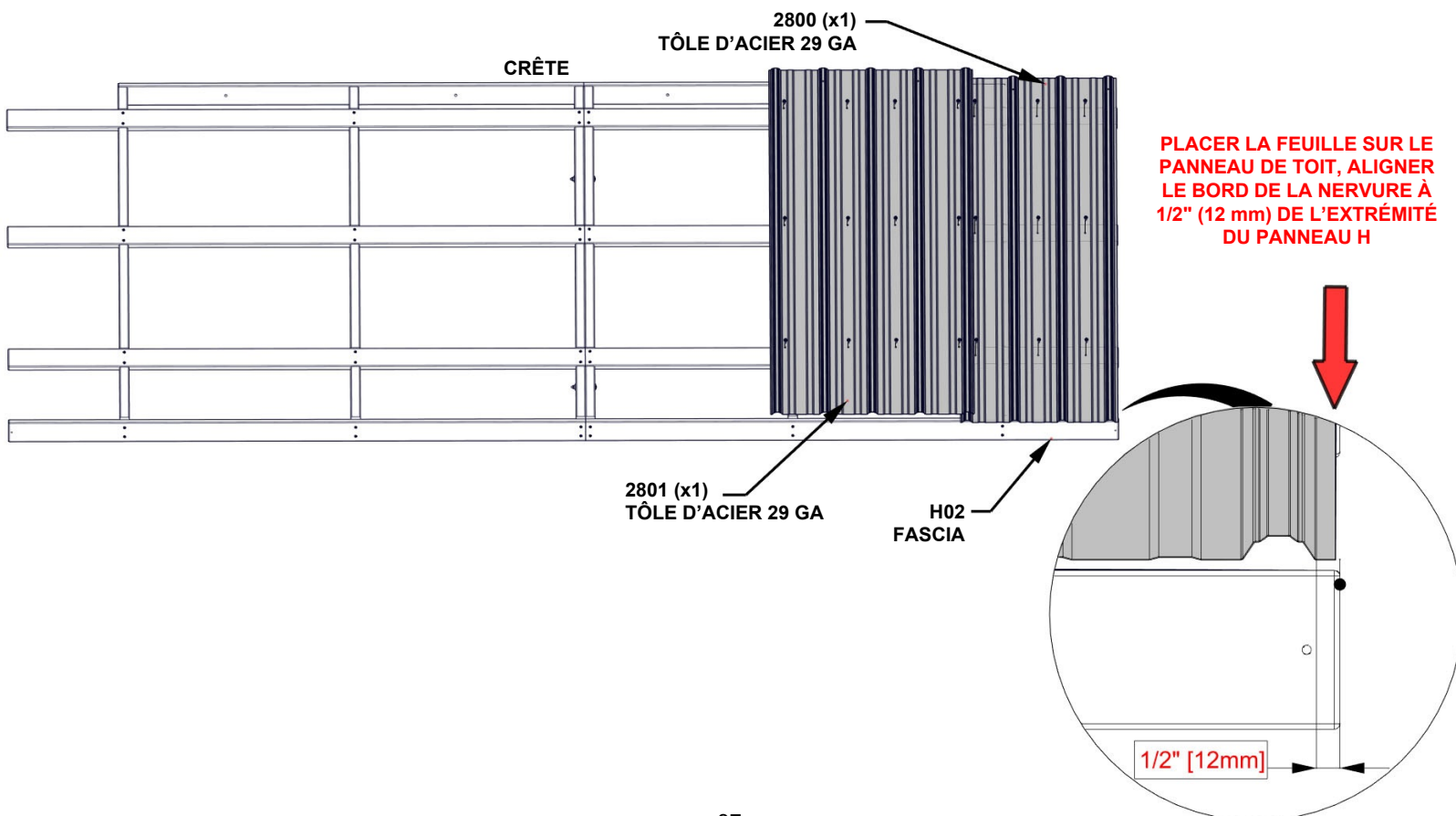
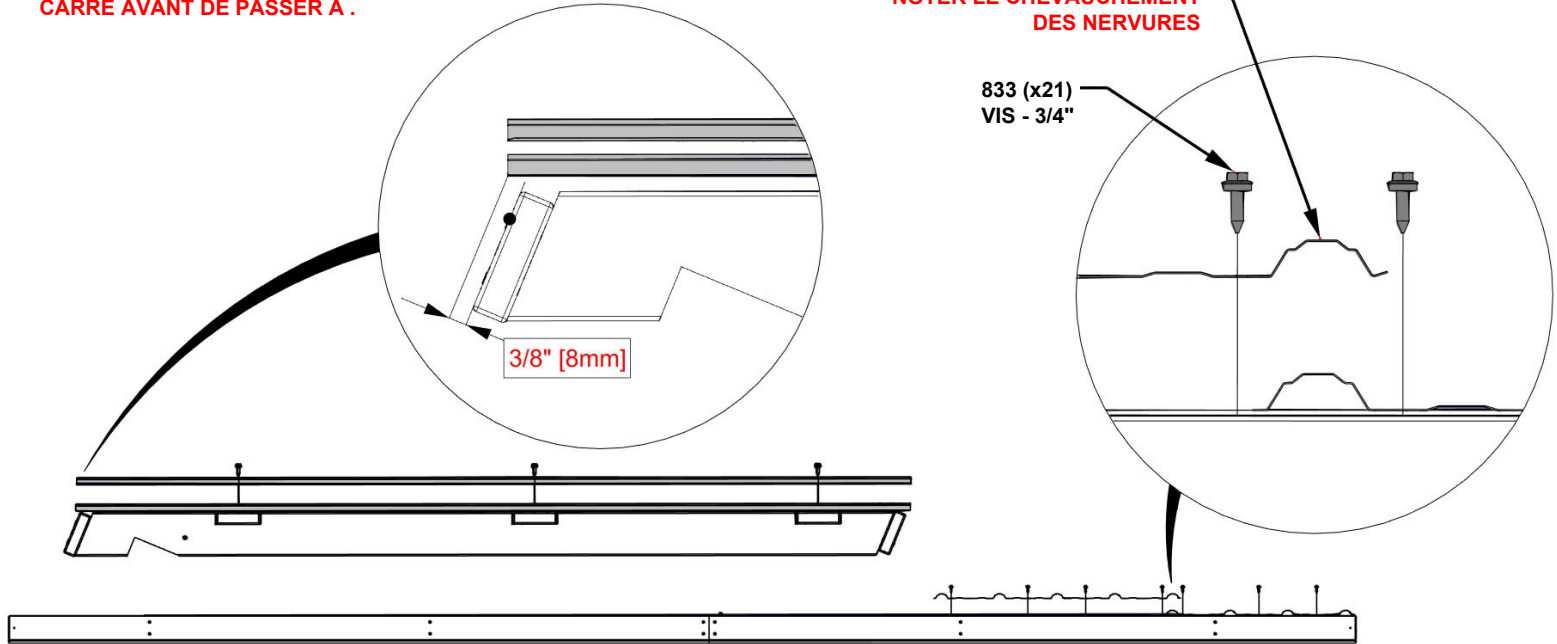

**PLACER LA FEUILLE SUR LE PANNEAU DE TOIT, ALIGNER LE BORD DE LA NERVURE À 1/2" (12 mm) DE L'EXTRÉMITÉ DU PANNEAU H**

# ÉTAPE 21 - ASSEMBLAGE DU PANNEAU DE TOIT A

QTÉ	NUMÉRO D'ARTICLE	DESCRIPTION
24	H100833	VIS À BOIS 10-16x3/4 po

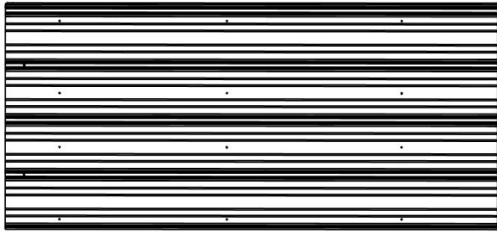

A4M02806 TÔLE D'ACIER 29 GA  
(x1)

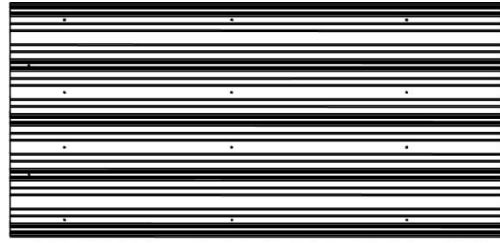

A4M03111 TÔLE D'ACIER 29 GA  
(x1)

**NOTER LE CHEVAUCHEMENT DES NERVURES**

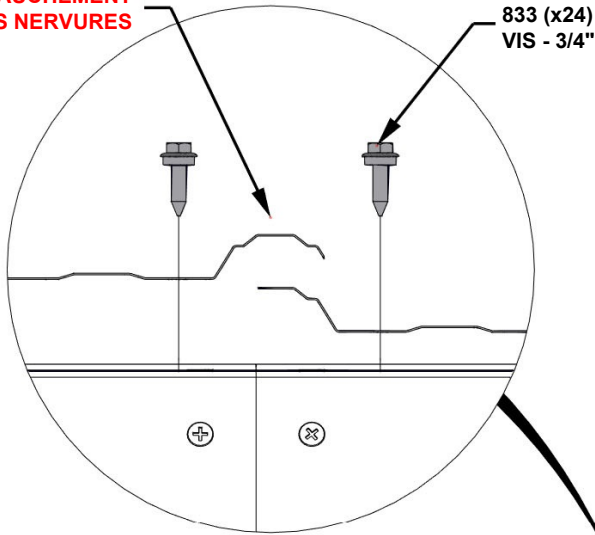

833 (x24)  
VIS - 3/4"

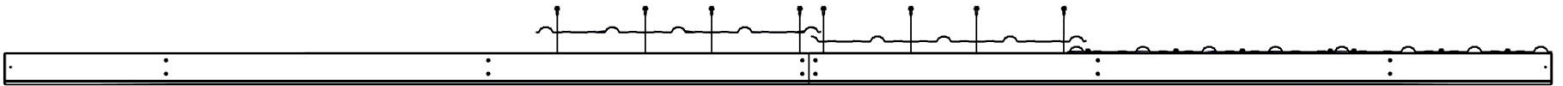

**S'ASSURER QUE LES TÔLES D'ACIER 2806 ET 3111 SONT PLACÉES CORRECTEMENT.**

3111 (x1)  
TÔLE D'ACIER 29 GA

2806 (x1)  
TÔLE D'ACIER 29 GA

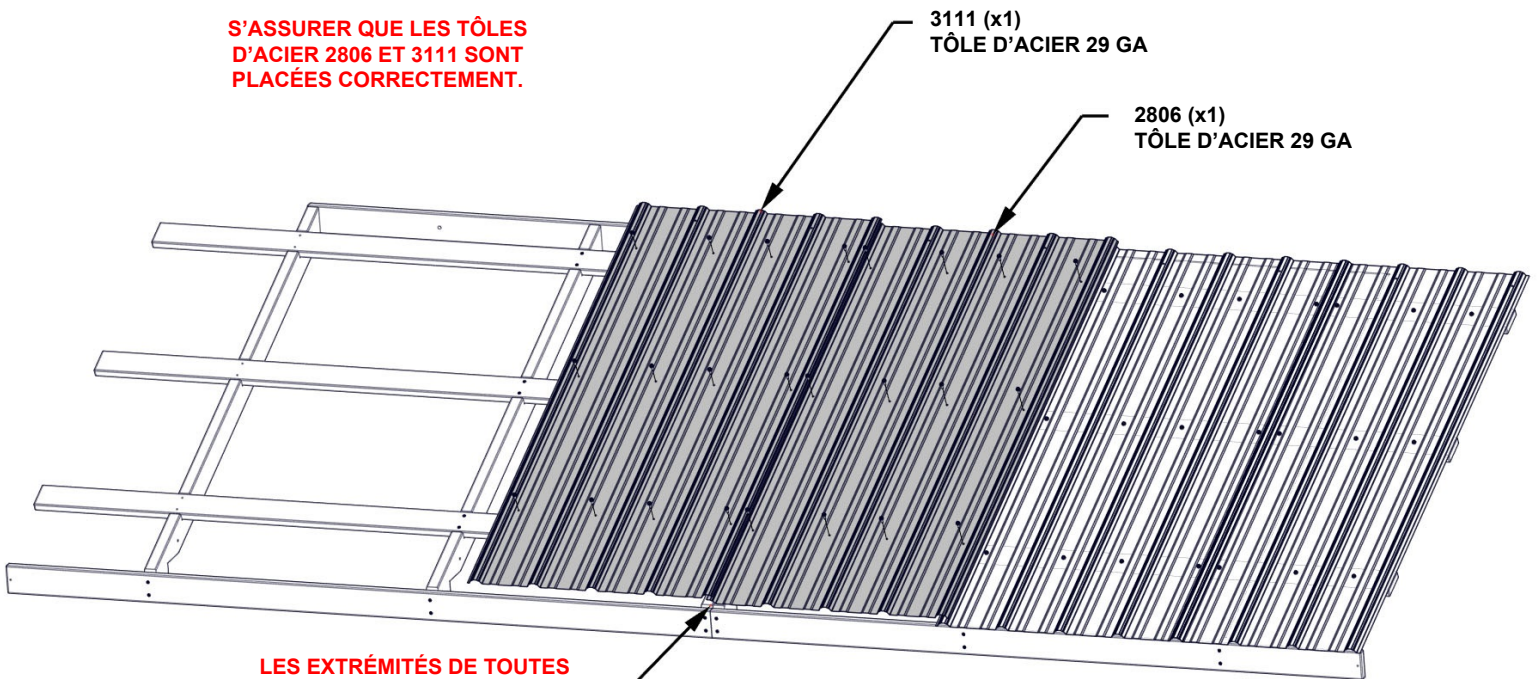

**LES EXTRÉMITÉS DE TOUTES LES FEUILLES DOIVENT ÊTRE AFFLEURANTES**

# ÉTAPE 22 - ASSEMBLAGE DU PANNEAU DE TOIT A

QTÉ	NUMÉRO D'ARTICLE	DESCRIPTION
24	H100833	VIS À BOIS 10-16x3/4 po

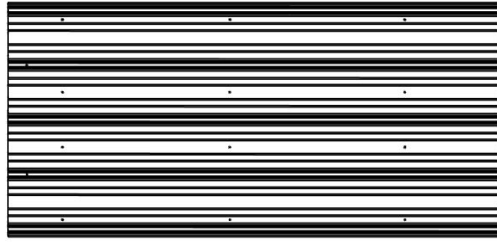

A4M02801 TÔLE D'ACIER 29 GA  
(x2)

**NOTER LE CHEVAUCHEMENT DES NERVURES**

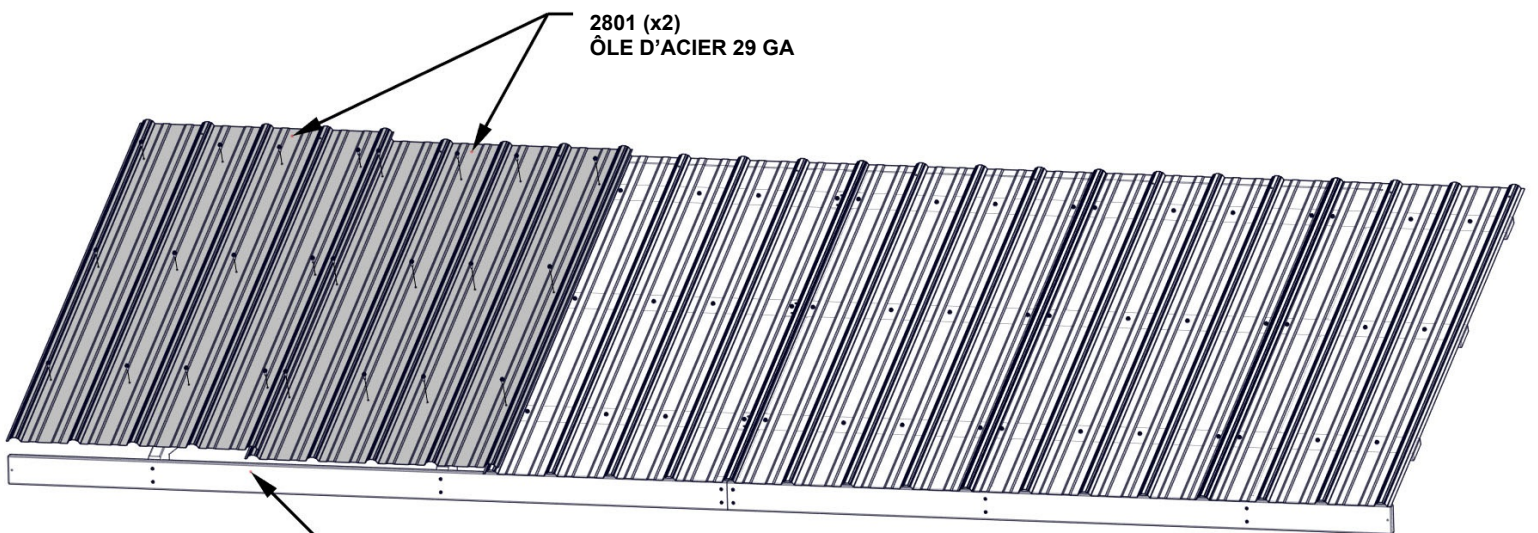
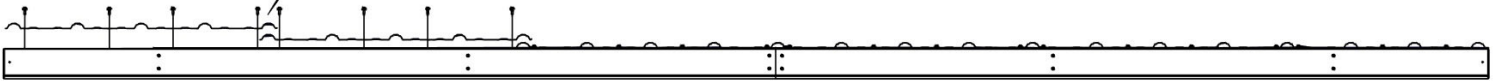
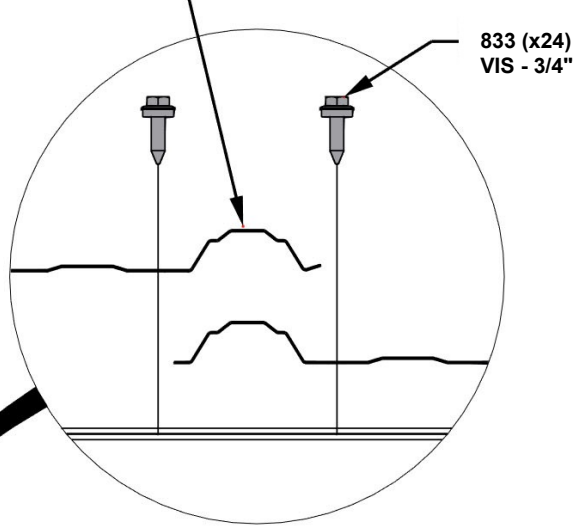

2801 (x2)  
ÔLE D'ACIER 29 GA

**EXTRÉMITÉS AFFLEURANTES DE TOUTES LES FEUILLES**

# ÉTAPE 23 - ASSEMBLAGE DU PANNEAU DE TOIT A

SÉPARER LE PANNEAU DE TOIT À CE MOMENT POUR FACILITER L'ASSEMBLAGE.

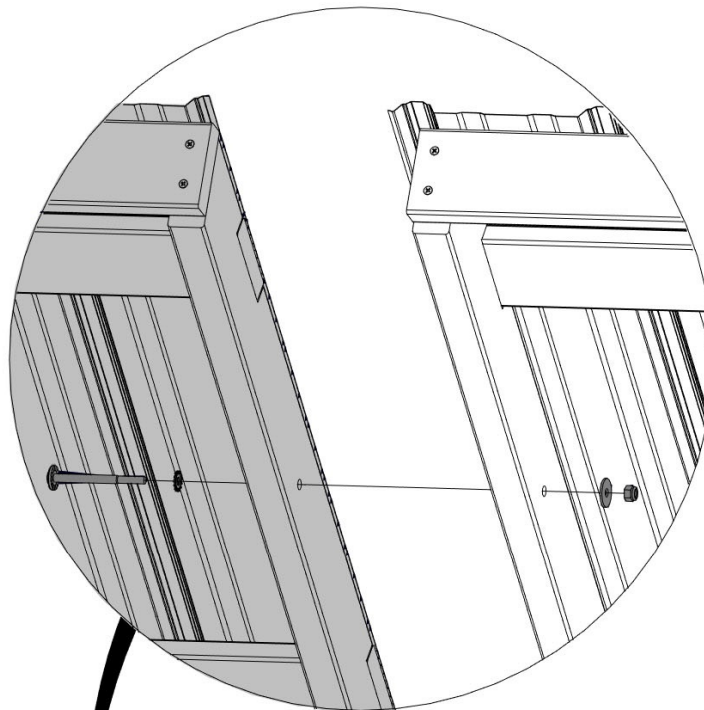

RETIRER LA QUINCAILLERIE ET LA PLACER SUR  
LE CÔTÉ CAR ELLE SERA DE NOUVEAU  
UTILISÉE APRÈS L'INSTALLATION DES DEUX  
PANNEAUX DE TOIT.

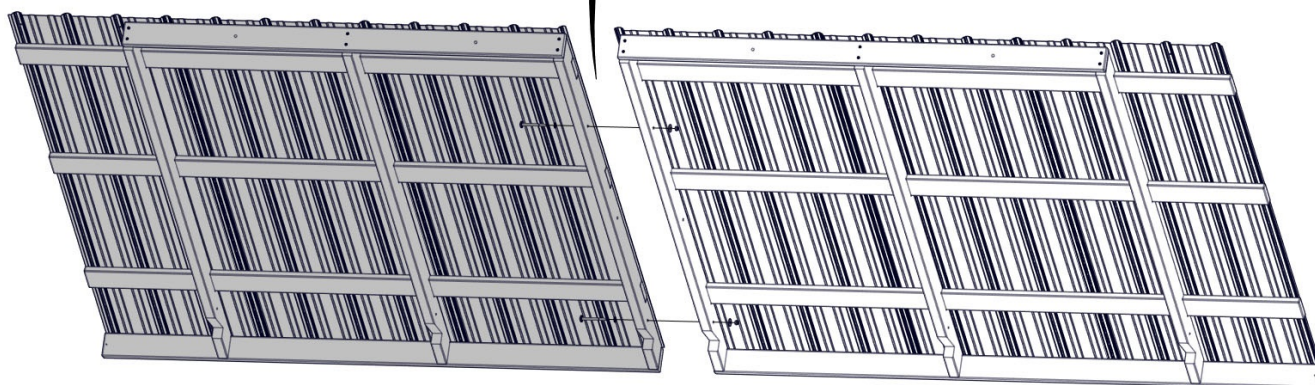

ARTICLE 1

ARTICLE 2

# ÉTAPE 24 - ASSEMBLAGE DU PANNEAU DE TOIT B



E01 CHEVRON - W4L19631  
(x2) 11 7/16"x3 3/8"x63 3/8" (36x86x1610)

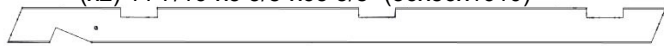

E02 CHEVRON - W4L19632  
(x4) 1 7/16"x3 3/8"x63 3/8" (36x86x1610)



H02 FASCIA - W4L16891  
(x1) 1 "x3 3/8"x80 3/8" (24x86x2040)



H03 FASCIA - W4L16892  
(x1) 1 "X3 3/8"X87" (24x86x2209)

QTÉ	NUMÉRO D'ARTICLE	DESCRIPTION
2	H100198	RONDELLE DE BLOCAGE EXT 8x19
24	H100391	VIS PFH 8x2 BLK
2	H100478	RONDELLE PLATE 8x27 BLK
2	H100479	ÉCROU AUTOBLOQUANT 5/16 BLK
2	H100503	BOULON WH 5/16 X 3 1/2 BLK



H06 FASCIA - W4L16895  
(x1) 1 "X3 3/8"X63 1/2" (24x86x1614)



H07 FASCIA - W4L16896  
(x1) 1 "X3 3/8"X70 1/8" (24x86x1783)

## PANNEAU DE TOIT B

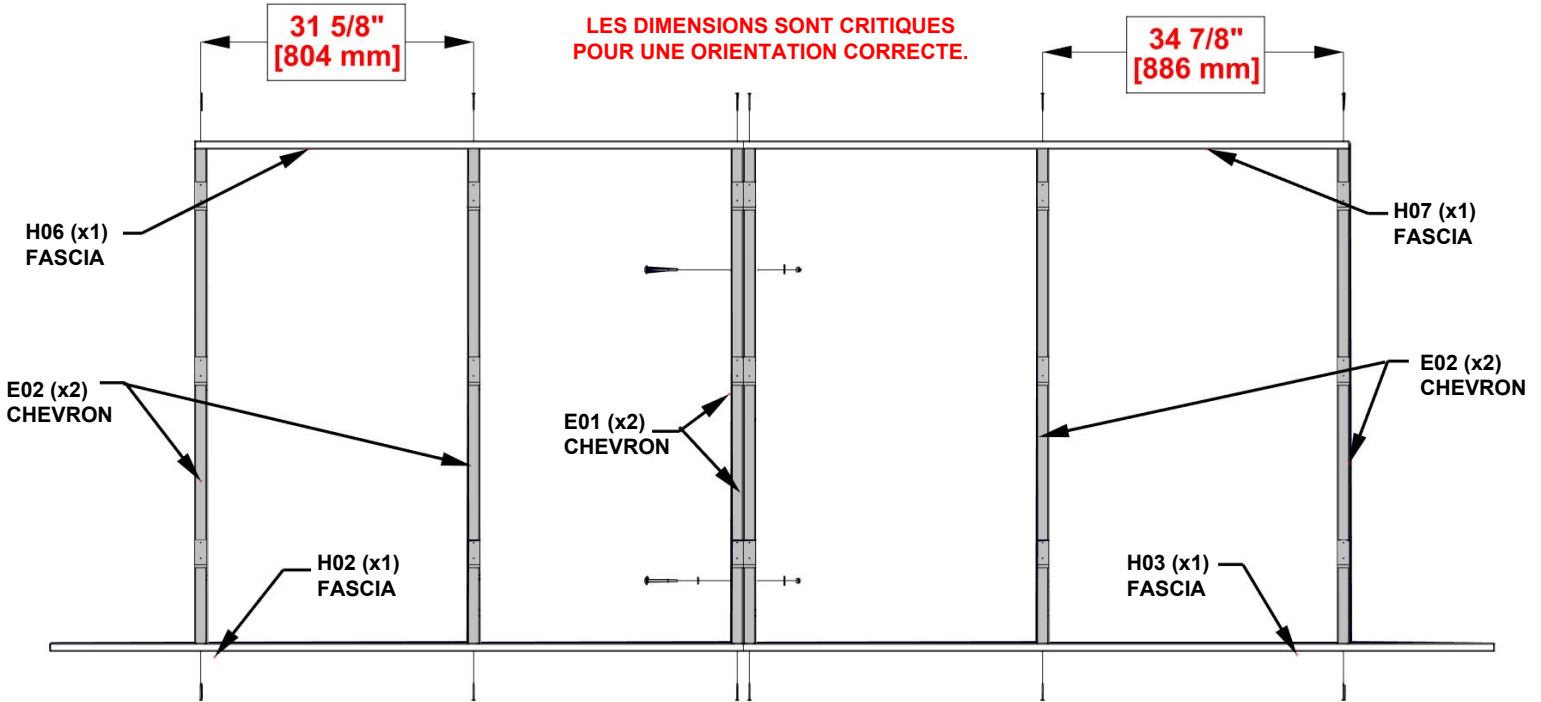

**ORIENTATION CORRECTE ET 198 LE PLACEMENT DES CARTES H EST ESSENTIEL POUR LES ÉTAPES ULTÉRIEURES**

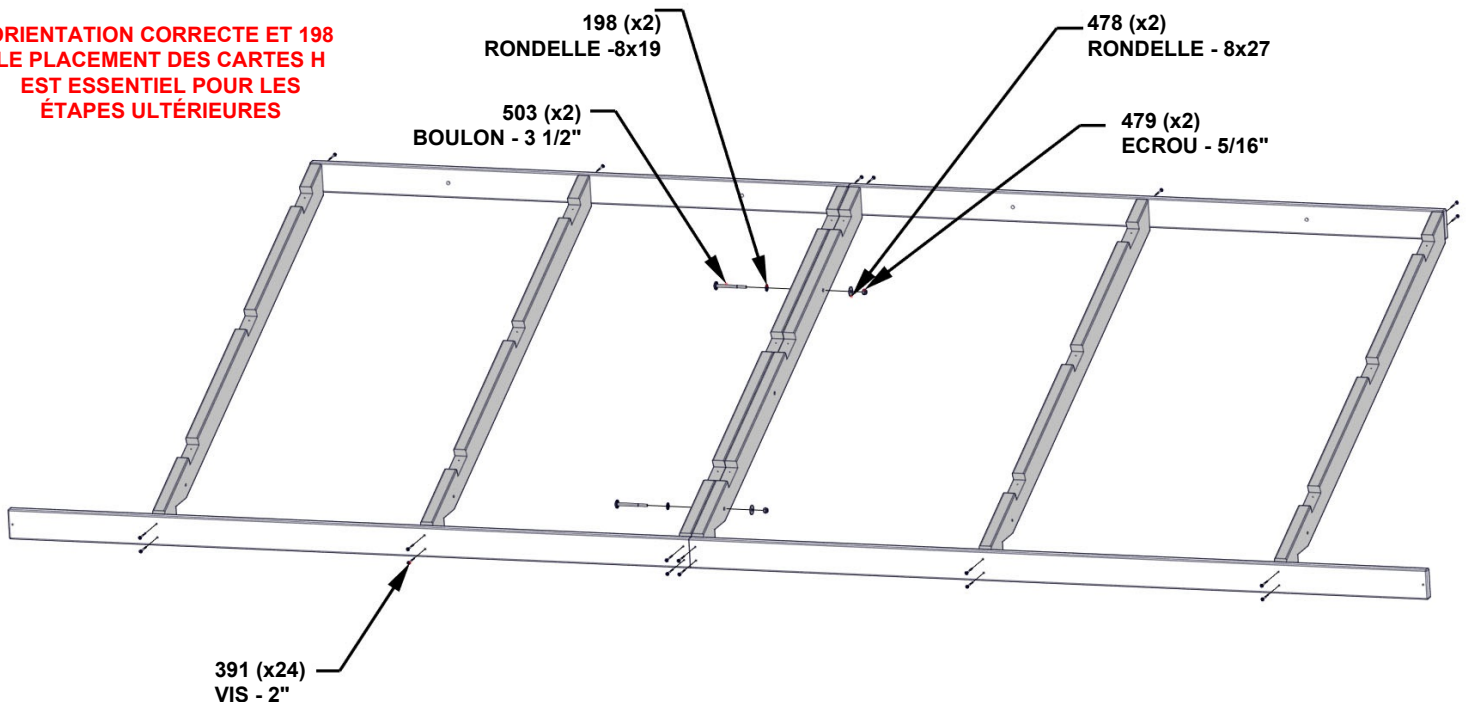

# ÉTAPE 25A- ASSEMBLAGE DU PANNEAU DE TOIT B

QTÉ	NUMÉRO D'ARTICLE	DESCRIPTION
36	H100391	VIS PFH 8 X 2 BLK

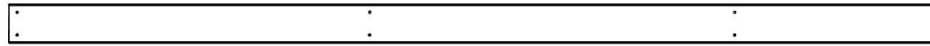

H09 PLANCHE DE REVÊTEMENT - W4L19629  
(x3) 1 "X3 3/8"X80 3/8" (24x86x2040)

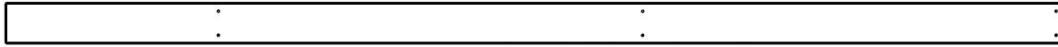

H10 PLANCHE DE REVÊTEMENT -W4L19630  
(x3) 1 "X3 3/8"X87" (24x86x2209)

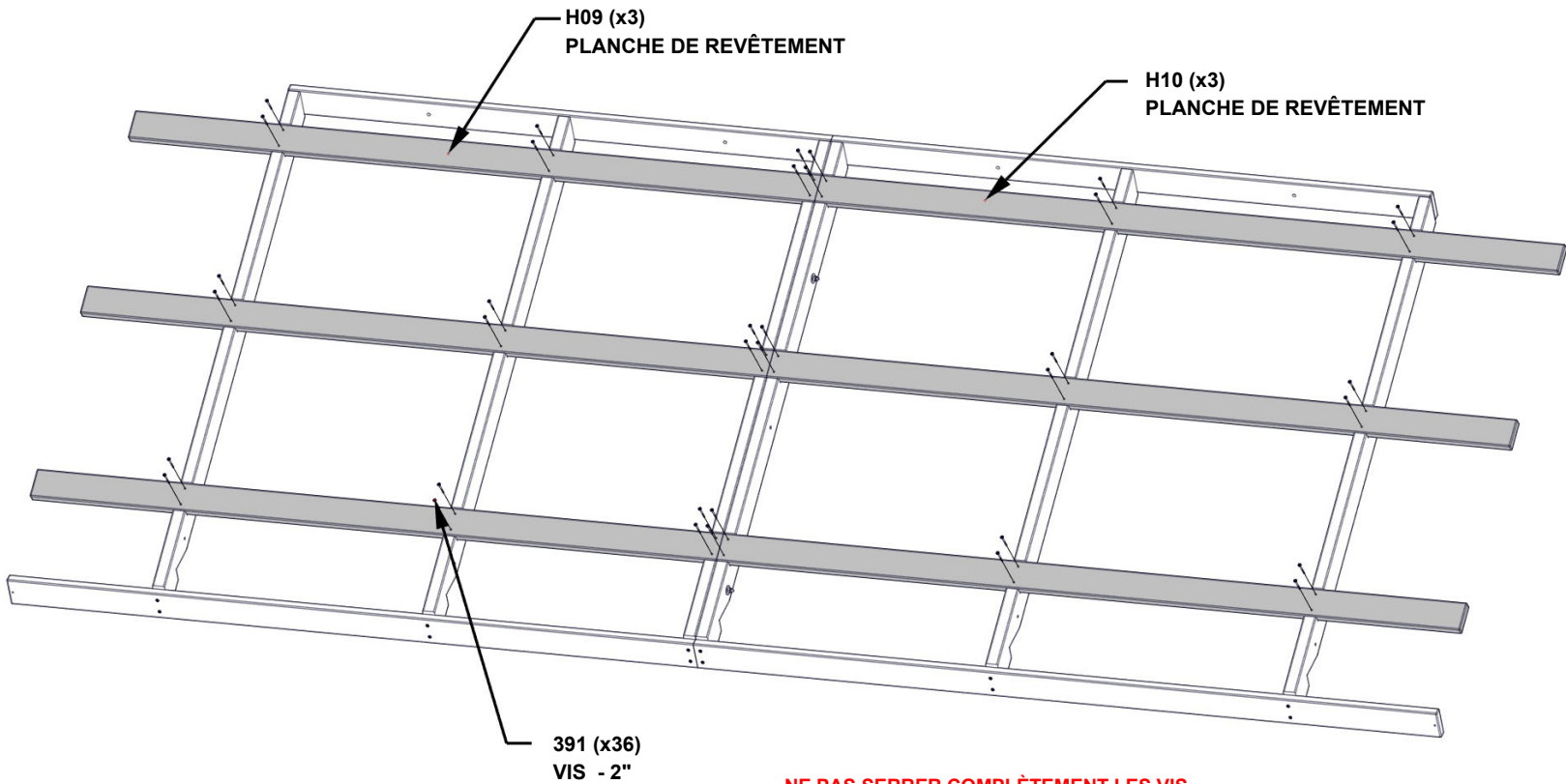

# ÉTAPE 25B- ASSEMBLAGE DU PANNEAU DE TOIT B

## CRITIQUE :

- UNITÉ CARRÉE AVANT DE PASSER AUX ÉTAPES SUIVANTES.
- LES DIMENSIONS CI-DESSOUS SONT ESSENTIELLES POUR L'ASSEMBLAGE FINAL DU TOIT.
- LES MESURES DOIVENT ÊTRE MAINTENUES À +/- 1/4" (6 mm).
- DES MESURES EN DEHORS DE LA TOLÉRANCE ENTRAÎNERONT L'IMPOSSIBILITÉ D'ASSEMBLER LE TOIT.

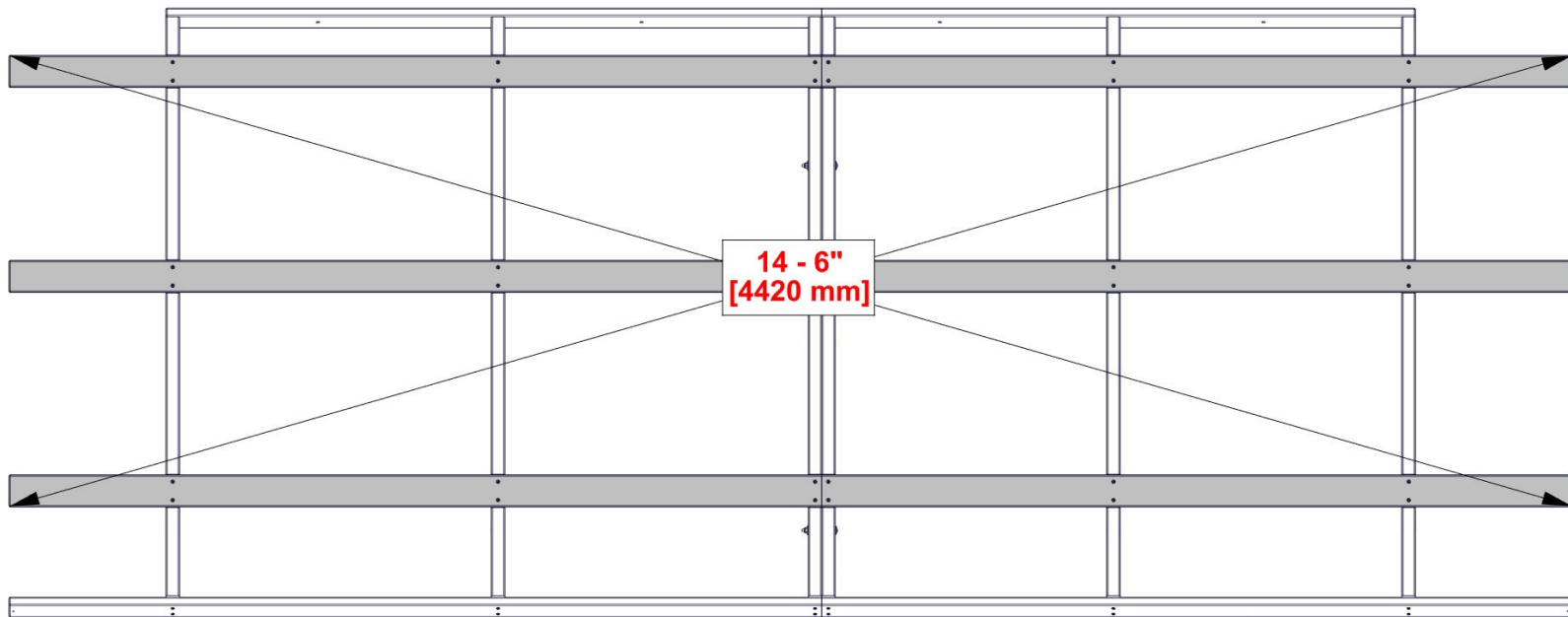

**UNE FOIS LE PANNEAU CARRÉ, SERRER COMPLÈTEMENT LES VIS**

# ÉTAPE 26- ASSEMBLAGE DU PANNEAU DE TOIT B

## PANNEAU DE TOIT B

- SUIVEZ CETTE ÉTAPE POUR VOUS FAMILIARISER AVEC LE PANNEAU DE TOIT ET VOUS AIDER AUX ÉTAPES 27 À 30.

- RETIRER LE FILM PROTECTEUR BLEU.

- COMMENCER PAR LA FIN INDICUÉE ET ASSEMBLER DANS LE SENS DE LA FLÈCHE.

**- PORTER DES GANTS POUR MANIPULER LES PANNEAUX DE TOIT. LES BORDS SONT COUPANTS.**

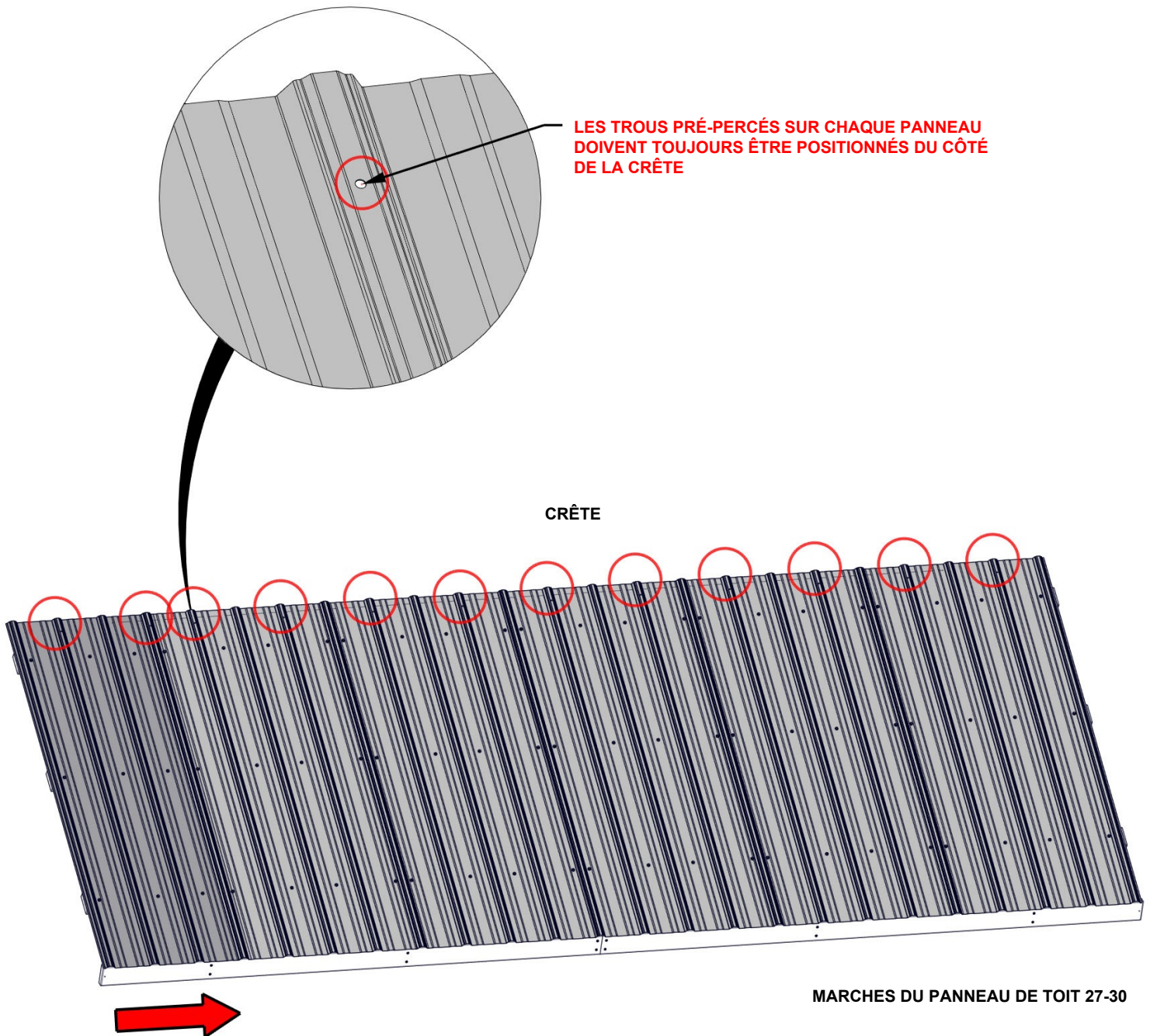

# ÉTAPE 27 - ASSEMBLAGE DU PANNEAU DE TOIT B

QTÉ	NUMÉRO D'ARTICLE	DESCRIPTION
21	H100833	VIS À BOIS 10-16x3/4 po

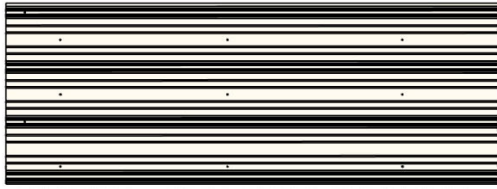

A4M02800 TÔLE D'ACIER 29 GA  
(x1)

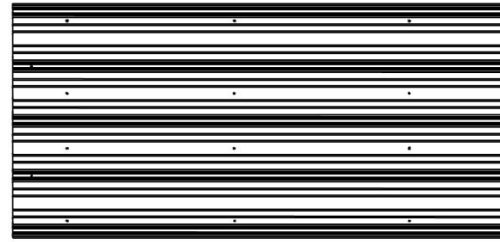

A4M02801 TÔLE D'ACIER 29 GA  
(x1)

**-S'ASSURER QUE LE PANNEAU DE TOIT EST CARRÉ AVANT DE PASSER À .**

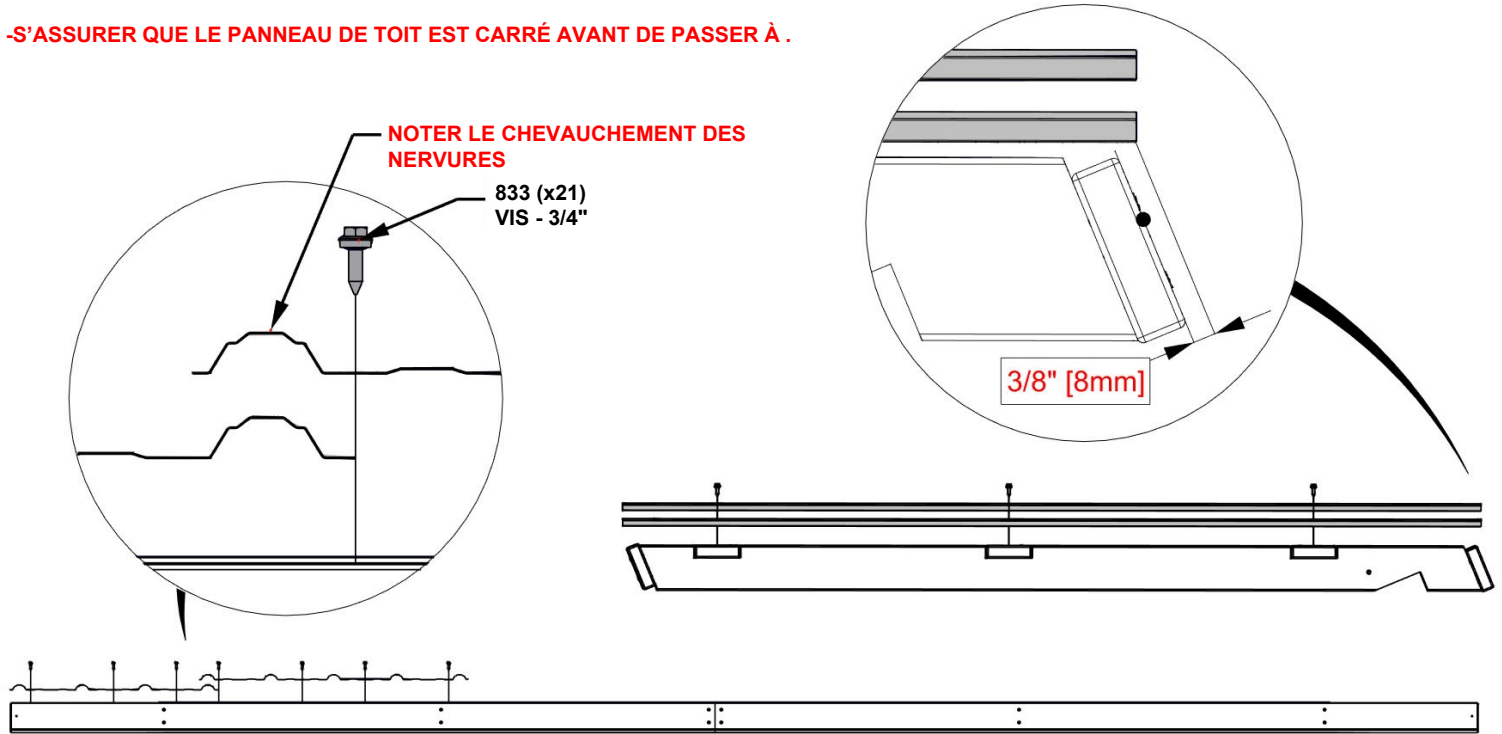

**AU CHEVAUCHEMENT DES NERVURES, PERCER LE TROU 2801 DANS 2800 AVEC UN FORET DE 5/16\"/>**

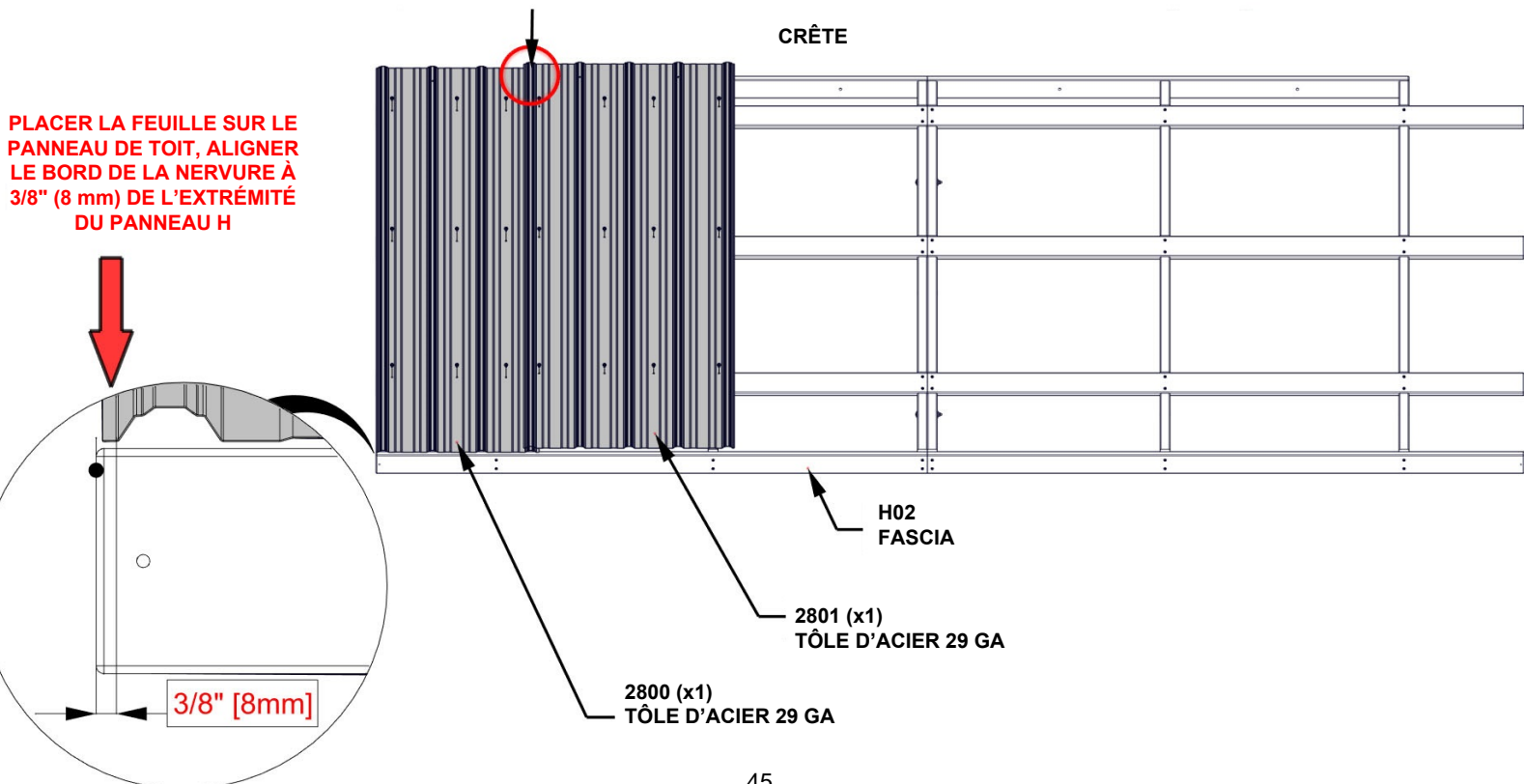

# ÉTAPE 28 - ASSEMBLAGE DU PANNEAU DE TOIT B

QTÉ	NUMÉRO D'ARTICLE	DESCRIPTION
24	H100833	VIS À BOIS 10-16x3/4 po

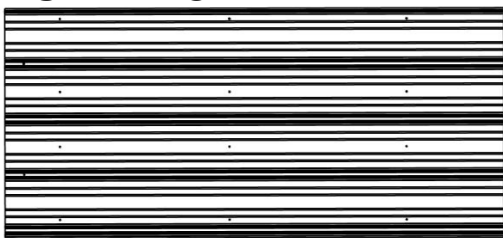

A4M02799  
(x1) TÔLE D'ACIER 29 GA



A4M03112  
(x1) TÔLE D'ACIER 29 GA

**REMARQUER À TRAVERS DES TROUS**

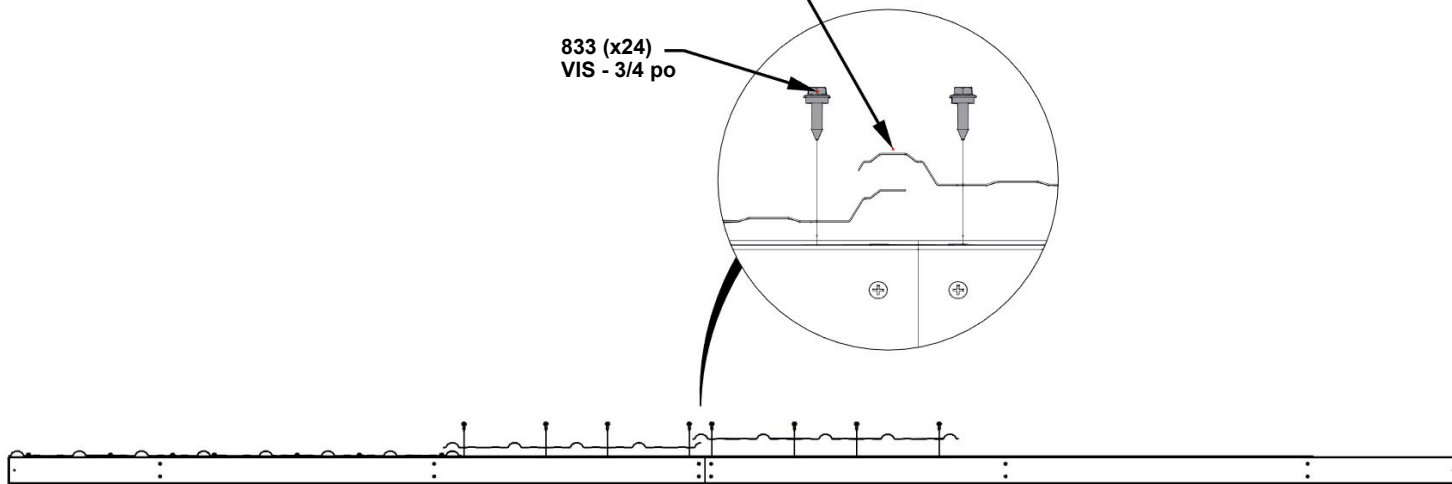

**S'ASSURER QUE LES TÔLES D'ACIER 2799 ET 3112 SONT PLACÉES CORRECTEMENT.**

2799 (x1)  
TÔLE D'ACIER 29 GA

3112 (x1)  
TÔLE D'ACIER 29 GA

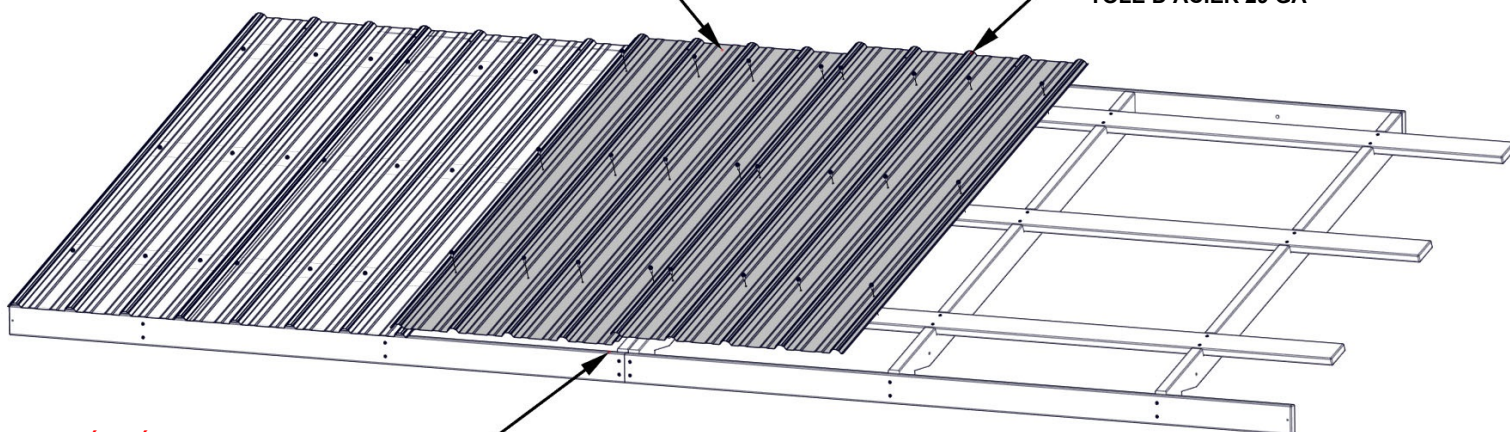

**LES EXTRÉMITÉS DE TOUTES LES FEUILLES DOIVENT ÊTRE AFFLEURANTES**

# ÉTAPE 29 - ASSEMBLAGE DU PANNEAU DE TOIT B

QTÉ	NUMÉRO D'ARTICLE	DESCRIPTION
24	H100833	VIS À BOIS 10-16x3/4 po

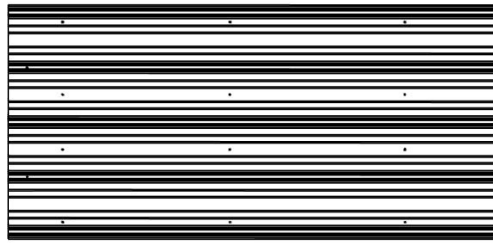

A4M02801 (x2) TÔLE D'ACIER 29 GA

**REMARQUER À TRAVERS DES TROUS**

833 (x24)  
VIS - 3/4 po

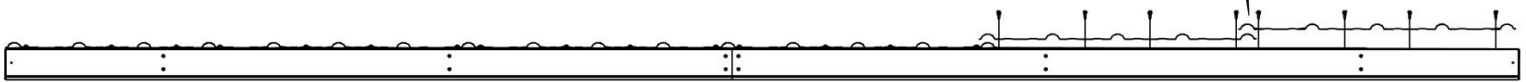
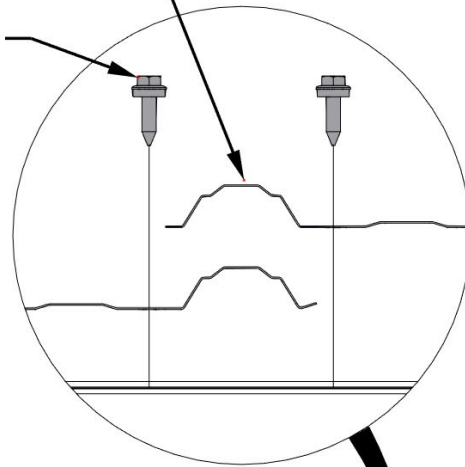

2801 (x2)  
TÔLE D'ACIER 29 GA

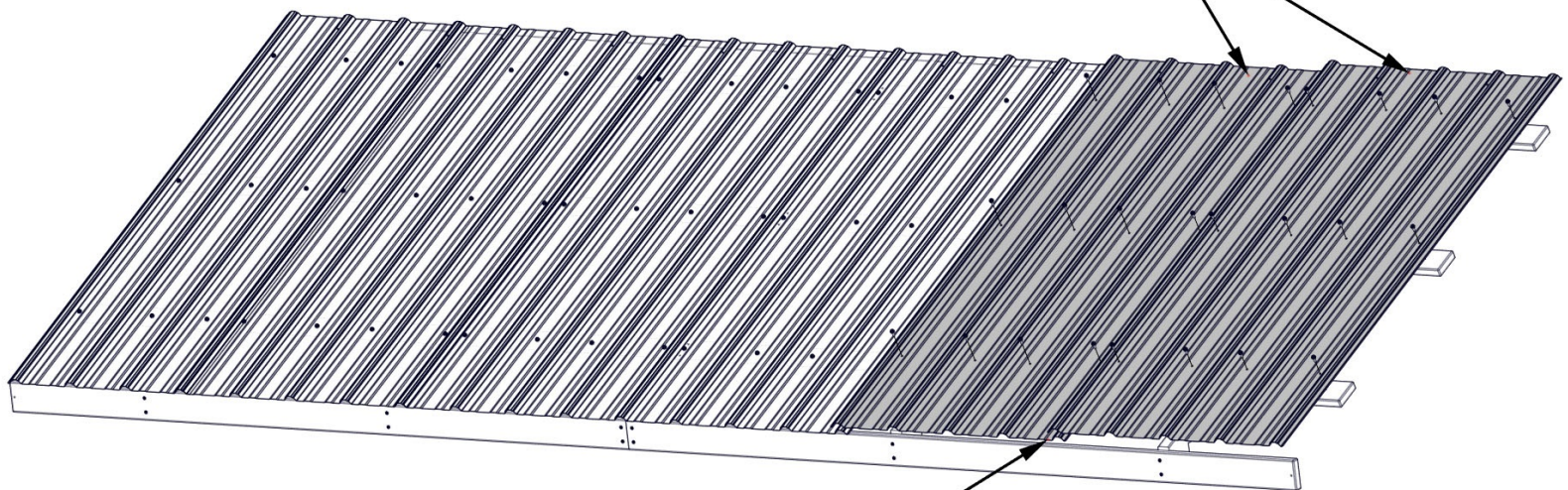

**LES EXTRÉMITÉS DE TOUTES LES FEUILLES DOIVENT ÊTRE AFFLEURANTES**

# ÉTAPE 30 - ASSEMBLAGE DU PANNEAU DE TOIT B

SÉPARER LE PANNEAU DE TOIT À CE MOMENT POUR FACILITER L'ASSEMBLAGE.

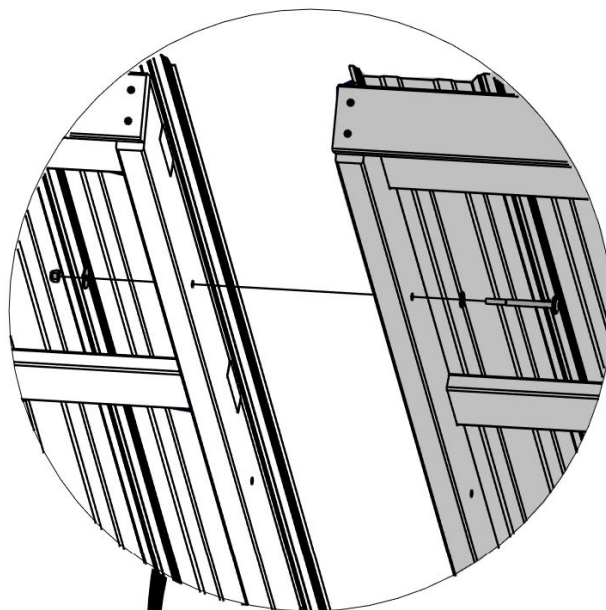

RETIRER LA QUINCAILLERIE ET LE DISPOSITIF DE FIXATION SUR LE CÔTÉ CAR ILS SERONT À NOUVEAU UTILISÉS APRÈS L'INSTALLATION DES DEUX PANNEAUX DE TOIT.

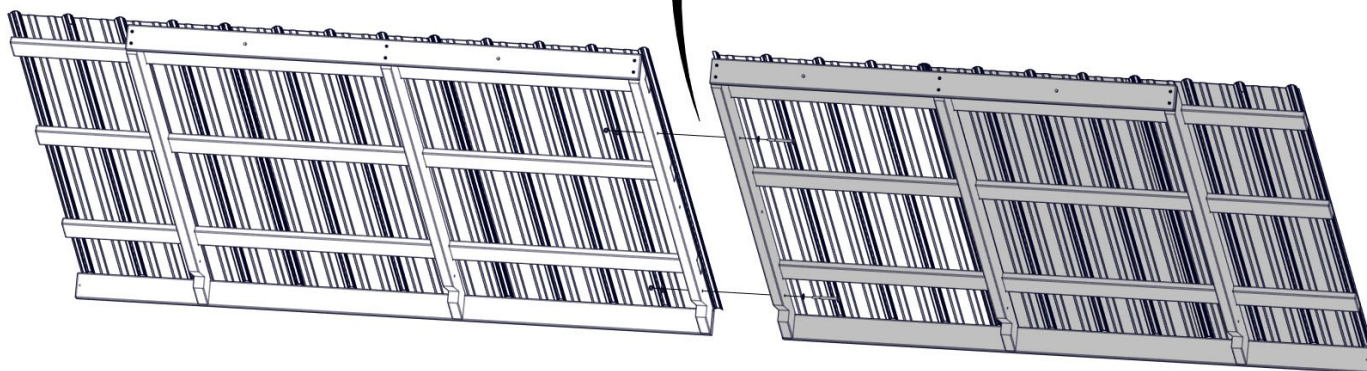

ARTICLE 2

ARTICLE 1

# ÉTAPE 31 - ENSEMBLE DE TOIT

## INSTALLATION DU PANNEAU DE TOIT A, SECTION 1

- DES PERSONNES SUPPLÉMENTAIRES SONT UTILES POUR CETTE ÉTAPE.
- FAIRE GLISSER LE PANNEAU DE TOIT LE LONG DES VOIES SUR LES CHEVRONS.
- UNE FOIS EN PLACE, INSTALLER LE MATÉRIEL DE FIXATION COMME INDICÉ.
- INSTALLER LES BOULONS ET LES RONDELLES AVANT LES VIS

QTÉ	NUMÉRO D'ARTICLE	DESCRIPTION
2	H100198	RONDELLE DE BLOCAGE EXT 8x19
2	H100378	PERNO WH 5/ 16 X 1 3/4 B LK
1	H100391	VIS PF H 8 X 2 BLK

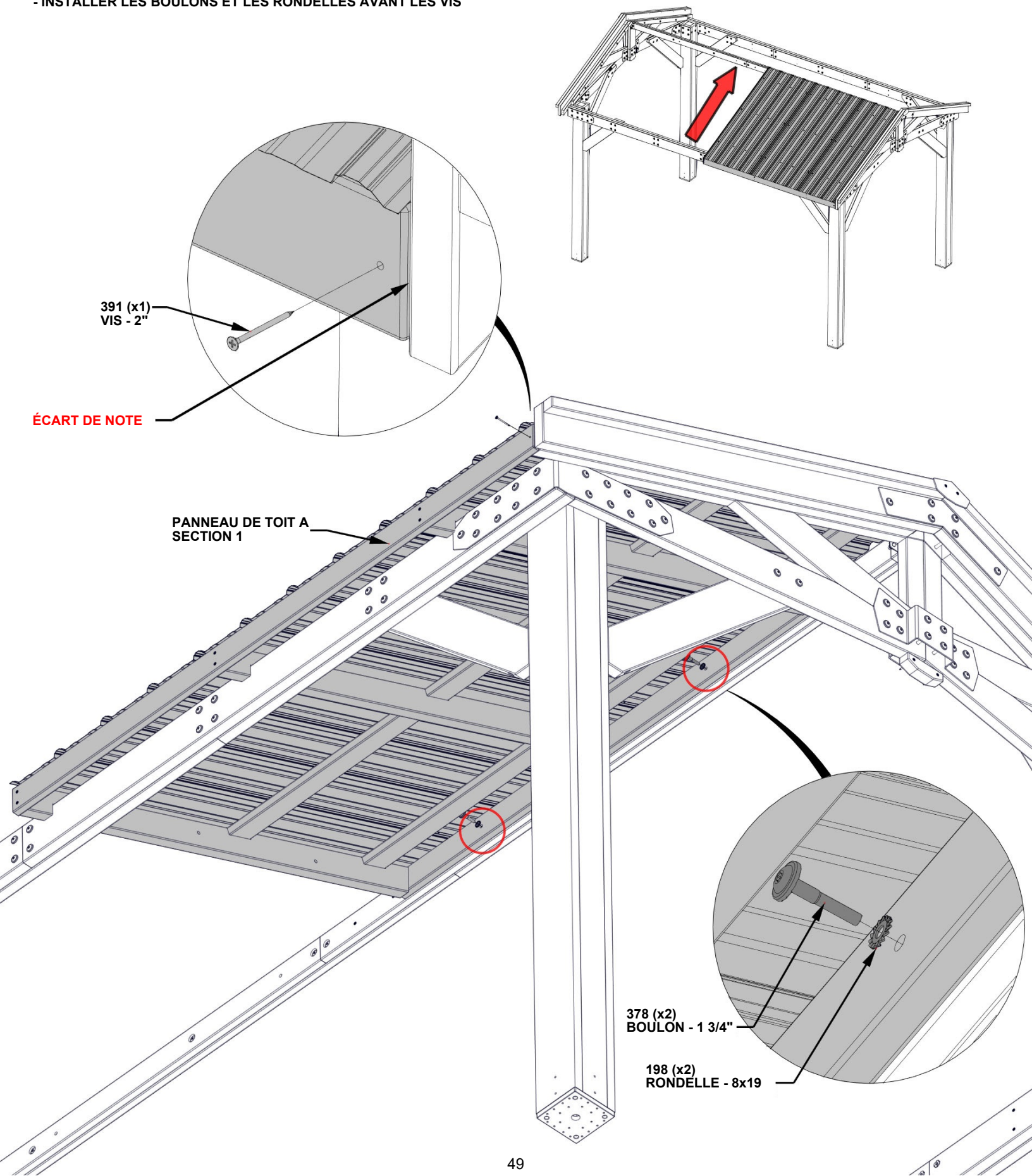

# ÉTAPE 32 - ENSEMBLE DE TOIT

## INSTALLATION DU PANNEAU DE TOIT B , SECTION 1

- DES PERSONNES SUPPLÉMENTAIRES SONT UTILES POUR CETTE ÉTAPE.
- FAIRE GLISSER LE PANNEAU DE TOIT LE LONG DES VOIES SUR LES CHEVRONS.
- UNE FOIS EN PLACE, INSTALLER LE MATÉRIEL DE FIXATION COMME INDIQUÉ.
- INSTALLER LES BOULONS ET LES RONDELLES AVANT LES VIS.

QTÉ	NUMÉRO D'ARTICLE	DESCRIPTION
2	H100198	RONDELLE DE BLOCAGE EXT 8x19
2	H100378	PERNO WH 5/ 16 X 1 3/4 B LK
1	H100391	VIS PF H 8 X 2 BLK

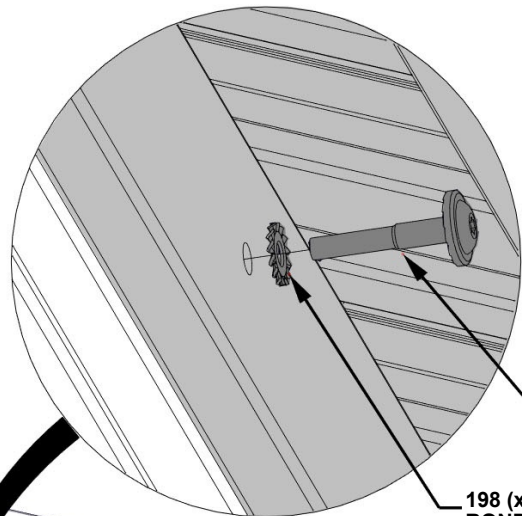
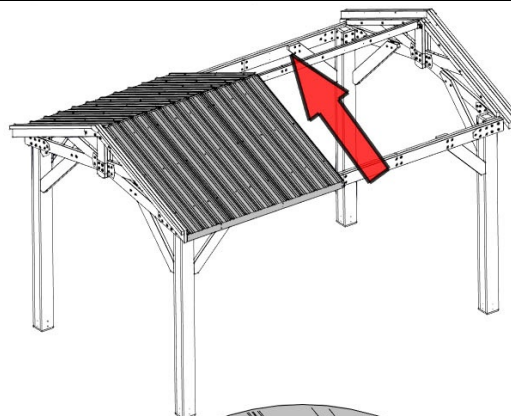

378 (x2)  
BOULON - 1 3/4"

198 (x2)  
RONDELLE - 8x19

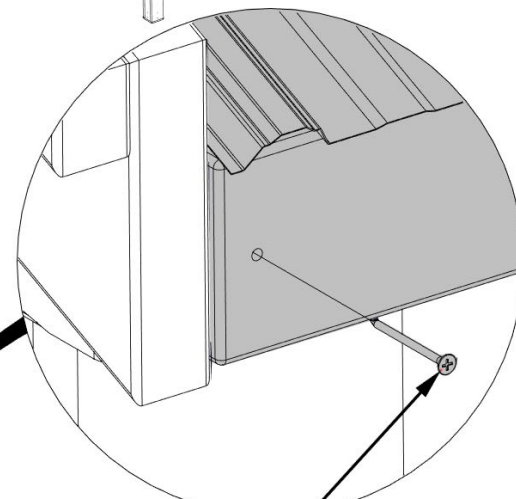

391 (x1)  
VIS - 2"

PANNEAU DE TOIT B  
SECTION 1

# ÉTAPE 33 - ASSEMBLAGE DU TOIT

QTÉ	NUMÉRO D'ARTICLE	DESCRIPTION
4	H100198	RONDELLE DE SÉCURITÉ EXT 8x19
2	H100378	BOULON WH 5/16x1 3/4 BLK
1	H100391	VIS PFH 8x2 BLK
2	H100478	RONDELLE PLATE 8x27 BLK
2	H100479	ÉCROU AUTOBLOQUANT 5/16 BLK
2	H100503	BOULON WH 5/16x3 1/2 BLK

- **INSTALLATION DU PANNEAU DE TOIT B, SECTION 2**
- DES PERSONNES SUPPLÉMENTAIRES SONT UTILES POUR CETTE ÉTAPE.
- FAIRE GLISSER LE PANNEAU DE TOIT LE LONG DES VOIES SUR LES CHEVRONS.
- UNE FOIS EN PLACE, INSTALLER LE MATÉRIEL DE FIXATION COMME INDIQUÉ.
- INSTALLER LES BOULONS ET LES RONDELLES AVANT LES VIS.
- LE COIN DU PANNEAU DE TOIT EXISTANT PEUT DEVOIR ÊTRE SOULÉVÉ POUR DÉMARRER LE PANNEAU.

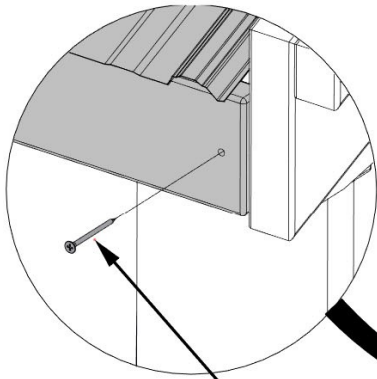
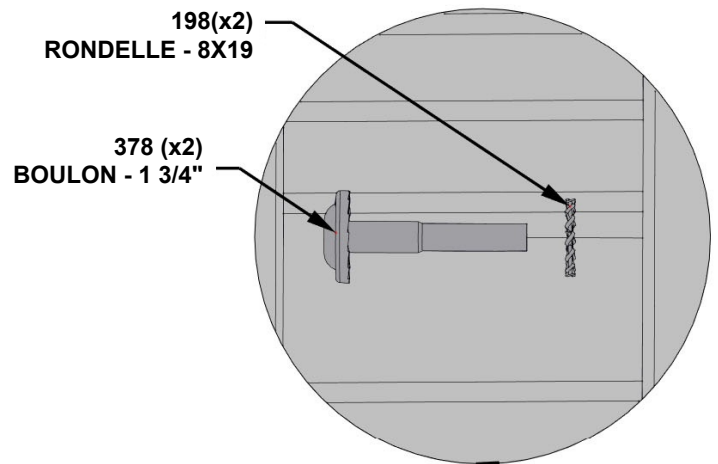
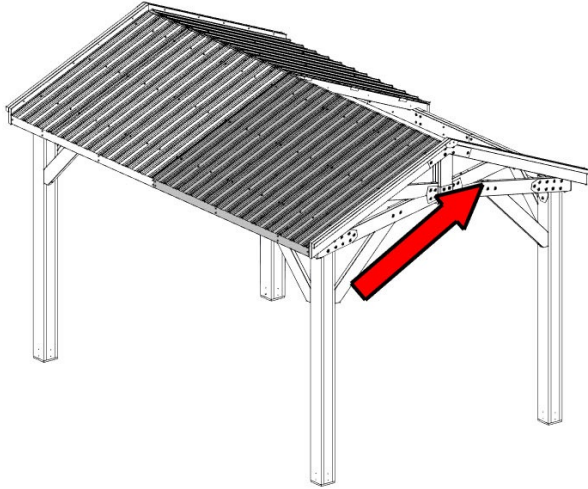

PANNEAU DE TOIT B  
SECTION 2

479 (x2)  
ECROU - 5/16"

478 (x2)  
RONDELLE - 8x27

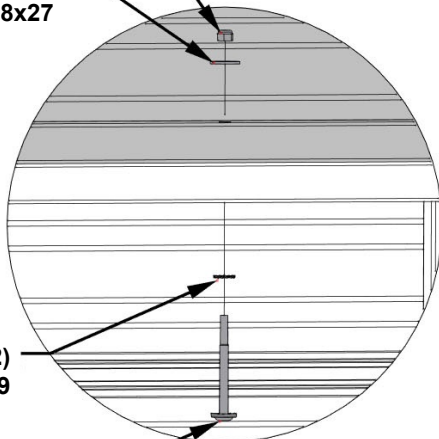

503 (x2)  
BOULON - 3 1/2"

**RÉINSÉRER LE MATÉRIEL  
RETIRÉ DE L'ÉTAPE 30**

# ÉTAPE 34 - ASSEMBLAGE DU TOIT

**INSTALLATION DU PANNEAU DE TOIT A, SECTION 2 -DES PERSONNES SUPPLÉMENTAIRES SONT UTILES POUR CETTE ÉTAPE.**

- FAIRE GLISSER LE PANNEAU DE TOIT LE LONG DES VOIES SUR LES CHEVRONS.

UNE FOIS EN PLACE, INSTALLER LE MATÉRIEL DE FIXATION COMME INDICQUÉ.

- INSTALLER LES BOULONS ET LES RONDELLES AVANT LES VIS.

- LE COIN DU PANNEAU DE TOIT EXISTANT PEUT DEVOIR ÊTRE SOULEVÉ POUR DÉMARRER LE PANNEAU

QTÉ	NUMÉRO D'ARTICLE	DESCRIPTION
4	H100198	RONDELLE DE SÉCURITÉ EXT 8x19
2	H100378	BOULON WH 5/16x1 3/4 BLK
1	H100391	VIS PFH 8x2 BLK
2	H100478	RONDELLE PLATE 8x27 BLK
2	H100479	ÉCROU AUTOBLOQUANT 5/16 BLK
2	H100503	BOULON WH 5/16x3 1/2 BLK

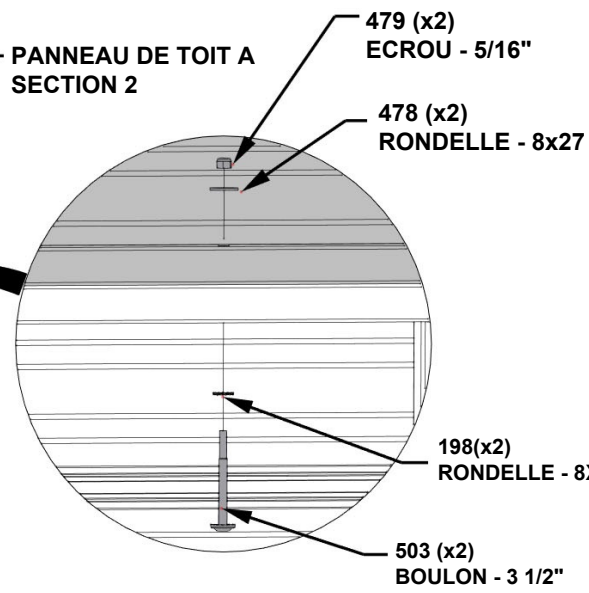
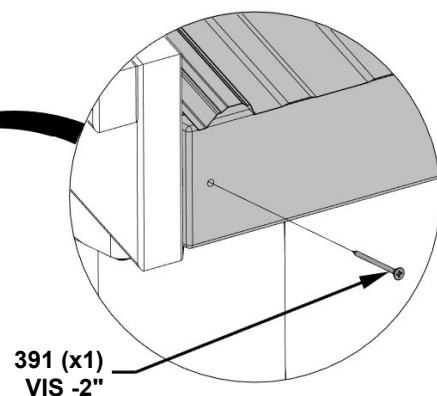
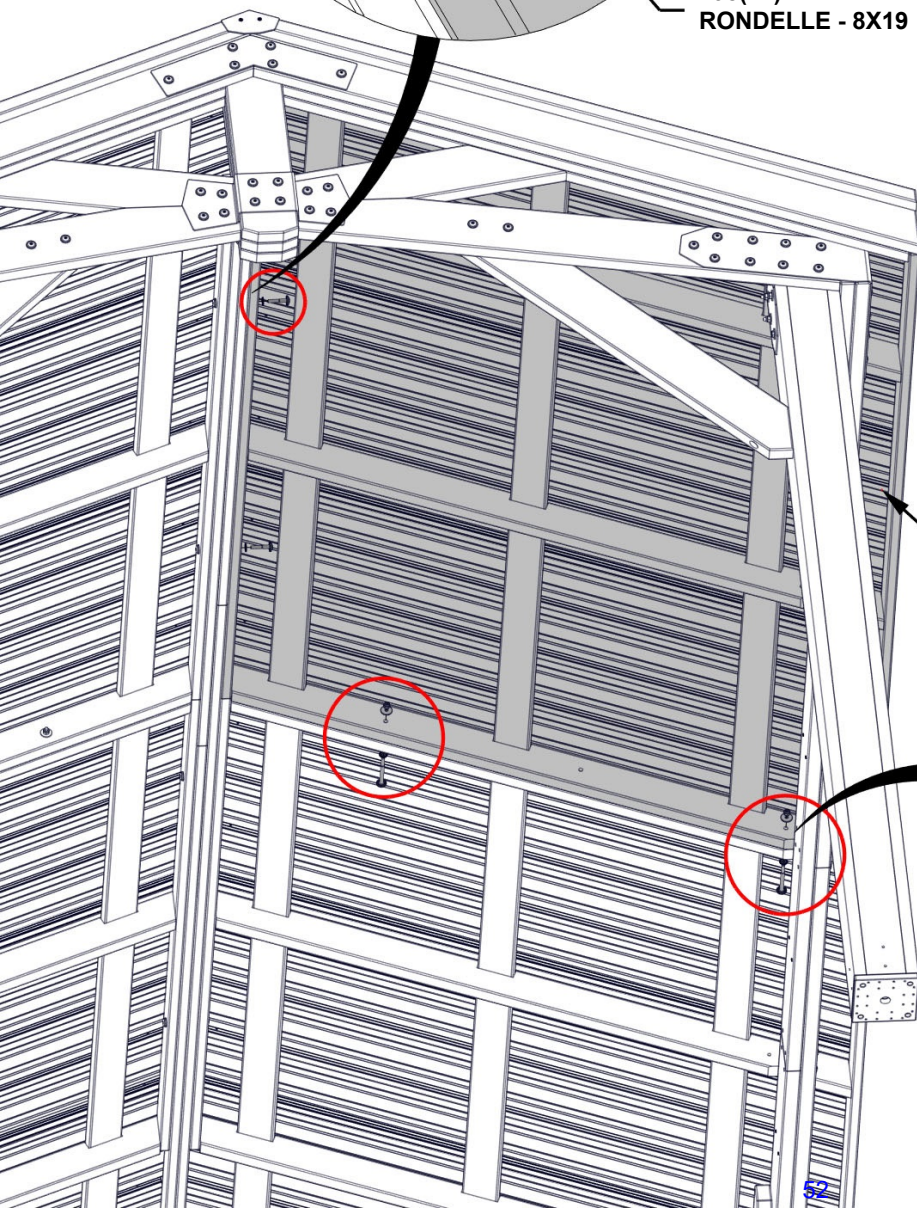
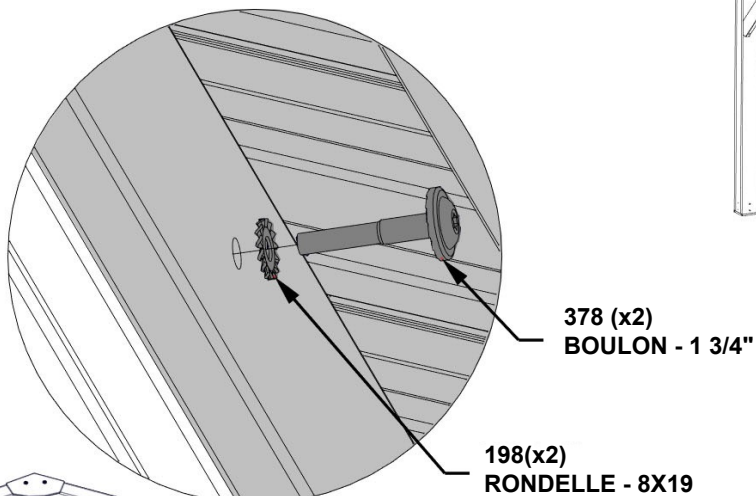
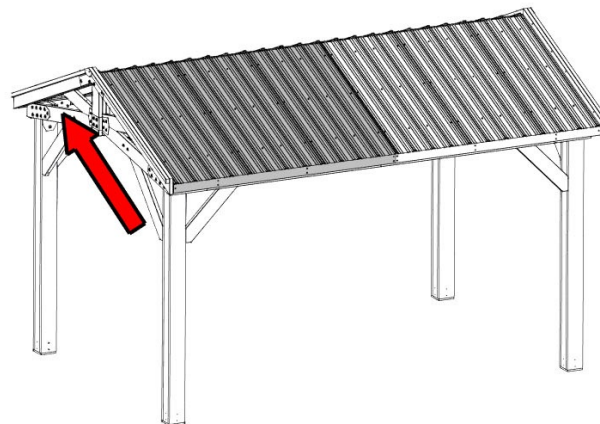

**RÉINSÉRER LE MATÉRIEL RETIRÉ DE L'ÉTAPE 23**

# ÉTAPE 35 - ASSEMBLAGE DU TOIT

QTÉ	NUMÉRO D'ARTICLE	DESCRIPTION
2	H100198	RONDELLE DE SÉCURITÉ EXT 8x19
2	H100478	RONDELLE PLATE 8x27 BLK
2	H100479	ÉCROU AUTOBLOQUANT 5/16 BLK
2	H100976	BOULON WH 5/16x6 1/4 BLK

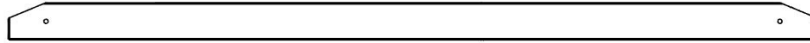

E09 BOTTE ACCESSOIRE - W4L16756  
(x2) 1 3/8"x3 3/8"x73 7/8" (36x86x1875)

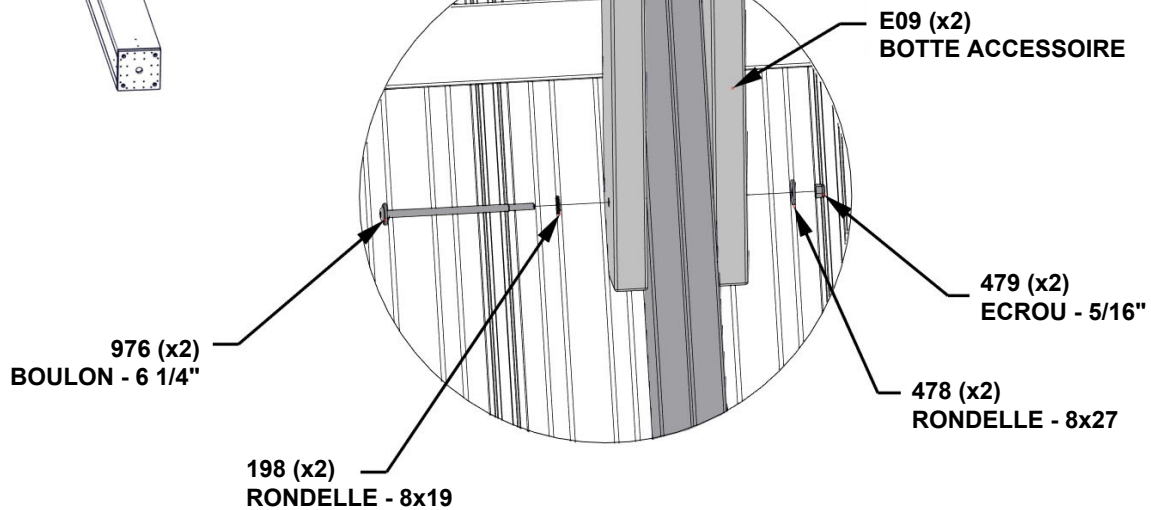
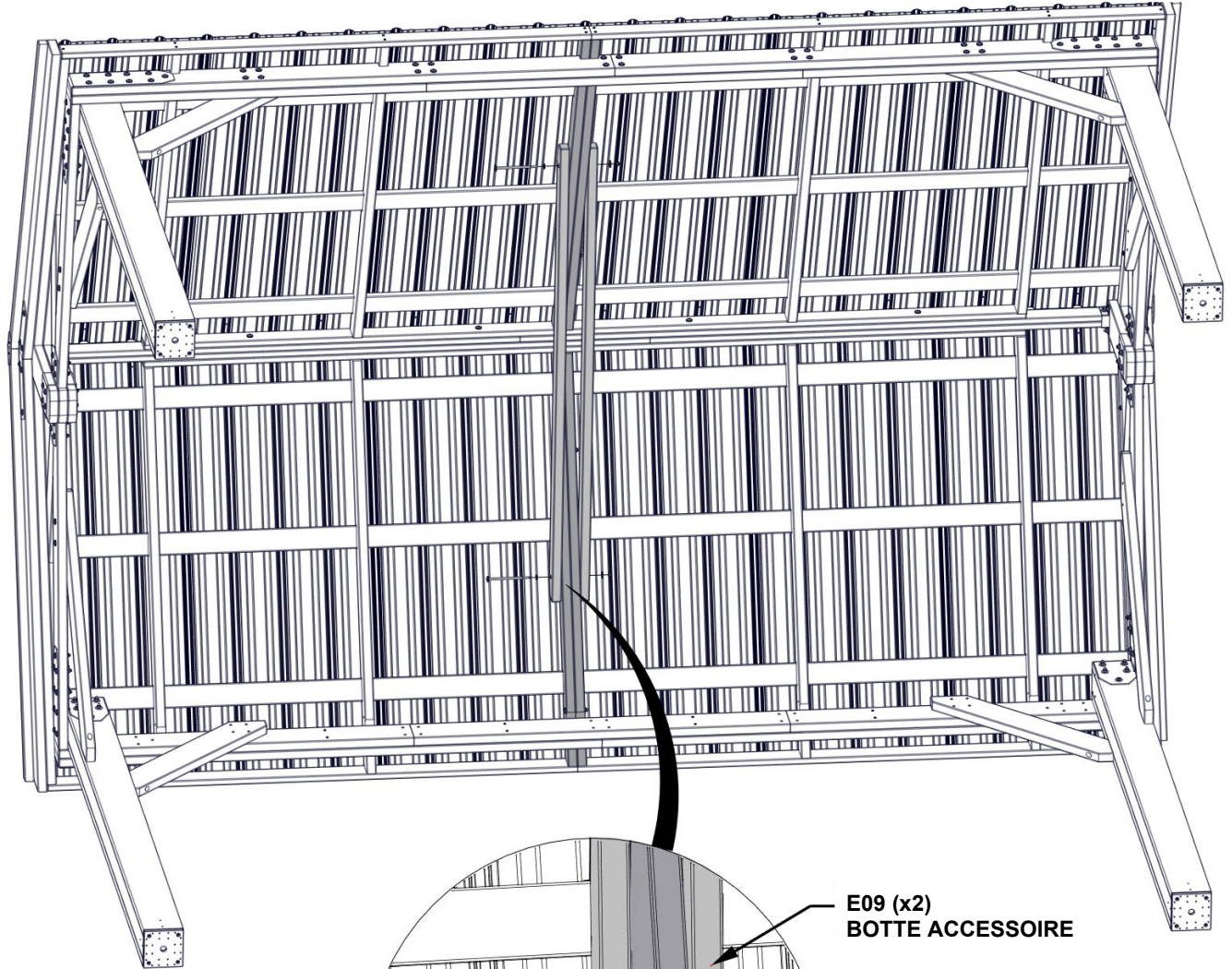

# ÉTAPE 36 - ASSEMBLAGE DU TOIT

QTÉ	NUMÉRO D'ARTICLE	DESCRIPTION
8	H100488	BOULON WH 1/4x2 BLK
8	H100630	RONDELLE PLATE 8x19 BLK
8	H100653	ÉCROU AUTOBLOQUANT 1/4 BLK
16	H100823	VIS PWH 8x1 1/2 BLK

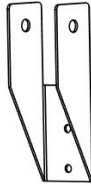

A4M01228 GARNITURE D'EXTRÉMITÉ DE TOIT  
(x8)

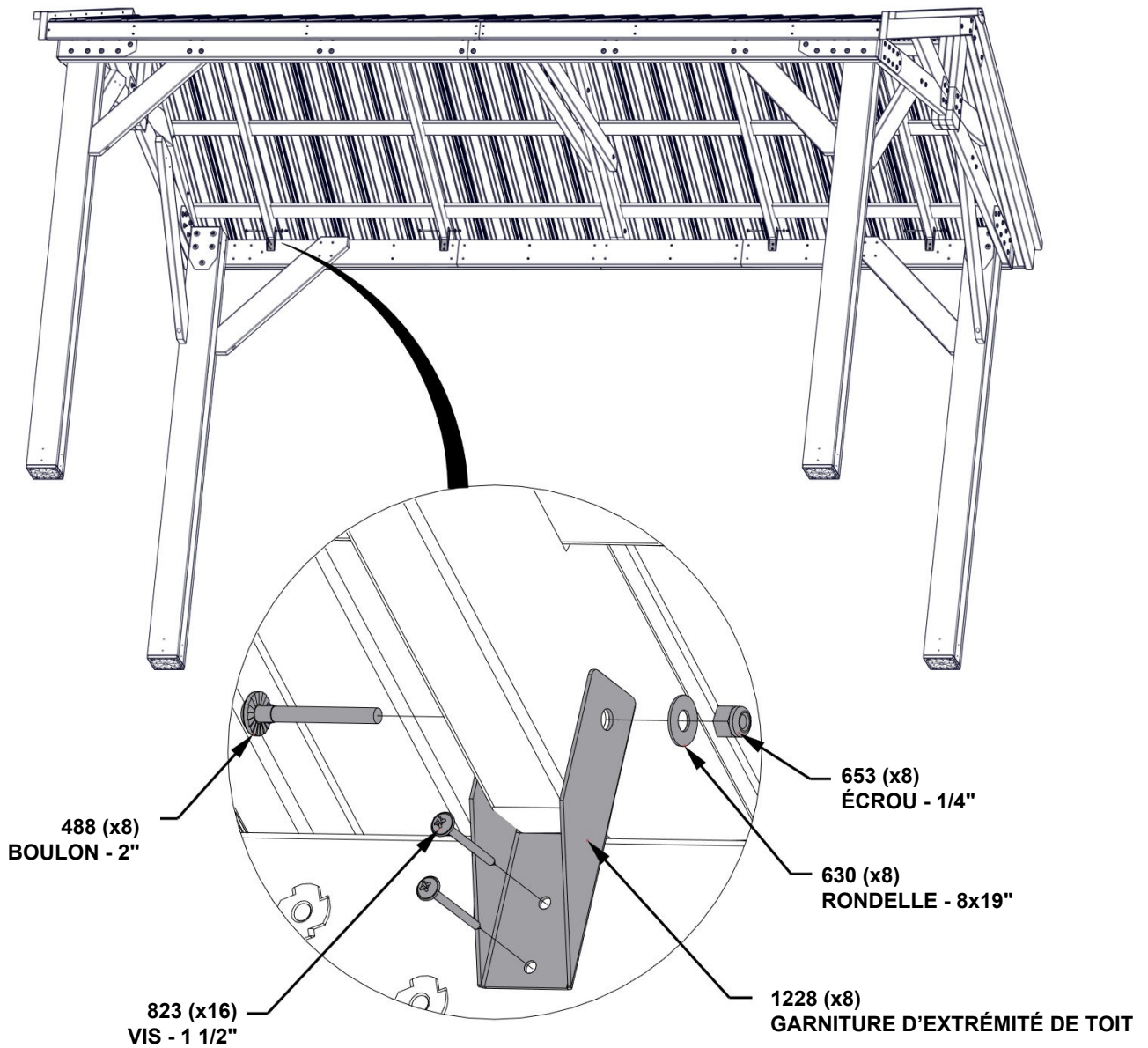

# ÉTAPE 37A - ASSEMBLAGE DU TOIT

QTÉ	NUMÉRO D'ARTICLE	DESCRIPTION
12	H100833	VIS À BOIS 10-16x3/4"

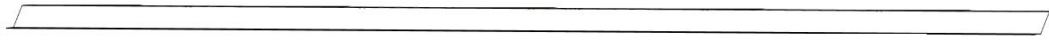

A4M02938 GARNITURE D'EXTRÉMITÉ DE TOIT  
(x2)

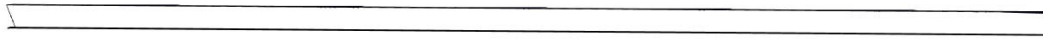

A4M02939 GARNITURE D'EXTRÉMITÉ DE TOIT  
(x2)

- EFFECTUER CETTE ÉTAPE DEUX FOIS**
- RETIRER LE FILM PROTECTEUR BLEU.
  - PORTER DES GANTS POUR MANIPULER LE MÉTAL DU TOIT. LES BORDS SONT COUPANTS.
  - FIXER LES VIS EN LIGNE AVEC LES VIS DU PANNEAU DE TOIT.

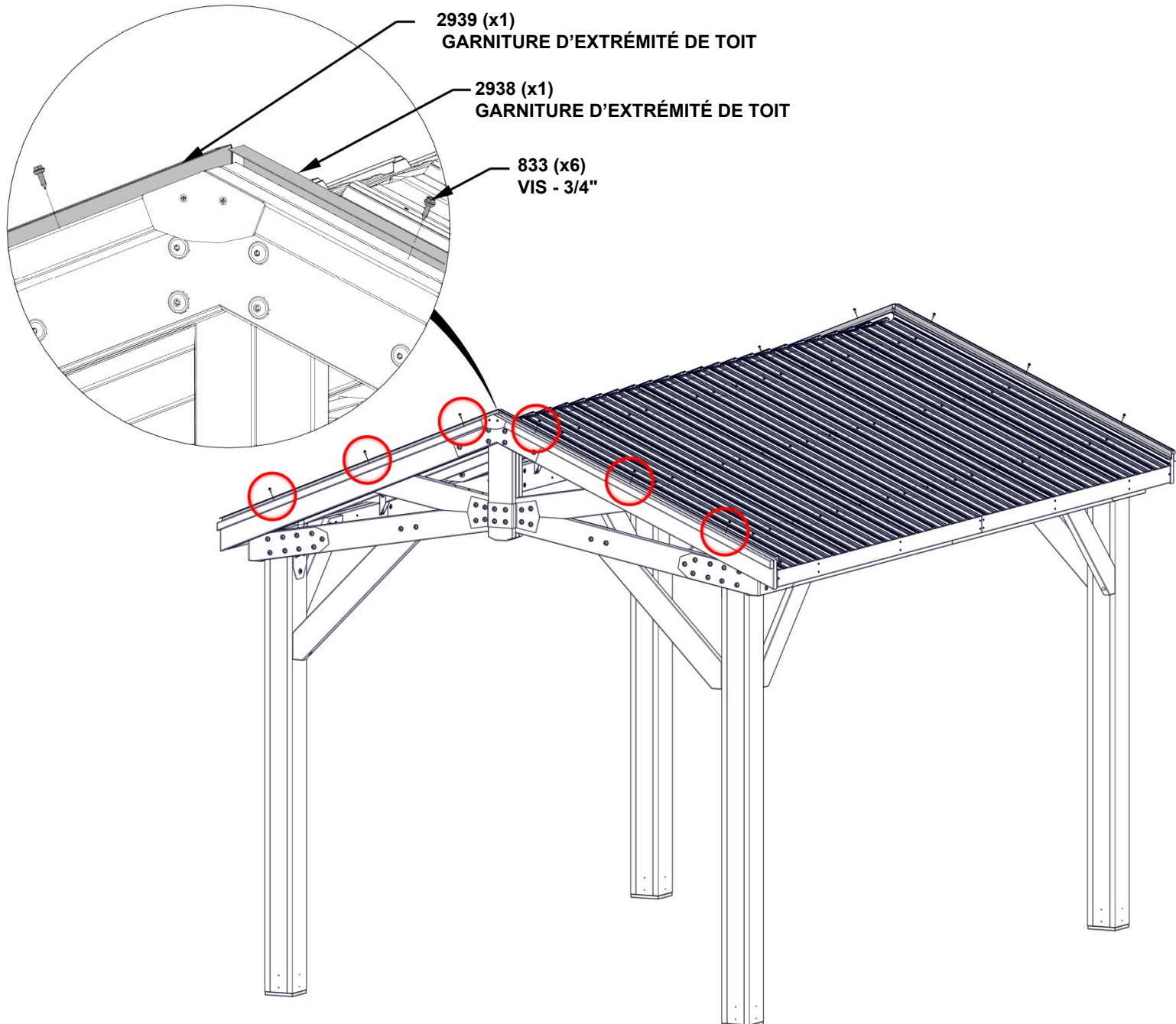

# ÉTAPE 37B - ASSEMBLAGE DU TOIT

QTÉ	NUMÉRO D'ARTICLE	DESCRIPTION
24	H100759	VIS AUTOTARAUDEUSE 1/4x1

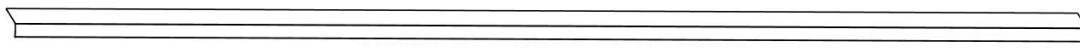

A4M02714 ENTURE DE LA GARNITURE DE BORD DE TOIT  
(x4)



A4M02638 GARNITURE DE BORD DE TOIT  
(x2)

## EFFECTUER CETTE ÉTAPE DEUX FOIS

- EN RAISON DE PLUSIEURS COUCHES DE MÉTAL SUR LA BORDURE, IL EST RECOMMANDÉ D'UTILISER UN FORET DE 1/8" (3 mm) POUR CRÉER DES TROUS DE DÉMARRAGE.  
- RETIRER LE FILM PROTECTEUR BLEU.

-PORTER DES GANTS POUR MANIPULER LE MÉTAL DU TOIT. LES BORDS SONT COUPANTS.

LES VIS PASSENT PAR LA GARNITURE DE BORD DANS LE HAUT DES NERVURES AUX EMPLACEMENTS APPROXIMATIFS INDIQUÉS

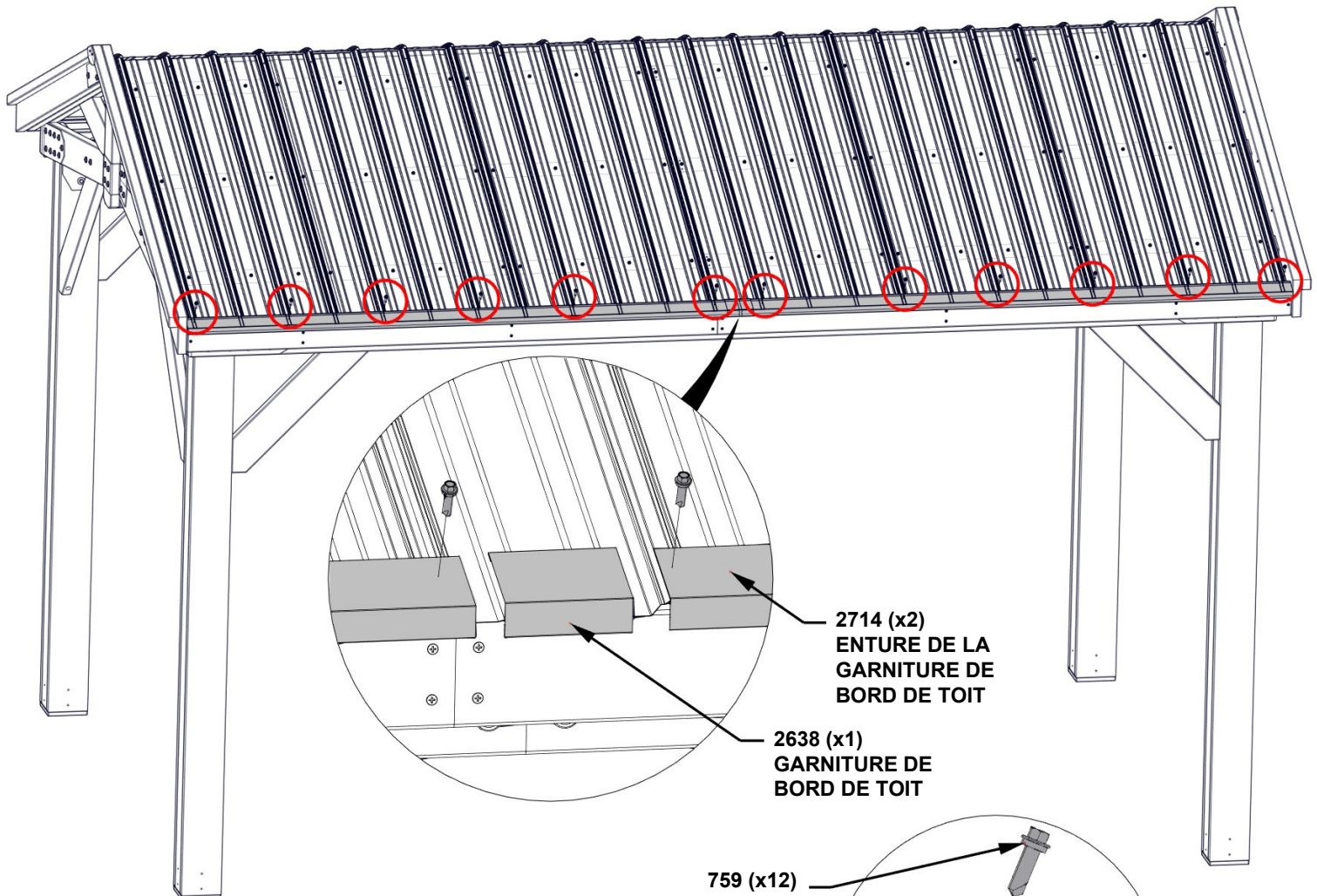

2714 (x2)  
ENTURE DE LA  
GARNITURE DE  
BORD DE TOIT

2638 (x1)  
GARNITURE DE  
BORD DE TOIT

759 (x12)  
VIS -1"

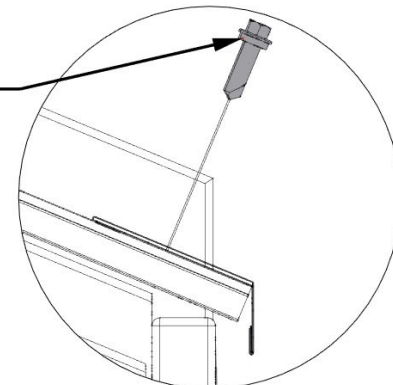

VUE LATÉRALE

INSÉRER LA GARNITURE DANS L'ÉPISURE EN S'ASSURANT QUE LES DEUX EXTRÉMITÉS SONT ALIGNÉES AVEC LES BORDS DES PANNEAUX DE TOIT.

# ÉTAPE 38 - ASSEMBLAGE DU CAPUCHON DE CRÊTE

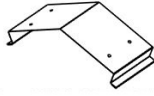

A4M02640 ÉPISSURE DE FAÎTE  
(x1)

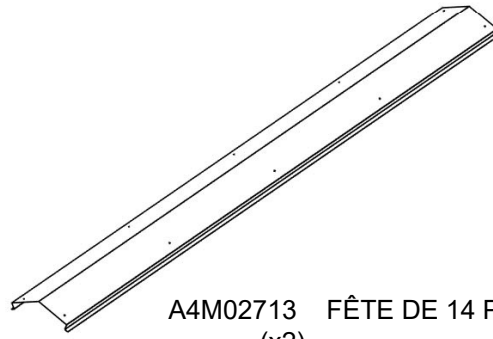

A4M02713 FÊTE DE 14 PIEDS 29GA  
(x2)

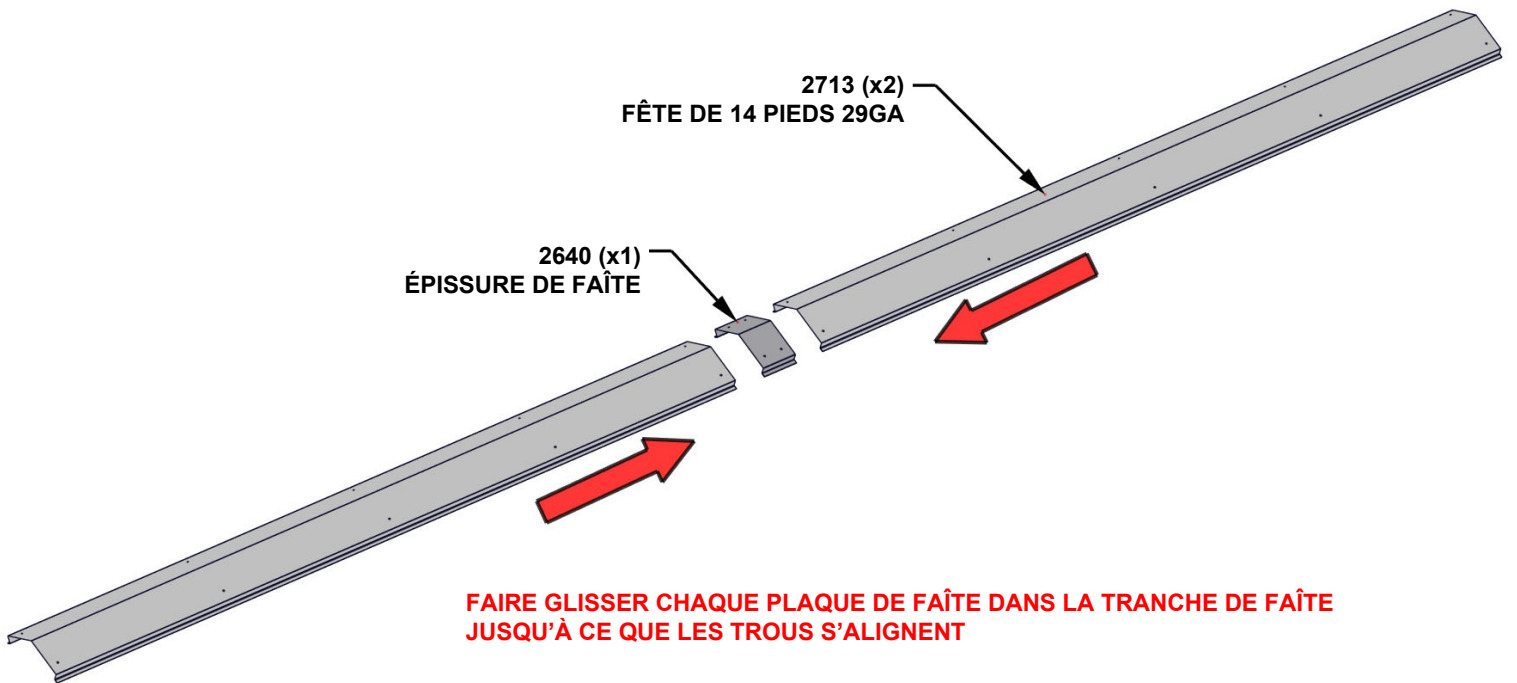

# ÉTAPE 39 - ASSEMBLAGE DU CAPUCHON DE CRÊTE

QTÉ	NUMÉRO D'ARTICLE	DESCRIPTION
20	H100833	VIS À BOIS 10-16x3/4 po



A6P00398 PROTECTEUR DE CALOTTE DORSALE  
(x2)

J09 RAIDISSEUR DU CHAPEAU DE CRÊTE - W4L16897  
(x2) 1 "X2 3/8"X77 5/8" (24x60x1973)

J10 RAIDISSEUR DU CHAPEAU DE CRÊTE - W4L16898  
(x2) 1 "X2 3/8"X89 1/2" (24x60x2273)

- RETIRER LES ENTRETOISES DU PROTECTEUR DU CAPUCHON DE FAÎTE AVANT D'INSTALLER.

- LONGUEUR FINALE : 13 pi-11 3/8 po [4250 mm]

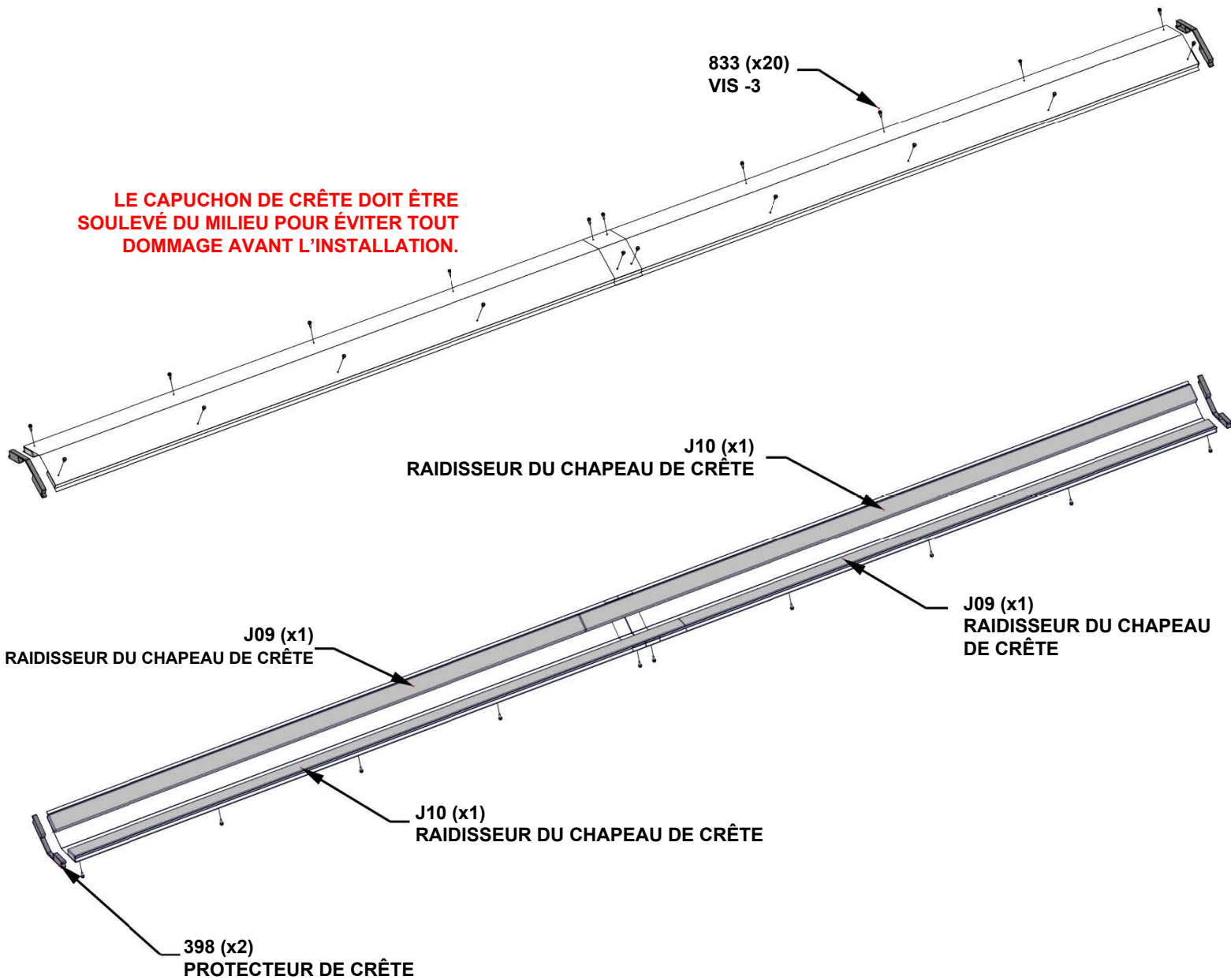

# ÉTAPE 40 - ASSEMBLAGE DU TOIT

QTÉ	NUMÉRO D'ARTICLE	DESCRIPTION
23	H100392	VIS PWH 8 X 3/4 BLK

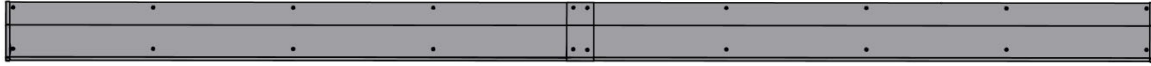

ASSEMBLAGE DU CAPUCHON DE CRÊTE - DES ÉTAPES PRÉCÉDENTES

**NE MONTEZ PAS SUR LE TOIT POUR L'INSTALLER. LE CAPUCHON DE TOIT A ÉTÉ CONÇU POUR ÊTRE INSTALLÉ À PARTIR D'UNE ÉCHELLE.**

- POUR UNE INSTALLATION CORRECTE, UTILISER UN ASSISTANT ADULTE POUR MAINTENIR UNE PRESSION VERS LE BAS SUR LE CAPUCHON DE FAÎTE PENDANT LE VISSAGE DES VIS.

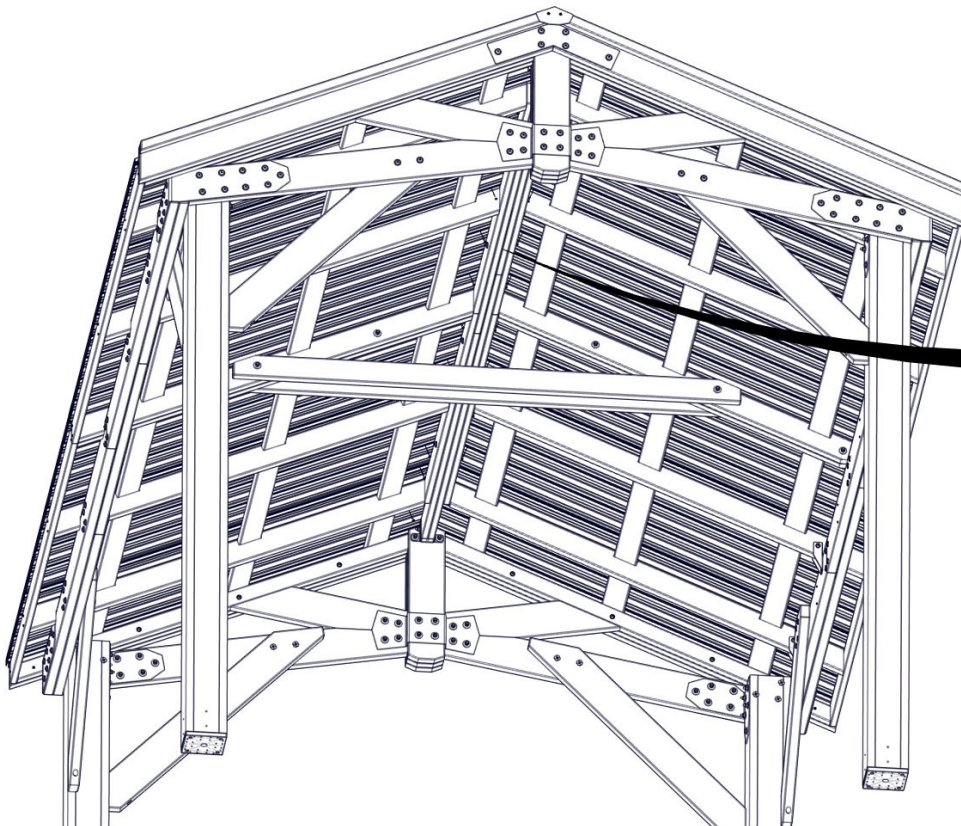
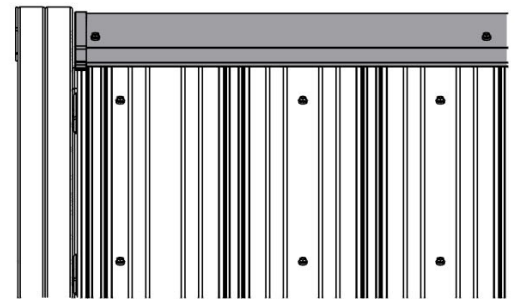
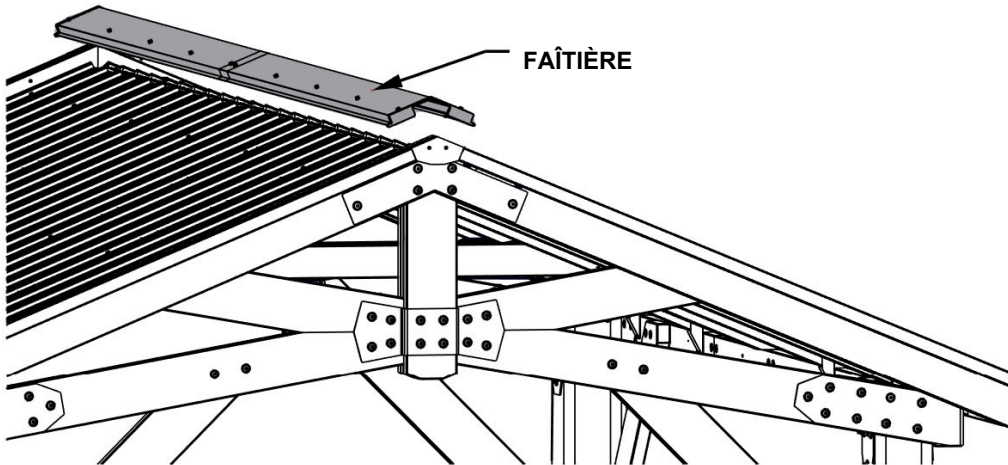

**INSTALLER LES VIS À TRAVERS LES TROUS PILOTES DANS LES PANNEAUX DE TOIT DANS LES PANNEAUX DE RENFORT DU FAÎTE**

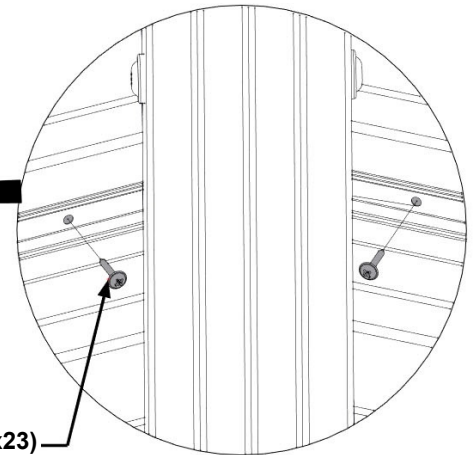

392 (x23)  
VIS - 3/4"

# ÉTAPE 41 - ENSEMBLE GAZEBO (FACULTATIF)

QTÉ	NUMÉRO D'ARTICLE	DESCRIPTION
4	H100382	VIS PFH 8 X 1 3/4 BLK

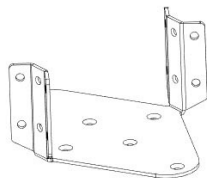

A4M02501 SUPPORT DE MONTAGE DU VENTILATEUR  
(x1)

**-FIXEZ VOTRE BOÎTIER ÉLECTRIQUE (VENDU SÉPARÉMENT) AVEC LES TROUS FOURNIS DANS LE SUPPORT DU VENTILATEUR.**

--FIXEZ VOTRE BOÎTIER ÉLECTRIQUE (VENDU SÉPARÉMENT) AVEC LES TROUS FOURNIS DANS LE SUPPORT DU VENTILATEUR.

-- PLACER LE SUPPORT DE MONTAGE DU VENTILATEUR SUR LES POUTRES DE FAÎTE ET LE DÉPLACER À L'EMPLACEMENT DU VENTILATEUR DÉSIRÉ.

-- TOURNER LE SUPPORT JUSQU'À CE QUE LES BRIDES DE MONTAGE S'ALIGNENT MIEUX AVEC LES POUTRES FAÎTIÈRES.

- UTILISER UN FORET DE 1/8" (3 mm) ET PERCER DES TROUS PILOTES ET LES FIXER COMME INDiqué.

POUTRE FAÎTIÈRE

382 (x4)  
VIS - 1 3/4"

2501 (x1)  
SUPPORT DE MONTAGE  
DU VENTILATEUR

MATÉRIEL NON INCLUS

BOÎTIER  
ÉLECTRIQUE  
NON INCLUS

# ÉTAPE 42 - ASSEMBLAGE DU GAZEBO

QTÉ	NUMÉRO D'ARTICLE	DESCRIPTION
32	H100471	VIS TIREFOND WH 5/16x1 1/2 BLK

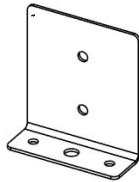

A4M00977  
(x8) PLAQUE DE FIXATION  
DE POTEAU AVEC

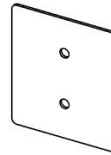

A4M00978 PLAQUE DE POTEAU  
(x8)

- PLACER L'ÉTIQUETTE D'IDENTIFICATION À L'EMPLACEMENT APPROXIMATIF INDICUÉ.

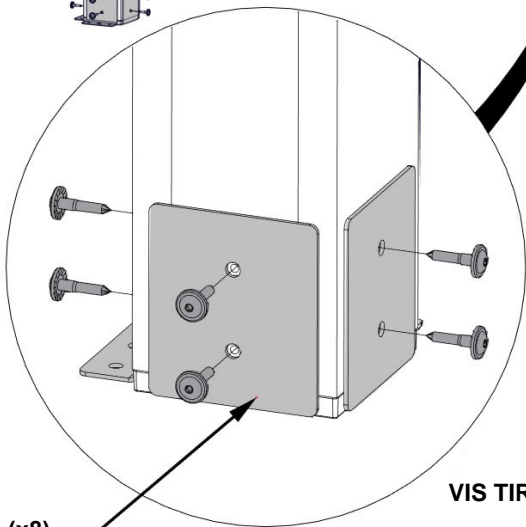
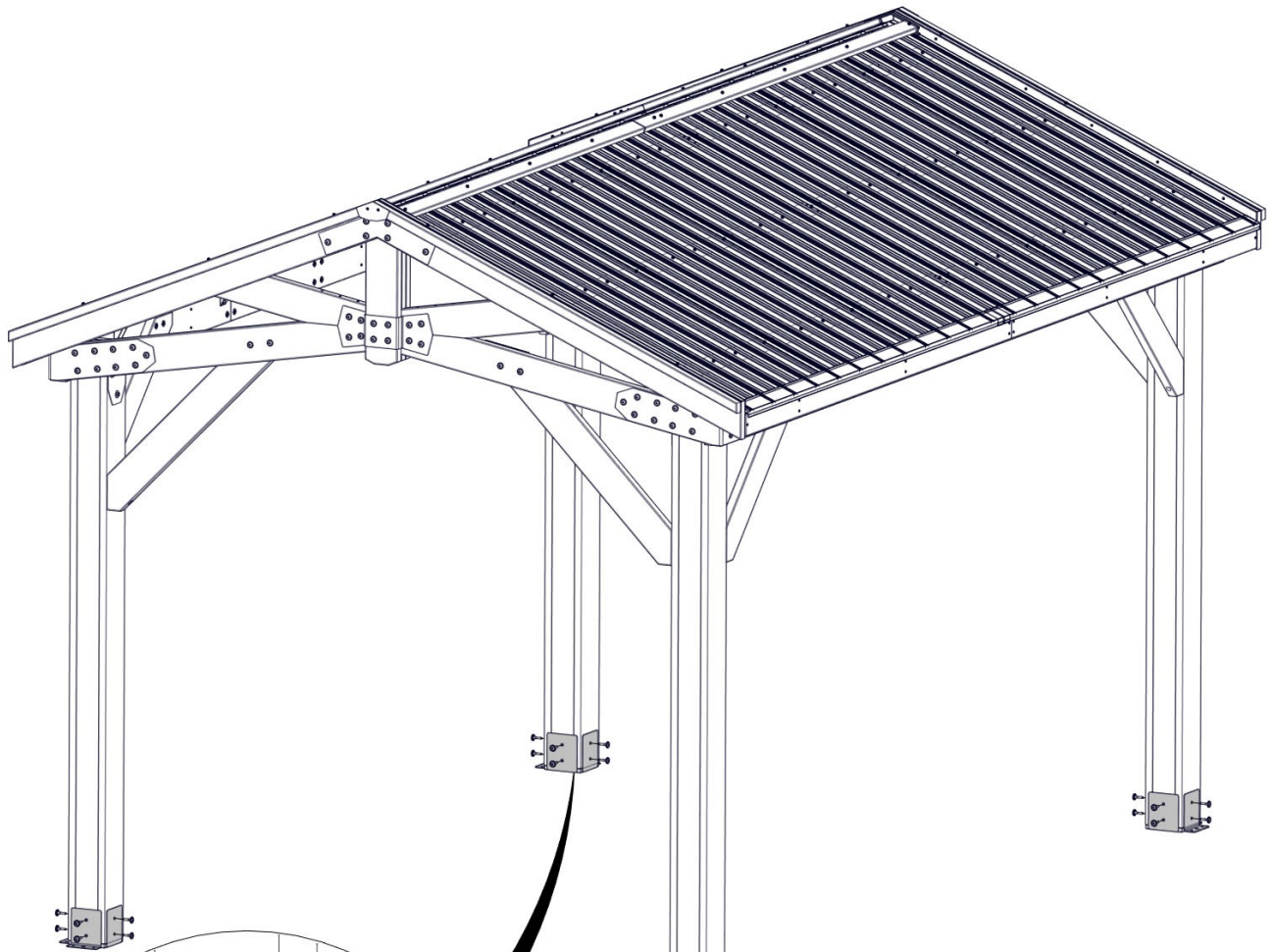

978 (x8)  
PLAQUE DE  
POTEAU

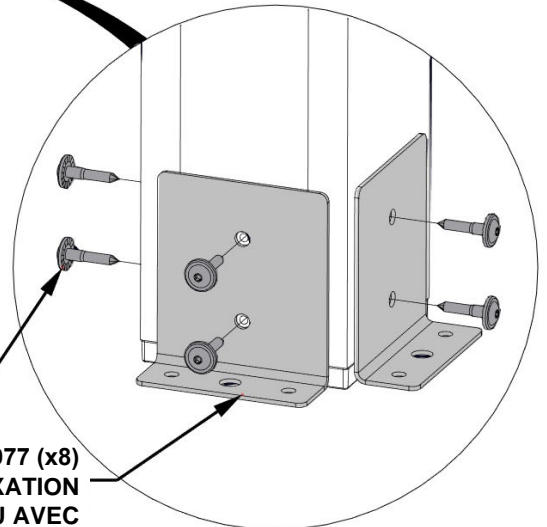

471(x32)  
VIS TIREFOND - 1 1/2 PO

977 (x8)  
PLAQUE DE FIXATION  
DE POTEAU AVEC

# ÉTAPE 43 - ASSEMBLAGE DU GAZEBO

QTÉ	NUMÉRO D'ARTICLE	DESCRIPTION
4	H100202	VIS PWH 8 X 5/8 BLK

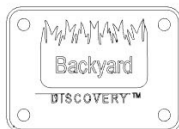

A4M02158 ÉTIQUETTE D'IDENTIFICATION DE BYD  
(x1)

- PLACER L'ÉTIQUETTE D'IDENTIFICATION À L'EMPLACEMENT APPROXIMATIF INDICÉ.

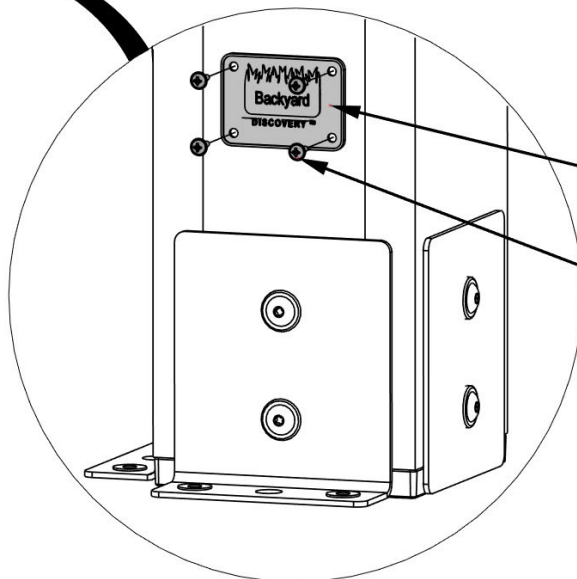
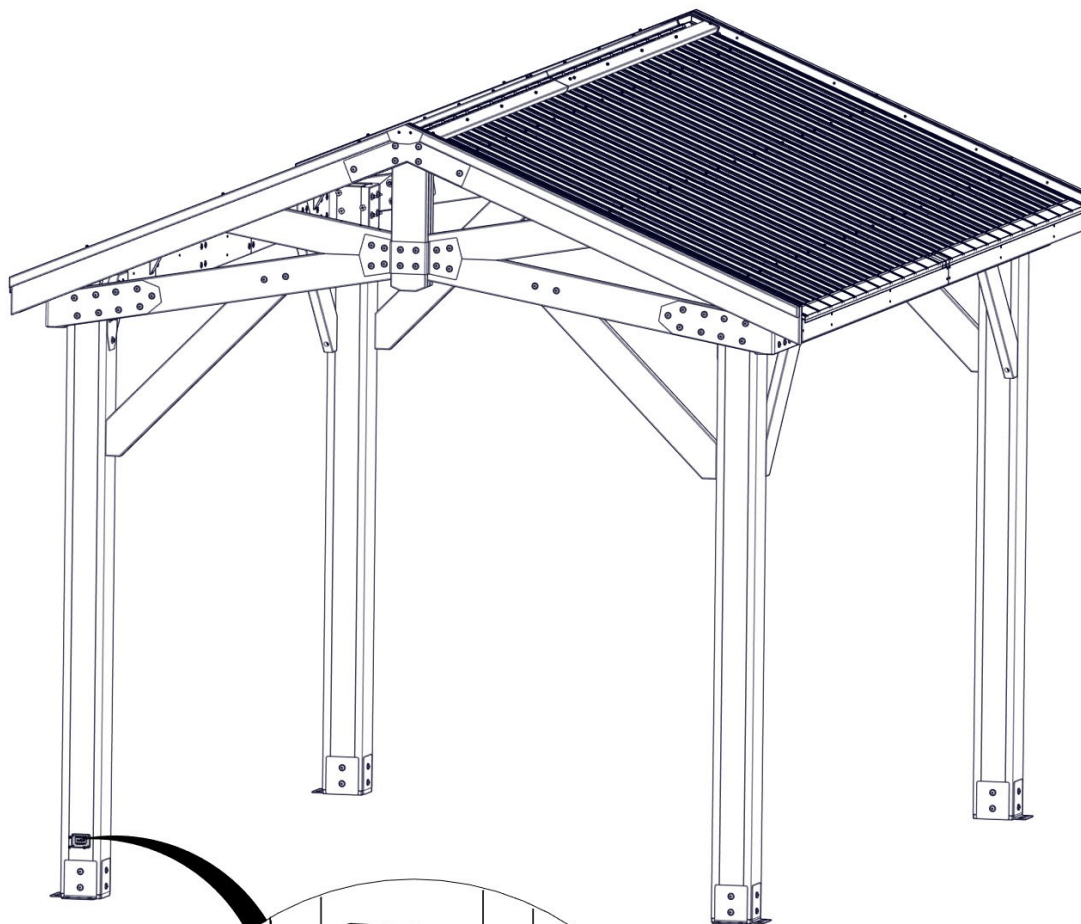

2158 (x1)  
ÉTIQUETTE D'IDENTIFICATION DE  
BYD

202 (x4)  
VIS - 5/8"

# ÉTAPE 44 - ASSEMBLAGE DU GAZEBO

QTÉ	NUMÉRO D'ARTICLE	DESCRIPTION
16	H100120	VIS ANCRAGE BÉTON 1/4"x2"
16	H100630	RONDELLE PLATE 8x19 BLK

**SURFACE EN BÉTON OU DES BLOCS DE POTEAU EN BÉTON  
COMME INDIQUÉ CI-DESSOUS.**

**POUR L'INSTALLATION SUR UN PLANCHER-TERRASSE EN  
BOIS, VOUS DEVEZ VEILLER À CE QU'UN SUPPORT  
STRUCTUREL AMPLE SOIT PRÉSENT SOUS LE PLANCHER.  
QUINCAILLERIE NON INCLUSE POUR LA FIXATION DU  
PLANCHER-TERRASSE.**

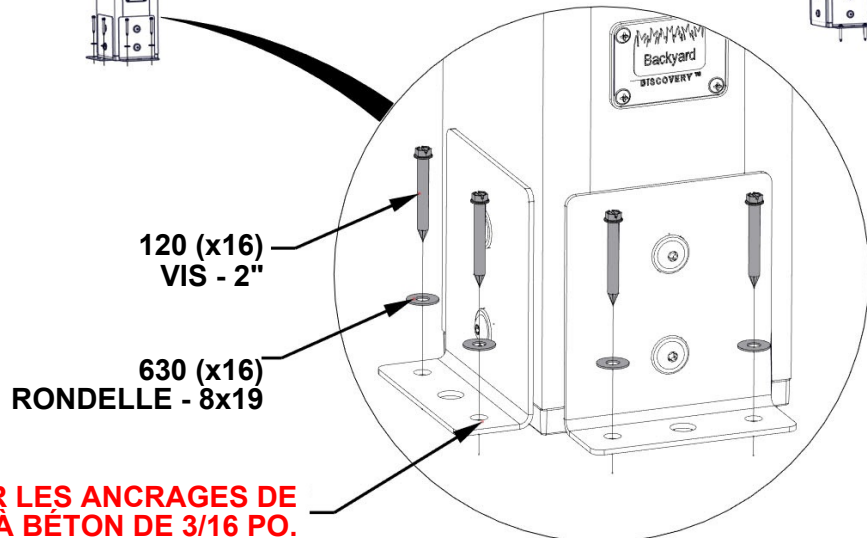
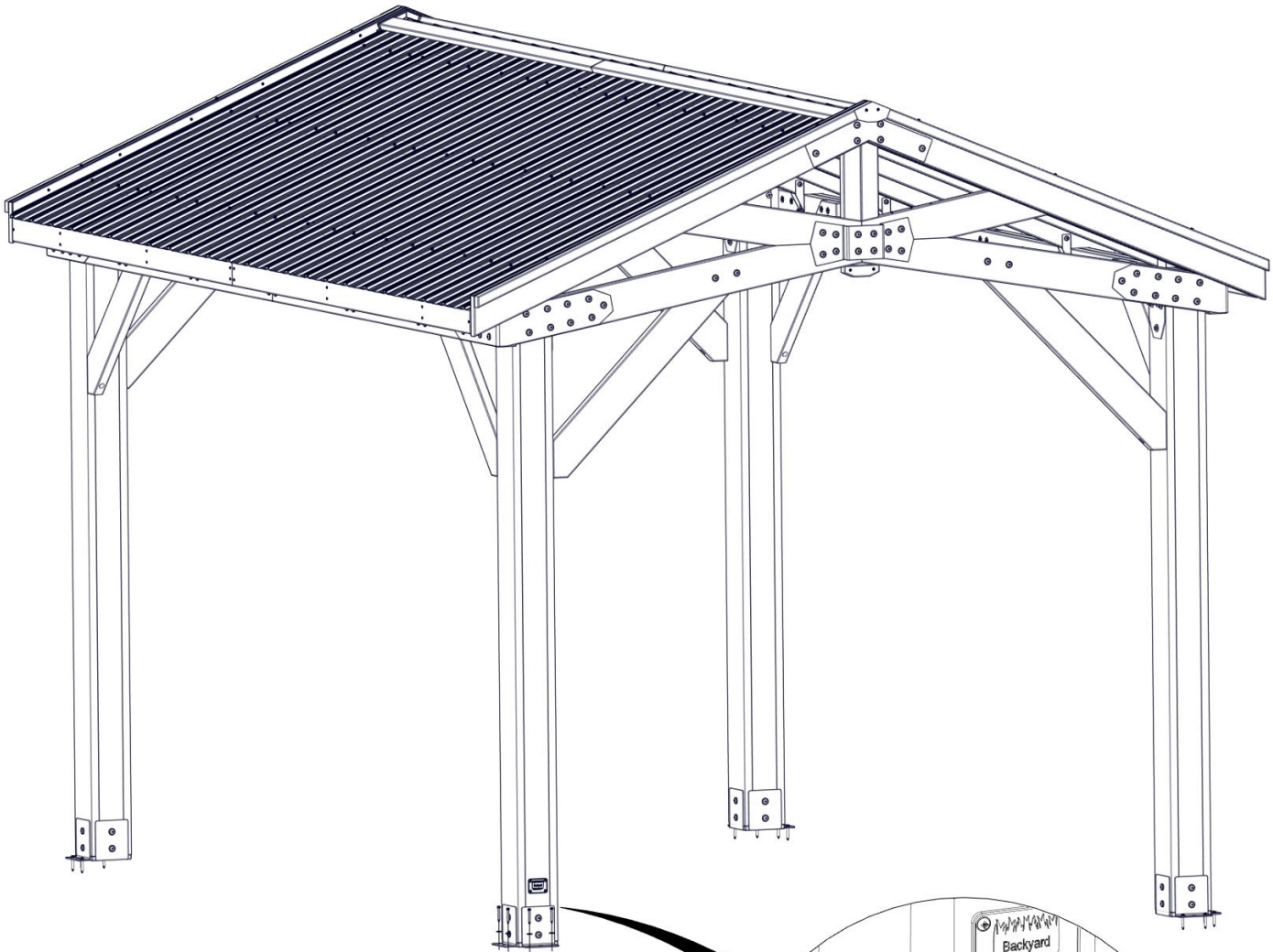

**PRÉPERCEZ DES TROUS POUR LES ANCRAGES DE  
BÉTON À L'AIDE D'UN FORET À BÉTON DE 3/16 PO.**

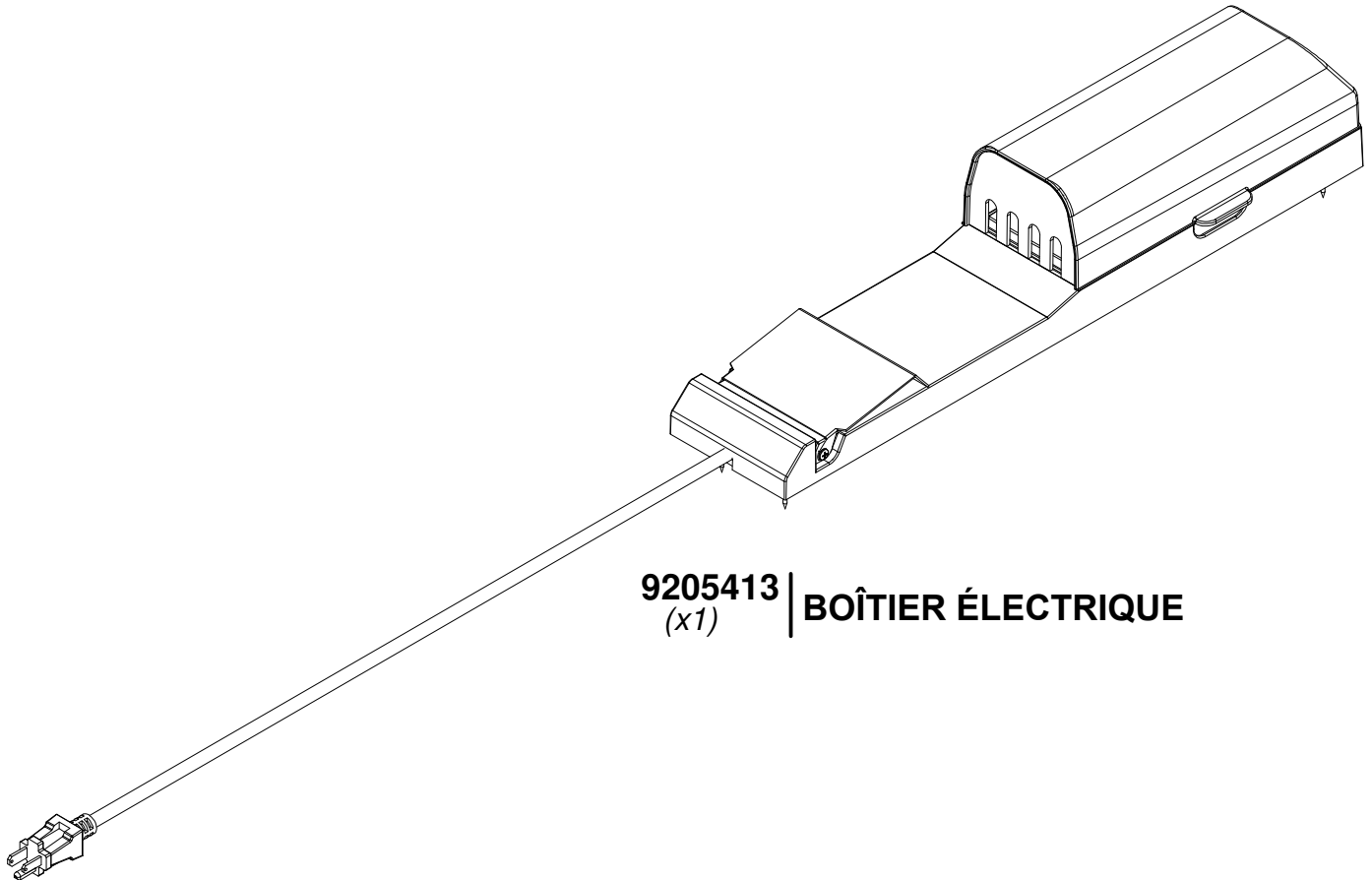

**9205413** | **BOÎTIER ÉLECTRIQUE**  
*(x1)*

**POUR L'INSTALLATION DU BOÎTIER ÉLECTRIQUE, REPORTEZ-VOUS AUX INSTRUCTIONS DE MONTAGE FOURNIES AVEC LE KIT DU BOÎTIER ÉLECTRIQUE. INSTALLEZ-LE SUR LE POTEAU QUE VOUS SOUHAITEZ. SUIVEZ LES INSTRUCTIONS POUR UNE INSTALLATION CORRECTE.**