



Fabriquée par :  
Backyard Discovery  
3305 Airport Drive, Pittsburg, KS 66762, USA  
800-856-4445

Centre d'affaires Basepoint : Rivermead Drive, Westlea, Swindon SN5 7EX, UK Tél. : 0800-118-2476  
J.P. Coenstraat 7, The Bridge, The Hague, 2595 WP, Netherlands Tél. : 08005678990

# CUISINE D'EXTÉRIEUR EN L LANCASTER MODÈLE N° : 2404144



**AVERTISSEMENT**

Cancer et troubles de la reproduction  
[www.P65Warnings.ca.gov](http://www.P65Warnings.ca.gov)



**Veillez visiter [www.backyarddiscovery.com](http://www.backyarddiscovery.com)**  
**Pour consulter le manuel de montage le plus récent, pour enregistrer votre produit ou pour commander des pièces de rechange. Para obtener instrucciones en español, visite [www.backyarddiscovery.com](http://www.backyarddiscovery.com)**



**ÉTAPE PAR ÉTAPE FACILE**  
INSTRUCTIONS INTERACTIVES 3D  
TÉLÉCHARGEZ L'APPLI GRATUITE



# MANUEL DU PROPRIÉTAIRE — DIMENSIONS DE CONFIGURATION DE BASE ET NOTES DE MONTAGE

Il est extrêmement important que vous commenciez par des socles d'équerre et à niveau, une plateforme en béton ou une terrasse pour fixer votre structure.

- Portez une attention particulière aux éléments nécessaires à chaque étape. Assurez-vous d'utiliser le bon matériel pour chaque étape. L'utilisation d'un matériel incorrect peut entraîner un montage incorrect.
- N'oubliez pas de vérifier les services publics souterrains et les lignes électriques aériennes.

Des supports de poteau sont fournis avec votre structure, ce qui vous permet d'installer votre structure de façon permanente sur une surface de bois ou de béton préexistante ou neuve. Voir les instructions d'ancrage pour plus de détails et de recommandations.

- Le matériel pour fixer les supports de poteau à la structure est inclus.
- Le matériel pour monter la structure de façon permanente sur une surface en béton est inclus.
- Le matériel pour monter la structure de façon permanente sur une terrasse en bois n'est PAS inclus et devra être acheté séparément. Vous devez vous assurer qu'il y a suffisamment de support structurel sous la plateforme avant de le fixer de façon permanente.

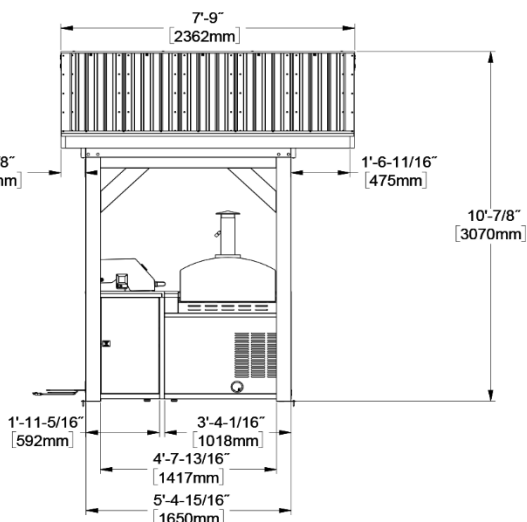
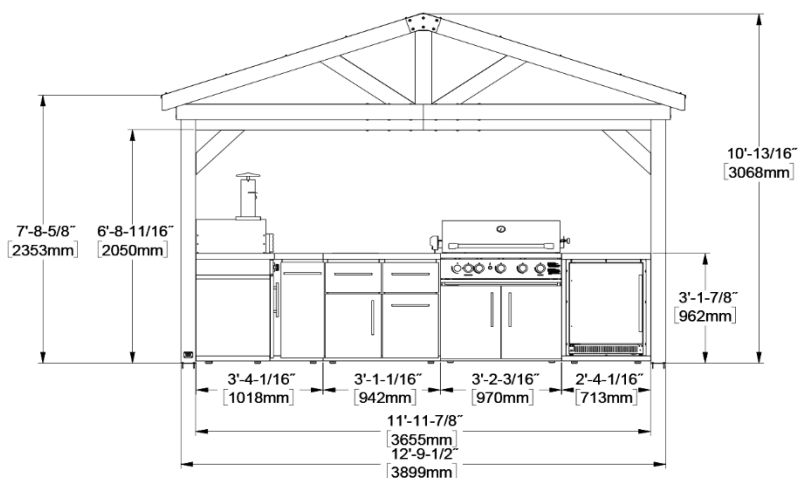
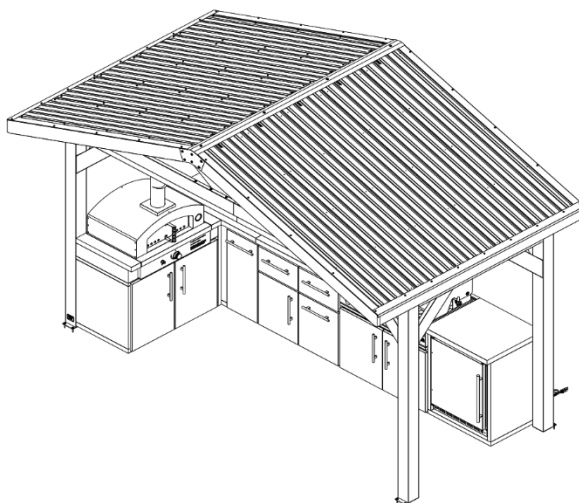
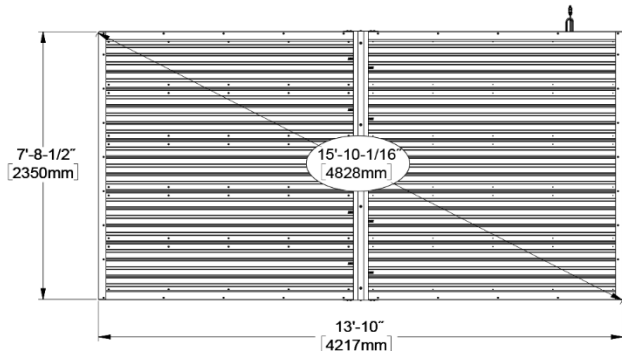

# MANUEL DU PROPRIÉTAIRE — DISPOSITION D'ANCRAGE

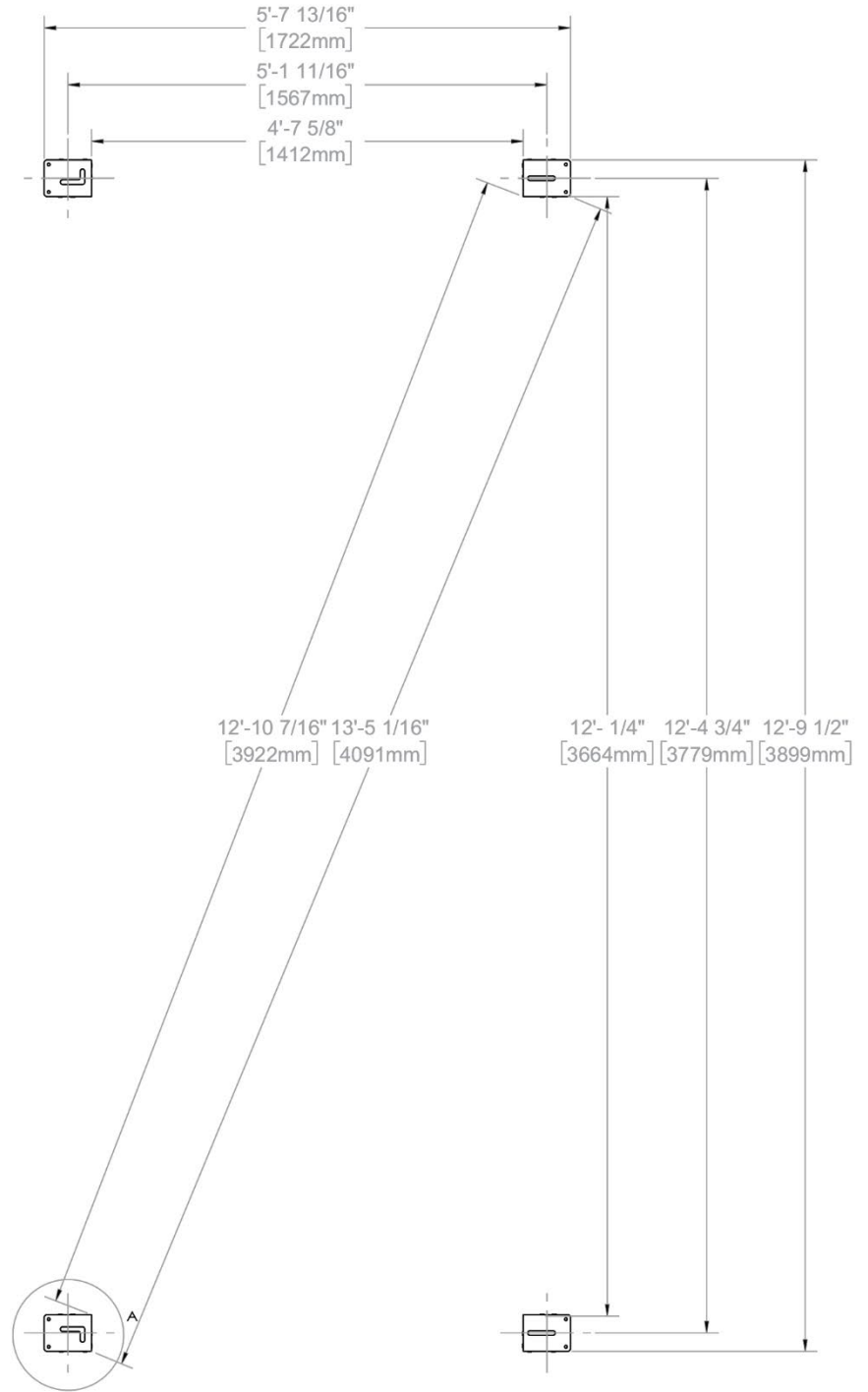

REMARQUE : LES DIMENSIONS SONT VALABLES POUR LES PLAQUES D'ANCRAGE MONTÉES SUR DES POTEAUX, SAUF INDICATION CONTRAIRE.

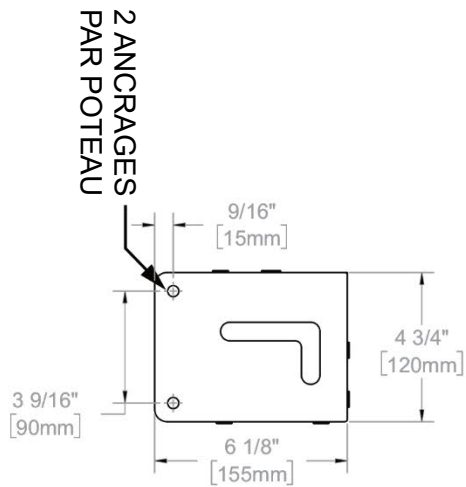

# MANUEL DU PROPRIÉTAIRE — IDENTIFICATION DES PIÈCES

## COMPOSANTS MÉTALLIQUES POUR PERGOLA (NON À L'ÉCHELLE)

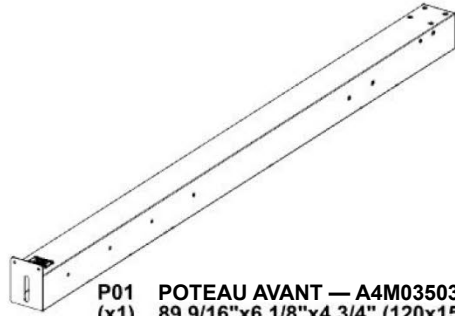

**P01 POTEAU AVANT — A4M03503**  
(x1) 89 9/16"x6 1/8"x4 3/4" (120x155x2275)

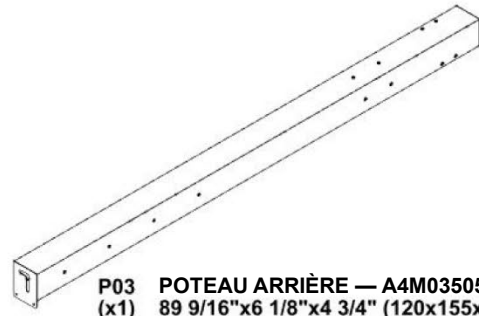

**P03 POTEAU ARRIÈRE — A4M03505**  
(x1) 89 9/16"x6 1/8"x4 3/4" (120x155x2275)

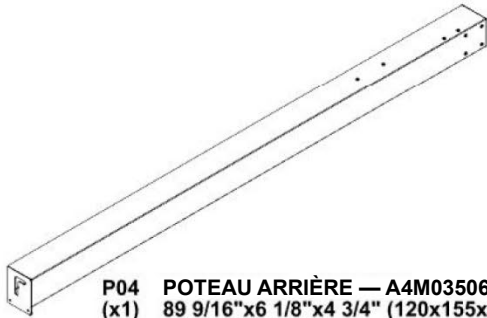

**P04 POTEAU ARRIÈRE — A4M03506**  
(x1) 89 9/16"x6 1/8"x4 3/4" (120x155x2275)

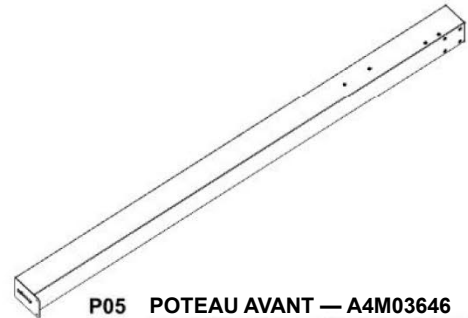

**P05 POTEAU AVANT — A4M03646**  
(x1) 89 9/16"x6 1/8"x4 3/4" (120x155x2275)



**B03 ASSEMBLAGE DE POUTRE AVANT — A4M03509**  
(x2) 78 3/16"x5 1/4"x1 7/16" (36x134x1986)



**B04 ASSEMBLAGE DE POUTRE AVANT — A4M03510**  
(x2) 78 3/16"x5 1/4"x1 7/16" (36x134x1986)



**B05 ASSEMBLAGE DE POUTRE AVANT — A4M03511**  
(x2) 72"x5 1/4"x1 7/16" (36x134x1829)



**B06 ASSEMBLAGE DE POUTRE AVANT — A4M03512**  
(x2) 72"x5 1/4"x1 7/16" (36x134x1829)



**B17 ASSEMBLAGE DE POUTRE LATÉRALE — A4M03648**  
(x2) 64 15/16"x5 5/16"x1 7/16" (36x135.50x1649)

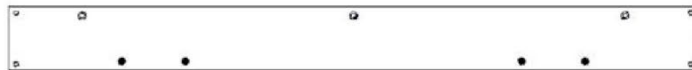

**B18 ASSEMBLAGE DE POUTRE LATÉRALE — A4M03649**  
(x2) 55 9/16"x5 1/4"x1 1/2" (37.50x134x1411)



**B07 ASSEMBLAGE DE BRAS DE PIGNON — A4M03513**  
(x2) 29 3/16"x5 1/4"x1 7/16" (36x134x741)

# MANUEL DU PROPRIÉTAIRE — IDENTIFICATION DES PIÈCES

## COMPOSANTS MÉTALLIQUES POUR PERGOLA (NON À L'ÉCHELLE)



**B16 ASSEMBLAGE DE FAÎTAGE — A4M03647**  
(x1) 92 15/16"x5 5/16"x1 9/16" (39x135.50x2361)

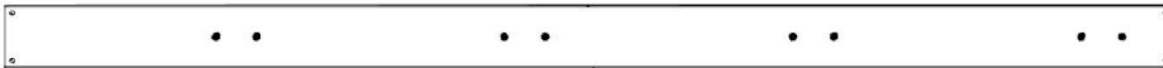

**B19 ASSEMBLAGE DE POUTRE DE LARMIER — A4M03650**  
(x2) 89 15/16"x4 13/16"x1 7/16" (36x122x2285)

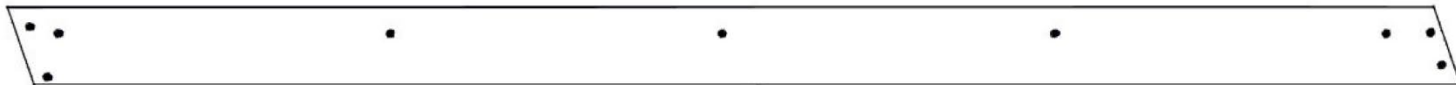

**B12 ASSEMBLAGE DE POUTRE DE PIGNON — A4M03518**  
(x2) 88 13/16"x5 1/4"x1 7/16" (36x134x2255)



**B13 ASSEMBLAGE DE POUTRE DE PIGNON — A4M03519**  
(x2) 88 13/16"x5 1/4"x1 7/16" (36x134x2255)



**R01 ASSEMBLAGE DE CHEVRON — A4M03522**  
(x2) 86 3/8"x4 5/16"x3 1/8" (80x110x2194.6)

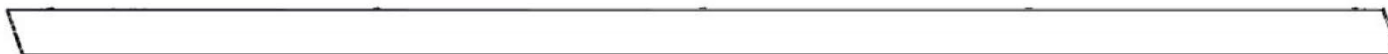

**R02 ASSEMBLAGE DE CHEVRON — A4M03523**  
(x2) 86 3/8"x4 5/16"x3 1/8" (80x110x2194.6)



**R03 ASSEMBLAGE DE CHEVRON — A4M03524**  
(x4) 86 3/8"x4 5/16"x3 1/8" (80x110x2194.6)



**C01 ASSEMBLAGE D'ENCORBELLEMENT — A4M03525**  
(x4) 21 13/16"x5 1/4"x2 3/4" (70x134x553.5)



**C02 ASSEMBLAGE D'ENCORBELLEMENT — A4M03526**  
(x4) 21 13/16"x5 1/4"x2 3/4" (70x134x553.5)

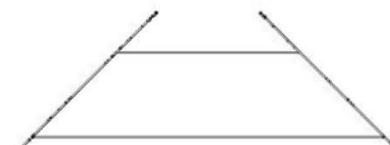

**C03 ASSEMBLAGE D'ENCORBELLEMENT — A4M03527**  
(x2) 23 3/8"x12"x1 7/16" (36x304x593)



**E03 ASSEMBLAGE DE PANNE — A4M03651**  
(x10) 89 15/16"x1 15/16"x1 9/16" (40x50x2284)



**B08 ASSEMBLAGE DE BRAS DE PIGNON — A4M03514**  
(x2) 40 1/16"x5 1/4"x1 7/16" (36x134x1017)



**B09 ASSEMBLAGE DE BRAS DE PIGNON — A4M03515**  
(x2) 40 1/16"x5 1/4"x1 7/16" (36x134x1017)



**J1 SUPPORT D'ÉPISURE — A4M02230**  
(x4) 1 5/16"x5 3/16"x39 3/8" (33.2x131.2x1000)

# MANUEL DU PROPRIÉTAIRE — IDENTIFICATION DES PIÈCES

## COMPOSANTS MÉTALLIQUES POUR PERGOLA (NON À L'ÉCHELLE)

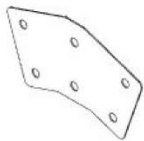

**J3** SUPPORT DE CHEVRON — A4M03805  
(x2) 11 1/8"x6 7/16"x1/16" (2x163x282)



**J4** SUPPORT DE POUTRE — A4M02990  
(x8) 1"x1 5/16"x5 1/16" (25x33.2x128)

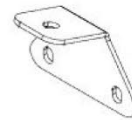

**J5** SUPPORT DE CHEVRON — A4M03803  
(x4) 3 5/8"x2 11/16"x2 1/16" (52x68x91.5)



**J7** SUPPORT DE CHEVRON — A4M03802  
(x4) 3 5/8"x2 3/16"x2" (50x55x92)



**J8** SUPPORT DE PIGNON — A4M03804  
(x4) 4 13/16"x1 9/16"x1 9/16" (40x40x123)



**J9** SUPPORT DE POUTRE — A4M03807  
(x4) 1"x1 5/16"x4 9/16" (25x33.20x116)



**J10** BAGUE DE SUPPORT — A4M03808  
(x4) 13/16"x7/16" (11x20)



**A4M01352** COUVERCLE DE TROU  
(x70)



**A4M03528** TÔLE D'ACIER  
(x10)

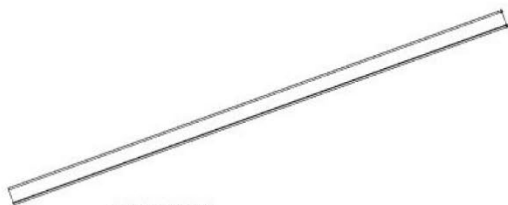

**A4M03653** GARNITURE DE LARMIER  
(x2)

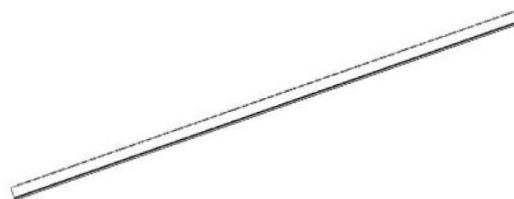

**A4M03532** GARNITURE DE BORD  
(x4)

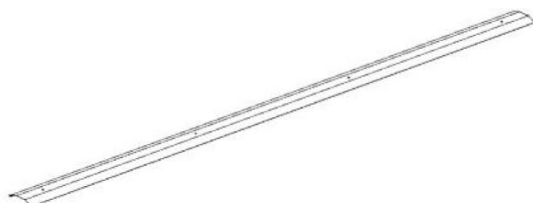

**A4M03652** CHAPEAU DE FAÎTAGE  
(x1)

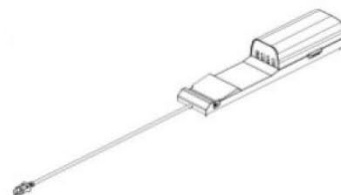

**9205413** ENCEINTE ELECTRIQUE  
(x1)

# MANUEL DU PROPRIÉTAIRE — IDENTIFICATION DES PIÈCES

## COMPOSANTS MÉTALLIQUES POUR ARMOIRES (NON À L'ÉCHELLE)

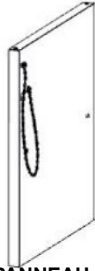

**S2** ASSEMBLAGE DE PANNEAU LATÉRAL D'ARMOIRE  
DE FOUR À PIZZA M — A4M03545  
(x1) 26 1/2"x23 3/8"x1 3/8" (35.00x593.00x673.50)

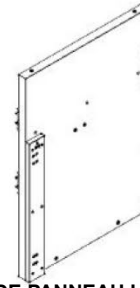

**S4** ASSEMBLAGE DE PANNEAU LATÉRAL D'ARMOIRE  
D'ÉVIER R — A4M03563  
(x1) 33 3/8"x23 3/8"x2 5/8" (67.00x594.00x848.20)



**S5** ASSEMBLAGE DE PANNEAU LATÉRAL D'ARMOIRE  
D'ÉVIER M — A4M03567  
(x1) 33 3/8"x23 3/8"x2 3/16" (56.20x593.00x847.00)

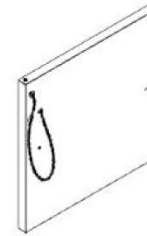

**S6** ASSEMBLAGE DE PANNEAU LATÉRAL D'ARMOIRE  
DE GRIL M — A4M03586  
(x1) 23 3/8"x22 7/8"x1 3/8" (35.00x581.00x593.00)

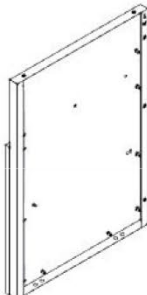

**S7** ASSEMBLAGE DE PANNEAU LATÉRAL D'ARMOIRE DE  
RÉFRIGÉRATEUR L — A4M03597  
(x1) 33 7/16"x23 3/8"x2 1/16" (53.00x594.00x849.70)

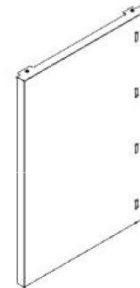

**S8** ASSEMBLAGE DE PANNEAU LATÉRAL D'ARMOIRE DE  
RÉFRIGÉRATEUR R — A4M03598  
(x1) 33 3/8"x23 3/8"x1 15/16" (50.00x594.00x848.20)



**S13** ASSEMBLAGE DE PANNEAU DE RACCORDEMENT — A4M03673  
(x1) 35 1/8"x23 3/8"x2 3/8" 2 3/8" (61.00x594.00x892.00)

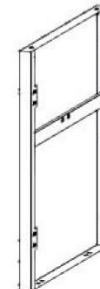

**S14** ASSEMBLAGE DE PANNEAU LATÉRAL D'ARMOIRE  
DE FOUR À PIZZA — A4M03657  
(x1) 26 9/16"x23 3/8"x1 3/8" (35.00x594.00x675.00)

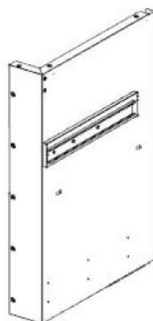

**S15** ASSEMBLAGE DE PANNEAU LATÉRAL D'ARMOIRE  
D'ANGLE M — A4M03675  
(x1) 33 7/16"x23 3/8"x6 1/16" (154.10x593.00x848.70)

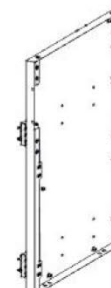

**S18** ASSEMBLAGE DE PANNEAU LATÉRAL  
D'ARMOIRE D'ÉVIER L — A4M03705  
(x1) 33 3/8"x23 3/8"x2 1/2" (62.90x594.00x848.20)

# MANUEL DU PROPRIÉTAIRE — IDENTIFICATION DES PIÈCES

## COMPOSANTS MÉTALLIQUES POUR ARMOIRES (NON À L'ÉCHELLE)

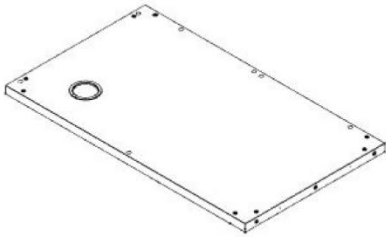

**T1 ASSEMBLAGE DE DESSUS DE TABLE D'ARMOIRE DE FOUR À PIZZA — A4M03543**  
(x1) 40 3/16"x23 3/8"x1 1/4" (32x594x1020)

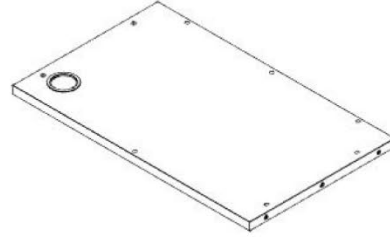

**T2 ASSEMBLAGE DE DESSUS DE TABLE DE GRIL — A4M03057**  
(x1) 1 1/4"x23 3/8"x38 3/16" (32x594x970)

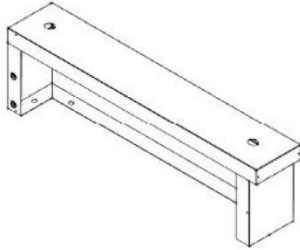

**T3 ASSEMBLAGE DE PANNEAU DE MARBRE DE L'ARMOIRE DE FOUR À PIZZA R — A4M03551**  
(x1) 612.00x4 5/16"x6 3/4" (172.20x109.00x612.00)

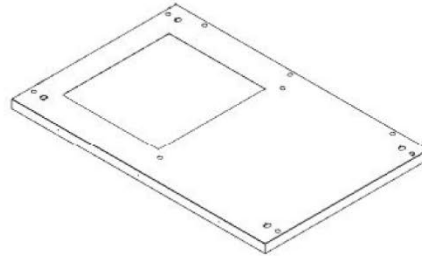

**T4 CADRE DE DESSUS DE TABLE D'ARMOIRE D'ÉVIER — A4M03566**  
(x1) 37 3/16"x24 1/8"x1 1/4" (32x612x944)

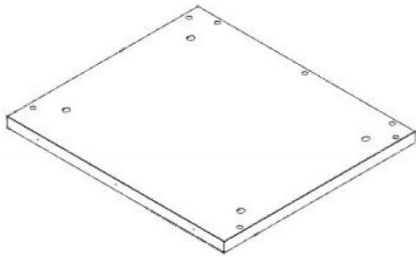

**T7 DESSUS DE TABLE D'ARMOIRE DE RÉFRIGÉRATEUR — A4M03641**  
(x1) 27 3/8"x24 1/8"x1 1/4" (32x612x696)

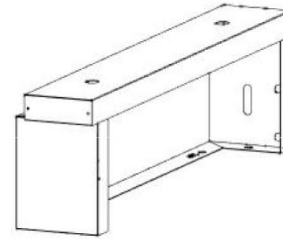

**T10 ASSEMBLAGE DE PANNEAU EN MARBRE D'ARMOIRE DE FOUR À PIZZA L — A4M03662**  
(x1) 24 1/8"x4 5/16"x6 3/4" (172.20x109.00x612.00)

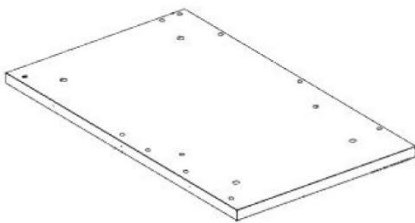

**T11 ASSEMBLAGE DE TABLE D'ARMOIRE D'ANGLE — A4M03670**  
(x1) 40 3/16"x24 1/8"x1 1/4" (32.00x612.00x1020.00)

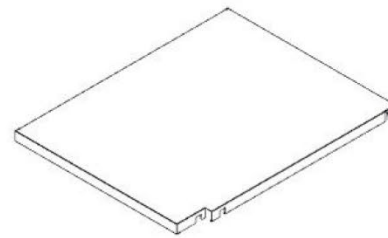

**L2 ASSEMBLAGE D'ÉTAGÈRE D'ARMOIRE DE GRIL — A4M03589**  
(x1) 23 1/4"x18 3/8"x1" (25.00x467.00x591.00)

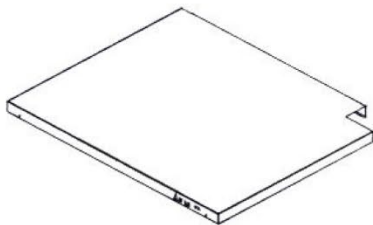

**L5 ÉTAGÈRE D'ARMOIRE DE FOUR À PIZZA — A4M03661**  
(x1) 23 1/4"x19 1/4"x1" (25.00x489.50x591.00)

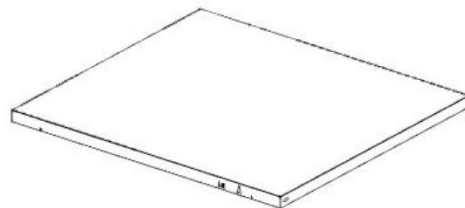

**L6 ASSEMBLAGE D'ÉTAGÈRE D'ARMOIRE D'ANGLE — A4M03680**  
(x1) 25 5/8"x23 3/16"x1" (25.00x589.00x650.40)

# MANUEL DU PROPRIÉTAIRE — IDENTIFICATION DES PIÈCES

## COMPOSANTS MÉTALLIQUES POUR ARMOIRES (NON À L'ÉCHELLE)

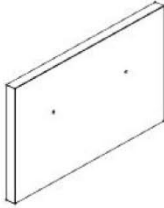

**D3 ASSEMBLAGE DE PANNEAU DE TIROIR D'ARMOIRE D'ÉVIER — A4M03569**  
(x1) 17 3/4"x10 1/4"x15/16" (24.00x260.00x451.00)

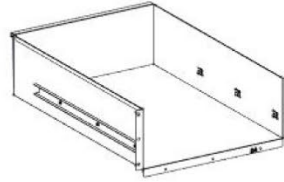

**D4 CADRE DE CORPS DE TIROIR D'ARMOIRE D'ÉVIER — A4M03571**  
(x1) 22 1/4"x16 1/16"x6 7/16" (164.20x408.40x565.40)

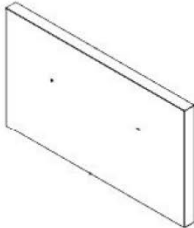

**D5 ASSEMBLAGE DE PANNEAU DE GARNITURE D'ARMOIRE D'ÉVIER — A4M03576**  
(x1) 17 13/16"x10 1/4"x1" (26.00x260.00x452.00)

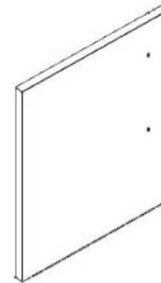

**D6 ASSEMBLAGE DE PORTE D'ARMOIRE D'ÉVIER L — A4M03577**  
(x1) 22 1/4"x17 13/16"x15/16" (24.00x452.00x565.00)



**D7 ASSEMBLAGE DE PORTE D'ARMOIRE DE GRIL L — A4M03587**  
(x1) 24 13/16"x19 1/16"x15/16" (24.00x484.15x630.00)



**D8 ASSEMBLAGE DE PORTE D'ARMOIRE DE GRIL R — A4M03590**  
(x1) 24 13/16"x19 1/16"x15/16" (24.00x484.15x630.00)

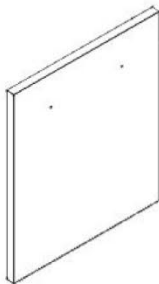

**D9 ASSEMBLAGE DE PANNEAU DE POUBELLE — A4M03608**  
(x1) 22 1/4"x17 3/4"x15/16" (24.00x451.00x565.00)

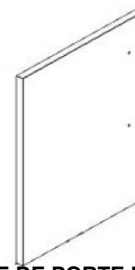

**D14 ASSEMBLAGE DE PORTE D'ARMOIRE DE FOUR À PIZZA L — A4M03659**  
(x1) 28 7/16"x18 7/8"x15/16" (24.00x480.00x722.50)

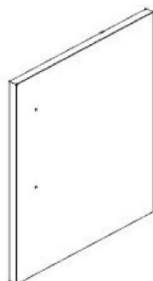

**D15 ASSEMBLAGE DE PORTE D'ARMOIRE DE FOUR À PIZZA — A4M03664**  
(x1) 28 7/16"x18 7/8"x15/16" (24.00x480.00x722.50)

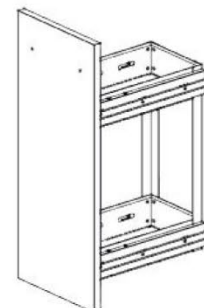

**D16 PANIER À ÉPICES — A4M03683**  
(x1) 33 3/16"x79.80x13 3/4" (348.90x481.00x843.20)

# MANUEL DU PROPRIÉTAIRE — IDENTIFICATION DES PIÈCES

## COMPOSANTS MÉTALLIQUES POUR ARMOIRES (NON À L'ÉCHELLE)



**D17 ASSEMBLAGE DE PORTE D'ARMOIRE D'ANGLE — A4M03682**  
(x1) 33 7/8"x18 1/4"x15/16" (23.20x463x860.40)

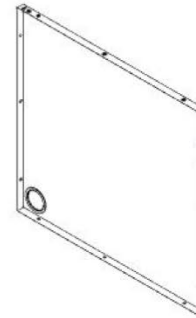

**G3 ASSEMBLAGE DE PANNEAU ARRIÈRE D'ARMOIRE D'ÉVIER — A4M03564**  
(x1) 34 5/16"x33 3/8"x1 3/16" (30.00x847.20x872.00)

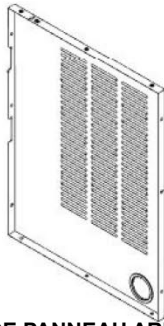

**G4 ASSEMBLAGE DE PANNEAU ARRIÈRE D'ARMOIRE DE RÉFRIGÉRATEUR — A4M03599**  
(x1) 25 5/16"x33 3/8"x1 3/16" (30.00x847.20x643.00)

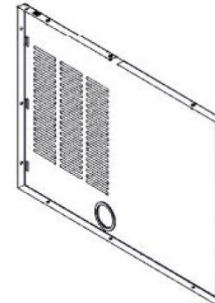

**G8 ASSEMBLAGE DE PANNEAU ARRIÈRE D'ARMOIRE DE FOUR À PIZZA — A4M03658**  
(x1) 38 3/4"x26 1/2"x1 3/16" (30.00x673.50x984.00)

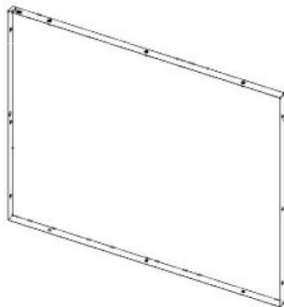

**G9 ASSEMBLAGE DE PANNEAU ARRIÈRE D'ARMOIRE D'ANGLE — A4M03669**  
(x1) 38 3/4"x33 7/16"x1 3/16" (30.00x848.70x984.00)

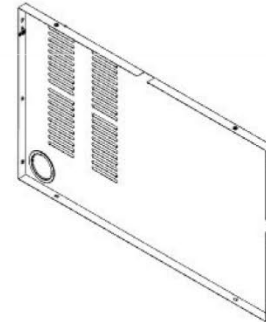

**G10 ASSEMBLAGE DE PANNEAU ARRIÈRE D'ARMOIRE DE GRIL — A4M03055**  
(x1) 1 3/16"x22 7/8"x38 3/16" (30x581x970)

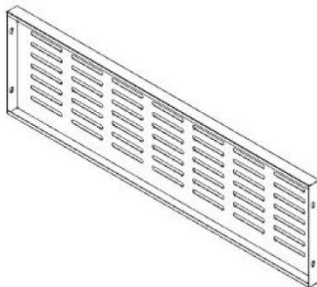

**G11 PANNEAU DE VENTILATION DE GRIL — A4M03056**  
(x1) 1 5/16"x11 3/16"x38 3/16" (33x284x970)

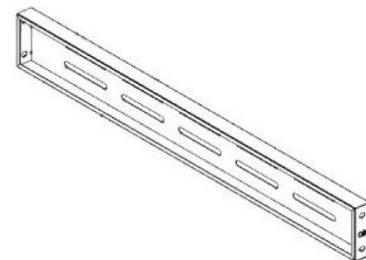

**O8 PANNEAU DE VENTILATION DE FOUR À PIZZA — A4M03078**  
(x1) 1 3/16"x3 3/4"x31 7/16" (30x95x799)



**A4 ASSEMBLAGE DE SUPPORT COULISSANT — A4M03709**  
(x2) 18 7/8"x3 1/8"x1 1/16" (27.20x80.00x480.00)

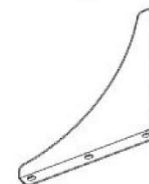

**A7 SUPPORT TRIANGULAIRE — A4M03708**  
(x2) 5 7/8"x5 7/8"x9/16" (15.00x150.00x150.00)

# MANUEL DU PROPRIÉTAIRE — IDENTIFICATION DES PIÈCES

## COMPOSANTS MÉTALLIQUES POUR ARMOIRES (NON À L'ÉCHELLE)

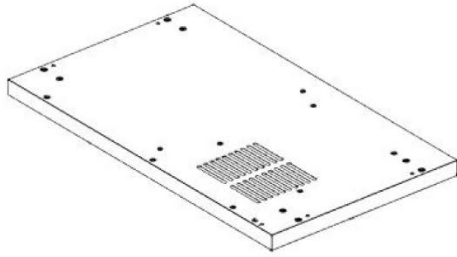

**F1**  
(x1) **ASSEMBLAGE DE PANNEAU DE PLANCHER D'ARMOIRE DE FOUR À PIZZA — A4M03538**  
40 3/16"x23 3/8"x2 5/8" (66x594x1020)

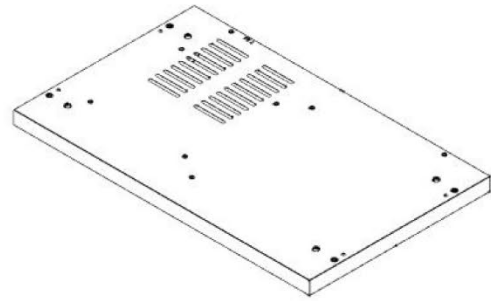

**F2**  
(x1) **ASSEMBLAGE DE PANNEAU DE PLANCHER D'ARMOIRE DE GRIL — A4M03048**  
2 5/8"x23 3/8"x38 1/4" (66x594x972)

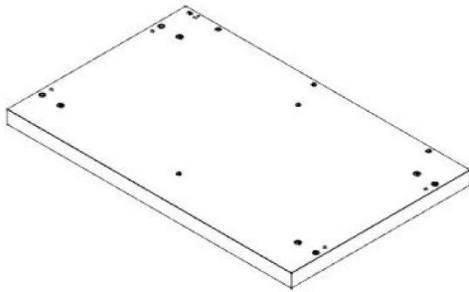

**F3**  
(x1) **ASSEMBLAGE DE PANNEAU DE PLANCHER D'ARMOIRE D'ÉVIER — A4M03560**  
37 3/16"x23 3/8"x2 5/8" (66x594x944)

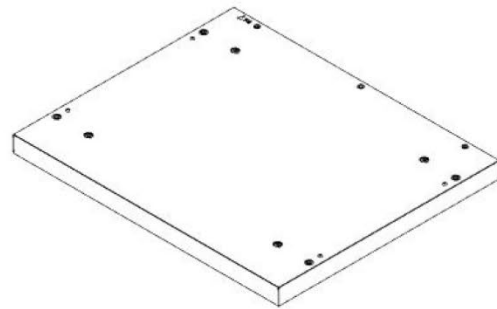

**F4**  
(x1) **ASSEMBLAGE DE PANNEAU DE PLANCHER D'ARMOIRE DE RÉFRIGÉRATEUR — A4M03595**  
28 1/8"x23 3/8"x2 5/8" (66x594x715)

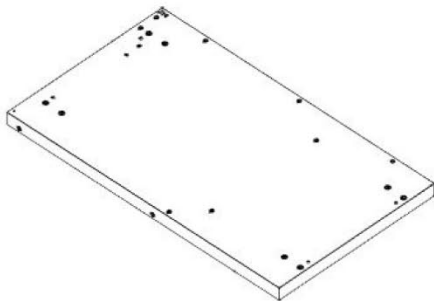

**F6**  
(x1) **ASSEMBLAGE DE PANNEAU DE PLANCHER D'ARMOIRE D'ANGLE — A4M03667**  
40 3/16"x23 7/16"x2 5/8" (66x595.50x1020)

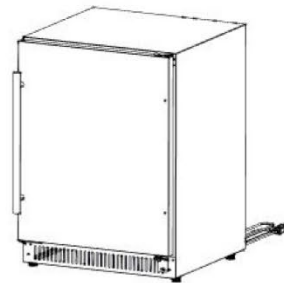

**9240162** **RÉFRIGÉRATEUR DE CUISINE D'EXTÉRIEUR — OUVERTURE À DROITE**  
(x1)

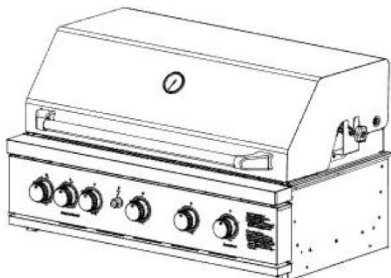

**9240025** **KIT DE GRIL DE CUISINE D'EXTÉRIEUR**  
(x1)

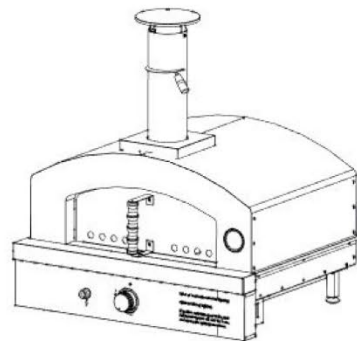

**9240018** **FOUR À PIZZA DE CUISINE D'EXTÉRIEUR**  
(x1)

# MANUEL DU PROPRIÉTAIRE — IDENTIFICATION DES PIÈCES

## COMPOSANTS MÉTALLIQUES POUR ARMOIRES (NON À L'ÉCHELLE)

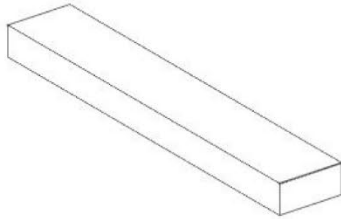

**M1** MARBRE D'ARMOIRE DE FOUR À PIZZA — A4M03553  
(x1) 24 13/16"x4 5/16"x1 15/16" (50.00x109.00x630.00)

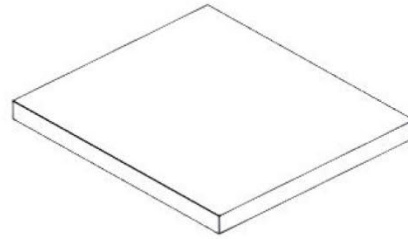

**M3** MARBRE D'ARMOIRE DE RÉFRIGÉRATEUR — A4M03602  
(x1) 28 1/8"x24 15/16"x1 15/16" (50x634x715)

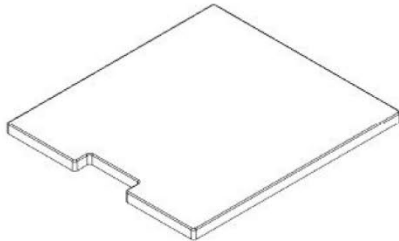

**M5** MARBRE DE COUVERCLE D'ÉVIER — A4M03147  
(x1) 11/16"x14 3/4"x16 5/16" (18x375x415)

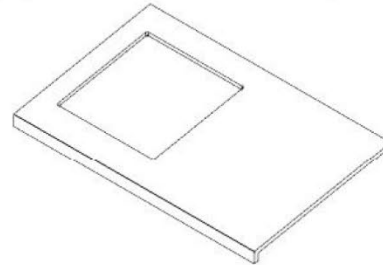

**M7** MARBRE D'ARMOIRE D'ÉVIER — A4M03655  
(x1) 37 3/16"x24 15/16"x1 15/16" (50x634x944)

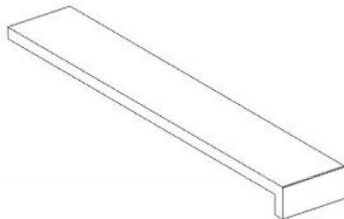

**M8** MARBRE D'ARMOIRE DE FOUR À PIZZA R — A4M03666  
(x1) 24 15/16"x4 5/16"x1 15/16" (50.00x109.00x634.00)

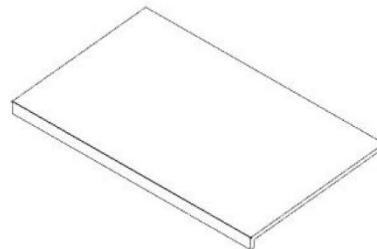

**M9** MARBRE D'ARMOIRE D'ANGLE — A4M03671  
(x1) 40 3/16"x24 15/16"x1 15/16" (50x634x1020)

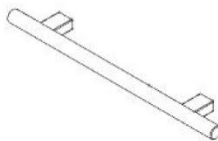

**H2** POIGNÉE EN ACIER INOXYDABLE — A4M03024  
(x9) 5/8"x1 9/16"x11 13/16" (16x40x300)

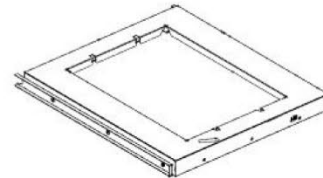

**H3** ASSEMBLAGE DE SUPPORT DE POUBELLE — A4M03610  
(x1) 1 3/8"x18 1/16"x15 13/16" (35.00x401.60x458.00)

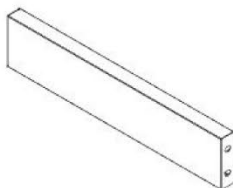

**H4** ASSEMBLAGE DE POUTRE  
HORIZONTALE L — A4M03575  
(x4) 16 1/4"x3 3/8"x1" (25.00x85.00x413.00)

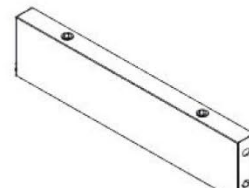

**H8** ASSEMBLAGE DE POUTRE HORIZONTALE  
D'ARMOIRE D'ANGLE — A4M03672  
(x1) 12 15/16"x3"x1" (25.00x76.50x328.80)



**H9** ASSEMBLAGE DE SUPPORT D'ARMOIRE  
D'ANGLE — A4M03681  
(x1) 33 7/16"x4 3/4"x1 3/8" (35.00x120.00x848.70)



**H10** ASSEMBLAGE DE CANAL DE CHARNIÈRE D'ARMOIRE DE FOUR  
À PIZZA — A4M03686  
(x1) 26 9/16"x2 15/16"x2 1/8" (54.00x74.80x674.00)

# MANUEL DU PROPRIÉTAIRE — IDENTIFICATION DES PIÈCES

## COMPOSANTS MÉTALLIQUES POUR ARMOIRES (NON À L'ÉCHELLE)



**A2** SUPPORT D'AIMANT — A4M03026  
(x5) 1"x1 1/4"x3 1/8" (25x31x80)

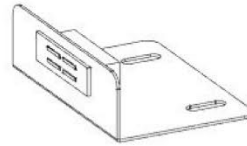

**A8** SUPPORT D'AIMANT — A4M03715  
(x1) 3 1/8"x2 3/16"x1" (25.00x56.30x80.00)

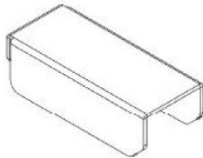

**A5** SUPPORT D'ÉTAGÈRE — A4M03141  
(x4) 5/8"x7/8"x2 1/16" (16x22x53)

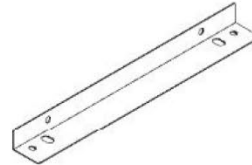

**A6** SUPPORT D'ANGLE — A4M03053  
(x4) 1 3/8"x1 15/16"x17 1/8" (35x50x435)



**A9** ASSEMBLAGE DE SUPPORT DE TUYAU — A4M03060  
(x2) 1 1/4"x1 7/16"x2 9/16" (31.5x36.5x65)

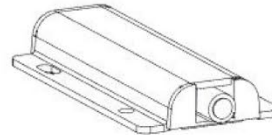

**A12** BUTOIR DE PORTE — A4M04128  
(x1) 3 11/16"x1 3/4"x1/2" (13.30x45.00x94.00)



**A11** PANNEAU TRIANGULAIRE — A4M03086  
(x2) 13/16"x13 3/4"x13 3/4" (20x350x350)

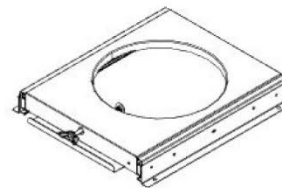

**A13** ASSEMBLAGE DE SUPPORT DE RÉSERVOIR DE GAZ — A4M03047  
(x2) 1 15/16"x12 7/8"x14 3/4" (49x327x374)

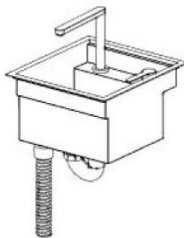

**A16** ASSEMBLAGE D'ÉVIER — A4M03143  
(x1) 15 1/8"x15 5/16"x16 7/8" (384x389x429)

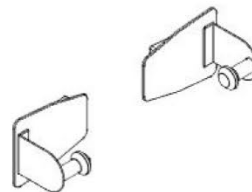

**A4M02290** PORTE-SERVIETTES EN PAPIER MAGNÉTIQUE  
(x2)

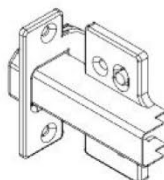

**A4M03025** CHARNIÈRE À RECOUVREMENT COMPLET  
(x10)



**A4M03151** ADAPTATEUR DE TUYAU D'ARROSEMENT  
(x1)

# MANUEL DU PROPRIÉTAIRE — IDENTIFICATION DES PIÈCES

## COMPOSANTS MATÉRIELS

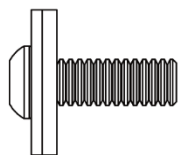

**H101202** | TÊTE CYLINDRIQUE TORX  
(x392) | 1/4-20x3/4 ASS.

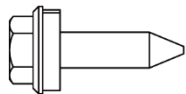

**H101117** | VIS À BOIS  
(x100) | 10-16 x 3/4 NOIR



**H101116** | VIS AUTOTARAUDEUSE  
(x34) | 1/4x1 NOIR

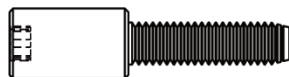

**H101132** | VIS À DOUILLE TORX COURTE  
(x40) | 1/4-20 NOIR

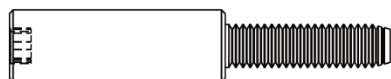

**H101103** | VIS À DOUILLE TORX  
(x116) | 1/4-20 NOIR

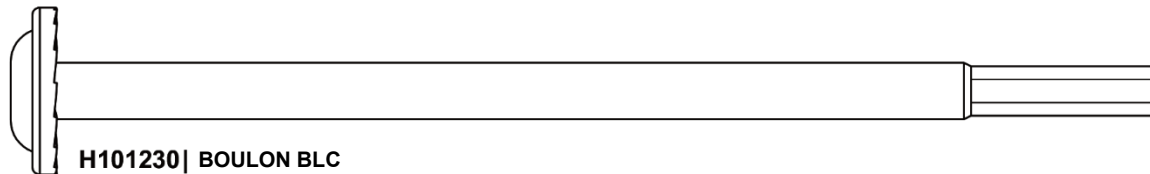

**H101230** | BOULON BLC  
(x2) | 5/16x6 INOX NOIR

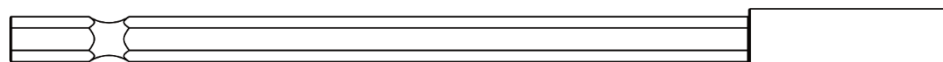

**H101278** | EXTENSION DE TOURNEVIS MAGNÉTIQUE  
(x1)

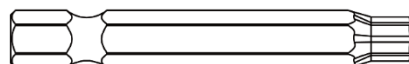

**H100147** | FORET TORX  
(x1) | T-30

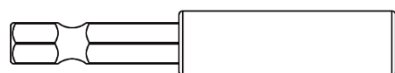

**H101100** | TOURNEVIS MAGNÉTIQUE  
(x1)

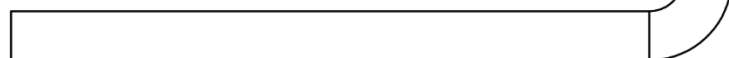

**H100114** | FORET TORX  
(x1) | T-30

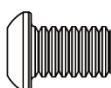

**H101292** | TÊTE CYLINDRIQUE TORX  
(x24) | 1/4-20x13/32 " NOIR



**H101185** | TÊTE PLATE CRUCIFORME  
(x60) | 8-32x0,5 NOIR



**H101289** | VIS À TÊTE CYLINDRIQUE BOMBÉE  
(x73) | 8-32x1/2 " INOX NOIR



**H101309** | VIS À TÊTE CYLINDRIQUE BOMBÉE  
(x6) | 8-32x2 1/2 " INOX NOIR

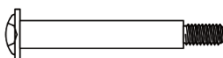

**H101307** | BOULON À ÉPAULEMENT  
(x16) | 8-32x30 MM INOX NOIR



**H101293** | TÊTE CYLINDRIQUE TORX  
(x4) | 1/4-20x1 3/8 " NOIR

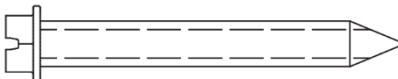

**H100120** | ANCRAGE POUR BÉTON  
(x8) | 1/4 " x 2 " NOIR

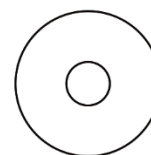

**H101053** | RONDELLE EN ACIER  
(x20) | 6x20 NOIR

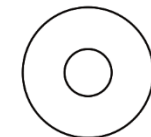

**H101054** | RONDELLE D'ÉTANCHÉITÉ  
(x20) | 6,5 x 18 NOIR



**H100630** | RONDELLE PLATE  
(x8) | 8x19 NOIR

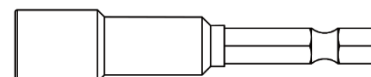

**H101106** | TOURNEVIS À DOUILLE  
(x1)

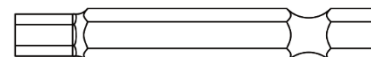

**H101294** | TOURNEVIS HEXAGONAL  
(x1)

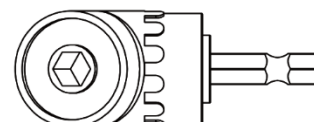

**H101114** | ADAPTEUR DE PERÇAGE  
(x1) | À ANGLE DROIT

# ÉTAPE 1 DU PRÉ-MONTAGE — TRI DES PIÈCES

Il est essentiel, pour faciliter le montage, que vous preniez le temps de trier et d'organiser les pièces et le matériel.

## PIÈCES MÉTALLIQUES :

- Organiser les pièces métalliques selon le numéro alphanumérique à trois chiffres estampillé sur chaque pièce (p. ex. : P01).
- S'il y a plusieurs pièces avec le même numéro estampillé, empiler ces pièces.
- Les estampilles se trouvent sur la surface plane ou l'extrémité des pièces.
- Prévoir suffisamment d'espace : les pièces peuvent prendre beaucoup de place.

**REMARQUE : LES CARTONS NE SONT PAS ORGANISÉS PAR NUMÉRO DE PIÈCE OU D'ÉTAPE.**

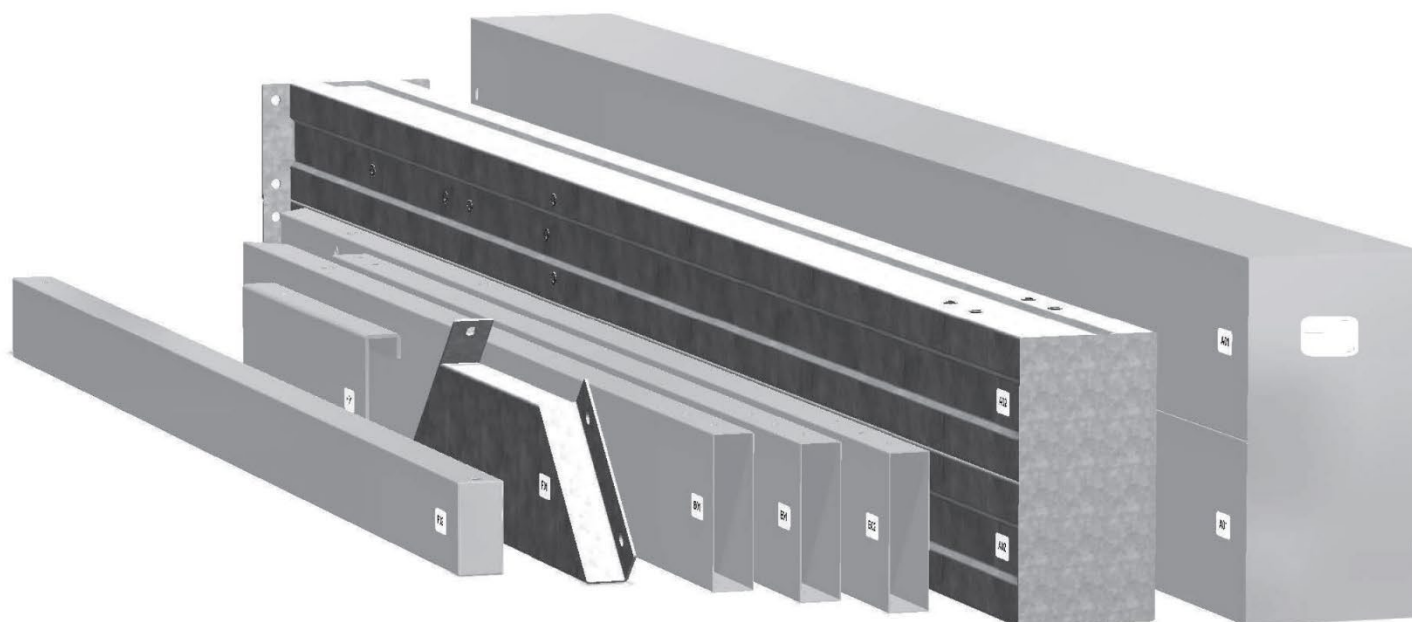

## PIÈCES DE MATÉRIEL :

- Nous recommandons d'avoir une table séparée pour organiser le matériel.
- Les sacs de matériel portent un numéro de référence alphanumérique à sept chiffres imprimés dessus.
- Vous pouvez organiser votre matériel par numéro de pièce ou regrouper par type de matériel (p. ex. : boulons, écrous, etc.).
- Lors du montage, vous n'avez besoin de référencer que les quatre derniers chiffres du numéro.



## ÉTAPE 2 DU PRÉ-MONTAGE — OUTILS NÉCESSAIRES



Perceuse électrique  
ou sans fil

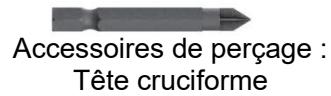

Accessoires de perçage :  
Tête cruciforme



(Forets de 1/8 ", 3/16 ",  
3/8 "et 7/16 ")



Tournevis à pointe  
cruciforme



Clés à fourche 7/16 "



Clé à cliquet 3/8 ", douilles  
standard 1/2 " et 7/16 ", douilles  
profondes 1/2 " et 7/16 "



Marteau à panne fendue



Maillet en caoutchouc  
— facultatif

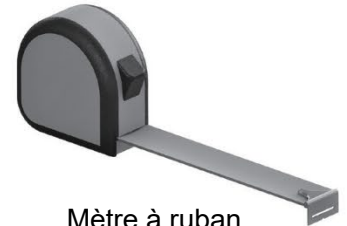

Mètre à ruban

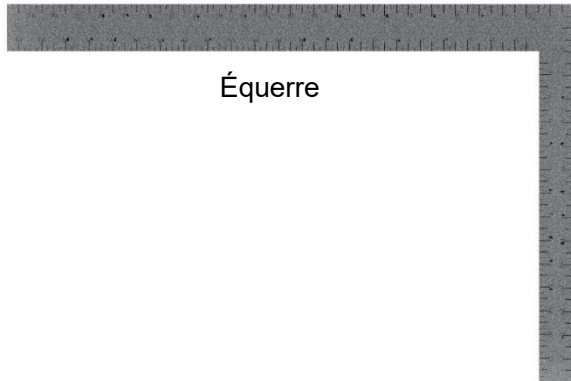

Équerre



Niveau 24 "

## ÉTAPE 3 DU PRÉ-MONTAGE — CHOIX DE LA MÉTHODE DE MONTAGE

Plusieurs types d'instructions de montage sont à votre disposition.

1. Manuel de montage imprimé inclus avec votre ensemble
2. Appli BILT — Instructions interactives en 3D
3. Combinaison du manuel imprimé et de l'application BILT (Remarque : Le nombre d'étapes peut différer entre les deux méthodes)



**BILT.**<sup>®</sup>

**Numérisez pour obtenir des instructions simples en 3D**

Téléchargez l'application BILT avant de commencer

Download on the App Store

GET IT ON Google Play

Hardware Needed

17

< || >

# ÉTAPE 1 — ASSEMBLAGE DE POUTRE

Qté	N° de pièce	Description
6	H101202	ASS. DE VIS À TÊTE CYLINDRIQUE TORX 1/4-20x3/4



**B04 ASSEMBLAGE DES POUTRES AVANT — A4M03510**  
(x1) 78 3/16"x5 1/4"x1 7/16" (36x134x1986)



**J1 SUPPORT D'ÉPISURE — A4M02230**  
(x1) 1 5/16"x5 3/16"x39 3/8" (33.2x131.2x1000)

- POUR FACILITER LE MONTAGE, NOUS RECOMMANDONS D'UTILISER DES CHEVALETS POUR LES ÉTAPES 1 À 12.

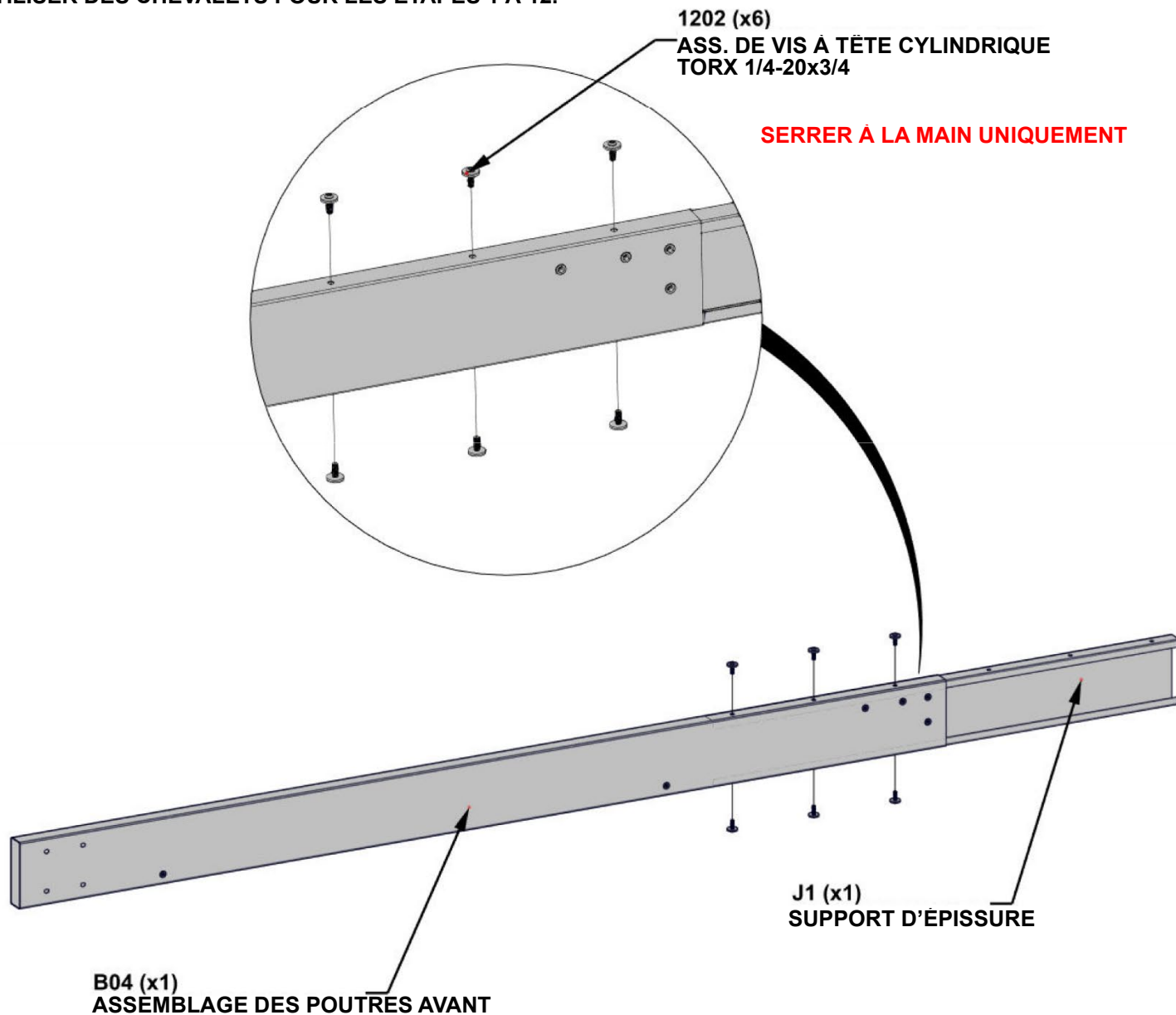

**LA POUTRE ET L'ÉPISURE DOIVENT ÊTRE ORIENTÉES COMME INDiqué CI-DESSUS. FAIRE COULISSER J1 DANS B04 ET ALIGNER TROIS TROUS EN HAUT ET EN BAS**

## ÉTAPE 2 — ASSEMBLAGE DE POUTRE

Qté	N° de pièce	Description
6	H101202	ASS. DE VIS À TÊTE CYLINDRIQUE TORX 1/4-20x3/4



**B03 ASSEMBLAGE DE POUTRE AVANT — A4M03509**  
(x1) 78 3/16"x5 1/4"x1 7/16" (36x134x1986)

- FAIRE COULISSER B03 DANS LE SUPPORT D'ÉPISURE. TAPOTER LES EXTRÉMITÉS DE L'ASSEMBLAGE AVEC UN MAILLET EN CAOUTCHOUC JUSQU'À CE QUE LE TROU SE FERME.

**1202 (x6)**  
ASS. DE VIS A TETE CYLINDRIQUE  
TORX 1/4-20x3/4

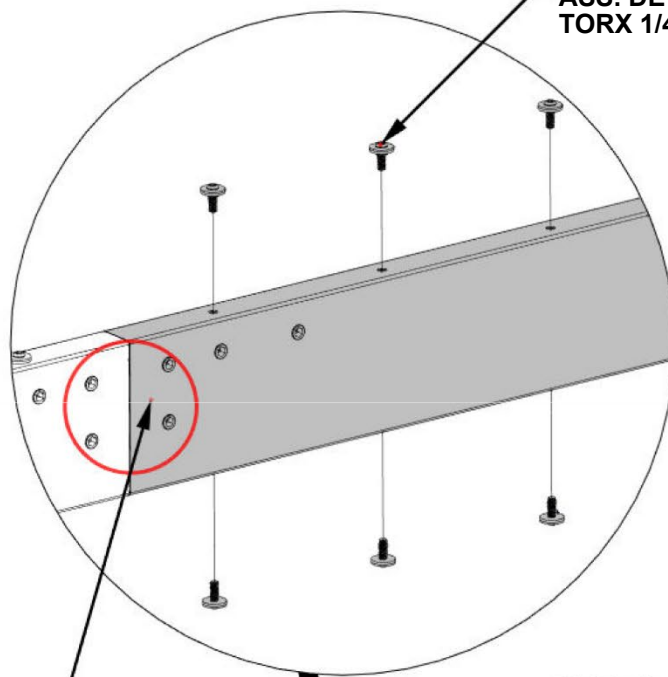

**SERRER TOUT LE MATÉRIEL**

**TOUS LES INSERTS FILETÉS  
SERONT DU MÊME CÔTÉ DE  
LA POUTRE**

**B03 (x1)**  
ASSEMBLAGE DES  
POUTRES AVANT

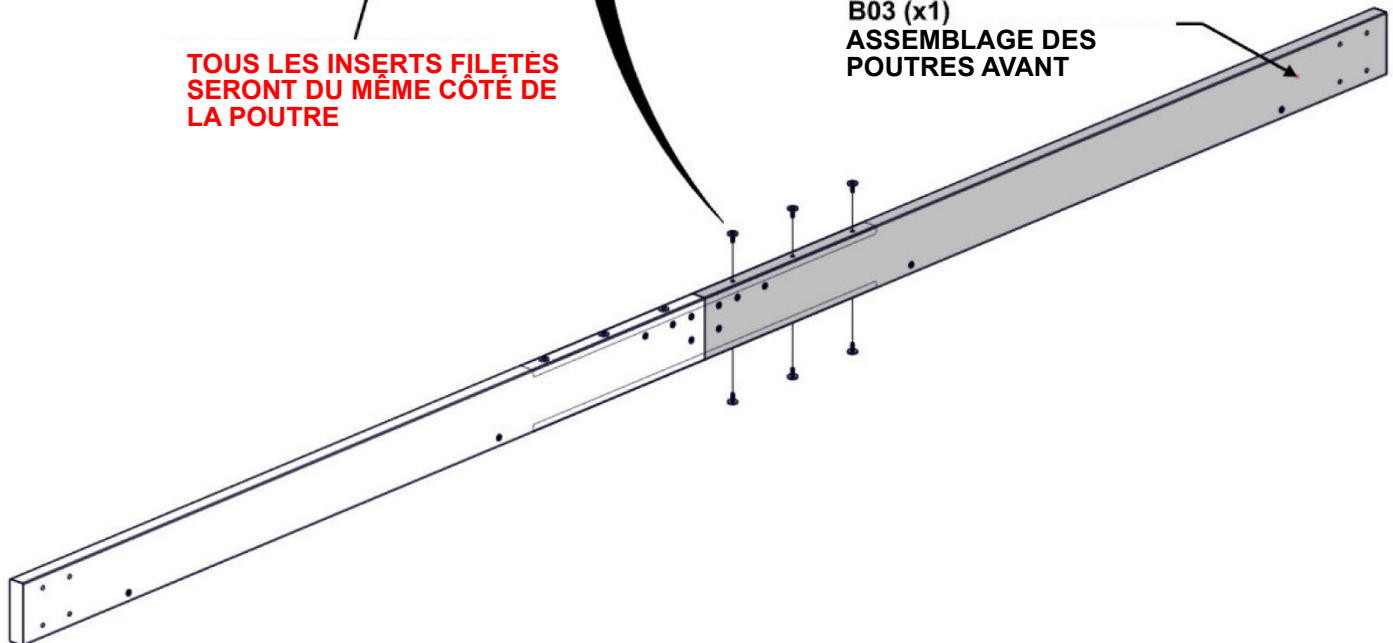

# ÉTAPE 3 — ASSEMBLAGE DE POUTRE

Qté	N° de pièce	Description
6	H101202	ASS. DE VIS À TÊTE CYLINDRIQUE TORX 1/4-20x3/4



**B06 ASSEMBLAGE DE POUTRE AVANT — A4M03512**  
(x1) 72"x5 1/4"x1 7/16" (36x134x1829)



**J1 SUPPORT D'ÉPISURE — A4M02230**  
(x1) 1 5/16"x5 3/16"x39 3/8" (33.2x131.2x1000)

1202 (x6)  
ASS. DE VIS À TÊTE CYLINDRIQUE  
TORX 1/4-20x3/4

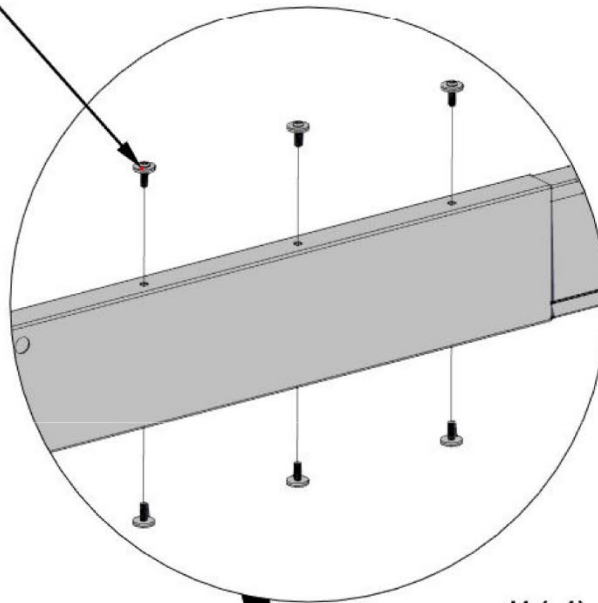

**SERRER À LA MAIN  
UNIQUEMENT**

J1 (x1)  
SUPPORT D'ÉPISURE

B06 (x1)  
ASSEMBLAGE DES POUTRES  
AVANT

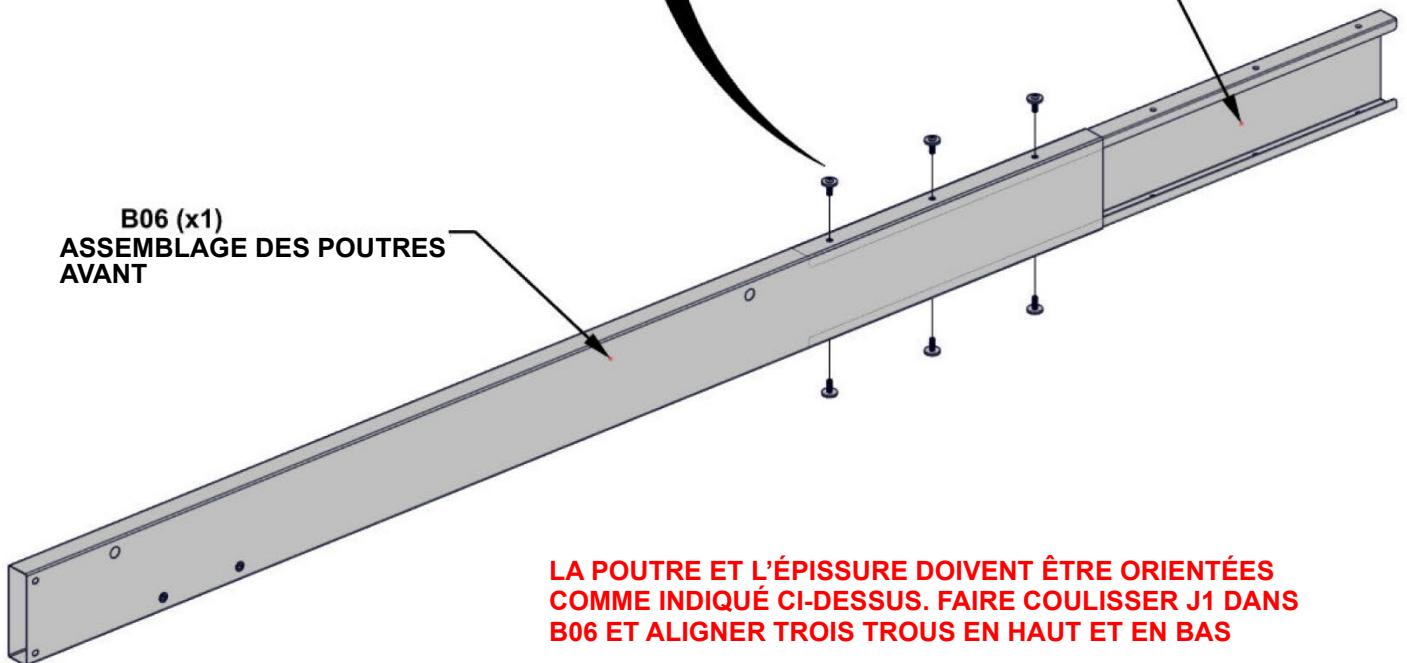

**LA POUTRE ET L'ÉPISURE DOIVENT ÊTRE ORIENTÉES  
COMME INDICÉ CI-DESSUS. FAIRE COULISSER J1 DANS  
B06 ET ALIGNER TROIS TROUS EN HAUT ET EN BAS**

# ÉTAPE 4 — ASSEMBLAGE DE POUTRE

Qté	N° de pièce	Description
6	H101202	ASS. DE VIS À TÊTE CYLINDRIQUE TORX 1/4-20x3/4



**B05 ASSEMBLAGE DES POUTRES AVANT — A4M03511**  
(x1) 72"x5 1/4"x1 7/16" (36x134x1829)

- FAIRE COULISSER B05 DANS LE SUPPORT D'ÉPISURE.  
TAPOTER LES EXTRÉMITÉS DE L'ASSEMBLAGE AVEC UN MAILLET  
EN CAOUTCHOUC JUSQU'À CE QUE LE TROU SE FERME.

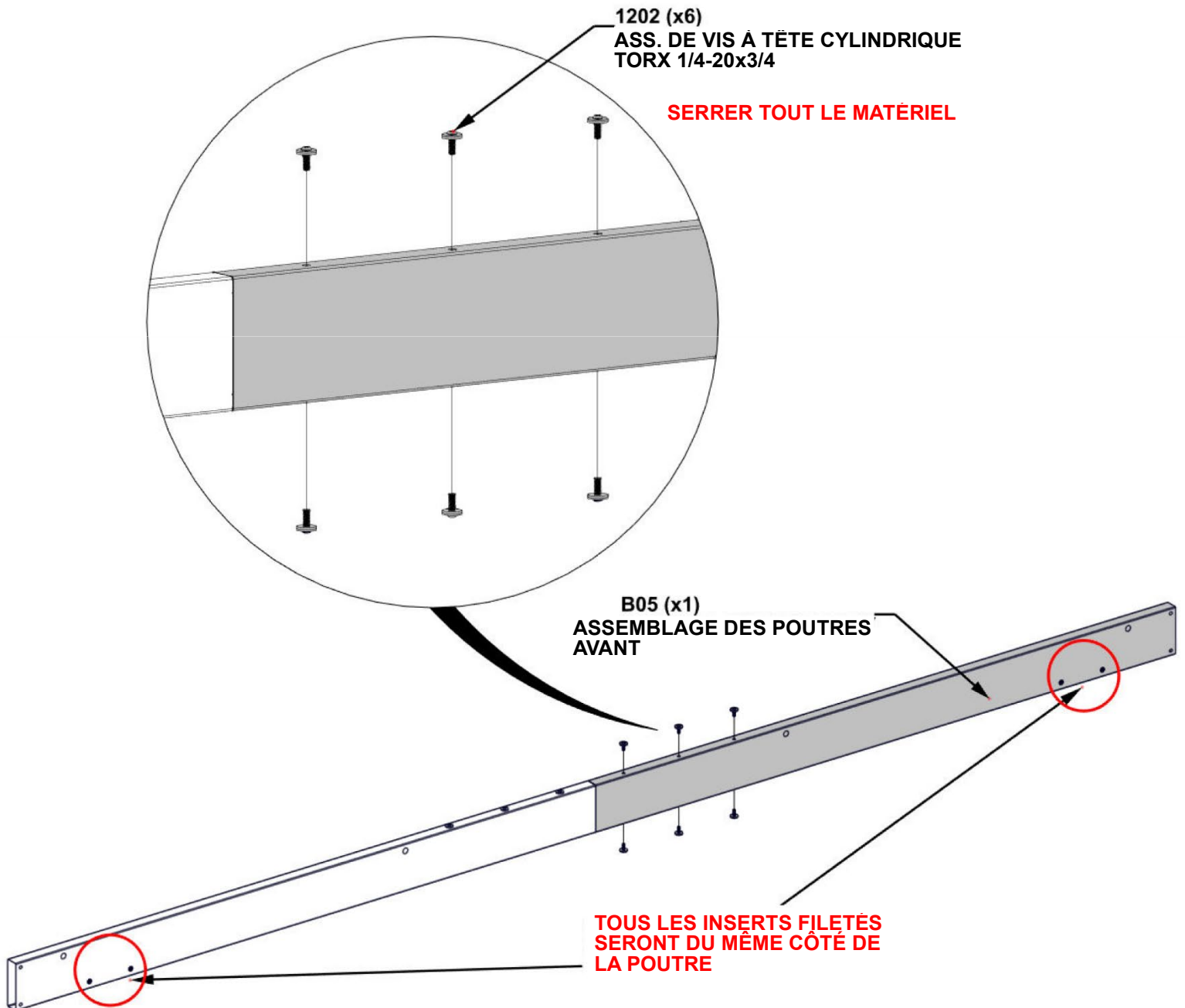

# ÉTAPE 5 — ASSEMBLAGE DE POUTRE

Qté	N° de pièce	Description
4	H101103	VIS À DOUILLE TORX 1/4-20

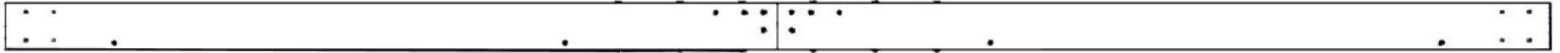

ÉTAPES 1 À 2 DE L'ASSEMBLAGE DE POUTRE SUPÉRIEURE

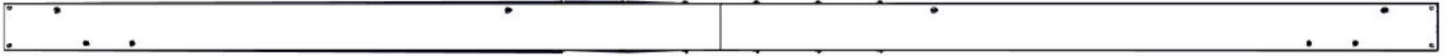

ÉTAPES 3 À 4 DE L'ASSEMBLAGE DE POUTRE INFÉRIEURE

- ALIGNER LES TROUS TRAVERSANTS DE L'ASSEMBLAGE DE POUTRE INFÉRIEURE AVEC LES INSERTS FILETÉS DE L'ASSEMBLAGE DE POUTRE SUPÉRIEURE

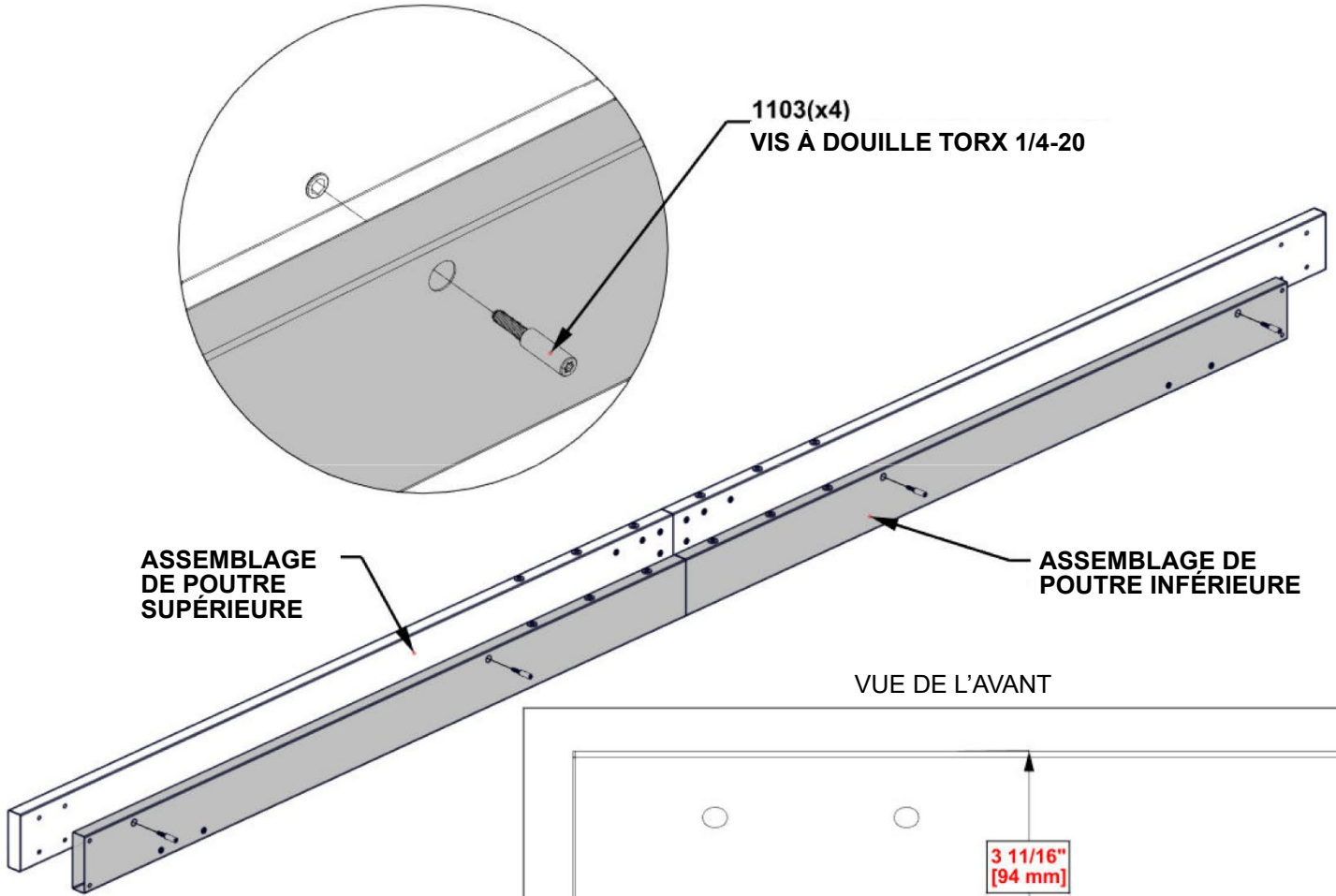

VUE DE L'AVANT

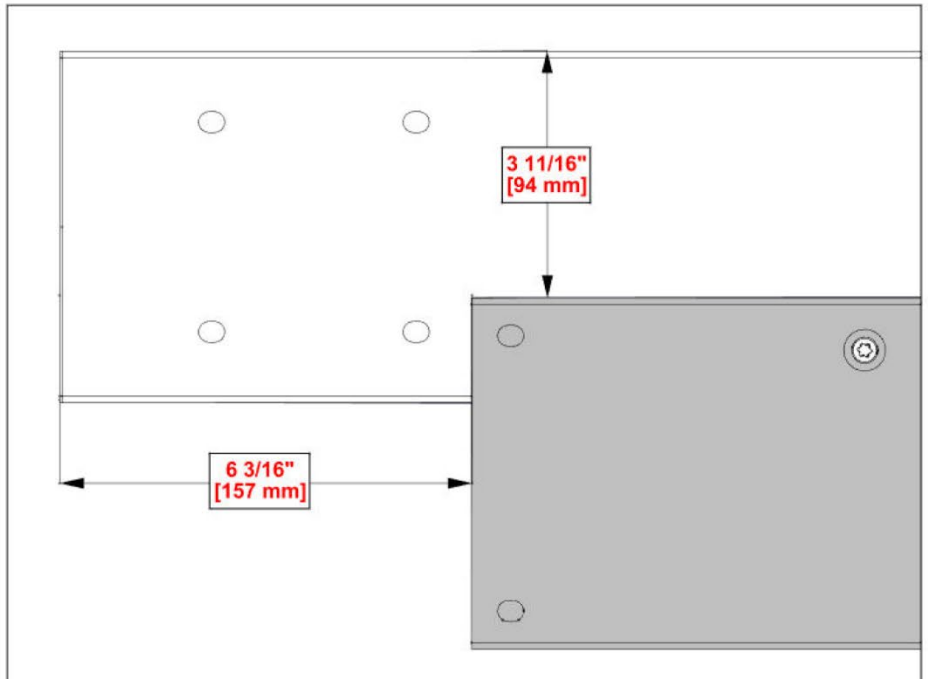

**LES DIMENSIONS SONT LES MÊMES AUX DEUX EXTRÉMITÉS ET SONT ESSENTIELLES POUR L'ASSEMBLAGE DES POUTRES**

**RÉPÉTER LES ÉTAPES 1 À 5 DE  
L'ASSEMBLAGE DE POUTRE**

# ÉTAPE 6 — ASSEMBLAGE DE POTEAU

Qté	N° de pièce	Description
4	H101202	ASS. DE VIS À TÊTE CYLINDRIQUE TORX 1/4-20x3/4

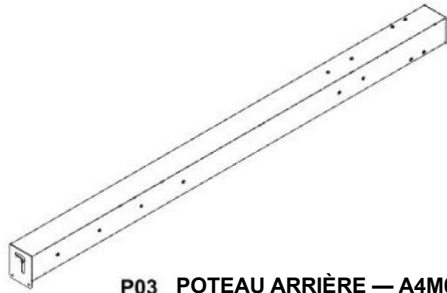

**P03 POTEAU ARRIÈRE — A4M03505**  
(x1) 89 9/16"x6 1/8"x4 3/4" (120x155x2275)



**J4 SUPPORT DE POUTRE — A4M02990**  
(x2) 1"x1 5/16"x5 1/16" (25x33.2x128)

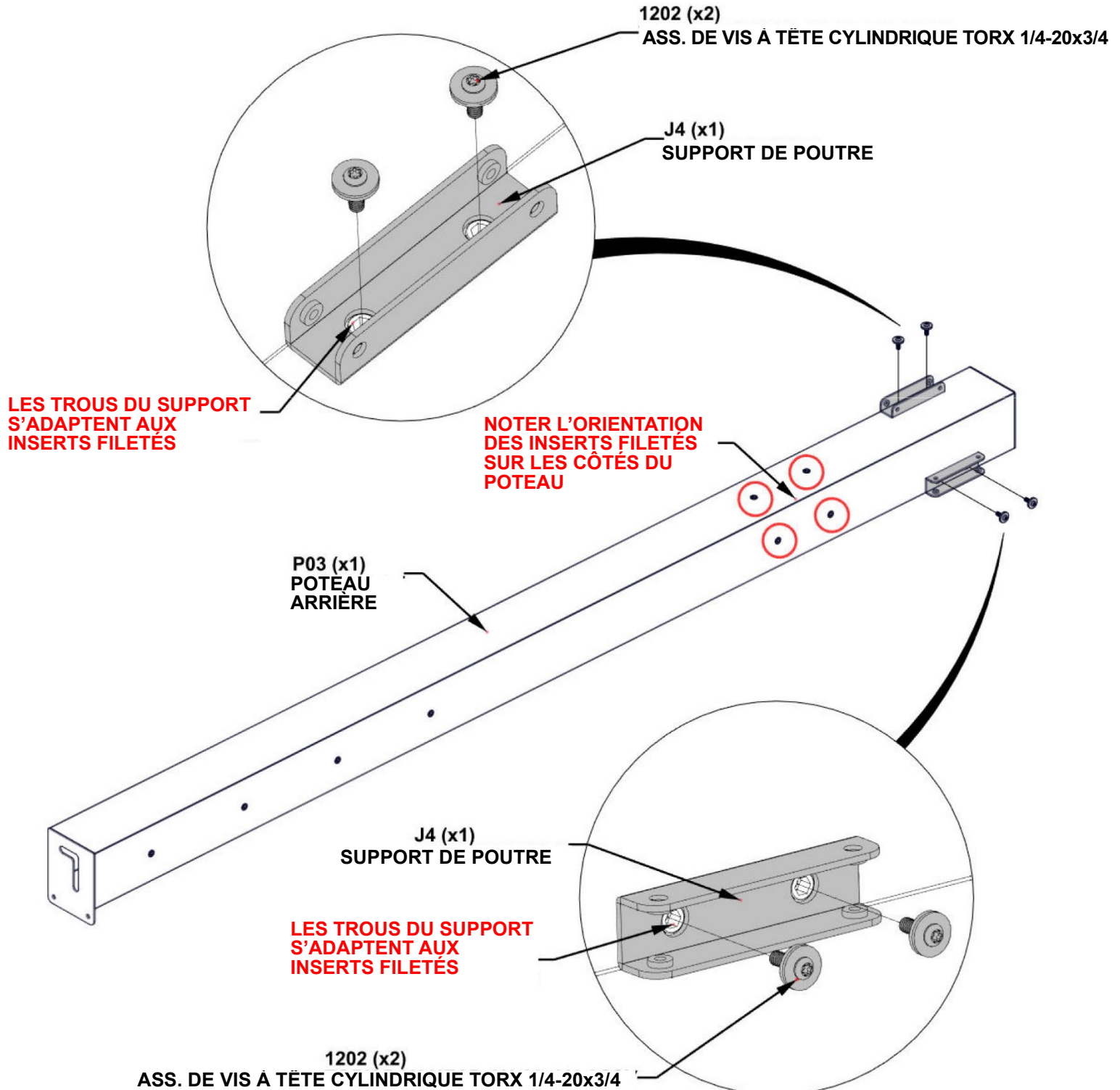

# ÉTAPE 7 — ASSEMBLAGE DE POTEAU

Qté	N° de pièce	Description
4	H101202	ASS. DE VIS À TÊTE CYLINDRIQUE TORX 1/4-20x3/4

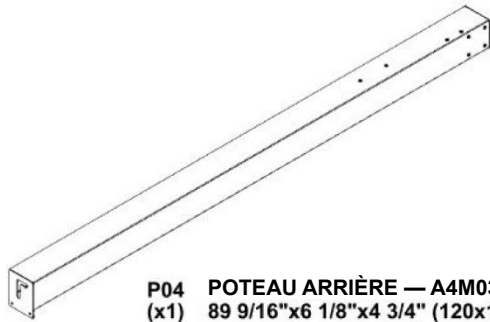

**P04 POTEAU ARRIÈRE — A4M03506**  
(x1) 89 9/16"x6 1/8"x4 3/4" (120x155x2275)



**J4 SUPPORT DE POUTRE — A4M02990**  
(x2) 1"x1 5/16"x5 1/16" (25x33.2x128)

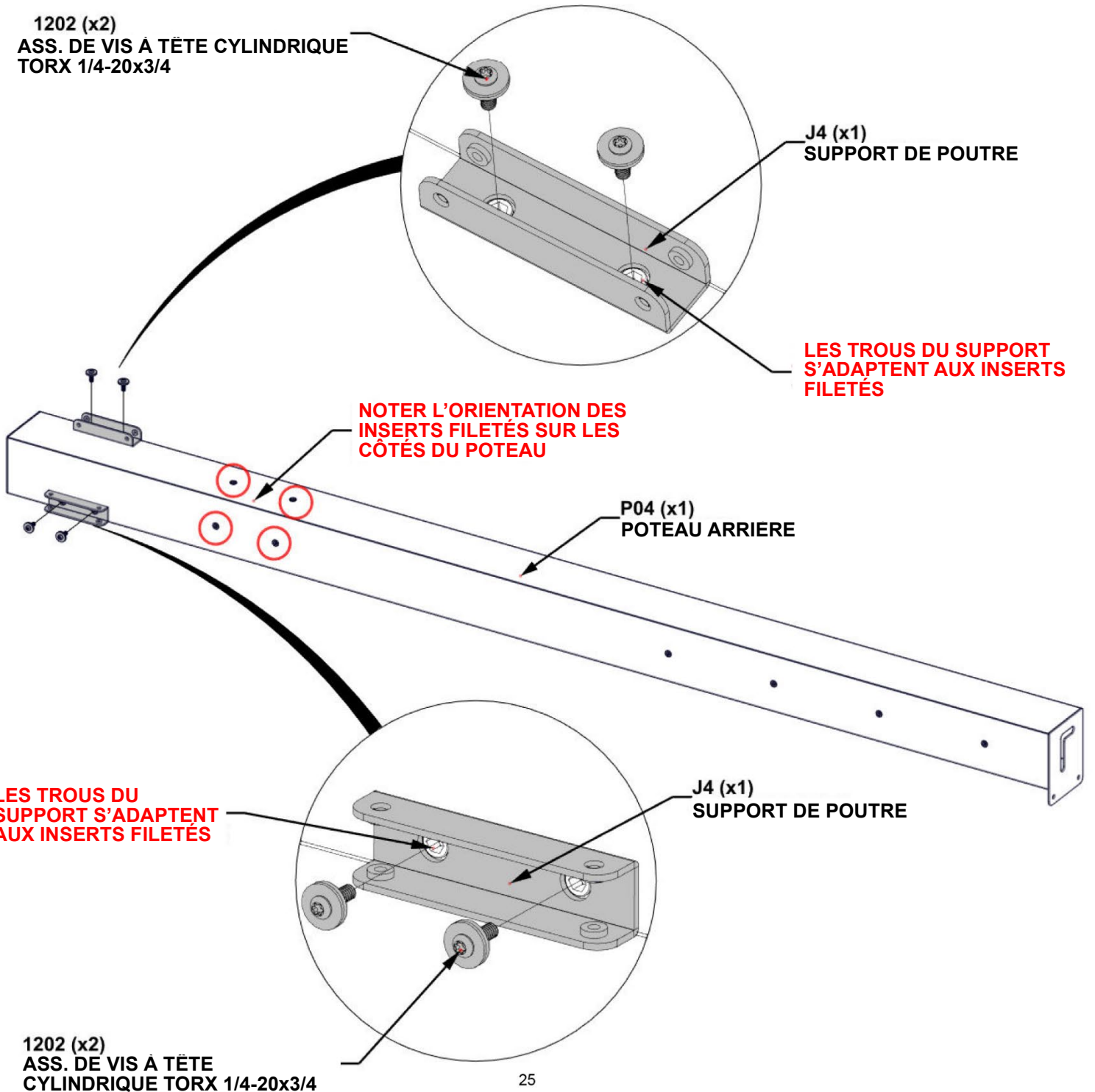

# ÉTAPE 8A — ASSEMBLAGE DE CADRE

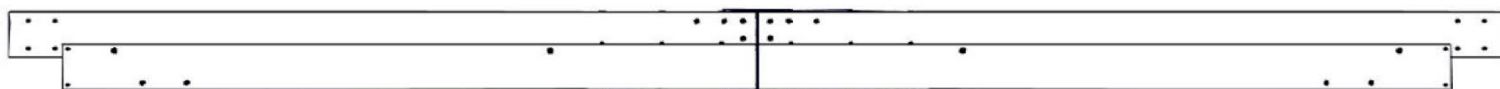

ASSEMBLAGE DE POUTRE DES ÉTAPES 1 À 5

- FAIRE COULISSER CHAQUE ASSEMBLAGE DE POTEAU  
DANS L'ASSEMBLAGE DE POUTRE DES ÉTAPES 1 À 5.

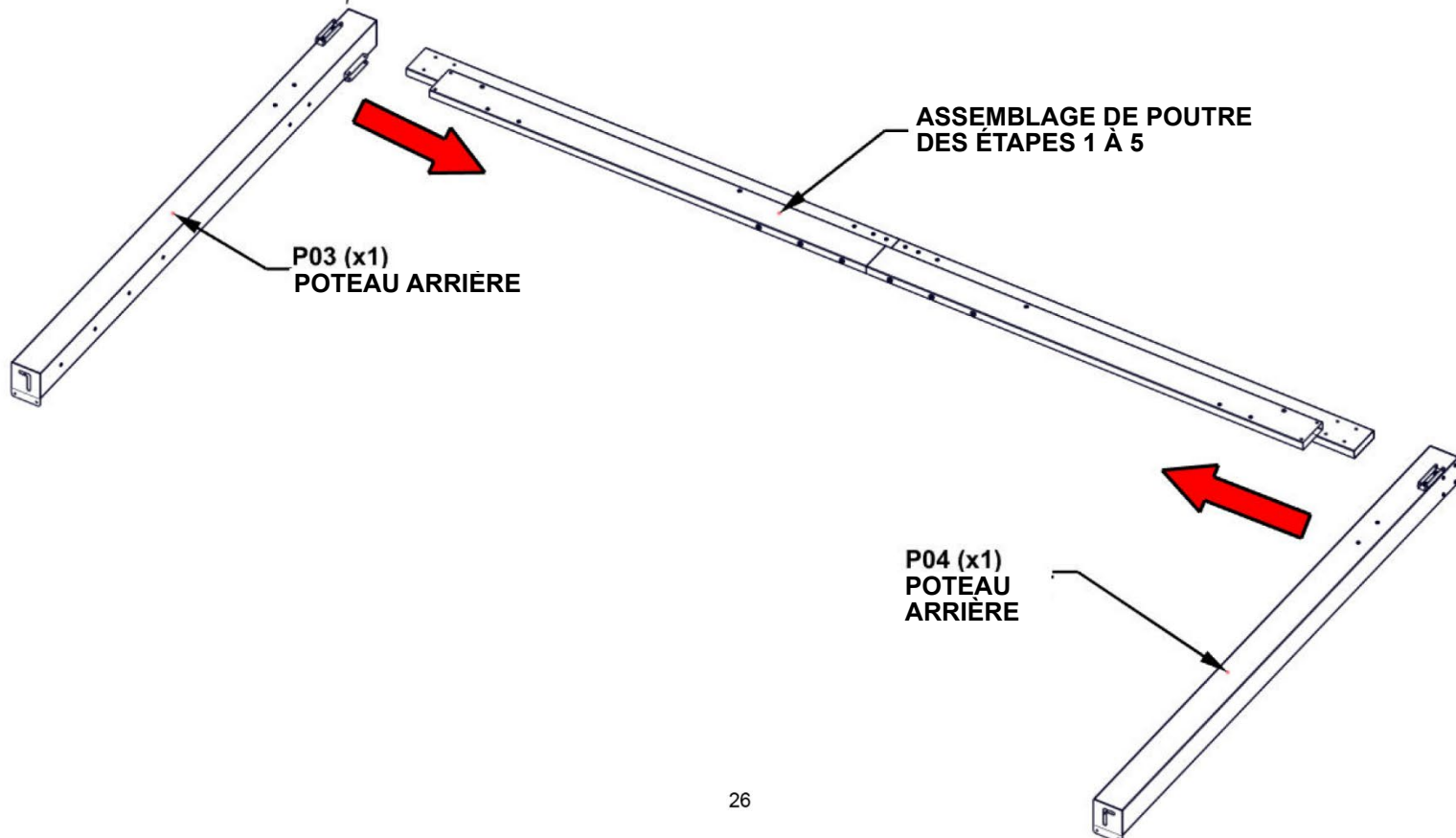
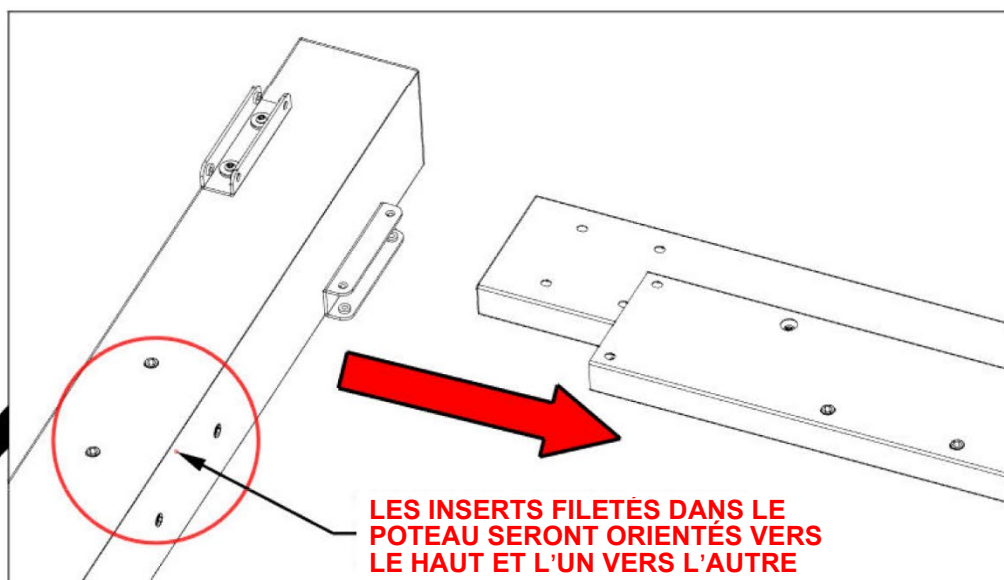

# ÉTAPE 8B — ASSEMBLAGE DE CADRE

Qté	N° de pièce	Description
4	H101202	ASS. DE VIS À TÊTE CYLINDRIQUE TORX 1/4-20x3/4

1202 (x4)  
ASS. DE VIS À TÊTE CYLINDRIQUE  
TORX 1/4-20x3/4

**SERRER À LA MAIN UNIQUEMENT**

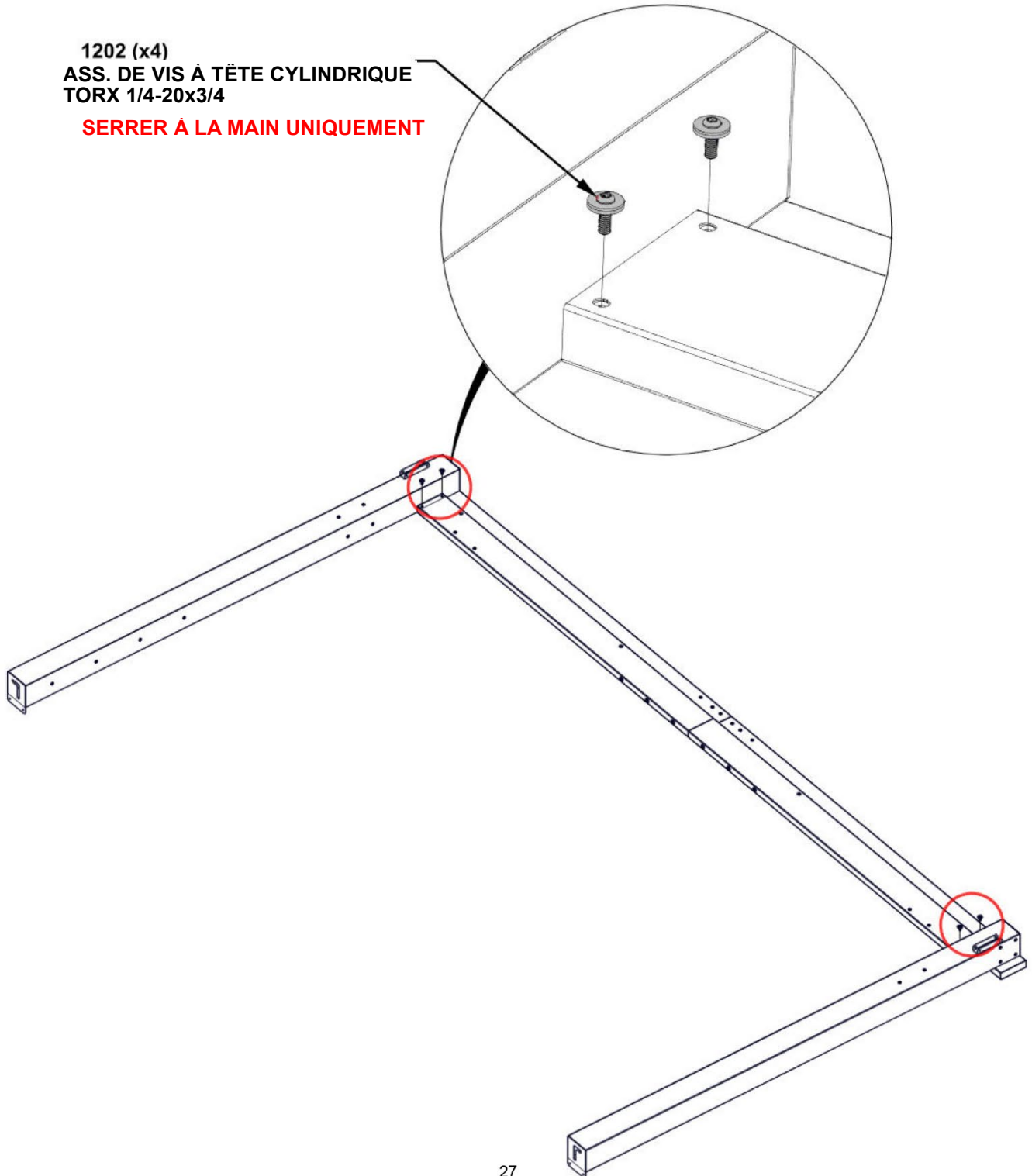

# ÉTAPE 8C — ASSEMBLAGE DE CADRE

Qté	N° de pièce	Description
8	H101202	ASS. DE VIS À TÊTE CYLINDRIQUE TORX 1/4-20x3/4



**C01 ASSEMBLAGE D'ENCORBELLEMENT — A4M03525**  
(x1) 21 13/16"x5 1/4"x2 3/4" (70x134x553.5)



**C02 ASSEMBLAGE D'ENCORBELLEMENT — A4MQ3526**  
(x1) 21 13/16"x5 1/4"x2 3/4" (70x134x553.5)

- **FIXER LES ENCORBELLEMENTS À LA POUTRE ET AU POTEAU.**
- **METTRE D'ÉQUERRE SELON LES BESOINS AVANT DE SERRER TOUT LE MATÉRIEL DES ÉTAPES PRÉCÉDENTES.**

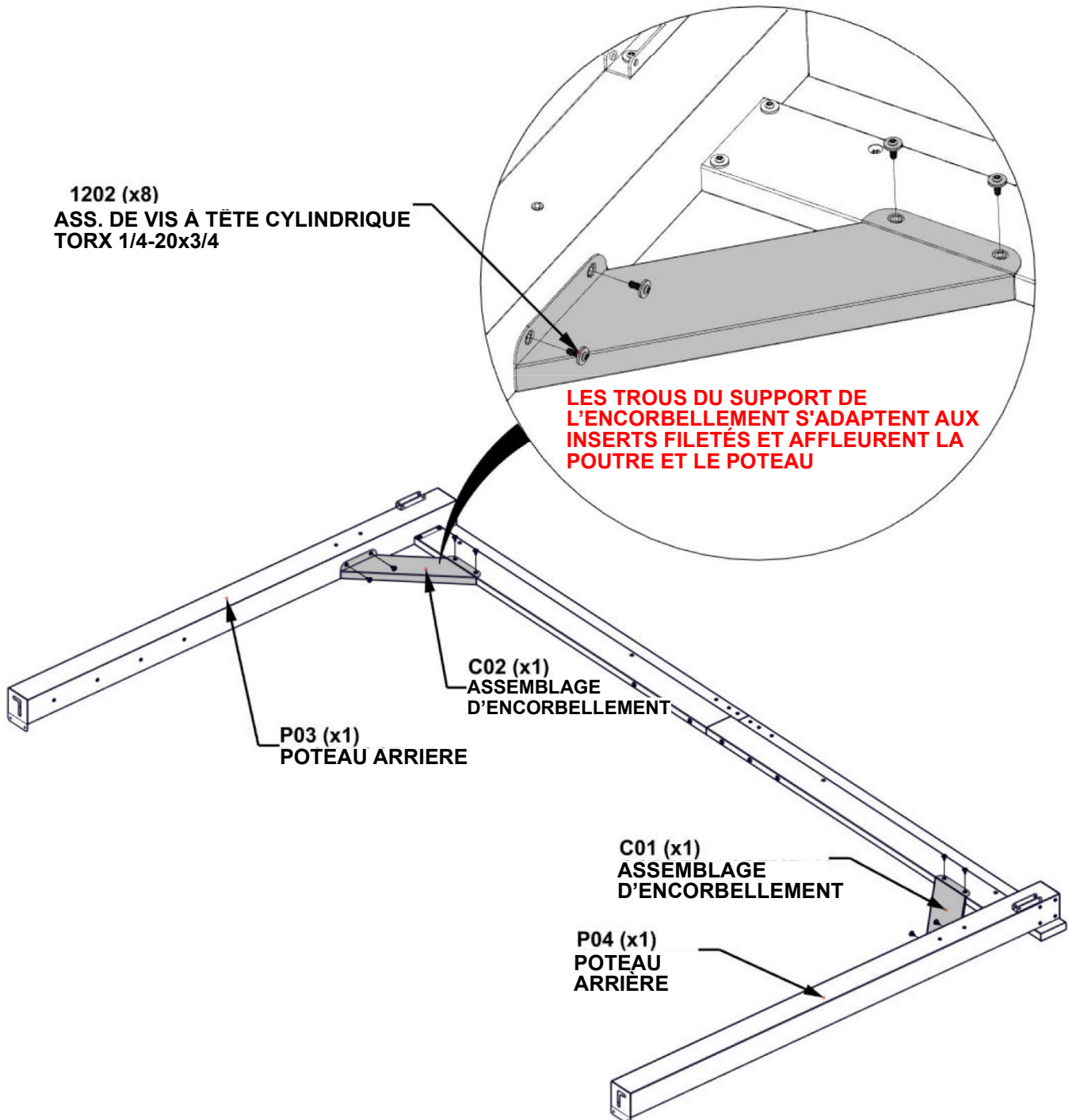

# ÉTAPE 8D — ASSEMBLAGE DE CADRE

Qté	Qté	Qté
8	H101103	VIS À DOUILLE TORX 1/4-20

- AVEC UNE PERSONNE SUPPLÉMENTAIRE, RETOURNER L'ASSEMBLAGE DE POTEAU ET DE POUTRE

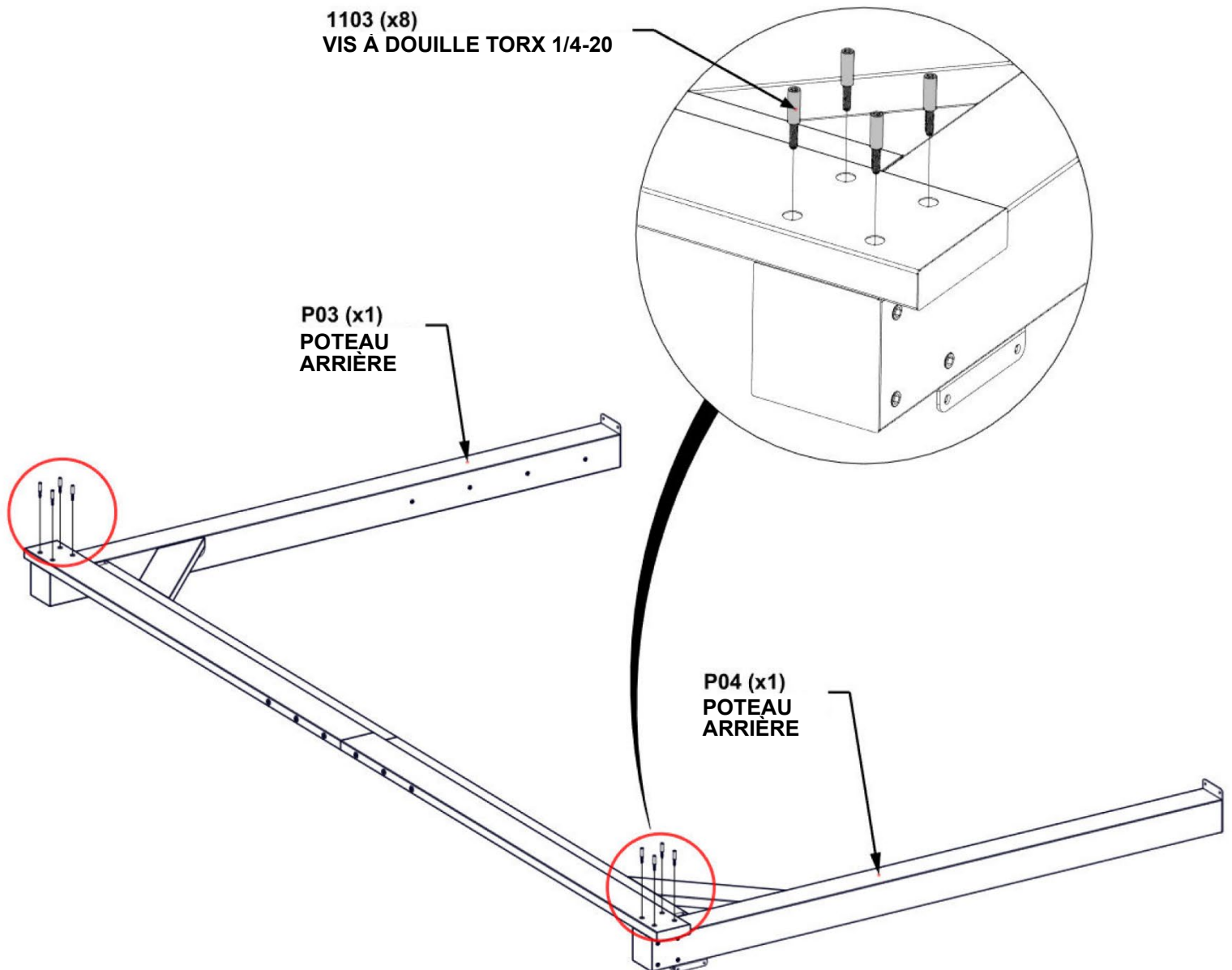

# ÉTAPE 9 — ASSEMBLAGE DE POUTRE

Qté	N° de pièce	Description
3	H101103	VIS À DOUILLE TORX 1/4-20



**B17 ASSEMBLAGE DE POUTRE LATÉRALE — A4M03648**  
(x1) 64 15/16"x5 5/16"x1 7/16" (36x135.50x1649)



**B18 ASSEMBLAGE DE POUTRE LATÉRALE — A4M03649**  
(x1) 55 9/16"x5 1/4"x1 1/2" (37.50x134x1411)

- ALIGNER LES TROUS TRAVERSANTS DE LA POUTRE B18 AVEC LES INSERTS FILETÉS DE LA POUTRE B17.

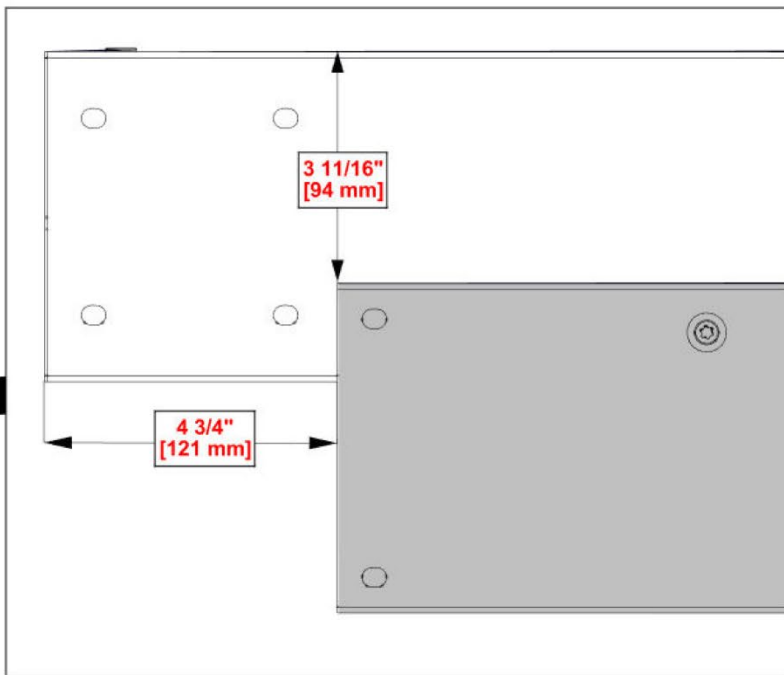
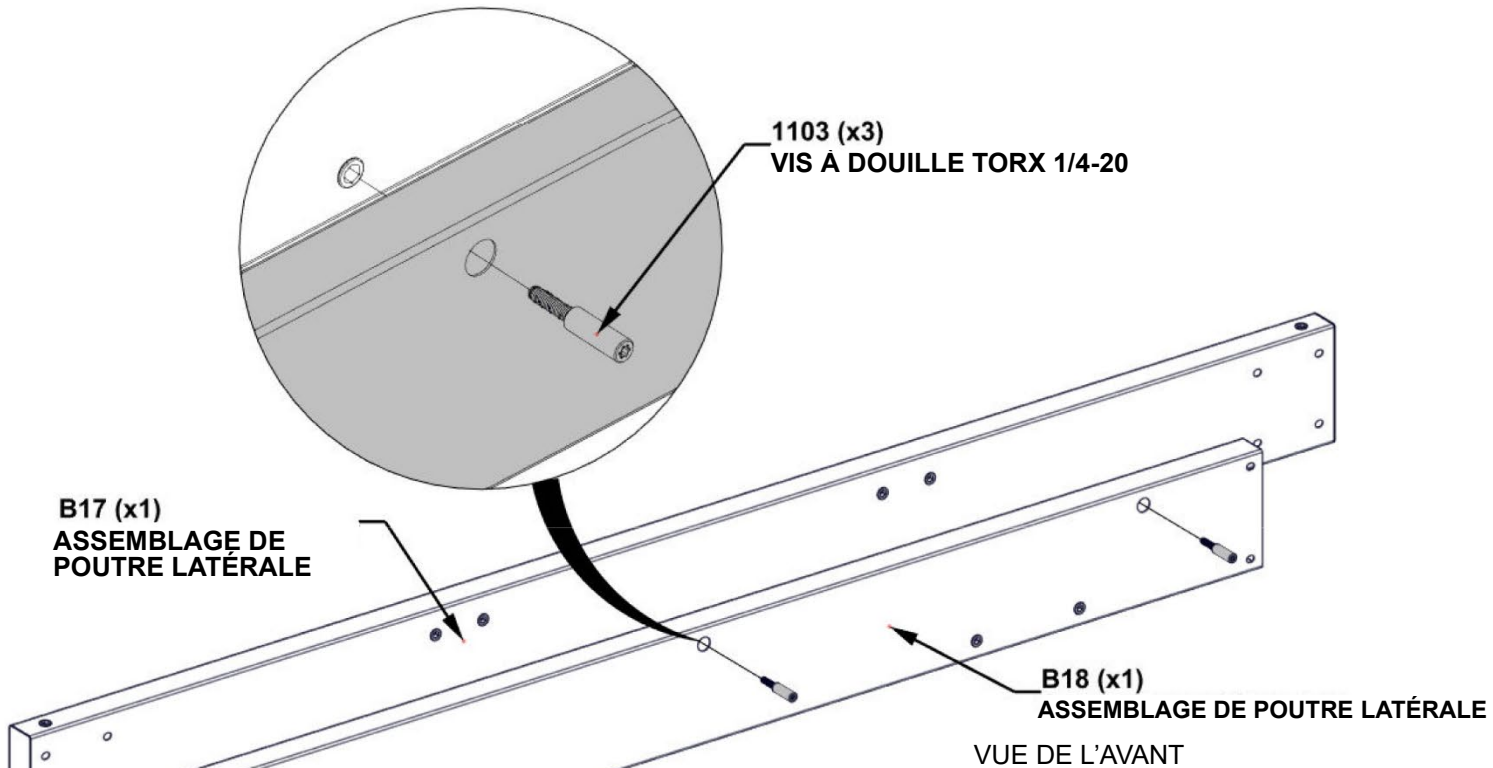

**LES DIMENSIONS SONT LES MÊMES AUX DEUX EXTRÉMITÉS ET SONT ESSENTIELLES POUR L'ASSEMBLAGE DES POUTRES**

# ÉTAPE 10 — ASSEMBLAGE DE POUTRE

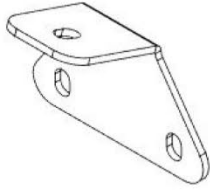

Qté	N° de pièce	Description
4	H101202	ASS. DE VIS À TÊTE CYLINDRIQUE TORX 1/4-20x3/4

**J5** SUPPORT DE CHEVRON — A4M03803  
(x2) 3 5/8"x2 11/16"x2 1/16" (52x68x91.5)

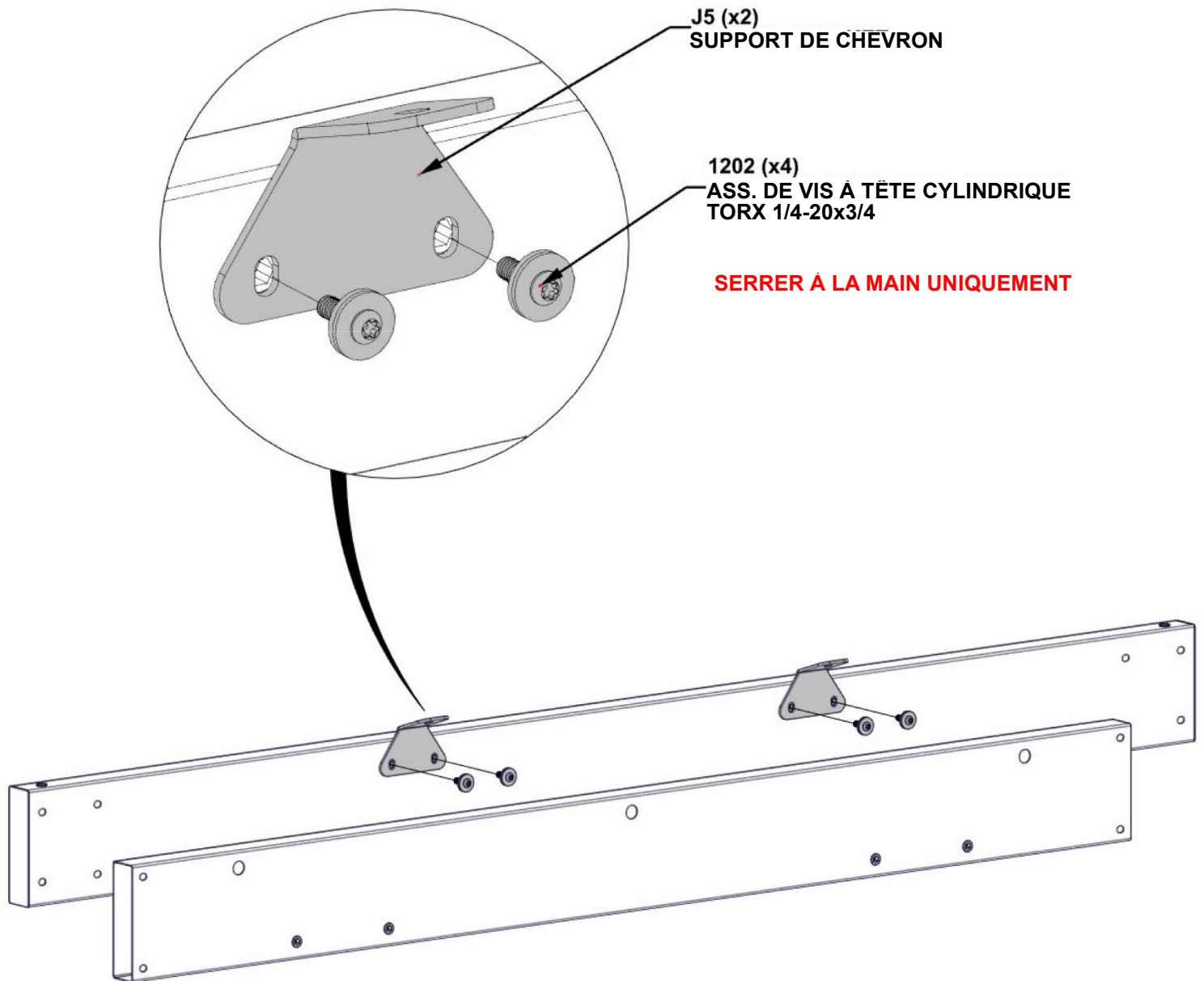

**J5 (x2)**  
SUPPORT DE CHEVRON

**1202 (x4)**  
ASS. DE VIS À TÊTE CYLINDRIQUE  
TORX 1/4-20x3/4

**SERRER À LA MAIN UNIQUEMENT**

**RÉPÉTER LES ÉTAPES 9 À 10 DE  
L'ASSEMBLAGE DE POUTRE**

# ÉTAPE 11 — ASSEMBLAGE DE POTEAU

Qté	N° de pièce	Description
4	H101202	ASS. DE VIS À TÊTE CYLINDRIQUE TORX 1/4-20x3/4

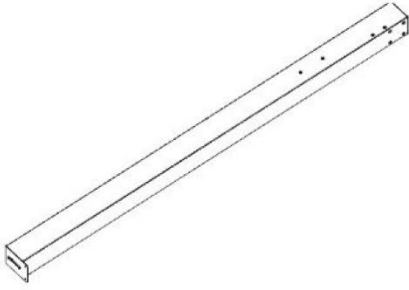

**P05** POTEAU AVANT — A4M03646  
(x1) 89 9/16"x6 1/8"x4 3/4" (120x155x2275)

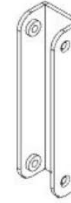

**J4** SUPPORT DE POUTRE — A4M02990  
(x2) 1"x1 5/16"x5 1/16" (25x33.2x128)

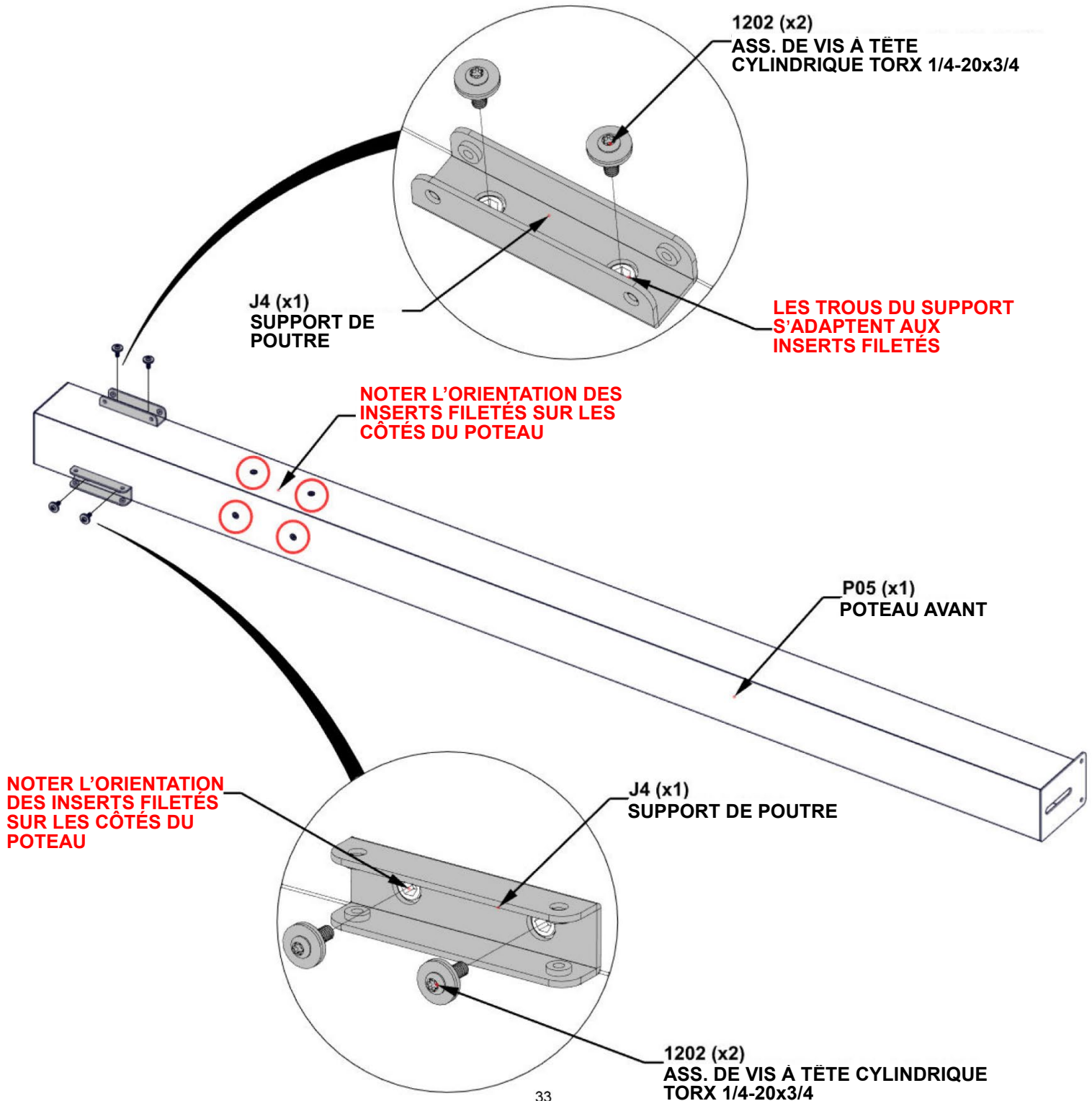

# ÉTAPE 12A — ASSEMBLAGE DE CADRE

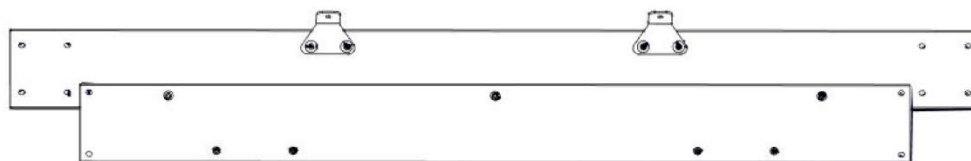

ASSEMBLAGE DE POUTRE DES ÉTAPES 9 À 10

- FAIRE COULISSER L'ASSEMBLAGE DE POTEAU DE L'ÉTAPE 11 DANS L'ASSEMBLAGE DE POUTRE DES ÉTAPES 9 À 10.

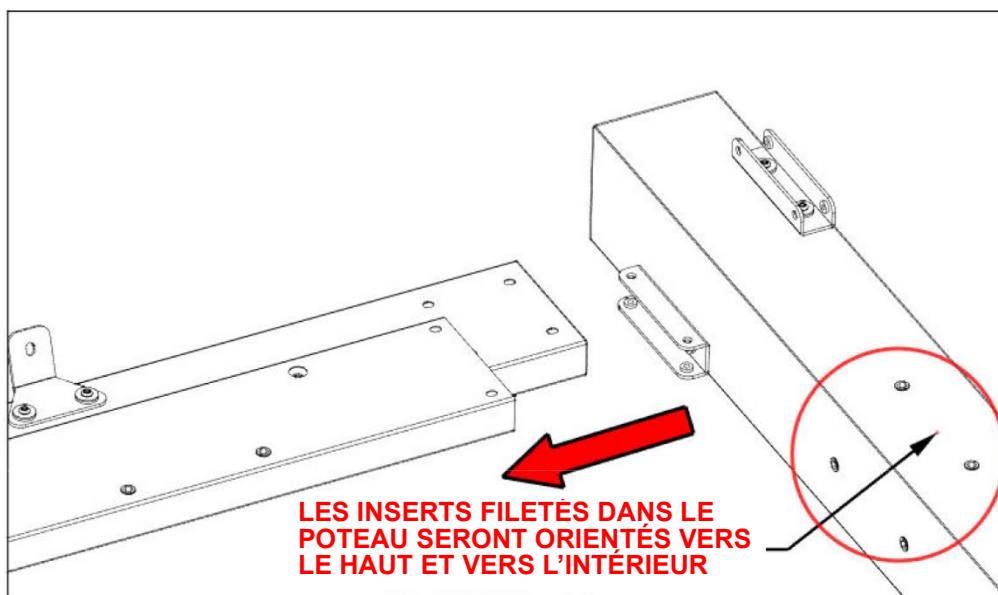

LES INSERTS FILETÉS DANS LE POTEAU SERONT ORIENTÉS VERS LE HAUT ET VERS L'INTÉRIEUR

ÉTAPES 9 À 10 DE L'ASSEMBLAGE DE POUTRE

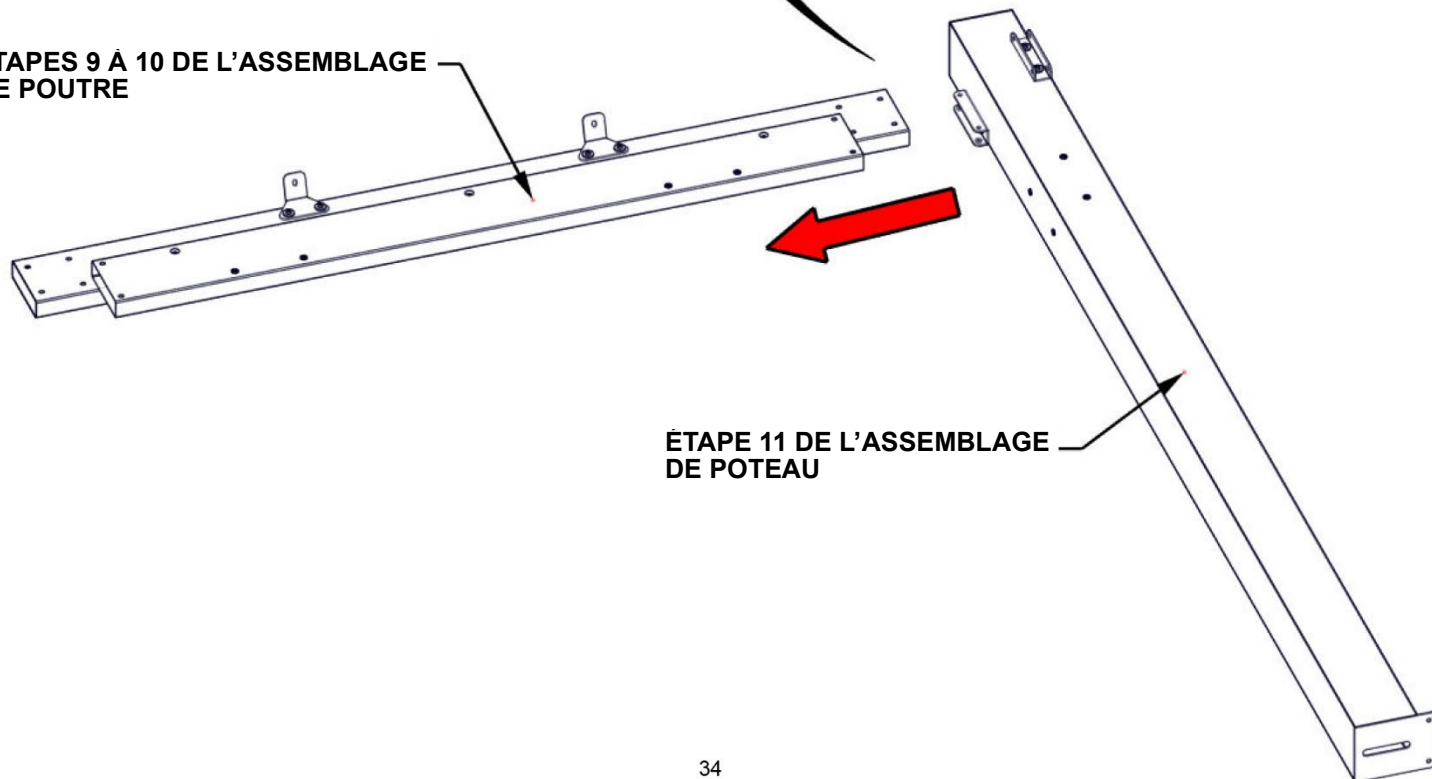

ÉTAPE 11 DE L'ASSEMBLAGE DE POTEAU

# ÉTAPE 12B — ASSEMBLAGE DE CADRE

Qté	N° de pièce	Description
2	H101202	ASS. DE VIS À TÊTE CYLINDRIQUE TORX 1/4-20x3/4

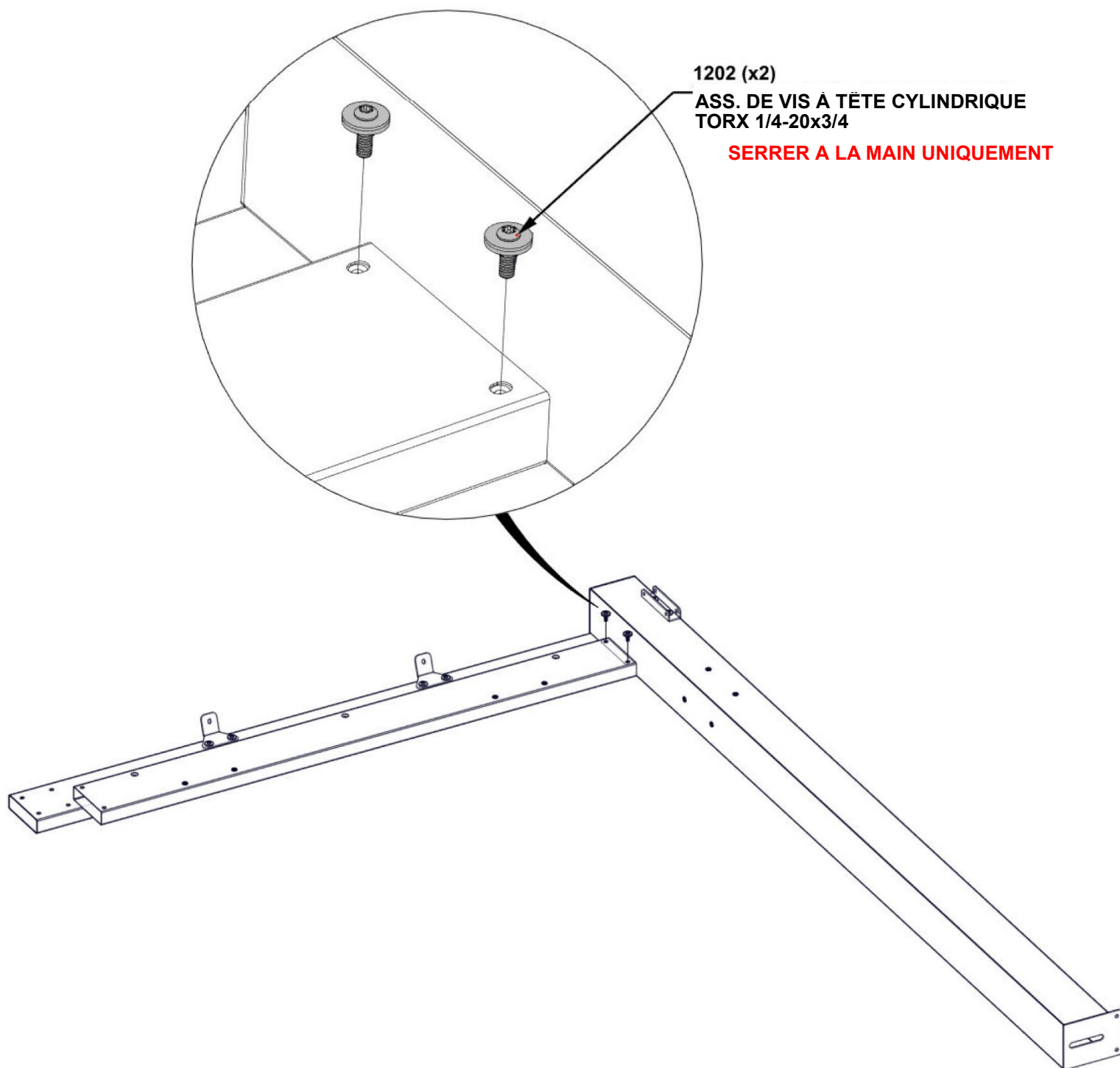

# ÉTAPE 12C — ASSEMBLAGE DE CADRE

Qté	N° de pièce	Description
4	H101202	ASS. DE VIS À TÊTE CYLINDRIQUE TORX 1/4-20x3/4



**C01 ASSEMBLAGE D'ENCORBELLEMENT — A4M03525**  
(x1) 21 13/16"x5 1/4"x2 3/4" (70x134x553.5)

- FIXER L'ENCORBELLEMENT À LA POUTRE ET AU POTEAU.
- METTRE D'ÉQUERRE SELON LES BESOINS AVANT DE SERRER TOUT LE MATÉRIEL DES ÉTAPES PRÉCÉDENTES.

1202 (x4)  
ASS. DE VIS À TÊTE CYLINDRIQUE  
TORX 1/4-20x3/4

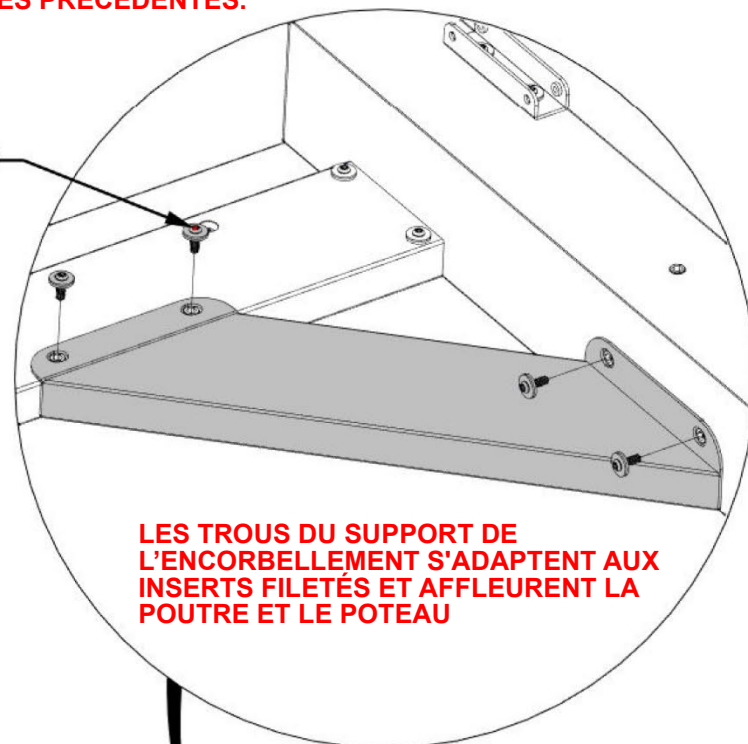

LES TROUS DU SUPPORT DE  
L'ENCORBELLEMENT S'ADAPTENT AUX  
INSERTS FILETÉS ET AFFLEURENT LA  
POUTRE ET LE POTEAU

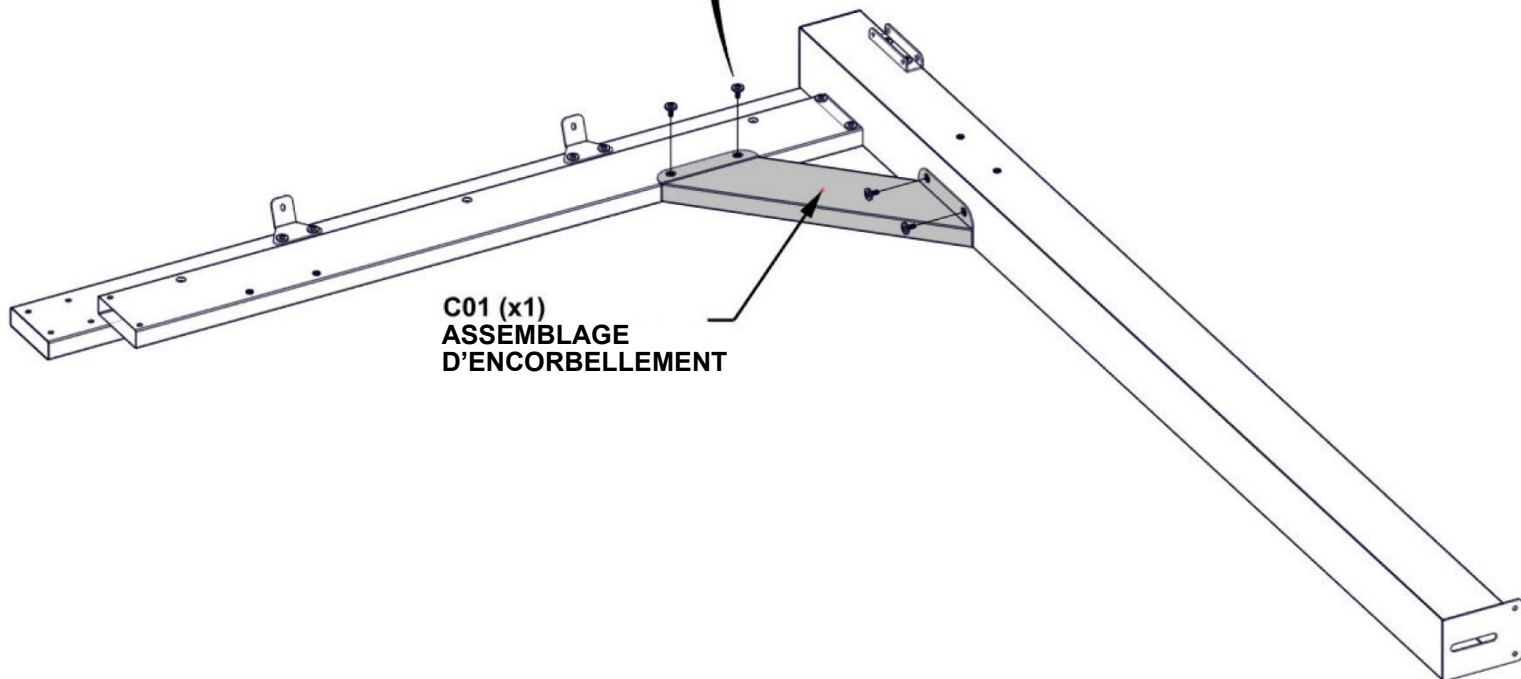

**C01 (x1)**  
ASSEMBLAGE  
D'ENCORBELLEMENT

# ÉTAPE 12D — ASSEMBLAGE DE CADRE

Qté	N° de pièce	Description
4	H101103	VIS À DOUILLE TORX 1/4-20

- AVEC UNE PERSONNE SUPPLEMENTAIRE, RETOURNER L'ASSEMBLAGE DE POTEAU ET DE POUTRE

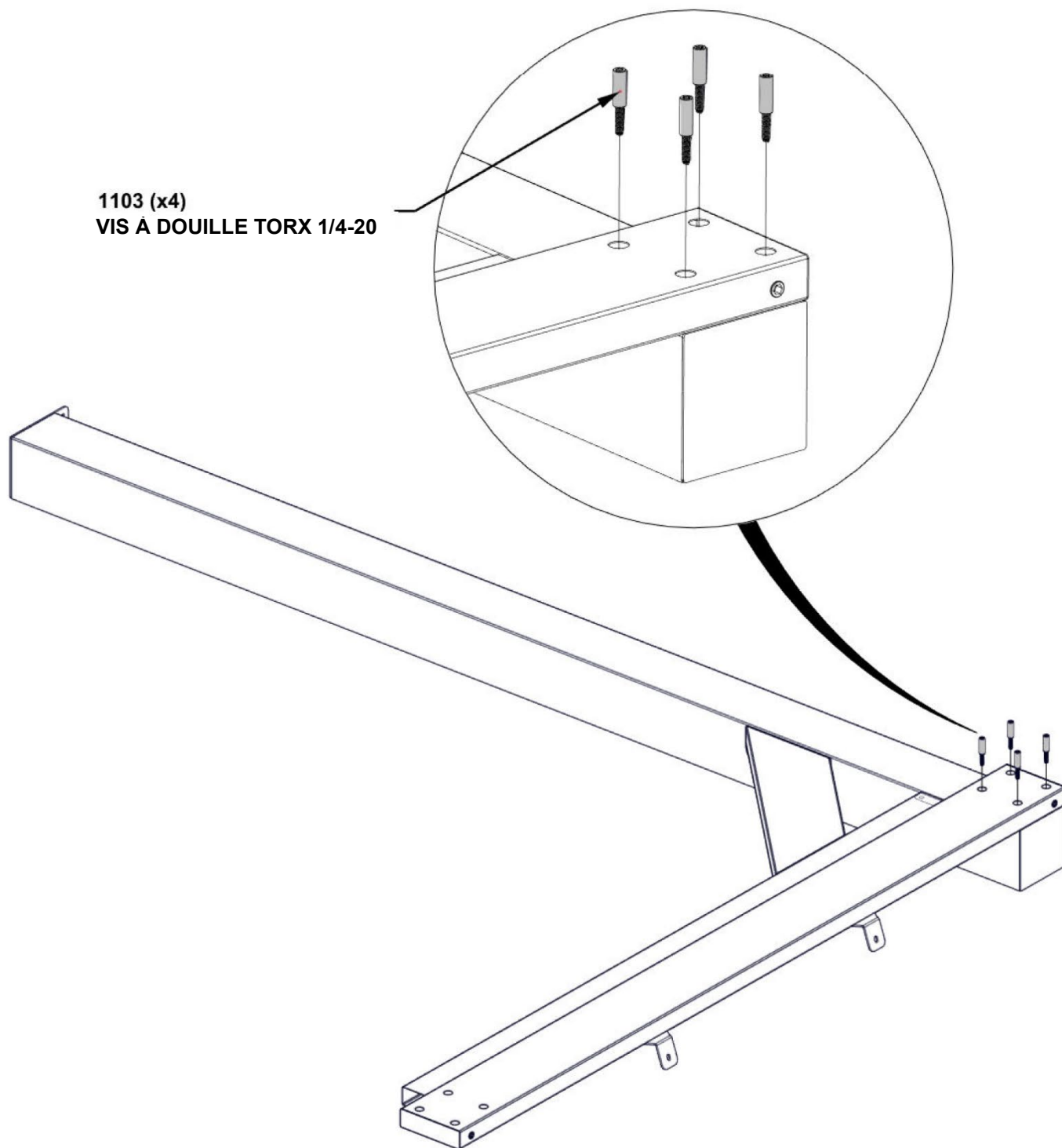

# ÉTAPE 13A — ASSEMBLAGE DE CADRE

- AVEC AU MOINS TROIS AUTRES PERSONNES, FIXER LES ASSEMBLAGES DE POUTRE ET DE POTEAU EN LES FAISANT COULISSER EN PLACE.

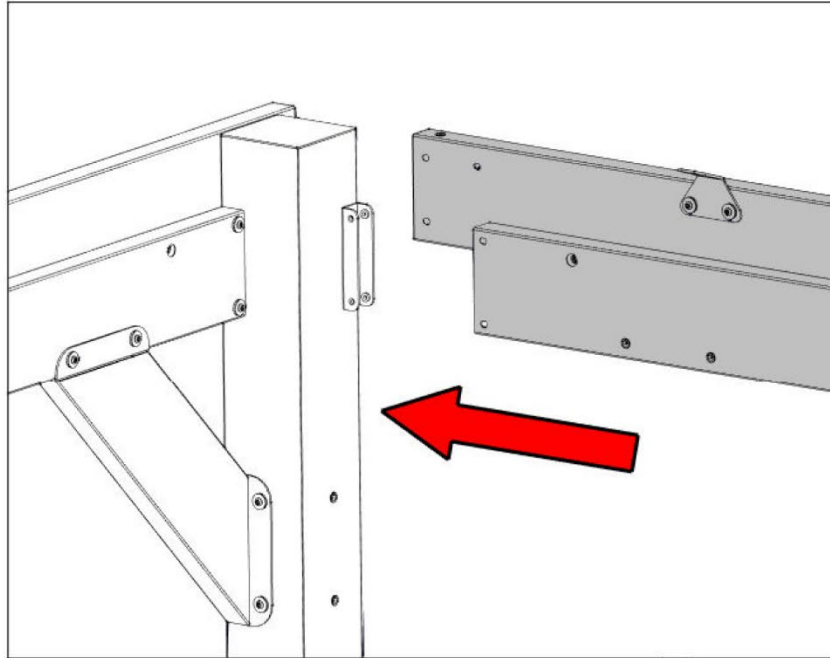

ETAPES 6 A 8 DE L'ASSEMBLAGE DE POUTRE ET DE POTEAU

ETAPES 11 A 12 DE L'ASSEMBLAGE DE POUTRE ET DE POTEAU

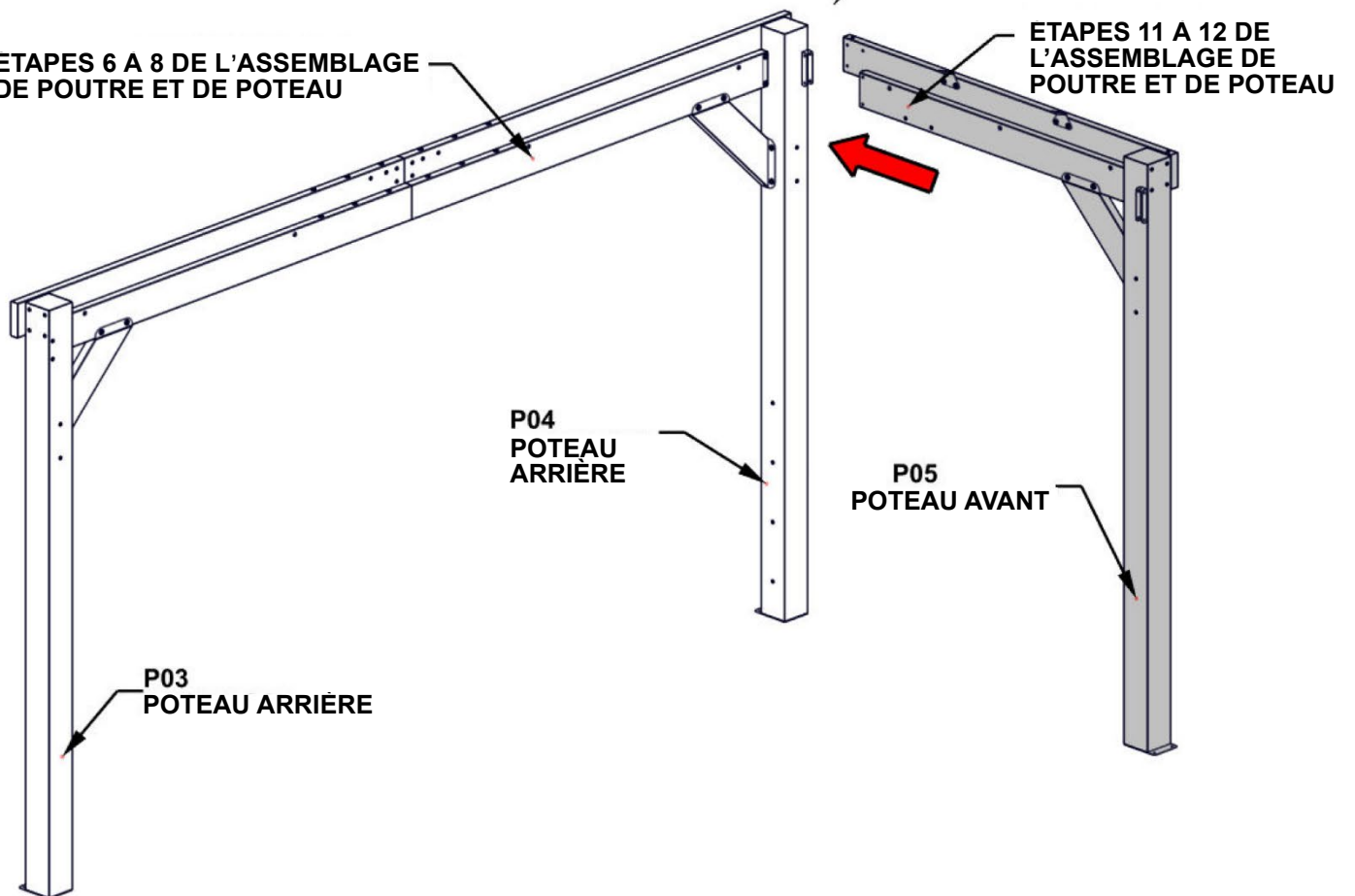

# ÉTAPE 13B — ASSEMBLAGE DE CADRE

Qté	N° de pièce	Description
4	H101103	VIS À DOUILLE TORX 1/4-20

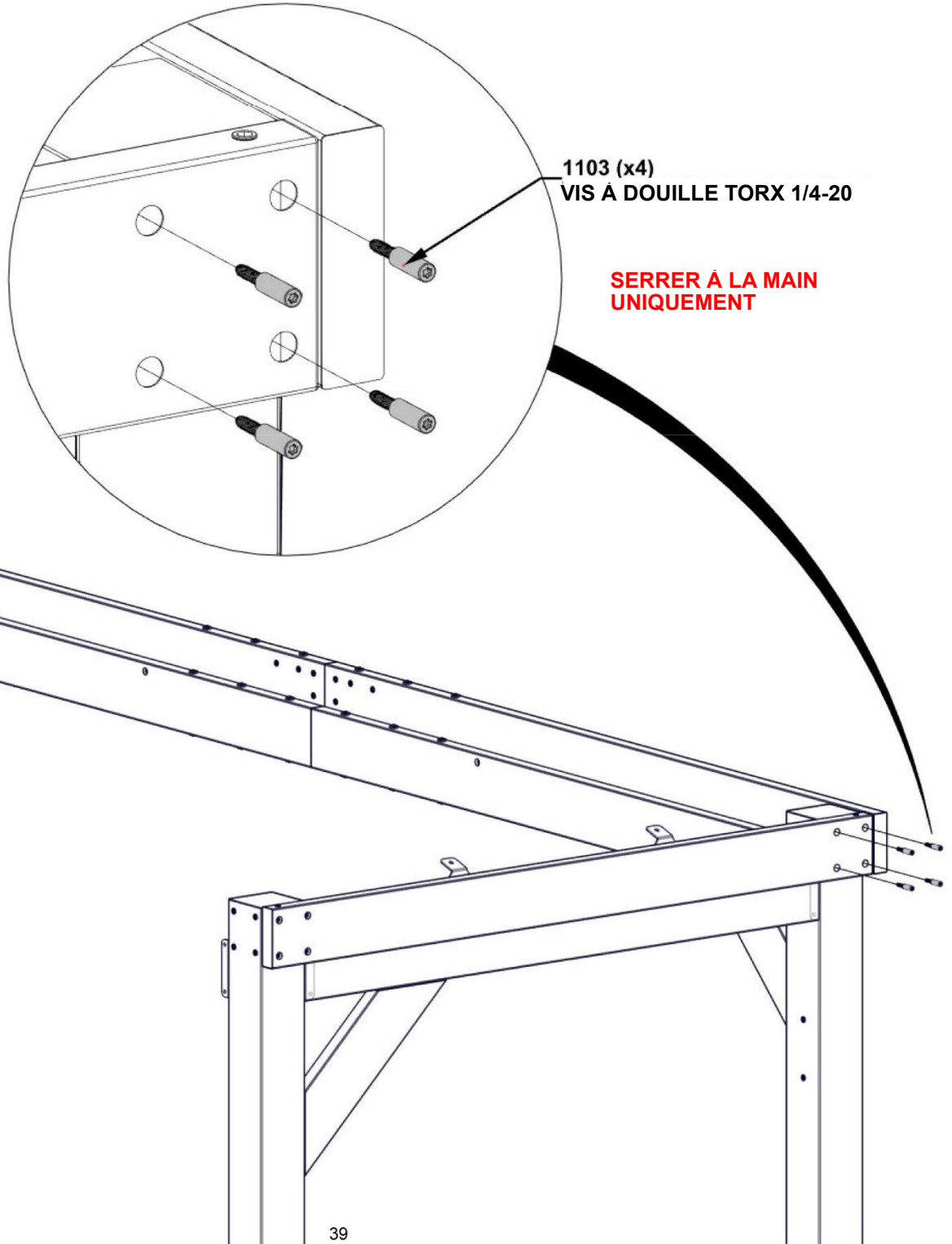

# ÉTAPE 13C — ASSEMBLAGE DE CADRE

Qté	N° de pièce	Description
2	H101202	ASS. DE VIS À TÊTE CYLINDRIQUE TORX 1/4-20x3/4

**- METTRE D'ÉQUERRE L'ASSEMBLAGE DE POUTRE AU POTEAU**

1202 (x2)  
ASS. DE VIS À TÊTE CYLINDRIQUE  
TORX 1/4-20x3/4

**SERRER TOUT LE MATÉRIEL**

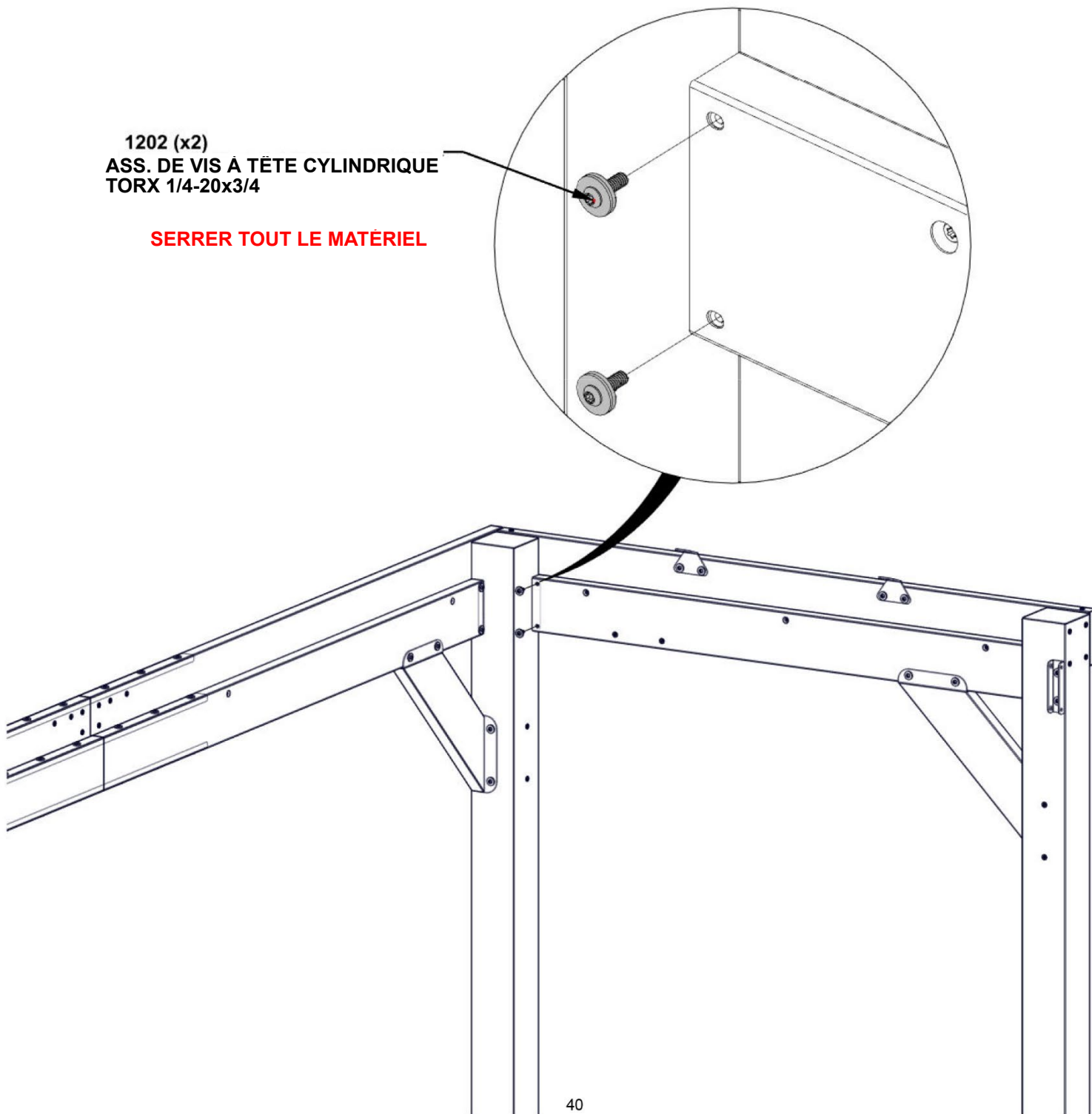

# ÉTAPE 14 — ASSEMBLAGE DE CADRE



**C02 ASSEMBLAGE D'ENCORBÈLEMENT — A4M03526**  
(x1) 21 13/16"x5 1/4"x2 3/4" (70x134x553.5)

Qté	N° de pièce	Description
4	H101202	ASS. DE VIS À TÊTE CYLINDRIQUE TORX 1/4-20x3/4

- FIXER LES ENCORBÈLEMENTS À LA POUTRE ET AU POTEAU.
- METTRE D'ÉQUERRE SELON LES BESOINS AVANT DE SERRER TOUT LE MATÉRIEL.

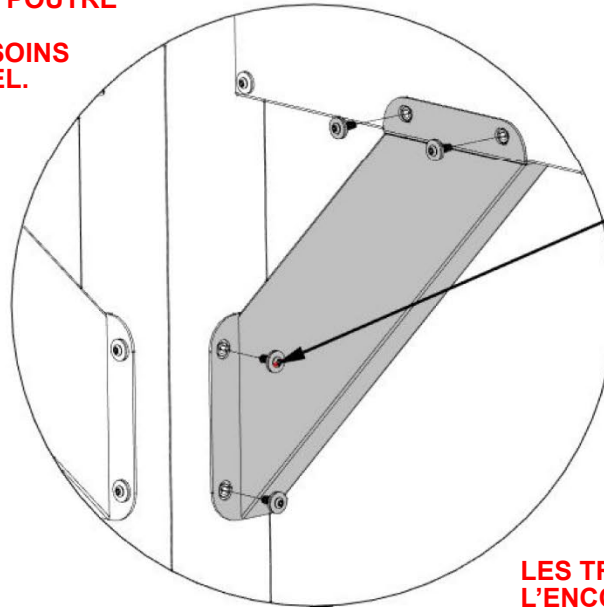

1202 (x4)  
ASS. DE VIS À TÊTE  
CYLINDRIQUE TORX 1/4-20x3/4

LES TROUS DU SUPPORT DE  
L'ENCORBÈLEMENT S'ADAPTENT AUX  
INSERTS FILETÉS ET AFFLEURENT LA  
POUTRE ET LE POTEAU

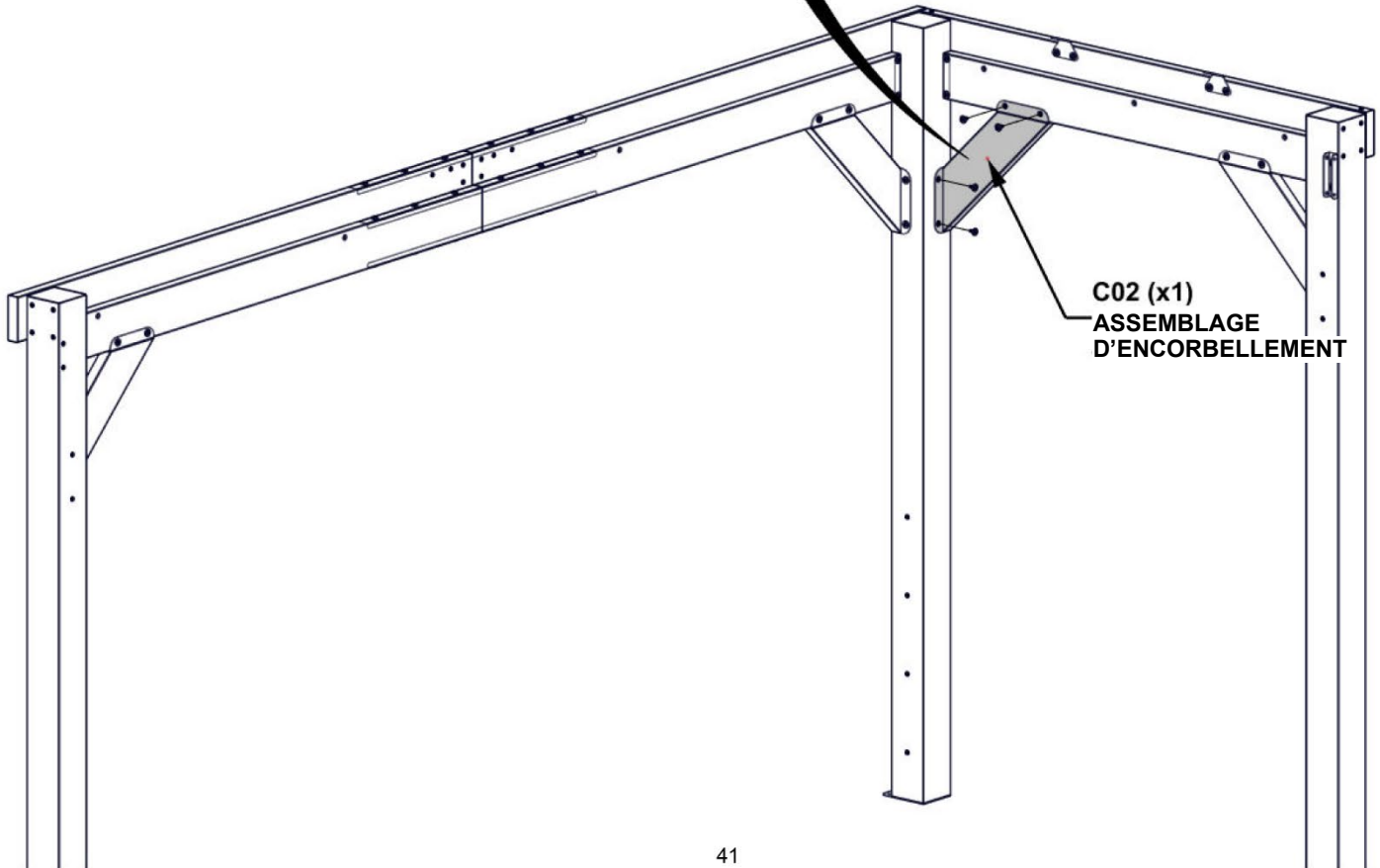

C02 (x1)  
ASSEMBLAGE  
D'ENCORBÈLEMENT

# ÉTAPE 15 — ASSEMBLAGE DE POTEAU

Qté	N° de pièce	Description
4	H101202	ASS. DE VIS À TÊTE CYLINDRIQUE TORX 1/4-20x3/4

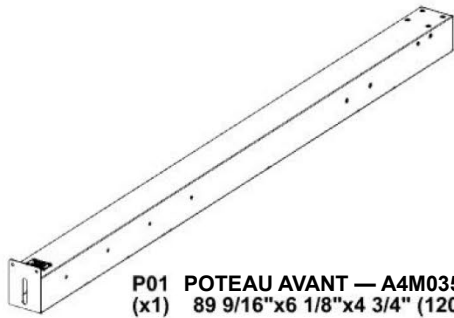

**P01 POTEAU AVANT — A4M03503**  
(x1) 89 9/16"x6 1/8"x4 3/4" (120x155x2275)



**J4 SUPPORT DE POUTRE — A4M02990**  
(x2) 1"x1 5/16"x5 1/16" (25x33.2x128)

- POUR FACILITER L'ASSEMBLAGE, NOUS RECOMMANDONS D'UTILISER DES CHEVALETS POUR LES ÉTAPES 15 À 16.

1202 (x2)  
ASS. DE VIS À TÊTE CYLINDRIQUE TORX 1/4-20x3/4

J4 (x1)  
SUPPORT DE POUTRE

LES TROUS DU SUPPORT S'ADAPTENT AUX INSERTS FILETÉS

NOTER L'ORIENTATION DES INSERTS FILETÉS SUR LES CÔTÉS DU POTEAU

P01 (x1)  
POTEAU AVANT

J4 (x1)  
SUPPORT DE POUTRE

LES TROUS DU SUPPORT S'ADAPTENT AUX INSERTS FILETÉS

1202 (x2)  
ASS. DE VIS À TÊTE CYLINDRIQUE TORX 1/4-20x3/4

# ÉTAPE 16A — ASSEMBLAGE DE CADRE

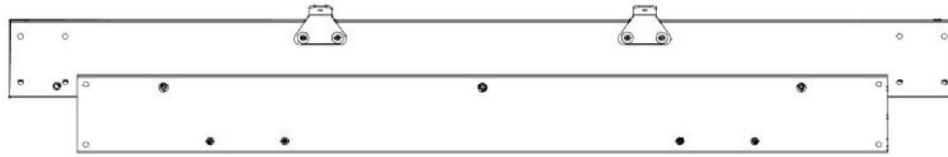

ASSEMBLAGE DE POUTRE DES ETAPES 9 A 10

- FAIRE COULISSER L'ASSEMBLAGE DE POTEAU DE L'ÉTAPE 15  
DANS L'ASSEMBLAGE DE POUTRE DES ÉTAPES 9 À 10.

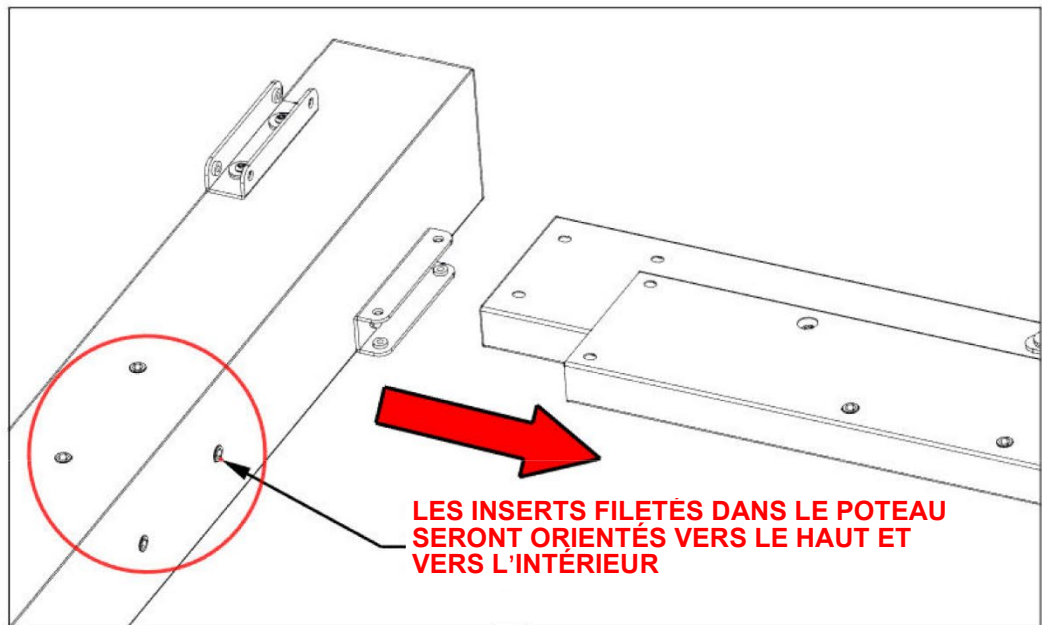

LES INSERTS FILETÉS DANS LE POTEAU  
SERONT ORIENTÉS VERS LE HAUT ET  
VERS L'INTÉRIEUR

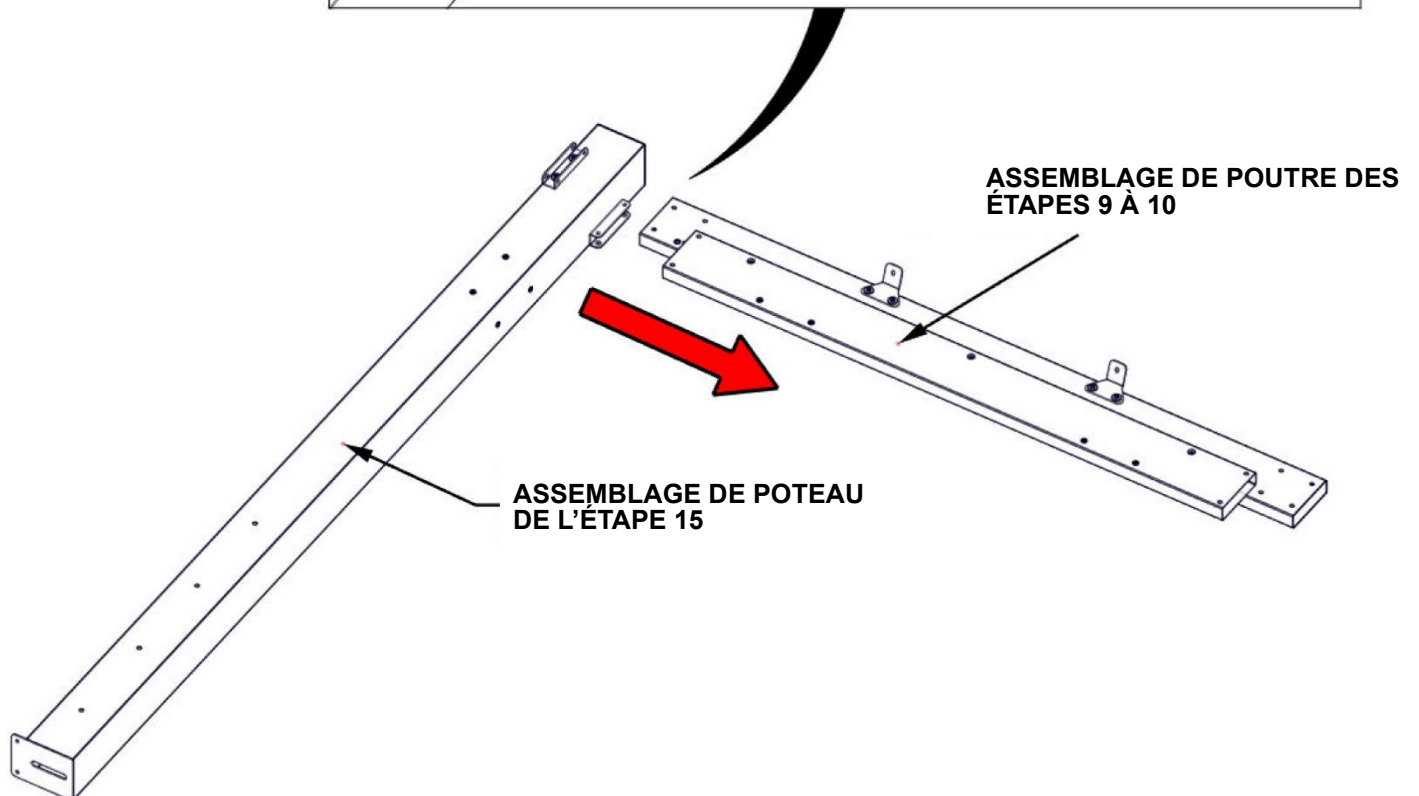

ASSEMBLAGE DE POUTRE DES  
ÉTAPES 9 À 10

ASSEMBLAGE DE POTEAU  
DE L'ÉTAPE 15

# ÉTAPE 16B — ASSEMBLAGE DE CADRE

Qté	N° de pièce	Description
2	H101202	ASS. DE VIS À TÊTE CYLINDRIQUE TORX 1/4-20x3/4

1202 (x2)  
ASS. DE VIS À TÊTE CYLINDRIQUE  
TORX 1/4-20x3/4

**SERRER À LA MAIN UNIQUEMENT**

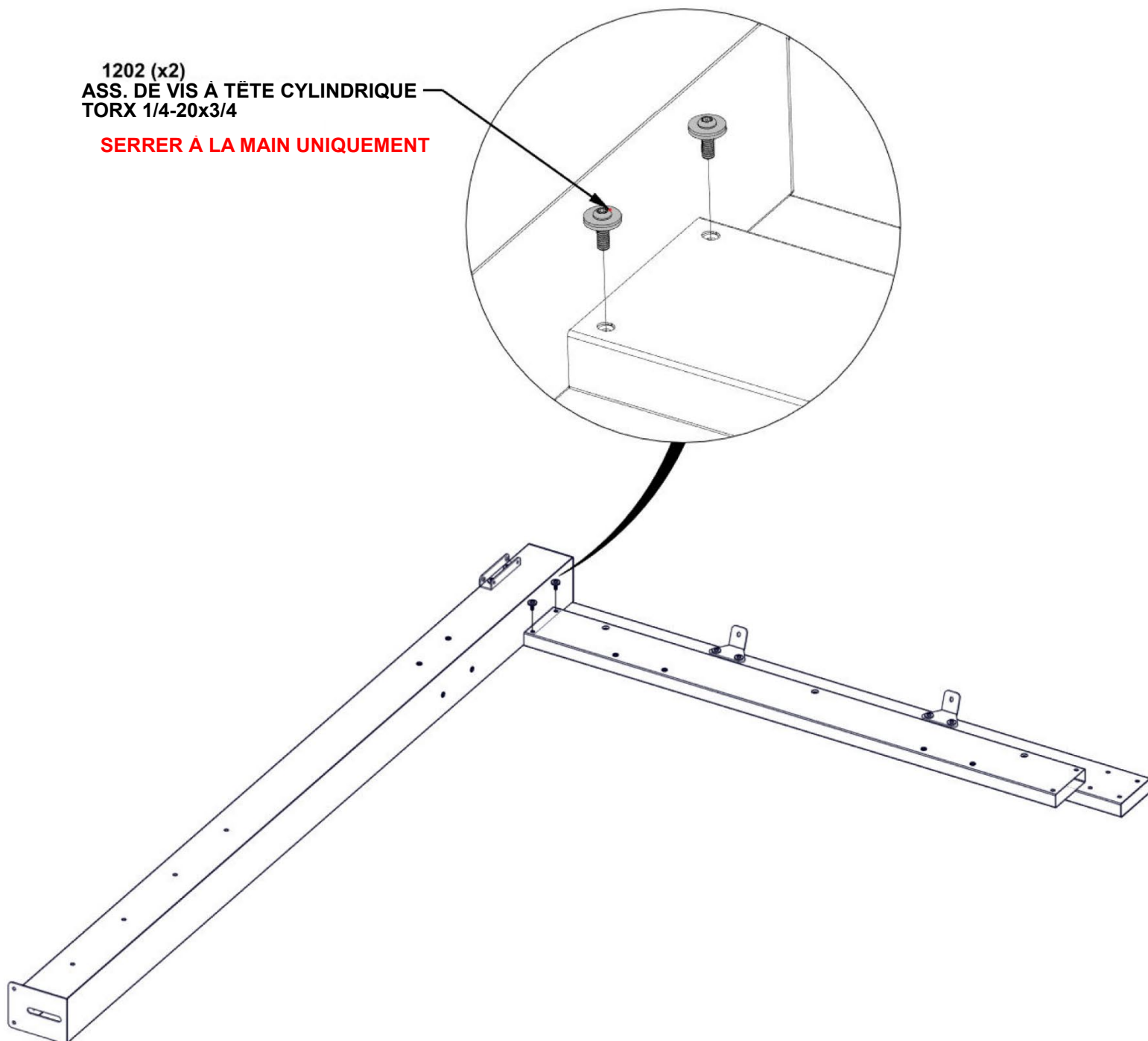

# ÉTAPE 16C — ASSEMBLAGE DE CADRE

Qté	N° de pièce	Description
4	H101202	ASS. DE VIS À TÊTE CYLINDRIQUE TORX 1/4-20x3/4



**C02 ASSEMBLAGE D'ENCORBELLEMENT — A4M03526**  
(x1) 21 13/16"x5 1/4"x2 3/4" (70x134x553.5)

- FIXER L'ENCORBELLEMENT À LA POUTRE ET AU POTEAU.
- METTRE D'ÉQUERRE SELON LES BESOINS AVANT DE SERRER TOUT LE MATÉRIEL DES ÉTAPES PRÉCÉDENTES.

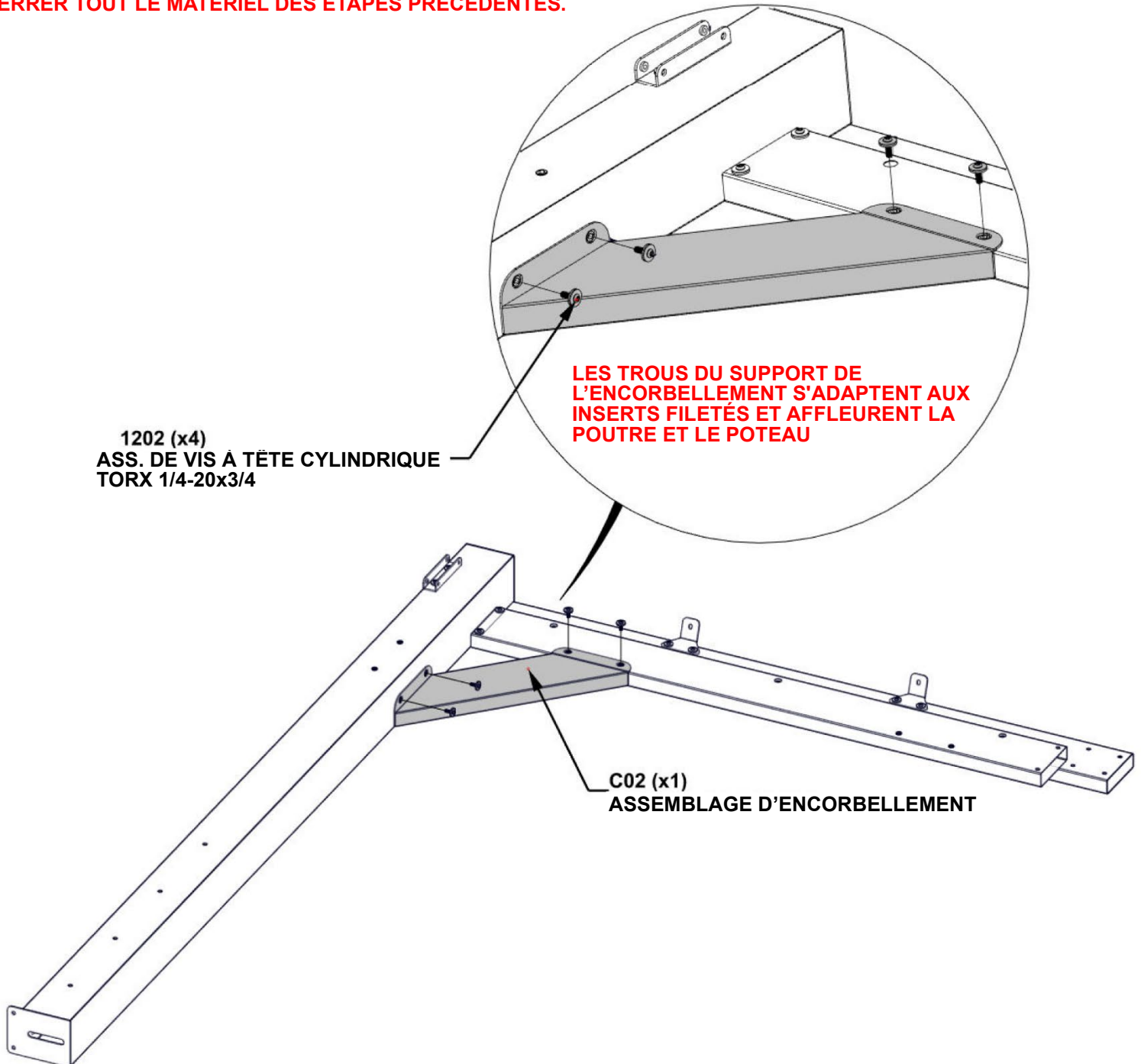

# ÉTAPE 16D — ASSEMBLAGE DE CADRE

Qté	N° de pièce	Description
4	H101103	VIS À DOUILLE TORX 1/4-20

- AVEC UNE PERSONNE SUPPLÉMENTAIRE, RETOURNER L'ASSEMBLAGE DE POTEAU ET DE POUTRE

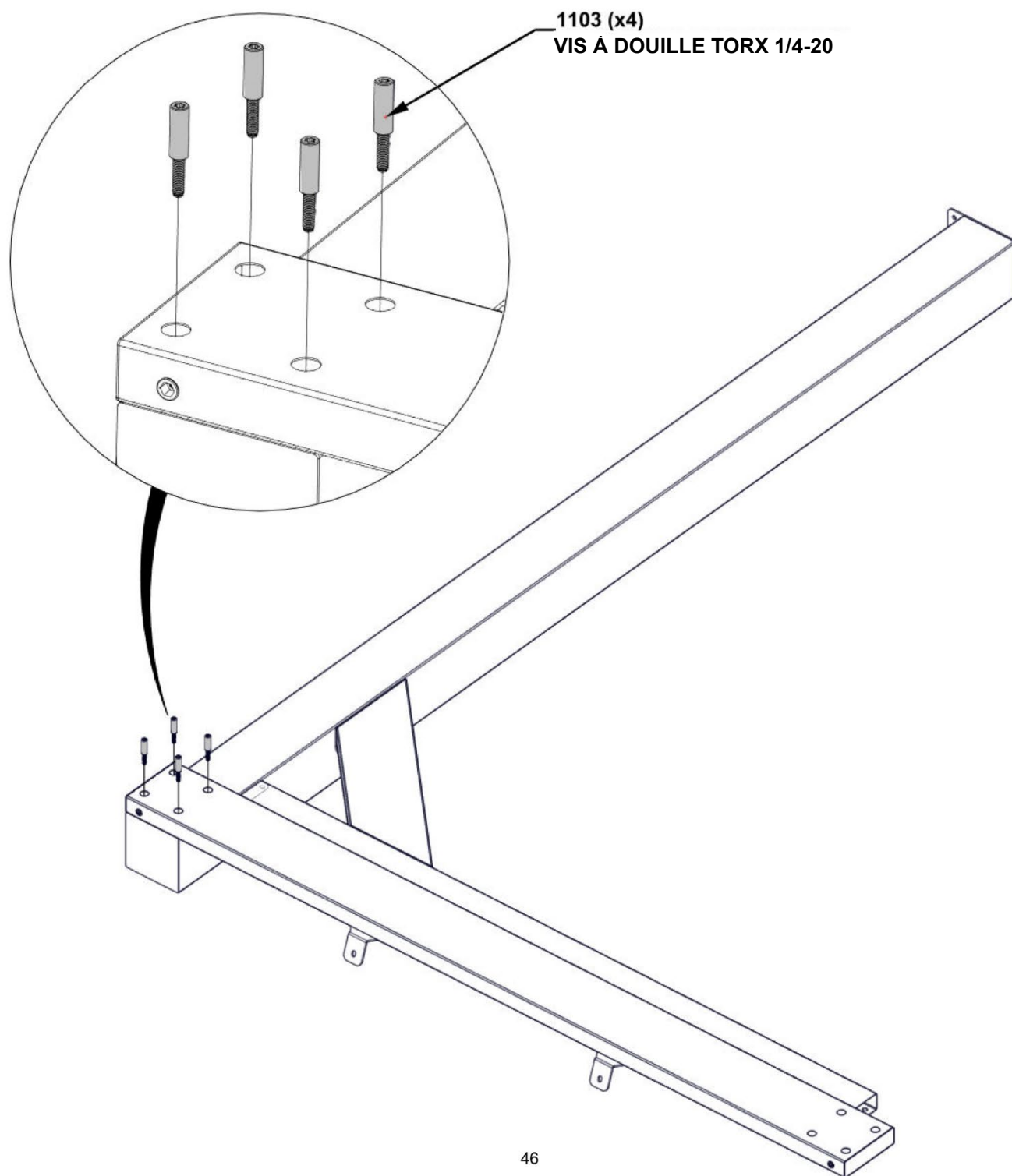

# ÉTAPE 17A — ASSEMBLAGE DE CADRE

- AVEC AU MOINS DEUX AUTRES PERSONNES, FIXER LES ASSEMBLAGES DE POUTRE ET DE POTEAU EN LES FAISANT COULISSER EN PLACE.

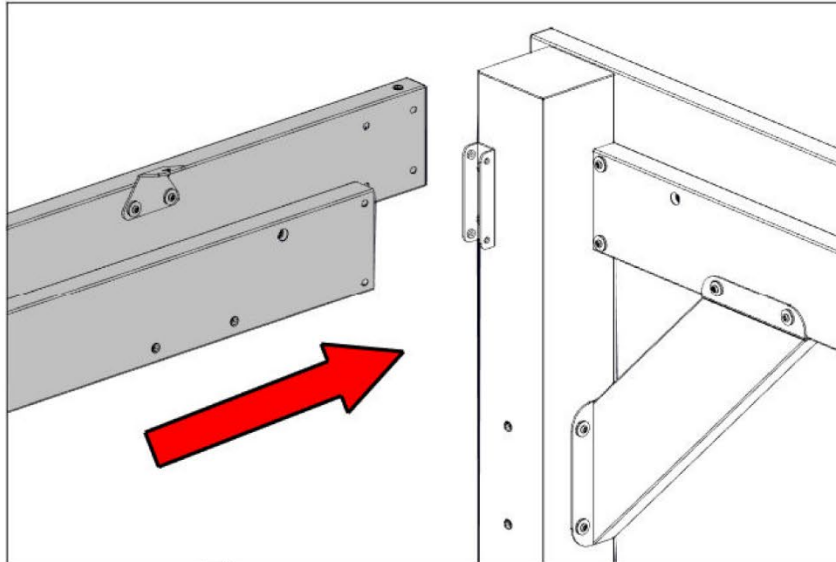

ÉTAPES 15 À 16 DE L'ASSEMBLAGE DE POUTRE ET DE POTEAU

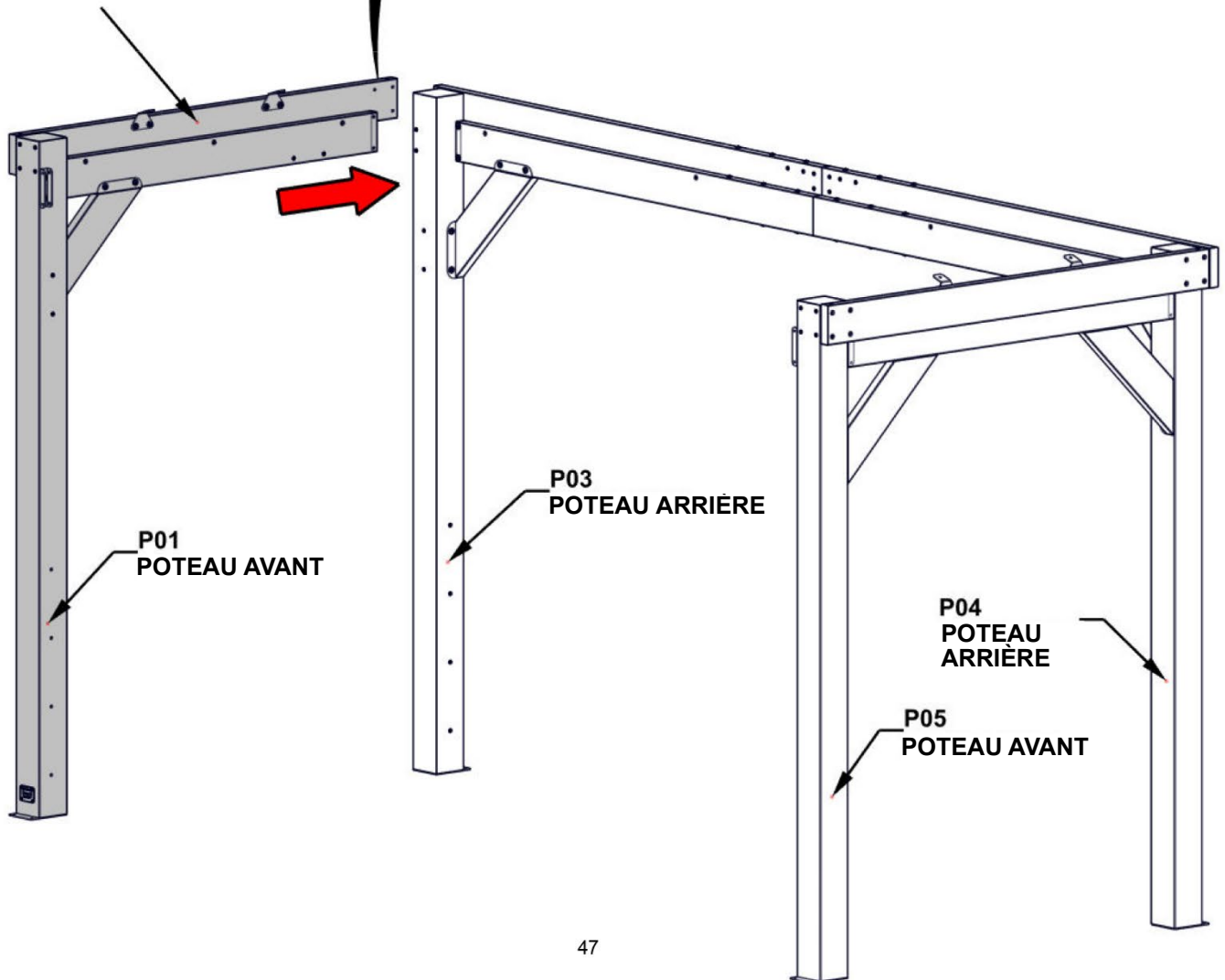

# ÉTAPE 17B — ASSEMBLAGE DE CADRE

Qté	N° de pièce	Description
4	H101103	VIS À DOUILLE TORX 1/4-20

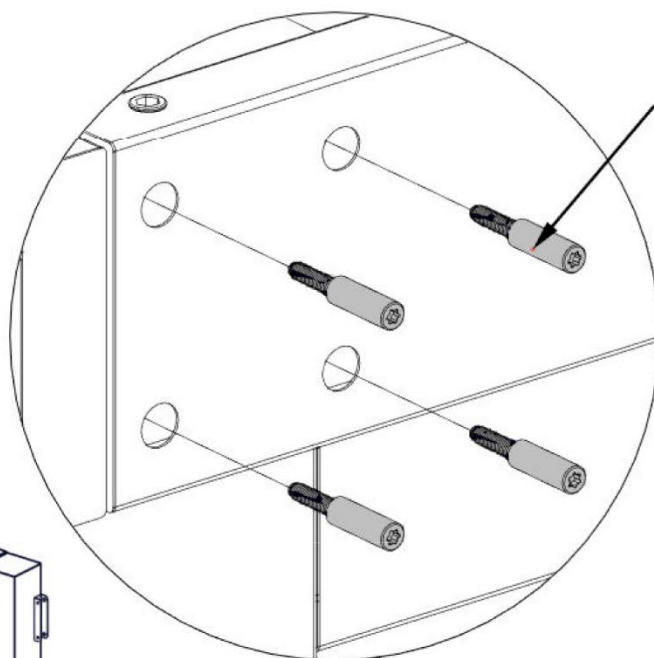

1103 (x4)  
VIS À DOUILLE TORX 1/4-20

**SERRER À LA MAIN UNIQUEMENT**

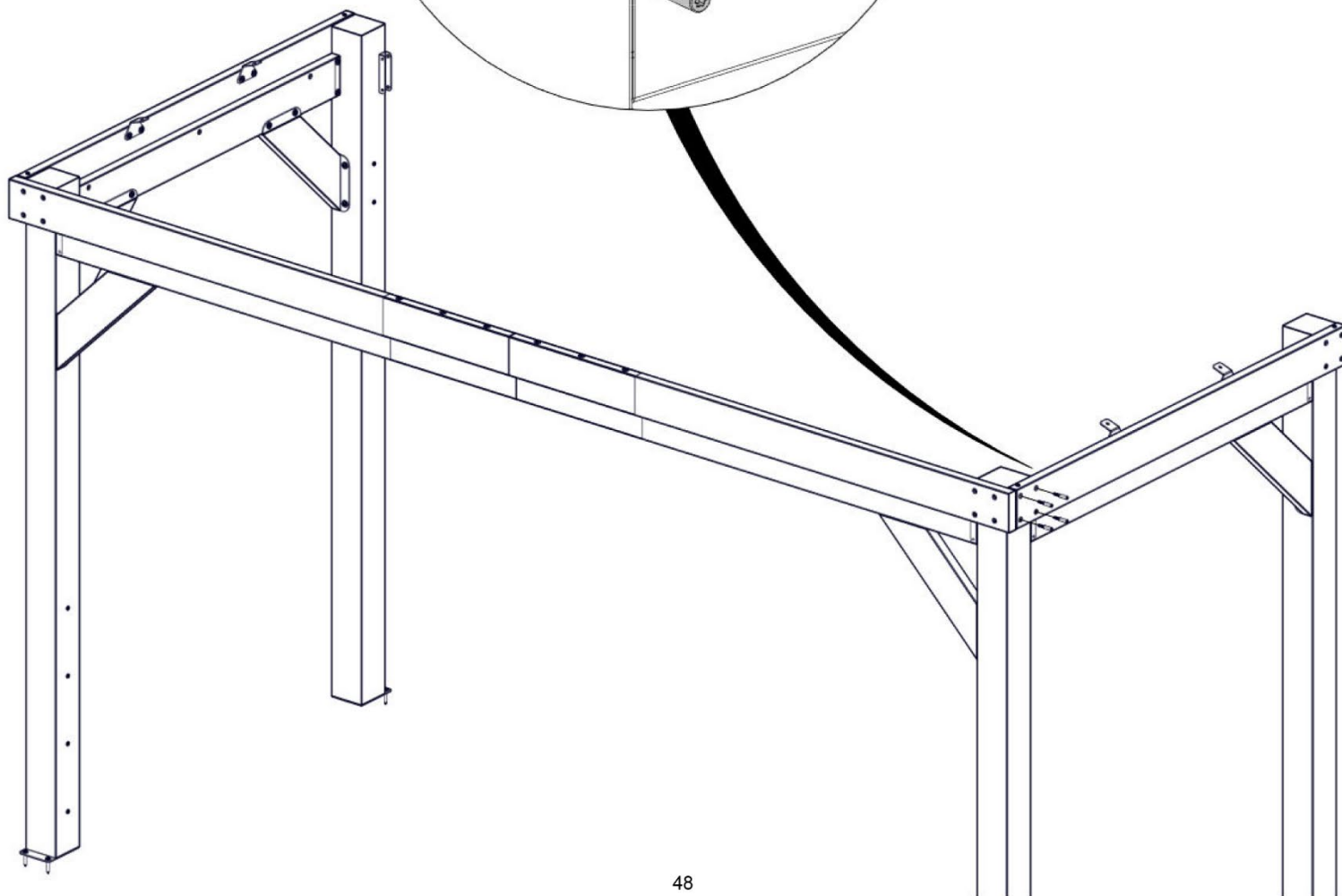

# ÉTAPE 17C — ASSEMBLAGE DE CADRE

Qté	N° de pièce	Description
2	H101202	ASS. DE VIS À TÊTE CYLINDRIQUE TORX 1/4-20x3/4

- METTRE D'ÉQUERRE L'ASSEMBLAGE DE POUTRE AU POTEAU

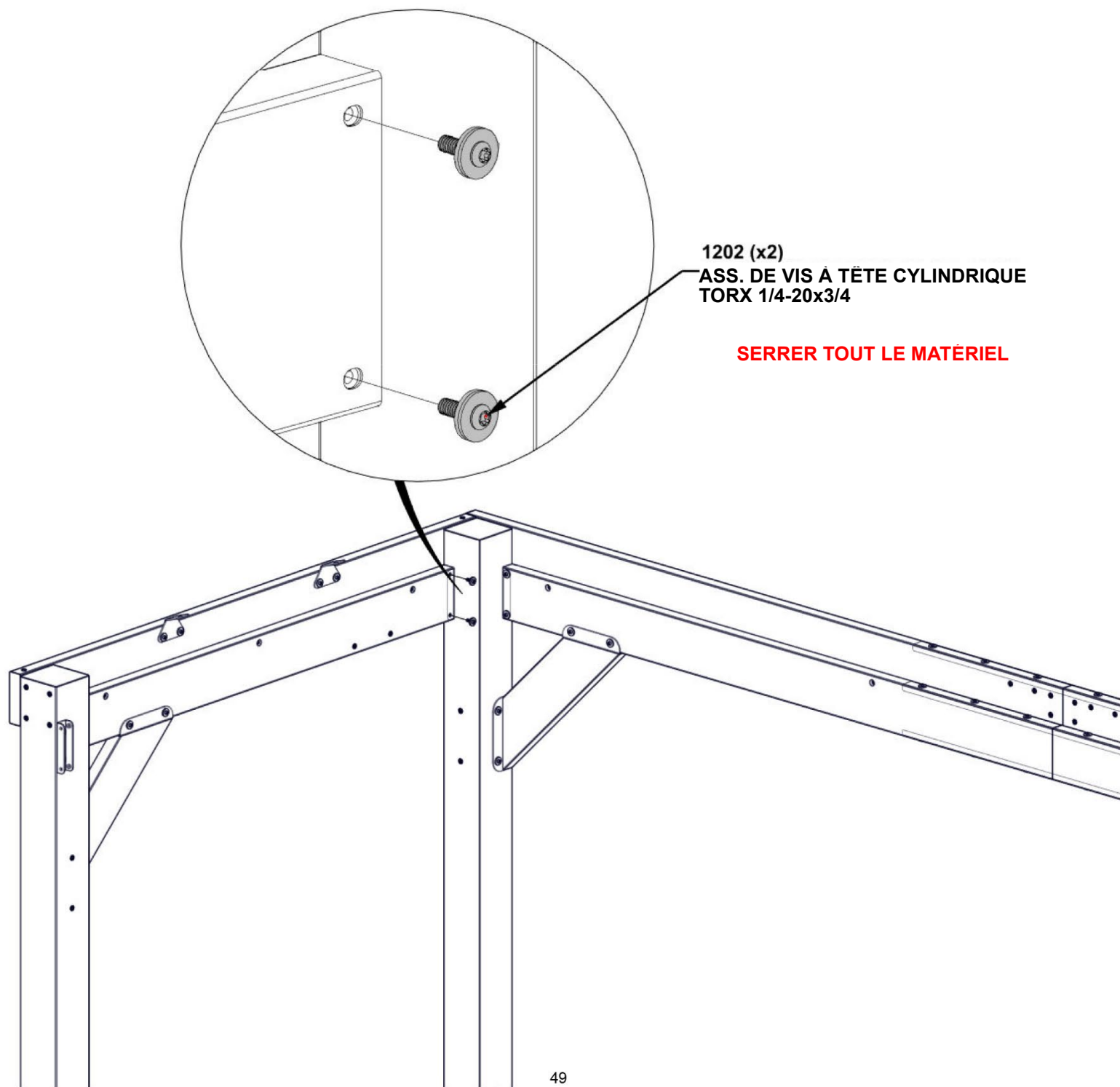

# ÉTAPE 18 — ASSEMBLAGE DE CADRE

Qté	N° de pièce	Description
4	H101202	ASS. DE VIS À TÊTE CYLINDRIQUE TORX 1/4-20x3/4



**C01 ASSEMBLAGE D'ENCORBÈLEMENT — A4M03525**  
(x1) 21 13/16"x5 1/4"x2 3/4" (70x134x553.5)

- FIXER L'ENCORBÈLEMENT À LA POUTRE ET AU POTEAU.
- METTRE D'ÉQUERRE SELON LES BESOINS AVANT DE SERRER TOUT LE MATÉRIEL.

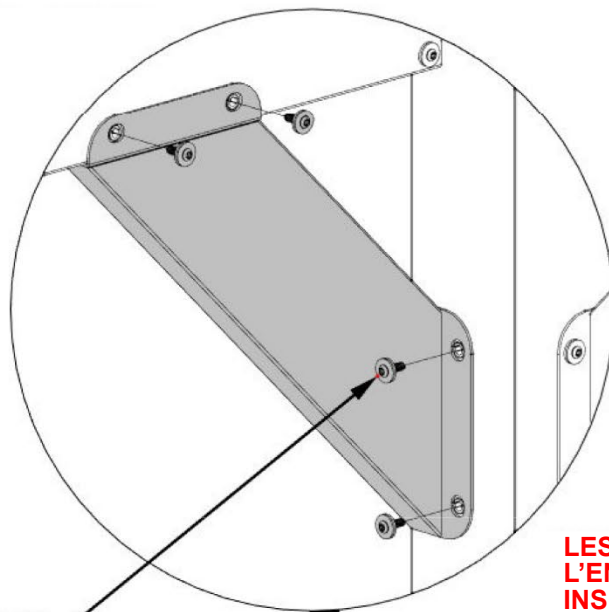

**1202 (x4)**  
ASS. DE VIS À TÊTE CYLINDRIQUE  
TORX 1/4-20x3/4

**LES TROUS DU SUPPORT DE  
L'ENCORBÈLEMENT S'ADAPTENT AUX  
INSERTS FILETÉS ET AFFLEURENT LA  
POUTRE ET LE POTEAU**

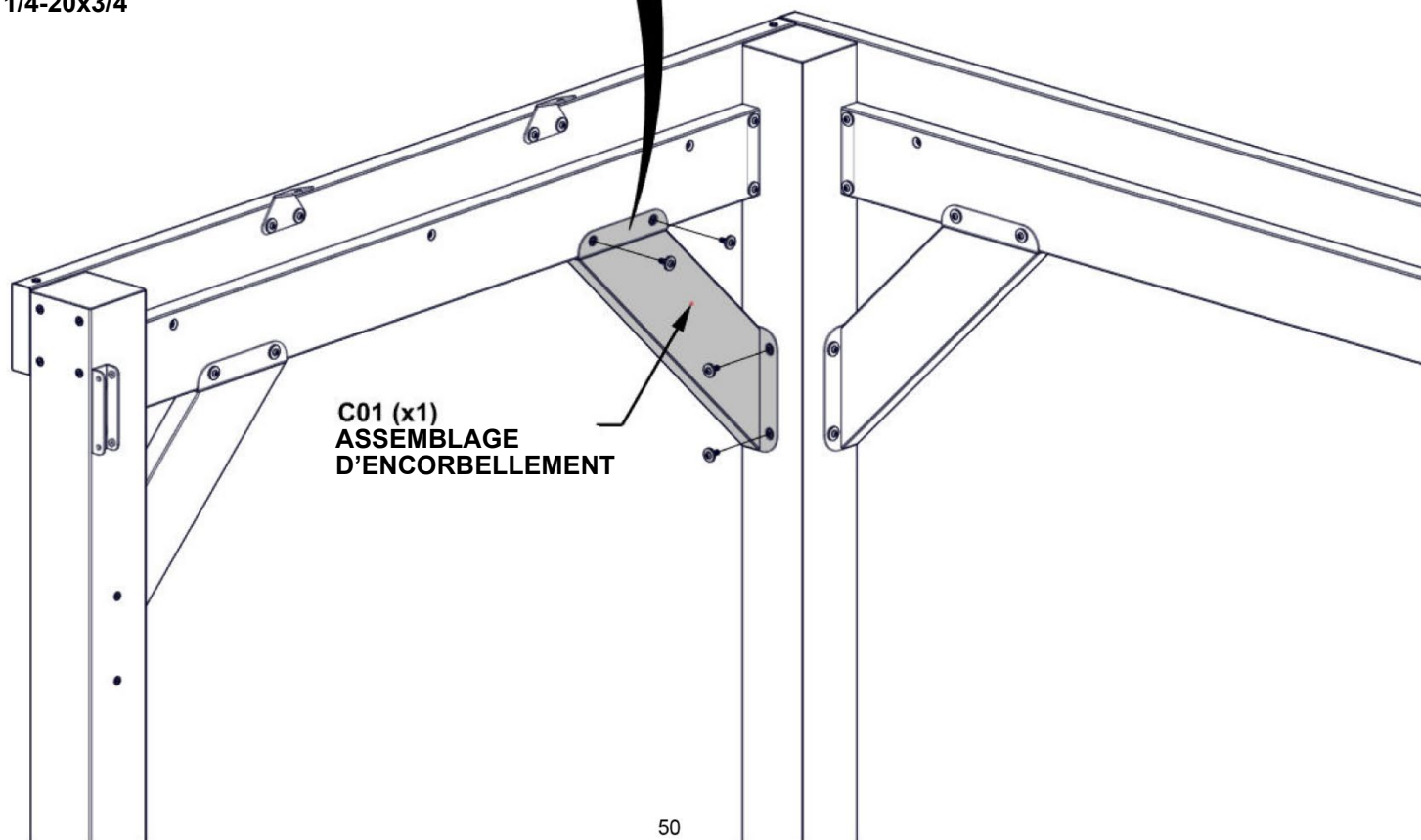

**C01 (x1)**  
ASSEMBLAGE  
D'ENCORBÈLEMENT

# ÉTAPE 19A — ASSEMBLAGE DE CADRE

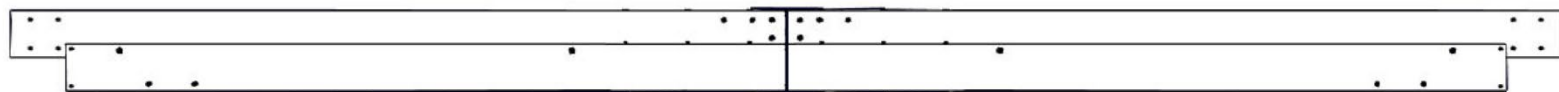

ASSEMBLAGE DE POUTRE DES ETAPES 1 A 5

- AVEC AU MOINS DEUX AUTRES PERSONNES, ÉLOIGNER SUFFISAMMENT LES POTEAUX AVANT POUR FIXER L'ASSEMBLAGE DE POUTRE DANS LES SUPPORTS DE POUTRE.

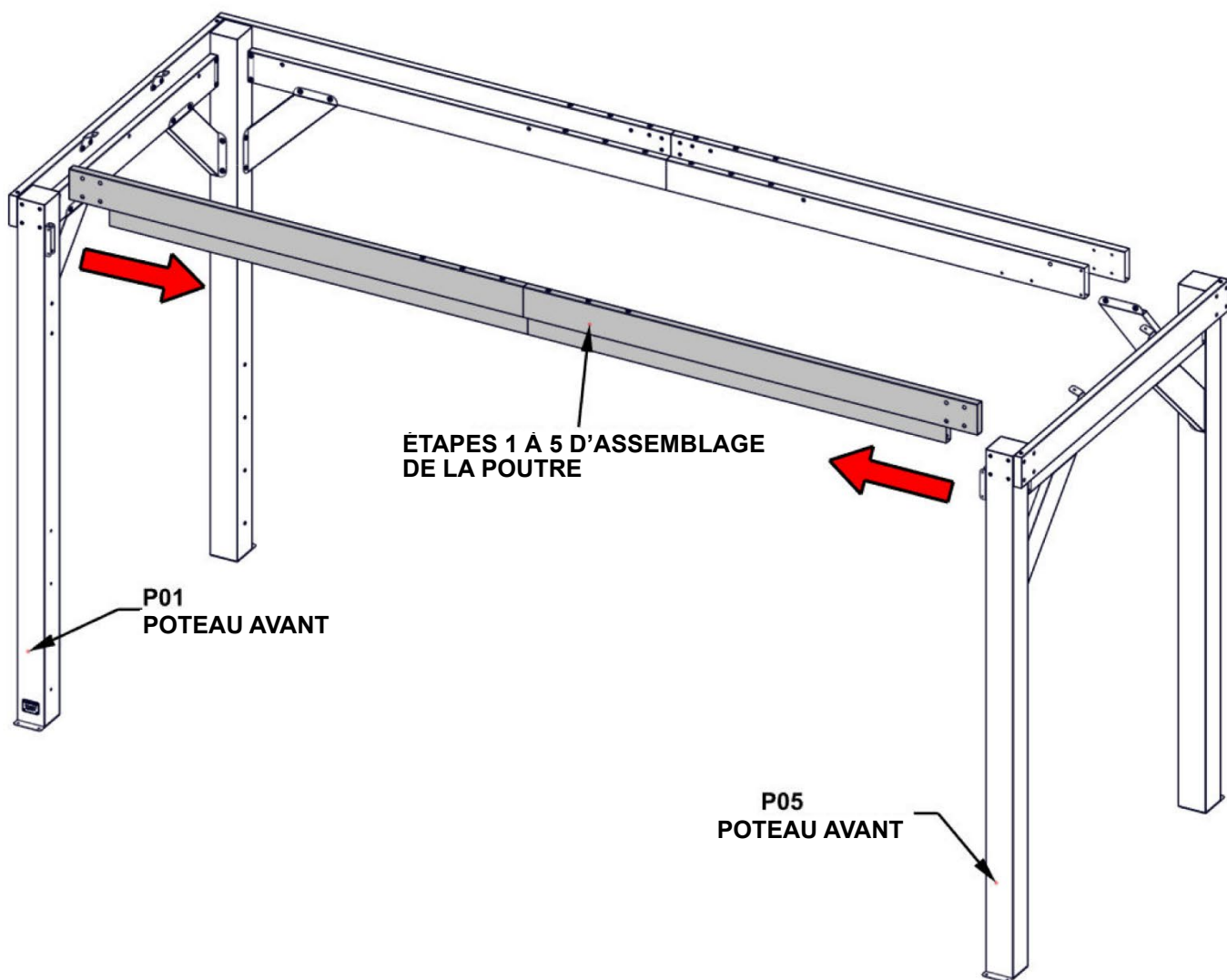

# ÉTAPE 19B — ASSEMBLAGE DE CADRE

Qté	N° de pièce	Description
8	H101103	VIS À DOUILLE TORX 1/4-20

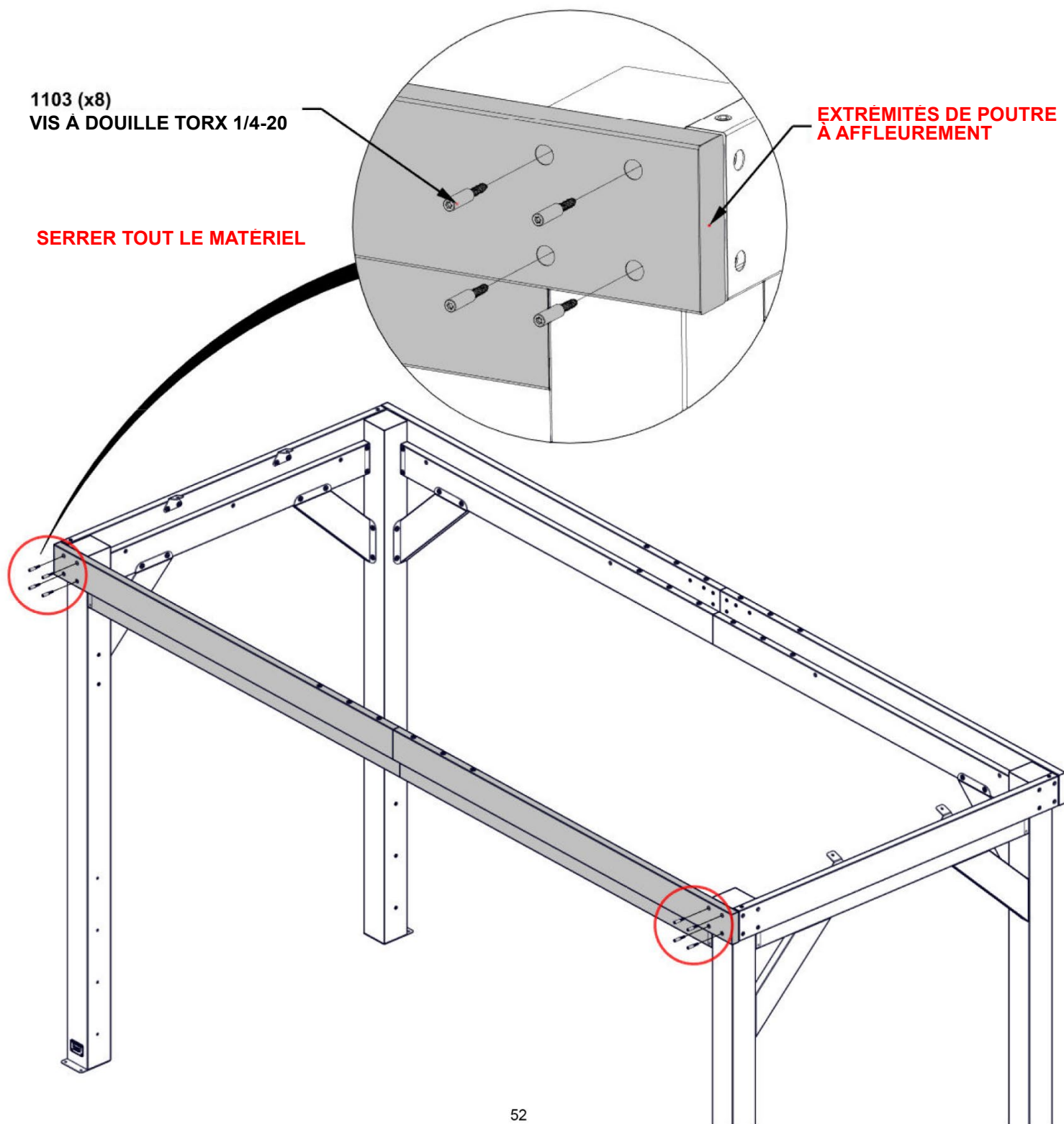

# ÉTAPE 19C — ASSEMBLAGE DE CADRE

Qté	N° de pièce	Description
4	H101202	ASS. DE VIS À TÊTE CYLINDRIQUE TORX 1/4-20x3/4

- METTRE D'ÉQUERRE L'ASSEMBLAGE DE POUTRE AU POTEAU

1202 (x4)  
ASS. DE VIS A TÊTE CYLINDRIQUE  
TORX 1/4-20x3/4

**SERRER TOUT LE MATÉRIEL**

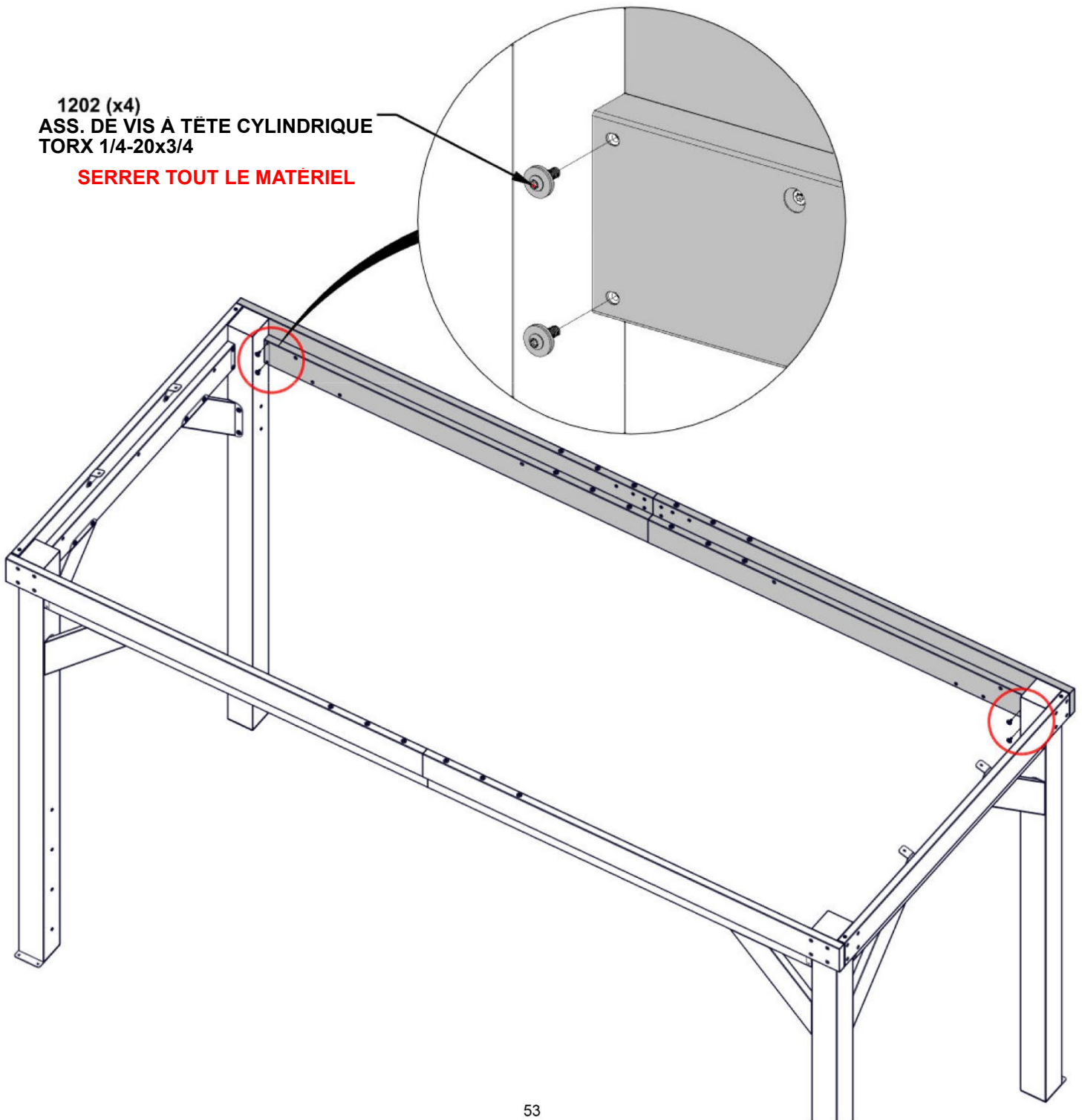

# ÉTAPE 20 — ASSEMBLAGE DE CADRE

Qté	N° de pièce	Description
8	H101202	ASS. DE VIS À TÊTE CYLINDRIQUE TORX 1/4-20x3/4



**C01 ASSEMBLAGE D'ENCORBLEMENT — A4M03525**  
(x1) 21 13/16"x5 1/4"x2 3/4" (70x134x553.5)



**C02 ASSEMBLAGE D'ENCORBLEMENT — A4M03526**  
(x1) 21 13/16"x5 1/4"x2 3/4" (70x134x553.5)

- FIXER LES ENCORBELLEMENTS À LA POUTRE ET AU POTEAU.
- METTRE D'ÉQUERRE SELON LES BESOINS AVANT DE SERRER TOUT LE MATÉRIEL DES ÉTAPES PRÉCÉDENTES.

1202 (x8)  
ASS. DE VIS À TÊTE CYLINDRIQUE  
TORX 1/4-20x3/4

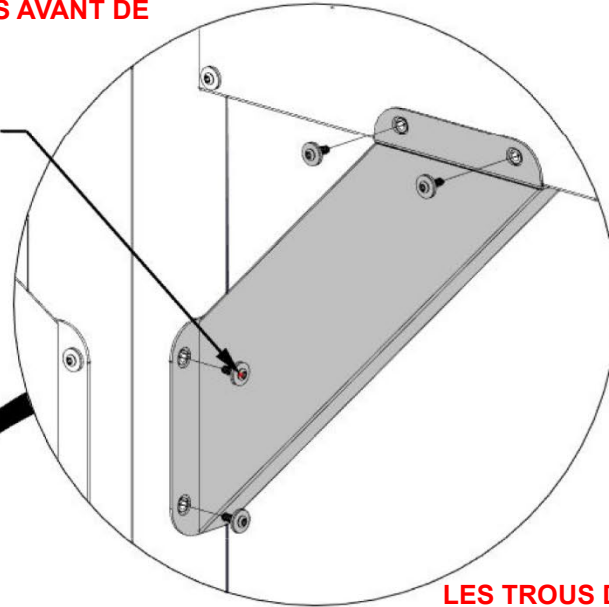

LES TROUS DU SUPPORT DE  
L'ENCORBLEMENT  
S'ADAPTENT AUX INSERTS  
FILETÉS ET AFFLEURENT LA  
POUTRE ET LE POTEAU

C02 (x1)  
ASSEMBLAGE  
D'ENCORBLEMENT

C01 (x1)  
ASSEMBLAGE  
D'ENCORBLEMENT

## ÉTAPE 21 — STRUCTURE D'ÉQUERRE

### CRITIQUE :

- METTRE D'ÉQUERRE L'UNITÉ AVANT DE PASSER AUX ÉTAPES SUIVANTES.
- LES DIMENSIONS CI-DESSOUS SONT ESSENTIELLES POUR L'ASSEMBLAGE FINAL.
- LES MESURES DOIVENT ÊTRE INFÉRIEURES À +/- 1/4 " (6 MM).
- LES MESURES EN DEHORS DE LA TOLÉRANCE ENTRAÎNERONT DES PROBLÈMES LORS DES FUTURES ÉTAPES D'ASSEMBLAGE.
- SERRER TOUT LE MATÉRIEL DES ÉTAPES PRÉCÉDENTES.

MESURES PRISES D'UN COIN INTÉRIEUR À L'AUTRE DU POTEAU

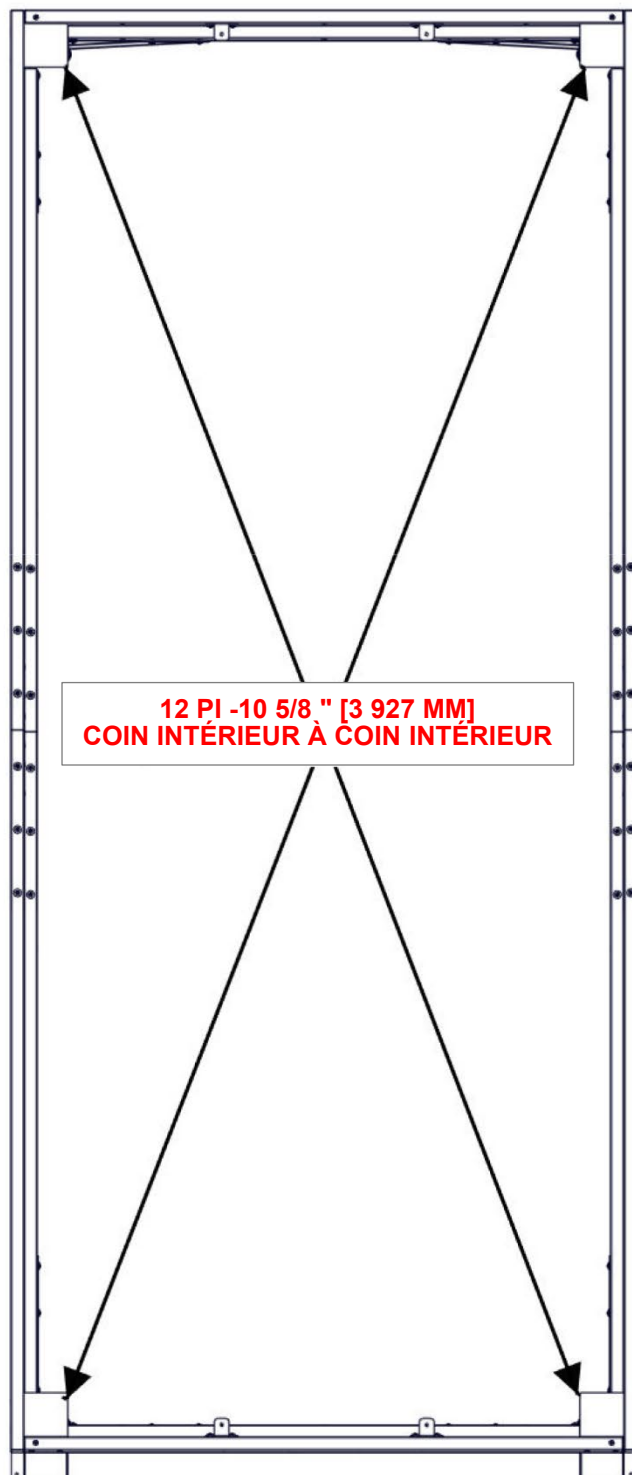

# ÉTAPE 22 — ASSEMBLAGE DE PIGNON

Qté	N° de pièce	Description
8	H101103	VIS À DOUILLE TORX 1/4-20

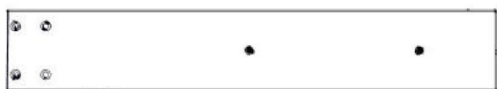

**B07 ASSEMBLAGE DE BRAS DE PIGNON — A4M03513**  
(x2) 29 3/16"x5 1/4"x1 7/16" (36x134x741)

**1103 (x8)**  
**VIS À DOUILLE TORX 1/4-20**

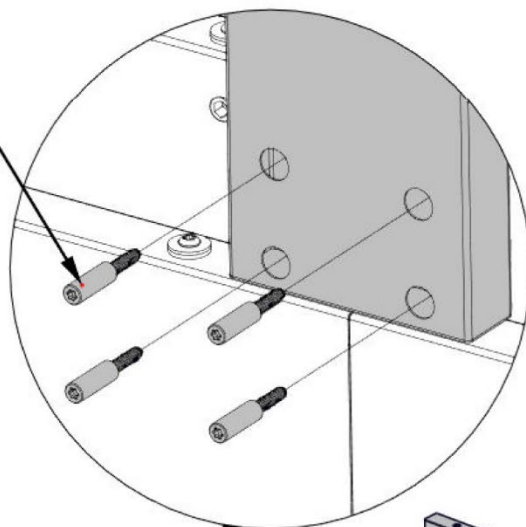

**LES INSERTS FILETÉS SERONT ORIENTÉS L'UN VERS L'AUTRE SUR LES BRAS DE PIGNON**

**B07 (x2)**  
**ASSEMBLAGE DE BRAS DE PIGNON**

# ÉTAPE 23 — ASSEMBLAGE DE LA POUTRE DE FAÎTAGE

Qté	N° de pièce	Description
4	H101202	ASS. DE VIS À TÊTE CYLINDRIQUE TORX 1/4-20x3/4

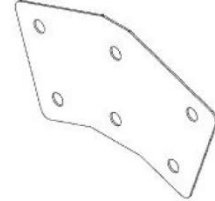

**B16 ASSEMBLAGE DE FAÎTAGE — A4M03647**  
(x1) 92 15/16"x5 5/16"x1 9/16" (39x135.50x2361)

**J3 SUPPORT DE CHEVRON — A4M03805**  
(x2) 11 1/8"x6 7/16"x1/16" (2x163x282)

**1202 (x4)**  
ASS. DE VIS À TÊTE CYLINDRIQUE  
TORX 1/4-20x3/4

**LES TROUS DU SUPPORT  
S'ADAPTENT AUX INSERTS  
FILETÉS**

**AFFLEURER LE BAS DU  
SUPPORT AVEC LE BAS  
DE LA POUTRE DE  
FAÎTAGE**

**B16 (x1)**  
ASSEMBLAGE DE POUTRE  
DE FAÎTAGE

**J3 (x2)**  
SUPPORT DE PIGNON

**INSERTS FILETÉS LES PLUS PROCHES  
DU CÔTÉ INFÉRIEUR DE LA POUTRE  
INDIQUÉS AU BAS DE LA FAÎTE**

# ÉTAPE 24 — ASSEMBLAGE DE LA FAÎTE

Qté	N° de pièce	Description
2	H101230	BOULON BLC 5/16x6 INOX

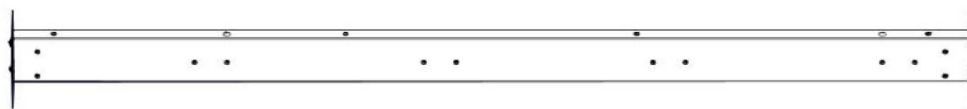

ÉTAPE 23 DE L'ASSEMBLAGE DE LA POUTRE DE FAÎTAGE

- AVEC AU MOINS DEUX PERSONNES, FIXER L'ASSEMBLAGE DE FAÎTAGE AUX MONTANTS DE PIGNON.
- L'ASSEMBLAGE DU FAÎTAGE DOIT ÊTRE ORIENTÉ COMME INDIQUÉ CI-DESSOUS AVEC UN LONG SURPLOMB VERS L'AVANT

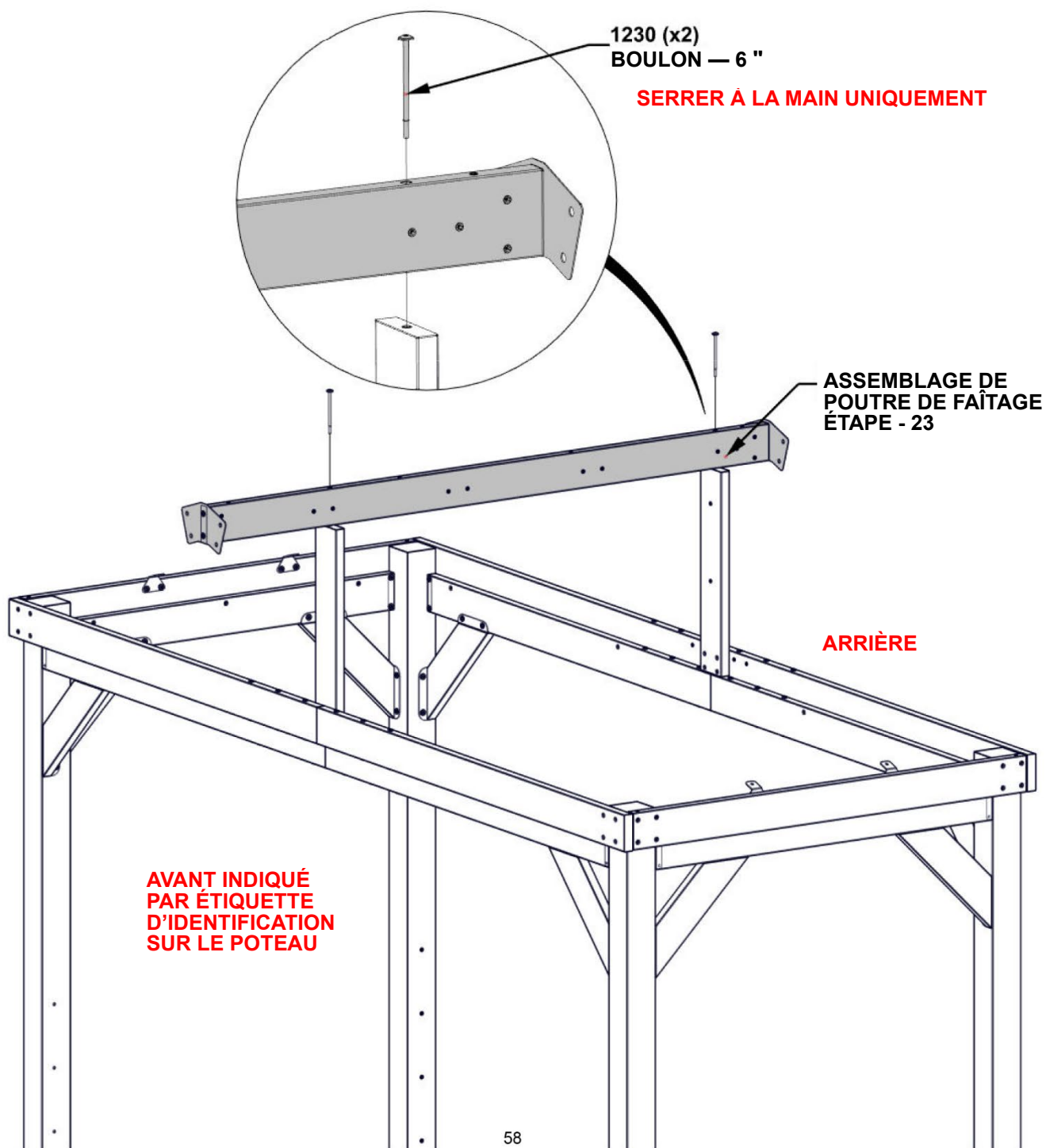

# ÉTAPE 25 — ASSEMBLAGE DE FAÎTE

Qté	N° de pièce	Description
8	H101202	ASS. DE VIS À TÊTE CYLINDRIQUE TORX 1/4-20x3/4

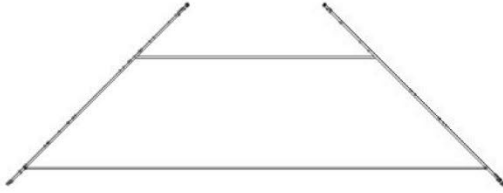

C03 ASSEMBLAGE D'ENCORBLEMENT — A4M03527  
(x2) 23 3/8" x 12" x 1 7/16" (36x304x593)

- IL EST RECOMMANDÉ D'UTILISER LE TOURNEVIS D'ANGLE FOURNI POUR L'INSTALLATION
- **FIXER LES ENCORBELLEMENTS AU FAÎTAGE ET AUX BRAS DE PIGNON.**
- **METTRE D'ÉQUERRE SELON LES BESOINS AVANT DE SERRER TOUT LE MATÉRIEL DES ÉTAPES PRÉCÉDENTES.**

1202 (x8)  
ASS. DE VIS A TETE CYLINDRIQUE  
TORX 1/4-20x3/4

**SERRER TOUT LE MATÉRIEL**

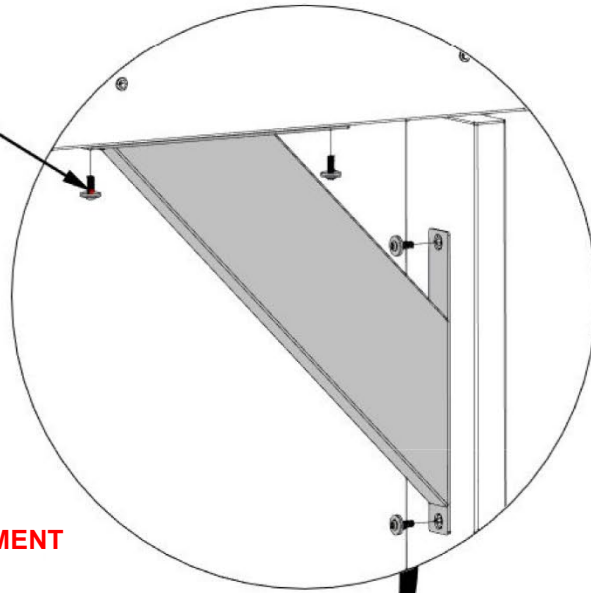

**LES TROUS DU SUPPORT DE L'ENCORBLEMENT  
S'ADAPTENT AUX INSERTS FILETÉS ET  
AFFLEURENT LE FAÎTAGE ET LE PIGNON**

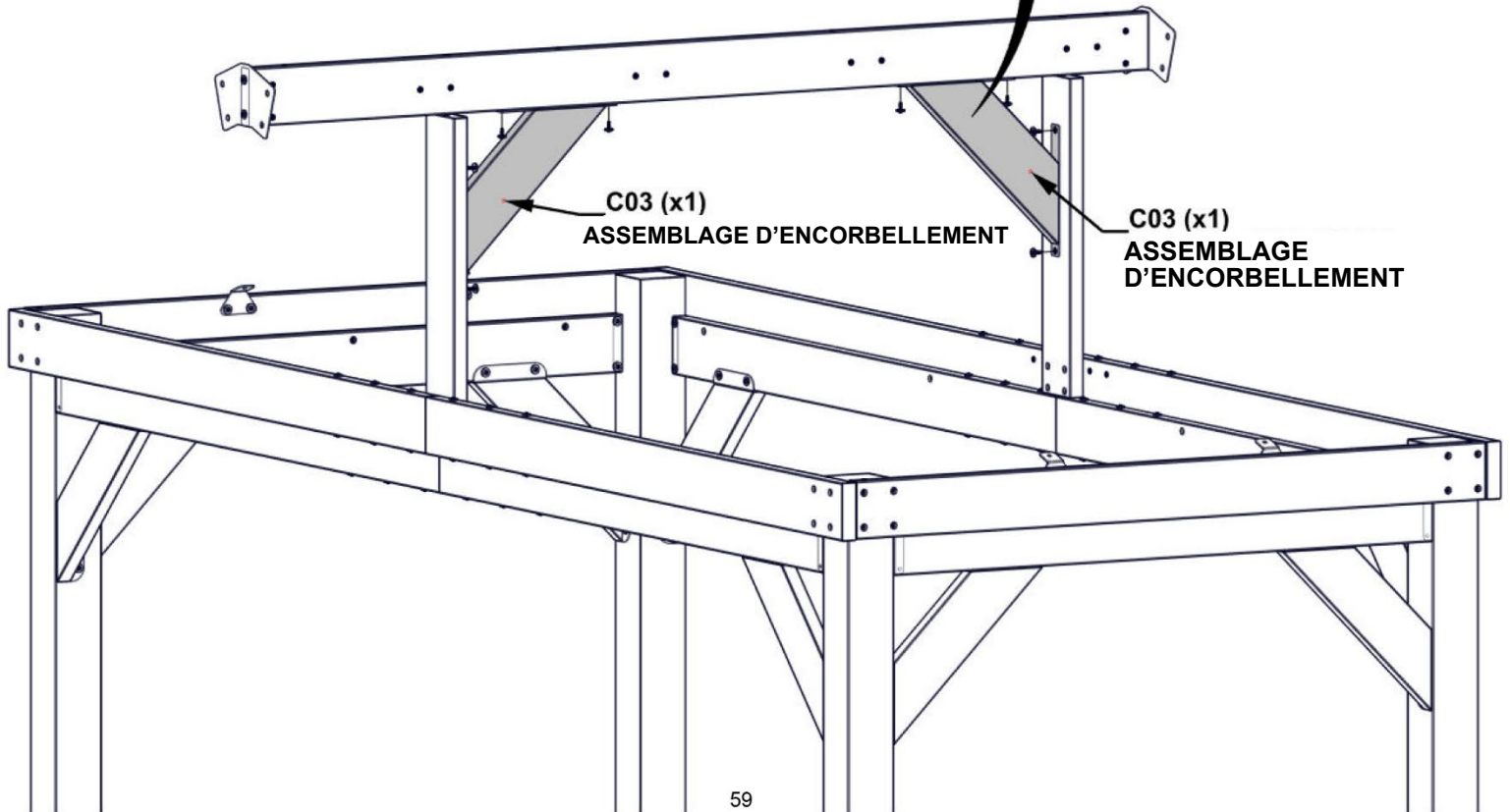

# ÉTAPE 26 — ASSEMBLAGE DE FAÎTE

Qté	N° de pièce	Description
4	H101054	RONDELLE D'ÉTANCHÉITÉ
4	H101053	RONDELLE EN ACIER 6x20
4	H101293	TÊTE CYLINDRIQUE TORX 1/4-20x1 3/8 "

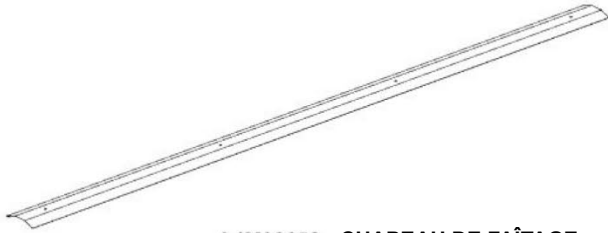

A4M03652 CHAPEAU DE FAÎTAGE  
(x1)



J10 BAGUE DE SUPPORT — A4M03808  
(x4) 13/16"x7/16" (11x20)

- RETIRER LE FILM PROTECTEUR.
- ORIENTER LE CHAPEAU DE FAÎTAGE COMME INDIQUÉ CI-DESSOUS.

**- AVERTISSEMENT : DES GANTS SONT RECOMMANDÉS  
LORS DE LA MANIPULATION DE PIÈCES DE TOIT EN ACIER.**

**EXTREMITÉ  
AFFLEURANTE DU  
CHAPEAU DE  
FAÎTAGE AVEC LA  
PLAQUE DE  
FAÎTAGE**

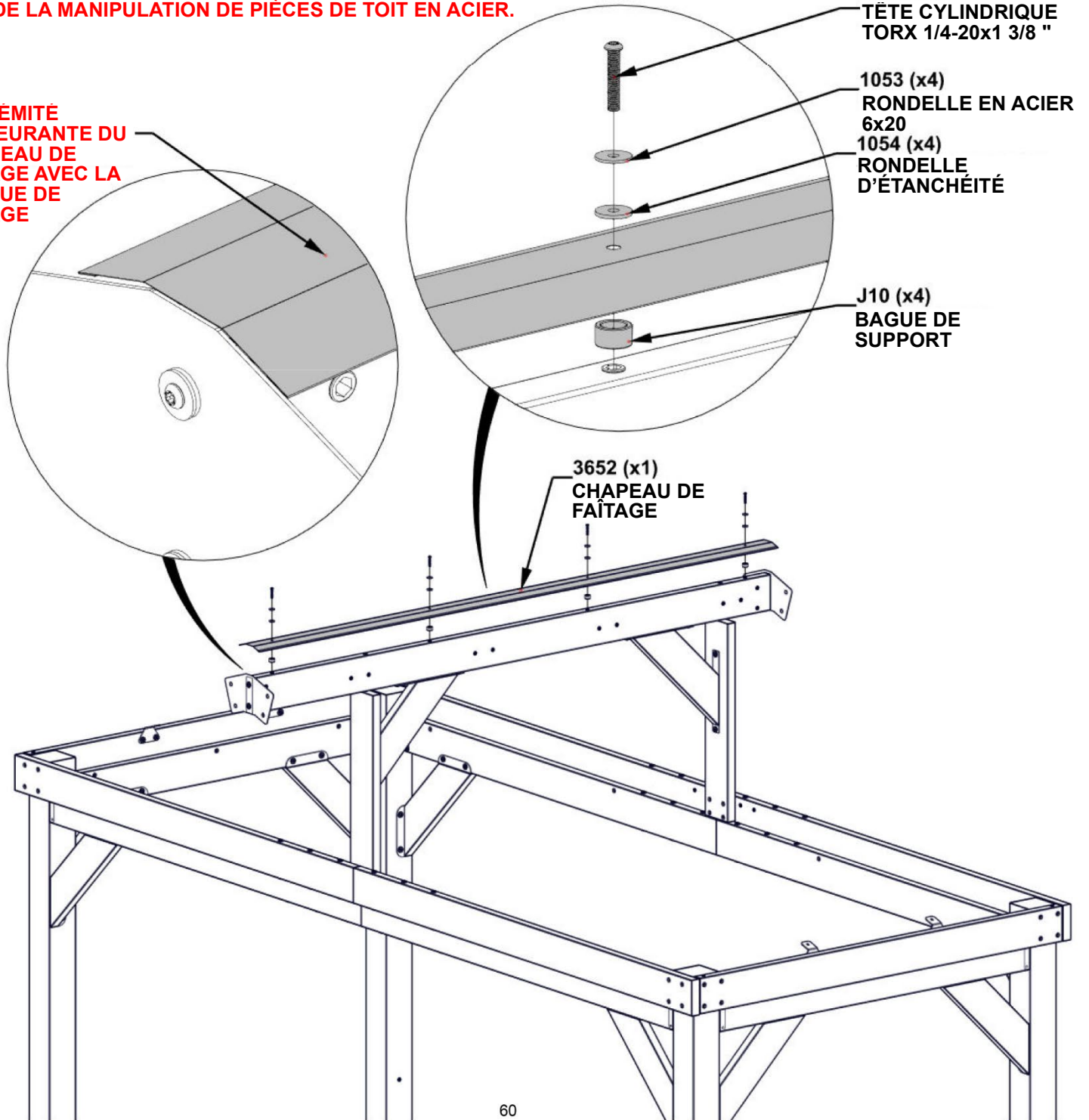

1293 (x4)  
TÊTE CYLINDRIQUE  
TORX 1/4-20x1 3/8 "

1053 (x4)  
RONDELLE EN ACIER  
6x20  
1054 (x4)  
RONDELLE  
D'ÉTANCHÉITÉ

J10 (x4)  
BAGUE DE  
SUPPORT

3652 (x1)  
CHAPEAU DE  
FAÎTAGE

# ÉTAPE 27 — ASSEMBLAGE DE TOIT



Qté	N° de pièce	Description
4	H101202	ASS. DE VIS À TÊTE CYLINDRIQUE TORX 1/4-20x3/4

J7 SUPPORT DE CHEVRON — A4M03802  
(x4) 3 5/8" x 2 3/16" x 2" (50x55x92)

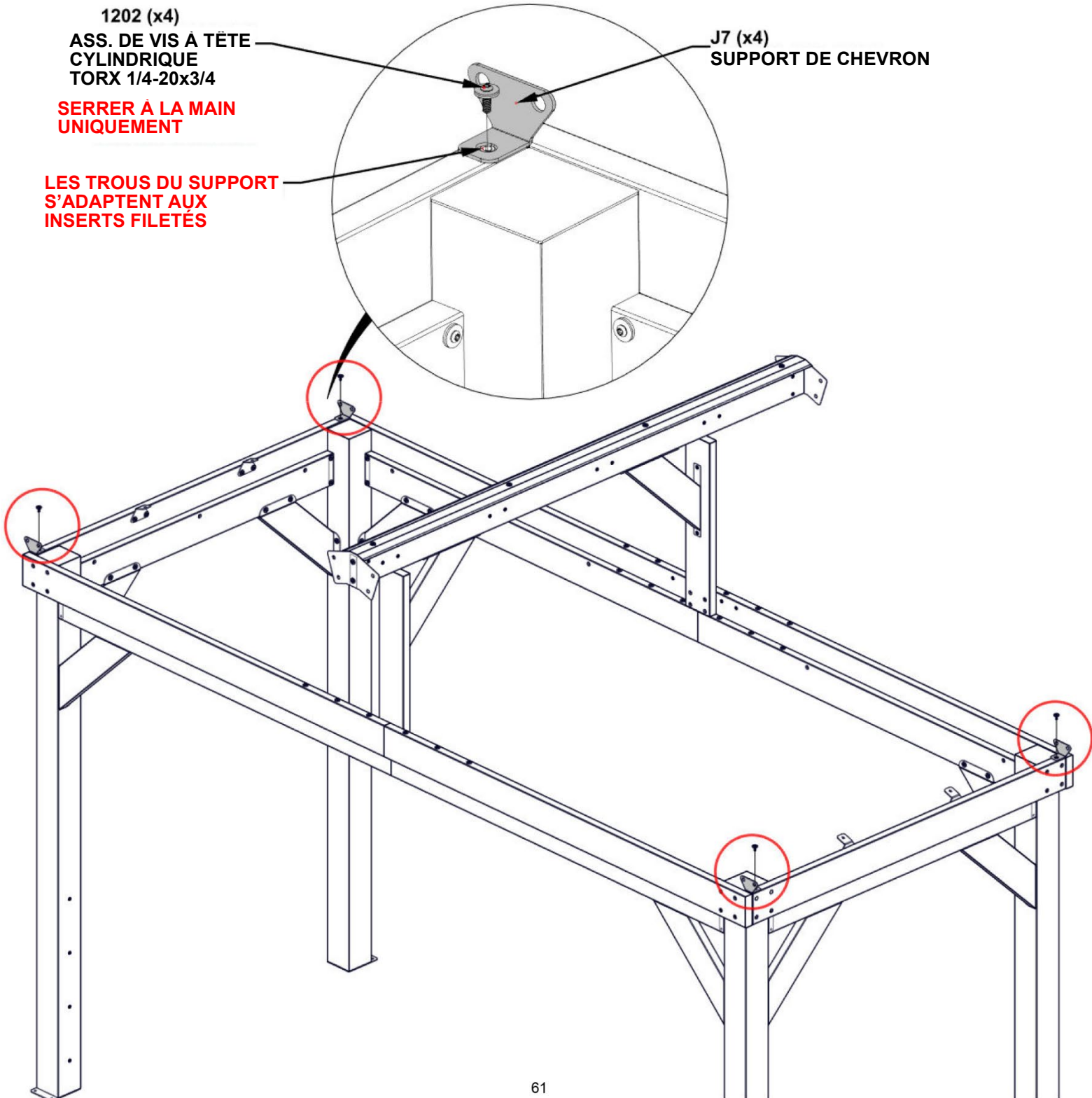

# ÉTAPE 28 — ASSEMBLAGE DE TOIT

Qté	N° de pièce	Description
16	H101202	ASS. DE VIS À TÊTE CYLINDRIQUE TORX 1/4-20x3/4



R01 ASSEMBLAGE DE CHEVRON — A4M03522  
(x2) 86 3/8" x 4 5/16" x 3 1/8" (80x110x219.6)



R02 ASSEMBLAGE DE CHEVRON — A4M03523  
(x2) 86 3/8" x 4 5/16" x 3 1/8" (80x110x219.6)

- LES INSERTS SUR LE CÔTÉ DE CHAQUE CHEVRON DOIVENT ÊTRE ORIENTÉS VERS L'INTÉRIEUR DE LA STRUCTURE.
- FIXER CHAQUE CHEVRON À LA FAÎTE COMME INDICÉ CI-DESSOUS.
- UNE FOIS LE CHEVRON SOUTENU PAR SON SUPPORT, FIXER L'EXTRÉMITÉ DU CHEVRON AUX SUPPORTS DE CHEVRON EN HAUT DE CHAQUE POTEAU.

LES TROUS DU SUPPORT S'ADAPTENT AUX INSERTS FILETÉS

LES TROUS DU SUPPORT S'ADAPTENT AUX INSERTS FILETÉS

1202 (x8)  
ASS. DE VIS À TÊTE CYLINDRIQUE TORX 1/4-20x3/4

SERRER À LA MAIN UNIQUEMENT

1202 (x8)  
ASS. DE VIS À TÊTE CYLINDRIQUE TORX 1/4-20x3/4

SERRER À LA MAIN UNIQUEMENT

LES INSERTS FILETÉS DOIVENT ÊTRE ORIENTÉS VERS L'INTÉRIEUR

R02 (x1)  
ASSEMBLAGE DE CHEVRON

AVANT

R01 (x1)  
ASSEMBLAGE DE CHEVRON

R01 (x1)  
ASSEMBLAGE DE CHEVRON

R02 (x1)  
ASSEMBLAGE DE CHEVRON

ARRIÈRE

# ÉTAPE 29 — ASSEMBLAGE DE TOIT

Qté	N° de pièce	Description
16	H101103	VIS À DOUILLE TORX 1/4-20



**B08 ASSEMBLAGE DE BRAS DE PIGNON — A4M03514**  
(x2) 40 1/16"x5 1/4"x1 7/16" (36x134x1017)



**B09 ASSEMBLAGE DE BRAS DE PIGNON — A4M03515**  
(x2) 40 1/16"x5 1/4"x1 7/16" (36x134x1017)

**SURFACE SUPÉRIEURE  
À AFFLEUREMENT DU  
PIGNON ET DU  
CHEVRON**

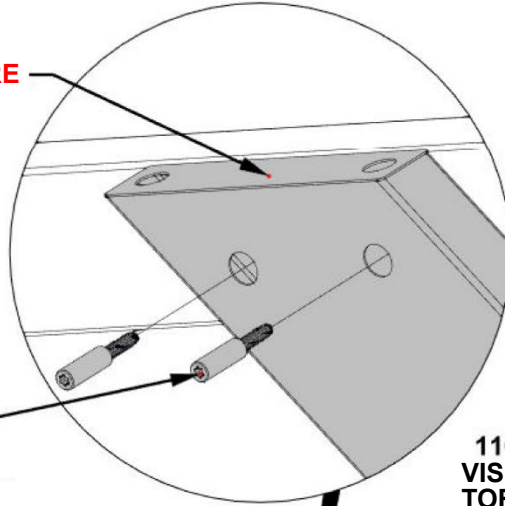

**1103 (x8)  
VIS À DOUILLE  
TORX 1/4-20**

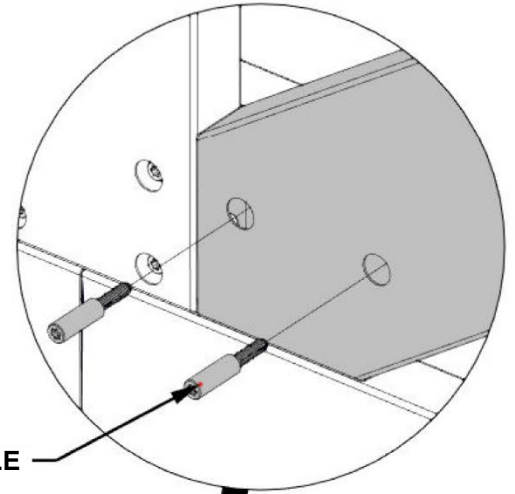

**1103 (x8)  
VIS À DOUILLE  
TORX 1/4-20**

**SERRER À LA MAIN UNIQUEMENT.**

**ARRIÈRE**

**B09 (x1)  
ASSEMBLAGE DE  
BRAS DE PIGNON**

**B08 (x1)  
ASSEMBLAGE DE  
BRAS DE PIGNON**

**B08 (x1)  
ASSEMBLAGE DE  
BRAS DE PIGNON**

**B09 (x1)  
ASSEMBLAGE DE  
BRAS DE PIGNON**

**AVANT**

# ÉTAPE 30A — ASSEMBLAGE DE TOIT

Qté	N° de pièce	Description
8	H101202	ASS. DE VIS À TÊTE CYLINDRIQUE TORX 1/4-20x3/4



R03 ASSEMBLAGE DE CHEVRON — A4M03524  
(x4) 86 3/8"x4 5/16"x3 1/8" (80x110x2194.6)

- FIXER CHAQUE CHEVRON A LA FAITE COMME INDIQUE CI-DESSOUS.

**LES TROUS DU SUPPORT  
S'ADAPTENT AUX  
INSERTS FILETÉS**

1202 (x8)  
ASS. DE VIS À TÊTE CYLINDRIQUE  
TORX 1/4-20x3/4

**SERRER À LA MAIN  
UNIQUEMENT**

R03 (x4)  
ASSEMBLAGE DE  
CHEVRON

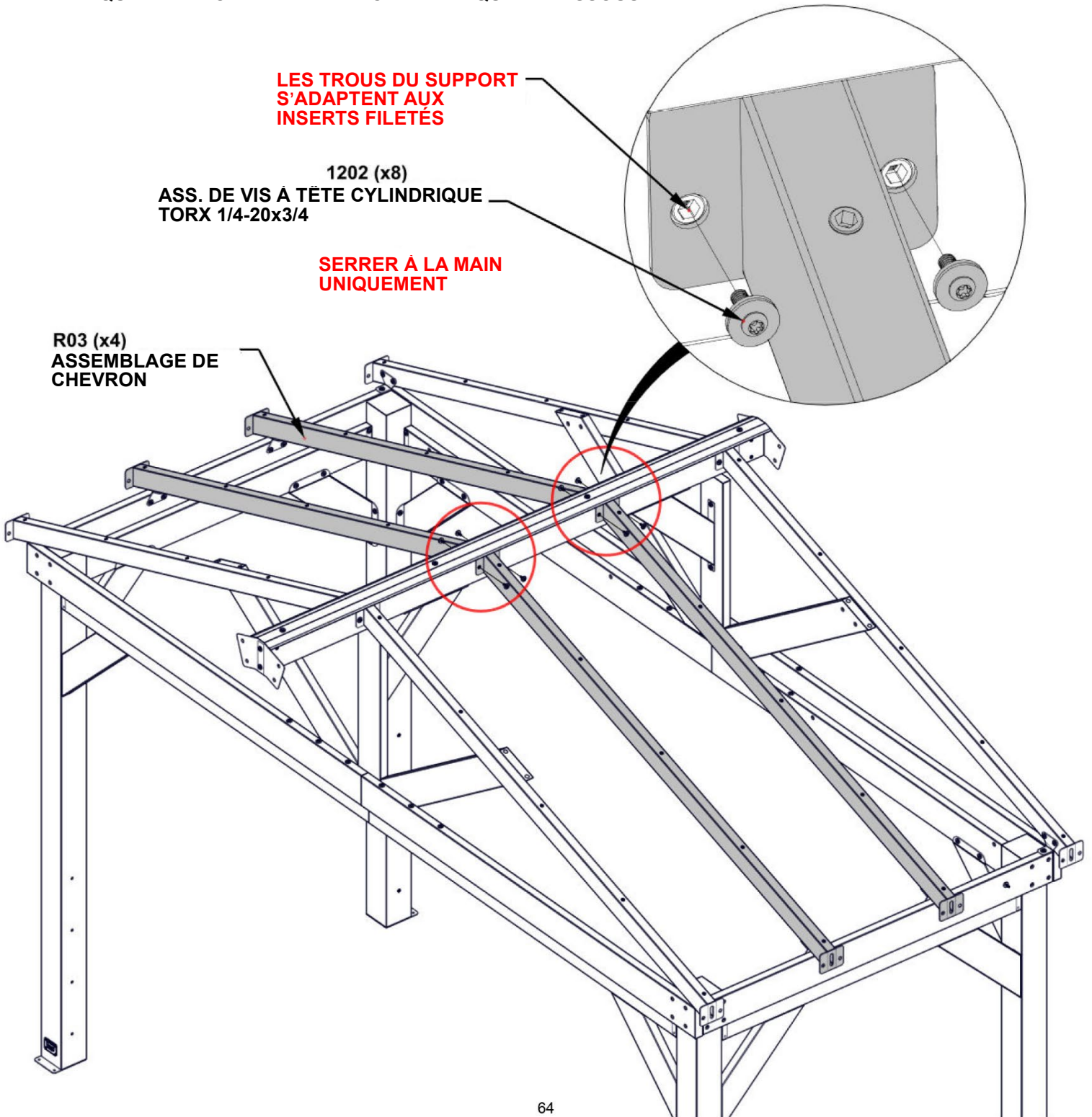

# ÉTAPE 30B — ASSEMBLAGE DE TOIT

Qté	N° de pièce	Description
4	H101202	ASS. DE VIS À TÊTE CYLINDRIQUE TORX 1/4-20x3/4

- FIXER L'EXTREMITÉ DE CHAQUE CHEVRON AUX SUPPORTS LE LONG DES POUTRES LATÉRALES.

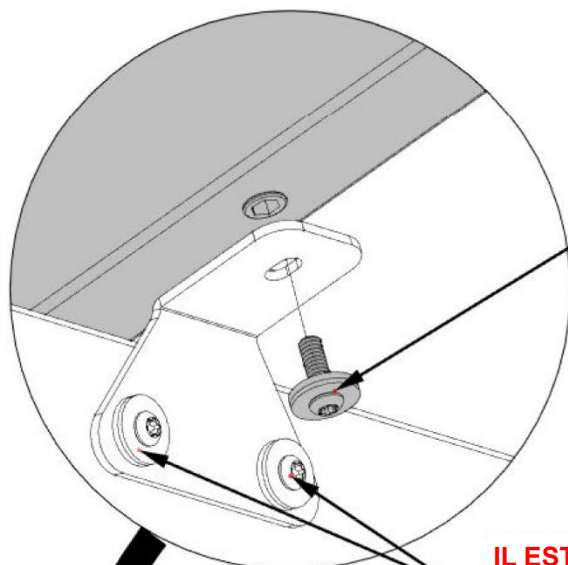

1202 (x4)  
ASS. DE VIS À TÊTE CYLINDRIQUE  
TORX 1/4-20x3/4

**SERRER À LA MAIN UNIQUEMENT**

**IL EST RECOMMANDÉ DE LAISSER LE  
MATÉRIEL DE SUPPORT DESERRÉ POUR  
FACILITER LES ÉTAPES ULTÉRIEURES**

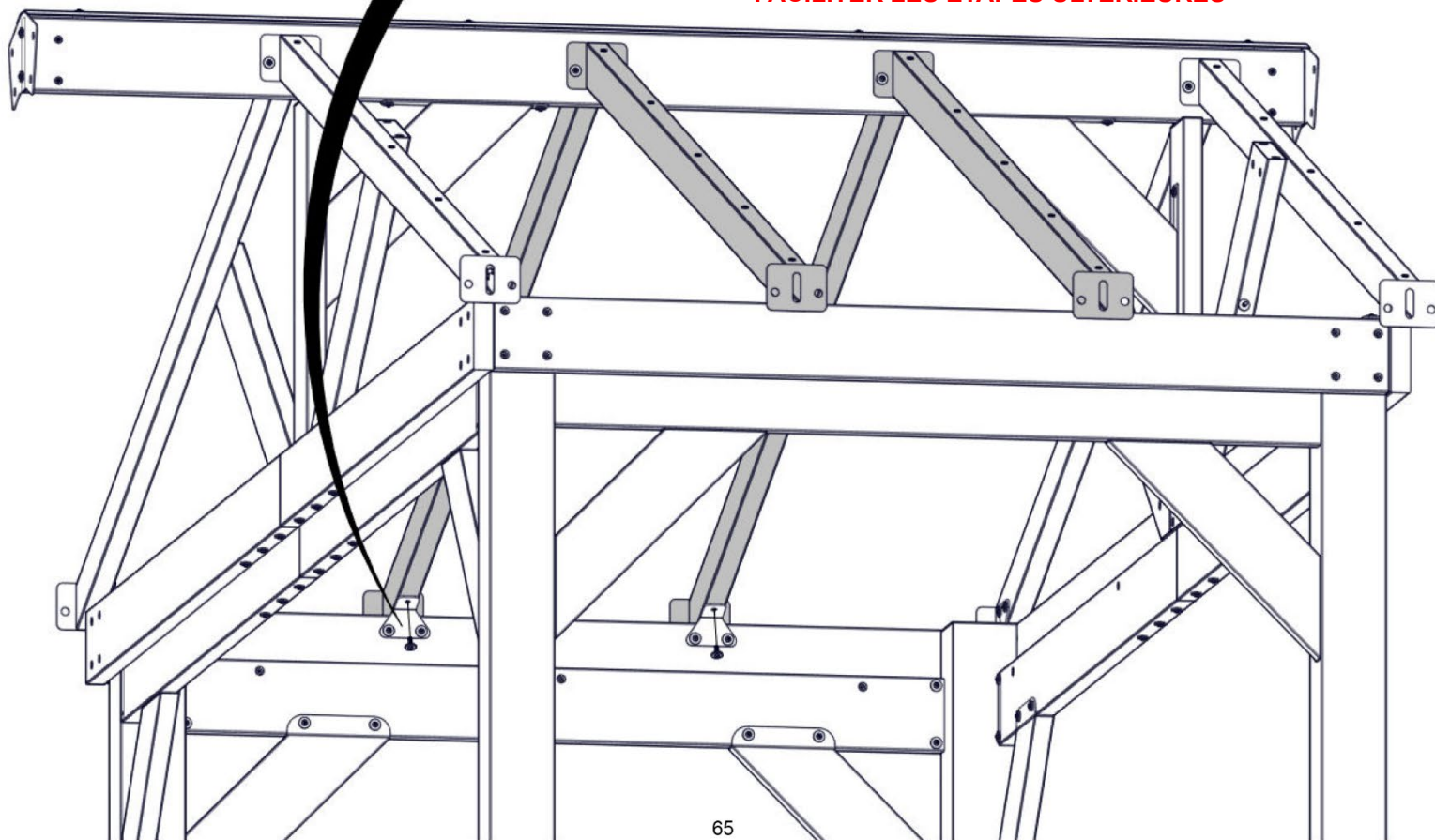

# ÉTAPE 31 — ASSEMBLAGE DE TOIT

Qté	N° de pièce	Description
16	H101202	ASS. DE VIS À TÊTE CYLINDRIQUE TORX 1/4-20x3/4

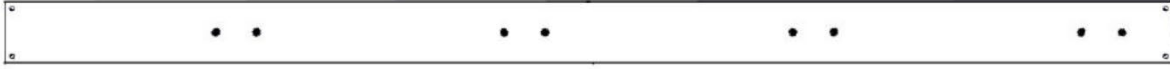

B19 ASSEMBLAGE DE POUTRE DE LARMIER — A4M03650  
(x2) 89 15/16"x4 13/16"x1 7/16" (36x122x2285)

- AVEC AU MOINS DEUX PERSONNES SUPPLÉMENTAIRES, FIXER L'ASSEMBLAGE DE POUTRE AUX EXTRÉMITÉS DE CHEVRON.

- L'ASSEMBLAGE DE POUTRE DOIT ÊTRE ORIENTÉ COMME INDICÉ CI-DESSOUS AVEC UN LONG SURPLOMB VERS L'AVANT

LES TROUS DU SUPPORT S'ADAPTENT AUX INSERTS FILETÉS

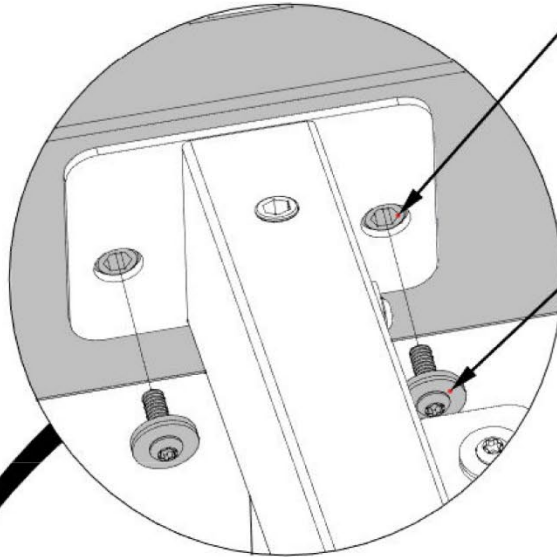

1202 (x16)

ASS. DE VIS À TÊTE CYLINDRIQUE TORX 1/4-20x3/4

SERRER À LA MAIN UNIQUEMENT

B19 (x1)

ASSEMBLAGE DE POUTRE DE LARMIER

ARRIÈRE

B19 (x1)

ASSEMBLAGE DE POUTRE DE LARMIER

AVANT

# ÉTAPE 32 — ASSEMBLAGE DE TOIT

Qté	N° de pièce	Description
4	H101202	ASS. DE VIS À TÊTE CYLINDRIQUE TORX 1/4-20x3/4



**B13 ASSEMBLAGE DE POUTRE DE PIGNON — A4M03519**  
(x2) 88 13/16"x5 1/4"x1 7/16" (36x134x225)

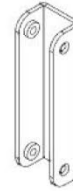

**J9 SUPPORT DE POUTRE — A4M03807**  
(x2) 1"x1 5/16"x4 9/16" (25x33.20x116)

**- REPETER CETTE ÉTAPE DEUX FOIS**

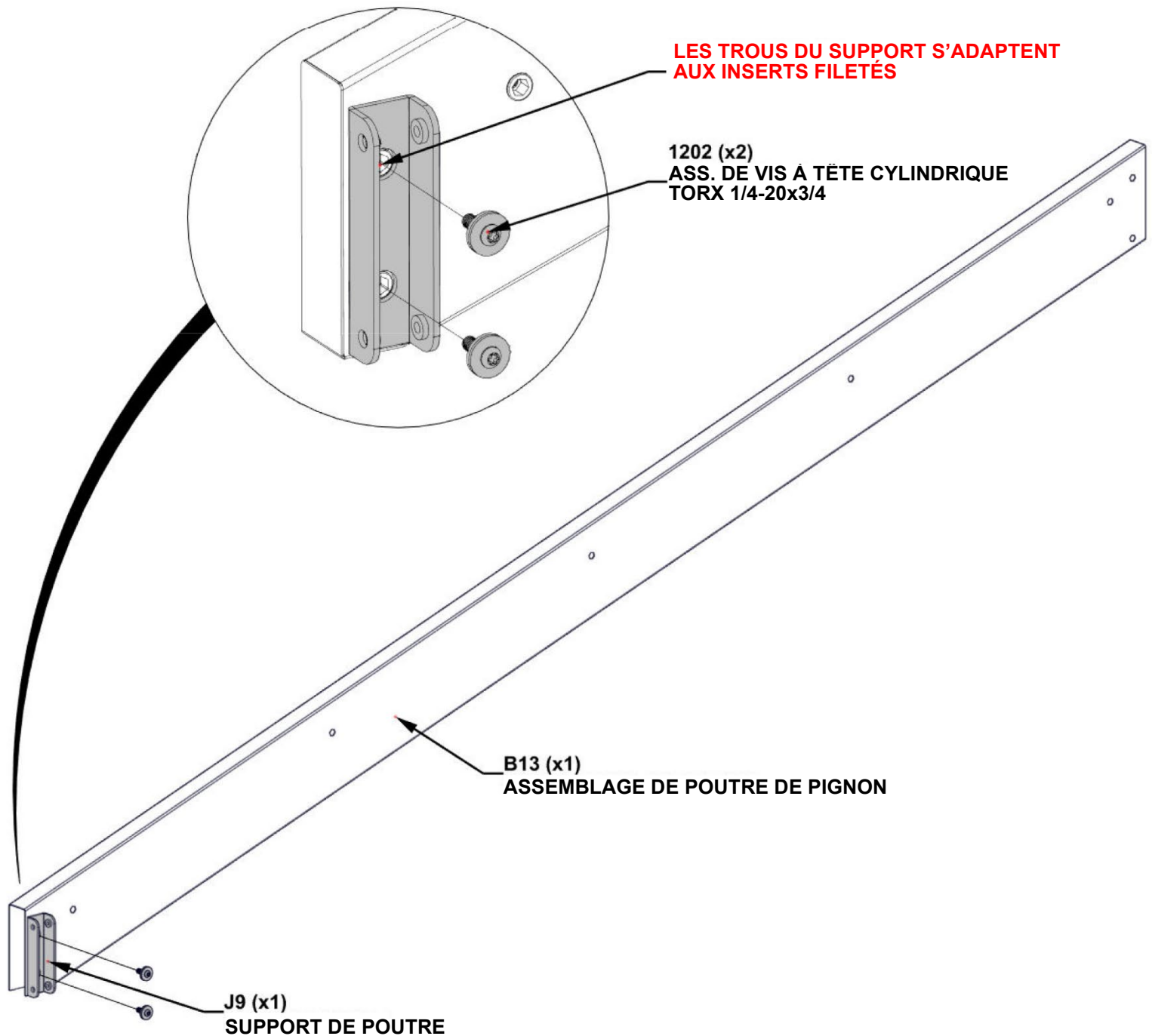

# ÉTAPE 33 — ASSEMBLAGE DE TOIT

Qté	N° de pièce	Description
4	H101202	ASS. DE VIS À TÊTE CYLINDRIQUE TORX 1/4-20x3/4

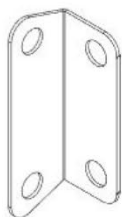

J8 SUPPORT DE PIGNON — A4M03804  
(x2) 4 13/16"x1 9/16"x1 9/16" (40x40x123)

**- REPETER CETTE ÉTAPE DEUX FOIS**

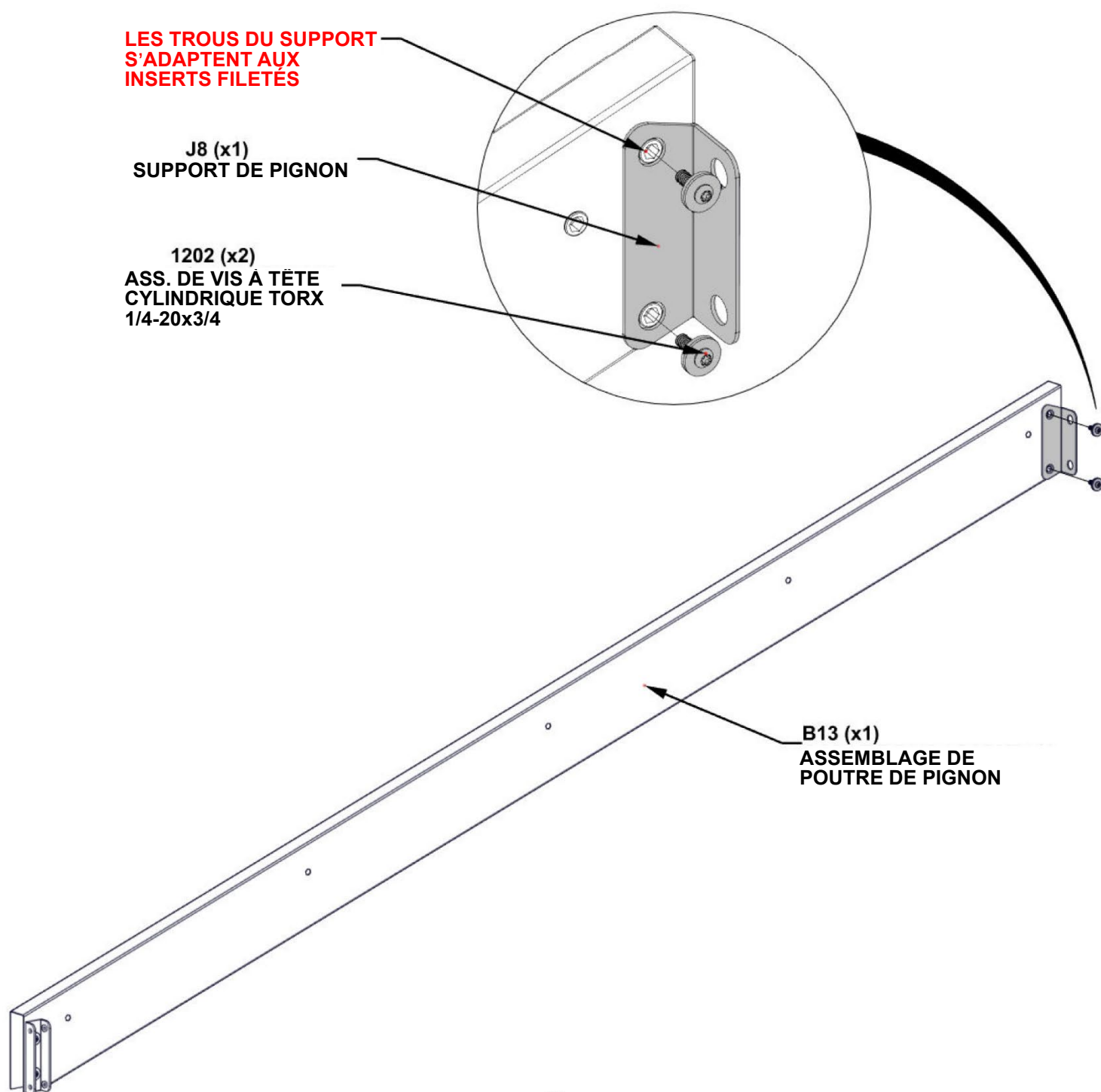

# ÉTAPE 34A — ASSEMBLAGE DE TOIT

Qté	N° de pièce	Description
4	H101202	ASS. DE VIS À TÊTE CYLINDRIQUE TORX 1/4-20x3/4

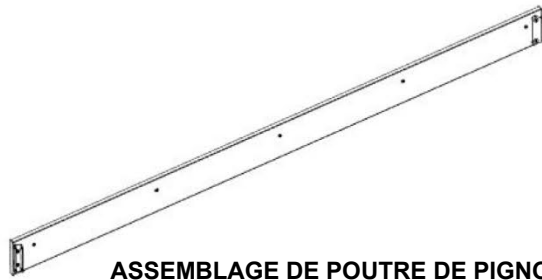

ASSEMBLAGE DE POUTRE DE PIGNON DES ÉTAPES 32 À 33

- AVEC AU MOINS DEUX PERSONNES SUPPLÉMENTAIRES, FIXER L'ASSEMBLAGE DE POUTRE DE PIGNON.
- RÉPÉTER CETTE ÉTAPE DEUX FOIS POUR LES DEUX CÔTÉS DE LA STRUCTURE

LES FENTES DU SUPPORT S'ADAPTENT AUX INSERTS FILETÉS

1202 (x4)  
ASS. DE VIS À TÊTE CYLINDRIQUE TORX 1/4-20x3/4

SERRER À LA MAIN UNIQUEMENT

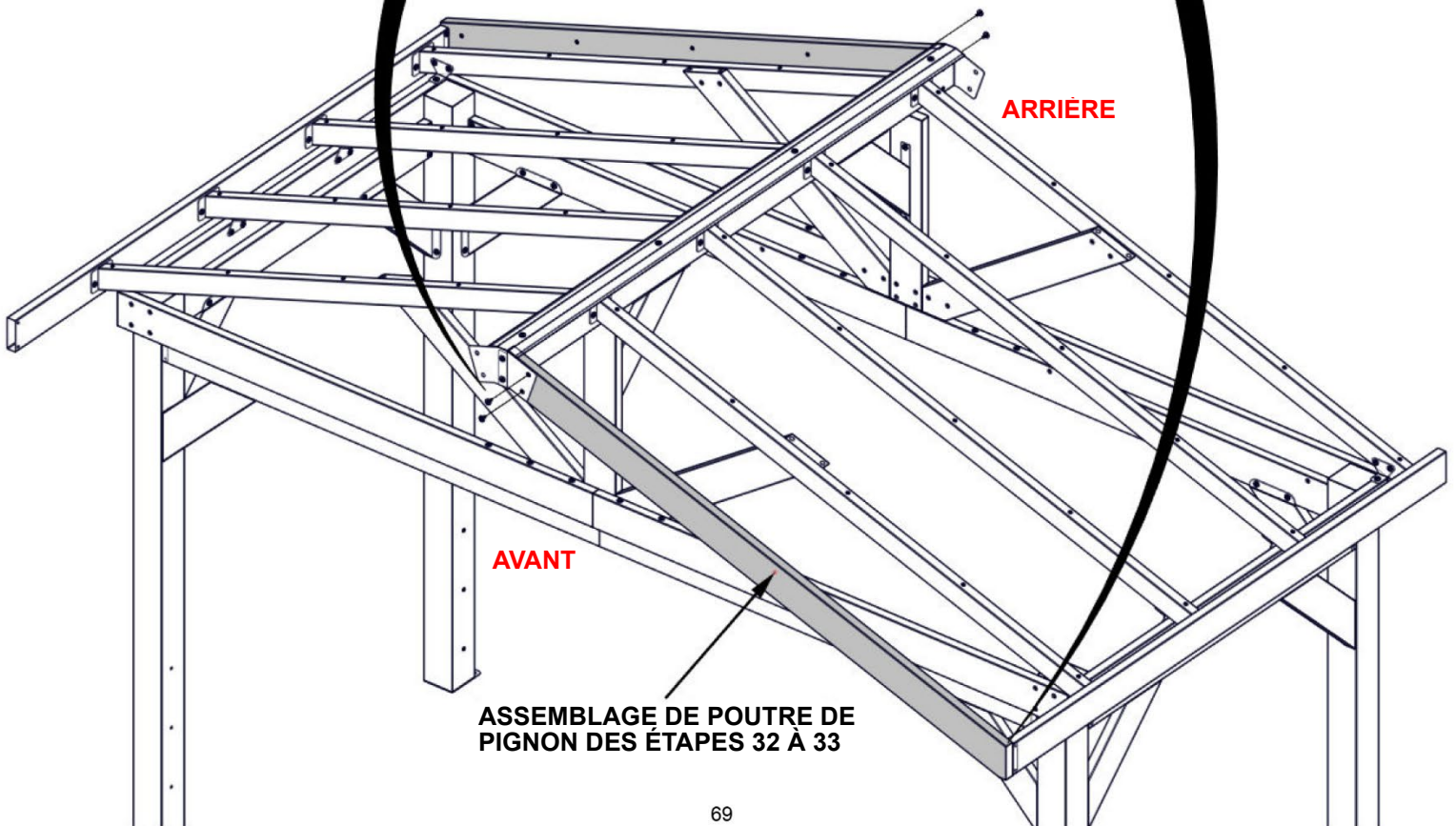
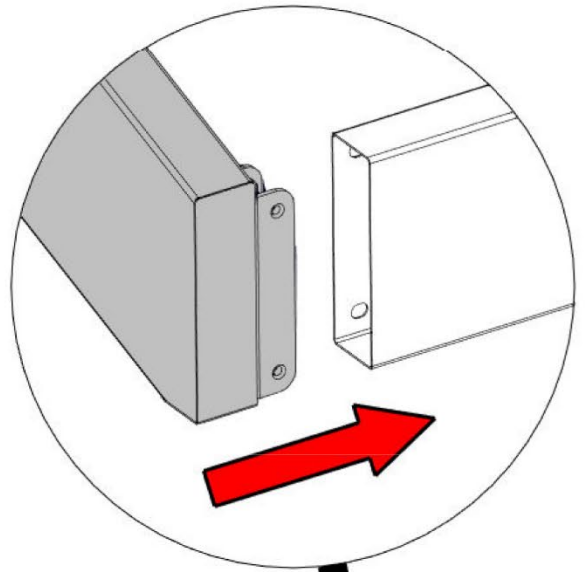

ASSEMBLAGE DE POUTRE DE PIGNON DES ÉTAPES 32 À 33

# ÉTAPE 34B — ASSEMBLAGE DE TOIT

Qté	N° de pièce	Description
8	H101202	ASS. DE VIS À TÊTE CYLINDRIQUE TORX 1/4-20x3/4

**- RÉPÉTER CETTE ÉTAPE DEUX FOIS POUR LES DEUX CÔTÉS DE LA STRUCTURE**

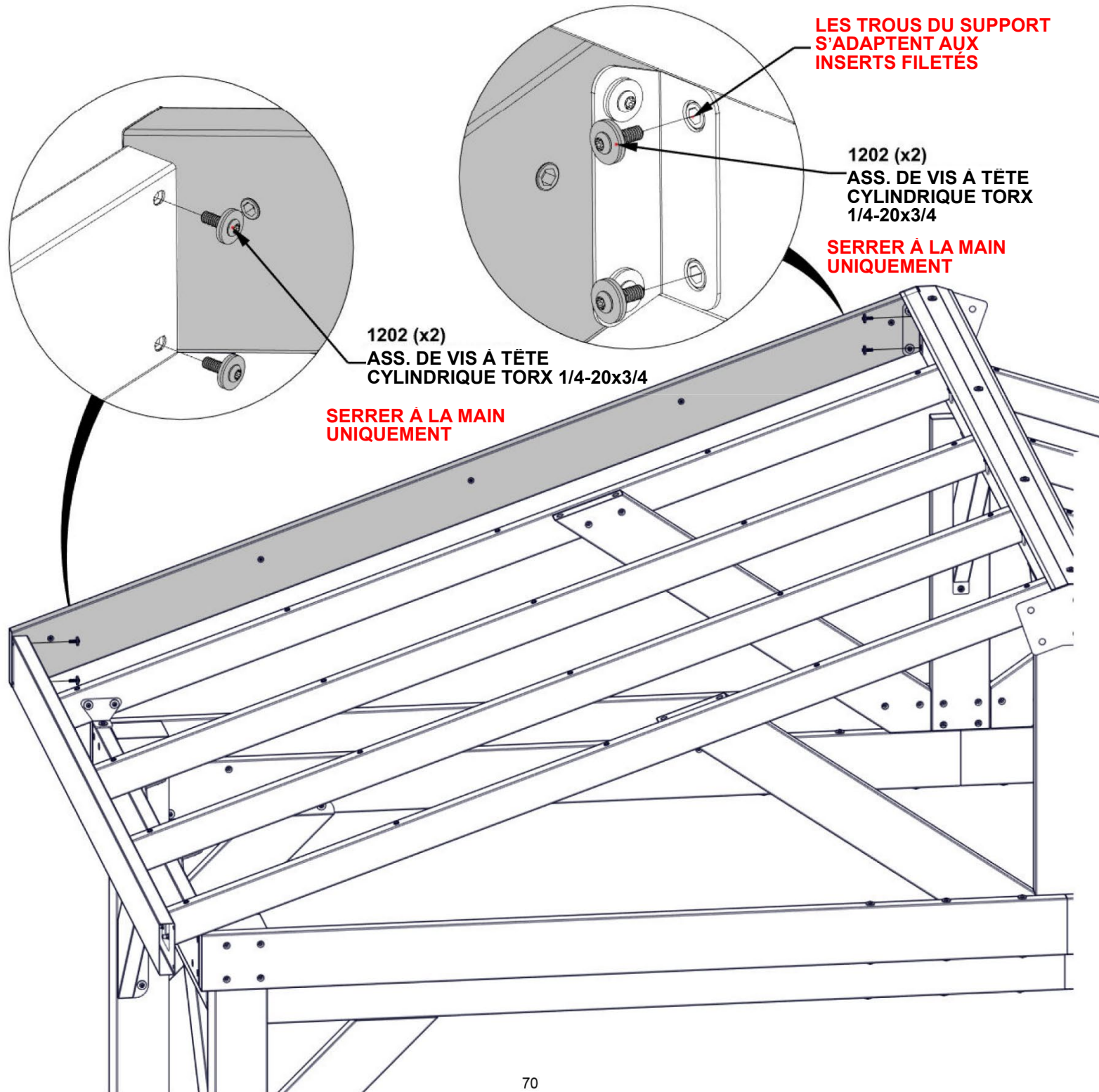

# ÉTAPE 35 — ASSEMBLAGE DE TOIT

Qté	N° de pièce	Description
4	H101202	ASS. DE VIS À TÊTE CYLINDRIQUE TORX 1/4-20x3/4

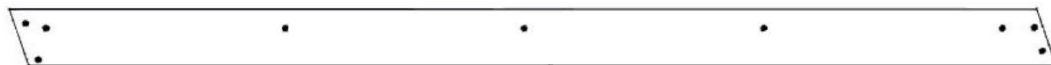

**B12 ASSEMBLAGE DE POUTRE DE PIGNON — A4M03518**  
(x2) 88 13/16"x5 1/4"x1 7/16" (36x134x2255)

**J9 SUPPORT DE POUTRE — A4M03807**  
(x2) 1"x1 5/16"x4 9/16" (25x33.20x116)

**- RÉPÉTER CETTE ÉTAPE DEUX FOIS**

**LES TROUS DU SUPPORT  
S'ADAPTENT AUX  
INSERTS FILETÉS**

**1202 (x2)  
ASS. DE VIS À TÊTE  
CYLINDRIQUE TORX  
1/4-20x3/4**

**B12 (x1)  
ASSEMBLAGE DE POUTRE  
DE PIGNON**

**J9 (x1)  
SUPPORT DE  
POUTRE**

# ÉTAPE 36 — ASSEMBLAGE DE TOIT

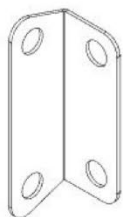

Qté	N° de pièce	Description
4	H101202	ASS. DE VIS À TÊTE CYLINDRIQUE TORX 1/4-20x3/4

J8 SUPPORT DE PIGNON — A4M03804  
(x2) 4 13/16"x1 9/16"x1 9/16" (40x40x123)

**- REPETER CETTE ÉTAPE DEUX FOIS**

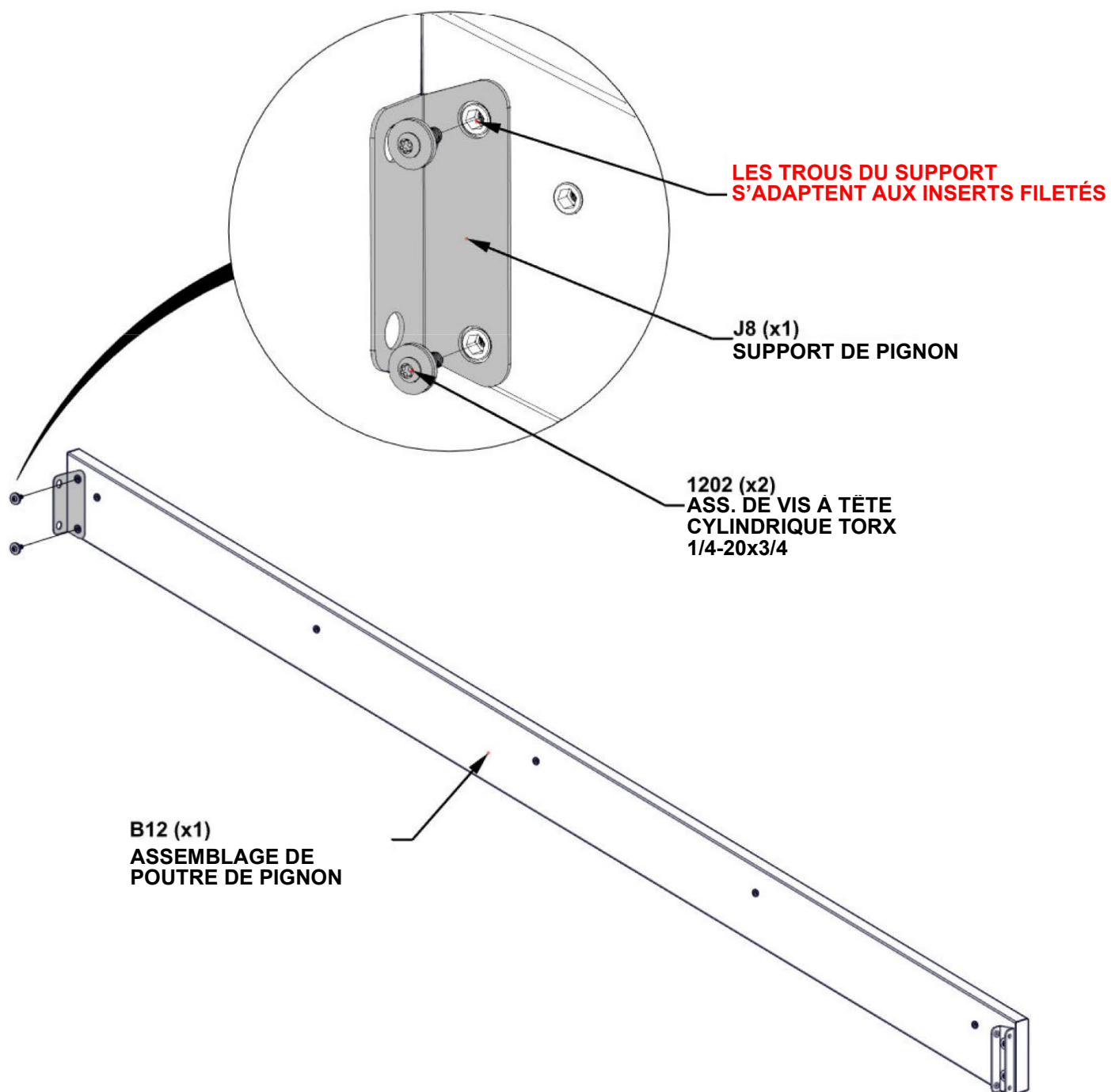

# ÉTAPE 37A — ASSEMBLAGE DE TOIT

Qté	N° de pièce	Description
4	H101202	ASS. DE VIS À TÊTE CYLINDRIQUE TORX 1/4-20x3/4

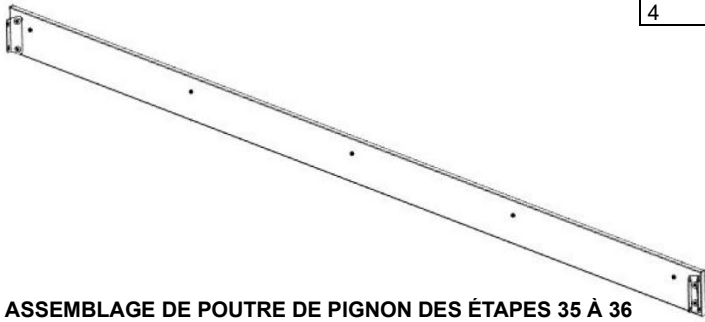

- AVEC AU MOINS DEUX PERSONNES SUPPLÉMENTAIRES, FIXER L'ASSEMBLAGE DE POUTRE DE PIGNON.
- RÉPÉTER CETTE ÉTAPE DEUX FOIS POUR LES DEUX CÔTÉS DE LA STRUCTURE

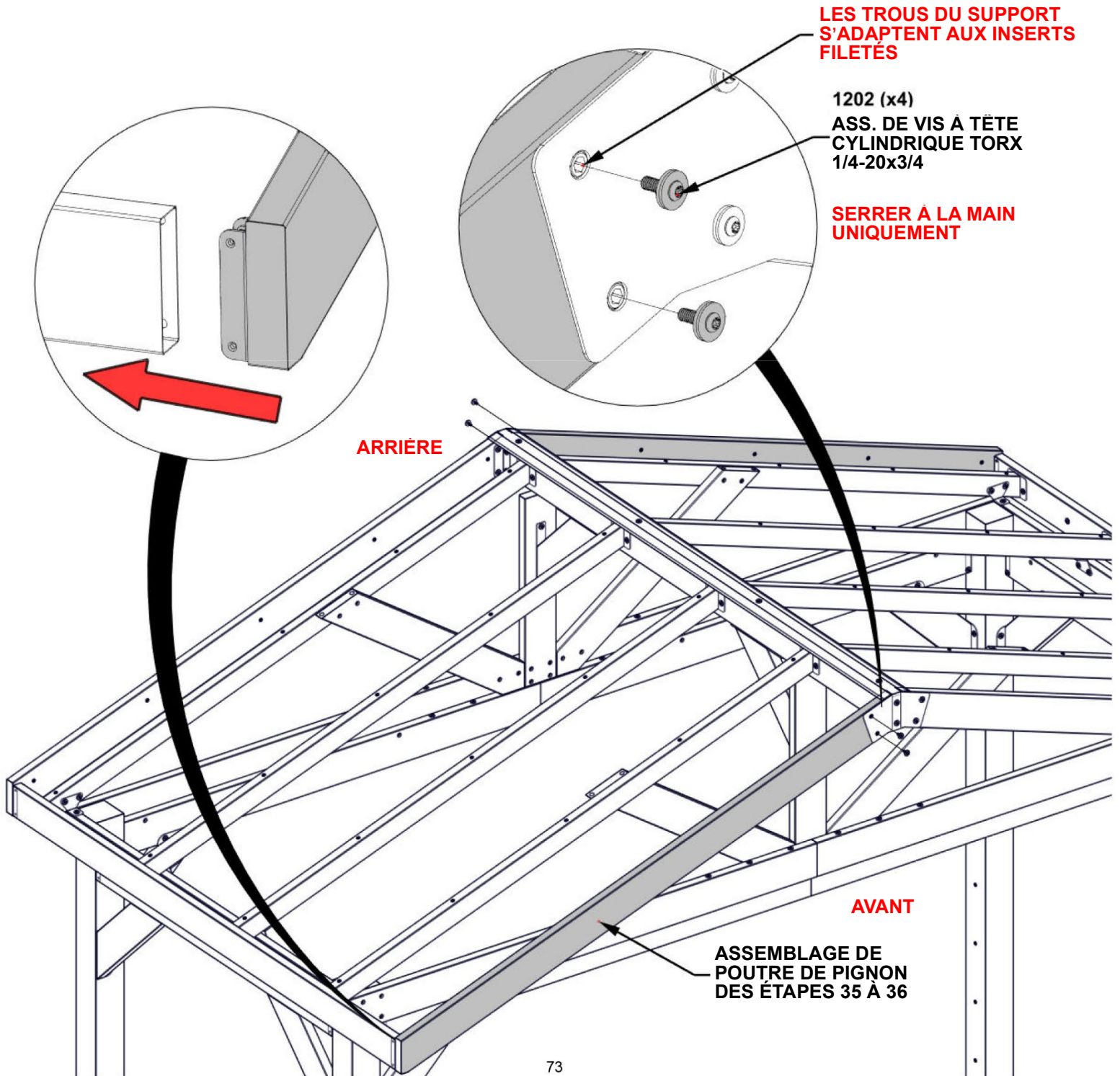

# ÉTAPE 37B — ASSEMBLAGE DE TOIT

Qté	N° de pièce	Description
8	H101202	ASS. DE VIS À TÊTE CYLINDRIQUE TORX 1/4-20x3/4

**- RÉPÉTER CETTE ÉTAPE DEUX FOIS POUR LES DEUX CÔTÉS DE LA STRUCTURE**

**LES TROUS DU  
SUPPORT S'ADAPTENT  
AUX INSERTS FILETÉS**

1202 (x2)

ASS. DE VIS À TÊTE CYLINDRIQUE  
TORX 1/4-20x3/4

**SERRER À LA MAIN  
UNIQUEMENT**

1202 (x2)  
ASS. DE VIS À TÊTE  
CYLINDRIQUE TORX  
1/4-20x3/4

**SERRER À LA MAIN  
UNIQUEMENT**

# ÉTAPE 38A — ASSEMBLAGE DE TOIT

Qté	N° de pièce	Description
40	H101132	VIS À DOUILLE TORX COURTE 1/4-20

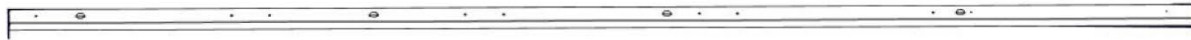

E03 ASSEMBLAGE DE PANNE — A4M03651  
(x10) 89 15/16"x1 15/16"x1 9/16" (40x50x2284)

- FIXER LES PANNES.
- COMMENCER PAR LA FAÎTE ET TRAVAILLER VERS LE BAS FACILITERA L'INSTALLATION DES ASSEMBLAGES DE PANNE.

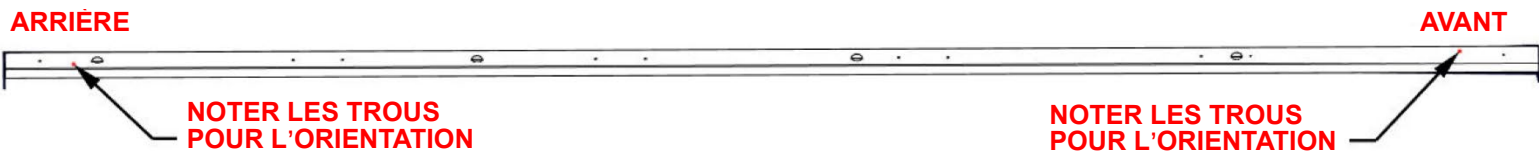

1132 (x40)  
VIS À DOUILLE TORX  
COURTE 1/4-20

**SERRER À LA MAIN  
UNIQUEMENT**

**LES TROUS DU  
SUPPORT S'  
ADAPTENT AUX  
INSERTS FILETÉS**

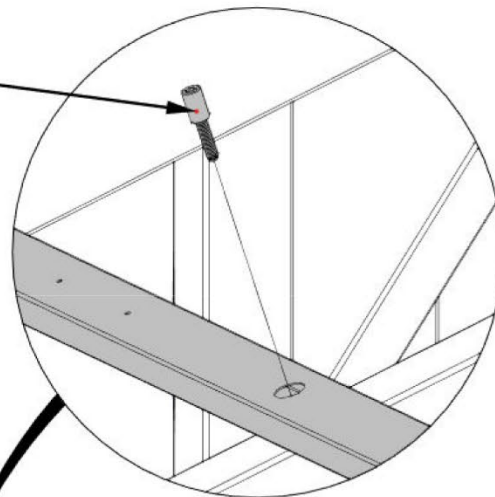
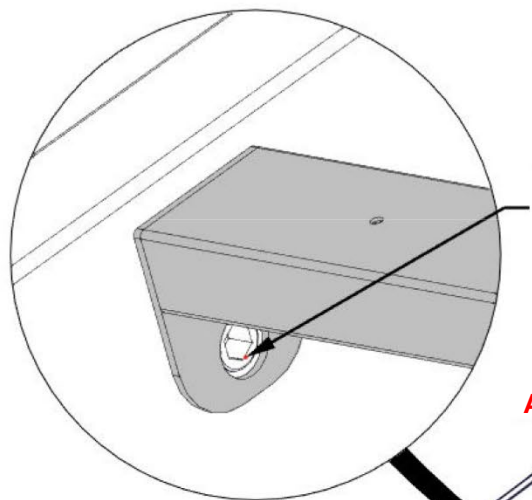

**ARRIÈRE**

E03 (x10)  
ASSEMBLAGE DE  
PANNE

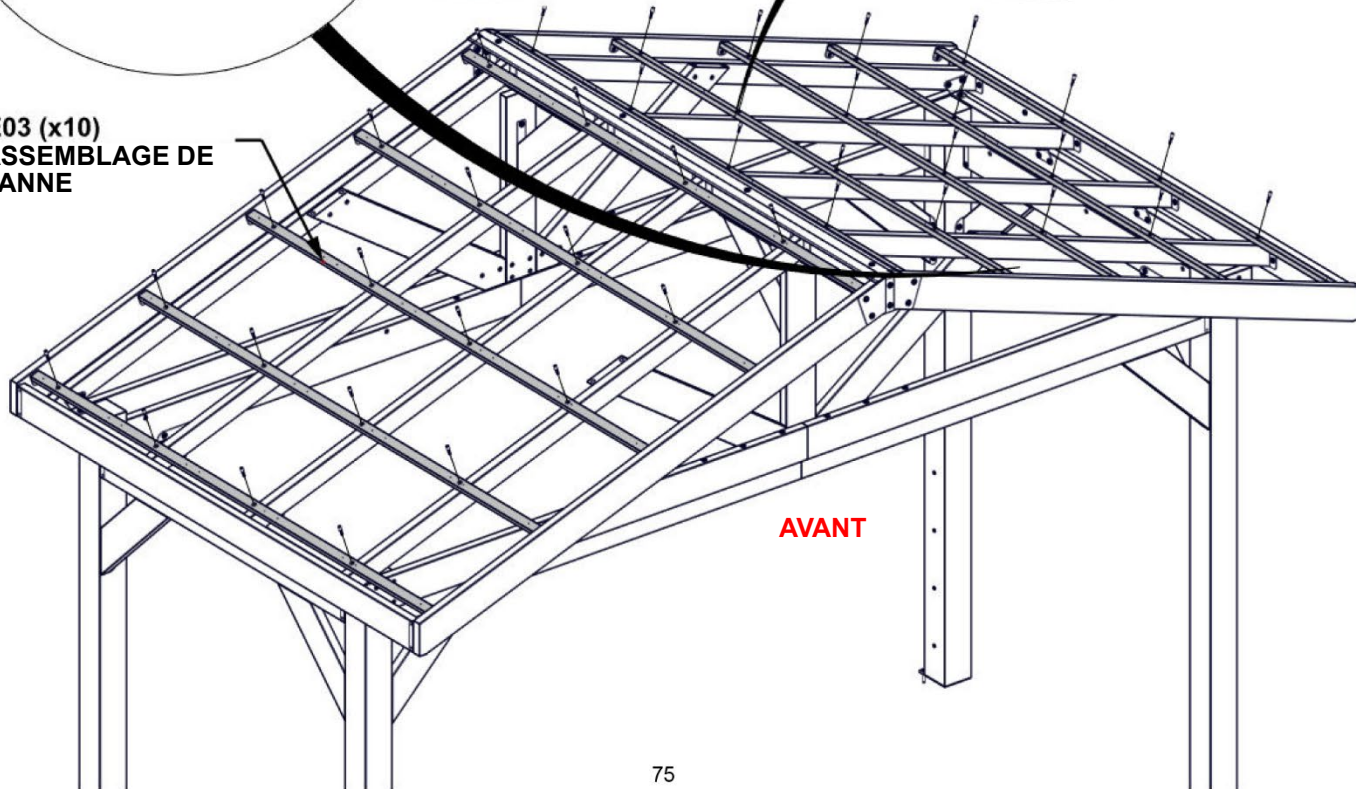

# ÉTAPE 38B — ASSEMBLAGE DE TOIT

Qté	N° de pièce	Description
20	H101202	ASS. DE VIS À TÊTE CYLINDRIQUE TORX 1/4-20x3/4

- UNE FOIS LES PANNES INSTALLÉES,  
SERRER TOUT LE MATÉRIEL DES ÉTAPES PRÉCÉDENTES.

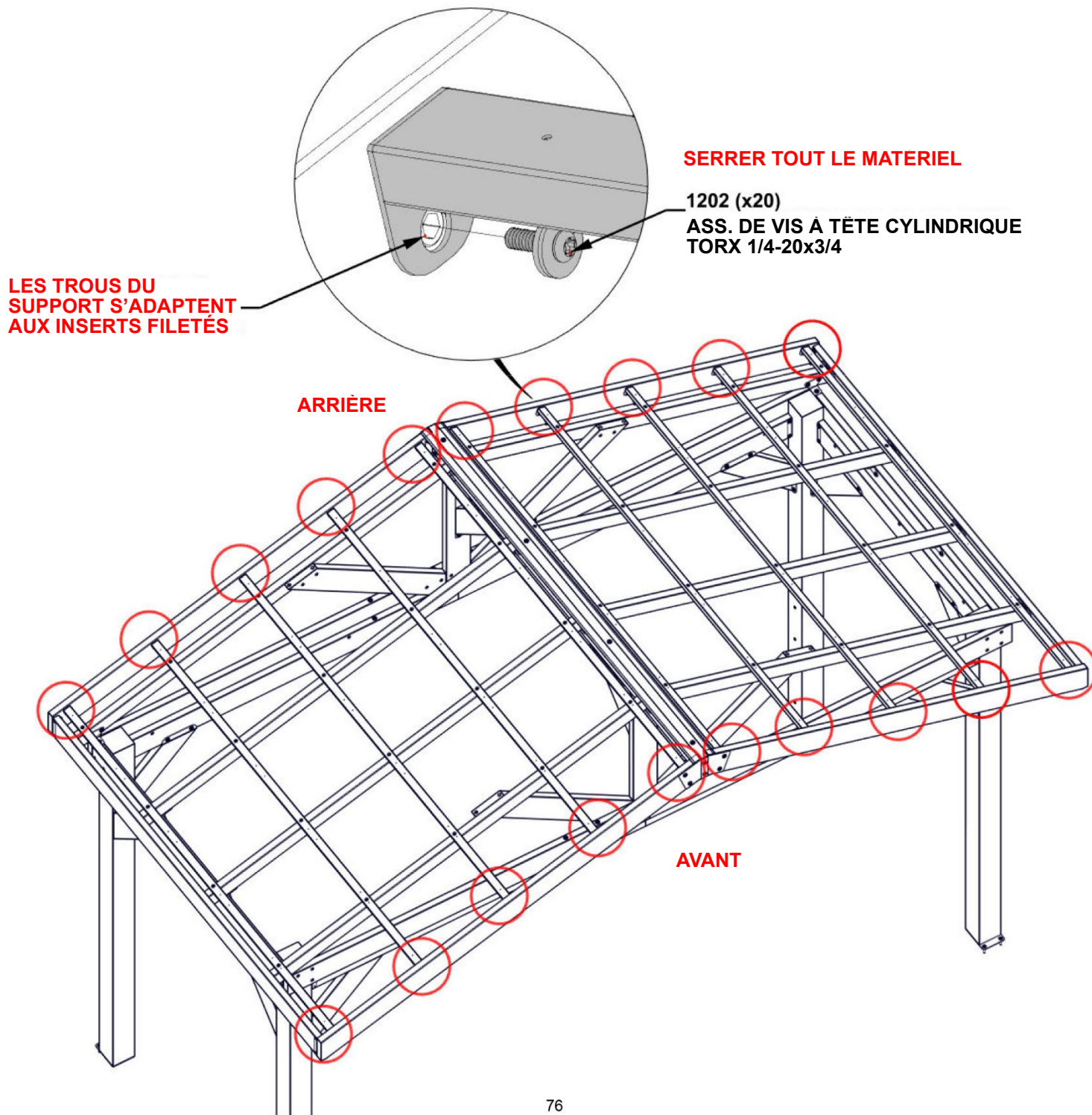

# ÉTAPE 39 — ASSEMBLAGE DE TOIT

Qté	N° de pièce	DESCRIPTION
10	H101117	VIS À BOIS 10-16x3/4 " NOIRE



A4M03528 TÔLE D'ACIER  
(x1)

- RETIRER LE FILM PROTÉCTEUR.
- FAIRE COULISSER LA TÔLE DE TOIT VERS LE HAUT, EN VOUS ASSURANT QU'ELLE GLISSE SOUS LE CHAPEAU DE FAÎTAGE.
- EN COMMENÇANT PAR LE CÔTÉ GAUCHE ET EN TRAVAILLANT VERS LA DROITE, ALIGNER LES TROUS DANS LA TÔLE DU TOIT AVEC LES TROUS DE RÉFÉRENCE DANS LES PANNES.
- **AVERTISSEMENT : DES GANTS SONT RECOMMANDÉS LORS DE LA MANIPULATION DE PIÈCES DE TOIT EN ACIER.**

1117 (x10)  
VIS — 3/4 "

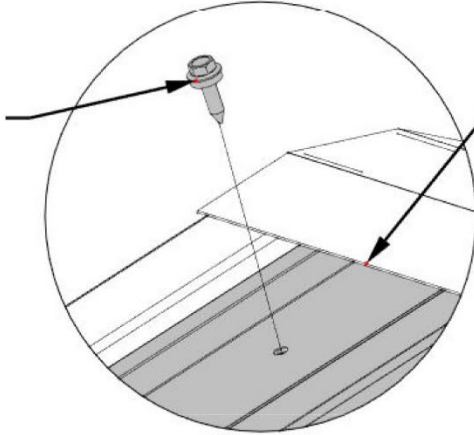

**SOULEVER SOIGNEUSEMENT LE BORD DU CHAPEAU DE FAÎTAGE POUR PERMETTRE À LA TÔLE D'ACIER DE COULISSER EN DESSOUS**

3528 (x1)  
TÔLE D'ACIER

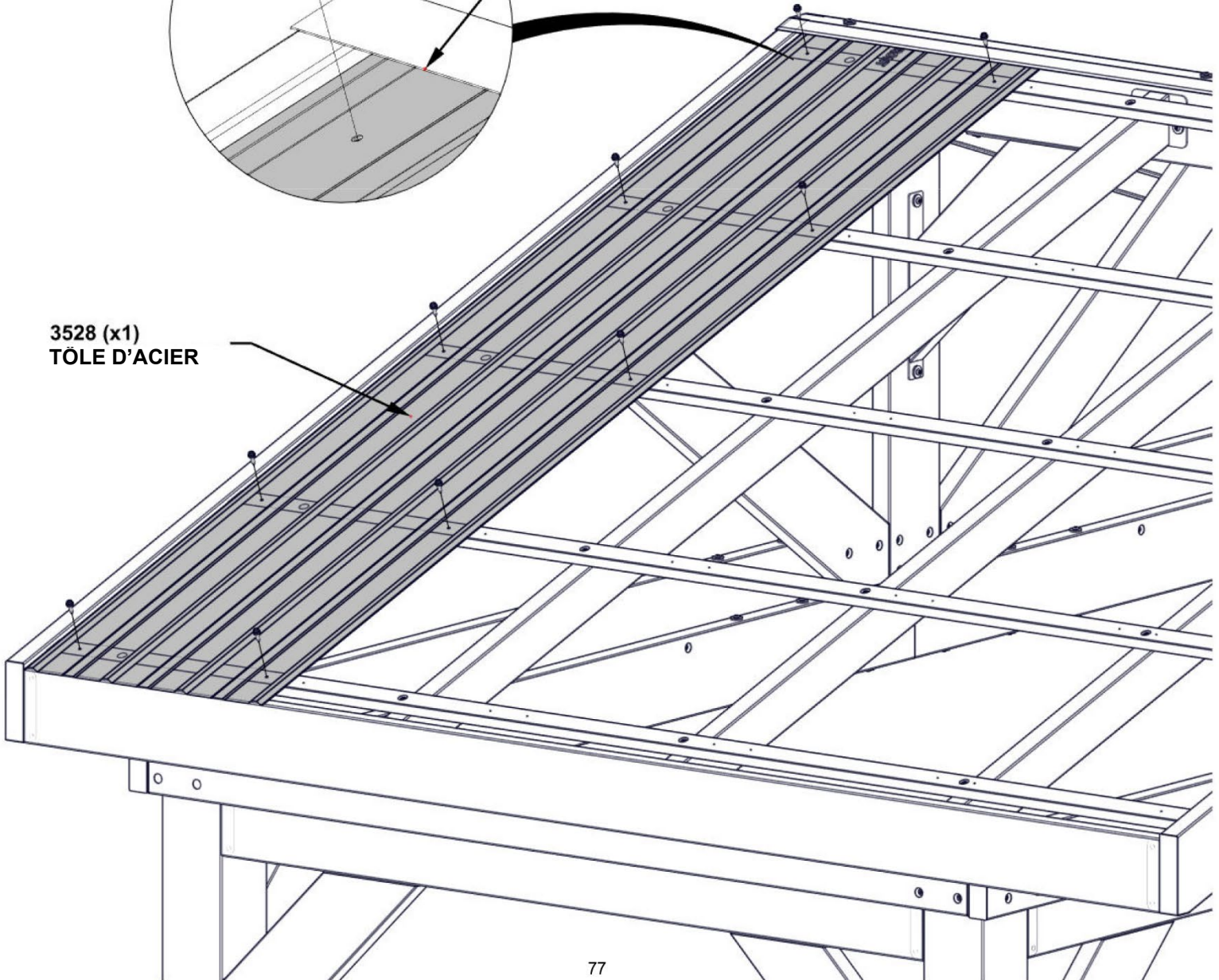

# ÉTAPE 40 — ASSEMBLAGE DE TOIT

Qté	N° de pièce	DESCRIPTION
10	H101117	VIS À BOIS 10-16x3/4 " NOIRE



A4M03528 TÔLE D'ACIER  
(x1)

- RETIRER LE FILM PROTÉCTEUR.
- FAIRE COULISSER LA TÔLE DE TOIT VERS LE HAUT, EN VOUS ASSURANT QU'ELLE GLISSE SOUS LE CHAPEAU DE FAÎTAGE.
- EN COMMENÇANT PAR LE CÔTÉ GAUCHE ET EN TRAVAILLANT VERS LA DROITE, ALIGNER LES TROUS DANS LA TÔLE DU TOIT AVEC LES TROUS DE RÉFÉRENCE DANS LES PANNES.
- **AVERTISSEMENT : DES GANTS SONT RECOMMANDÉS LORS DE LA MANIPULATION DE PIÈCES DE TOIT EN ACIER.**

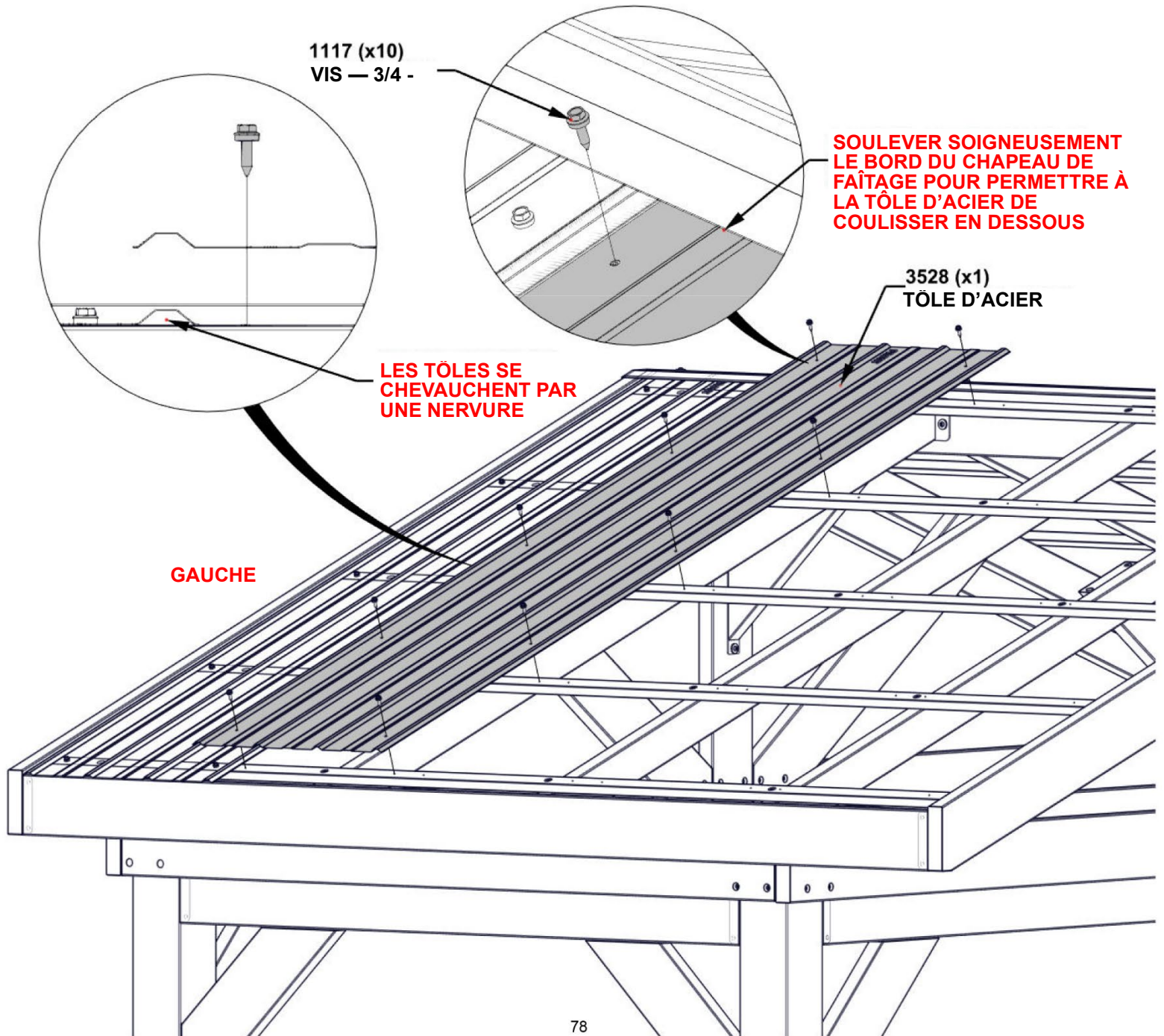

# ÉTAPE 41 — ASSEMBLAGE DE TOIT

Qté	N° de pièce	Description
30	H101117	VIS À BOIS 10-16x3/4 " NOIRE



A4M03528 TÔLE D'ACIER  
(x3)

- RETIRER LE FILM PROTECTEUR.
- INSTALLER TROIS TÔLES DE LA MÊME MANIÈRE QUE LES DEUX PREMIÈRES.
- FIXER ET SERRER COMPLÈTEMENT TOUTES LES VIS SUR CHAQUE TÔLE DE TOIT AVANT DE FIXER LA SUIVANTE. CELA PERMET D'ATTEINDRE TOUTES LES VIS SANS MONTER SUR LE TOIT.
- **AVERTISSEMENT : DES GANTS SONT RECOMMANDÉS LORS DE LA MANIPULATION DE PIÈCES DE TOIT EN ACIER.**

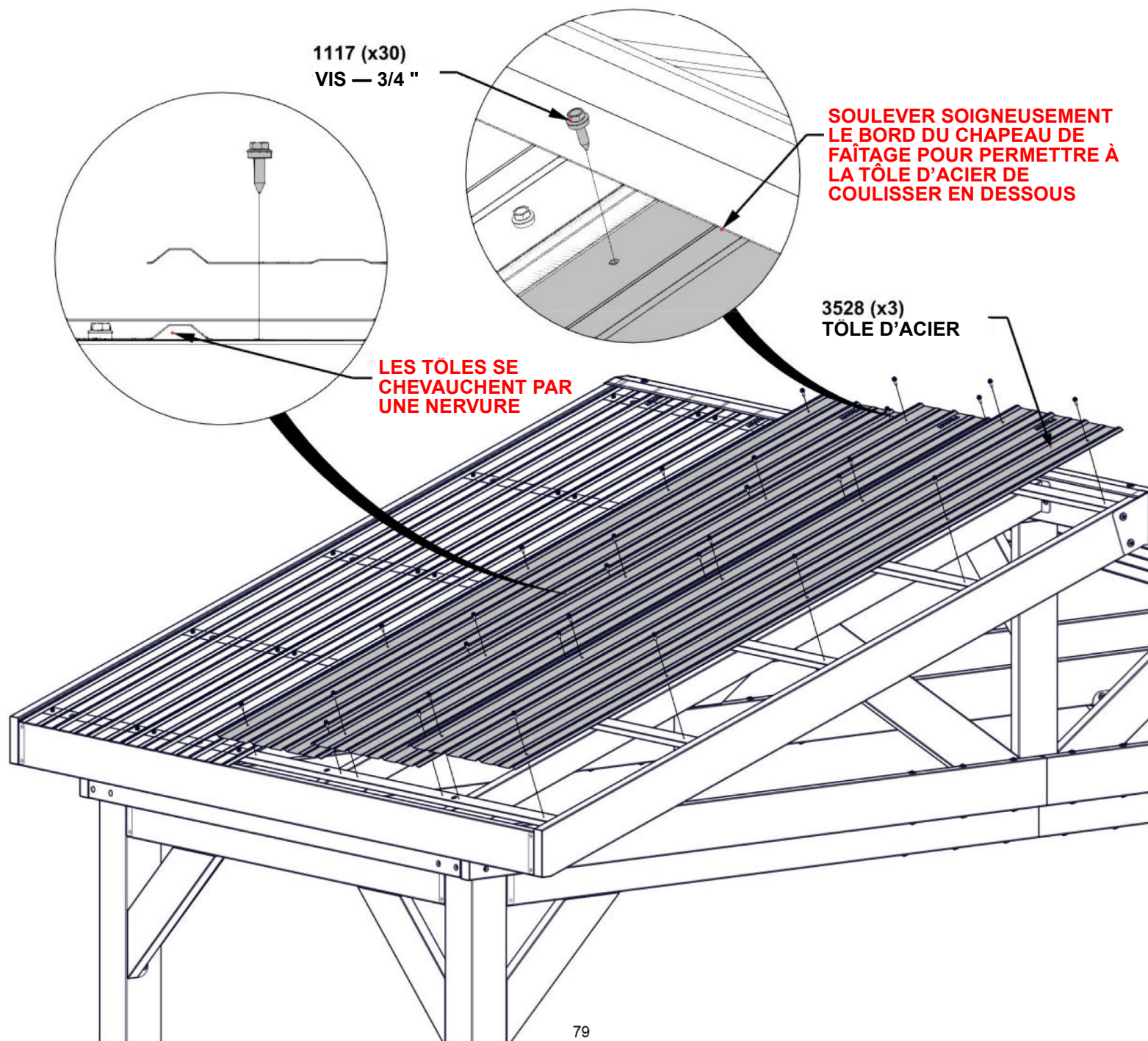

# ÉTAPE 42 — ASSEMBLAGE DE TOIT



A4M03532 GARNITURE DE BORD  
(x2)

Qté	N° de pièce	Description
8	H101116	VIS AUTOTARAUDEUSE 1/4x1 NOIRE

- RETIRER LE FILM PROTECTEUR.
- FAIRE COULISSER LA GARNITURE DE BORD JUSQU'À CE QU'UNE EXTRÉMITÉ SOIT POSITIONNÉE SOUS LE CHAPEAU DE FAÏTAGE ET QUE L'AUTRE EXTRÉMITÉ AFFLEURE L'EXTRÉMITÉ.
- EN COMMENÇANT PAR LE HAUT. ALIGNER LES VIS AVEC LES VIS DE TÔLE.
- **EN RAISON DE PLUSIEURS COUCHES DE MÉTAL SUR LE BORD DU LARMIER, IL EST RECOMMANDÉ D'UTILISER UN FORET DE 1/8 " (3 MM) POUR CRÉER DES TROUS D'AMORCE.**
- **AVERTISSEMENT : DES GANTS SONT RECOMMANDÉS LORS DE LA MANIPULATION DE PIÈCES DE TOIT EN ACIER.**

**LES VIS PASSERONT A TRAVERS LA GARNITURE DE BORD DANS LE PIGNON**

**EXTRÉMITÉ AFFLEURANTE DE LA GARNITURE DE BORD**

**VUE D'EXTRÉMITÉ**

**1116 (x8)  
VIS — 1 "**

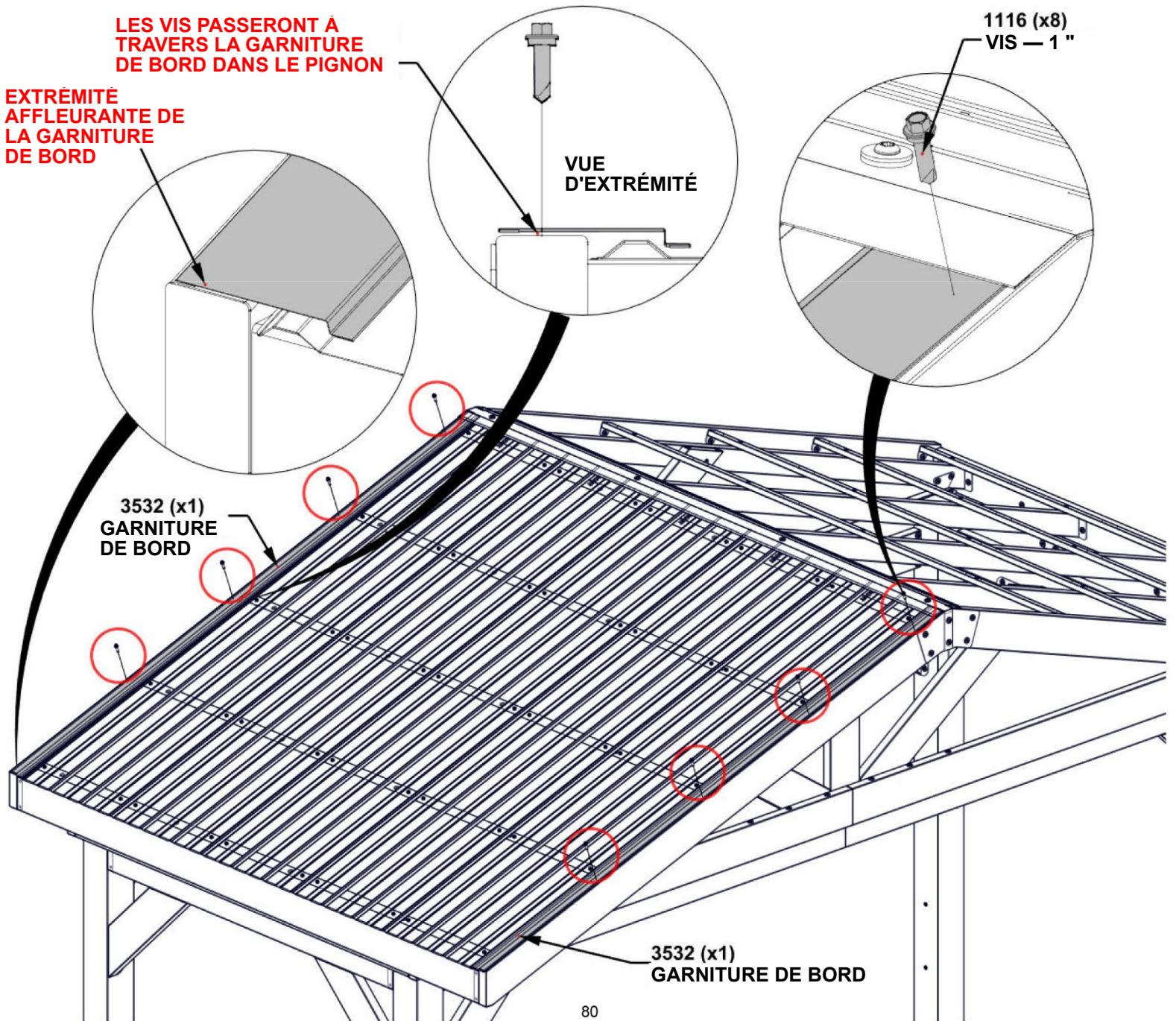

# ÉTAPE 43 — ASSEMBLAGE DE TOIT

Qté	N° de pièce	Description
9	H101116	VIS AUTOTARAUDEUSE 1/4x1 NOIRE

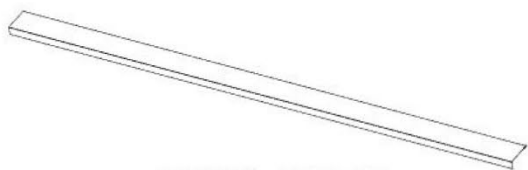

A4M03653 GARNITURE DE LARMIER  
(x1)

- RETIRER LE FILM PROTECTEUR.
- ORIENTER LA GARNITURE DU LARMIER COMME INDiqué CI-DESSOUS.
- EN COMMENÇANT PAR LE COIN AVANT, FIXER LES VIS EN LES ESPAÇANT DE DEUX NERVURES.
- EN RAISON DE PLUSIEURS COUCHES DE MÉTAL SUR LE BORD DU LARMIER, IL EST RECOMMANDÉ D'UTILISER UN FORET DE 1/8 " (3 MM) POUR CRÉER DES TROUS D'AMORCE.
- AVERTISSEMENT : DES GANTS SONT RECOMMANDÉS LORS DE LA MANIPULATION DE PIÈCES DE TOIT EN ACIER.

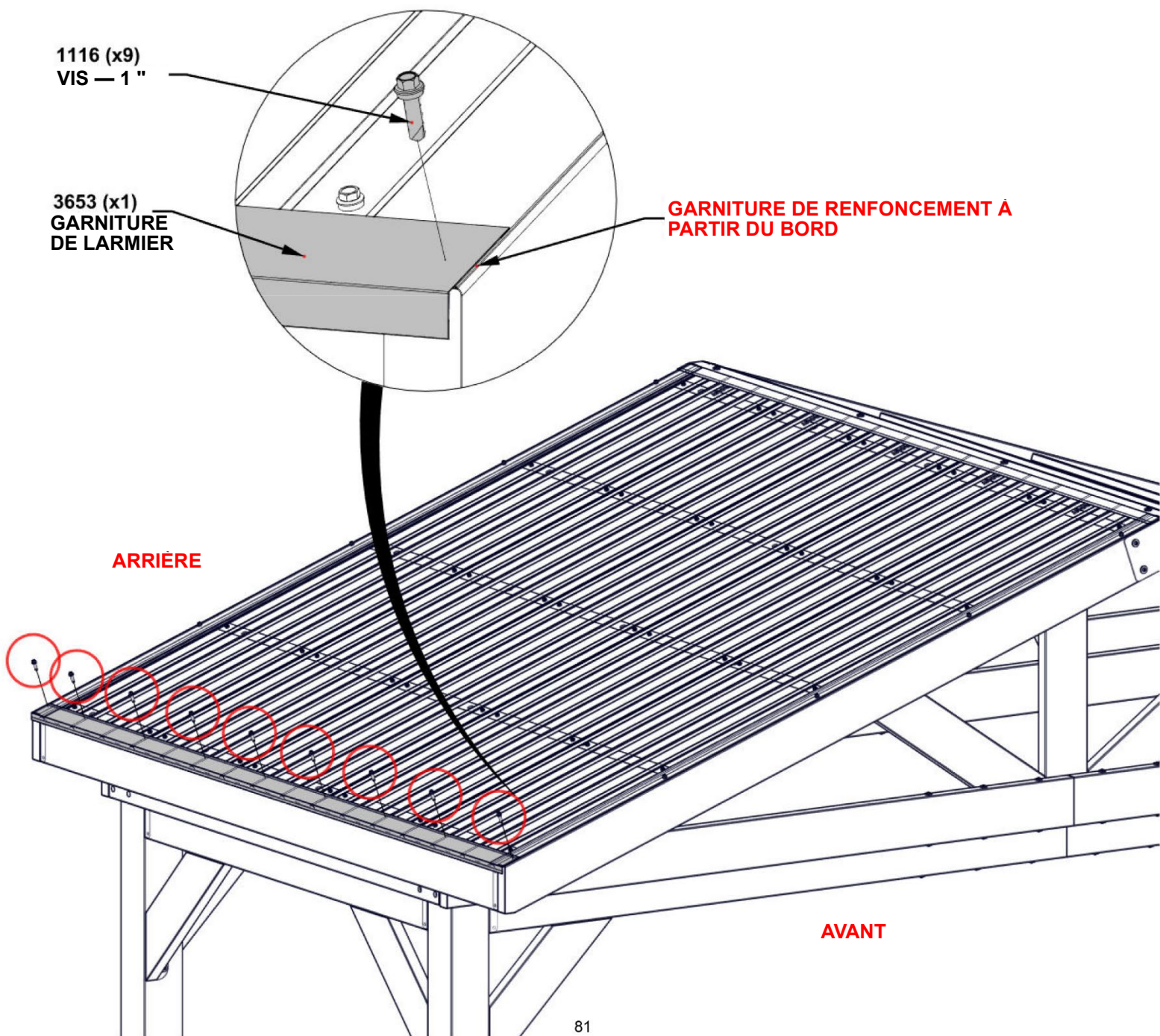

**RÉPÉTER LES ÉTAPES 39 À 43 D'ASSEMBLAGE DU TOIT  
POUR INSTALLER LA TÔLE SUR LE CÔTÉ OPPOSÉ DU TOIT**

# ÉTAPE 44 — ASSEMBLAGE DE STRUCTURE



A4M01352 COUVERCLE DE TROU  
(x70)

- UTILISER UN PETIT MORCEAU DE BOIS ET UN MAILLET EN CAOUTCHOUC POUR ENFONCER LES COUVERCLES DES TROUS.
- **NE PAS TAPER DIRECTEMENT AVEC UN MARTEAU CAR IL EXISTE UN RISQUE D'ENDOMMAGER LA FINITION EN POWDRE DU PRODUIT.**

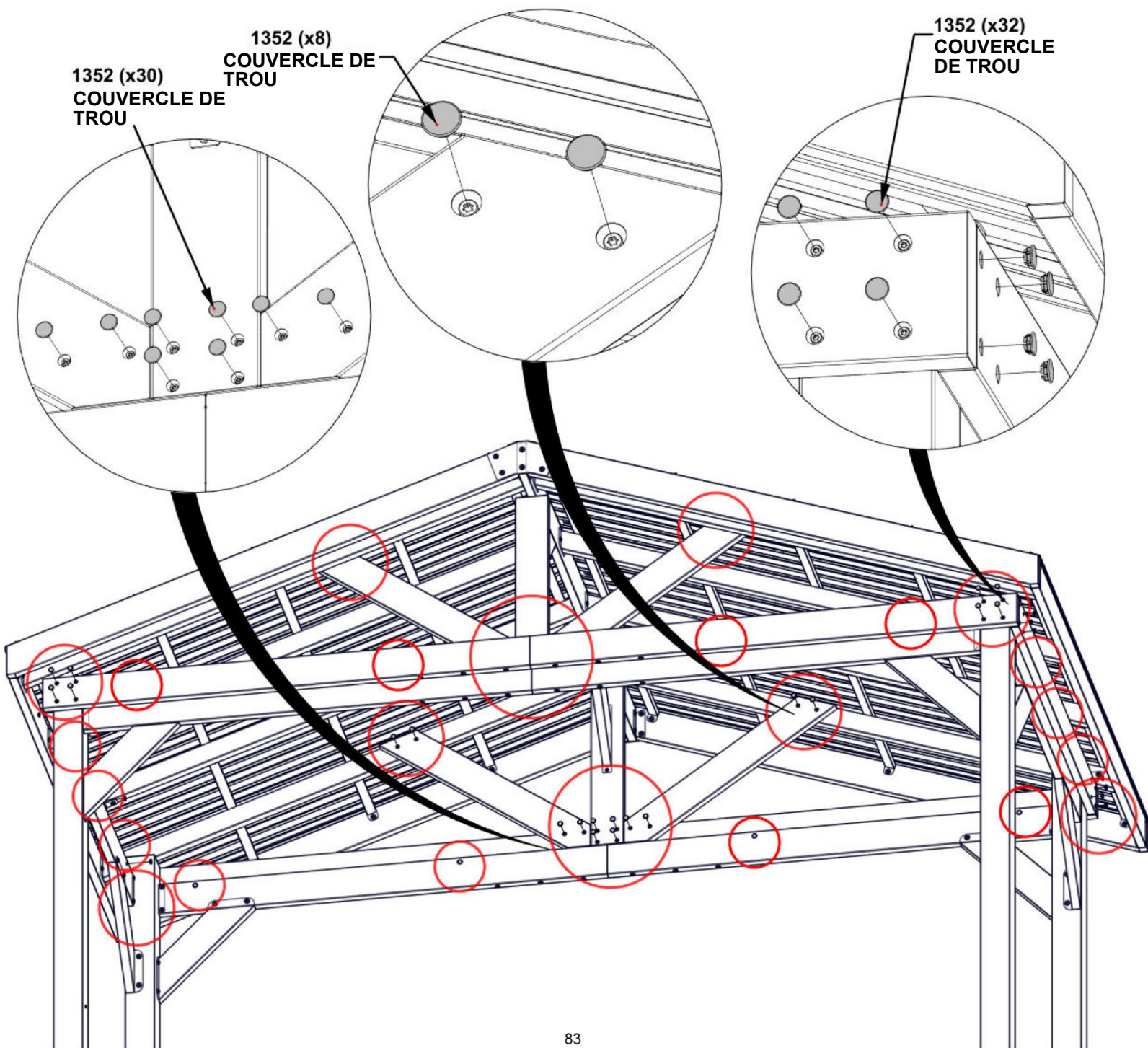

# ÉTAPE 45 — INSTALLATION DE L'ARMOIRE DU RÉFRIGÉRATEUR

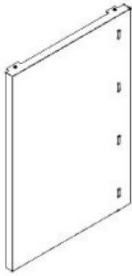

Qté	N° de pièce	Description
2	H101202	ASS. DE VIS À TÊTE CYLINDRIQUE TORX 1/4-20x3/4

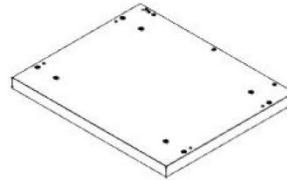

**S8**  
(x1) ASSEMBLAGE DE PANNEAU LATÉRAL D'ARMOIRE DE RÉFRIGÉRATEUR R — A4M03598  
33 3/8"x23 3/8"x1 15/16" (50.00x594.00x848.20)

**F4**  
(x1) ASSEMBLAGE DE PANNEAU DE PLANCHER D'ARMOIRE DE RÉFRIGÉRATEUR — A4M03595  
28 1/8"x23 3/8"x2 5/8" (66x594x715)

- POSITIONNER LE PANNEAU DE PLANCHER À PROXIMITÉ DE L'ENDROIT OÙ SERA VOTRE CUISINE.
- CHAQUE PANNEAU DE PLANCHER A DES PIEDS RÉGLABLES INSTALLÉS EN USINE. UTILISER LE TOURNEVIS HEXAGONAL FOURNI POUR AJUSTER CHAQUE PIED JUSQU'À CE QUE LE PANNEAU SOIT DE NIVEAU.

**L'ÉTIQUETTE S8 INDIQUE LE HAUT DU PANNEAU LATÉRAL**

1202 (x2)  
ASS. DE VIS À TÊTE CYLINDRIQUE TORX 1/4-20x3/4

**PIED RÉGLABLE**

**L'ÉTIQUETTE F4 INDIQUE L'ARRIÈRE DU PANNEAU DE PLANCHER**

**ARRIÈRE**

**F4 (x1)**  
ASSEMBLAGE DE PANNEAU DE PLANCHER D'ARMOIRE DE RÉFRIGÉRATEUR

**AVANT**

**S8 (x1)**  
ASSEMBLAGE DE PANNEAU LATÉRAL D'ARMOIRE DE RÉFRIGÉRATEUR R

**FAIRE AFFLEURER TOUS LES CÔTÉS DU PANNEAU**

# ÉTAPE 46 — INSTALLATION DE L'ARMOIRE DU RÉFRIGÉRATEUR

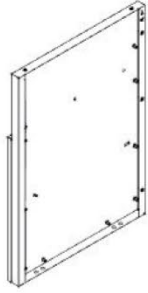

Qté	N° de pièce	Description
2	H101202	ASS. DE VIS À TÊTE CYLINDRIQUE TORX 1/4-20x3/4

**S7** ASSEMBLAGE DE PANNEAU LATÉRAL D'ARMOIRE DE RÉFRIGÉRATEUR L — A4M03597  
 (x1) 33 7/16"x23 3/8"x2 1/16" (53.00x594.00x849.70)

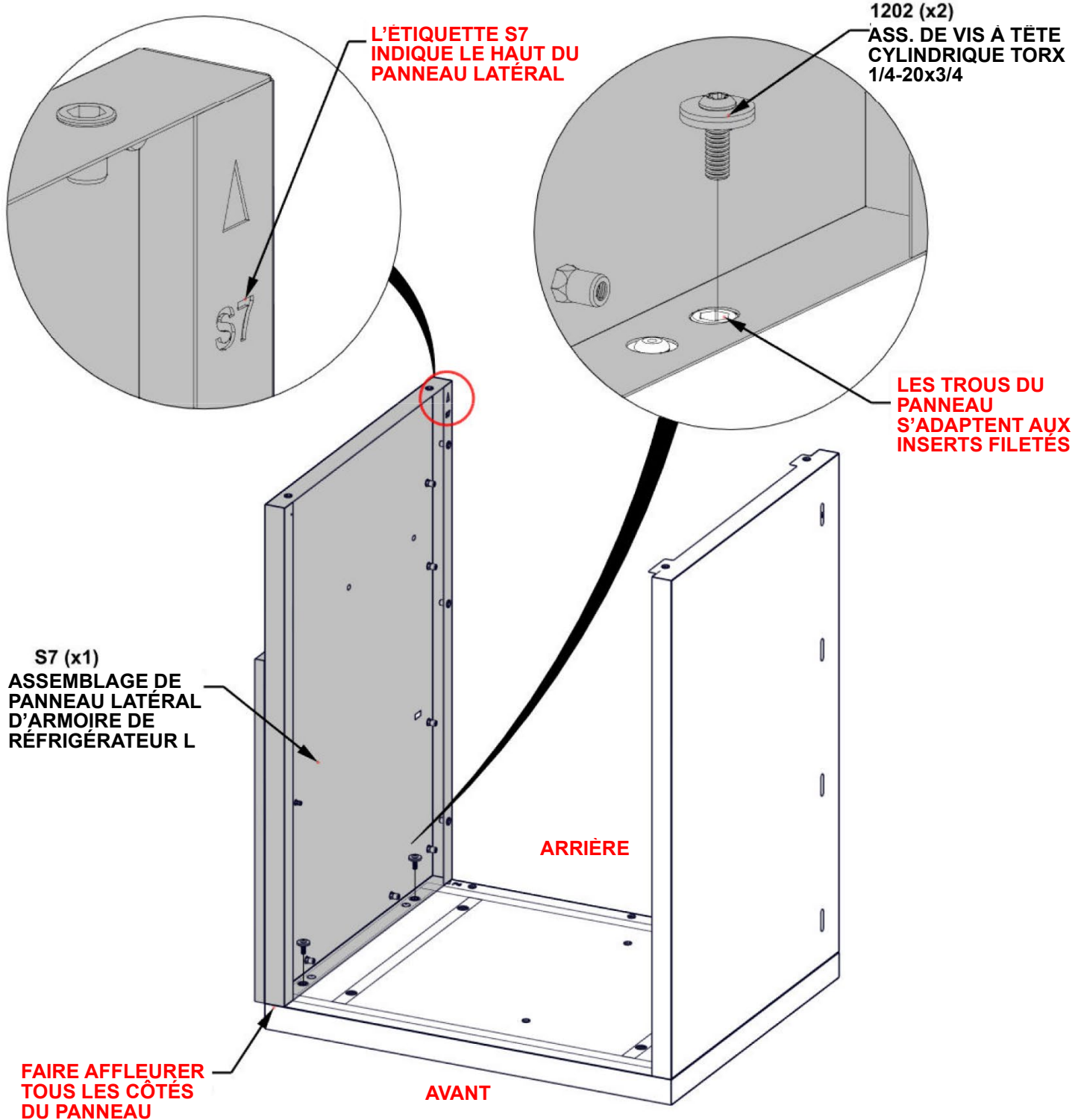

# ÉTAPE 47 — INSTALLATION DE L'ARMOIRE DU RÉFRIGÉRATEUR

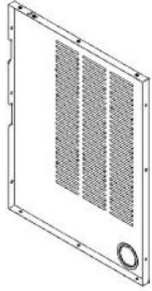

Qté	N° de pièce	Description
9	H101202	ASS. DE VIS À TÊTE CYLINDRIQUE TORX 1/4-20x3/4

**G4 ASSEMBLAGE DE PANNEAU ARRIÈRE D'ARMOIRE DE RÉFRIGÉRATEUR — A4M03599**  
(x1) 25 5/16"x33 3/8"x1 3/16" (30.00x847.20x643.00)

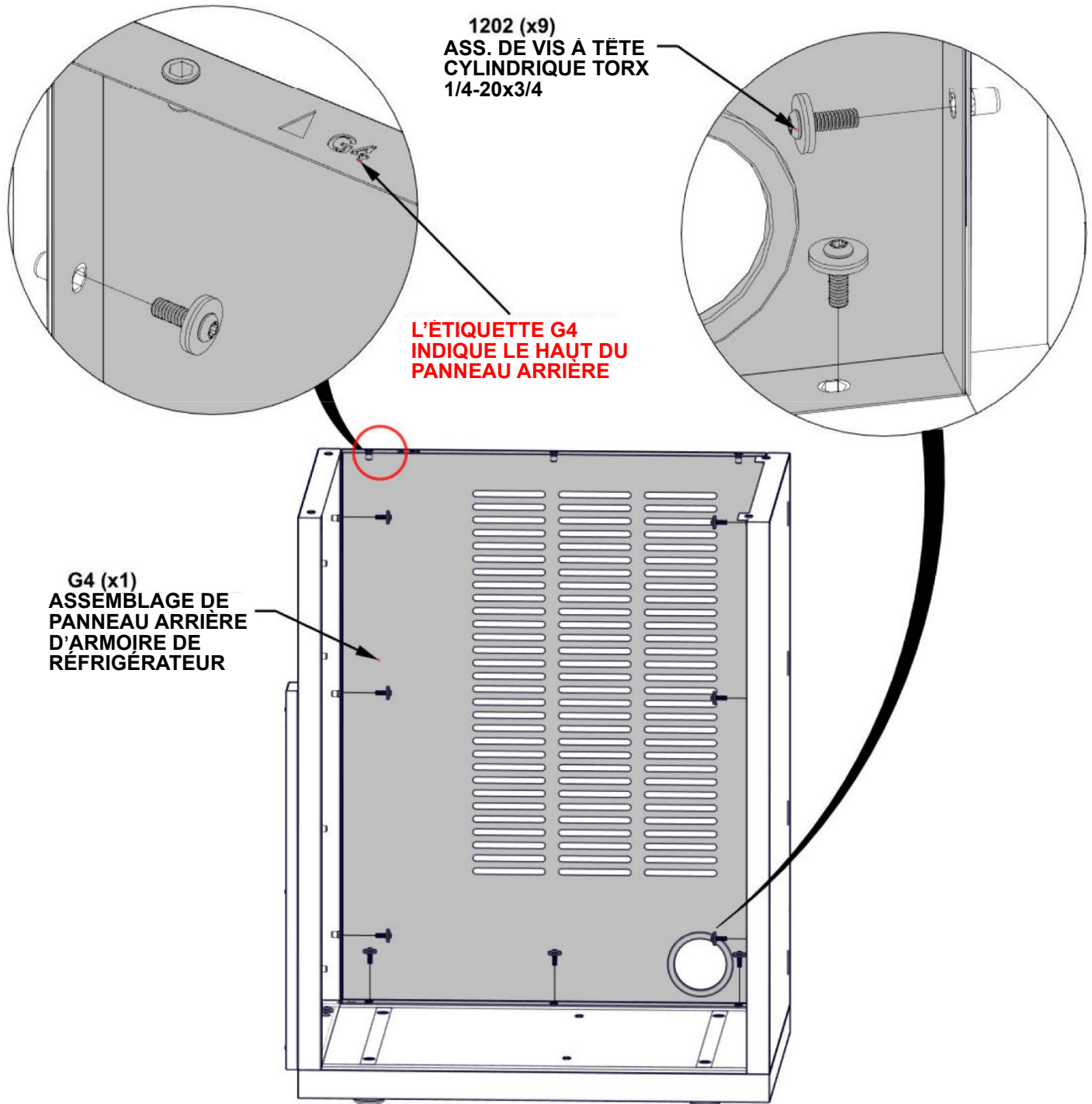

1202 (x9)  
ASS. DE VIS À TÊTE  
CYLINDRIQUE TORX  
1/4-20x3/4

**L'ÉTIQUETTE G4  
INDIQUE LE HAUT DU  
PANNEAU ARRIÈRE**

**G4 (x1)  
ASSEMBLAGE DE  
PANNEAU ARRIÈRE  
D'ARMOIRE DE  
RÉFRIGÉRATEUR**

**AVANT**

# ÉTAPE 48 — INSTALLATION DE L'ARMOIRE DU RÉFRIGÉRATEUR

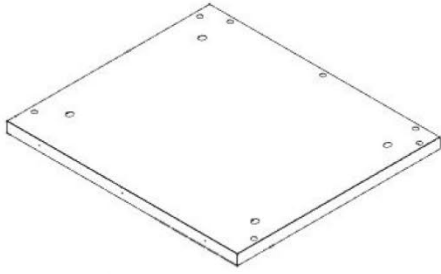

Qté	N° de pièce	Description
7	H101103	VIS À DOUILLE TORX 1/4-20

T7 DESSUS DE TABLE D'ARMOIRE DE RÉFRIGÉRATEUR — A4M03641  
(x1) 27 3/8"x24 1/8"x1 1/4" (32x612x696)

- FAIRE AFFLEURER L'ARRIÈRE ET LES CÔTÉS DE L'ASSEMBLAGE DE PANNEAU.
- METTRE D'ÉQUERRE TOUS LES CÔTÉS DE L'ARMOIRE AVANT DE SERRER LE MATÉRIEL.

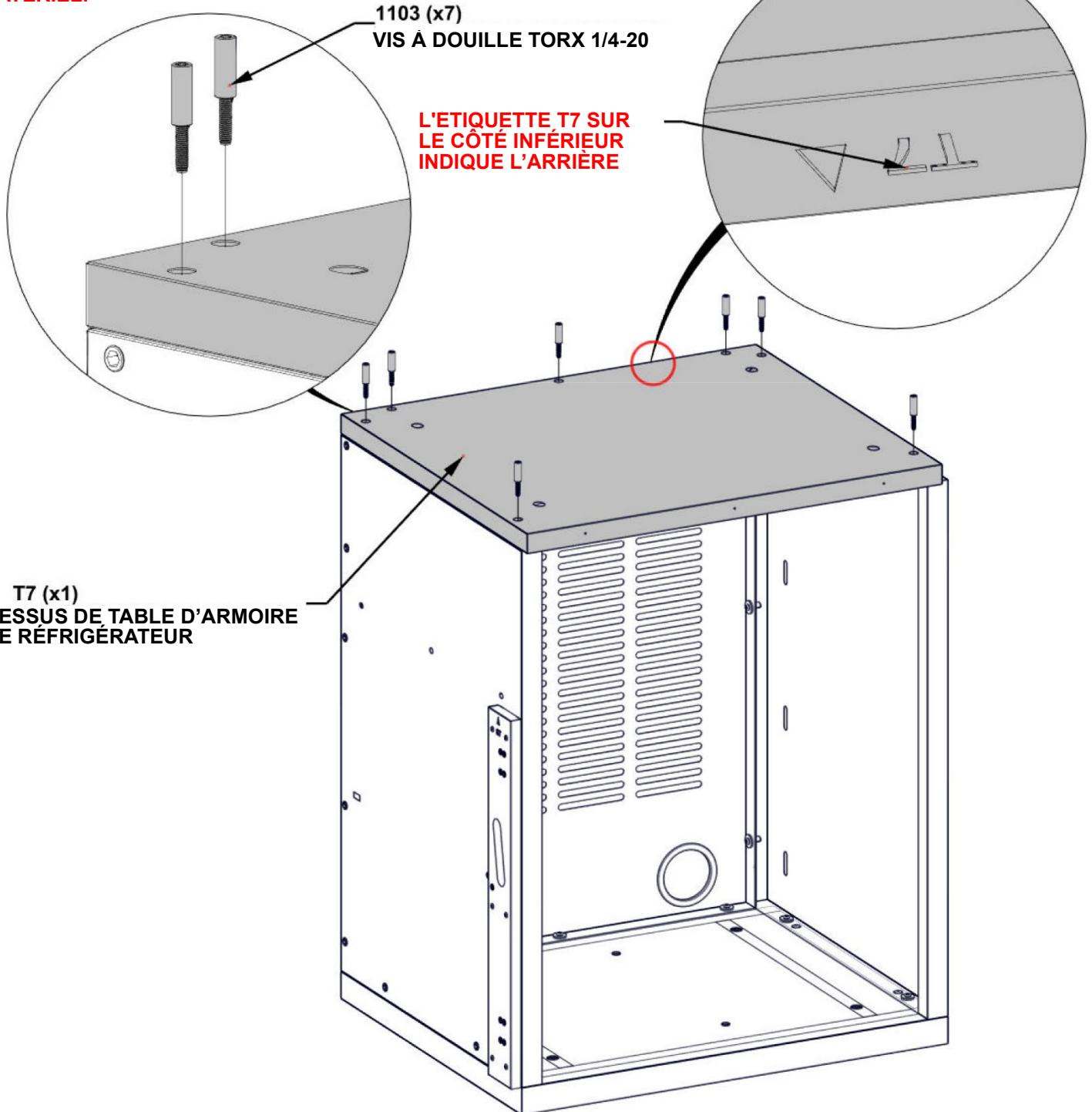

1103 (x7)  
VIS À DOUILLE TORX 1/4-20

L'ÉTIQUETTE T7 SUR  
LE CÔTÉ INFÉRIEUR  
INDIQUE L'ARRIÈRE

T7 (x1)  
DESSUS DE TABLE D'ARMOIRE  
DE RÉFRIGÉRATEUR

# ÉTAPE 49 — INSTALLATION DE L'ARMOIRE DU RÉFRIGÉRATEUR

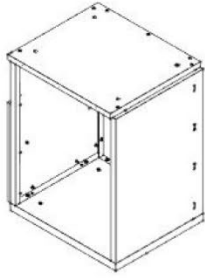

ARMOIRE DU RÉFRIGÉRATEUR DES  
ÉTAPES 45 À 48

Qté	N° de pièce	Description
4	H101202	ASS. DE VIS À TÊTE CYLINDRIQUE TORX 1/4-20x3/4

- POSITIONNER L'ASSEMBLAGE D'ARMOIRE DE RÉFRIGÉRATEUR SOUS LA STRUCTURE EN L LANCASTER.
- LE CÔTÉ DE L'ARMOIRE DU RÉFRIGÉRATEUR SERA PLACÉ CONTRE L'INTÉRIEUR DU POTEAU ARRIÈRE DROIT.
- L'ARRIÈRE DE L'ARMOIRE DU RÉFRIGÉRATEUR AFFLEURERA L'ARRIÈRE DU POTEAU.
- **AVANT DE SERRER LE MATÉRIEL, AJUSTER LES PIEDS DE L'ARMOIRE SELON LES BESOINS JUSQU'À CE QUE L'ARMOIRE DU RÉFRIGÉRATEUR SOIT DE NIVEAU.**

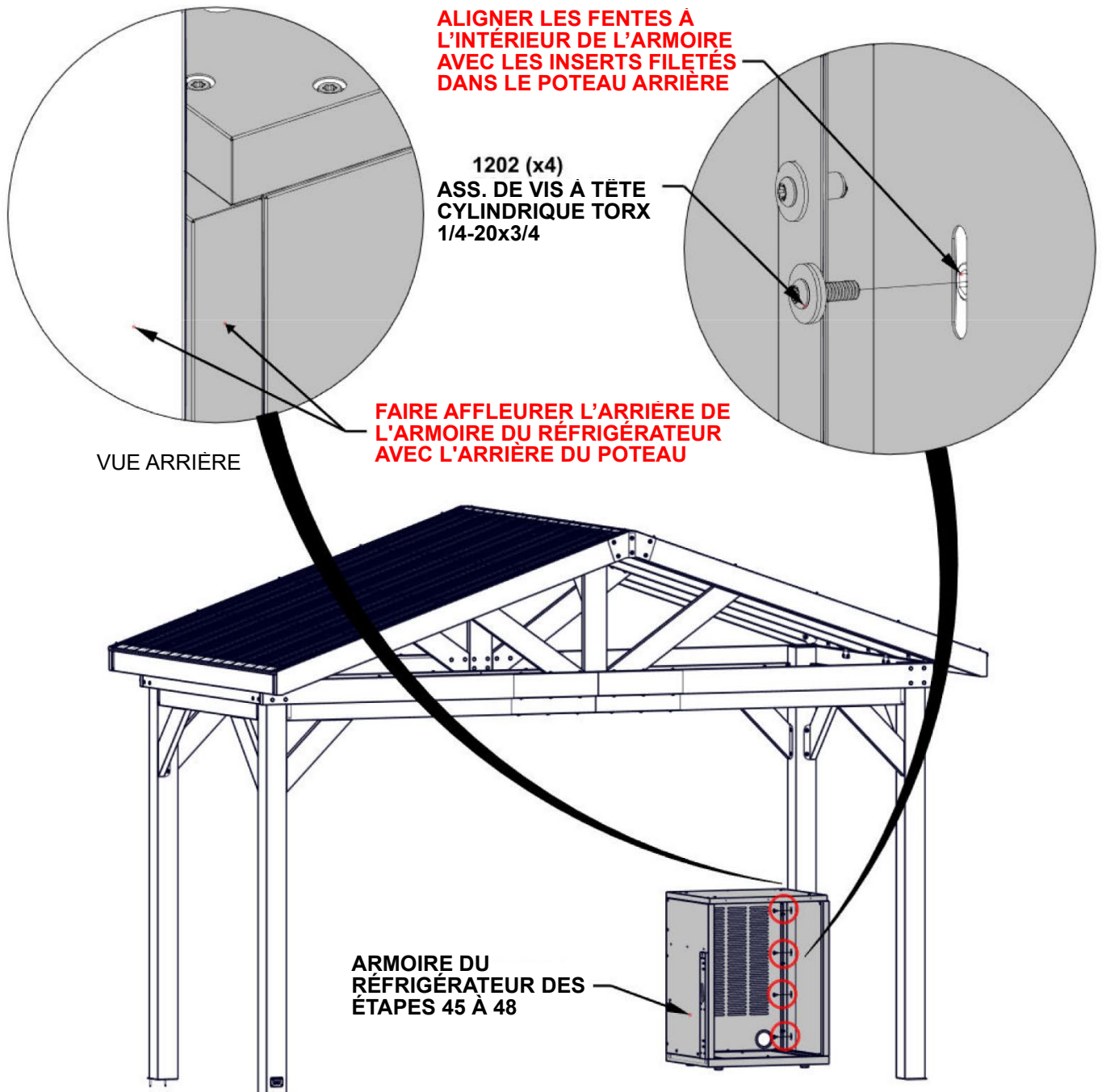

# ÉTAPE 50 — ASSEMBLAGE D'ARMOIRE D'ÉVIER

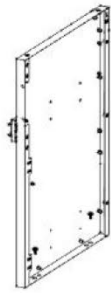

Qté	N° de pièce	Description
2	H101202	ASS. DE VIS À TÊTE CYLINDRIQUE TORX 1/4-20x3/4

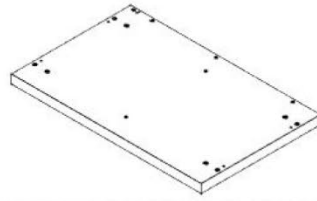

## ASSEMBLAGE DE PANNEAU LATÉRAL D'ARMOIRE

S18 D'ÉVIER L — A4M03705  
(x1) 33 3/8"x23 3/8"x2 1/2" (62.90x594.00x848.20)

## ASSEMBLAGE DE PANNEAU DE PLANCHER

F3 D'ARMOIRE D'ÉVIER — A4M03560  
(x1) 37 3/16"x23 3/8"x2 5/8" (66x594x944)

- POSITIONNER LE PANNEAU DE PLANCHER À PROXIMITÉ DE L'ENDROIT OÙ SERA VOTRE CUISINE.
- CHAQUE PANNEAU DE PLANCHER A DES PIEDS RÉGLABLES INSTALLÉS EN USINE. UTILISER LE TOURNEVIS HEXAGONAL FOURNI POUR AJUSTER CHAQUE PIED JUSQU'À CE QUE LE PANNEAU SOIT DE NIVEAU.

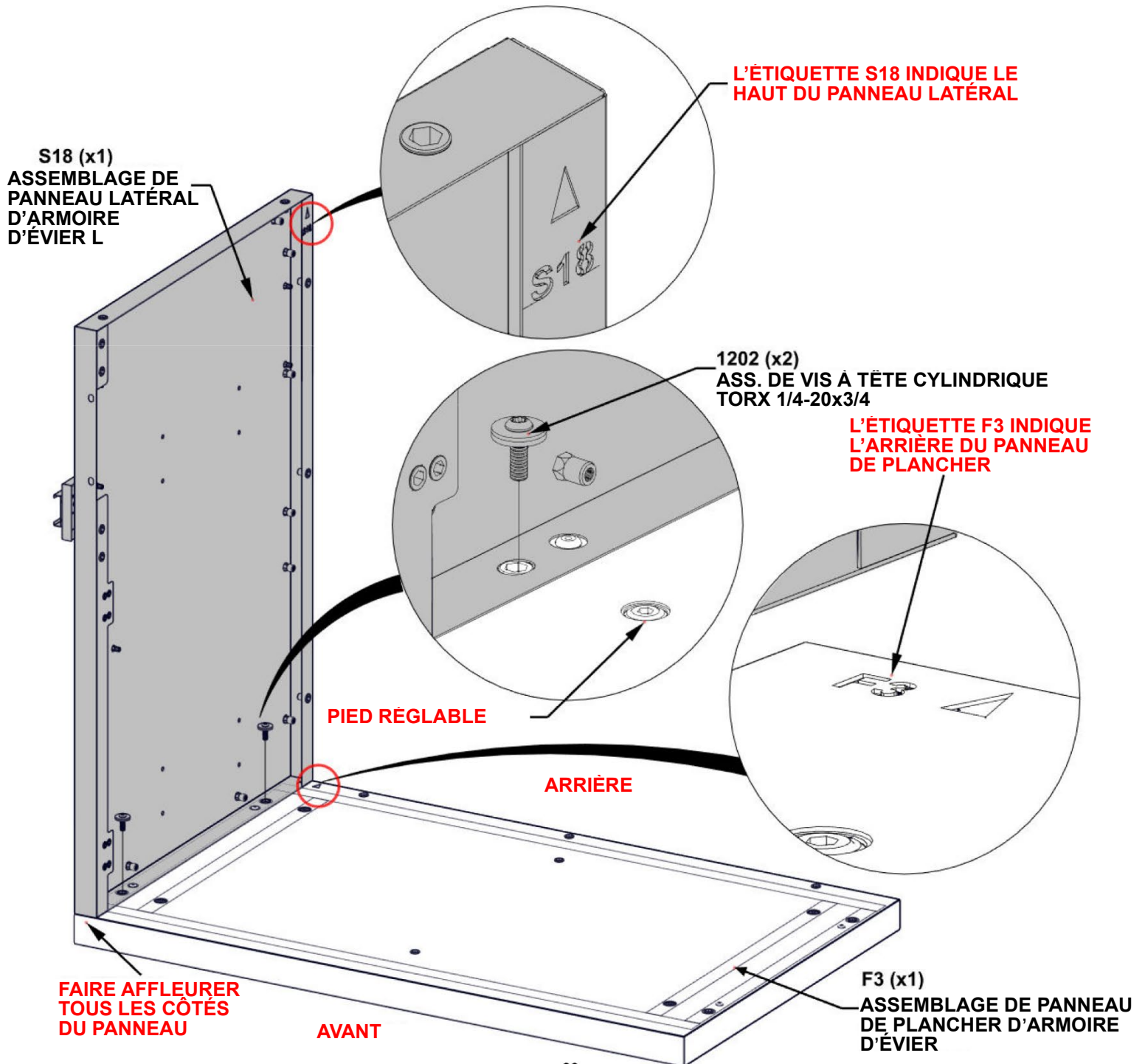

# ÉTAPE 51 — ASSEMBLAGE D'ARMOIRE D'ÉVIER

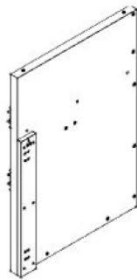

Qté	N° de pièce	Description
2	H101202	ASS. DE VIS À TÊTE CYLINDRIQUE TORX 1/4-20x3/4

S4 ASSEMBLAGE DE PANNEAU LATÉRAL D'ARMOIRE D'ÉVIER R — A4M03563  
 (x1) 33 3/8"x23 3/8"x2 5/8" (67.00x594.00x848.20)

L'ÉTIQUETTE S4  
 INDIQUE LE HAUT DU  
 PANNEAU LATÉRAL

LES TROUS DU  
 PANNEAU S'ADAPTENT  
 AUX INSERTS FILETÉS

1202 (x2)  
 ASS. DE VIS À TÊTE  
 CYLINDRIQUE TORX  
 1/4-20x3/4

ARRIÈRE

S4 (x1)  
 ASSEMBLAGE DE  
 PANNEAU LATÉRAL  
 D'ARMOIRE D'ÉVIER R

FAIRE AFFLEURER  
 TOUS LES CÔTÉS  
 DU PANNEAU

AVANT

# ÉTAPE 52 — ASSEMBLAGE D'ARMOIRE D'ÉVIER

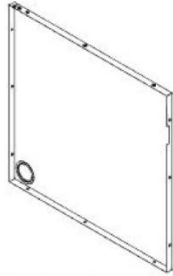

Qté	N° de pièce	Description
9	H101202	ASS. DE VIS À TÊTE CYLINDRIQUE TORX 1/4-20x3/4

G3 ASSEMBLAGE DE PANNEAU ARRIÈRE D'ARMOIRE D'ÉVIER — A4M03564  
(x1) 34 5/16"x33 3/8"x1 3/16" (30.00x847.20x872.00)

L'ÉTIQUETTE G3  
INDIQUE LE HAÛT DU  
PANNEAU ARRIÈRE

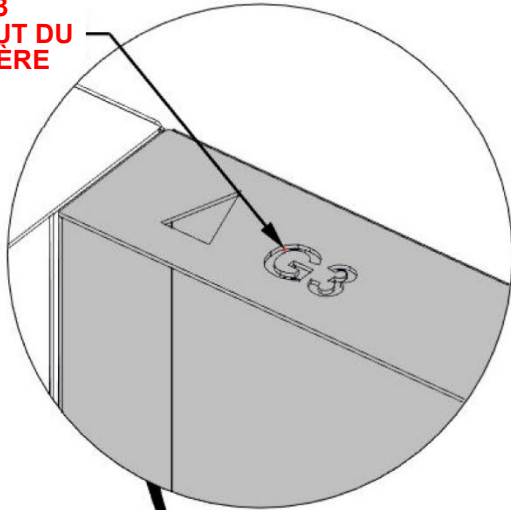

1202 (x9)  
ASS. DE VIS À TÊTE  
CYLINDRIQUE TORX  
1/4-20x3/4

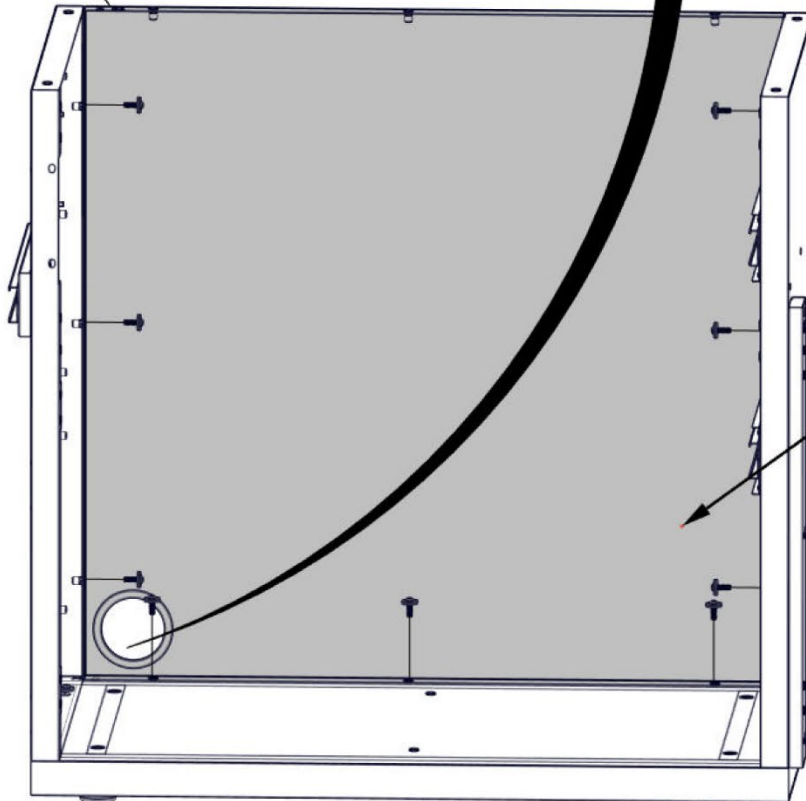
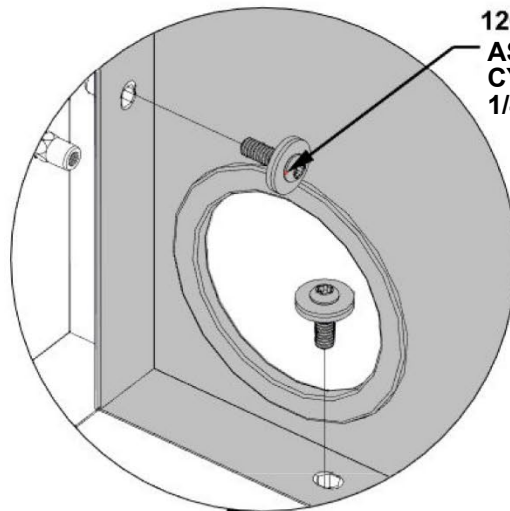

G3 (x1)  
ASSEMBLAGE DE  
PANNEAU ARRIÈRE  
D'ARMOIRE D'ÉVIER

AVANT

# ÉTAPE 53 — ASSEMBLAGE D'ARMOIRE D'ÉVIER

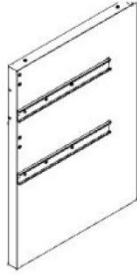

Qté	N° de pièce	Description
2	H101202	ASS. DE VIS À TÊTE CYLINDRIQUE TORX 1/4-20x3/4

S5 ASSEMBLAGE DE PANNEAU LATÉRAL D'ARMOIRE D'ÉVIER M — A4M03567  
 (x1) 33 3/8"x23 3/8"x2 3/16" (56.20x593.00x847.00)

1202 (x2)  
 ASS. DE VIS À TÊTE  
 CYLINDRIQUE TORX  
 1/4-20x3/4

L'ÉTIQUETTE S5  
 INDIQUE LE HAUT DU  
 PANNEAU LATÉRAL

SURFACE AVANT À  
 AFFLEUREMENT

S5 (x1)  
 ASSEMBLAGE DE  
 PANNEAU LATÉRAL  
 D'ARMOIRE  
 D'ÉVIER M

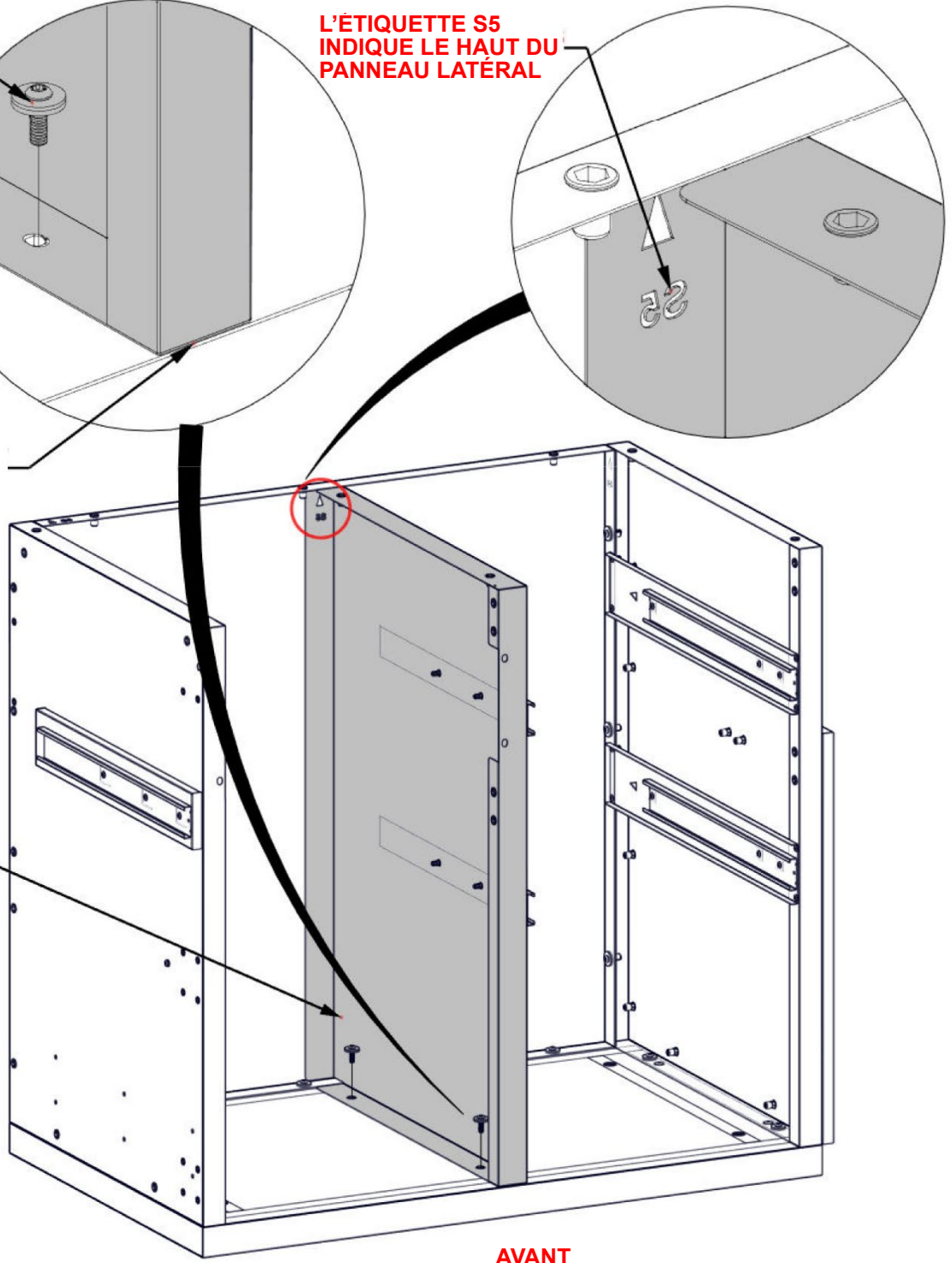

AVANT

# ÉTAPE 54 — ASSEMBLAGE D'ARMOIRE D'ÉVIER

Qté	N° de pièce	Description
16	H101202	ASS. DE VIS À TÊTE CYLINDRIQUE TORX 1/4-20x3/4

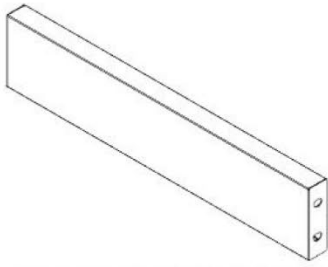

H4 ASSEMBLAGE DE POUTRE HORIZONTALE L — A4M03575  
(x4) 16 1/4"x3 3/8"x1" (25.00x85.00x413.00)

**- LE MATÉRIEL SE FIXE À L'INTÉRIEUR DE L'ARMOIRE**

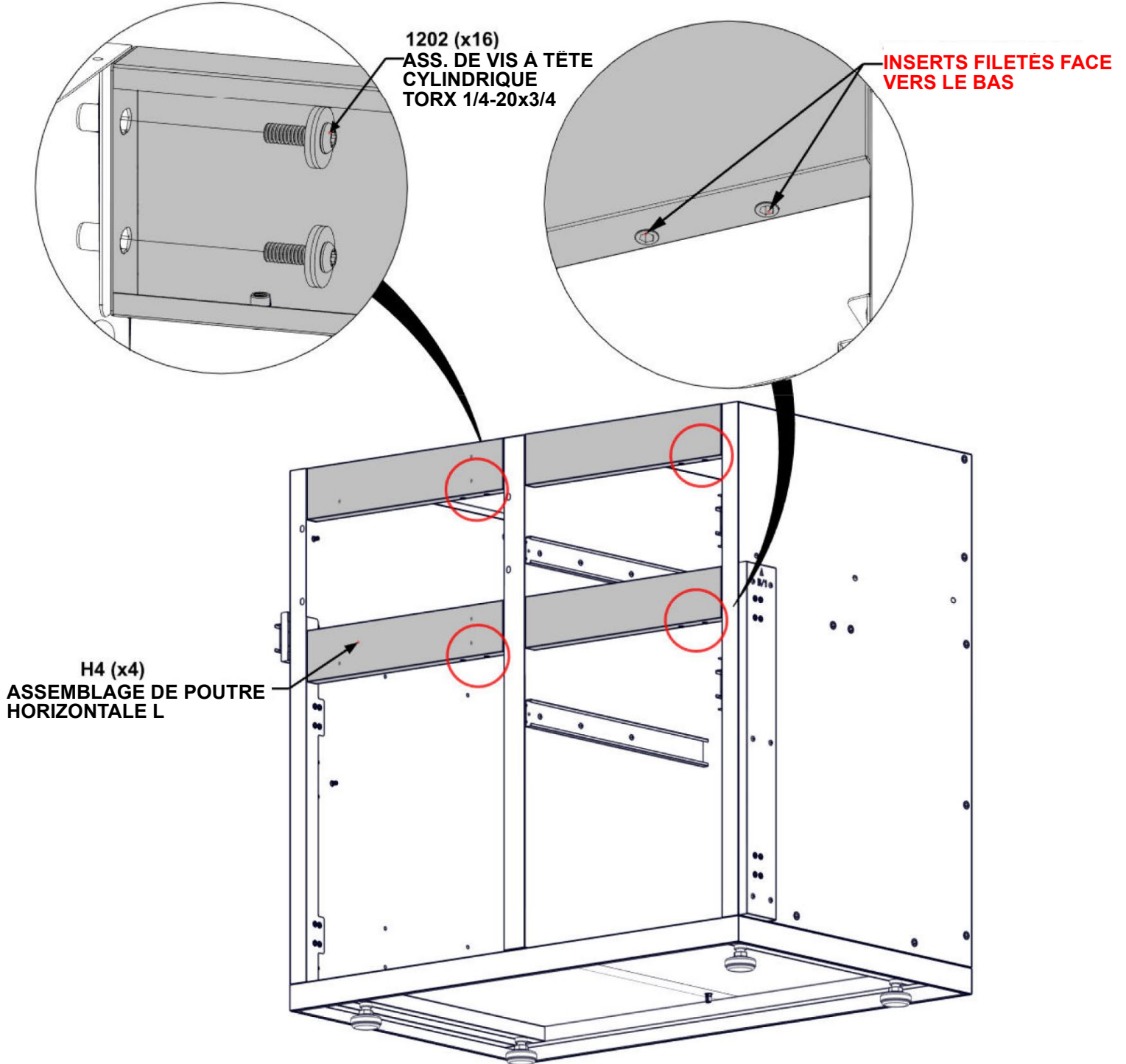

# ÉTAPE 55 — ASSEMBLAGE DE L'ARMOIRE D'ÉVIER



Qté	N° de pièce	Description
2	H101289	VIS À TÊTE CYLINDRIQUE 8-32x1/2 " INOX

**A2** SUPPORT D'AIMANT — A4M03026  
(x1) 1"x1 1/4"x3 1/8" (25x31x80)

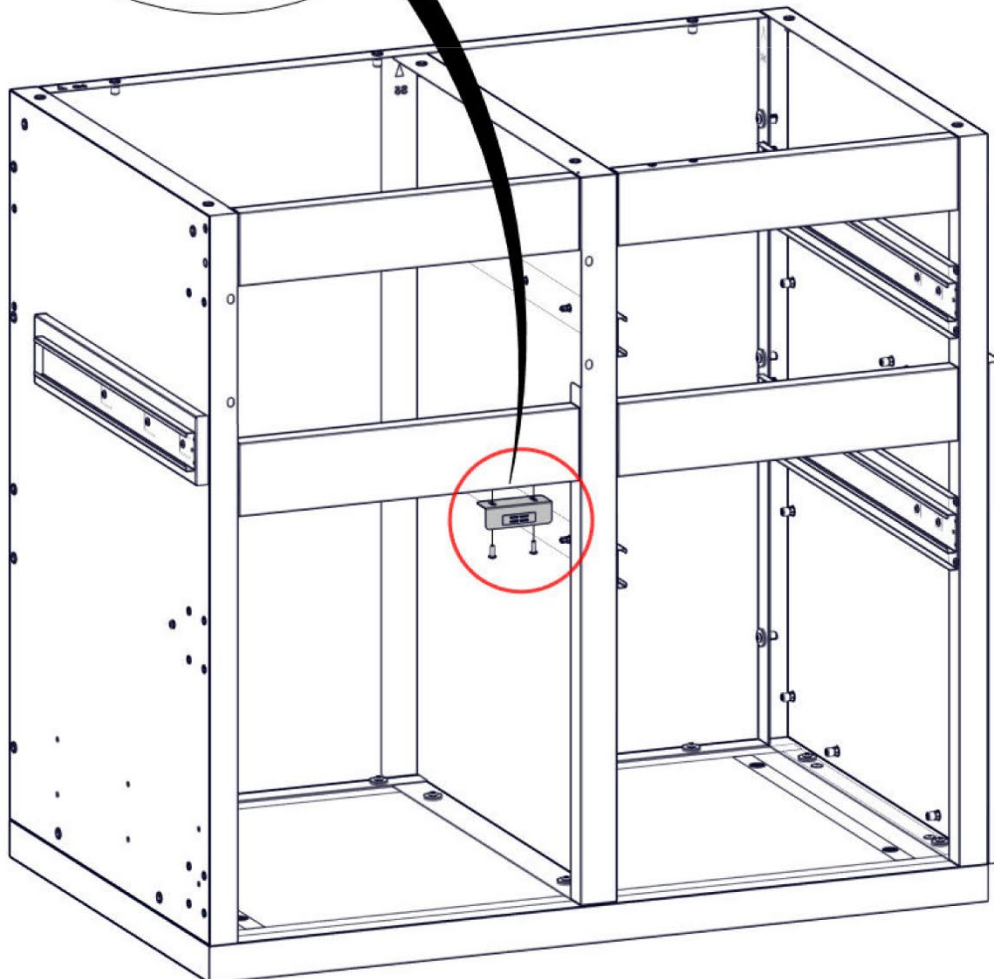
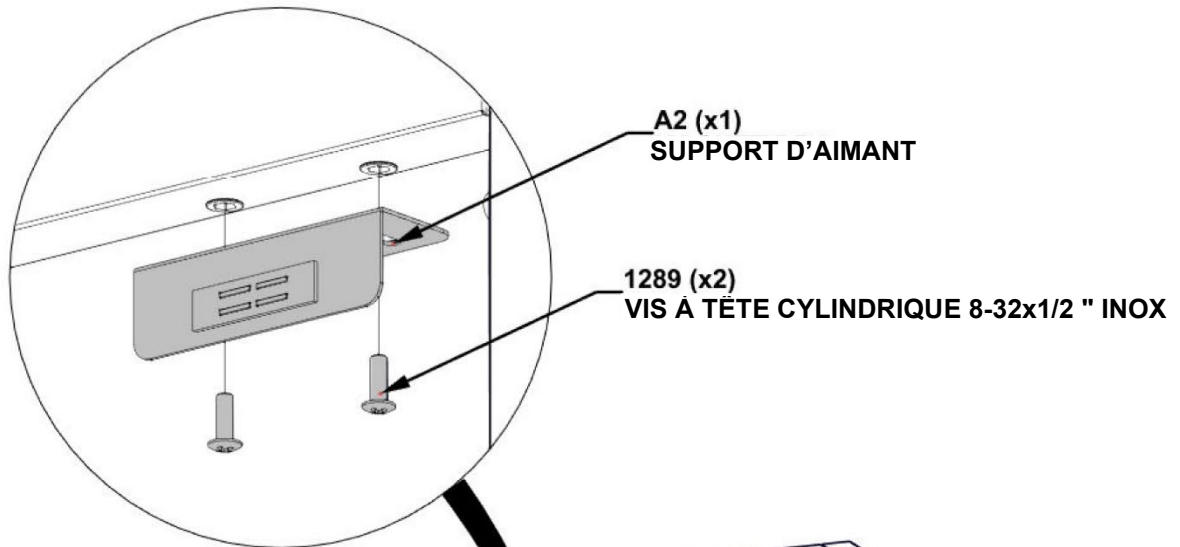

# ÉTAPE 56 — ASSEMBLAGE D'ARMOIRE D'ÉVIER

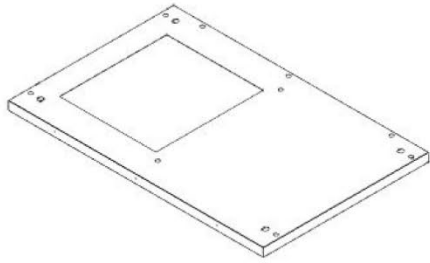

Qté	N° de pièce	Description
9	H101103	VIS À DOUILLE TORX 1/4-20

T4 CADRE DE DESSUS DE TABLE D'ARMOIRE D'ÉVIER — A4M03566  
(x1) 37 3/16"x24 1/8"x1 1/4" (32x612x944)

- FAIRE AFFLEURER L'ARRIÈRE ET LE CÔTÉ DE L'ASSEMBLAGE DE PANNEAU.
- METTRE D'ÉQUERRE TOUS LES CÔTÉS DE L'ARMOIRE AVANT DE SERRER LE MATÉRIEL.

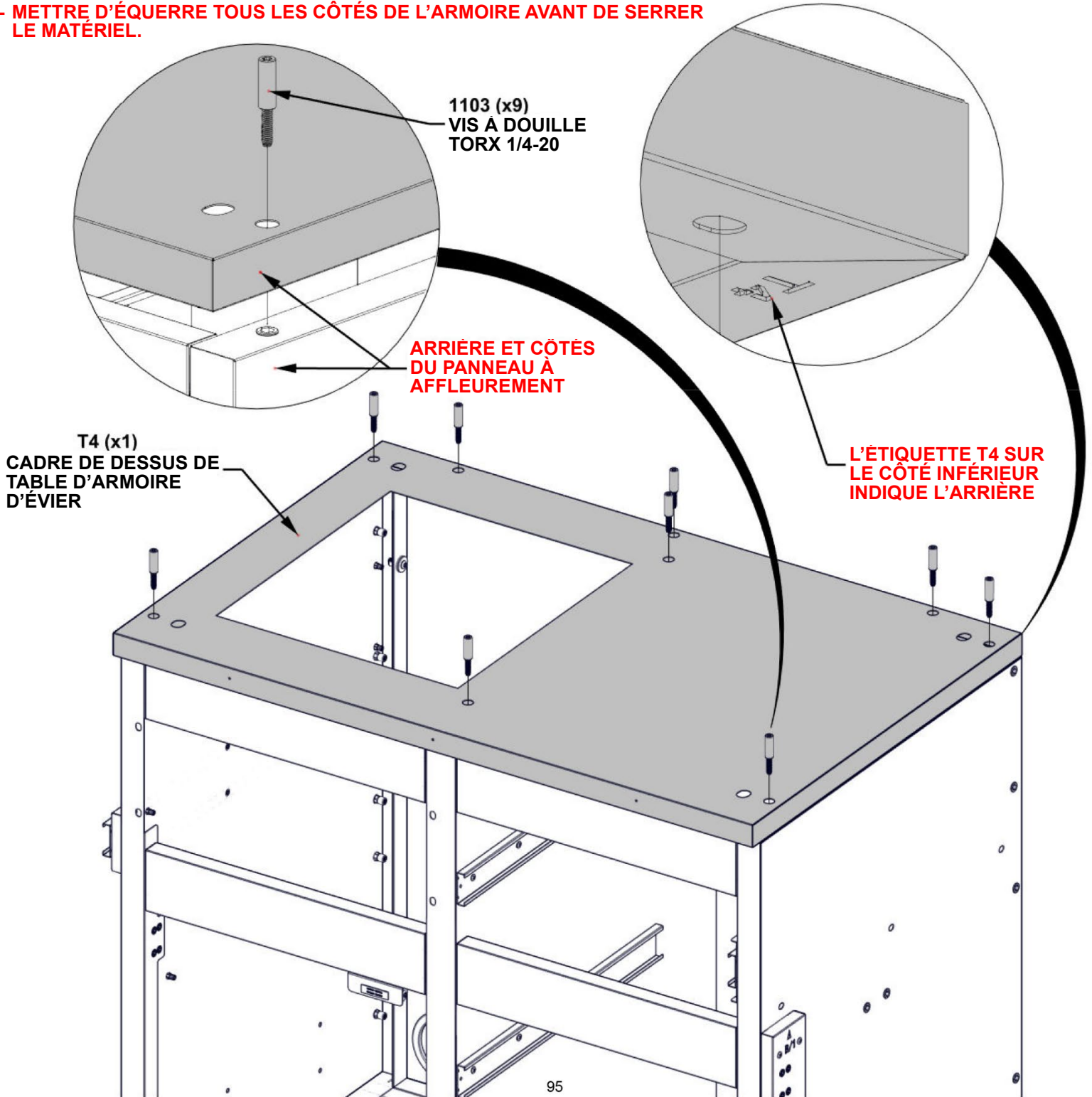

# ÉTAPE 57 — ASSEMBLAGE D'ARMOIRE D'ÉVIER

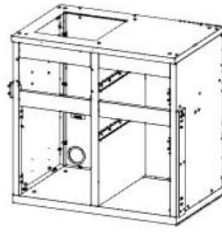

ARMOIRE D'ÉVIER DES  
ÉTAPES 50 À 56

- POSITIONNER L'ASSEMBLAGE D'ARMOIRE D'ÉVIER SOUS LA STRUCTURE EN L LANCASTER.
- LA DISTANCE DE L'ARMOIRE DU RÉFRIGÉRATEUR SERA DÉTERMINÉE À L'ÉTAPE SUIVANTE.

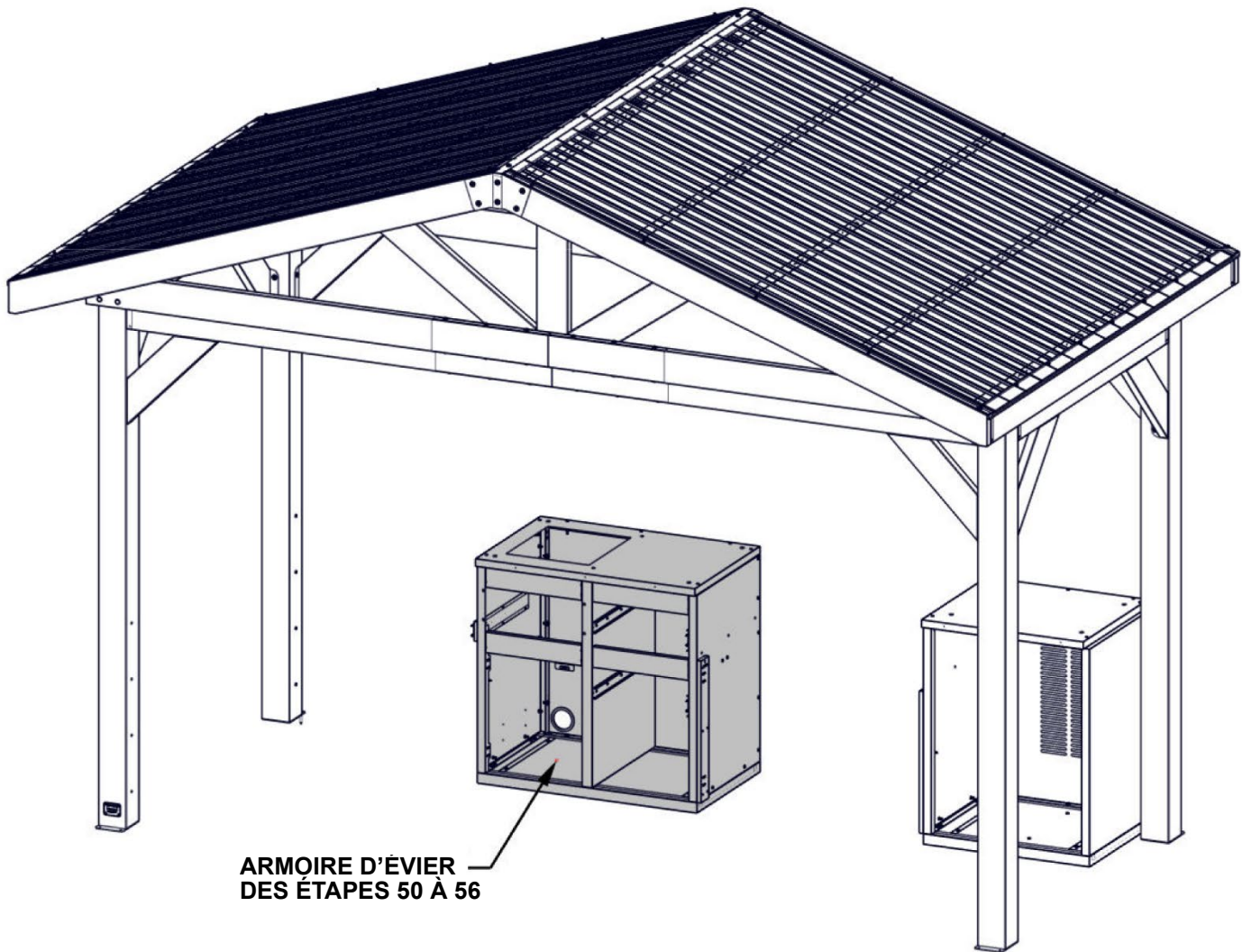

ARMOIRE D'ÉVIER  
DES ÉTAPES 50 À 56

# ÉTAPE 58 — ASSEMBLAGE D'ARMOIRE DU GRIL

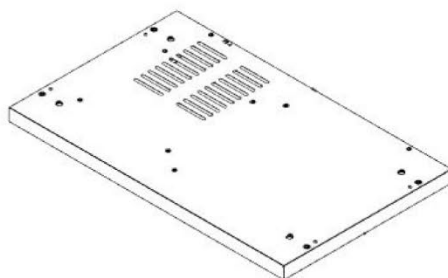

F2 ASSEMBLAGE DE PANNEAU DE PLANCHER D'ARMOIRE DE GRIL — A4M03048  
(x1) 2 5/8"x23 3/8"x38 1/4" (66x594x972)

- SEULES LES ARMOIRES DE CUISINE SONT PRÉSENTÉES POUR DÉTAILS.

- EN REGARDANT LA FACE AVANT DES ARMOIRES, FAIRE COULISSER LE PANNEAU DE PLANCHER ENTRE LES ARMOIRES DE L'ÉVIER ET DU RÉFRIGÉRATEUR.

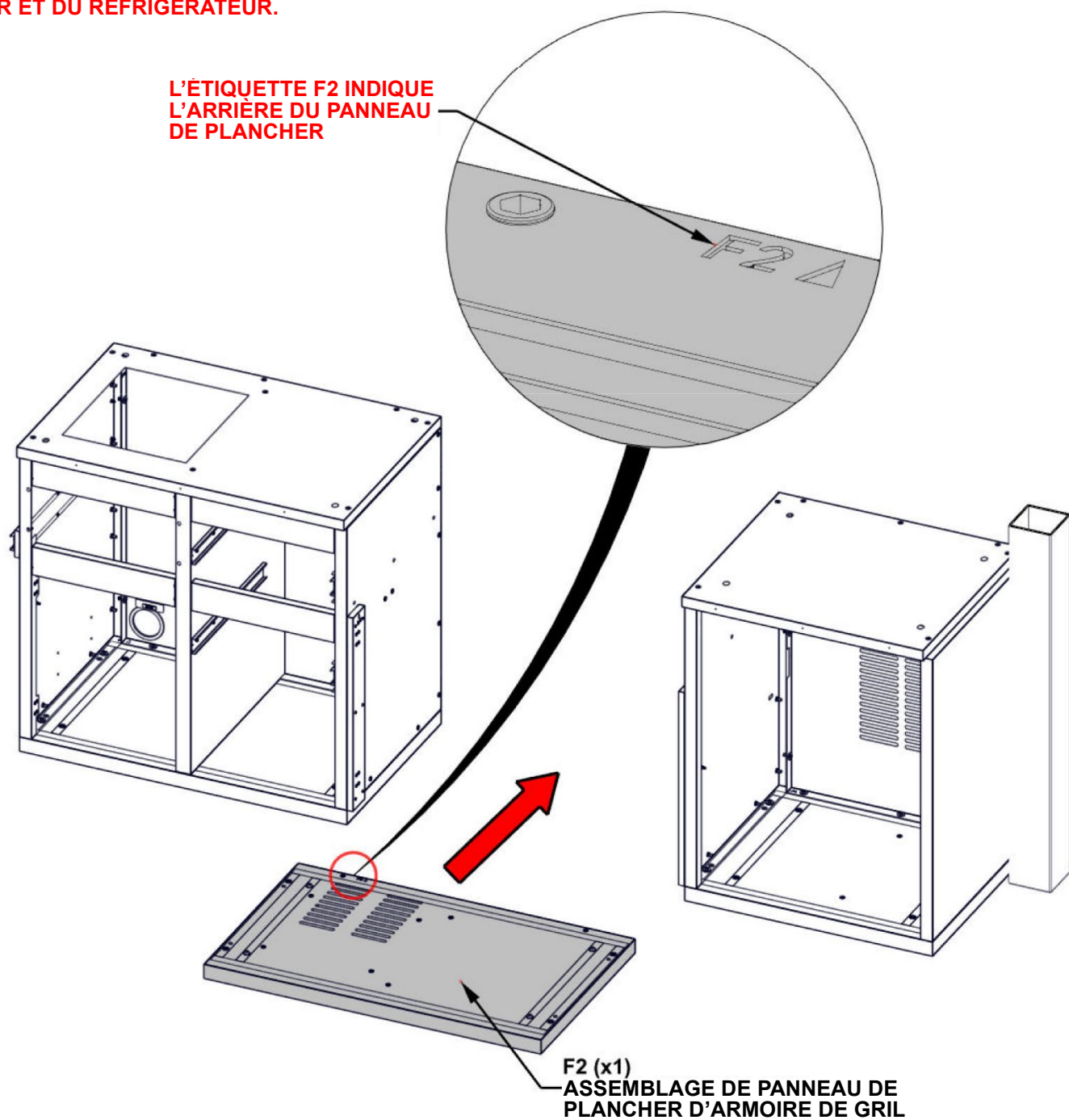

## ÉTAPE 59 — ASSEMBLAGE D'ARMOIRE DE GRIL

- SEULES LES ARMOIRES DE CUISINE SONT PRÉSENTÉES POUR DÉTAILS.
- POSITIONNER LE PANNEAU DE PLANCHER COMME INDiqué CI-DESSOUS.
- CHAQUE PANNEAU DE PLANCHER A DES PIEDS RÉGLABLES INSTALLÉS EN USINE. UTILISER LE TOURNEVIS HEXAGONAL FOURNI POUR AJUSTER CHAQUE PIED JUSQU'À CE QUE LE PANNEAU SOIT DE NIVEAU.
- AJUSTER L'ARMOIRE DE L'ÉVIER ET DU RÉFRIGÉRATEUR POUR ÉLIMINER TOUT ESPACE ENTRE LE PANNEAU DE PLANCHER ET LES ARMOIRES.

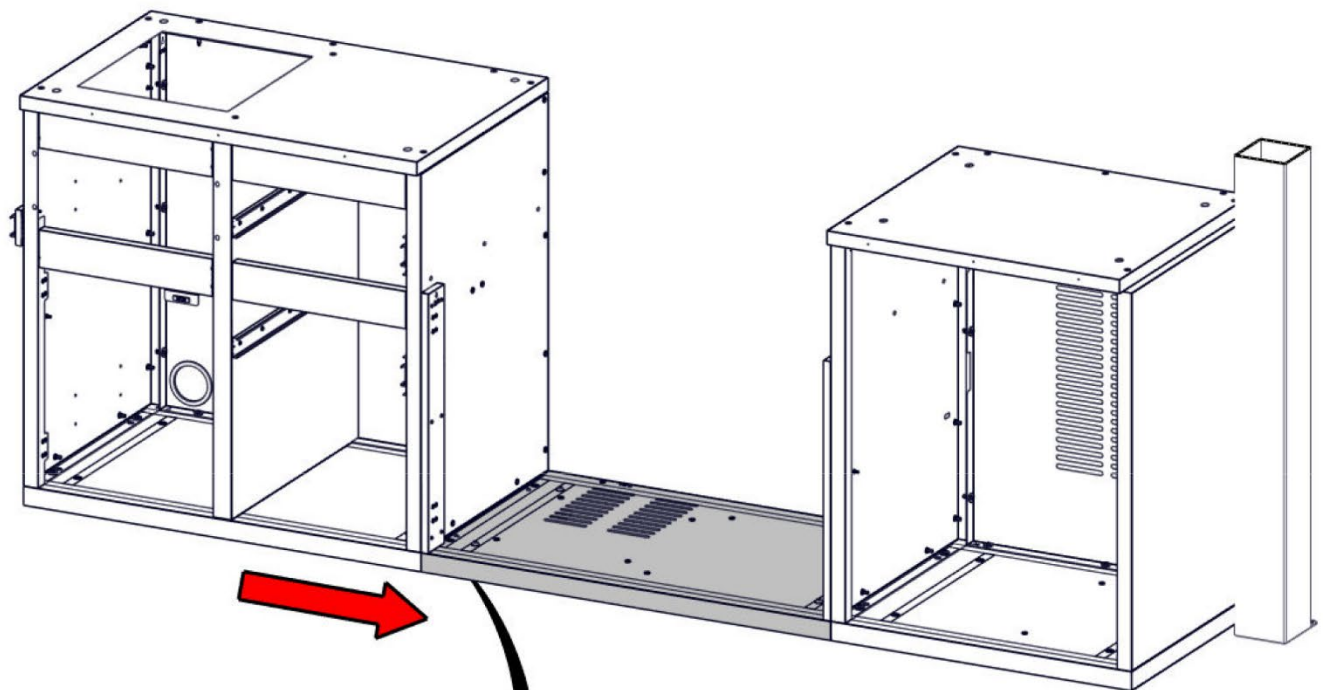

**FACE AVANT  
AFFLEURANTE  
DES PANNEAUX**

**PIED RÉGLABLE**

# ÉTAPE 60 — ASSEMBLAGE D'ARMOIRE DE GRIL

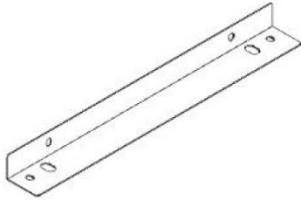

Qté	N° de pièce	Description
4	H101202	ASS. DE VIS À TÊTE CYLINDRIQUE TORX 1/4-20x3/4

A6 SUPPORT D'ANGLE — A4M03053  
 (x1) 1 3/8"x1 15/16"x17 1/8" (35x50x435)

- SEULES LES ARMOIRES DE CUISINE SONT PRÉSENTÉES POUR DÉTAILS.

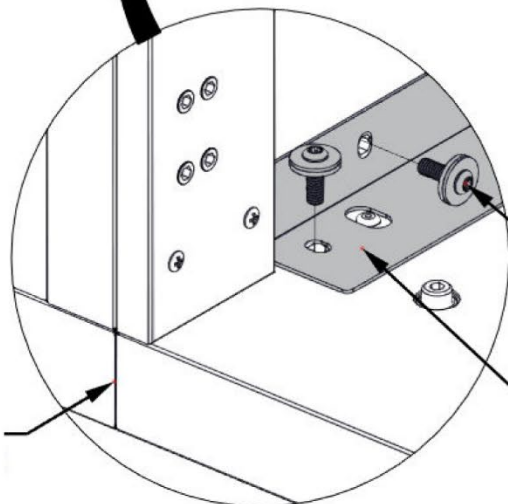
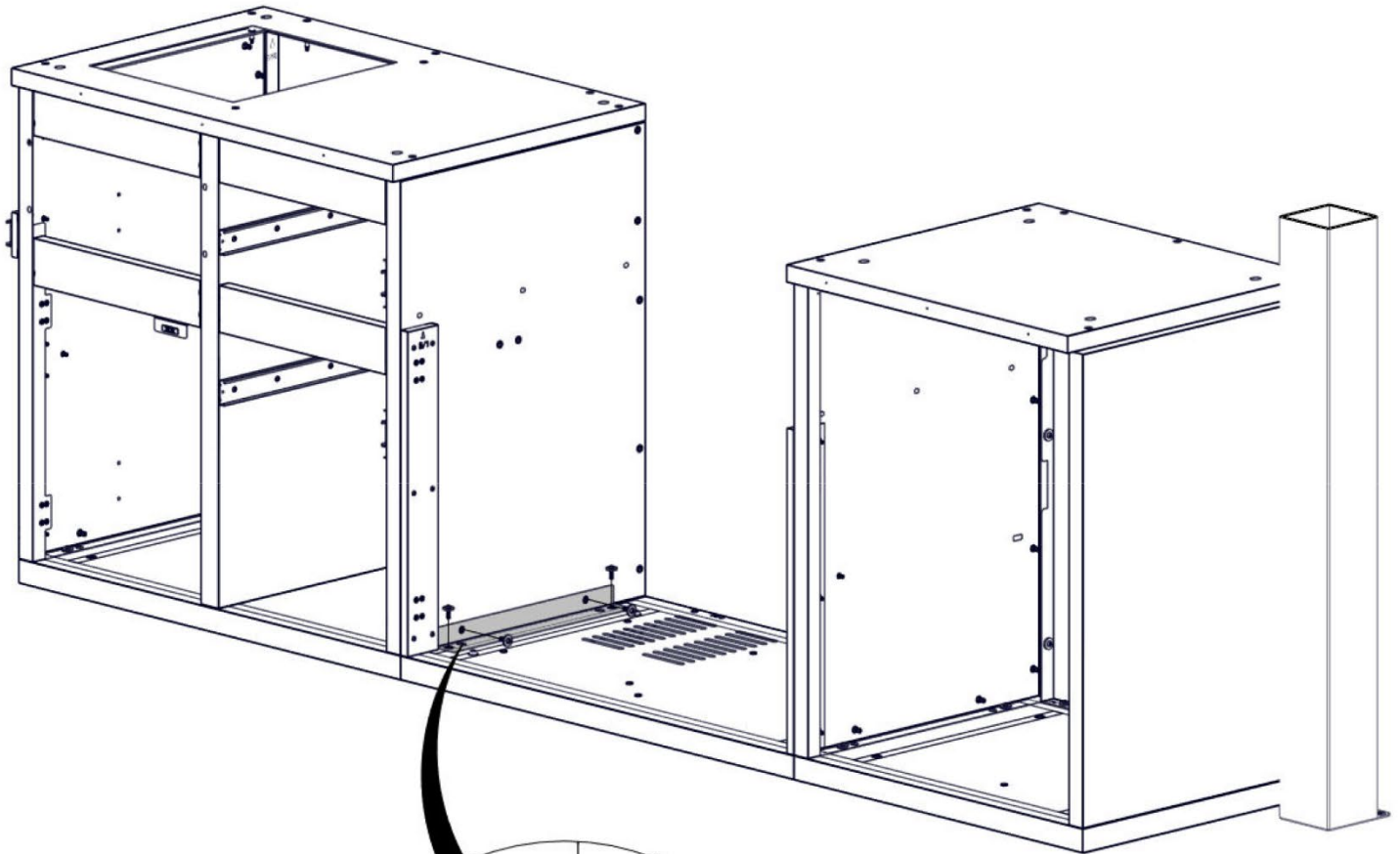

1202 (x4)  
 ASS. DE VIS À TÊTE CYLINDRIQUE  
 TORX 1/4-20x3/4

A6 (x1)  
 SUPPORT D'ANGLE

**S'ASSURER QUE LA  
 FACE AVANT DES  
 PANNEAUX DE  
 PLANCHER SOIT À  
 AFFLEUREMENT**

# ÉTAPE 61 — ASSEMBLAGE D'ARMOIRE DE GRIL

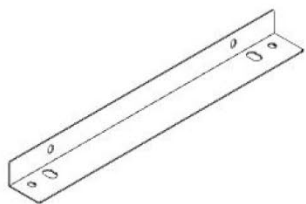

Qté	N° de pièce	Description
4	H101202	ASS. DE VIS À TÊTE CYLINDRIQUE TORX 1/4-20x3/4

A6 SUPPORT D'ANGLE — A4M03053  
 (x1) 1 3/8"x1 15/16"x17 1/8" (35x50x435)

- SEULES LES ARMOIRES DE CUISINE SONT PRÉSENTÉES POUR DÉTAILS.

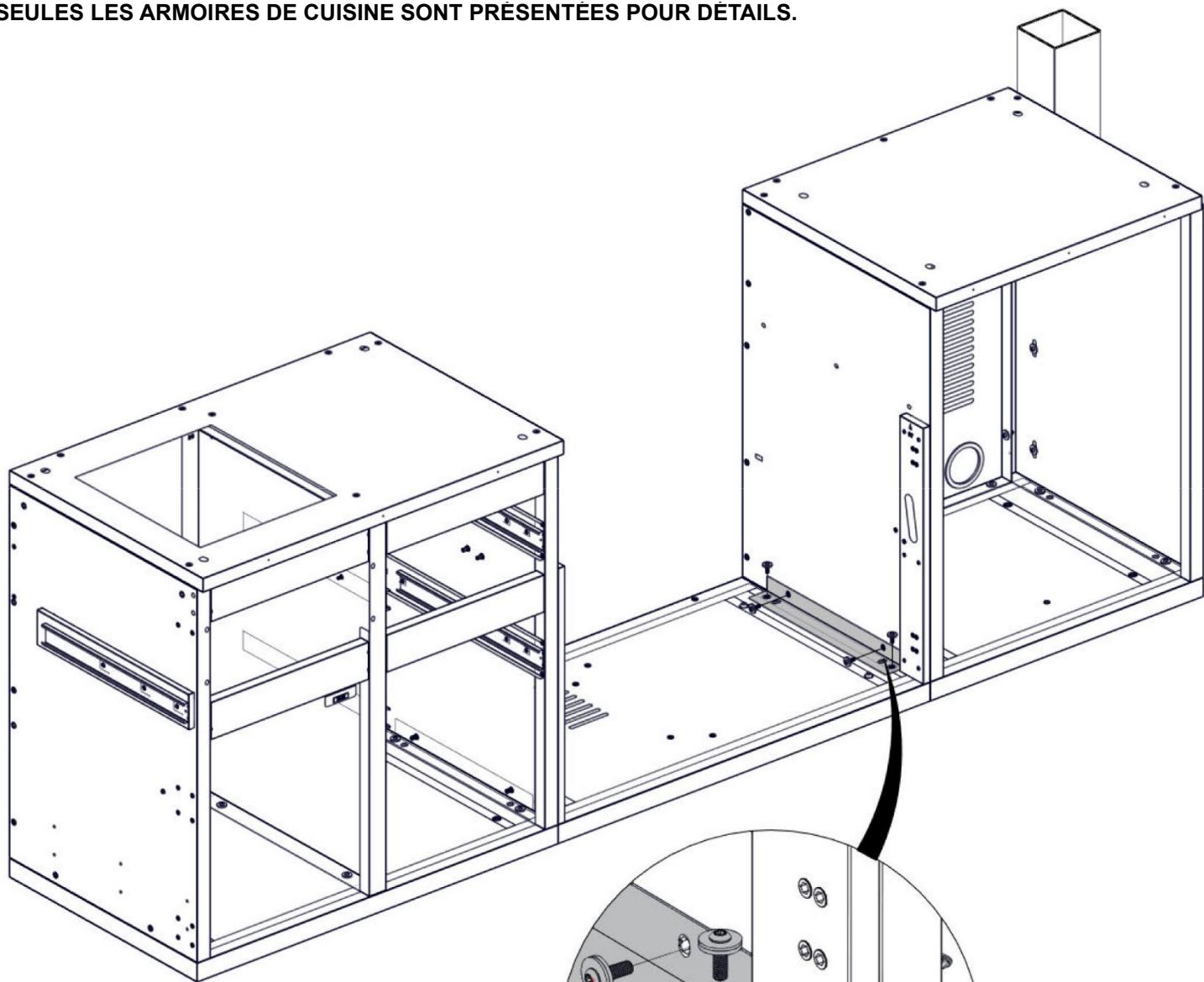

1202 (x4)  
 ASS. DE VIS À TÊTE CYLINDRIQUE  
 TORX 1/4-20x3/4

A6 (x1)  
 SUPPORT D'ANGLE

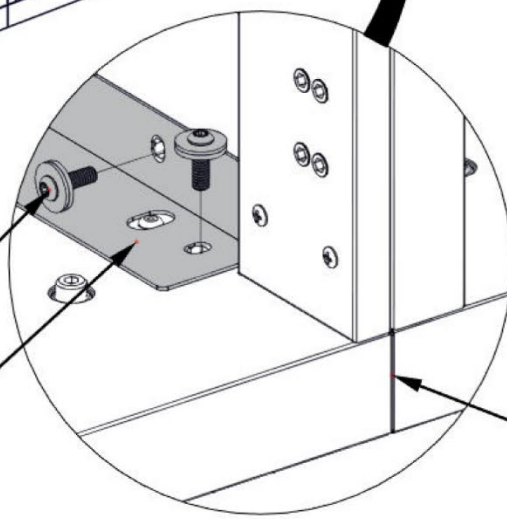

**S'ASSURER QUE LA FACE  
 AVANT DES PANNEAUX  
 DE PLANCHER SOIT À  
 AFFLEUREMENT**

# ÉTAPE 62 — ASSEMBLAGE D'ARMOIRE DE GRIL

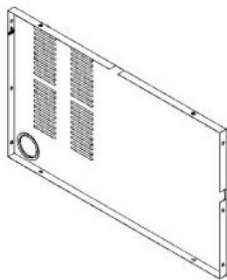

Qté	N° de pièce	Description
8	H101202	ASS. DE VIS À TÊTE CYLINDRIQUE TORX 1/4-20x3/4

**G10 ASSEMBLAGE DE PANNEAU ARRIÈRE D'ARMOIRE DE GRIL — A4M03055**  
(x1) 1 3/16"x22 7/8"x38 3/16" (30x581x970)

- SEULES LES ARMOIRES DE CUISINE SONT PRÉSENTÉES POUR DÉTAILS.

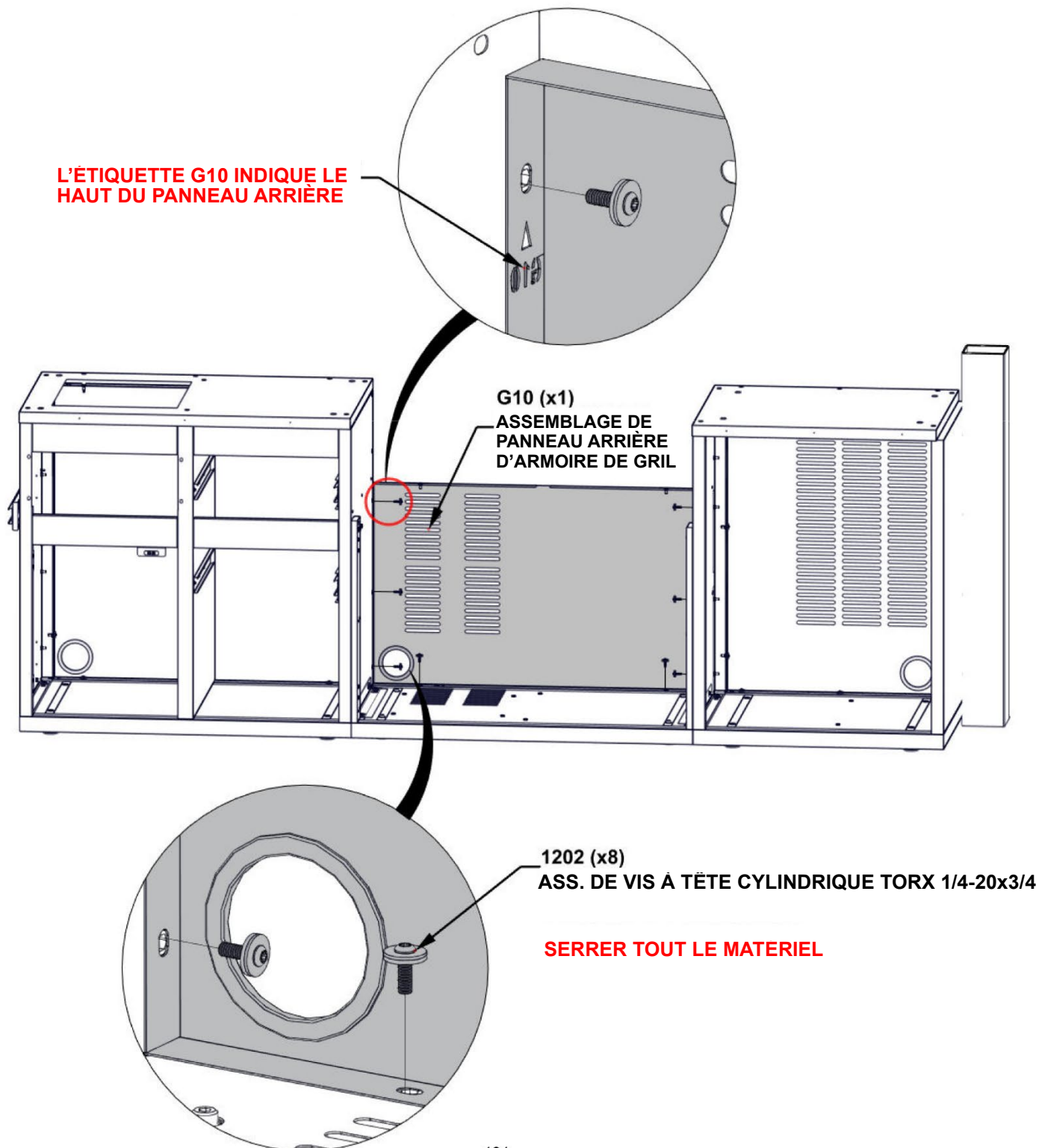

# ÉTAPE 63 — ASSEMBLAGE D'ARMOIRE DE GRIL

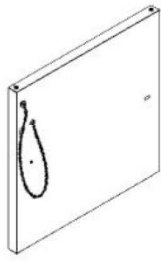

Qté	N° de pièce	Description
2	H101202	ASS. DE VIS À TÊTE CYLINDRIQUE TORX 1/4-20x3/4

S6 ASSEMBLAGE DE PANNEAU LATÉRAL D'ARMOIRE DE GRIL M — A4M03586  
 (x1) 23 3/8"x22 7/8"x1 3/8" (35.00x581.00x593.00)

- SEULES LES ARMOIRES DE CUISINE SONT PRÉSENTÉES POUR DÉTAILS.

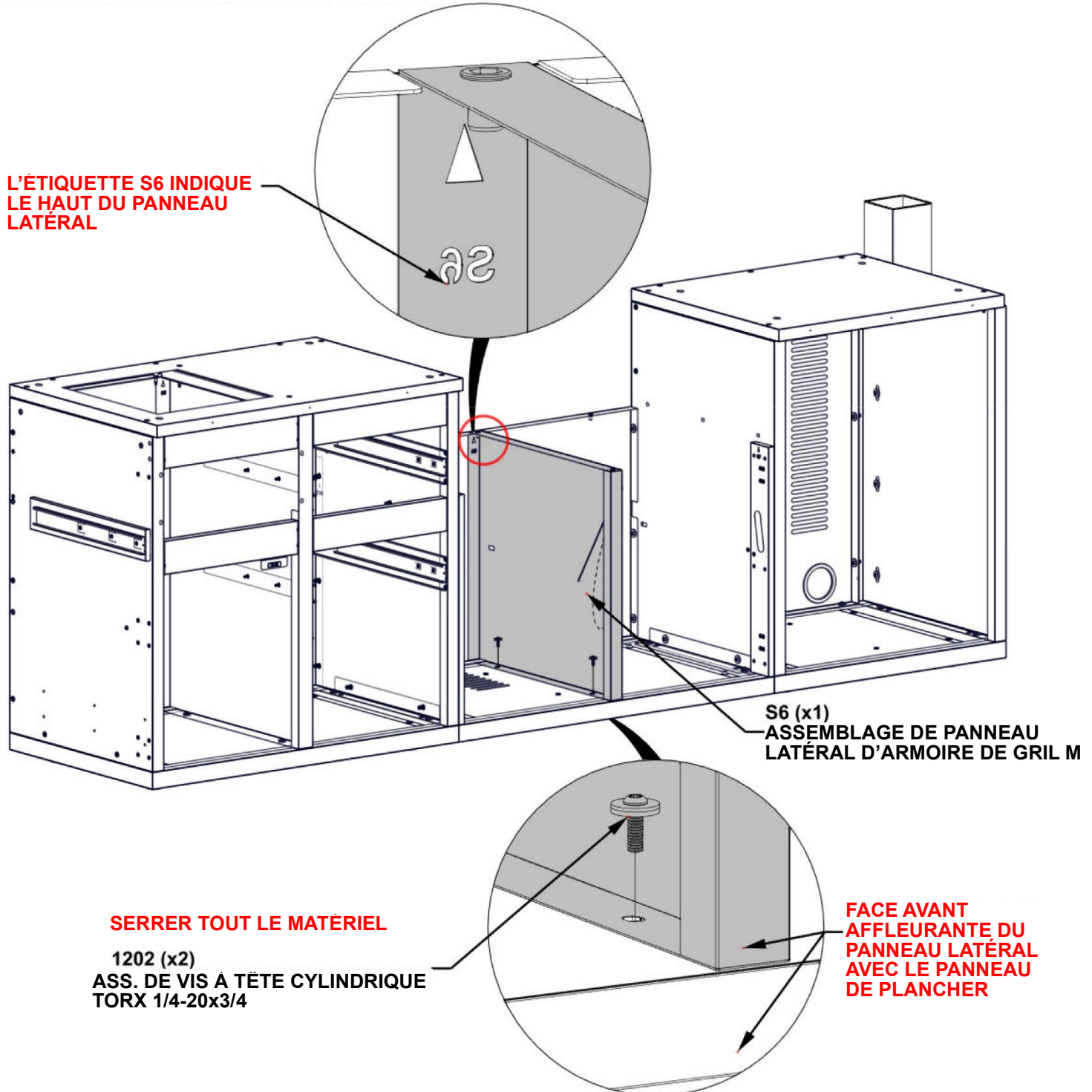

# ÉTAPE 64A — ASSEMBLAGE D'ARMOIRE DE GRIL

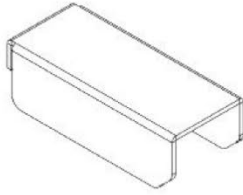

A5 SUPPORT D'ÉTAGÈRE — A4M03141  
(x2) 5/8"x7/8"x2 1/16" (16x22x53)

- SEULES LES ARMOIRES DE CUISINE SONT PRÉSENTÉES POUR DÉTAILS.
- FIXER LES SUPPORTS D'ÉTAGÈRE DES DEUX CÔTÉS DE L'ARMOIRE DE GRIL CENTRALE.

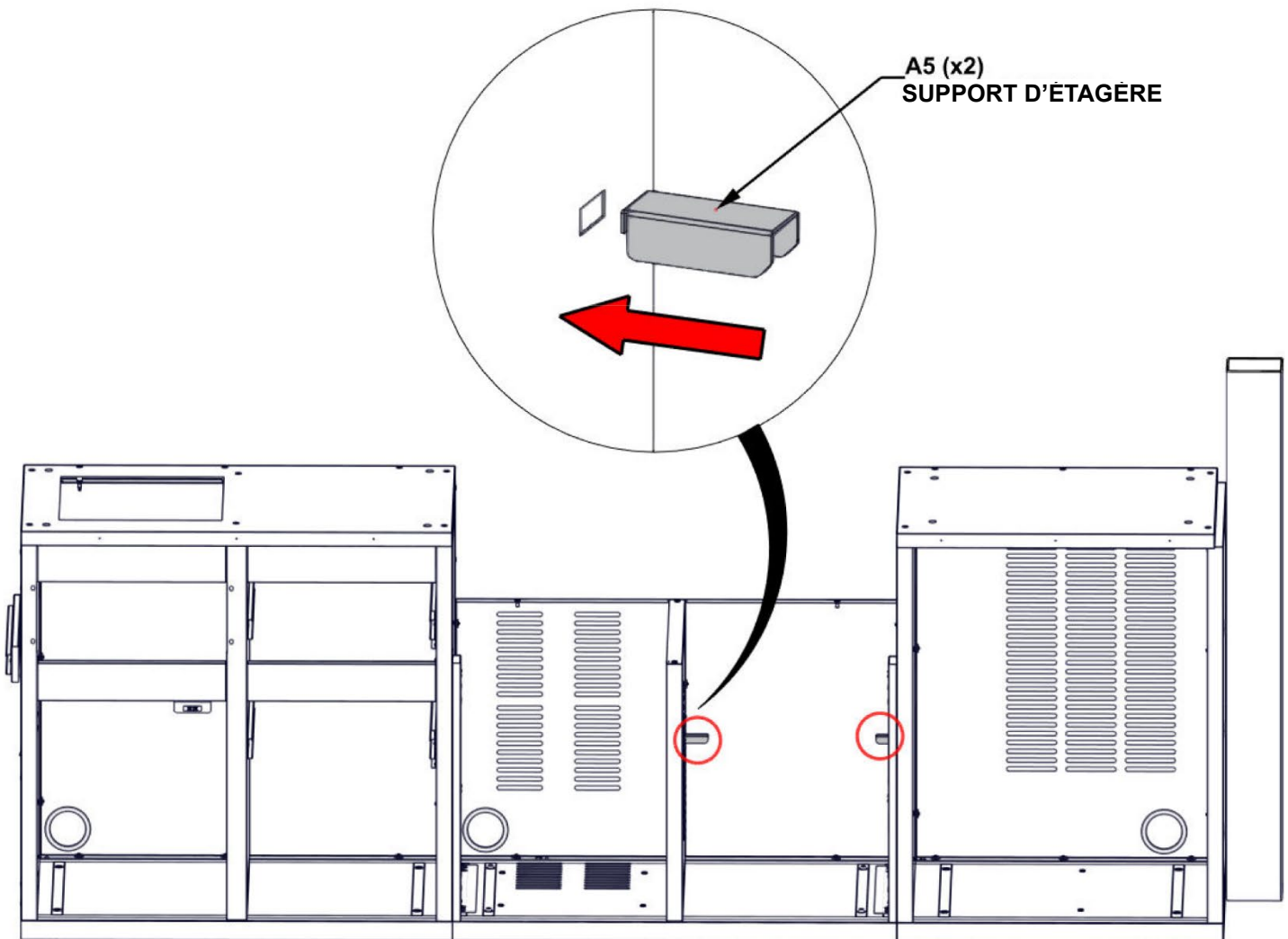

# ÉTAPE 64B — ASSEMBLAGE D'ARMOIRE DE GRIL

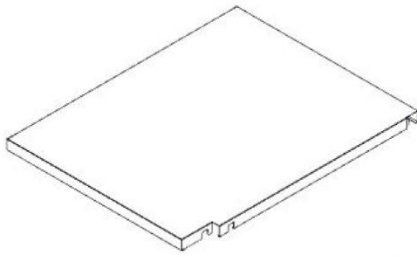

Qté	N° de pièce	Description
3	H101289	VIS À TÊTE CYLINDRIQUE 8-32x1/2 " INOX

L2 ASSEMBLAGE D'ÉTAGÈRE D'ARMOIRE DE GRIL — A4M03589  
(x1) 23 1/4"x18 3/8"x1" (25.00x467.00x591.00)

- SEULES LES ARMOIRES DE CUISINE SONT PRÉSENTÉES POUR DÉTAILS.
- FILETER PARTIELLEMENT LES VIS DANS DES INSERTS FILETÉS.
- PLACER L'ÉTAGÈRE SUR LES VIS, PUIS SERRER LE MATÉRIEL POUR LA FIXER EN PLACE.

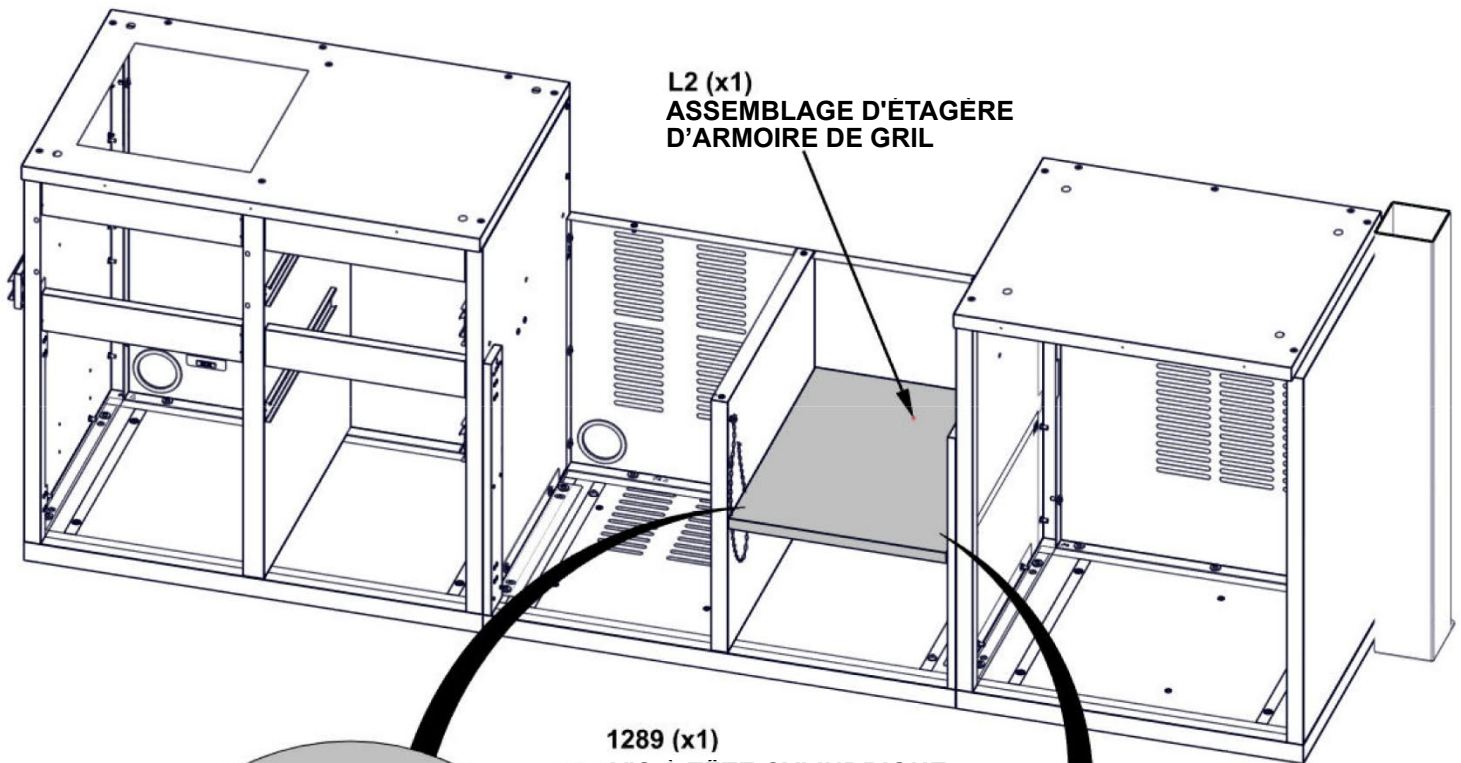

L2 (x1)  
ASSEMBLAGE D'ÉTAGÈRE  
D'ARMOIRE DE GRIL

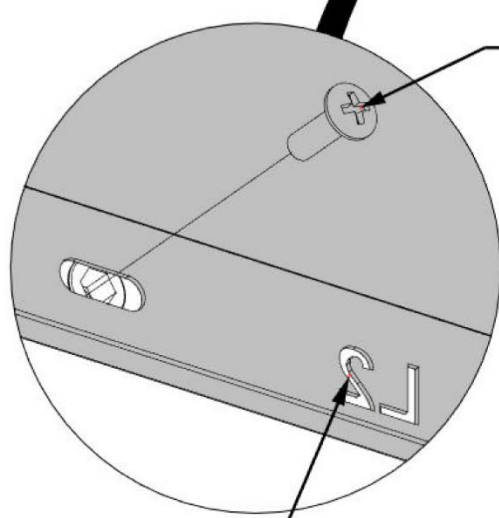

1289 (x1)  
VIS À TÊTE CYLINDRIQUE  
8-32x1/2 " INOX

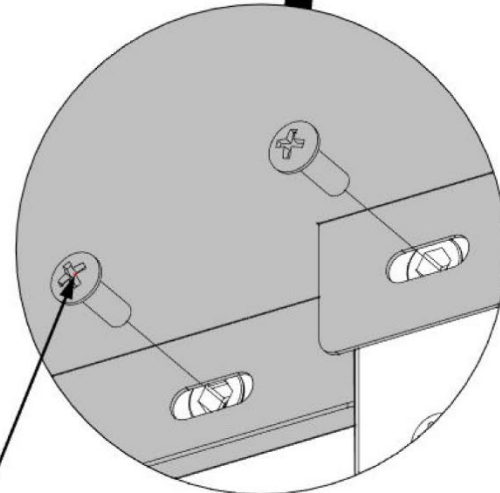

L'ÉTIQUETTE L2  
INDIQUE L'AVANT DE  
L'ÉTAGÈRE

1289 (x2)  
VIS À TÊTE  
CYLINDRIQUE  
8-32x1/2 " INOX

# ÉTAPE 65 — ASSEMBLAGE D'ARMOIRE DE GRIL

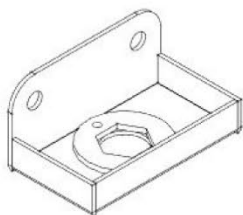

Qté	N° de pièce	Description
2	H101202	ASS. DE VIS À TÊTE CYLINDRIQUE TORX 1/4-20x3/4

**A9 ASSEMBLAGE DE SUPPORT DE TUYAU — A4M03060**  
(x1) 1 1/4"x1 7/16"x2 9/16" (31.5x36.5x65)

- SEULES LES ARMOIRES DE CUISINE SONT PRÉSENTÉES POUR DÉTAILS.

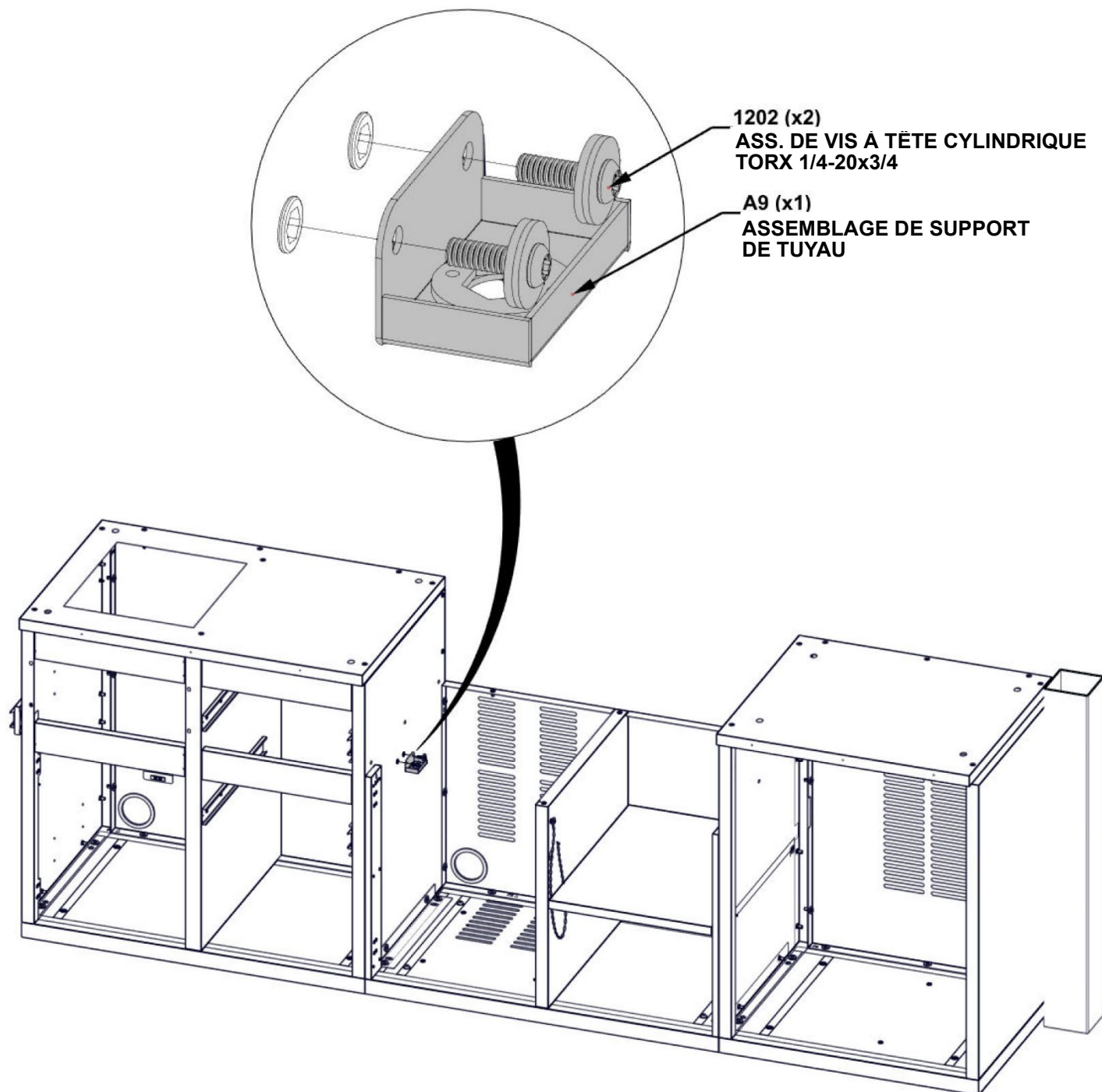

**1202 (x2)**  
**ASS. DE VIS À TÊTE CYLINDRIQUE**  
**TORX 1/4-20x3/4**

**A9 (x1)**  
**ASSEMBLAGE DE SUPPORT**  
**DE TUYAU**

# ÉTAPE 66 — ASSEMBLAGE D'ARMOIRE DE GRIL

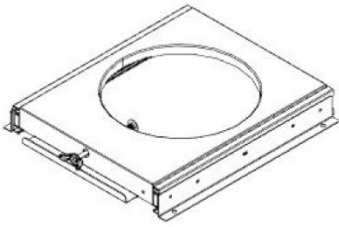

Qté	N° de pièce	Description
4	H101292	TÊTE CYLINDRIQUE TORX 1/4-20x13/32 "

**A13 ASSEMBLAGE DE SUPPORT DE RÉSERVOIR DE GAZ — A4M03047**  
(x1) 1 15/16"x12 7/8"x14 3/4" (49x327x374)

- SEULES LES ARMOIRES DE CUISINE SONT PRÉSENTÉES POUR DÉTAILS.

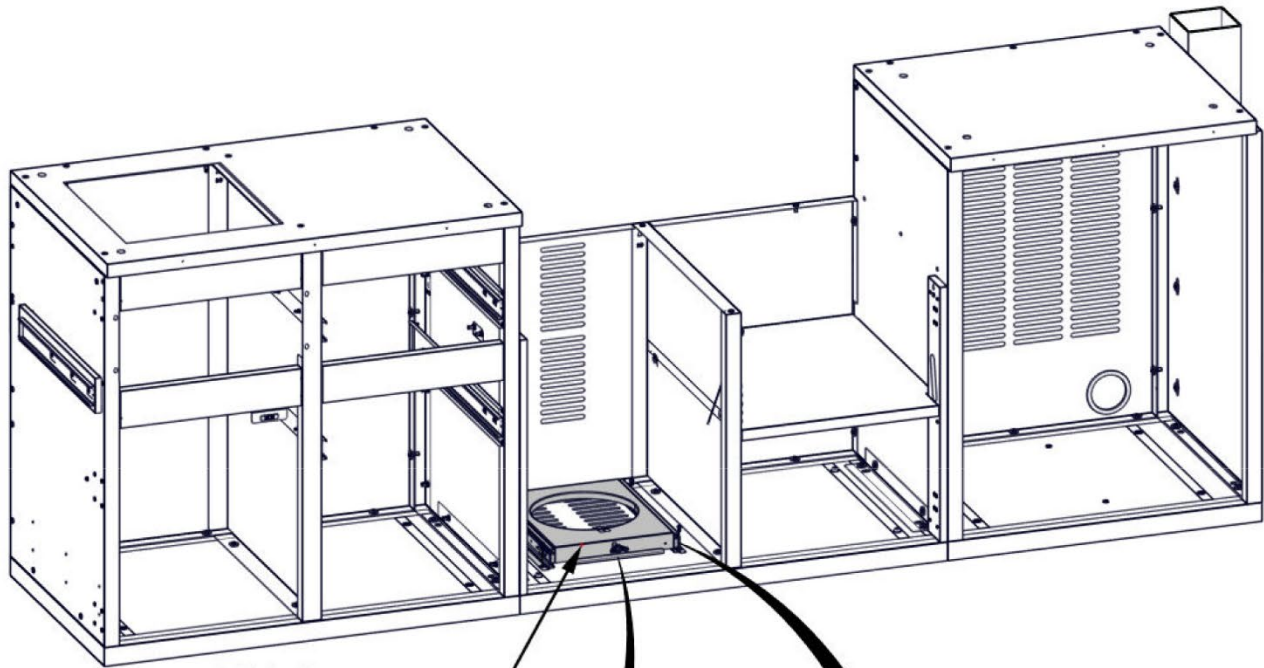

**A13 (x1)**  
**ASSEMBLAGE DE**  
**SUPPORT DE**  
**RÉSERVOIR DE GAZ**

**1292 (x4)**  
**TÊTE CYLINDRIQUE TORX**  
**1/4-20x13/32 "**

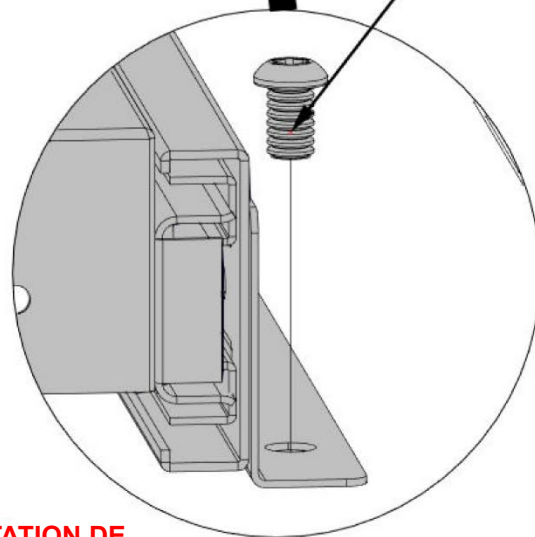
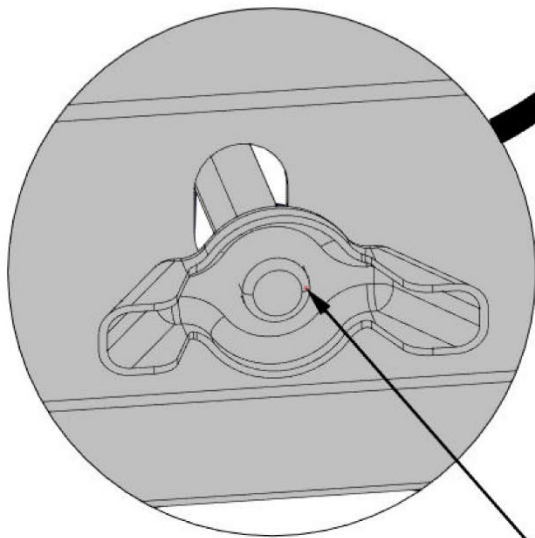

**NOTER L'ORIENTATION DE**  
**L'ÉCROU À OREILLES VERS**  
**L'AVANT**

# ÉTAPE 67 — ASSEMBLAGE D'ARMOIRE DE GRIL

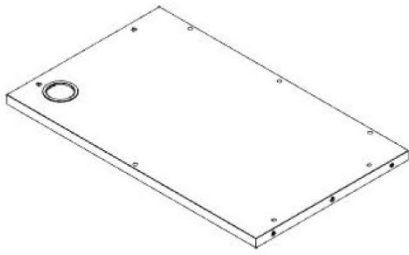

**T2 ASSEMBLAGE DE DESSUS DE TABLE DE GRIL — A4M03057**  
 (x1) 1 1/4"x23 3/8"x38 3/16" (32x594x970)

Qté	N° de pièce	Description
4	H101289	VIS À TÊTE CYLINDRIQUE 8-32x1/2 " INOX



**A2 SUPPORT D'AIMANT — A4M03026**  
 (x2) 1"x1 1/4"x3 1/8" (25x31x80)

- SEULES LES ARMOIRES DE CUISINE SONT PRÉSENTÉES POUR DÉTAILS.

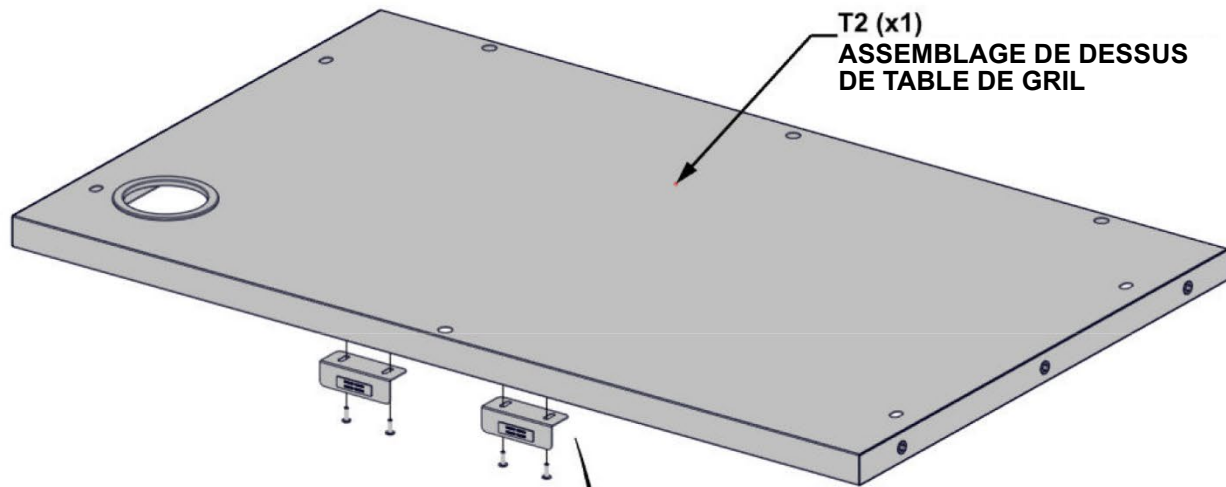

**T2 (x1)**  
**ASSEMBLAGE DE DESSUS**  
**DE TABLE DE GRIL**

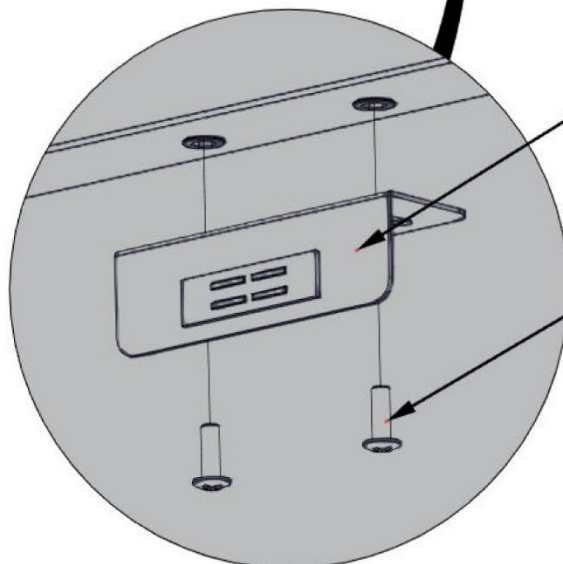

**A2 (x2)**  
**SUPPORT D'AIMANT**

**1289 (x4)**  
**VIS À TÊTE CYLINDRIQUE 8-32x1/2 " INOX**

# ÉTAPE 68A — ASSEMBLAGE D'ARMOIRE DE GRIL

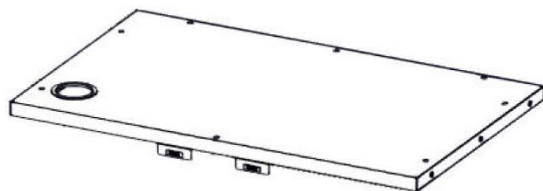

ASSEMBLAGE DU DESSUS DE TABLE DE GRIL  
DE L'ÉTAPE 67

Qté	N° de pièce	Description
6	H101202	ASS. DE VIS À TÊTE CYLINDRIQUE TORX 1/4-20x3/4

- SEULES LES ARMOIRES DE CUISINE SONT PRÉSENTÉES POUR DÉTAILS.
- **LE MATÉRIEL SE FIXE À L'INTÉRIEUR DE L'ARMOIRE**

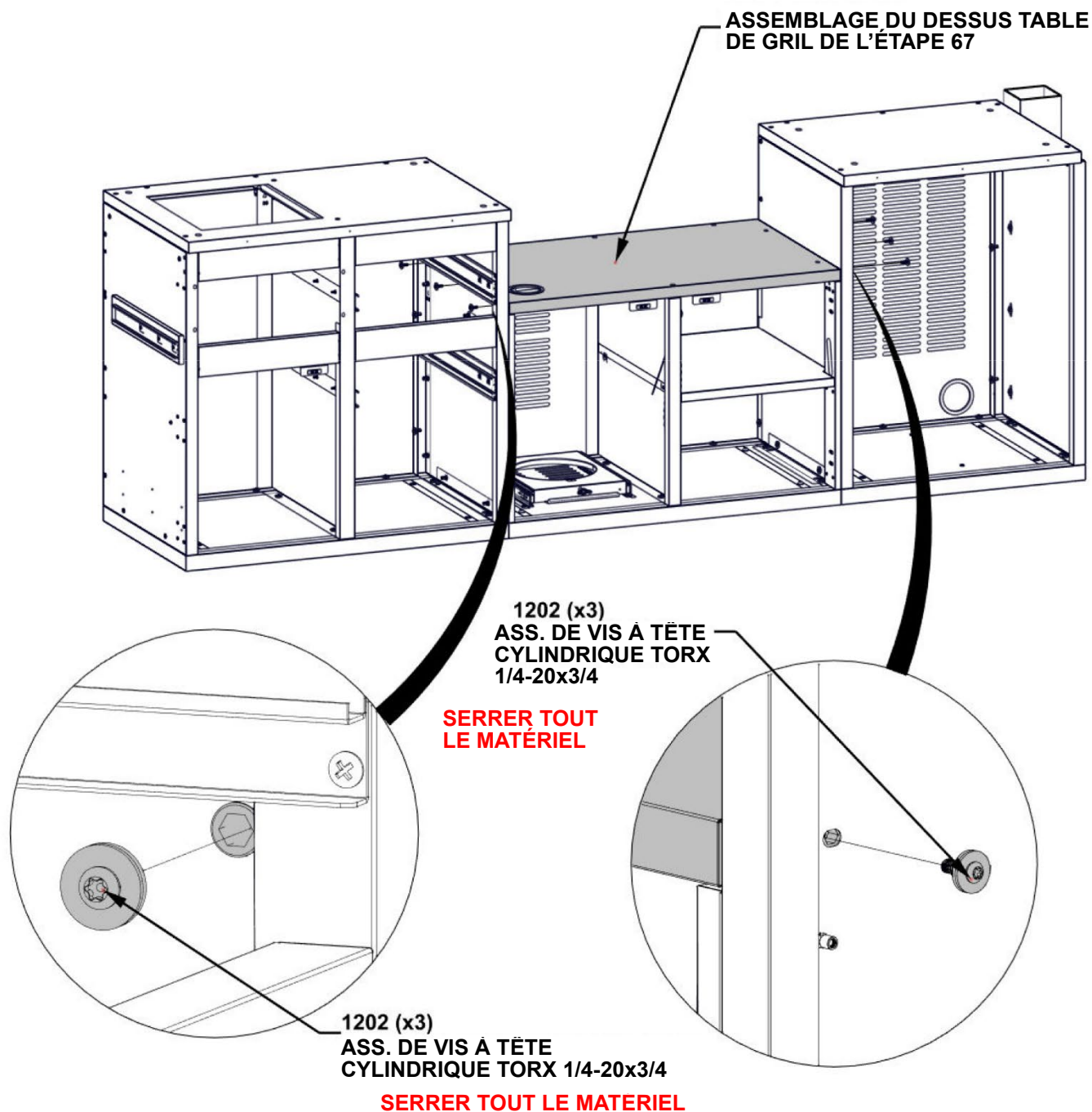

# ÉTAPE 68B — ASSEMBLAGE D'ARMOIRE DE GRIL

Qté	N° de pièce	Description
4	H101103	VIS À DOUILLE TORX 1/4-20

- SEULES LES ARMOIRES DE CUISINE SONT PRÉSENTÉES POUR DÉTAILS.

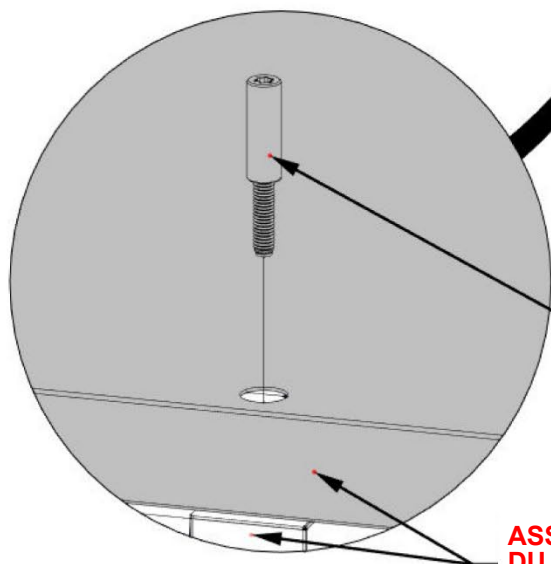
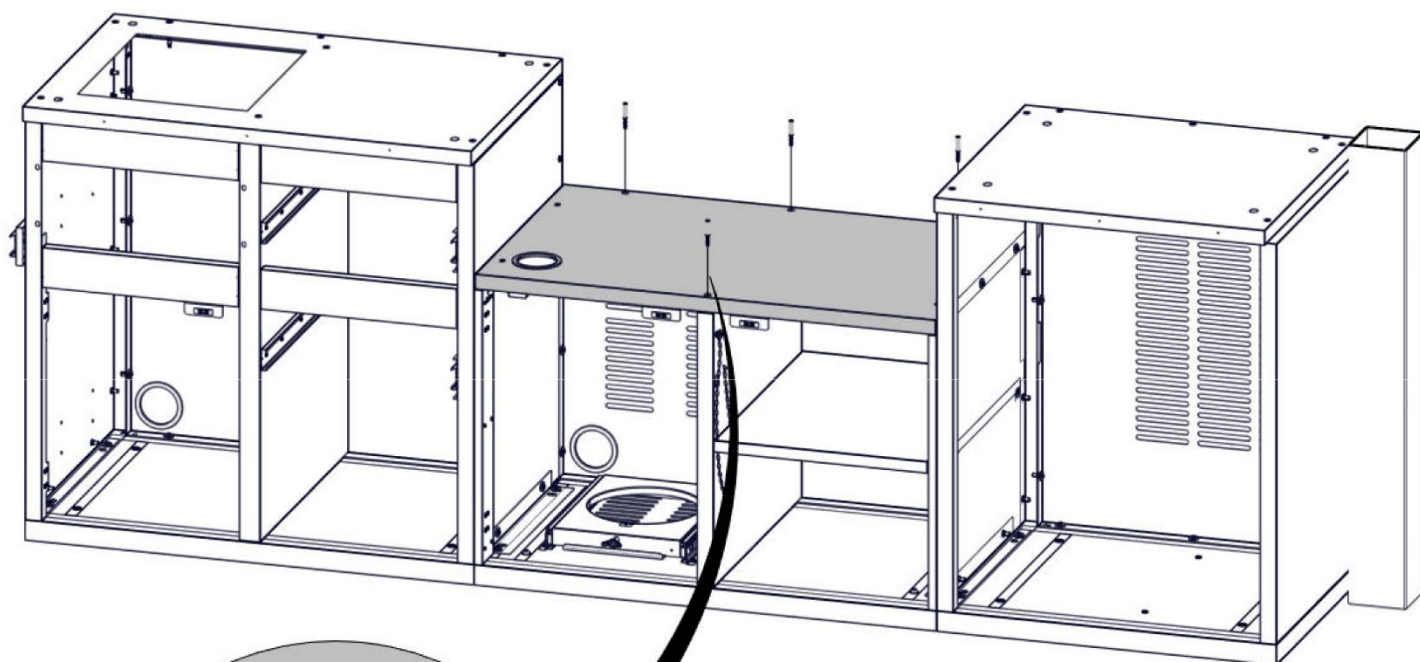

**SERRER TOUT LE MATÉRIEL**

1103 (x4)  
VIS À DOUILLE TORX 1/4-20

**ASSUREZ-VOUS QUE LA FACE AVANT  
DU DESSUS DE TABLE EST AU NIVEAU  
DU PANNEAU VERTICAL**

# ÉTAPE 69 — ASSEMBLAGE D'ARMOIRE DE GRIL

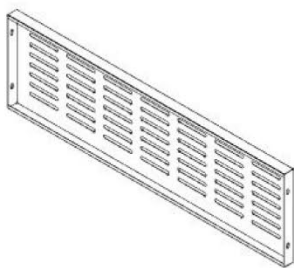

Qté	N° de pièce	DESCRIPTION
4	H101202	ASS. DE VIS À TÊTE CYLINDRIQUE TORX 1/4-20x3/4

G11 PANNEAU DE VENTILATION DE GRIL — A4M03056  
(x1) 1 5/16"x11 3/16"x38 3/16" (33x284x970)

- SEULES LES ARMOIRES DE CUISINE SONT PRÉSENTÉES POUR DÉTAILS.

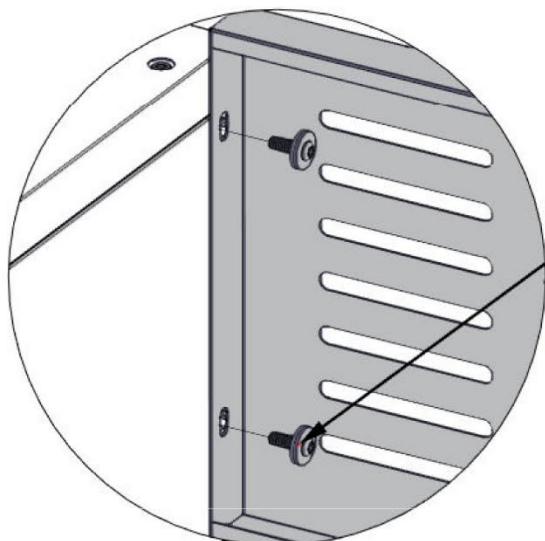

1202 (x4)  
ASS. DE VIS À TÊTE CYLINDRIQUE  
TORX 1/4-20x3/4

G11 (x1)  
PANNEAU DE VENTILATION DE GRIL

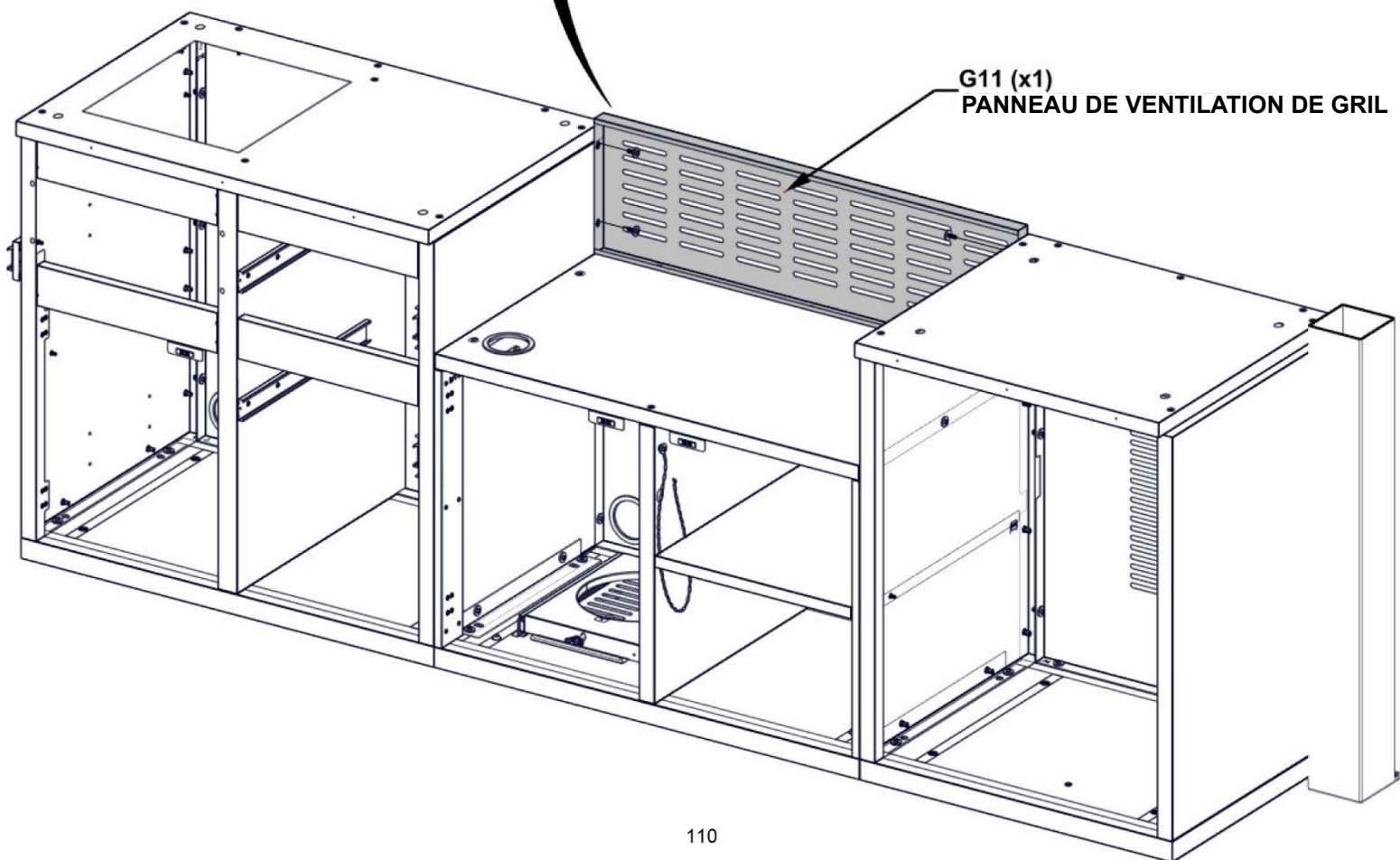

# ÉTAPE 70A — ASSEMBLAGE DE L'ARMOIRE D'ANGLE

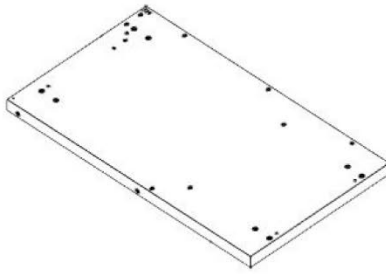

F6 ASSEMBLAGE DE PANNEAU DE PLANCHER D'ARMOIRE D'ANGLE — A4M03667  
(x1) 40 3/16"x23 7/16"x2 5/8" (66x595.50x1020)

- SEULES LES ARMOIRES DE CUISINE SONT PRÉSENTÉES POUR DÉTAILS.
- EN REGARDANT LA FACE AVANT DES ARMOIRES, FAIRE COULISSER LE PANNEAU DE PLANCHER ENTRE LE POTEAU P03 ET L'ARMOIRE D'ÉVIER.

L'ÉTIQUETTE F6 INDIQUE L'ARRIÈRE DU PANNEAU DE PLANCHER

P03  
POTEAU  
ARRIÈRE

IL FAUDRA PEUT-ÊTRE DÉPLACER LE POTEAU ARRIÈRE P03 VERS L'EXTÉRIEUR POUR PERMETTRE AU PANNEAU DE PLANCHER DE COULISSER EN PLACE

F6 (x1)  
ASSEMBLAGE DE PANNEAU DE PLANCHER D'ARMOIRE D'ANGLE

## ÉTAPE 70B — ASSEMBLAGE D'ARMOIRE D'ANGLE

- SEULES LES ARMOIRES DE CUISINE SONT PRÉSENTÉES POUR DÉTAILS.
- POSITIONNER LE PANNEAU DE PLANCHER COMME INDIQUÉ CI-DESSOUS.
- CHAQUE PANNEAU DE PLANCHER A DES PIEDS RÉGLABLES INSTALLÉS EN USINE. UTILISER LE TOURNEVIS HEXAGONAL FOURNI POUR AJUSTER CHAQUE PIED JUSQU'À CE QUE LE PANNEAU SOIT DE NIVEAU.
- AJUSTER LE POTEAU GAUCHE ET L'ARMOIRE D'ÉVIER POUR ÉLIMINER TOUT ESPACE ENTRE LE PANNEAU DE PLANCHER ET LE POTEAU ET LES ARMOIRES.

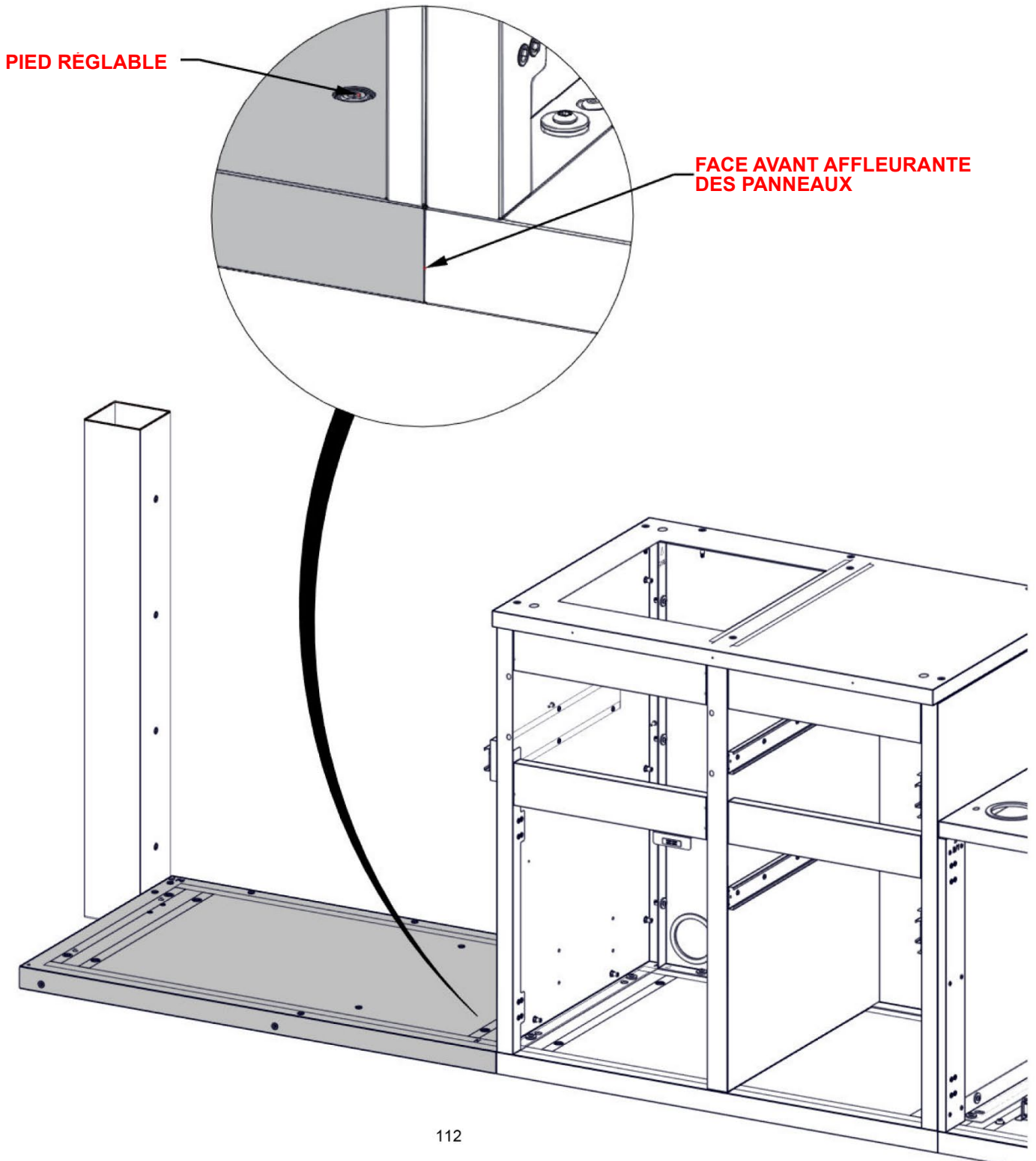

# ÉTAPE 71 — ASSEMBLAGE D'ARMOIRE D'ANGLE

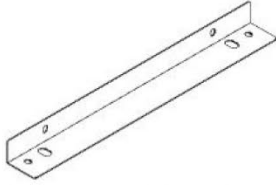

A6 SUPPORT D'ANGLE — A4M03053  
(x1) 1 3/8"x1 15/16"x17 1/8" (35x50x435)

Qté	N° de pièce	Description
4	H101202	ASS. DE VIS À TÊTE CYLINDRIQUE TORX 1/4-20x3/4

- SEULES LES ARMOIRES DE CUISINE SONT PRÉSENTÉES POUR DÉTAILS.

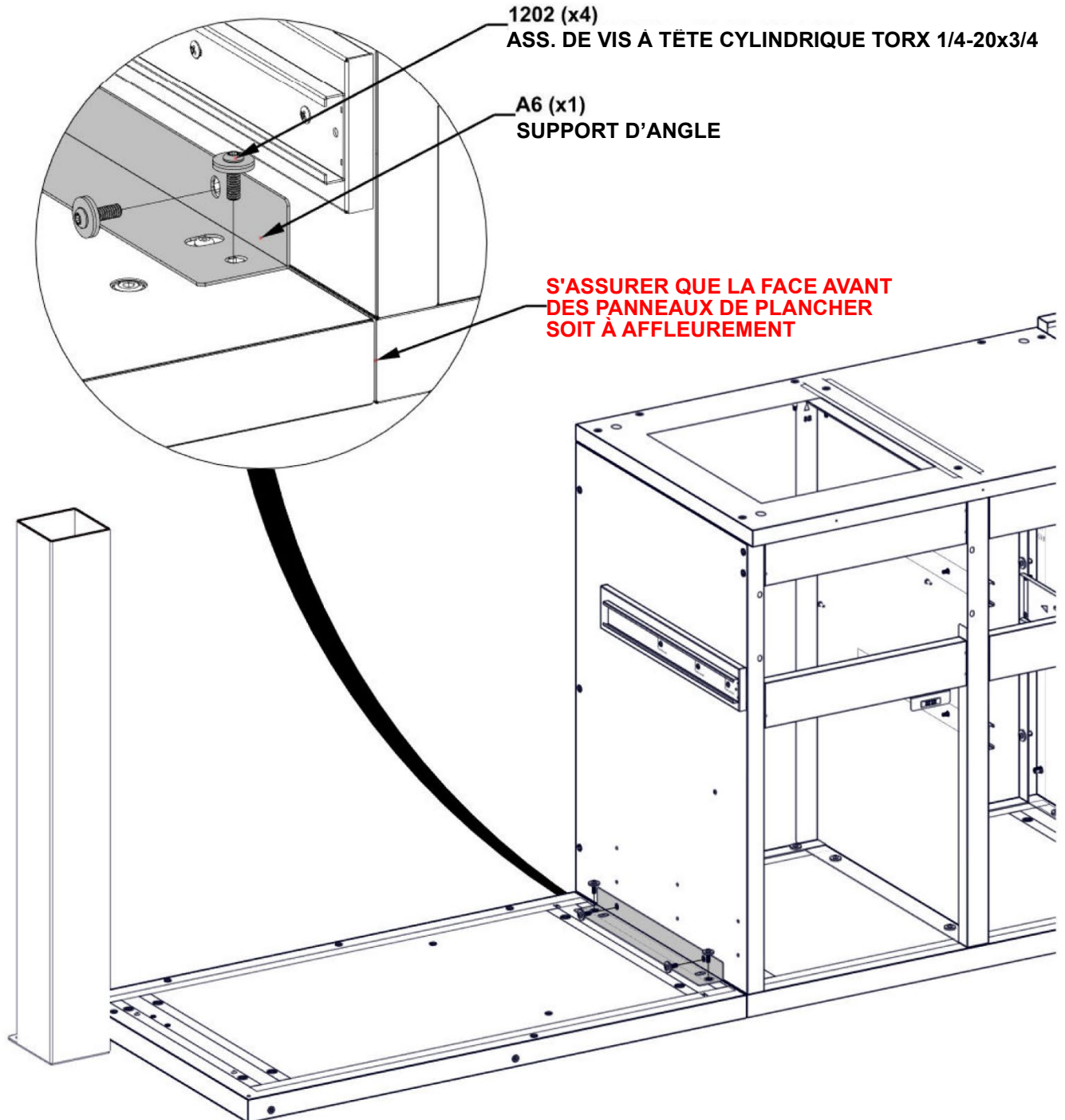

# ÉTAPE 72 — ASSEMBLAGE D'ARMOIRE D'ANGLE



Qté	N° de pièce	Description
2	H101202	ASS. DE VIS À TÊTE CYLINDRIQUE TORX 1/4-20x3/4

H9 ASSEMBLAGE DE SUPPORT D'ARMOIRE D'ANGLE — A4M03681  
 (x1) 33 7/16"x4 3/4"x1 3/8" (35.00x120.00x848.70)

- SEULES LES ARMOIRES DE CUISINE SONT PRÉSENTÉES POUR DÉTAILS.

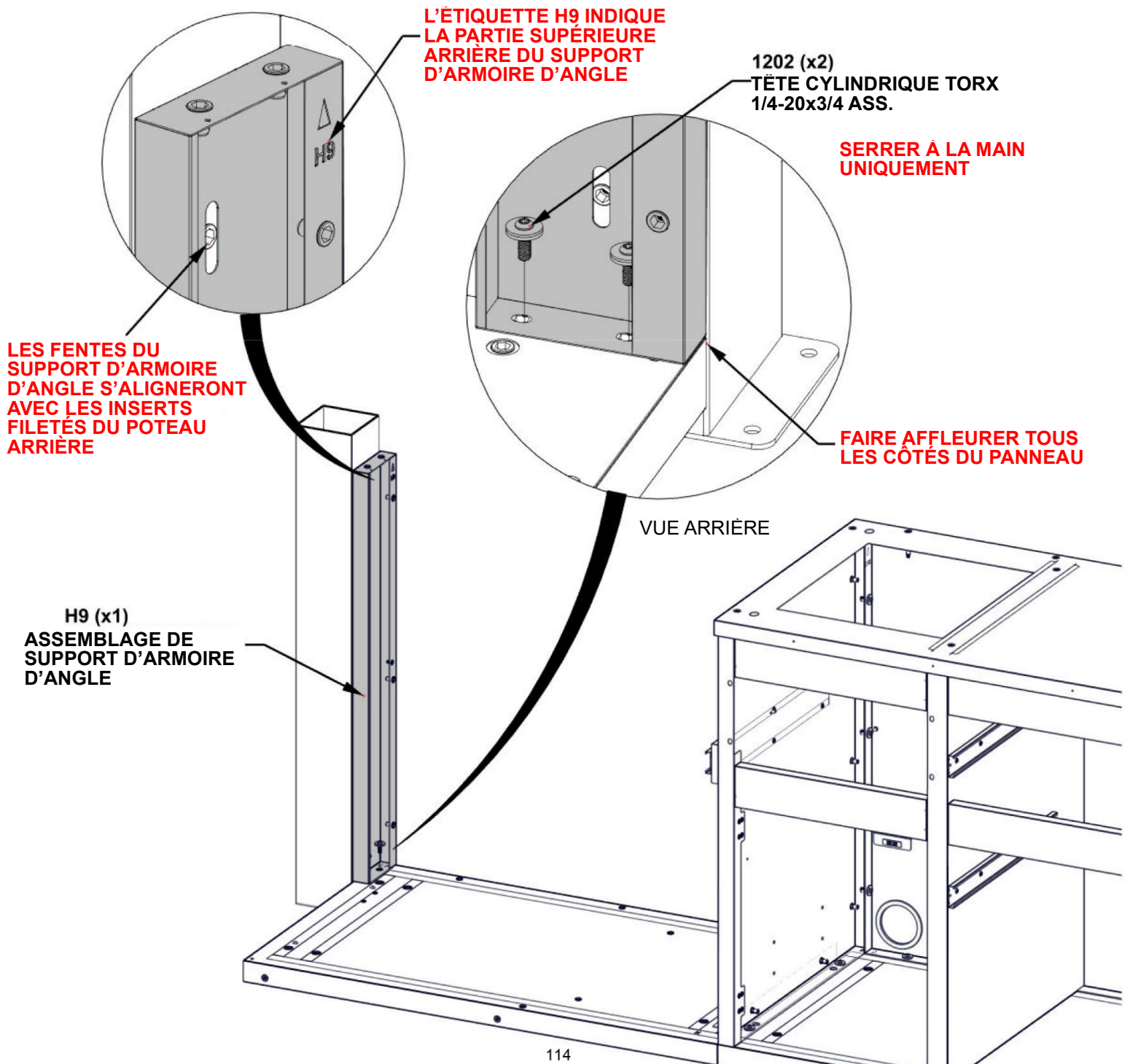

# ÉTAPE 73 — ASSEMBLAGE D'ARMOIRE D'ANGLE

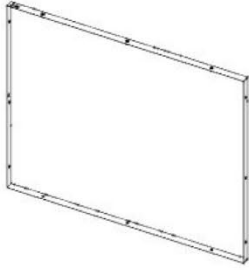

Qté	N° de pièce	Description
9	H101202	ASS. DE VIS À TÊTE CYLINDRIQUE TORX 1/4-20x3/4

**G9** ASSEMBLAGE DE PANNEAU ARRIÈRE D'ARMOIRE D'ANGLE — A4M03669  
(x1) 38 3/4"x33 7/16"x1 3/16" (30.00x848.70x984.00)

- SEULES LES ARMOIRES DE CUISINE SONT PRÉSENTÉES POUR DÉTAILS.

- **SERRER TOUT LE MATÉRIEL DE L'ÉTAPE PRÉCÉDENTE.**

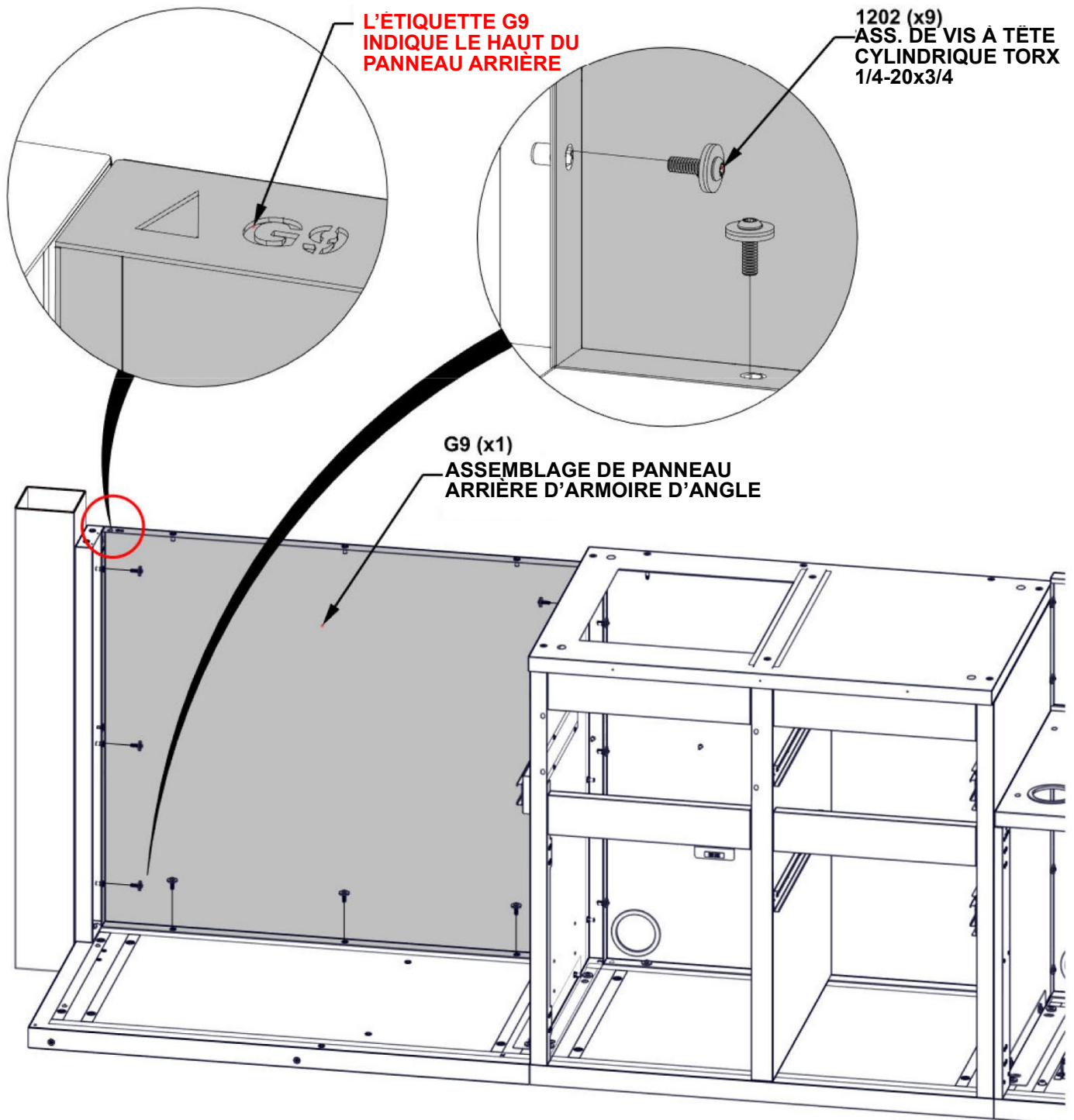

# ÉTAPE 74 — ASSEMBLAGE D'ARMOIRE D'ANGLE

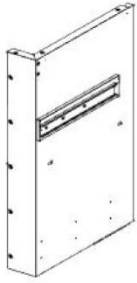

Qté	N° de pièce	Description
3	H101202	ASS. DE VIS À TÊTE CYLINDRIQUE TORX 1/4-20x3/4

S15 ASSEMBLAGE DE PANNEAU LATÉRAL D'ARMOIRE D'ANGLE M — A4M03675  
 (x1) 33 7/16"x23 3/8"x6 1/16" (154.10x593.00x848.70)

- SEULES LES ARMOIRES DE CUISINE SONT PRÉSENTÉES POUR DÉTAILS.

1202 (x3)  
 ASS. DE VIS À TÊTE  
 CYLINDRIQUE TORX  
 1/4-20x3/4

L'ÉTIQUETTE S15 INDIQUE  
 LA PARTIE SUPÉRIEURE  
 AVANT DU PANNEAU

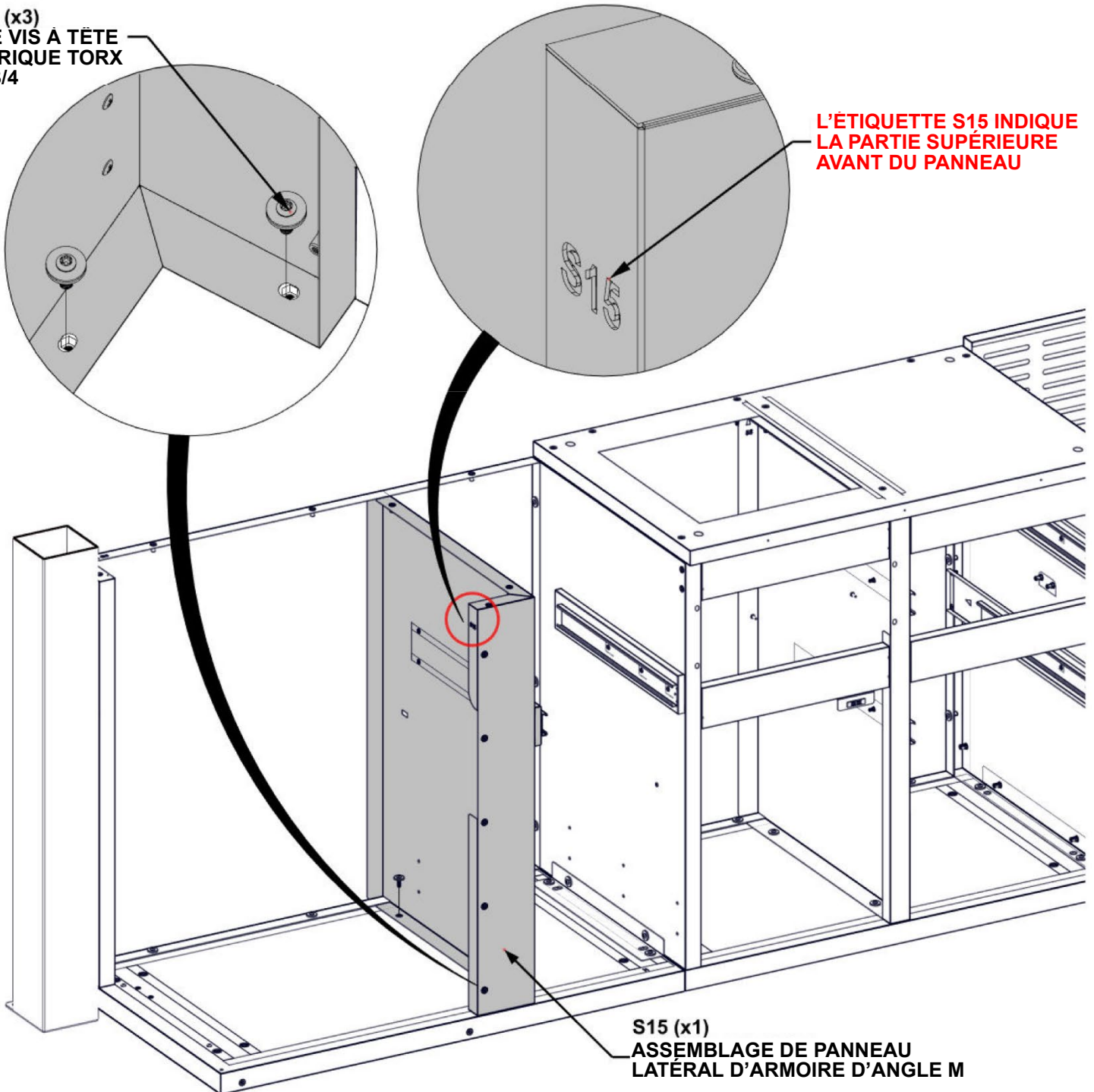

S15 (x1)  
 ASSEMBLAGE DE PANNEAU  
 LATÉRAL D'ARMOIRE D'ANGLE M

# ÉTAPE 75 — ASSEMBLAGE D'ARMOIRE D'ANGLE

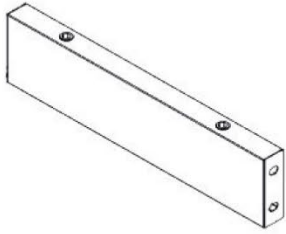

Qté	N° de pièce	Description
4	H101202	ASS. DE VIS À TÊTE CYLINDRIQUE TORX 1/4-20x3/4

H8 ASSEMBLAGE DE POUTRE HORIZONTALE D'ARMOIRE D'ANGLE — A4M03672  
 (x1) 12 15/16"x3"x1" (25.00x76.50x328.80)

- SEULES LES ARMOIRES DE CUISINE SONT PRÉSENTÉES POUR DÉTAILS.
- LE MATÉRIEL SE FIXE À L'INTÉRIEUR DE L'ARMOIRE

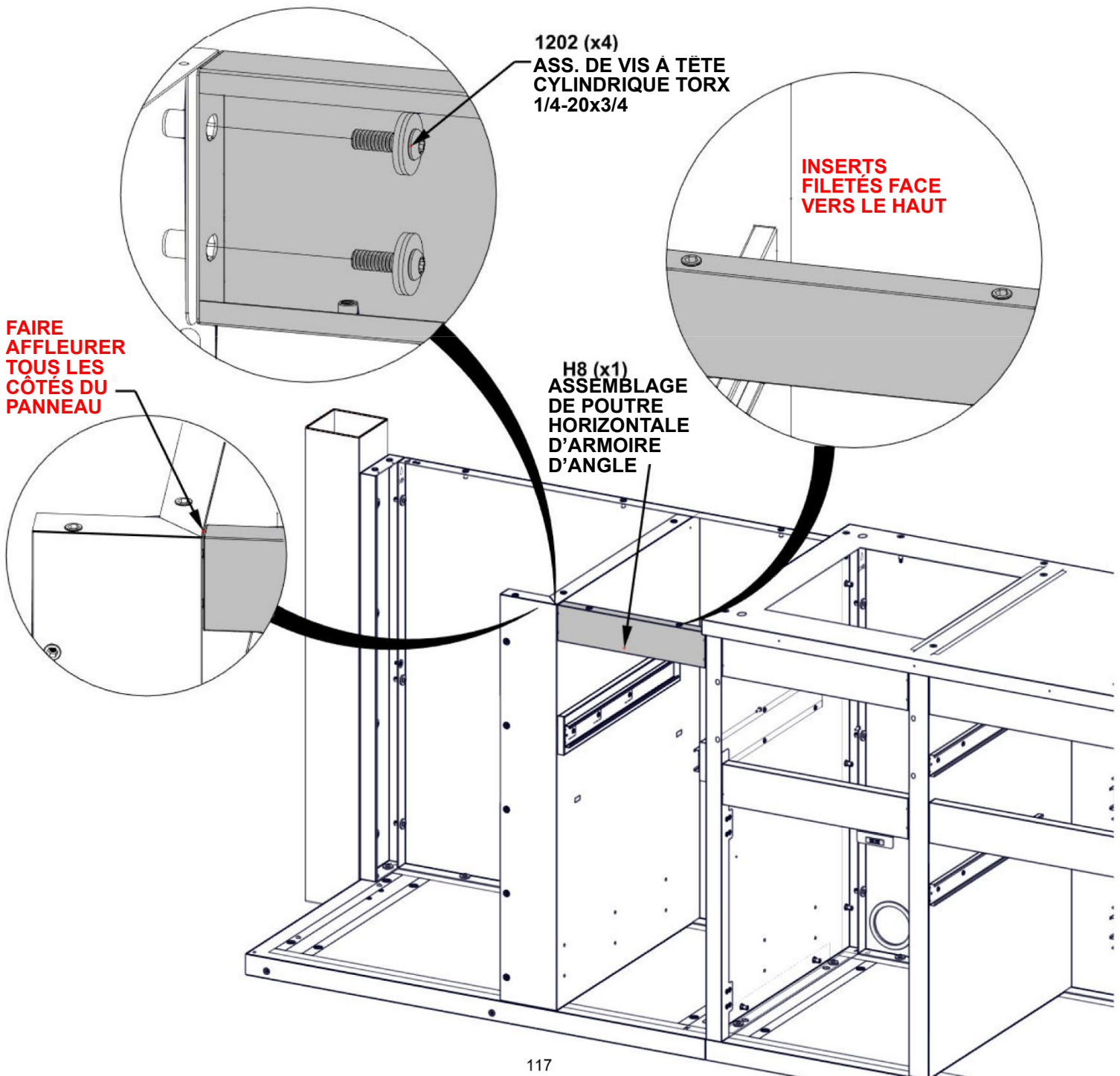

# ÉTAPE 76 — ASSEMBLAGE D'ARMOIRE D'ANGLE

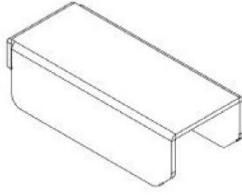

A5 SUPPORT D'ÉTAGÈRE — A4M03141  
(x2) 5/8"x7/8"x2 1/16" (16x22x53)

- SEULES LES ARMOIRES DE CUISINE SONT PRÉSENTÉES POUR DÉTAILS.
- FIXER LES SUPPORTS D'ÉTAGÈRE SUR LE CÔTÉ DE L'ARMOIRE DE GRIL CENTRALE.

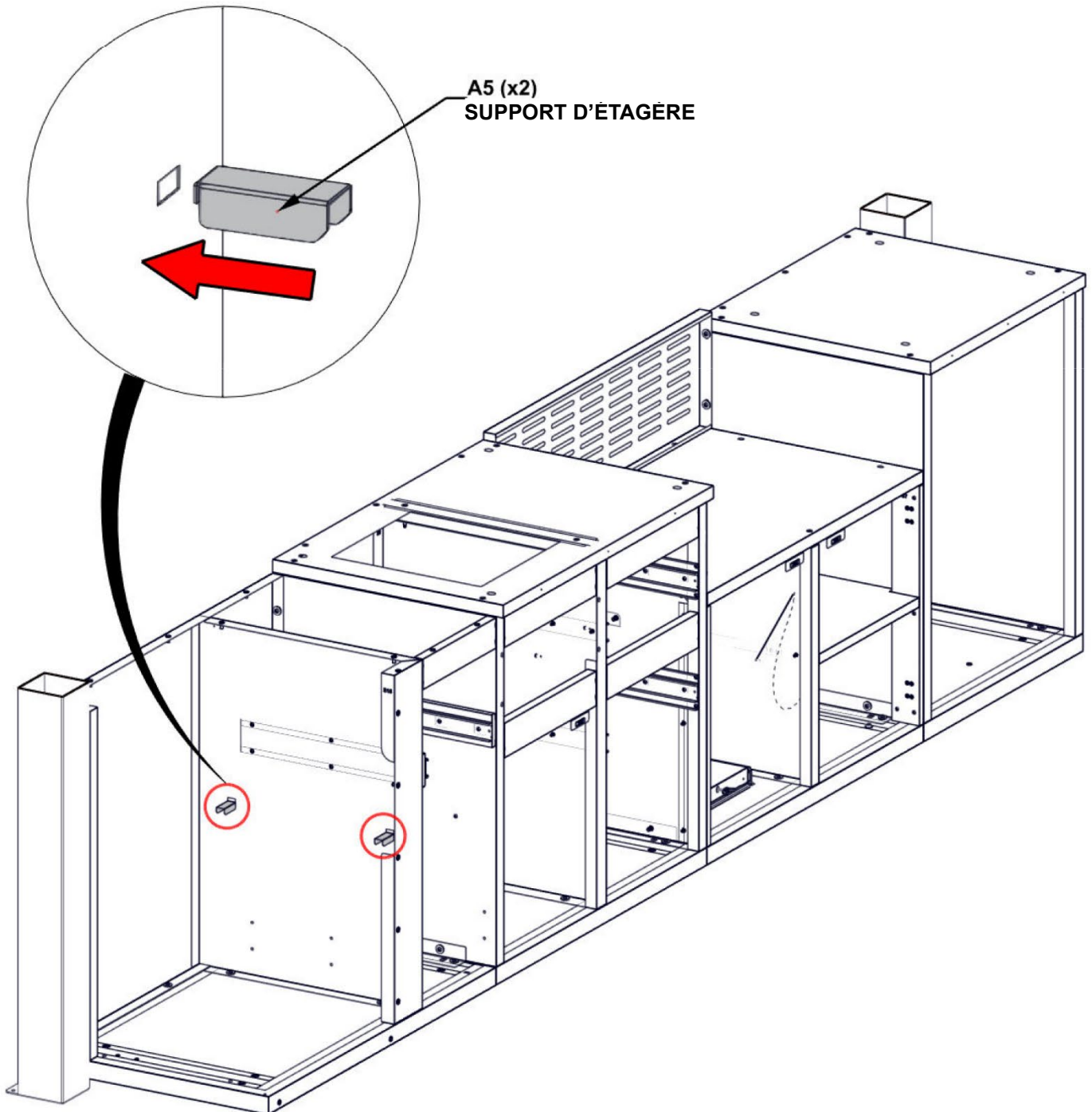

# ÉTAPE 77 — ASSEMBLAGE D'ARMOIRE D'ANGLE

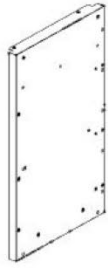

Qté	N° de pièce	Description
7	H101103	VIS À DOUILLE TORX 1/4-20

S13 ASSEMBLAGE DE PANNEAU DE RACCORDEMENT — A4M03673  
 (x1) 35 1/8"x23 3/8"x2 3/8"x2 3/8" (61.00x594.00x892.00)

- SEULES LES ARMOIRES DE CUISINE SONT PRÉSENTÉES POUR DÉTAILS.

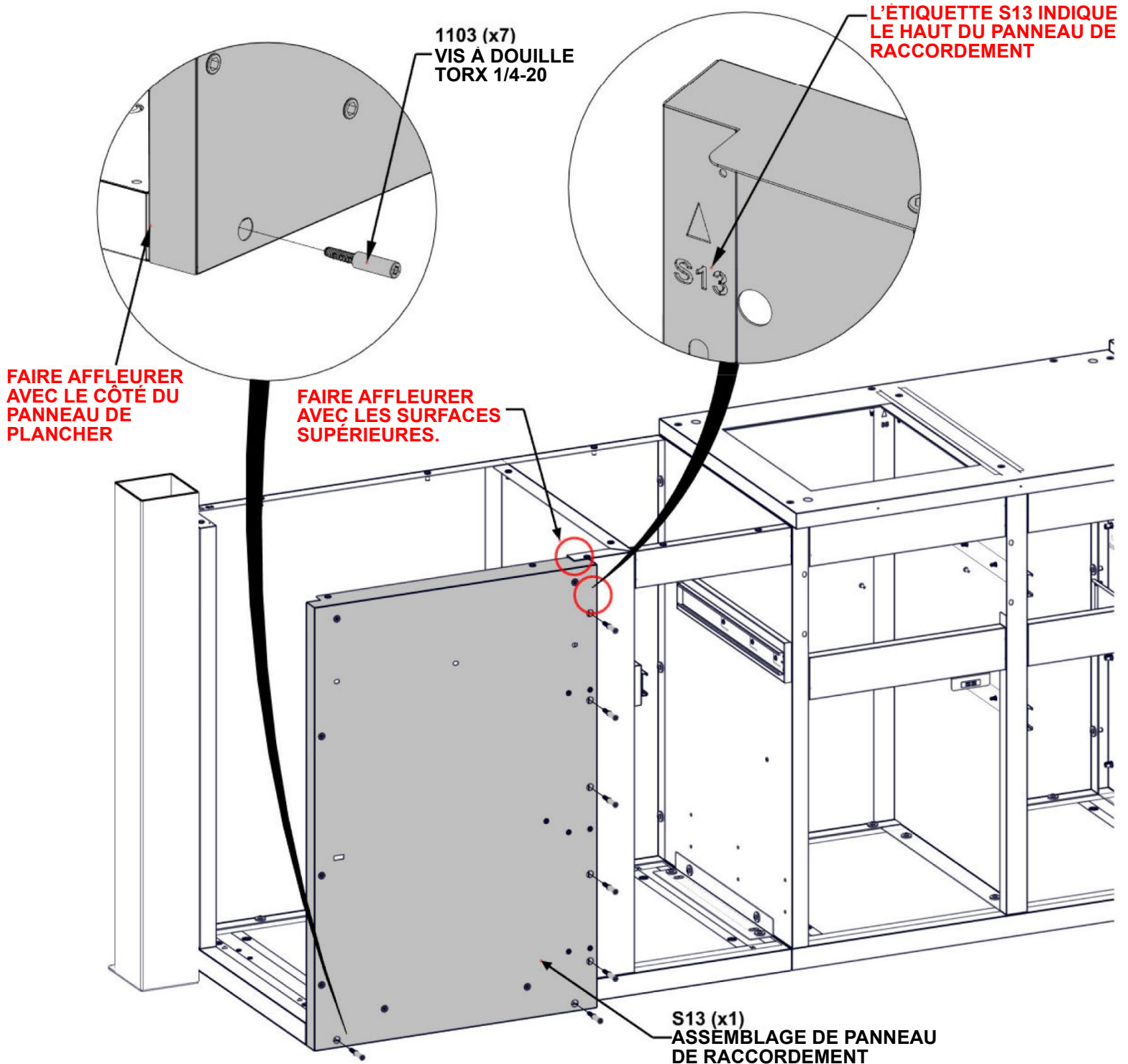

# ÉTAPE 78 — ASSEMBLAGE D'ARMOIRE D'ANGLE

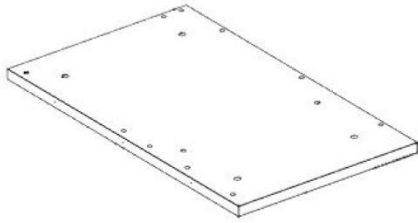

Qté	N° de pièce	Description
12	H101103	VIS À DOUILLE TORX 1/4-20

T11 ASSEMBLAGE DE TABLE D'ARMOIRE D'ANGLE — A4M03670  
(x1) 40 3/16"x24 1/8"x1 1/4" (32.00x612.00x1020.00)

- SEULES LES ARMOIRES DE CUISINE SONT PRÉSENTÉES POUR DÉTAILS.

- METTRE D'ÉQUERRE TOUS LES CÔTÉS DE L'ARMOIRE AVANT DE SERRER LE MATÉRIEL.

1103 (x12)  
VIS À DOUILLE  
TORX 1/4-20

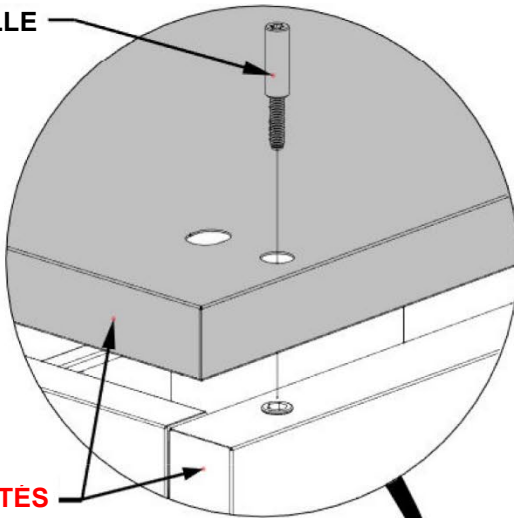

ARRIÈRE ET CÔTÉS  
DU PANNEAU À  
AFFLEUREMENT

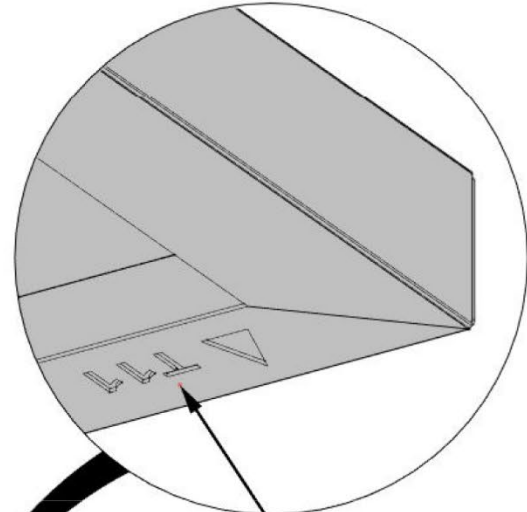

L'ÉTIQUETTE T11 SUR LE  
CÔTÉ INFÉRIEUR INDIQUE  
L'ARRIÈRE

T11 (x1)  
ASSEMBLAGE DE TABLE D'  
ARMOIRE D'ANGLE

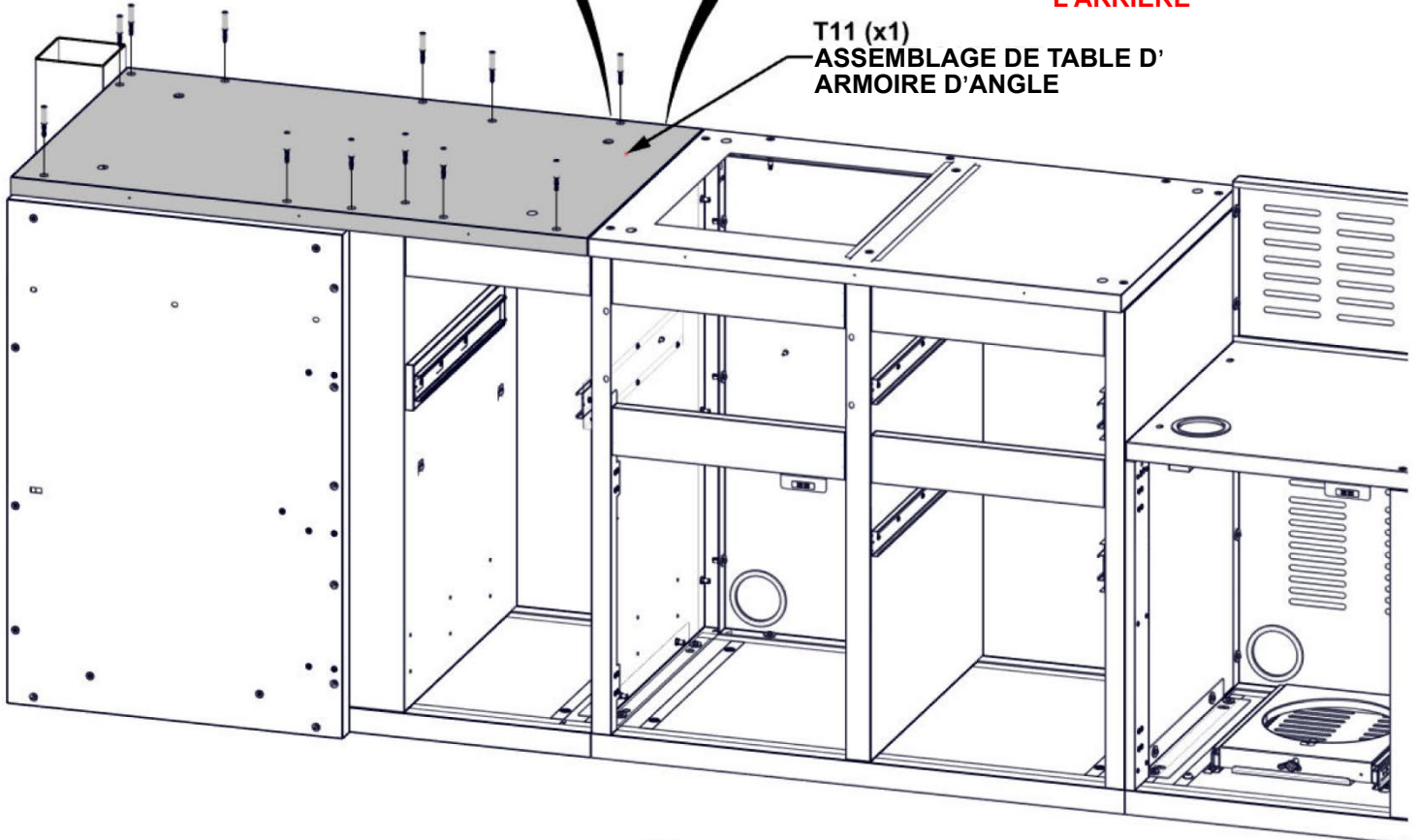

# ÉTAPE 79 — ASSEMBLAGE D'ARMOIRE D'ANGLE

Qté	N° de pièce	Description
4	H101202	ASS. DE VIS À TÊTE CYLINDRIQUE TORX 1/4-20x3/4

- SEULES LES ARMOIRES DE CUISINE SONT PRÉSENTÉES POUR DÉTAILS.

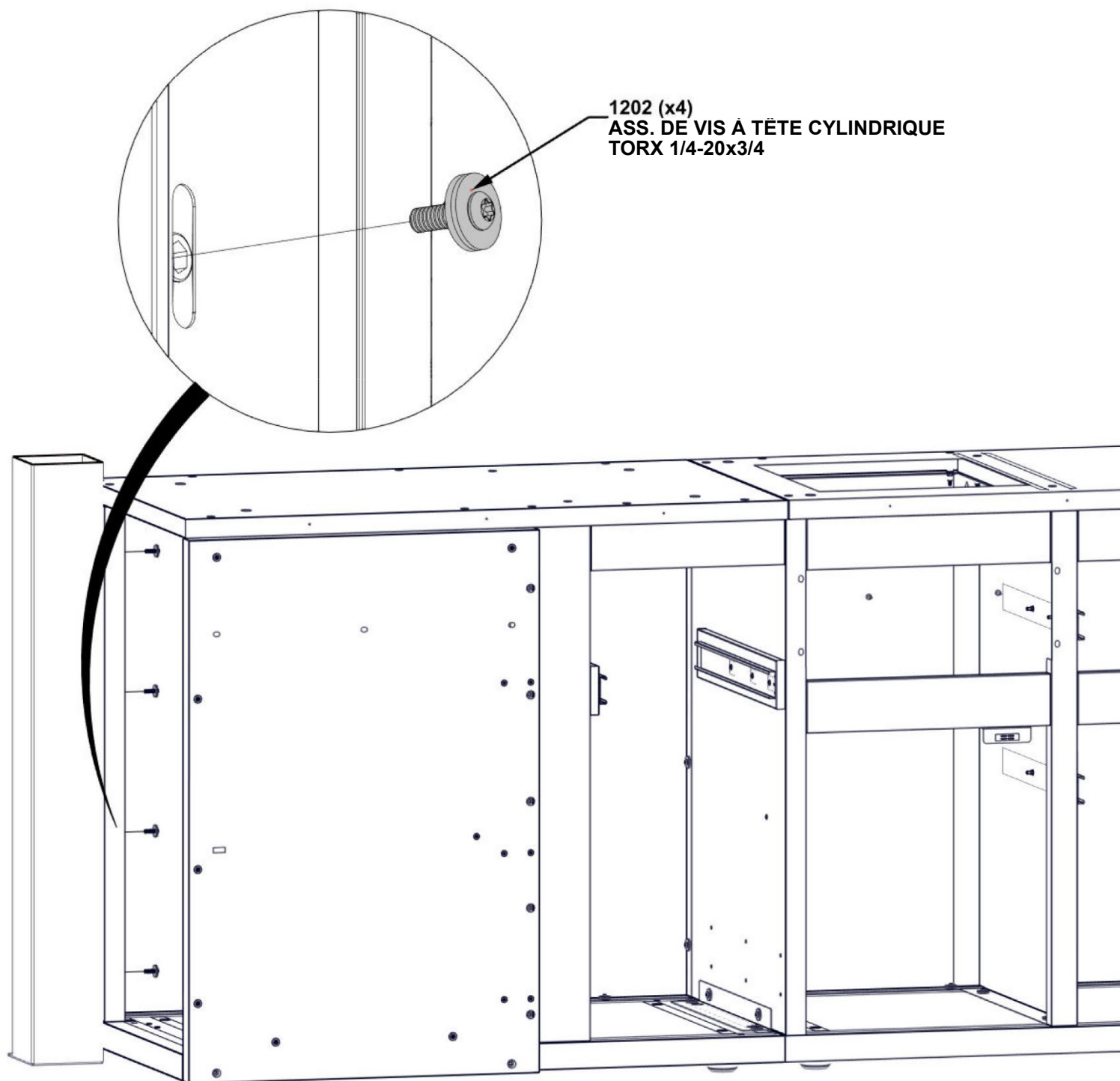

# ÉTAPE 80 — ASSEMBLAGE D'ARMOIRE D'ANGLE

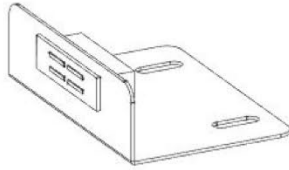

Qté	N° de pièce	Description
2	H101289	VIS À TÊTE CYLINDRIQUE 8-32x1/2 " INOX

**A8** SUPPORT D'AIMANT — A4M03715  
(x1) 3 1/8"x2 3/16"x1" (25.00x56.30x80.00)

- SEULES LES ARMOIRES DE CUISINE SONT PRÉSENTÉES POUR DÉTAILS.

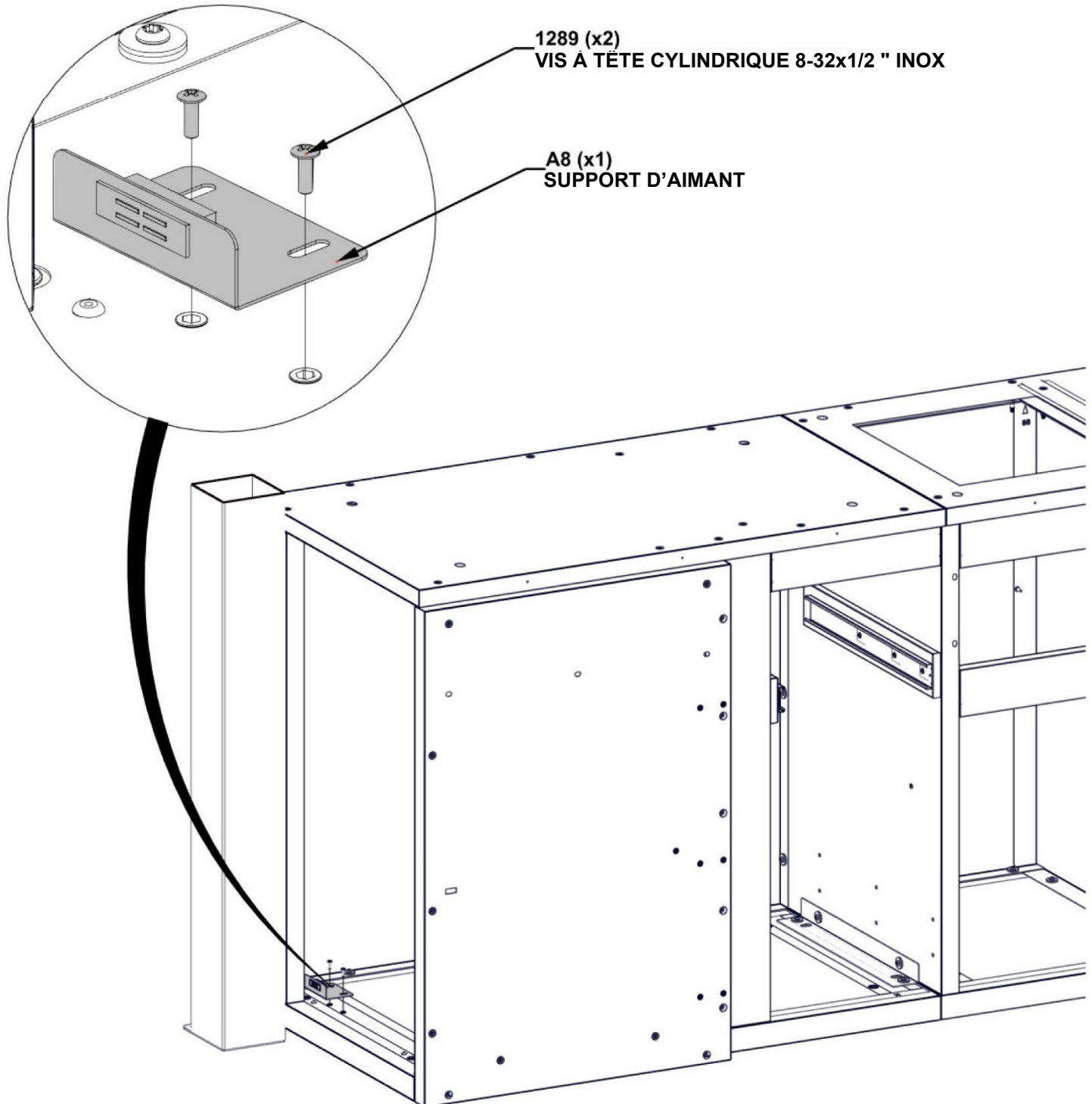

1289 (x2)  
VIS À TÊTE CYLINDRIQUE 8-32x1/2 " INOX

A8 (x1)  
SUPPORT D'AIMANT

# ÉTAPE 81 — ASSEMBLAGE D'ARMOIRE D'ANGLE

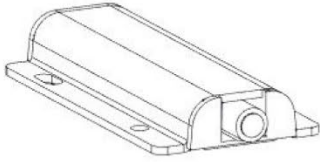

Qté	N° de pièce	Description
4	H101289	VIS À TÊTE CYLINDRIQUE 8-32x1/2 " INOX

A12 BUTOIR DE PORTE — A4M04128  
(x1) 3 11/16"x1 3/4"x1/2" (13.30x45.00x94.00)

- SEULES LES ARMOIRES DE CUISINE SONT PRÉSENTÉES POUR DÉTAILS.

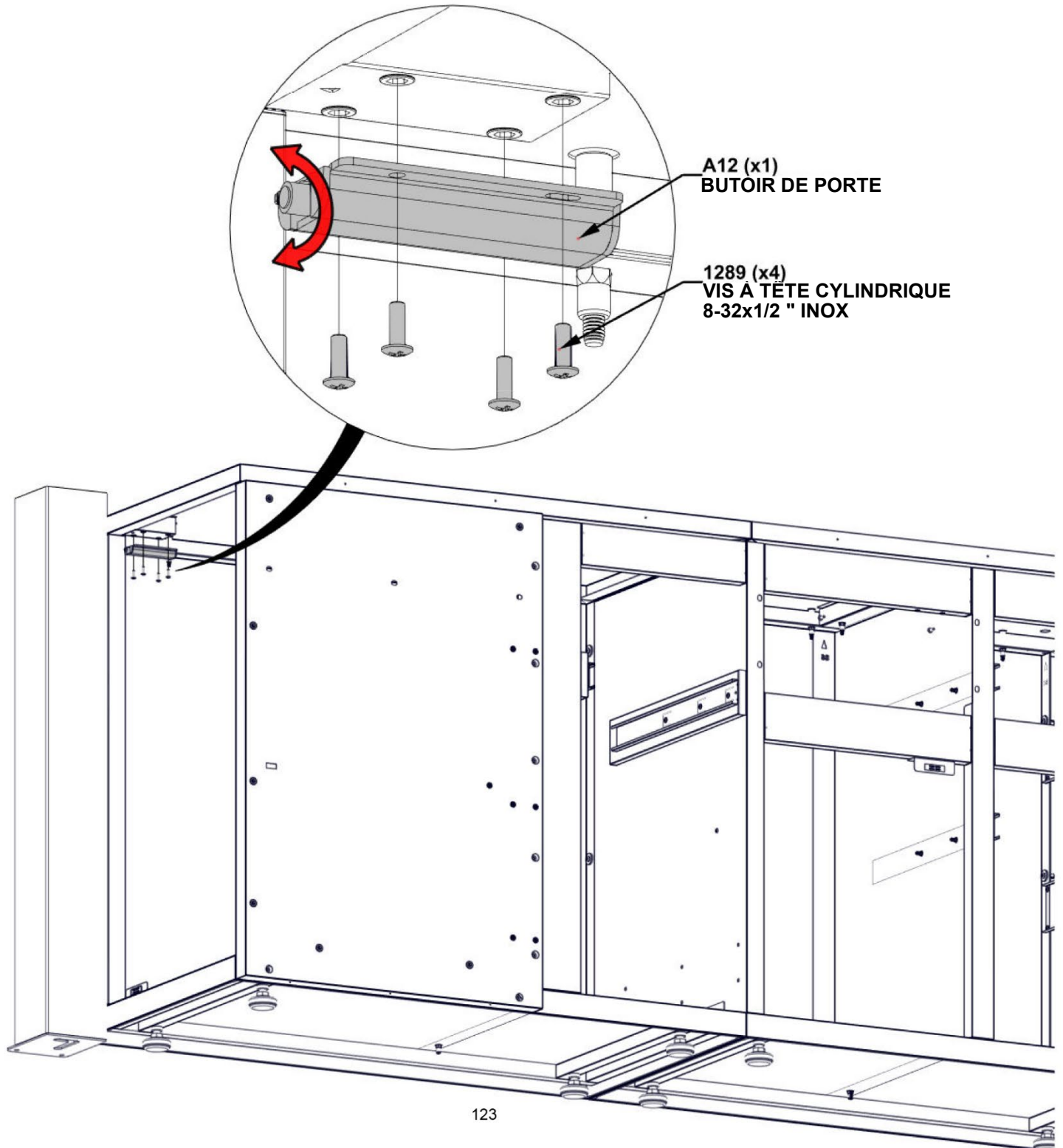

# ÉTAPE 82 — FIXATION DU FAUX PANNEAU D'ARMOIRE D'ÉVIER

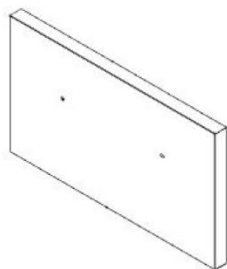

Qté	N° de pièce	Description
2	H101289	VIS À TÊTE CYLINDRIQUE 8-32x1/2 " INOX

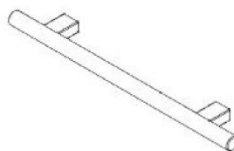

**D5** ASSEMBLAGE DE PANNEAU DE GARNITURE D'ARMOIRE  
D'ÉVIER — A4M03576  
(x1) 17 13/16"x10 1/4"x1" (26.00x260.00x452.00)

**H2** POIGNÉE EN ACIER INOXYDABLE — A4M03024  
(x1) 5/8"x1 9/16"x11 13/16" (16x40x300)

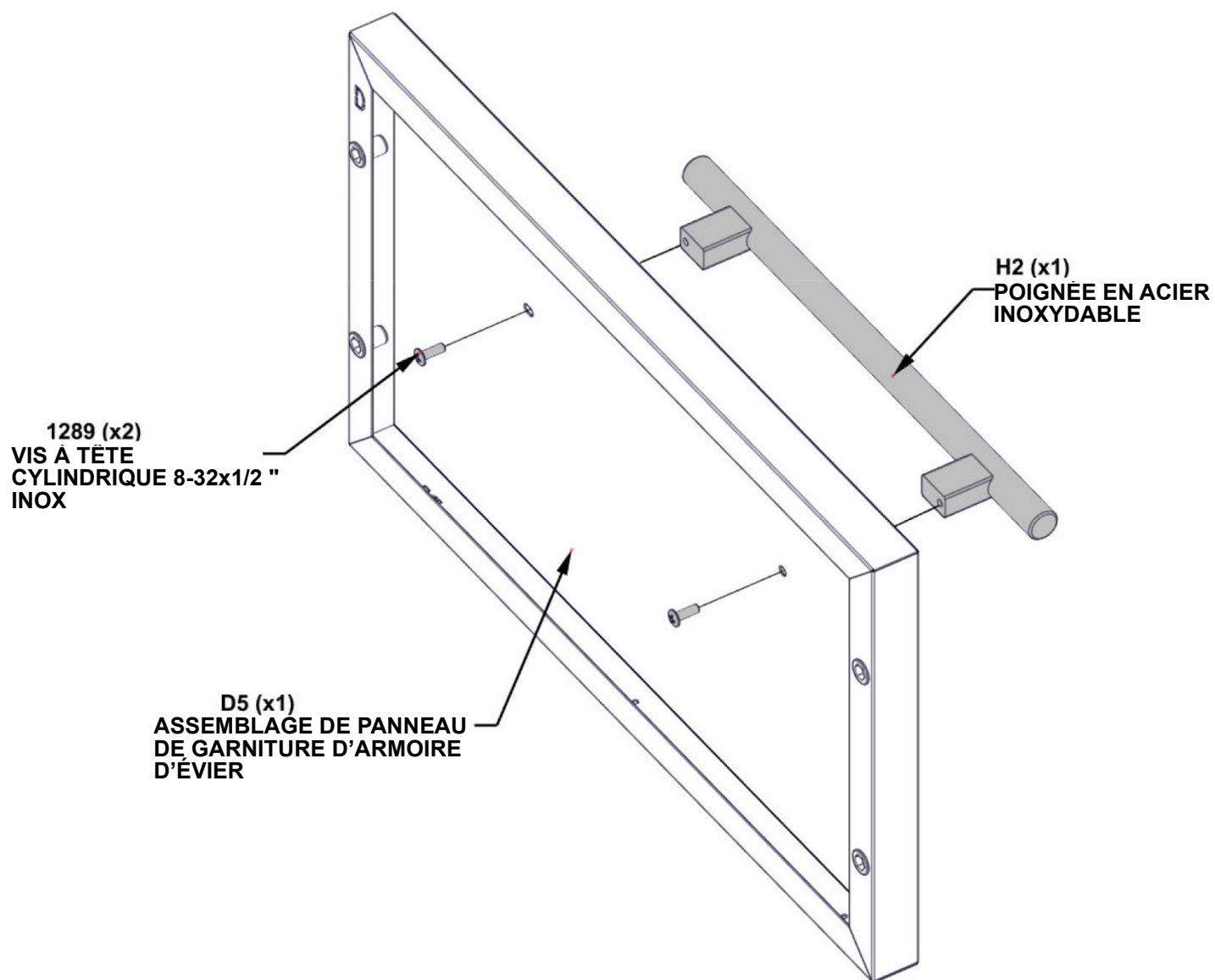

# ÉTAPE 83 — FIXATION DU FAUX PANNEAU D'ARMOIRE D'ÉVIER

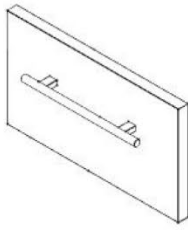

ASSEMBLAGE DE FAUX  
PANNEAU DE L'ÉTAPE 82

Qté	N° de pièce	Description
4	H101202	ASS. DE VIS À TÊTE CYLINDRIQUE TORX 1/4-20x3/4

- SEULES LES ARMOIRES DE CUISINE SONT PRÉSENTÉES POUR DÉTAILS.

- LE MATÉRIEL SE FIXE À L'INTÉRIEUR DE L'ARMOIRE.

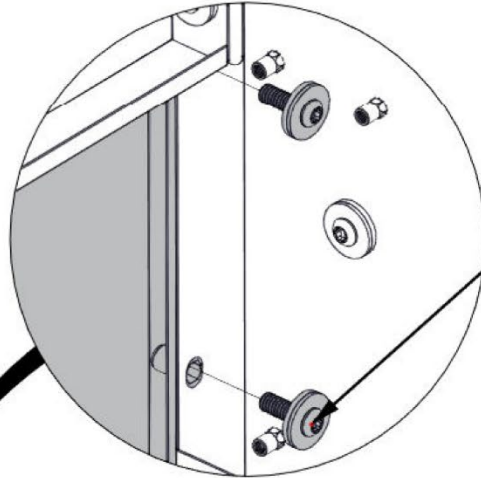

1202 (x4)  
ASS. DE VIS À TÊTE  
CYLINDRIQUE  
TORX 1/4-20x3/4

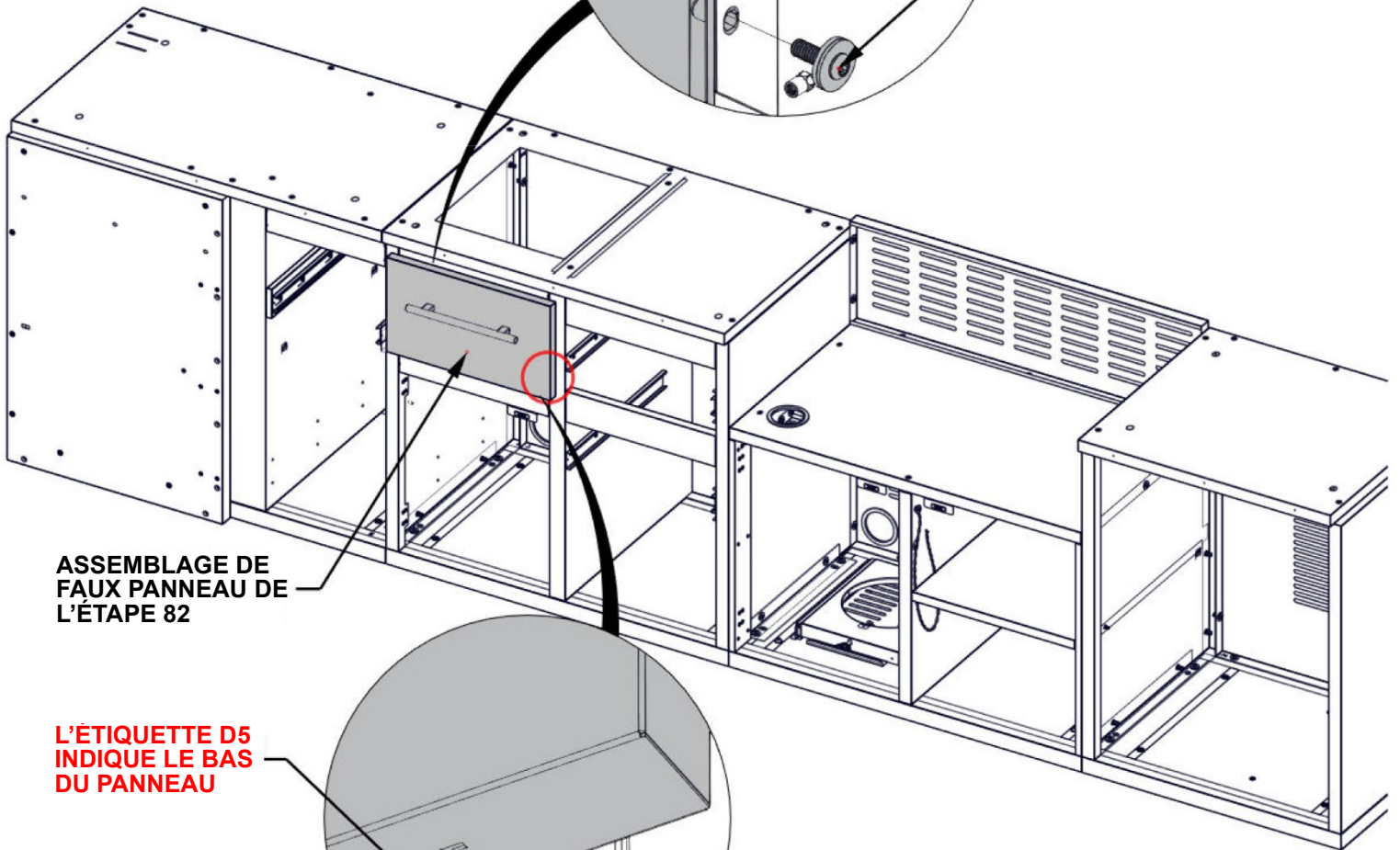

ASSEMBLAGE DE  
FAUX PANNEAU DE  
L'ÉTAPE 82

L'ÉTIQUETTE D5  
INDIQUE LE BAS  
DU PANNEAU

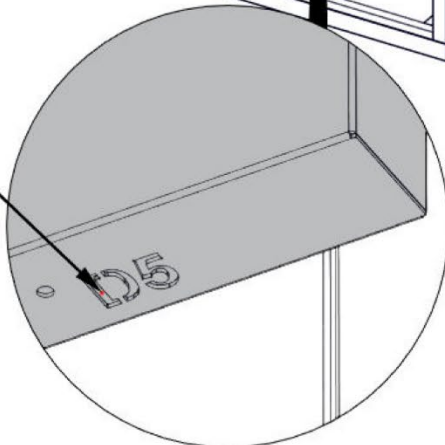

# ÉTAPE 84A — INSTALLATION DE L'ÉVIER

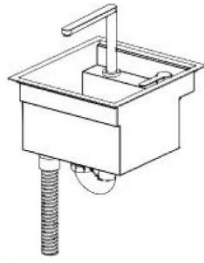

A16 ASSEMBLAGE D'ÉVIER — A4M03143  
(x1) 15 1/8" x 15 5/16" x 16 7/8" (384x389x429)

## 1. INSTALLATION DU DRAIN D'ÉVIER

- PLACER LE DRAIN À L'INTÉRIEUR DU CORPS DE L'ÉVIER, EN PLAÇANT UN JOINT EN MOUSSE ENTRE LES SURFACES.
- FIXER EN PLACE À L'AIDE D'UN JOINT EN CAOUTCHOUC ET D'UN ÉCROU DE VIDANGE PAR LE CÔTÉ INFÉRIEUR.

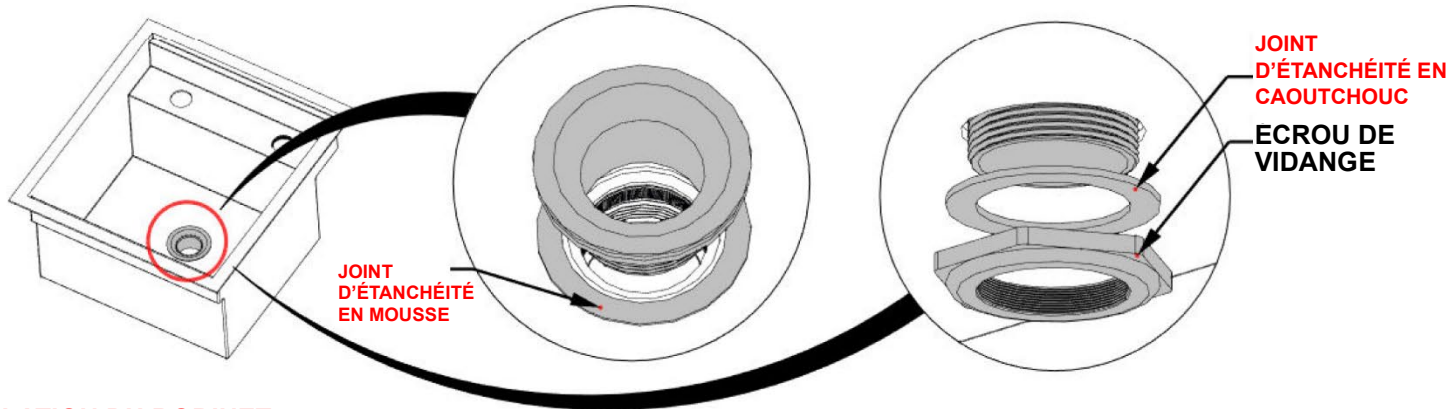

## 2. INSTALLATION DU ROBINET

- INSTALLER LE ROBINET EN PLAÇANT LA POIGNÉE ET LE BEC DANS LES OUVERTURES DE L'ÉVIER ET EN LES FIXANT EN PLACE À L'AIDE D'UN ÉCROU.
- INSÉRER DES VIS POUR VERROUILLER.
- RACCORDER LES CONDUITES DU ROBINET D'EAU.

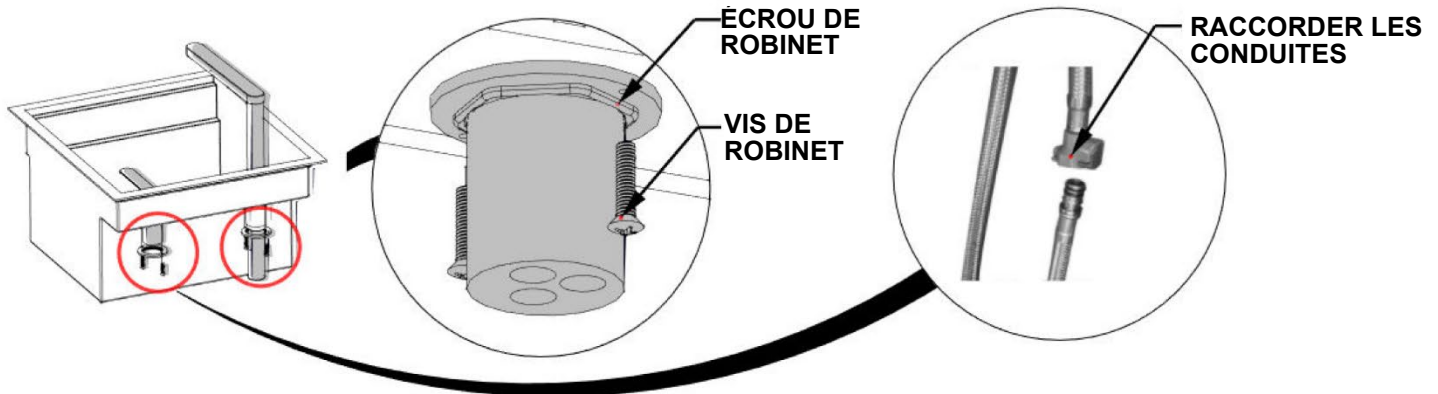

## 3. INSTALLATION DU RACCORD DE VIDANGE

- FIXER LE RACCORD DE VIDANGE AU DRAIN DE L'ÉVIER.

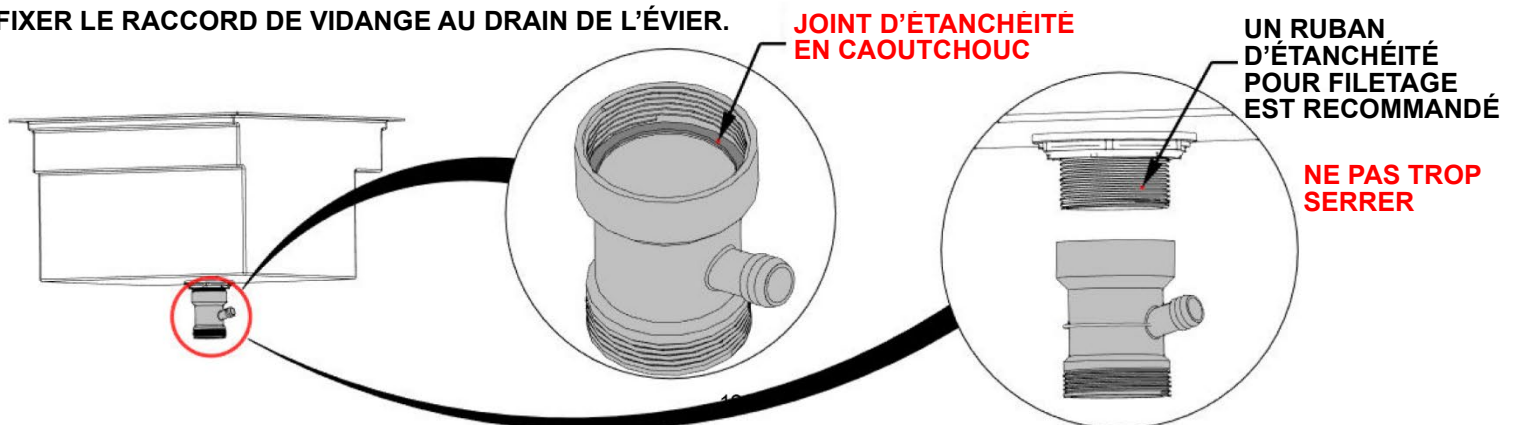

# ÉTAPE 84B — INSTALLATION DE L'ÉVIER

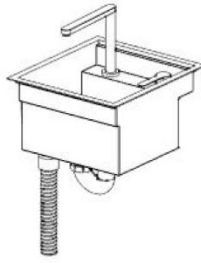

A16 ASSEMBLAGE D'ÉVIER — A4M03143  
(x1) 15 1/8"x15 5/16"x16 7/8" (384x389x429)

## 4. INSTALLATION DU DRAIN DE TROP-PLEIN

- S'ASSURER QUE LE JOINT EN CAOUTCHOUC EST INSTALLÉ DANS LE DRAIN DE TROP-PLEIN.
- INSÉRER LA VIS DE VIDANGE POUR MAINTENIR EN PLACE.

**NE PAS TROP SERRER**

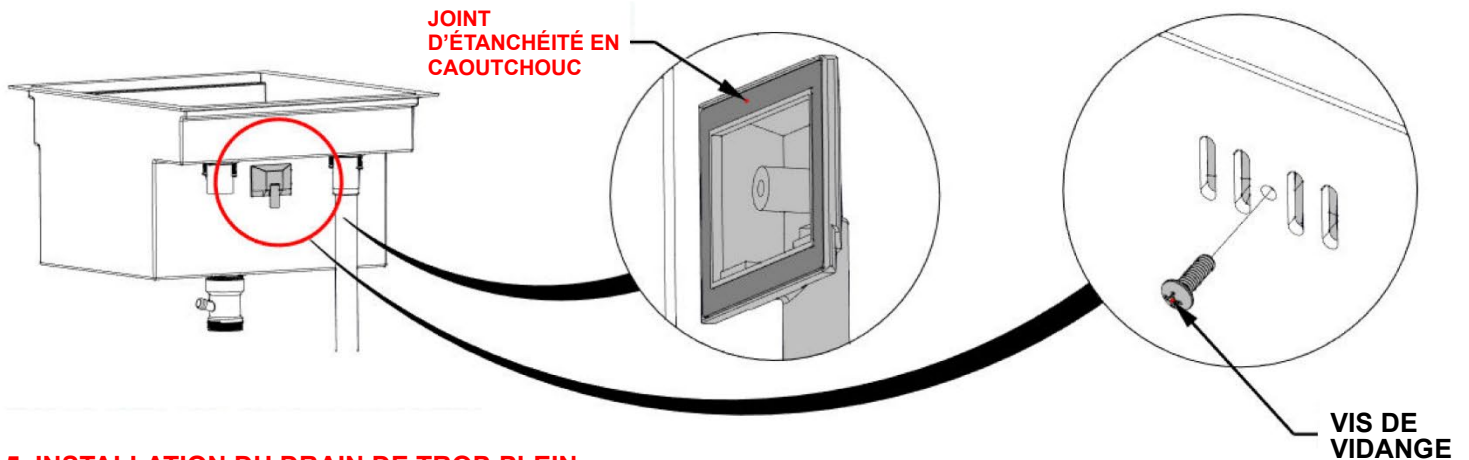

## 5. INSTALLATION DU DRAIN DE TROP-PLEIN

- FIXER LE DRAIN DE TROP-PLEIN EN RACCORDANT CHAQUE EXTRÉMITÉ COMME INDiqué.

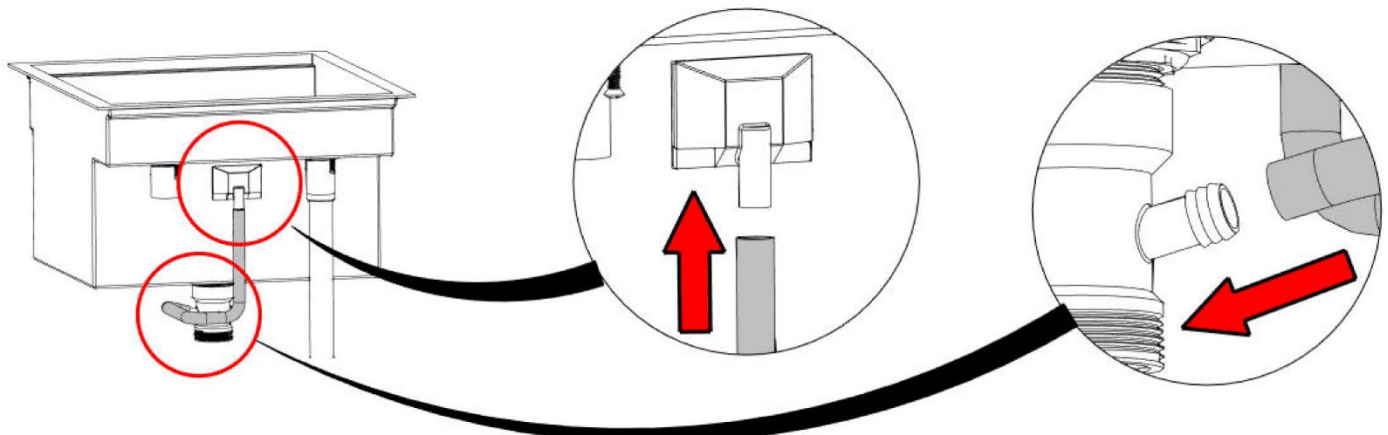

## 6. INSTALLATION DU DRAIN PRINCIPAL ET DU SIPHON

- FIXER LE SIPHON ET LE TUYAU DE VIDANGE ONDULÉ AU RACCORD DE VIDANGE.

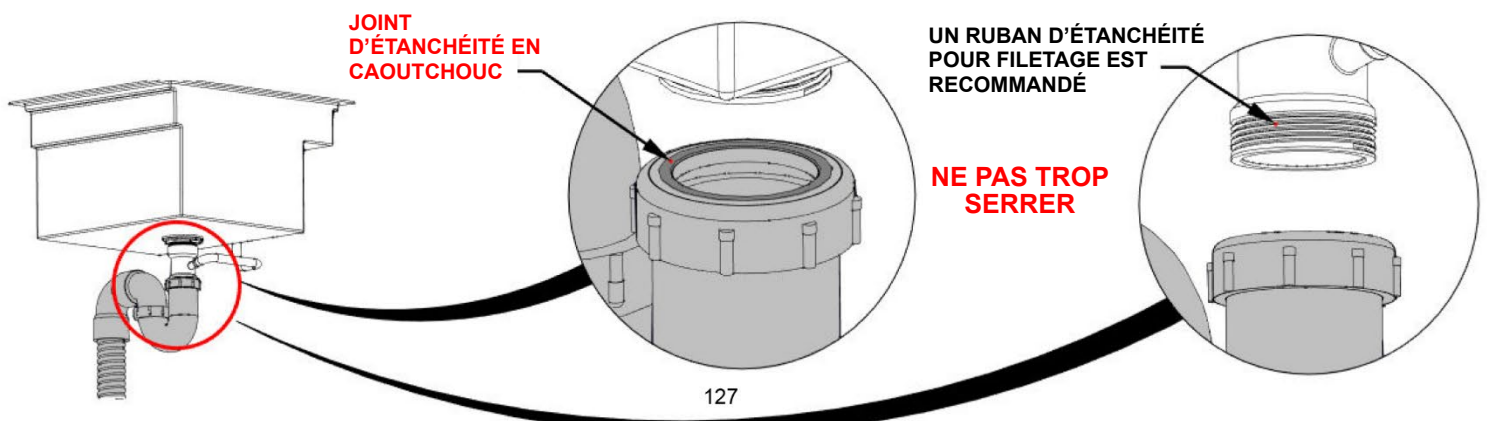

# ÉTAPE 84C — INSTALLATION DE L'ÉVIER

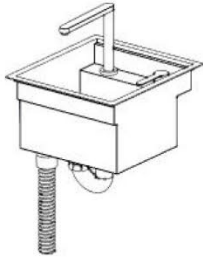

A16 ASSEMBLAGE D'ÉVIER — A4M03143  
(x1) 15 1/8"x15 5/16"x16 7/8" (384x389x429)



A4M03151 ADAPTATEUR DE TUYAU  
D'ARROSEMENT  
(x1)

- UN FILTRE DE DRAIN DOIT ÊTRE UTILISÉ LORSQUE DES ALIMENTS SONT JETÉS DANS DE L'ÉVIER.
- NE PAS LAISSER DE MATIÈRE SOLIDE PÉNÉTRER DANS LA CUVETTE DE L'ÉVIER.

## OPTIONS DE RACCORDEMENT D'ALIMENTATION D'ADMISSION EN EAU :

- FIXATION DU TUYAU D'ARROSEMENT À L'AIDE DE L'ADAPTATEUR FOURNI
- CONDUITE D'ALIMENTATION D'ADMISSION EN EAU

**FIXER L'ADAPTATEUR À LA CONDUITE D'ADMISSION ET SERRER AVEC UNE CLÉ**

3151 (x1)  
ADAPTATEUR DE TUYAU D'ARROSEMENT

## OPTIONS POUR L'ÉVACUATION DU DRAIN :

- SEAU OU CONTENEUR D'EAUX GRISES
- DRAIN À PIERRES SÈCHES OU BASSIN SEC
- SYSTÈME D'ÉGOUT INTÉGRÉ
- VÉRIFIER LES EXIGENCES LOCALES.

**IL EST RECOMMANDÉ D'APPLIQUER UNE FINE PERLE DE SILICONE SUR LE CÔTÉ SOUS TOUTES LES BRIDES D'ÉVIER AVANT L'INSTALLATION**

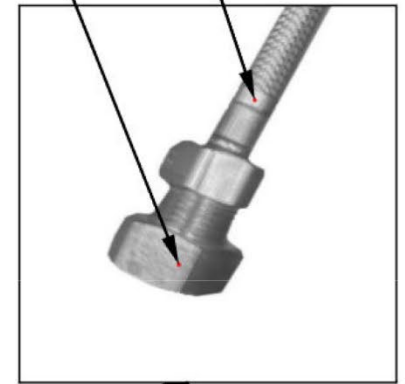
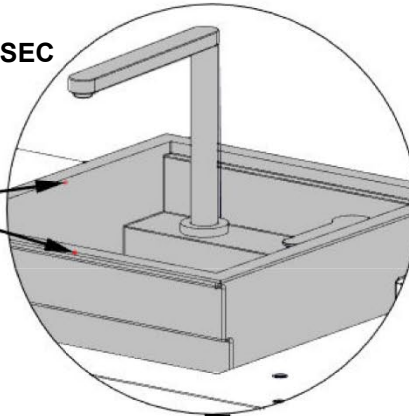

A16 (x1)  
ASSEMBLAGE D'ÉVIER

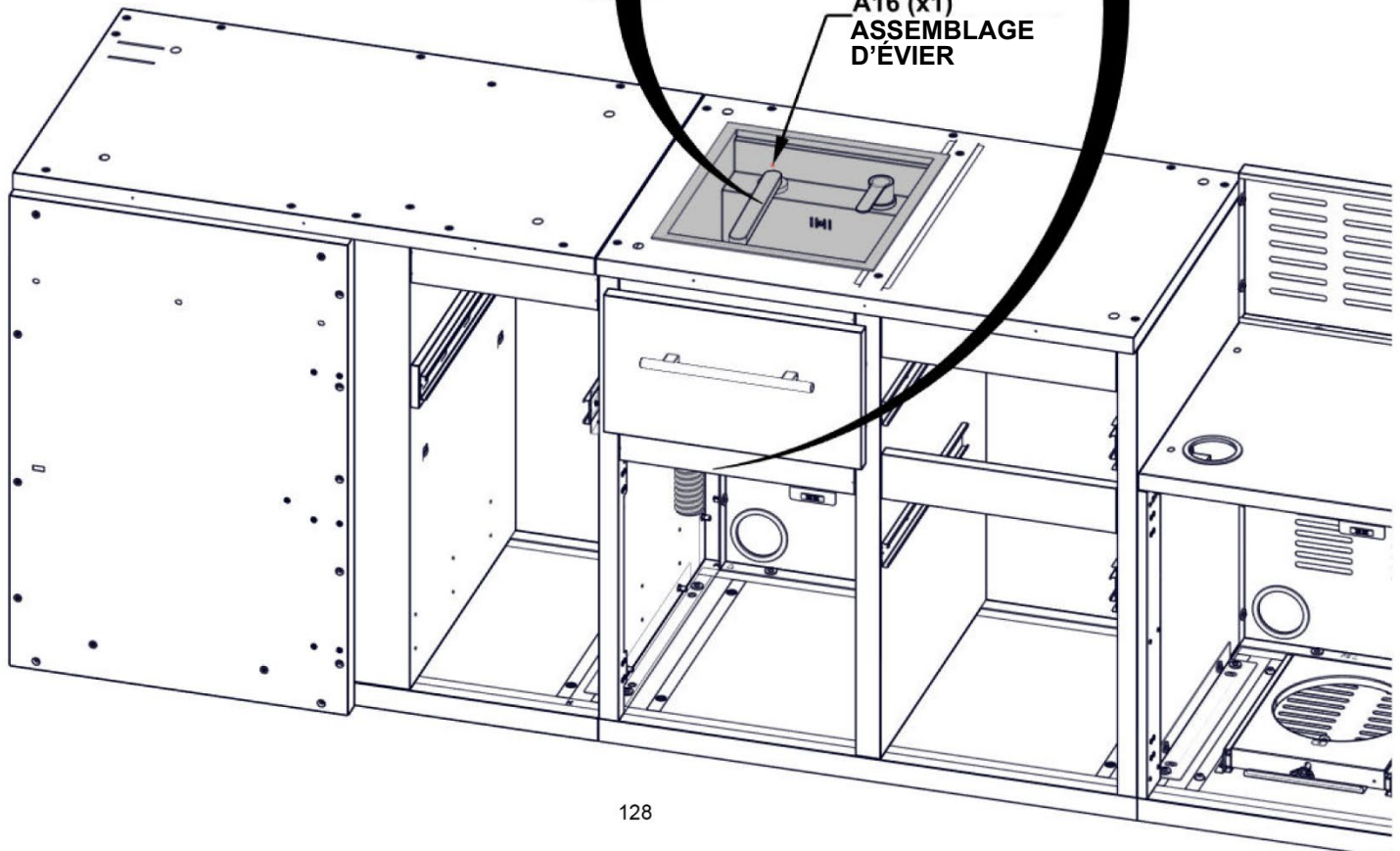

# ÉTAPE 85A — INSTALLATION DU MARBRE DE L'ARMOIRE DU RÉFRIGÉRATEUR

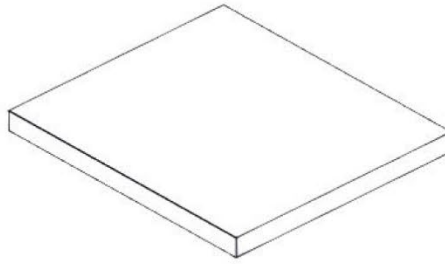

M3 MARBRE D'ARMOIRE DE RÉFRIGÉRATEUR — A4M03602  
(x1) 28 1/8"x24 15/16"x1 15/16" (50x634x715)

- SEULES LES ARMOIRES DE CUISINE SONT PRÉSENTÉES POUR DÉTAILS.
- IL EST RECOMMANDÉ DE FAIRE METTRE EN PLACE LE COMPTOIR EN MARBRE PAR AU MOINS DEUX PERSONNES.
- FAIRE COULISSER EN PLACE JUSQU'À CE QUE LE MARBRE SOIT SERRÉ CONTRE LE POTEAU ET QUE LES CÔTÉS SOIENT AU NIVEAU DU PANNEAU.
- **AU MOMENT DE METTRE LE MARBRE EN PLACE, S'ASSURER QUE LES DOIGTS SONT BIEN À L'ÉCART ET NON SOUS LE MARBRE.**

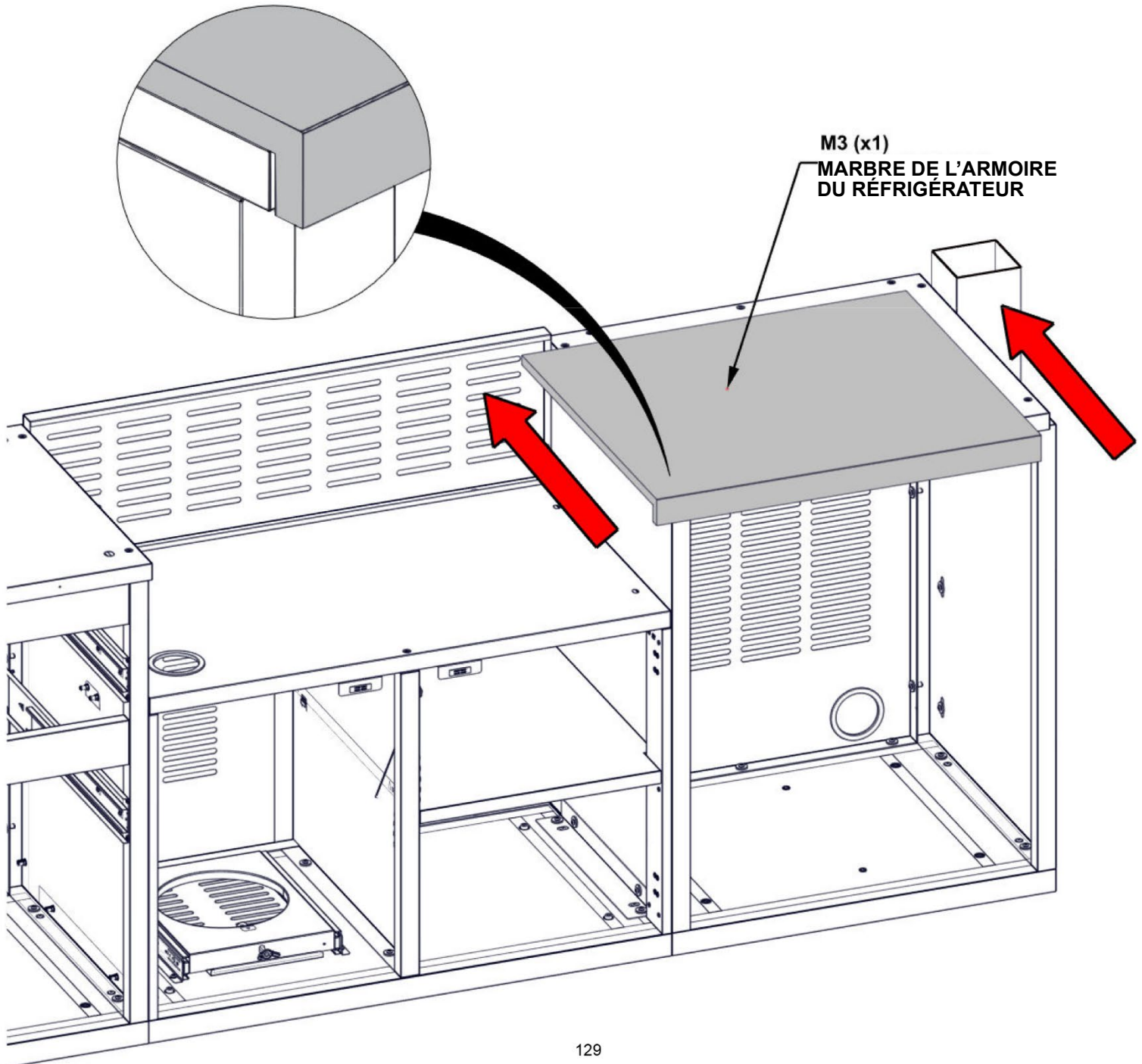

# ÉTAPE 85B — INSTALLATION DU MARBRE DE L'ARMOIRE DU RÉFRIGÉRATEUR

Qté	N° de pièce	Description
4	H101053	RONDELLE EN ACIER 6x20
4	H101054	RONDELLE D'ÉTANCHEITÉ
4	H101292	TÊTE CYLINDRIQUE TORX 1/4-20x13/32 "

- SEULES LES ARMOIRES DE CUISINE SONT PRÉSENTÉES POUR DÉTAILS.
- S'ASSURER D'UTILISER LE BON MATÉRIEL POUR CETTE ÉTAPE.
- UNE FOIS QUE LE MARBRE EST EN PLACE, IL EST RECOMMANDÉ DE LE RECOUVRIR D'UN MORCEAU DE CARTON OU DE MOUSSE JUSQU'À LA FIN DU MONTAGE POUR ÉVITER TOUT DOMMAGE.
- NE PAS UTILISER LA SURFACE EN MARBRE COMME ÉTABLI DE TRAVAIL.

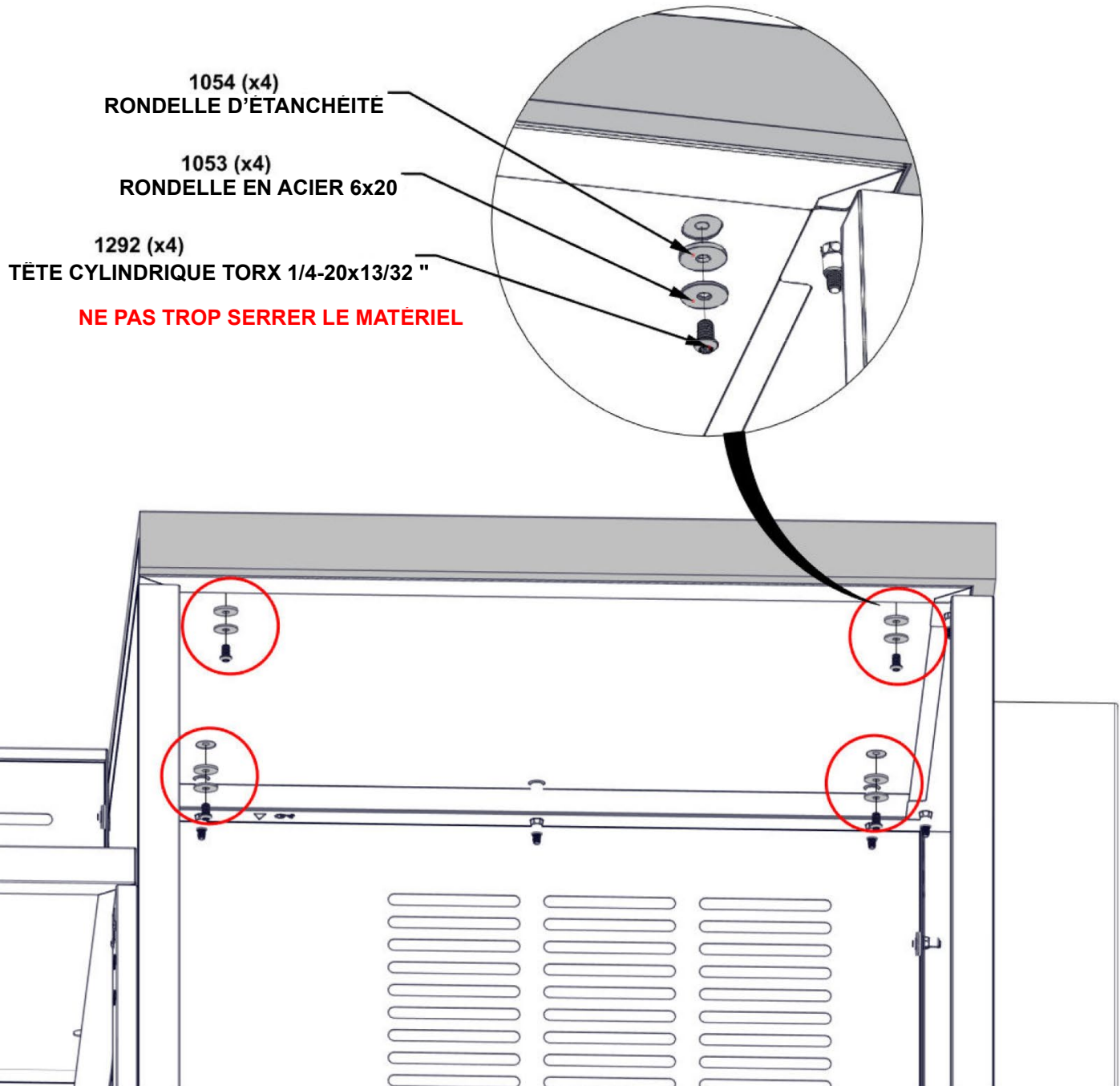

# ÉTAPE 86A — INSTALLATION DU MARBRE DE L'ARMOIRE D'ÉVIER

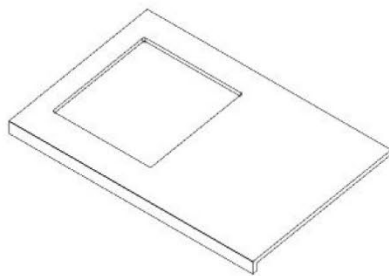

M7 MARBRE D'ARMOIRE D'ÉVIER — A4M03655  
(x1) 37 3/16"x24 15/16"x1 15/16" (50x634x944)

- SEULES LES ARMOIRES DE CUISINE SONT PRÉSENTÉES POUR DÉTAILS.
- IL EST RECOMMANDÉ DE FAIRE METTRE EN PLACE LE COMPTOIR EN MARBRE PAR AU MOINS DEUX PERSONNES.
- FAIRE COULISSER EN PLACE JUSQU'À CE QUE LE MARBRE SOIT SERRÉ CONTRE LE PANNEAU ET QUE LES CÔTÉS SOIENT À AFFLEUREMENT AVEC LE PANNEAU.
- **AU MOMENT DE METTRE MARBRE EN PLACE, S'ASSURER QUE LES DOIGTS SONT BIEN À L'ÉCART ET NON SOUS LE MARBRE.**

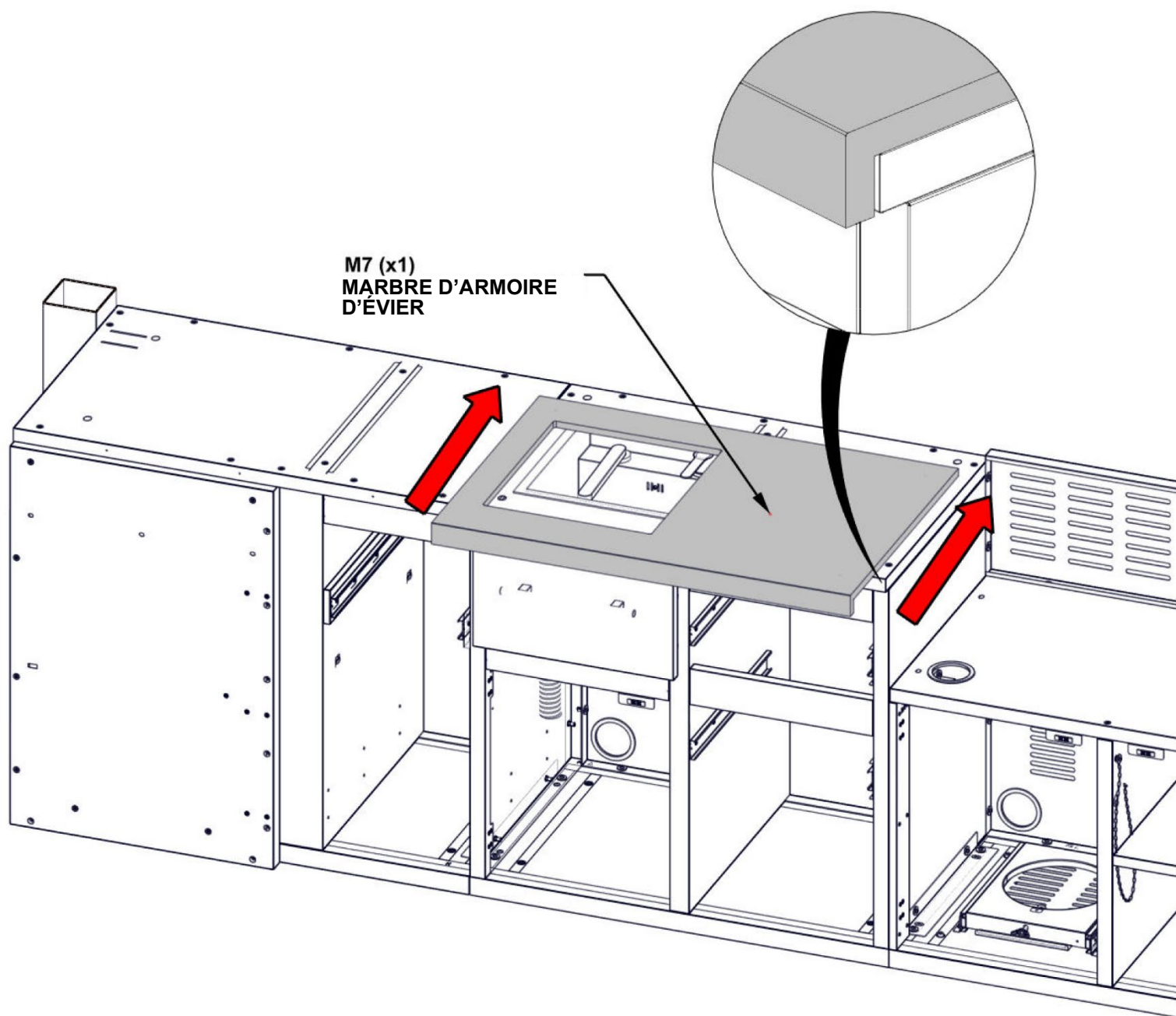

# ÉTAPE 86B — INSTALLATION DU MARBRE DE L'ARMOIRE D'ÉVIER

Qté	N° de pièce	Description
4	H101053	RONDELLE EN ACIER 6x20
4	H101054	RONDELLE D'ÉTANCHÉITÉ
4	H101292	TÊTE CYLINDRIQUE TORX 1/4-20x13/32 "

- SEULES LES ARMOIRES DE CUISINE SONT PRÉSENTÉES POUR DÉTAILS.
- IL EST RECOMMANDÉ D'UTILISER L'EXTENSION DE TOURNEVIS MAGNÉTIQUE DE 6 " FOURNIE DANS VOTRE KIT DE MATÉRIEL POUR CETTE ÉTAPE
- S'ASSURER D'UTILISER LE BON MATÉRIEL POUR CETTE ÉTAPE.
- UNE FOIS QUE LE MARBRE EST EN PLACE, IL EST RECOMMANDÉ DE LE RECOUVRIR D'UN MORCEAU DE CARTON OU DE MOUSSE JUSQU'À LA FIN DU MONTAGE POUR ÉVITER TOUT DOMMAGE.
- NE PAS UTILISER LA SURFACE EN MARBRE COMME ÉTABLI DE TRAVAIL.

1054 (x4)  
RONDELLE D'ÉTANCHÉITÉ

1053 (x4)  
RONDELLE EN ACIER 6x20

1292 (x4)  
TÊTE CYLINDRIQUE TORX  
1/4-20x13/32 "

**NE PAS TROP SERRER LE MATÉRIEL**

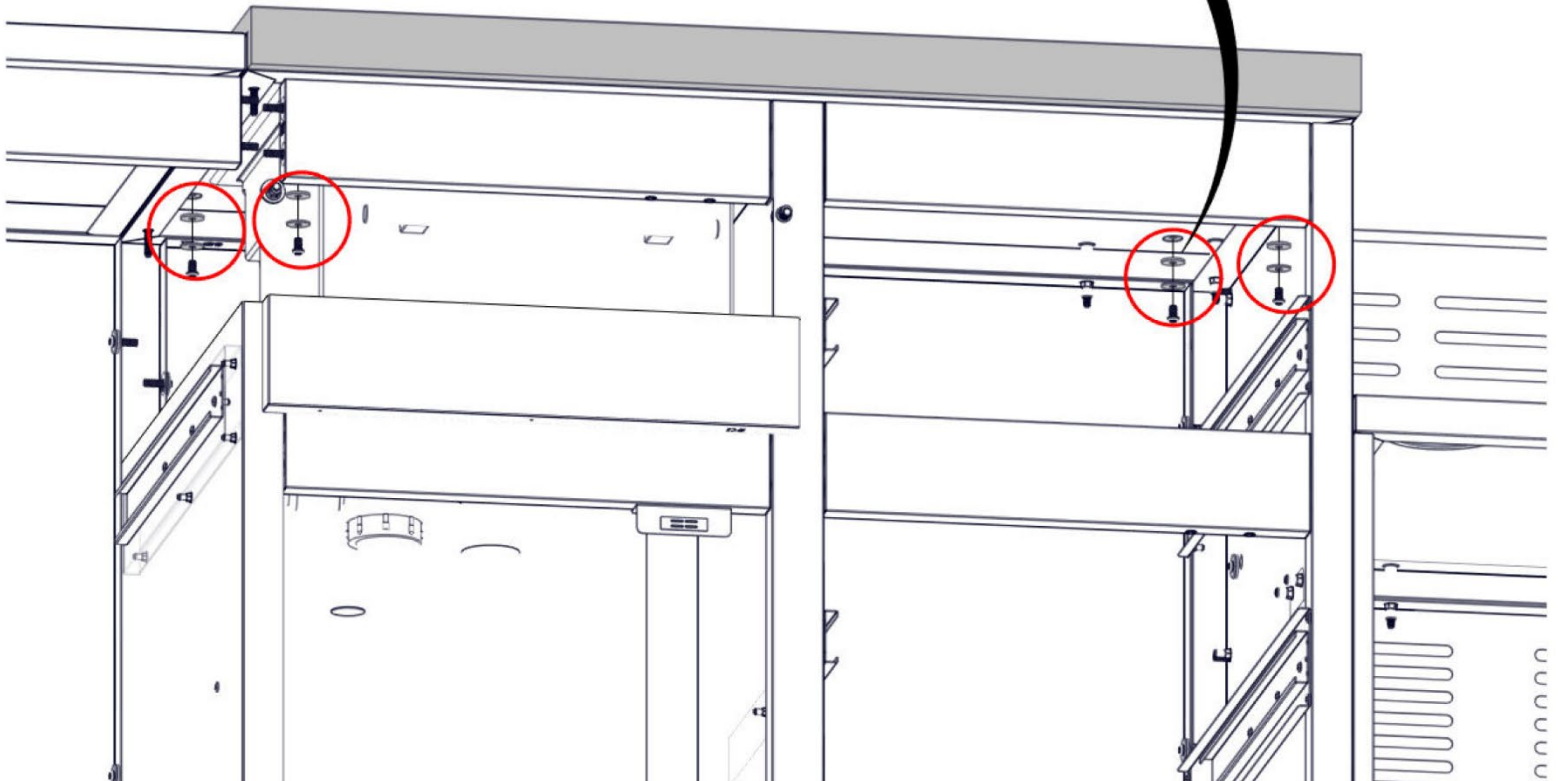
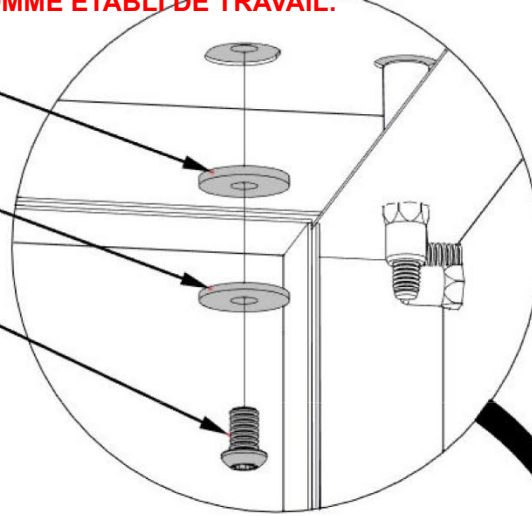

## ÉTAPE 87 — INSTALLATION DU MARBRE DE L'ARMOIRE D'ÉVIER

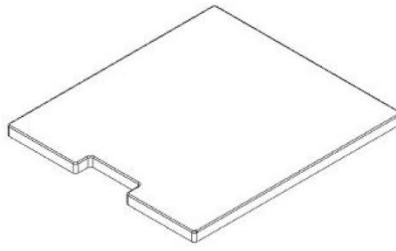

**M5 MARBRE DE COUVERCLE D'ÉVIER — A4M03147**  
(x1) 11/16"x14 3/4"x16 5/16" (18x375x415)

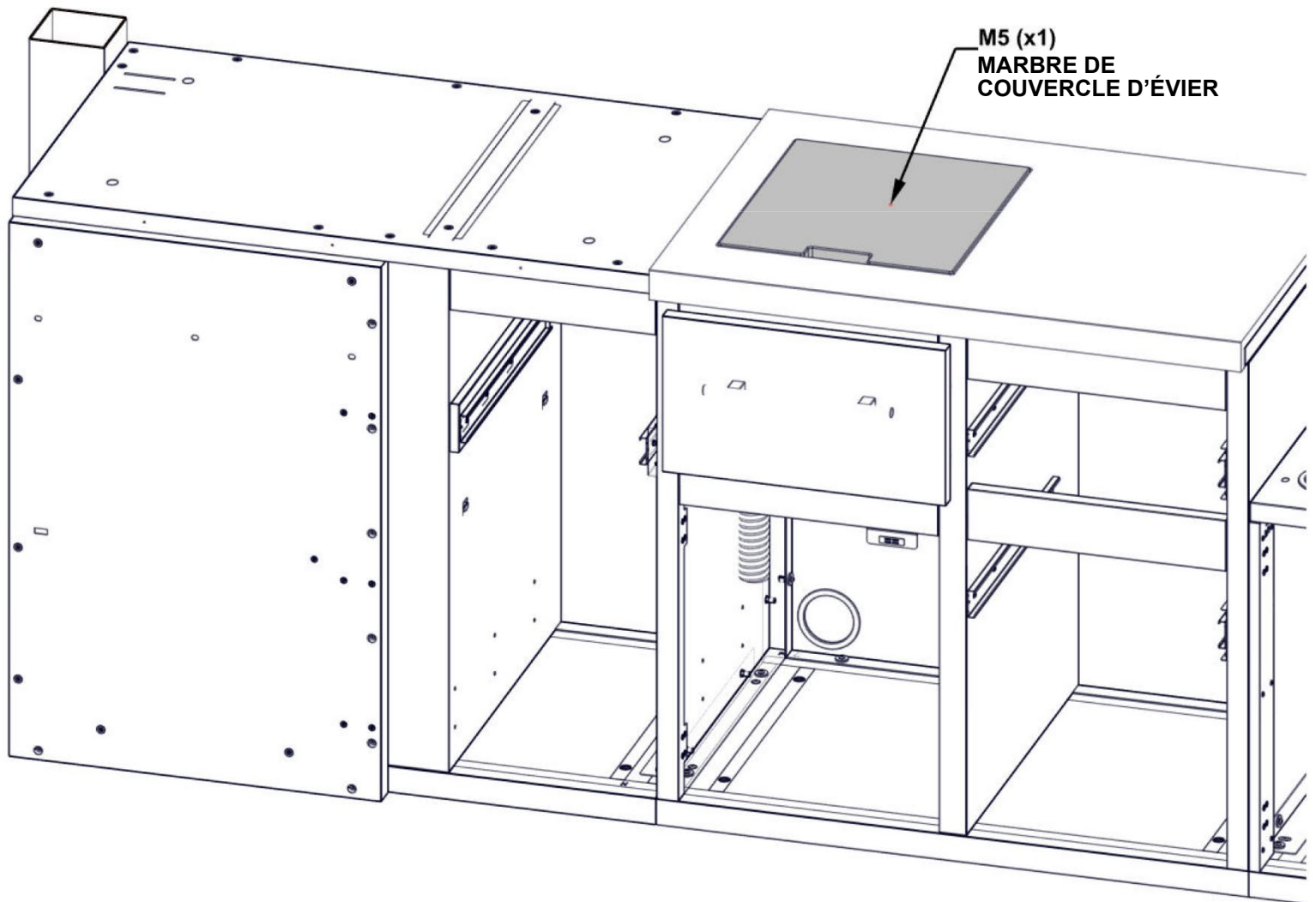

# ÉTAPE 88A — INSTALLATION DU MARBRE DE L'ARMOIRE D'ANGLE

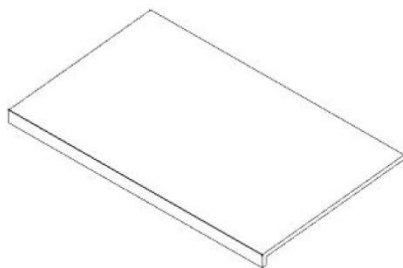

M9 MARBRE D'ARMOIRE D'ANGLE — A4M03671  
(x1) 40 3/16"x24 15/16"x1 15/16" (50x634x1020)

- SEULES LES ARMOIRES DE CUISINE SONT PRÉSENTÉES POUR DÉTAILS.
- IL EST RECOMMANDÉ DE FAIRE METTRE EN PLACE LE COMPTOIR EN MARBRE PAR AU MOINS DEUX PERSONNES.
- FAIRE COULISSER EN PLACE JUSQU'À CE QUE LE MARBRE SOIT SERRÉ CONTRE LE POTEAU ET QUE LES CÔTÉS SOIENT AU NIVEAU DU PANNEAU.
- **AU MOMENT DE METTRE LE MARBRE EN PLACE, S'ASSURER QUE LES DOIGTS SONT BIEN À L'ÉCART ET NON SOUS LE MARBRE.**

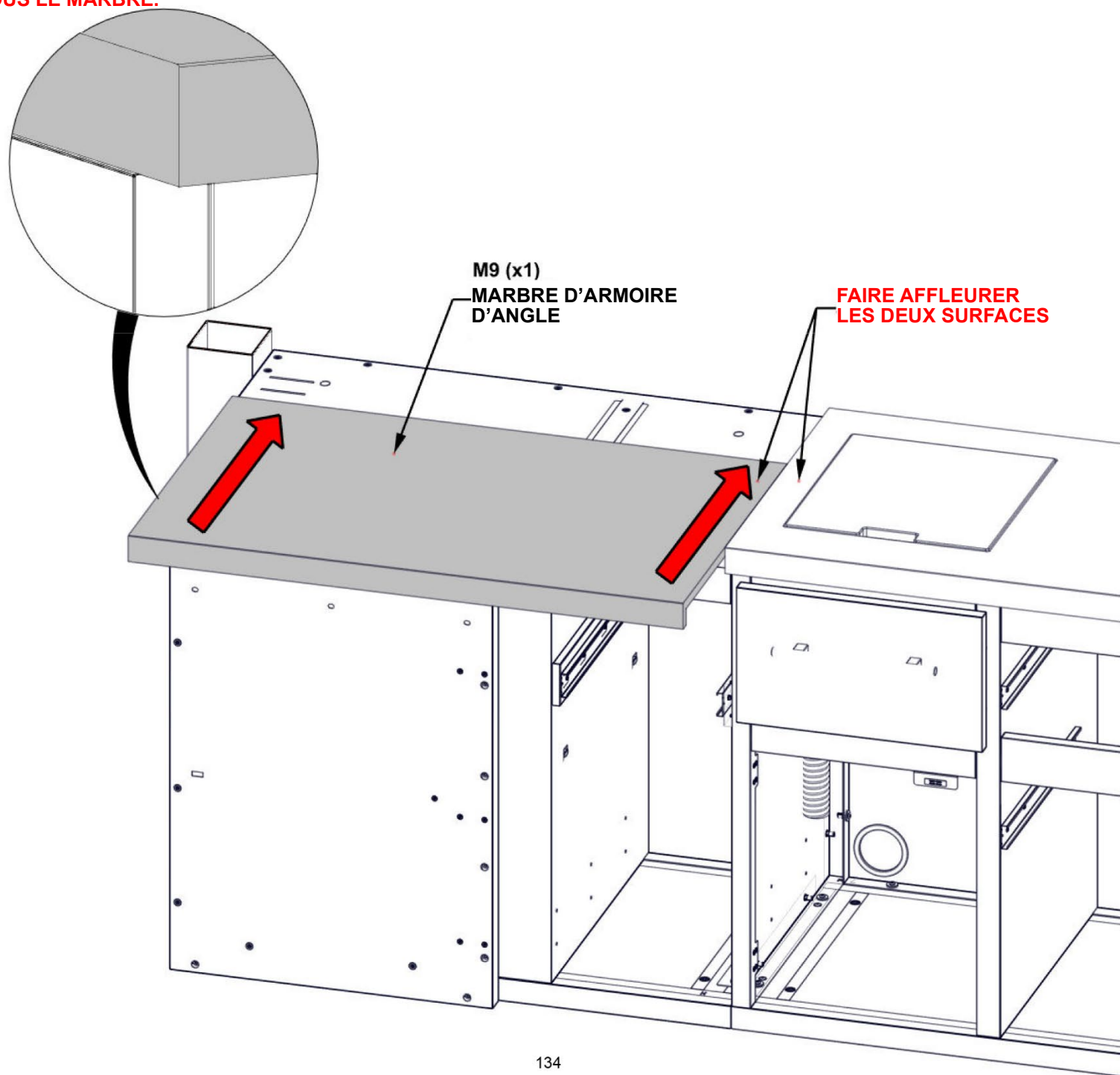

# ÉTAPE 88B — INSTALLATION DU MARBRE DE L'ARMOIRE D'ANGLE

Qté	N° de pièce	Description
4	H101053	RONDELLE EN ACIER 6x20
4	H101054	RONDELLE D'ÉTANCHÉITÉ
4	H101292	TÊTE CYLINDRIQUE TORX 1/4-20x13/32 "

- SEULES LES ARMOIRES DE CUISINE SONT PRÉSENTÉES POUR DÉTAILS.
- S'ASSURER D'UTILISER LE BON MATÉRIEL POUR CETTE ÉTAPE.
- UNE FOIS QUE LE MARBRE EST EN PLACE, IL EST RECOMMANDÉ DE LE RECOUVRIR D'UN MORCEAU DE CARTON OU DE MOUSSE JUSQU'À LA FIN DU MONTAGE POUR ÉVITER TOUT DOMMAGE.
- NE PAS UTILISER LA SURFACE EN MARBRE COMME ÉTABLI DE TRAVAIL.

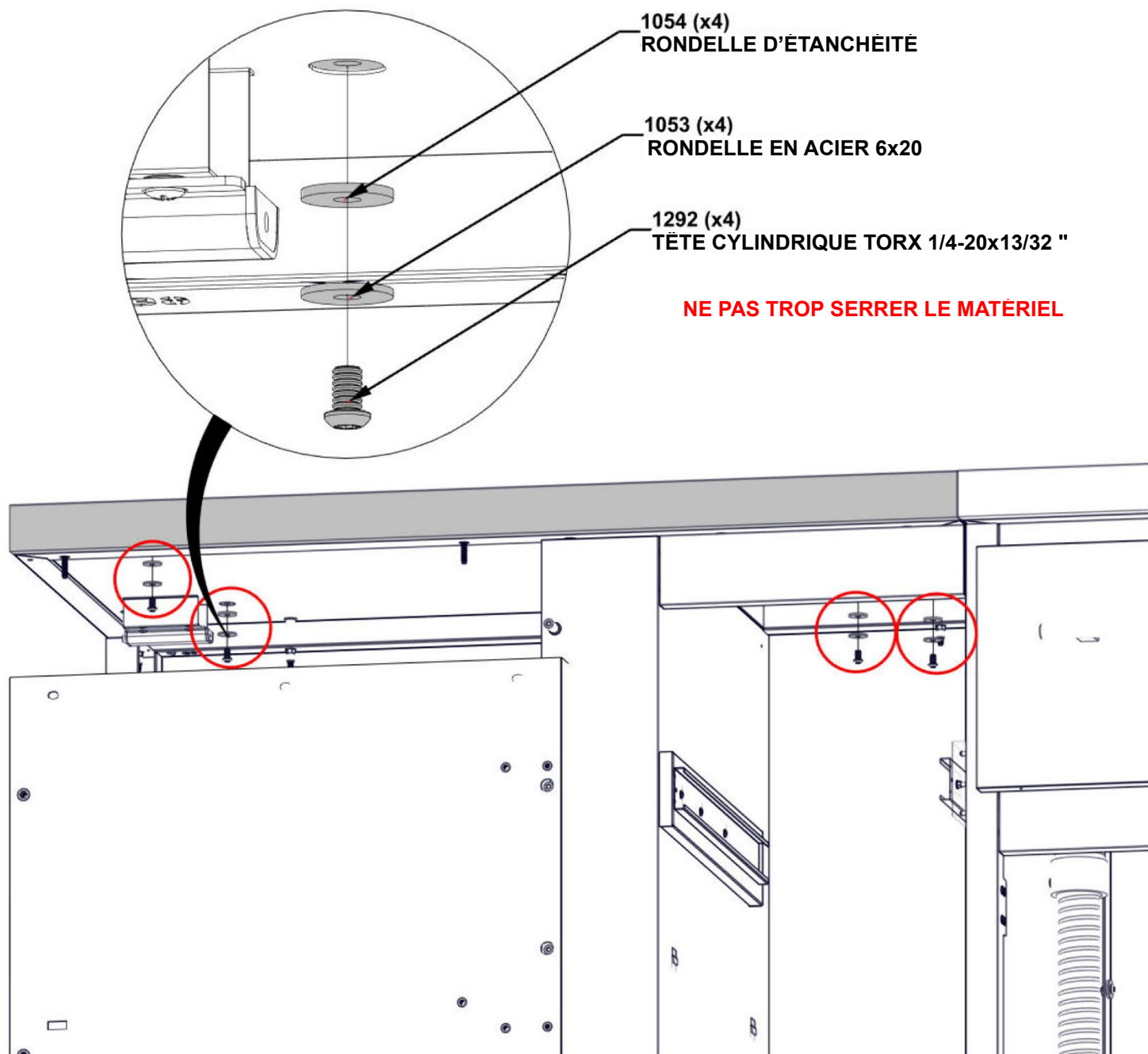

# ÉTAPE 89A — INSTALLATION DU TIROIR DU PANIER À ÉPICES

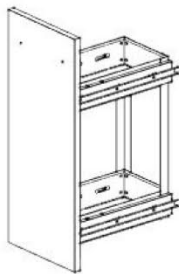

**D16 PANIER À ÉPICES — A4M03683**  
(x1) 33 3/16"x79.80x13 3/4" (348.90x481.00x843.20)

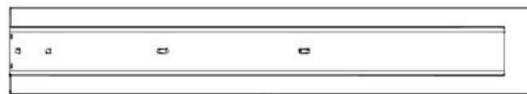

**A4 ASSEMBLAGE DE SUPPORT COULISSANT — A4M03709**  
(x2) 18 7/8"x3 1/8"x1 1/16" (27.20x80.00x480.00)

- FIXER A4 AU PANIER À ÉPICES.

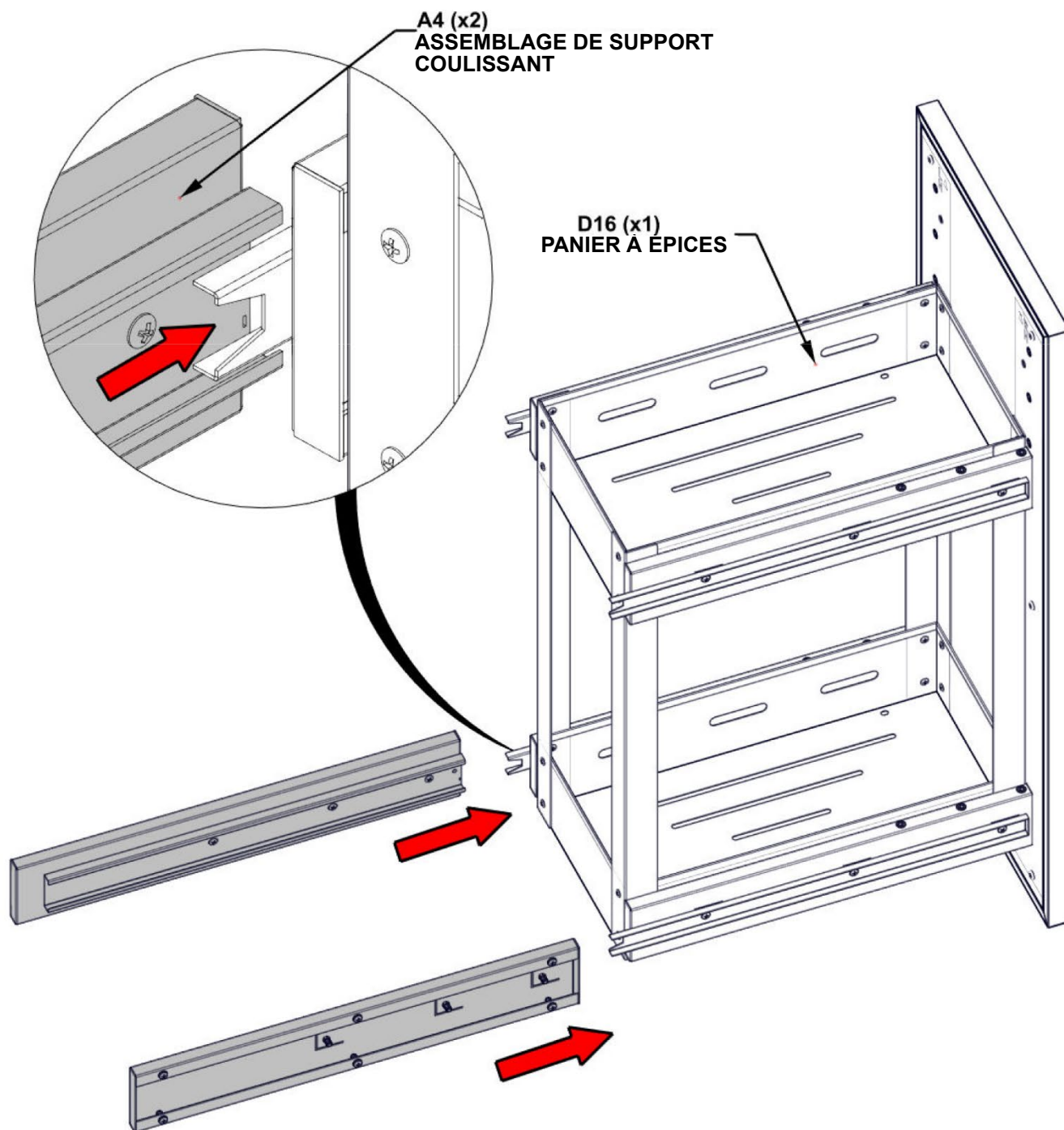

# ÉTAPE 89B — INSTALLATION DU TIROIR DU PANIER À ÉPICES

Qté	N° de pièce	Description
12	H101289	VIS À TÊTE CYLINDRIQUE 8-32x1/2 " INOX

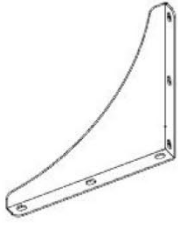

**A7** SUPPORT TRIANGULAIRE — A4M03708  
(x2) 5 7/8"x5 7/8"x9/16" (15.00x150.00x150.00)

- IL EST RECOMMANDÉ D'UTILISER L'EXTENSION DE TOURNEVIS MAGNÉTIQUE DE 6 " FOURNIE DANS VOTRE KIT DE MATÉRIEL POUR CETTE ÉTAPE

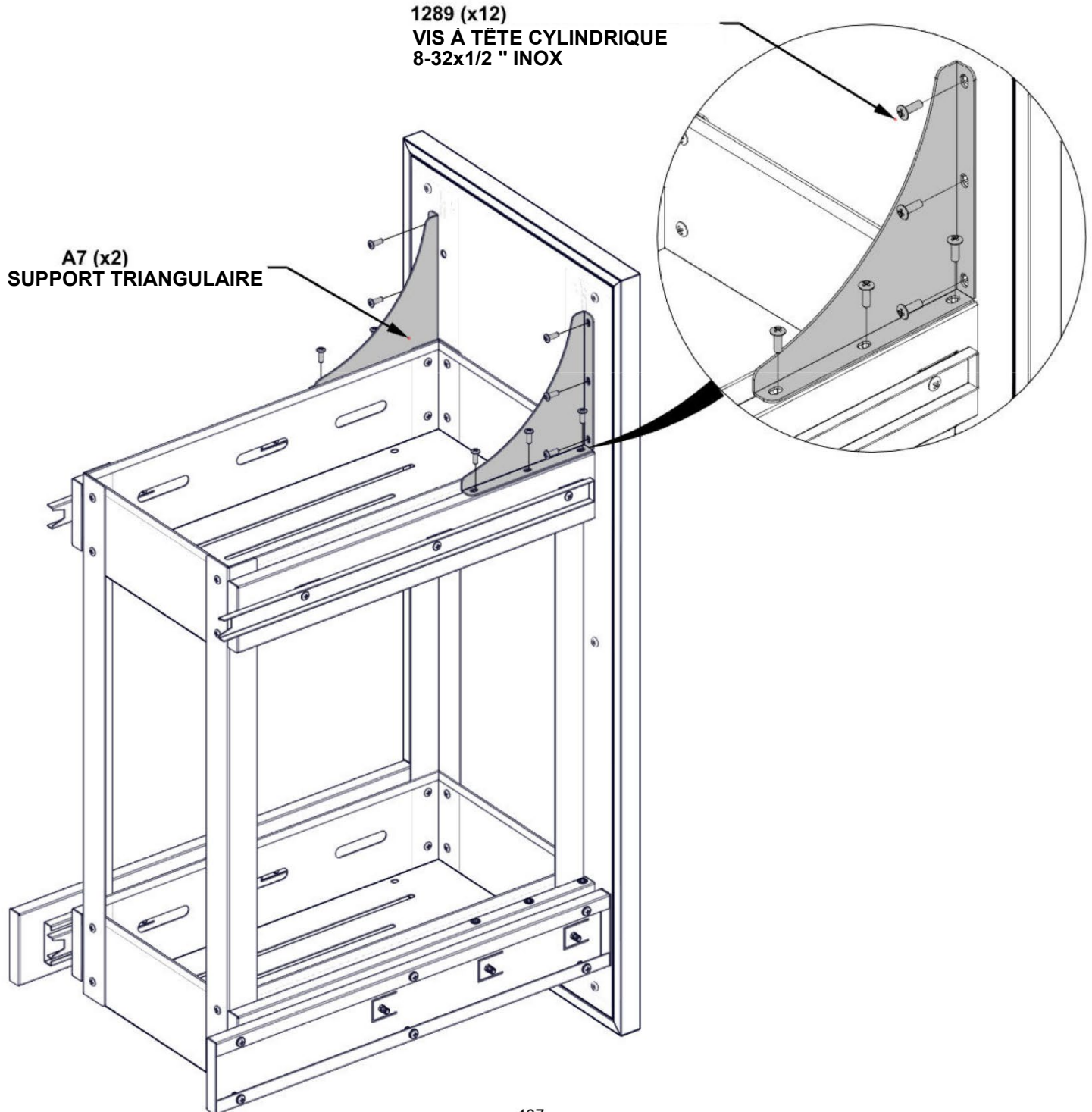

# ÉTAPE 89C — INSTALLATION DU TIROIR DU PANIER À ÉPICES

Qté	N° de pièce	Description
2	H101307	BOULON À ÉPAULEMENT 8-32x30 MM INOX

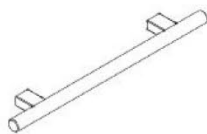

H2 POIGNÉE EN ACIER INOXYDABLE — A4M03024  
(x1) 5/8"x1 9/16"x11 13/16" (16x40x300)

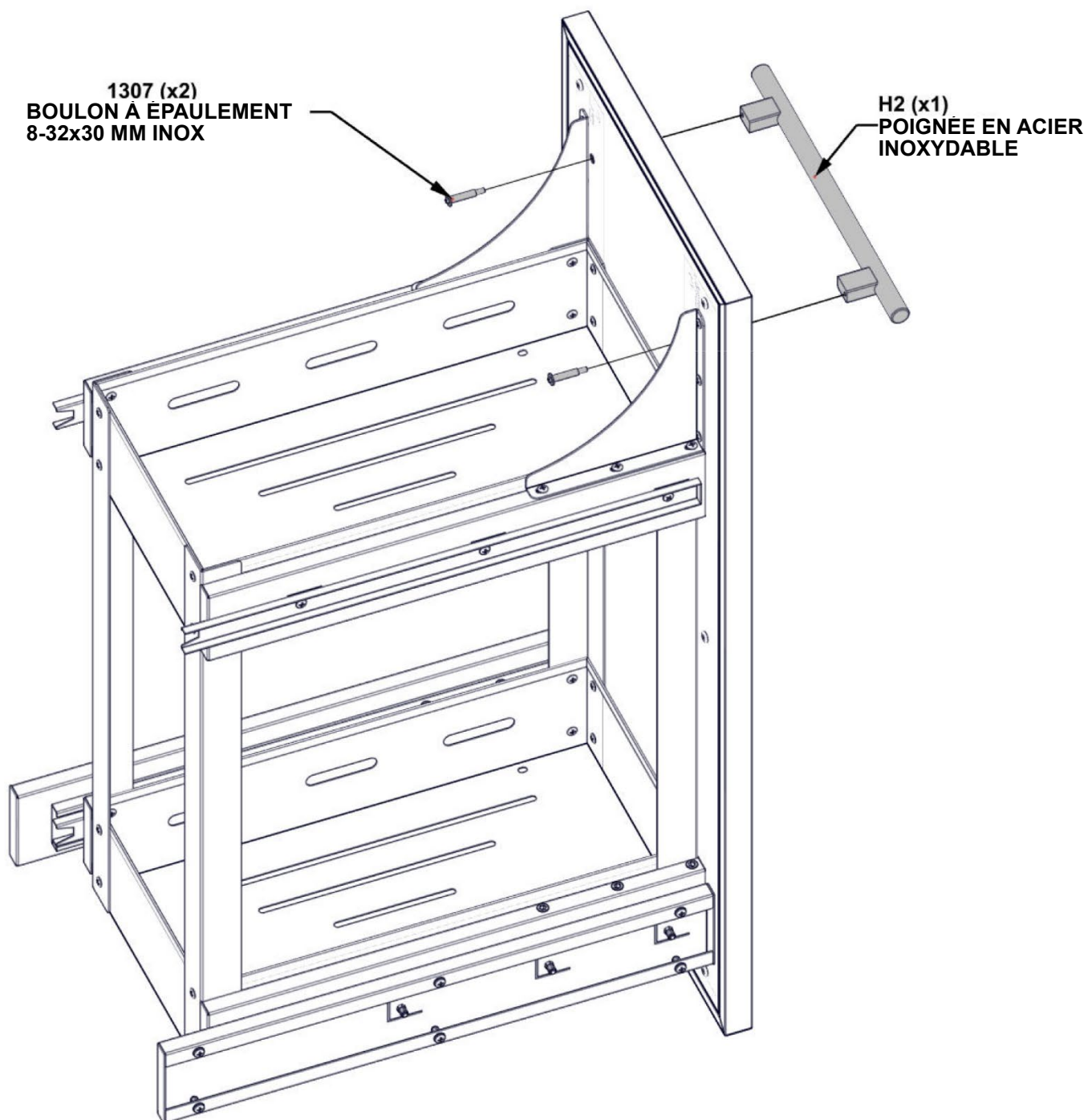

# ÉTAPE 90A — INSTALLATION DU TIROIR DU PANIER À ÉPICES

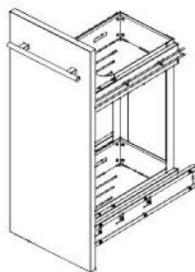

ÉTAPES 89A À 89C DE L'ASSEMBLAGE DE TIROIR DU PANIER À ÉPICES

- SEULES LES ARMOIRES DE CUISINE SONT PRÉSENTÉES POUR DÉTAILS.
- FIXER L'ASSEMBLAGE DE TIROIR DU PANIER À ÉPICES EN ALIGNANT LES DEUX EXTRÉMITÉS DES GLISSIÈRES DE TIROIR ASSEMBLÉES EN USINE L'UNE AVEC L'AUTRE.
- APPUYER ENSEMBLE JUSQU'À CE QUE LES GLISSIÈRES DU TIROIR SE CONNECTENT.

ASSEMBLAGE DU TIROIR DU PANIER À ÉPICES

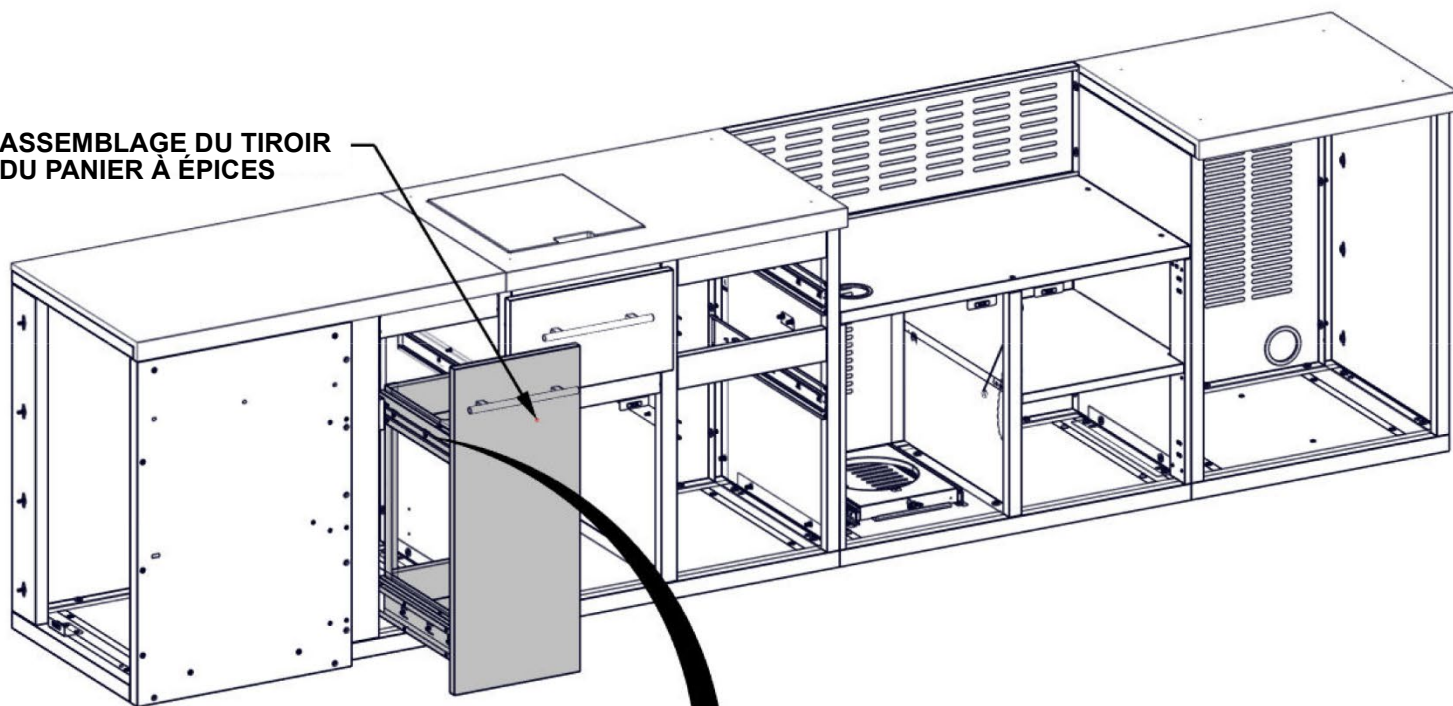

**FAIRE COULISSER LE CHEMIN DE ROULEMENT INTÉRIEUR DE LA GLISSIÈRE DU TIROIR AVANT DE FIXER LES GLISSIÈRES**

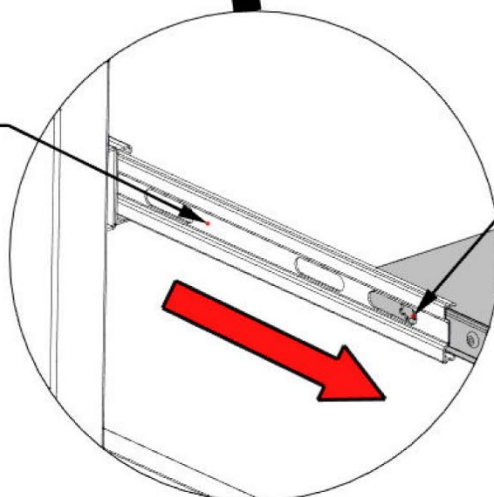

**ALIGNER LES GLISSIÈRES DU TIROIR DES DEUX CÔTÉS DU SUPPORT DE POUCELLE**

# ÉTAPE 90B — INSTALLATION DU TIROIR DU PANIER À ÉPICES

Qté	N° de pièce	Description
11	H 101289	VIS À TÊTE CYLINDRIQUE 8-32x1/2 " INOX

- SEULES LES ARMOIRES DE CUISINE SONT PRÉSENTÉES POUR DÉTAILS.
- IL EST RECOMMANDÉ D'UTILISER L'EXTENSION DE TOURNEVIS MAGNÉTIQUE DE 6 " FOURNIE DANS VOTRE KIT DE MATÉRIEL POUR CETTE ÉTAPE.
- AJUSTER LES SUPPORTS COULISSANTS POUR ALIGNER LES TROUS.
- **LE MATÉRIEL DE GAUCHE SE FIXE À L'INTÉRIEUR DE L'ARMOIRE**

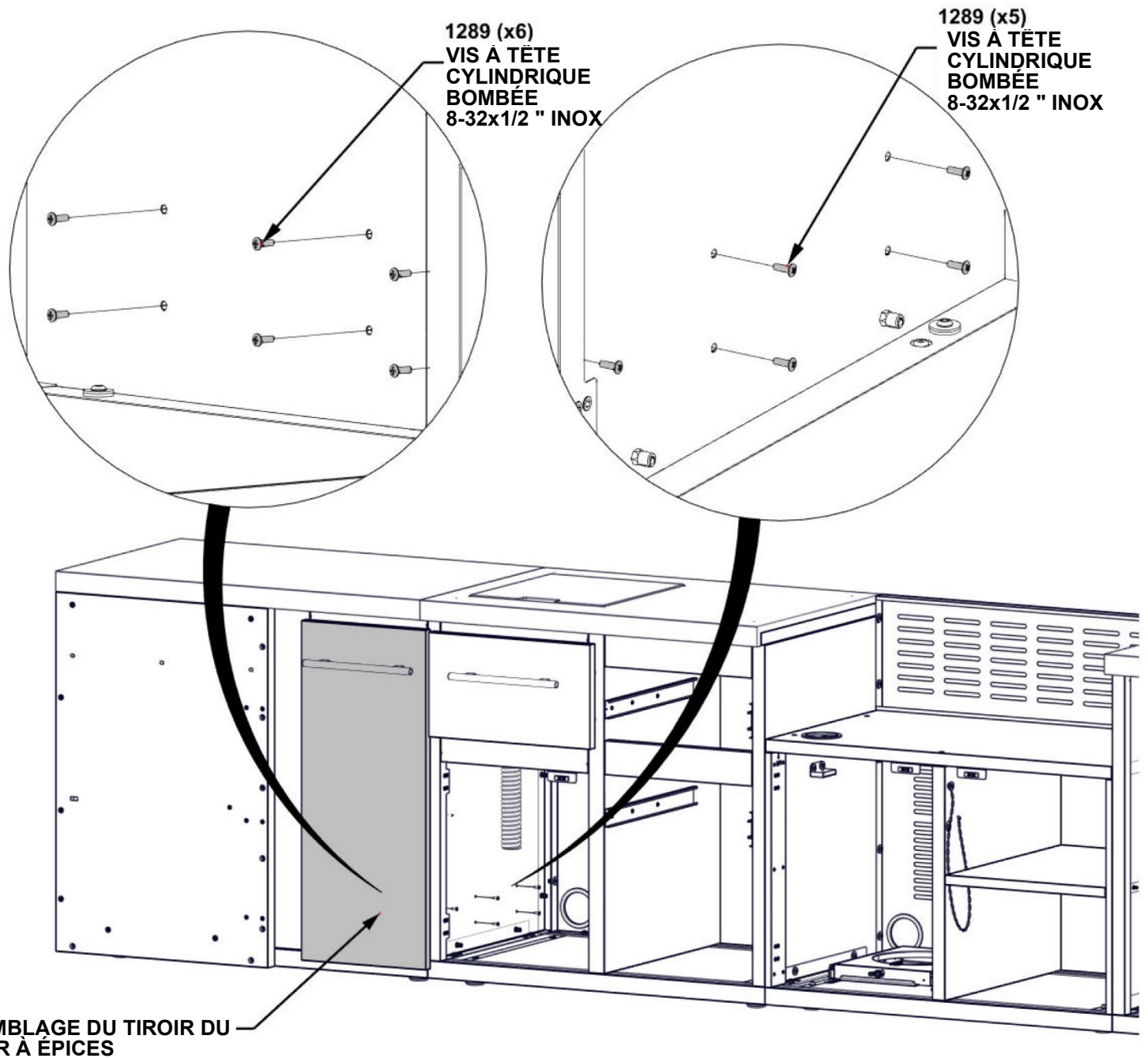

# ÉTAPE 91 — MONTAGE DE L'ÉTAGÈRE DE L'ARMOIRE D'ANGLE

Qté	N° de pièce	Description
2	H101289	VIS À TÊTE CYLINDRIQUE 8-32x1/2 " INOX

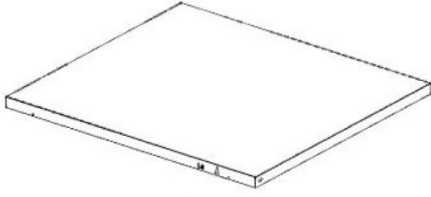

L6 ASSEMBLAGE D'ÉTAGÈRE D'ARMOIRE D'ANGLE — A4M03680  
(x1) 25 5/8"x23 3/16"x1" (25.00x589.00x650.40)

- SEULES LES ARMOIRES DE CUISINE SONT PRÉSENTÉES POUR DÉTAILS.
- VISSER PARTIELLEMENT UNE VIS SUR L'INSERT FILETÉ SUR LE CÔTÉ DU PANNEAU ARRIÈRE.
- PLACER L'ÉTAGÈRE SUR LA VIS, PUIS SERRER TOUT LE MATÉRIEL POUR LA FIXER EN PLACE.

1289 (x1)  
VIS À TÊTE CYLINDRIQUE  
8-32x1/2 " INOX

L'ÉTIQUETTE L6 INDIQUE  
L'ARRIÈRE DE L'ÉTAGÈRE

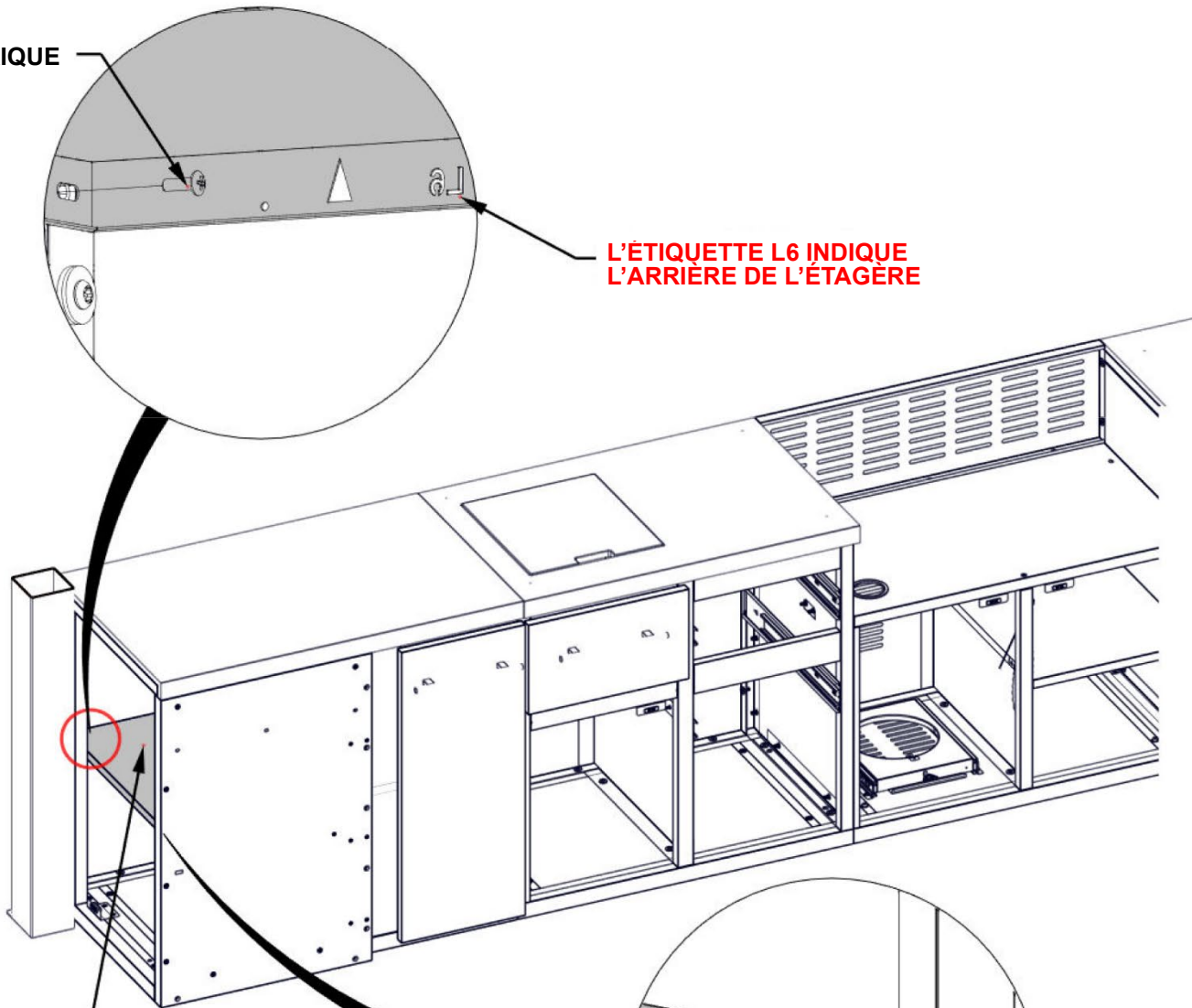

L6 (x1)  
ASSEMBLAGE D'ÉTAGÈRE  
D'ARMOIRE D'ANGLE

1289 (x1)  
VIS A TÊTE CYLINDRIQUE  
8-32x1/2 " INOX

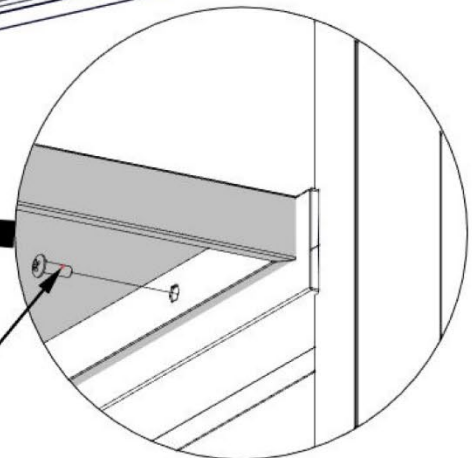

# ÉTAPE 92 — ASSEMBLAGE D'ARMOIRE DE FOUR À PIZZA

Qté	N° de pièce	Description
6	H101309	VIS À TÊTE CYLINDRIQUE 8-32x2,5 " INOX



H10 ASSEMBLAGE DE CANAL DE CHARNIÈRE D'ARMOIRE DE FOUR À PIZZA — A4M03686  
(x1) 26 9/16"x2 15/16"x2 1/8" (54.00x74.80x674.00)

- SEULES LES ARMOIRES DE CUISINE SONT PRÉSENTÉES POUR DÉTAILS.

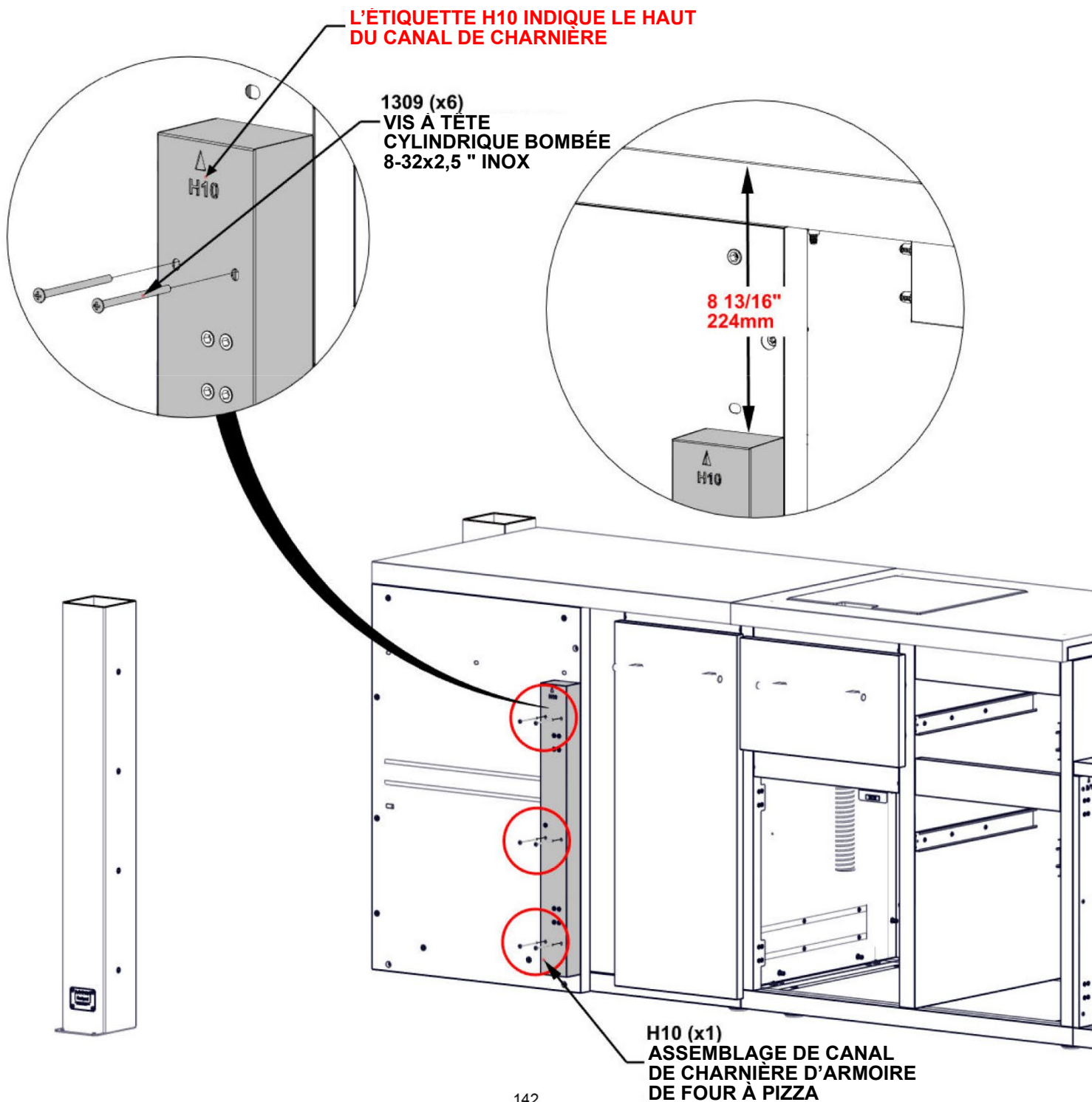

# ÉTAPE 93A — ASSEMBLAGE D'ARMOIRE DE FOUR À PIZZA

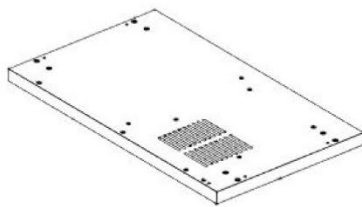

F1 ASSEMBLAGE DE PANNEAU DE PLANCHER D'ARMOIRE DE FOUR À PIZZA — A4M03538  
(x1) 40 3/16" x 23 3/8" x 2 5/8" (66x594x1020)

- SEULES LES ARMOIRES DE CUISINE SONT PRÉSENTÉES POUR DÉTAILS.

- EN REGARDANT LA FACE AVANT DES ARMOIRES, FAIRE COULISSER LE PANNEAU DE PLANCHER ENTRE LE POTEAU P01 ET L'ARMOIRE DE RANGEMENT.

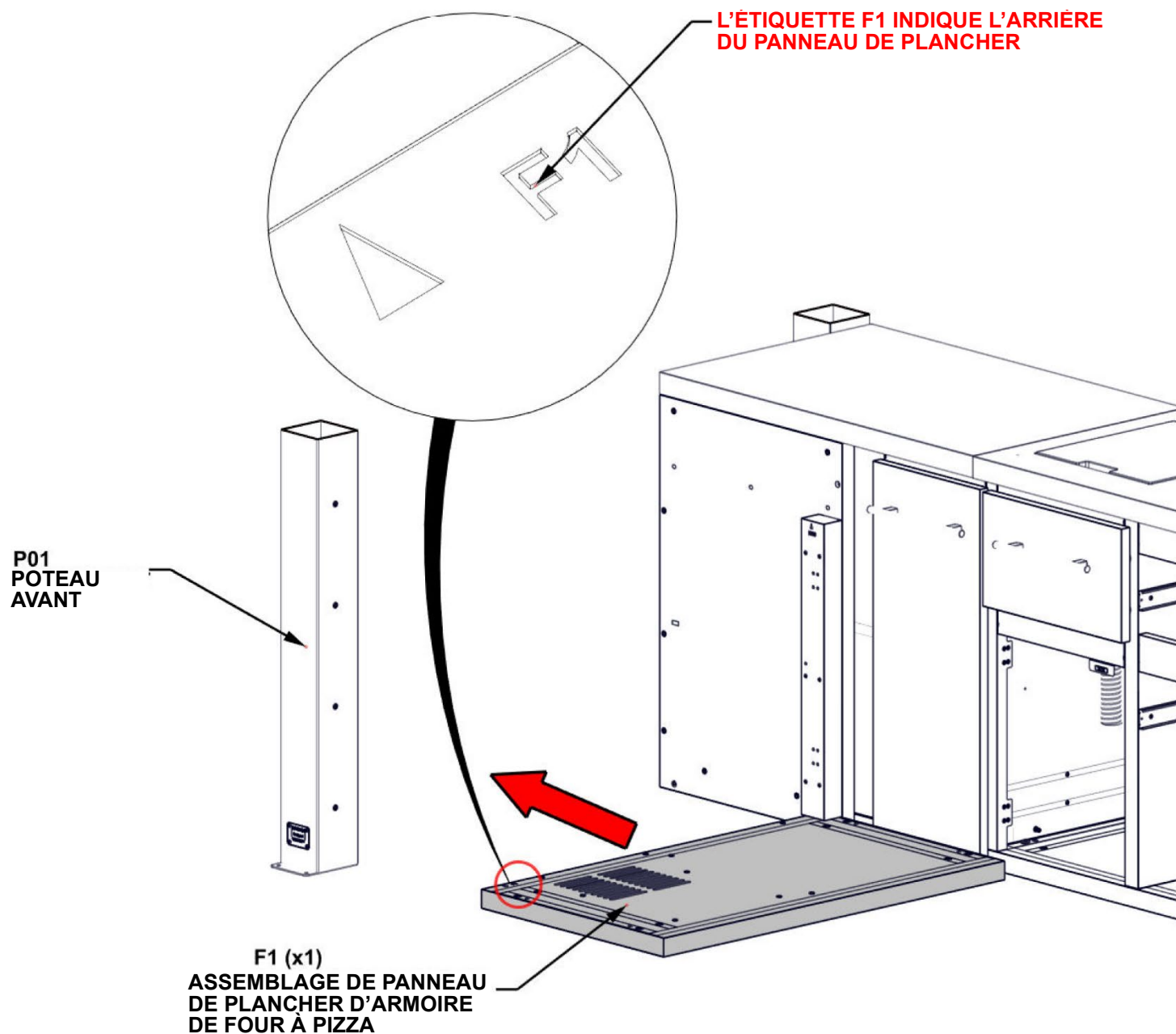

## ÉTAPE 93B — ASSEMBLAGE D'ARMOIRE DE FOUR À PIZZA

- SEULES LES ARMOIRES DE CUISINE SONT PRÉSENTÉES POUR DÉTAILS.
- POSITIONNER LE PANNEAU DE PLANCHER COMME INDIQUÉ CI-DESSOUS.
- CHAQUE PANNEAU DE PLANCHER A DES PIEDS RÉGLABLES INSTALLÉS EN USINE. UTILISER LE TOURNEVIS HEXAGONAL FOURNI POUR AJUSTER CHAQUE PIED JUSQU'À CE QUE LE PANNEAU SOIT DE NIVEAU.
- AJUSTER LE POTEAU GAUCHE ET L'ARMOIRE D'ANGLE DROIT POUR ÉLIMINER TOUT ESPACE ENTRE LE PANNEAU DE PLANCHER ET LE POTEAU ET LES ARMOIRES.

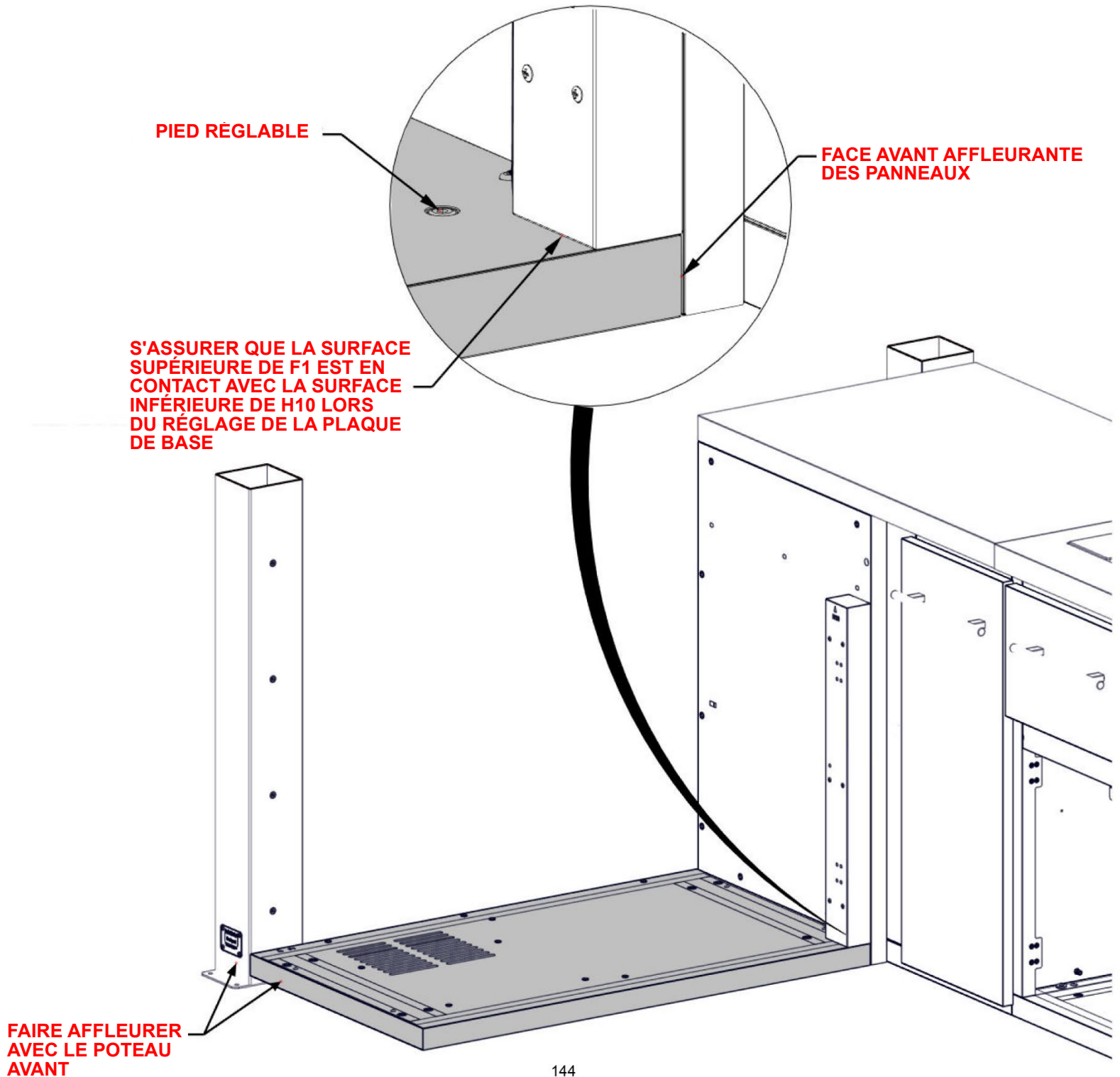

# ÉTAPE 94 — ASSEMBLAGE D'ARMOIRE DE FOUR À PIZZA

Qté	N° de pièce	Description
4	H101202	ASS. DE VIS À TÊTE CYLINDRIQUE TORX 1/4-20x3/4

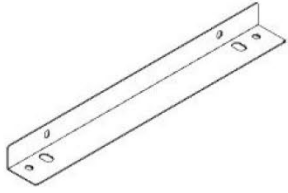

A6 SUPPORT D'ANGLE — A4M03053  
(x1) 1 3/8"x1 15/16"x17 1/8" (35x50x435)

- SEULES LES ARMOIRES DE CUISINE SONT PRÉSENTÉES POUR DÉTAILS.

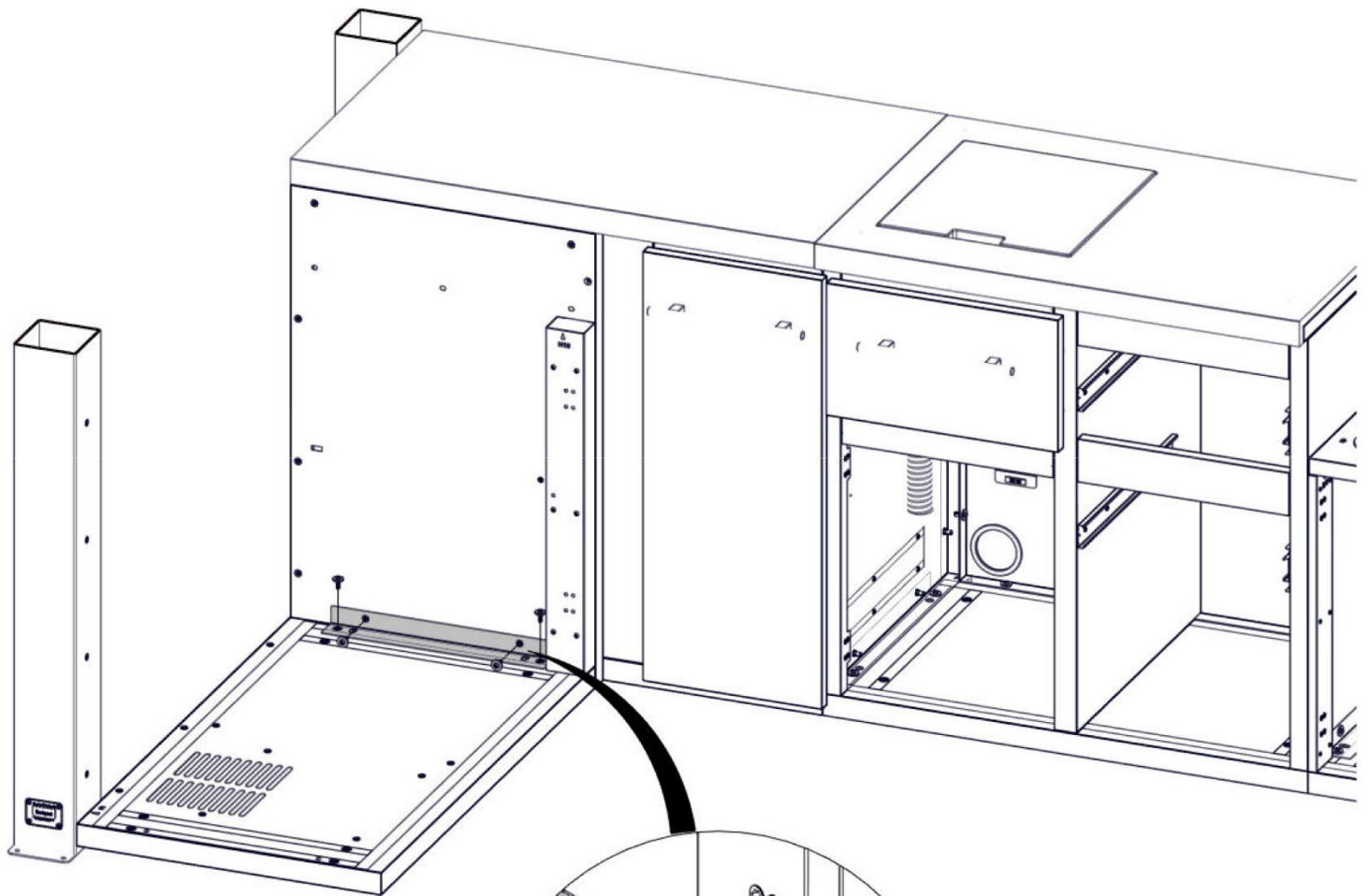

1202 (x4)  
ASS. DE VIS À TÊTE  
CYLINDRIQUE TORX  
1/4-20x3/4

A6 (x1)  
SUPPORT D'ANGLE

**S'ASSURER QUE LA FACE AVANT  
DES PANNEAUX DE PLANCHER  
SOIT À AFFLEUREMENT**

# ÉTAPE 95 — ASSEMBLAGE D'ARMOIRE DE FOUR À PIZZA



Qté	N° de pièce	Description
2	H101202	ASS. DE VIS À TÊTE CYLINDRIQUE TORX 1/4-20x3/4

S14 ASSEMBLAGE DE PANNEAU LATÉRAL D'ARMOIRE DE FOUR À PIZZA — A4M03657  
(x1) 26 9/16"x23 3/8"x1 3/8" (35.00x594.00x675.00)

- SEULES LES ARMOIRES DE CUISINE SONT PRÉSENTÉES POUR DÉTAILS.

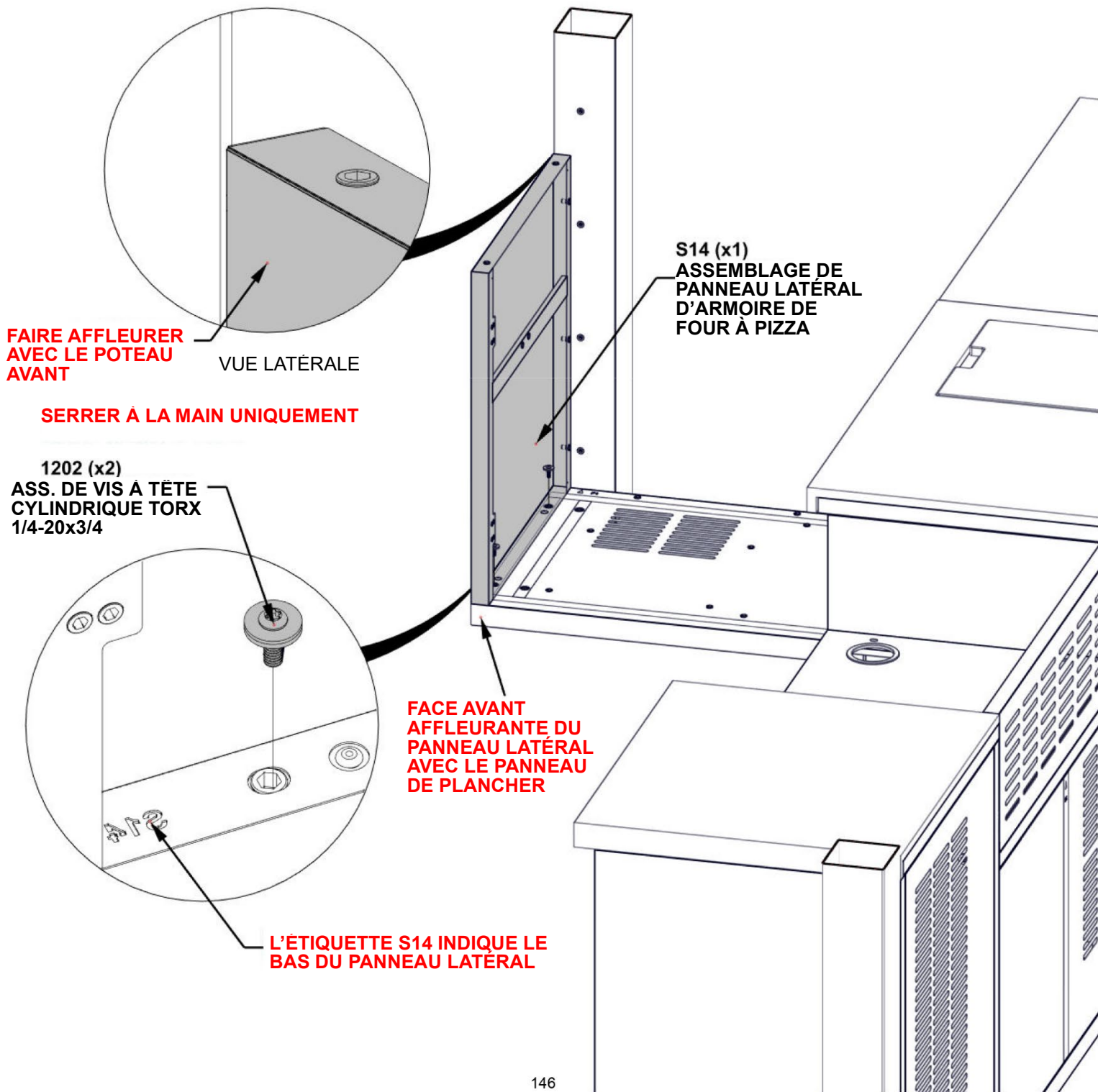

# ÉTAPE 96 — ASSEMBLAGE D'ARMOIRE DE FOUR À PIZZA

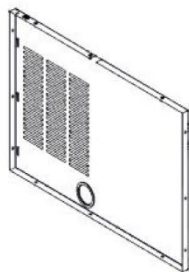

Qté	N° de pièce	Description
12	H101202	ASS. DE VIS À TÊTE CYLINDRIQUE TORX 1/4-20x3/4

**G8** ASSEMBLAGE DE PANNEAU ARRIÈRE D'ARMOIRE DE FOUR À PIZZA — A4M03658  
**(x1)** 38 3/4"x26 1/2"x1 3/16" (30.00x673.50x984.00)

- SEULES LES ARMOIRES DE CUISINE SONT PRÉSENTÉES POUR DÉTAILS.

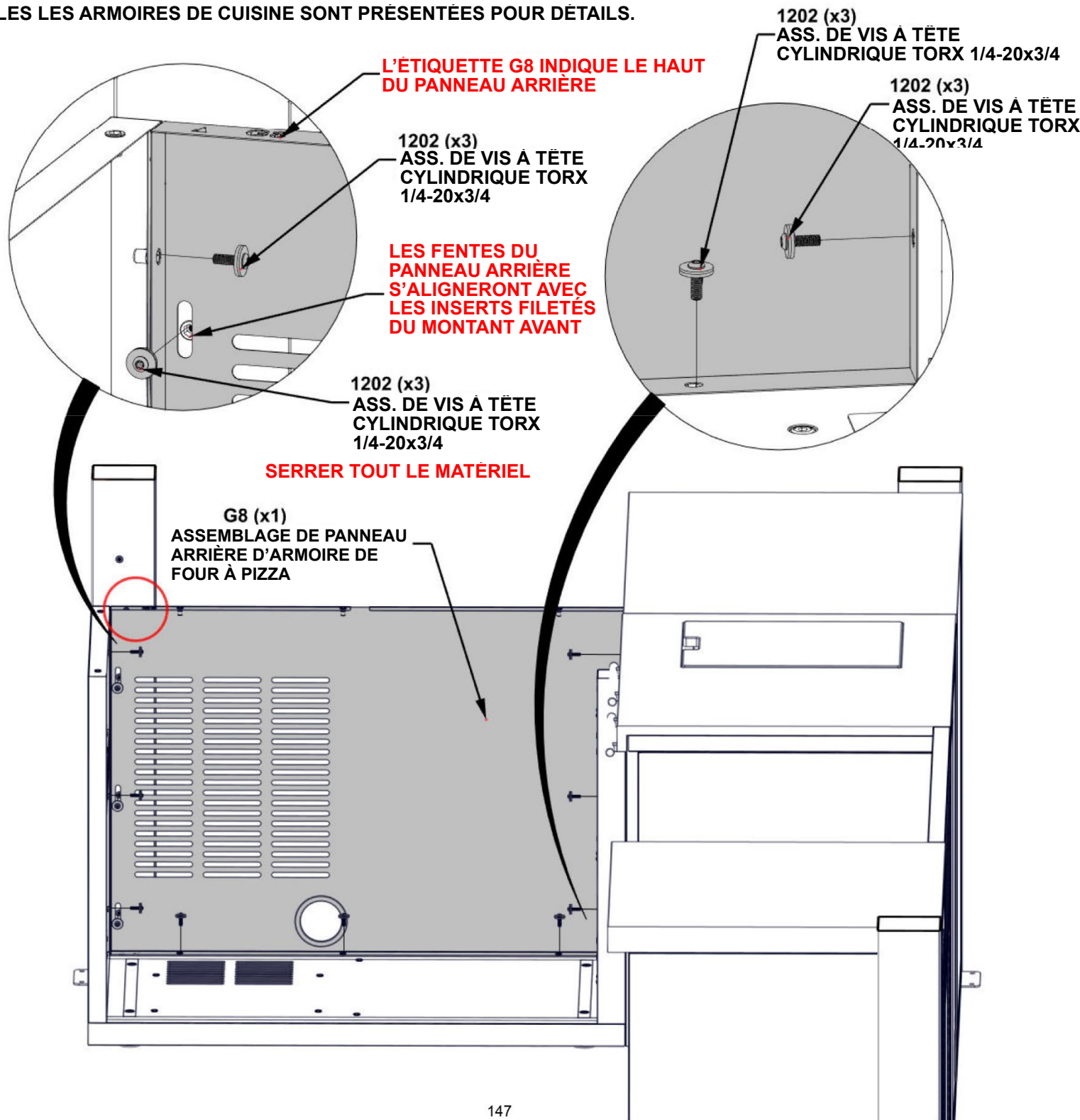

# ÉTAPE 97 — ASSEMBLAGE D'ARMOIRE DE FOUR À PIZZA

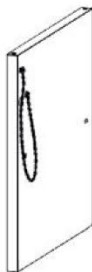

Qté	N° de pièce	Description
2	H101202	ASS. DE VIS À TÊTE CYLINDRIQUE TORX 1/4-20x3/4

**S2** ASSEMBLAGE DE PANNEAU LATÉRAL D'ARMOIRE DE FOUR À PIZZA M — A4M03545  
(x1) 26 1/2"x23 3/8"x1 3/8" (35.00x593.00x673.50)

- SEULES LES ARMOIRES DE CUISINE SONT PRÉSENTÉES POUR DÉTAILS.

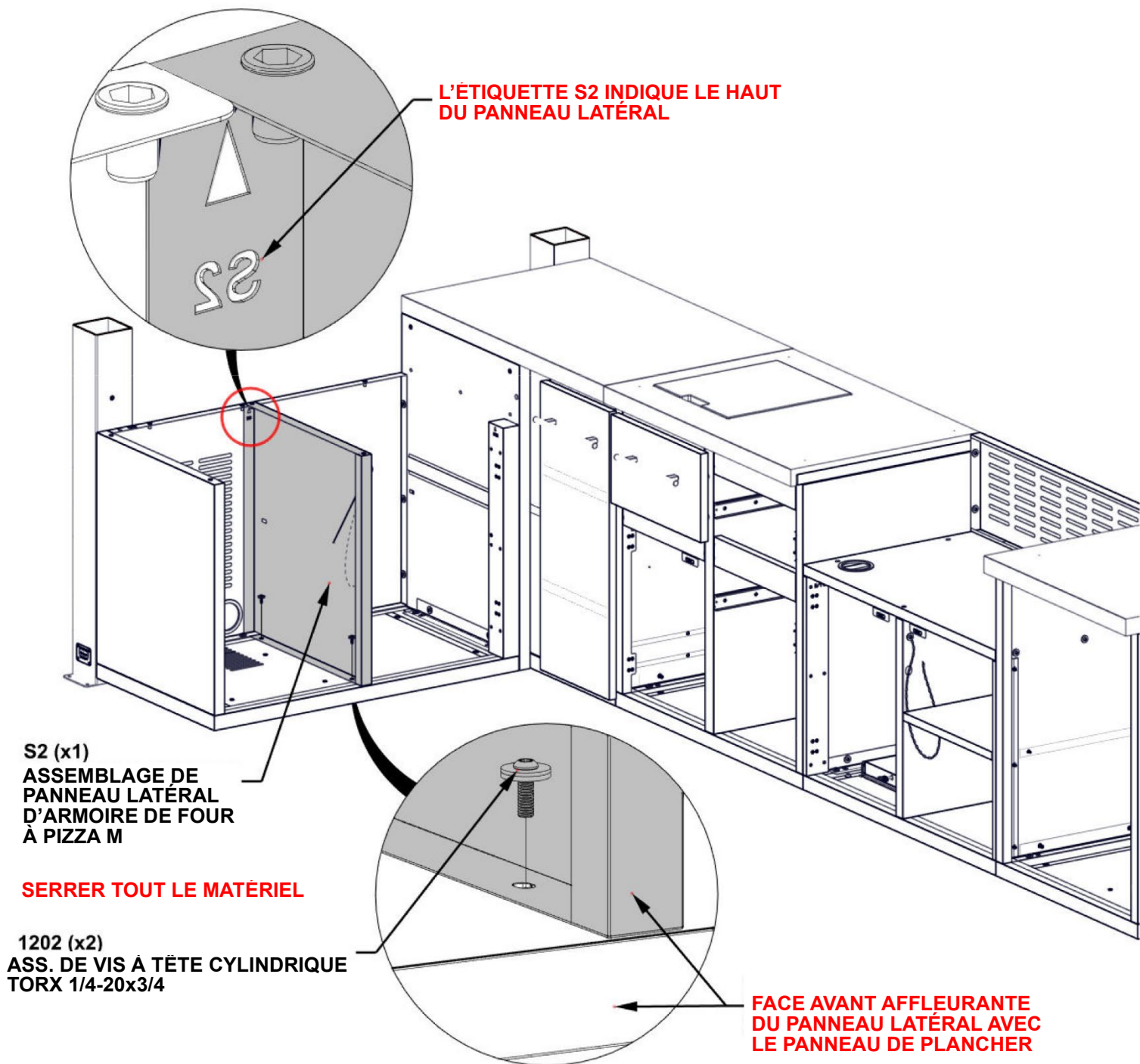

# ÉTAPE 98 — ASSEMBLAGE D'ARMOIRE DE FOUR À PIZZA

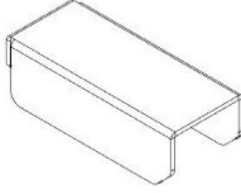

A5 SUPPORT D'ÉTAGÈRE — A4M03141  
(x2) 5/8"x7/8"x2 1/16" (16x22x53)

- SEULES LES ARMOIRES DE CUISINE SONT PRÉSENTÉES POUR DÉTAILS.
- FIXER LES SUPPORTS D'ÉTAGÈRE DES DEUX CÔTÉS DE L'ARMOIRE DE GRIL CENTRALE.

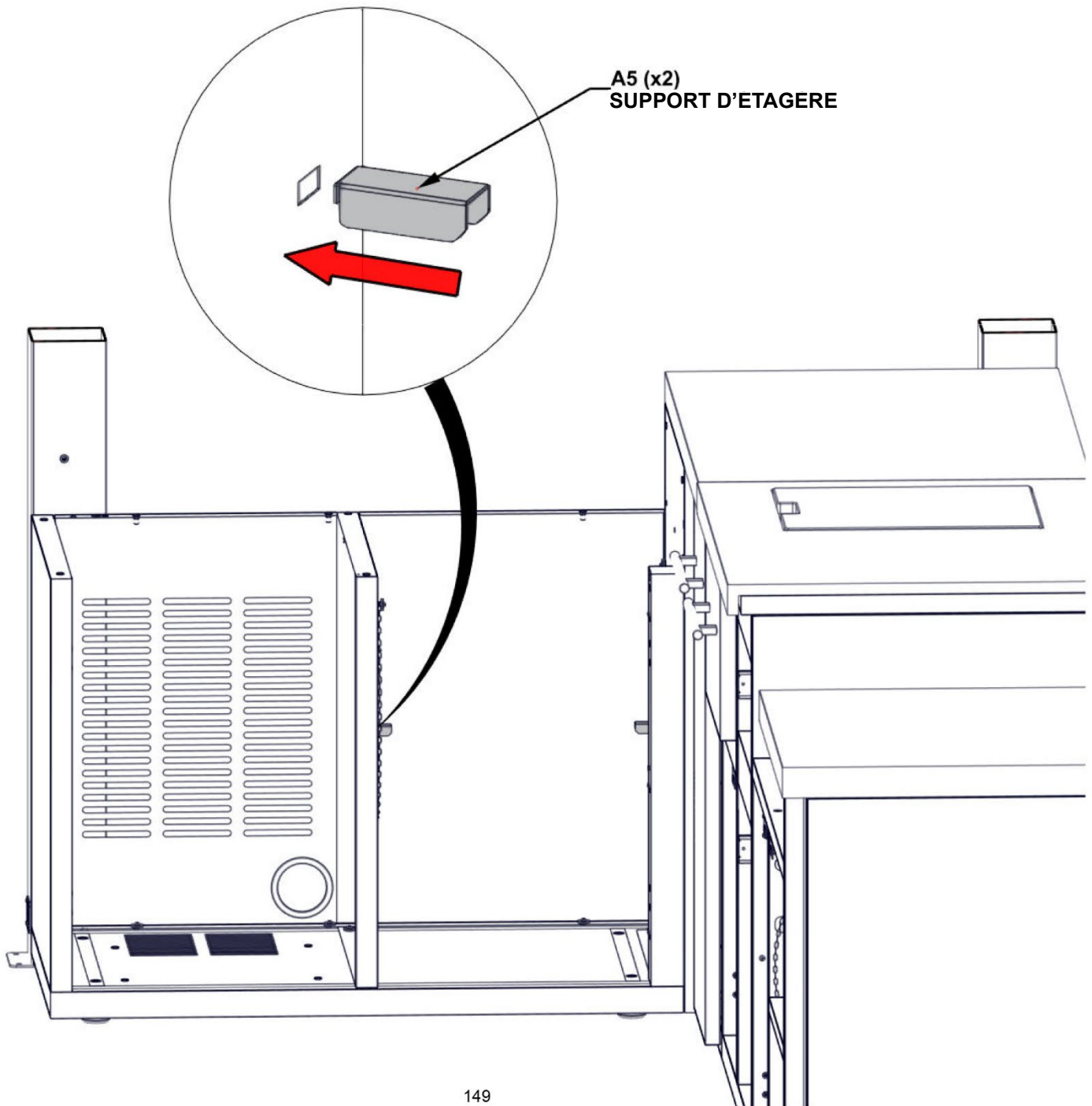

# ÉTAPE 99 — ASSEMBLAGE D'ARMOIRE DE FOUR À PIZZA

Qté	N° de pièce	Description
3	H101289	VIS À TÊTE CYLINDRIQUE 8-32x1/2 " INOX

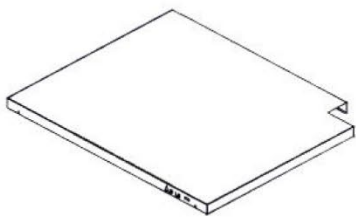

L5 ÉTAGÈRE D'ARMOIRE DE FOUR À PIZZA — A4M03661  
(x1) 23 1/4"x19 1/4"x1" (25.00x489.50x591.00)

- SEULES LES ARMOIRES DE CUISINE SONT PRÉSENTÉES POUR DÉTAILS.
- FILETER PARTIELLEMENT LES VIS DANS DES INSERTS FILETÉS.
- PLACER L'ÉTAGÈRE SUR LES VIS, PUIS SERRER LE MATÉRIEL POUR LA FIXER EN PLACE.

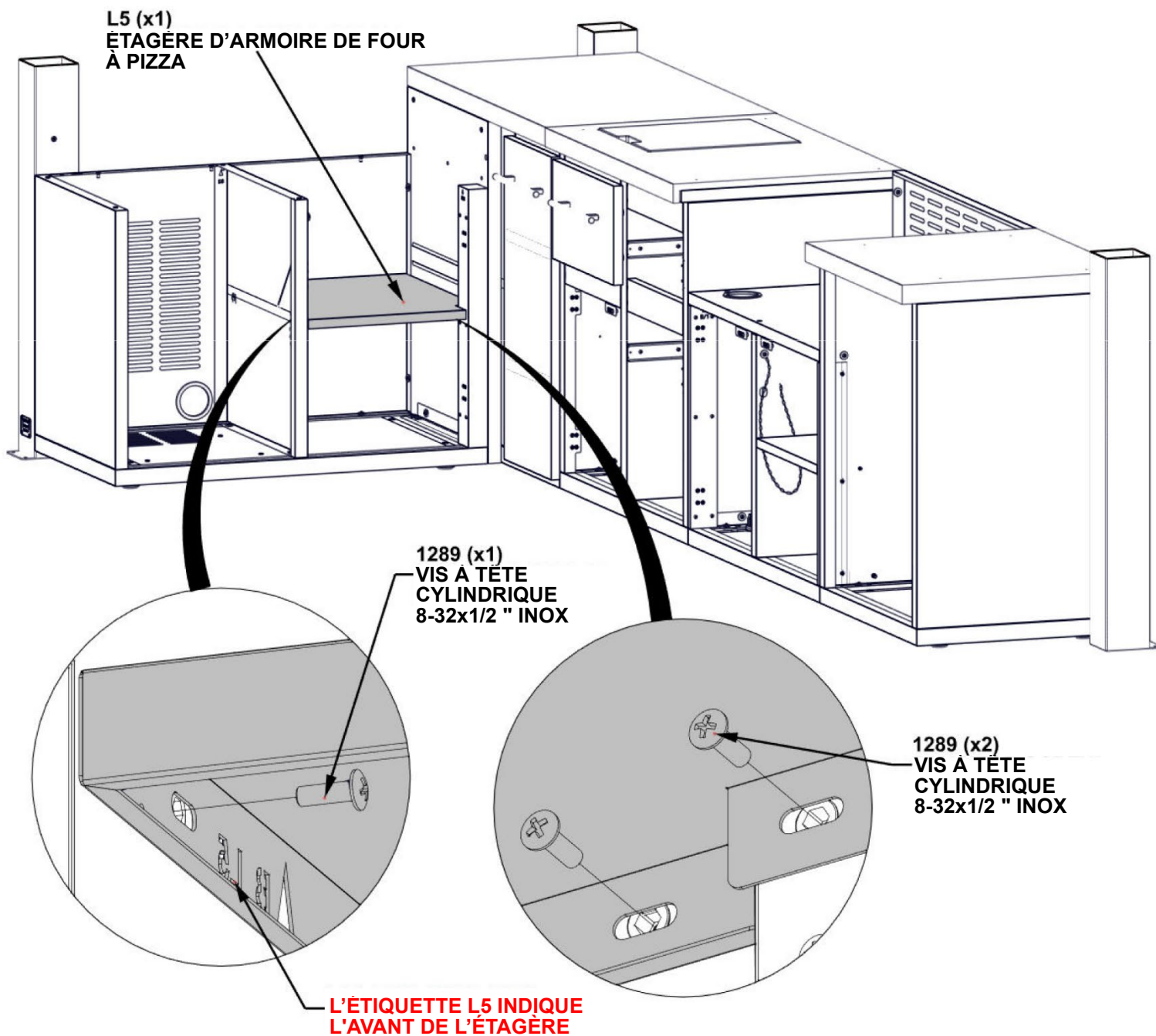

# ÉTAPE 100 — ASSEMBLAGE D'ARMOIRE DE FOUR À PIZZA

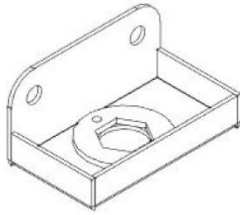

Qté	N° de pièce	Description
2	H101202	ASS. DE VIS À TÊTE CYLINDRIQUE TORX 1/4-20x3/4

**A9** ASSEMBLAGE DE SUPPORT DE TUYAU — A4M03060  
(x1) 1 1/4"x1 7/16"x2 9/16" (31.5x36.5x65)

- SEULES LES ARMOIRES DE CUISINE SONT PRÉSENTÉES POUR DÉTAILS.

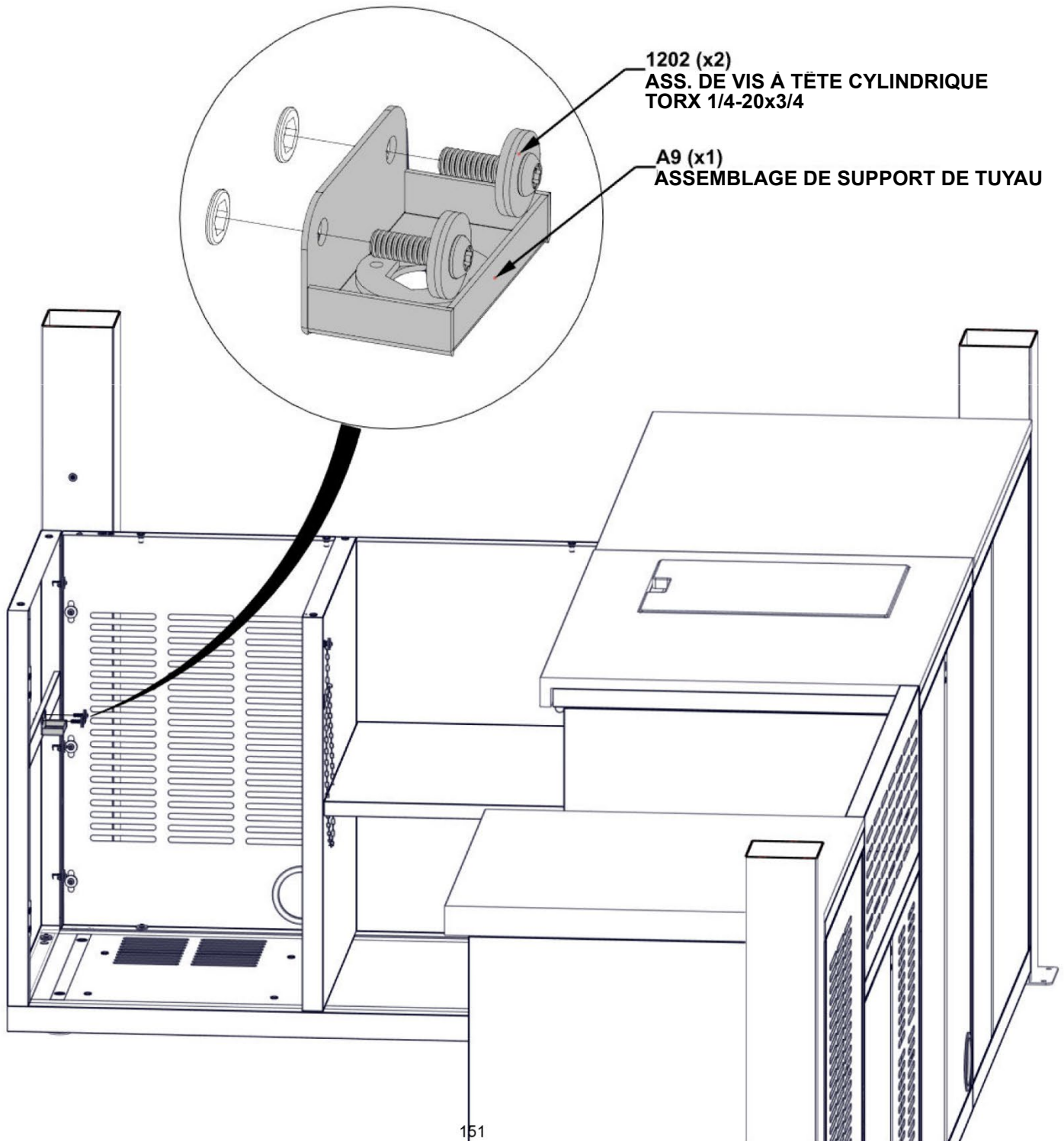

# ÉTAPE 101 — ASSEMBLAGE D'ARMOIRE DE FOUR À PIZZA

Qté	N° de pièce	Description
4	H101292	TÊTE CYLINDRIQUE TORX 1/4-20x13/32 "

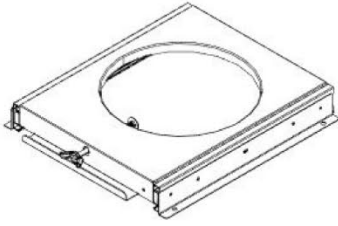

A13 ASSEMBLAGE DE SUPPORT DE RÉSERVOIR DE GAZ — A4M03047  
(x1) 1 15/16" x 12 7/8" x 14 3/4" (49x327x374)

- SEULES LES ARMOIRES DE CUISINE SONT PRÉSENTÉES POUR DÉTAILS.

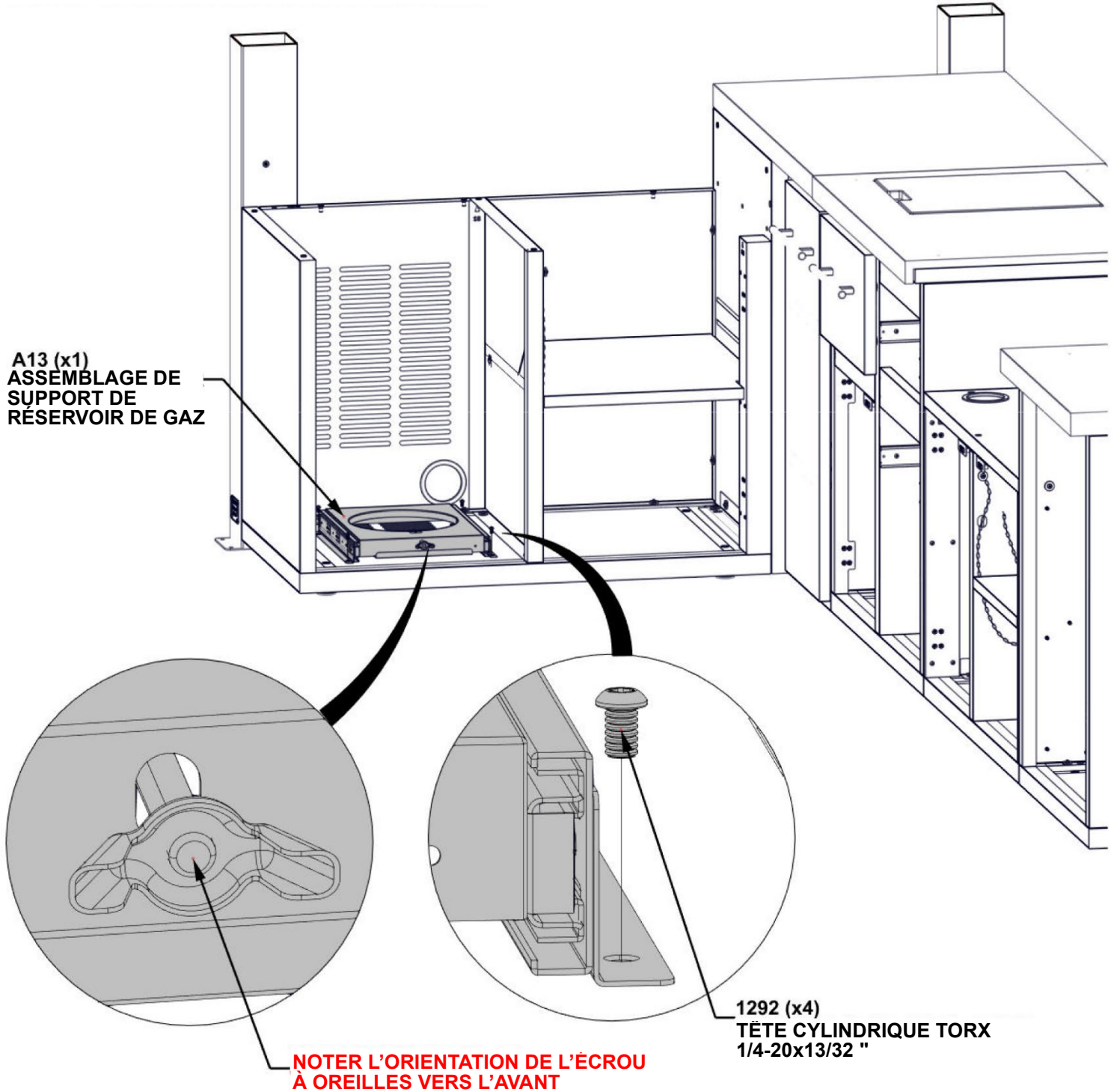

**NOTER L'ORIENTATION DE L'ÉCROU  
À OREILLES VERS L'AVANT**

# ÉTAPE 102 — ASSEMBLAGE D'ARMOIRE DE FOUR À PIZZA

Qté	N° de pièce	Description
4	H101289	VIS À TÊTE CYLINDRIQUE 8-32x1/2 " INOX



**T1** ASSEMBLAGE DE DESSUS DE TABLE D'ARMOIRE DE FOUR À PIZZA — A4M03543  
(x1) 40 3/16"x23 3/8"x1 1/4" (32x594x1020)

**A2** SUPPORT D'AIMANT — A4M03026  
(x2) 1"x1 1/4"x3 1/8" (25x31x80)

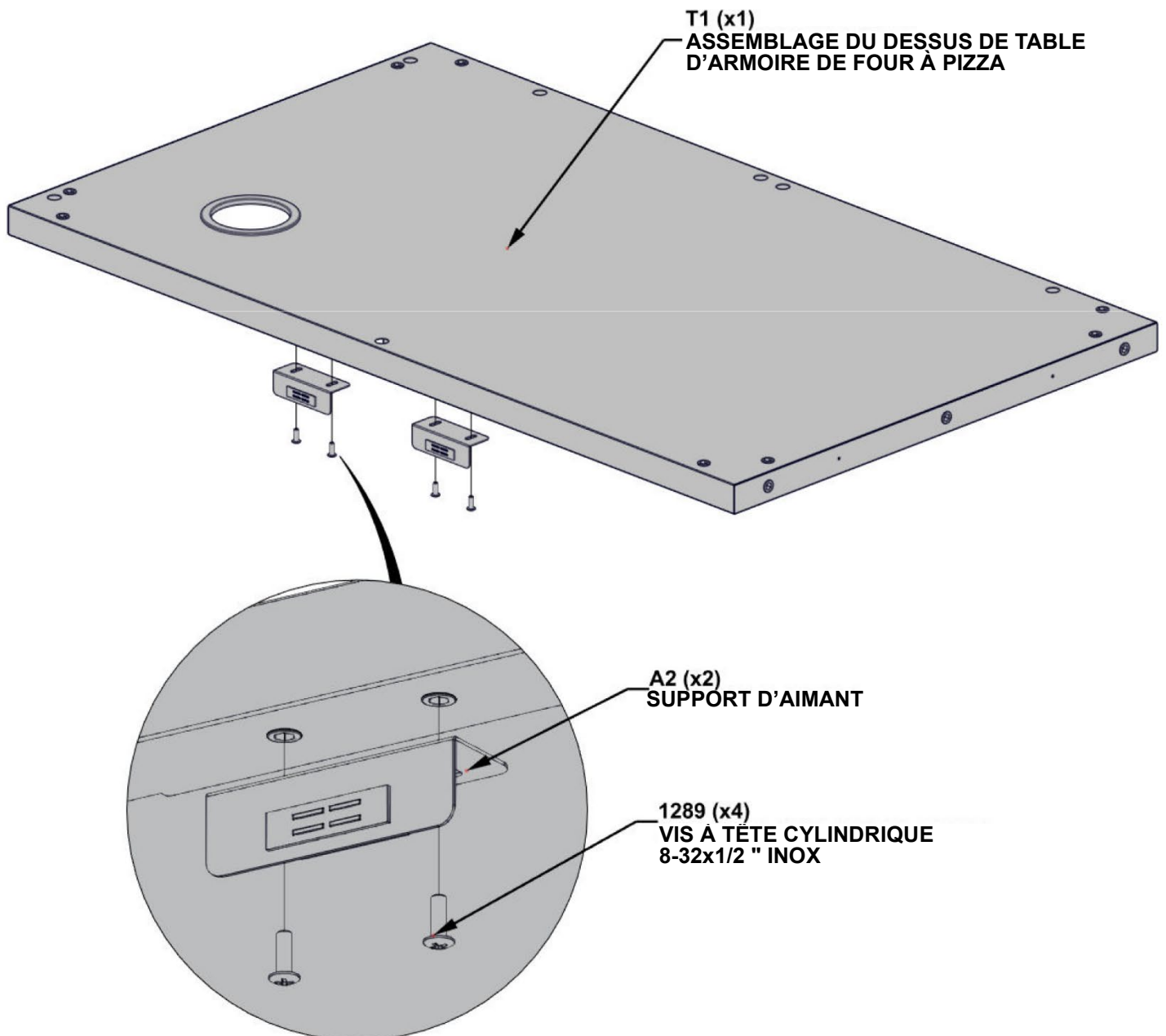

# ÉTAPE 103A — ASSEMBLAGE D'ARMOIRE DE FOUR À PIZZA

Qté	N° de pièce	Description
3	H101202	ASS. DE VIS À TÊTE CYLINDRIQUE TORX 1/4-20x3/4

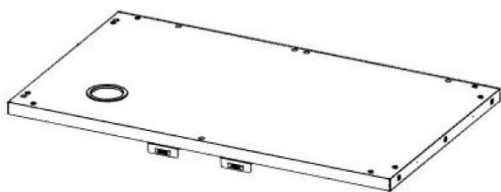

ASSEMBLAGE DU DESSUS DE TABLE  
DU FOUR À PIZZA DE L'ÉTAPE 102

- SEULES LES ARMOIRES DE CUISINE SONT PRÉSENTÉES POUR DÉTAILS.
- **LE MATÉRIEL SE FIXE À L'INTÉRIEUR DE L'ARMOIRE**

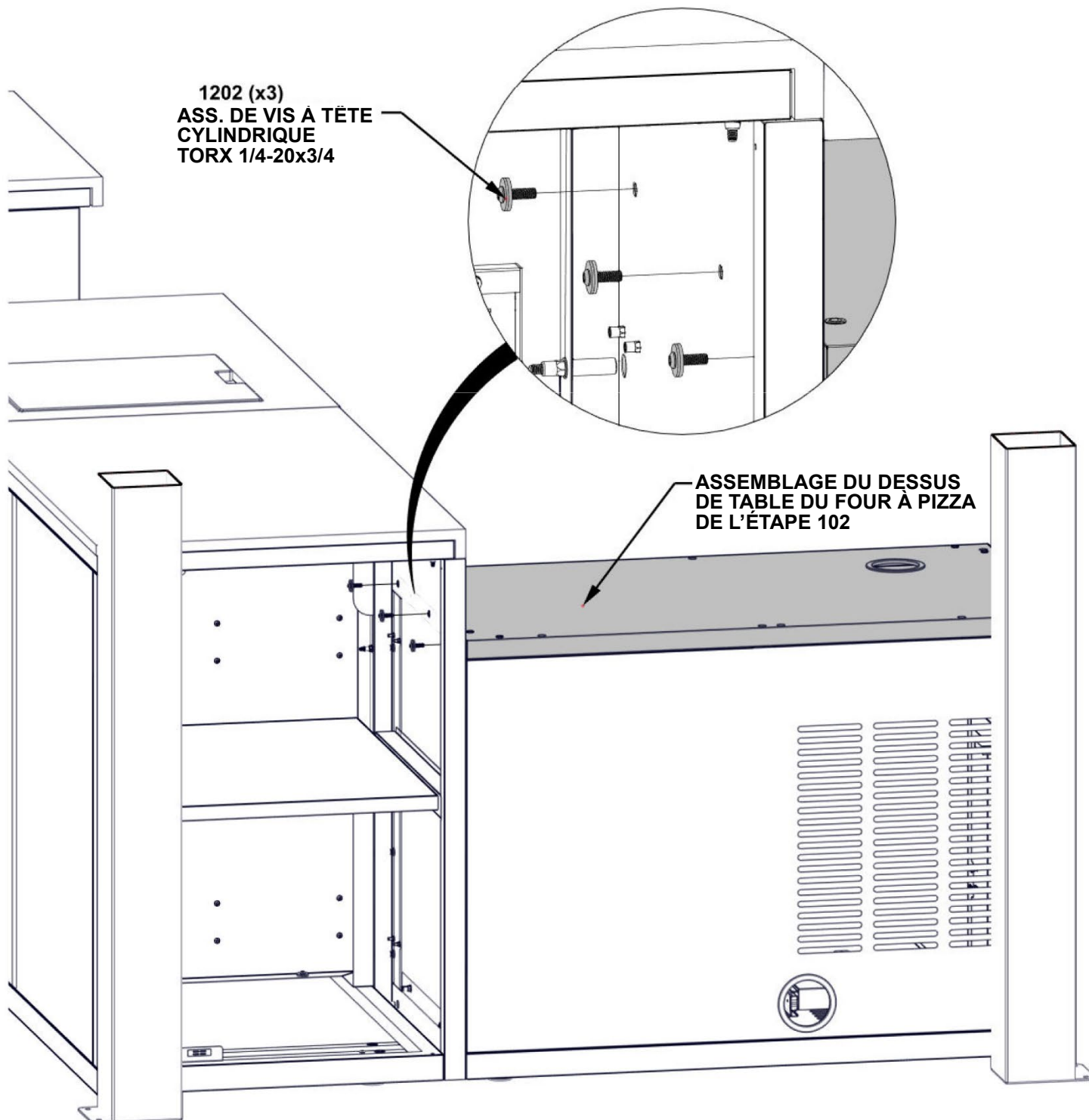

# ÉTAPE 103B — ASSEMBLAGE D'ARMOIRE DE FOUR À PIZZA

Qté	N° de pièce	Description
7	H101103	VIS À DOUILLE TORX 1/4-20

- SEULES LES ARMOIRES DE CUISINE SONT PRÉSENTÉES POUR DÉTAILS.

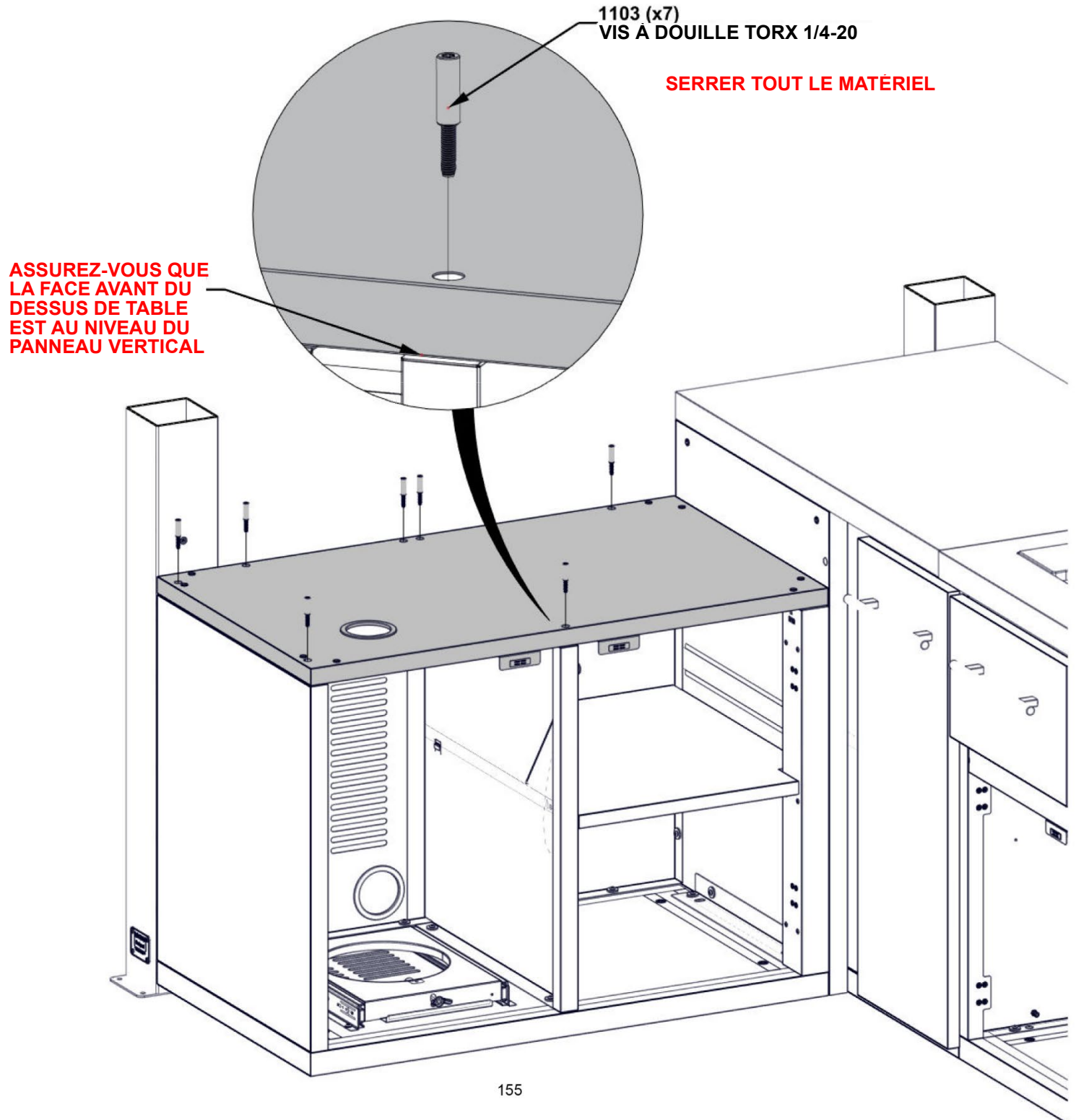

# ÉTAPE 104 — ASSEMBLAGE D'ARMOIRE DE FOUR À PIZZA

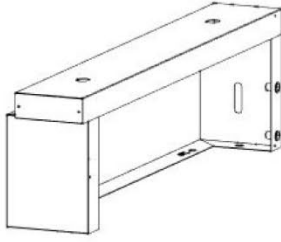

Qté	N° de pièce	Description
5	H101202	ASS. DE VIS À TÊTE CYLINDRIQUE TORX 1/4-20x3/4

T10 ASSEMBLAGE DE PANNEAU EN MARBRE D'ARMOIRE DE FOUR À PIZZA L — A4M03662  
(x1) 24 1/8"x4 5/16"x6 3/4" (172.20x109.00x612.00)

- SEULES LES ARMOIRES DE CUISINE SONT PRÉSENTÉES POUR DÉTAILS.

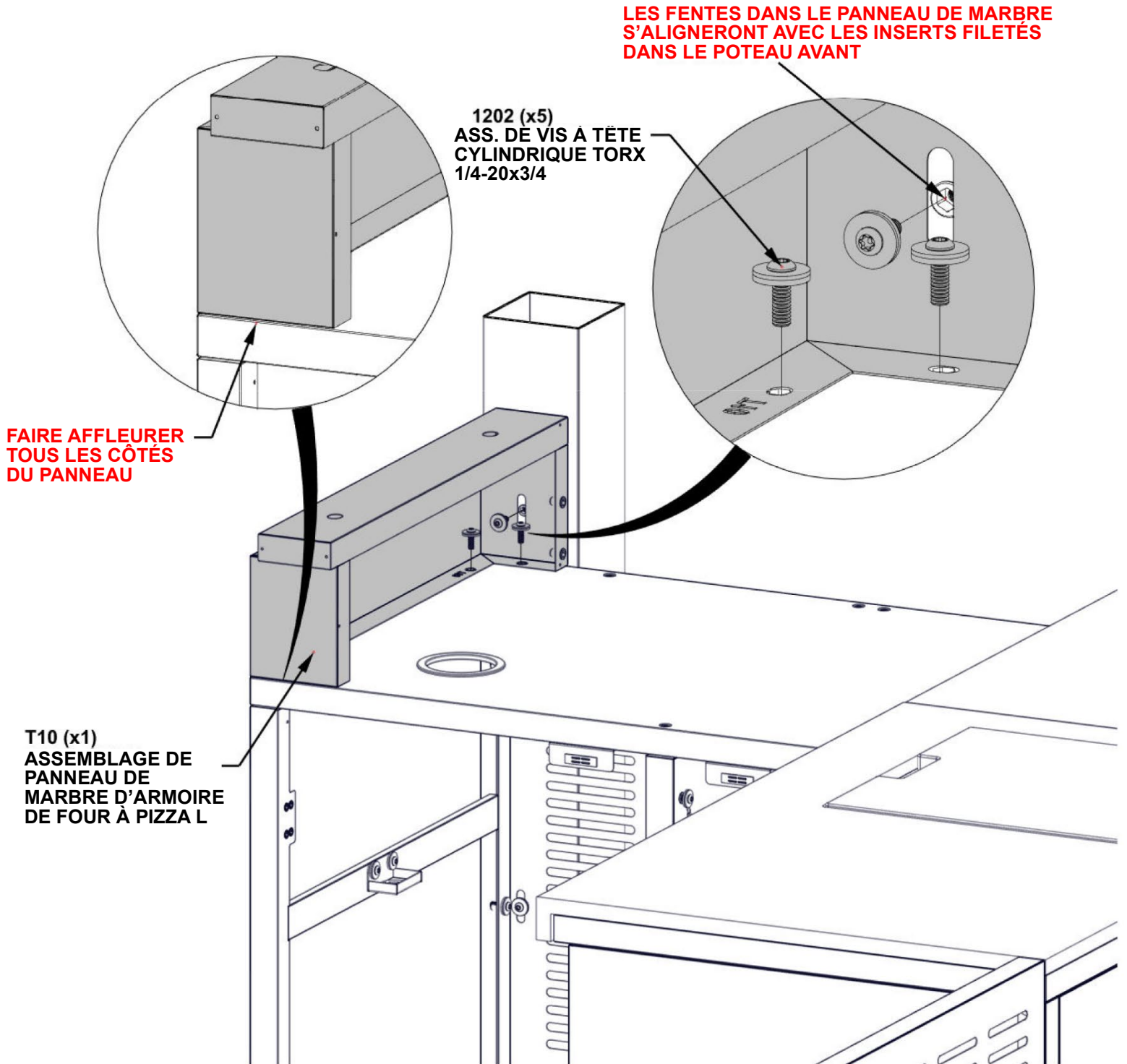

# ÉTAPE 105 — ASSEMBLAGE D'ARMOIRE DE FOUR À PIZZA

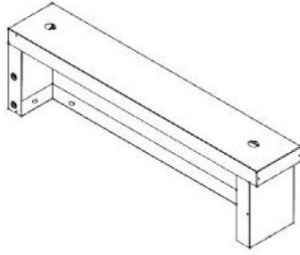

Qté	N° de pièce	Description
6	H101202	ASS. DE VIS À TÊTE CYLINDRIQUE TORX 1/4-20x3/4

T3 ASSEMBLAGE DE PANNEAU DE MARBRE DE L'ARMOIRE DE FOUR À PIZZA R — A4M03551  
(x1) 612.00x4 5/16"x6 3/4" (172.20x109.00x612.00)

- SEULES LES ARMOIRES DE CUISINE SONT PRÉSENTÉES POUR DÉTAILS.

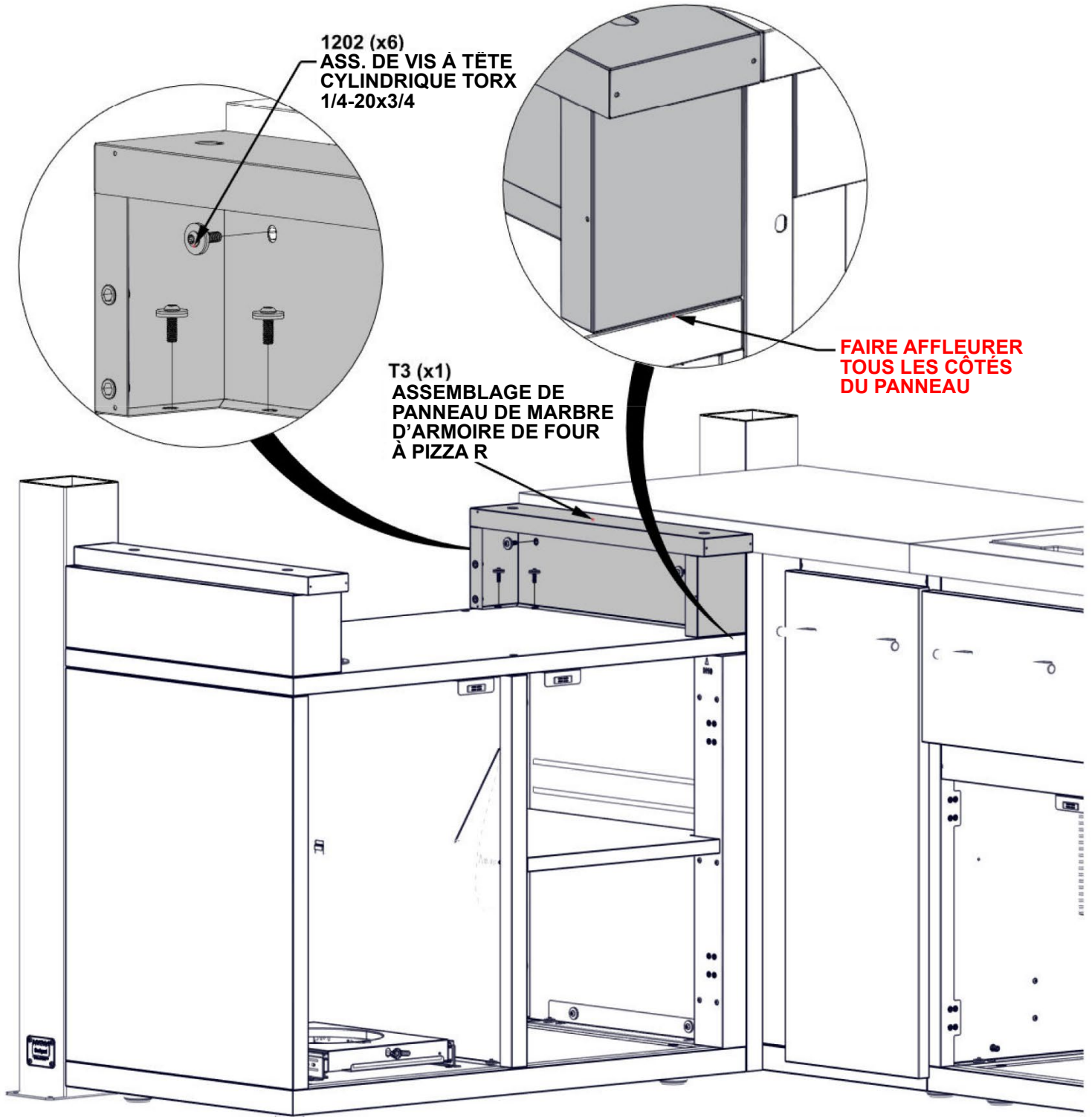

# ÉTAPE 106 — ASSEMBLAGE D'ARMOIRE DE FOUR À PIZZA

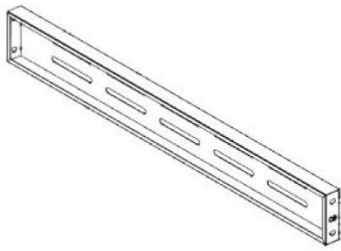

Qté	N° de pièce	Description
4	H101202	ASS. DE VIS À TÊTE CYLINDRIQUE TORX 1/4-20x3/4

O8 PANNEAU DE VENTILATION DE FOUR À PIZZA — A4M03078  
(x1) 1 3/16"x3 3/4"x31 7/16" (30x95x799)

- SEULES LES ARMOIRES DE CUISINE SONT PRÉSENTÉES POUR DÉTAILS.

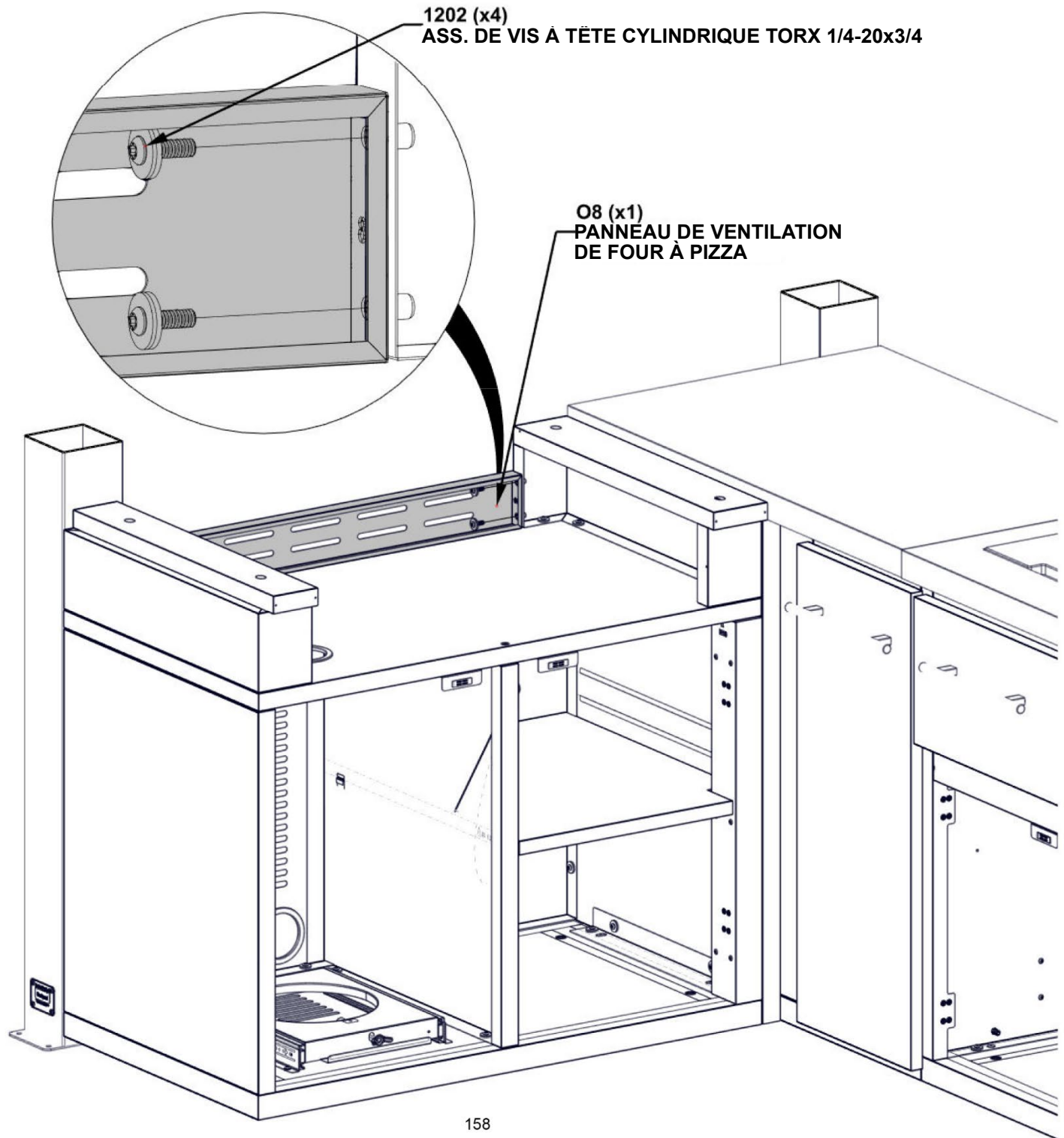

# ÉTAPE 107A — ASSEMBLAGE D'ARMOIRE DE FOUR À PIZZA

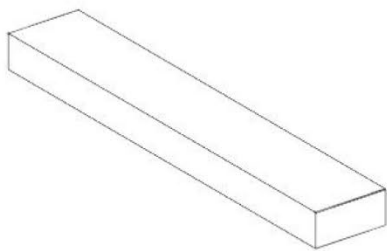

M1 MARBRE D'ARMOIRE DE FOUR À PIZZA — A4M03553  
(x1) 24 13/16"x4 5/16"x1 15/16" (50.00x109.00x630.00)

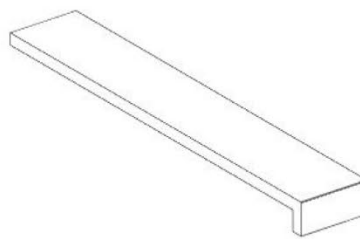

M8 MARBRE D'ARMOIRE DE FOUR À PIZZA R — A4M03666  
(x1) 24 15/16"x4 5/16"x1 15/16" (50.00x109.00x634.00)

- SEULES LES ARMOIRES DE CUISINE SONT PRÉSENTÉES POUR DÉTAILS.
- IL EST RECOMMANDÉ DE FAIRE METTRE EN PLACE LE COMPTOIR EN MARBRE PAR AU MOINS DEUX PERSONNES.
- FAIRE COULISSER EN PLACE JUSQU'À CE QUE LE MARBRE SOIT SERRÉ CONTRE LE POTEAU ET QUE LES CÔTÉS SOIENT AU NIVEAU DU PANNEAU.

**- AU MOMENT DE METTRE MARBRE EN PLACE, S'ASSURER QUE LES DOIGTS SONT BIEN À L'ÉCART ET NON SOUS LE MARBRE.**

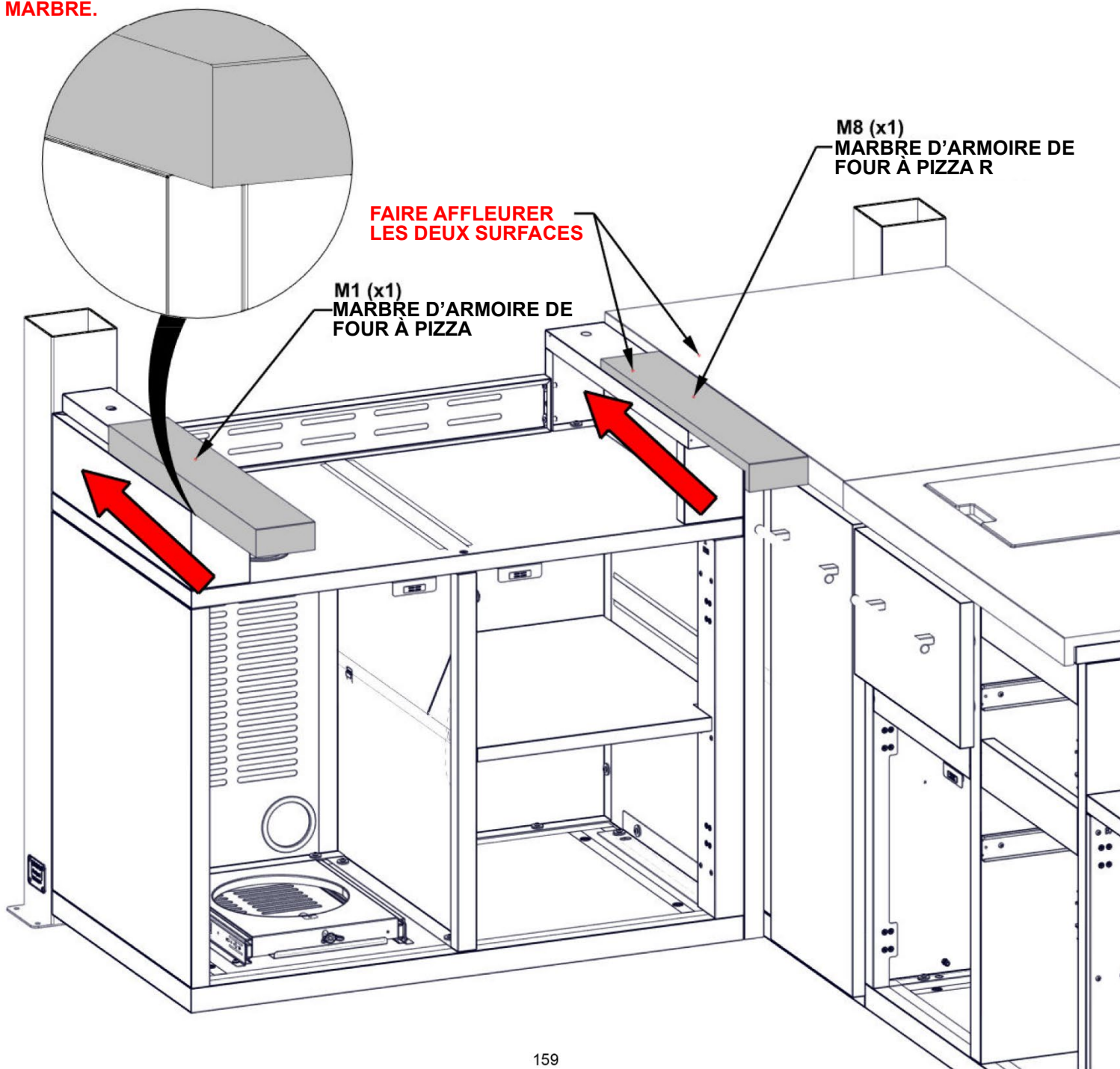

# ÉTAPE 107B — ASSEMBLAGE D'ARMOIRE DE FOUR À PIZZA

Qté	N° de pièce	Description
4	H101053	RONDELLE EN ACIER 6x20
4	H101054	RONDELLE D'ÉTANCHÉITÉ
4	H101292	TÊTE CYLINDRIQUE TORX 1/4-20x13/32 "

- SEULES LES ARMOIRES DE CUISINE SONT PRÉSENTÉES POUR DÉTAILS.

- S'ASSURER D'UTILISER LE BON MATÉRIEL POUR CETTE ÉTAPE.

- UNE FOIS QUE LE MARBRE EST EN PLACE, IL EST RECOMMANDÉ DE LE RECOUVRIR D'UN MORCEAU DE CARTON OU DE MOUSSE JUSQU'À LA FIN DU MONTAGE POUR ÉVITER TOUT DOMMAGE.

- NE PAS UTILISER LA SURFACE EN MARBRE COMME ÉTABLI DE TRAVAIL.

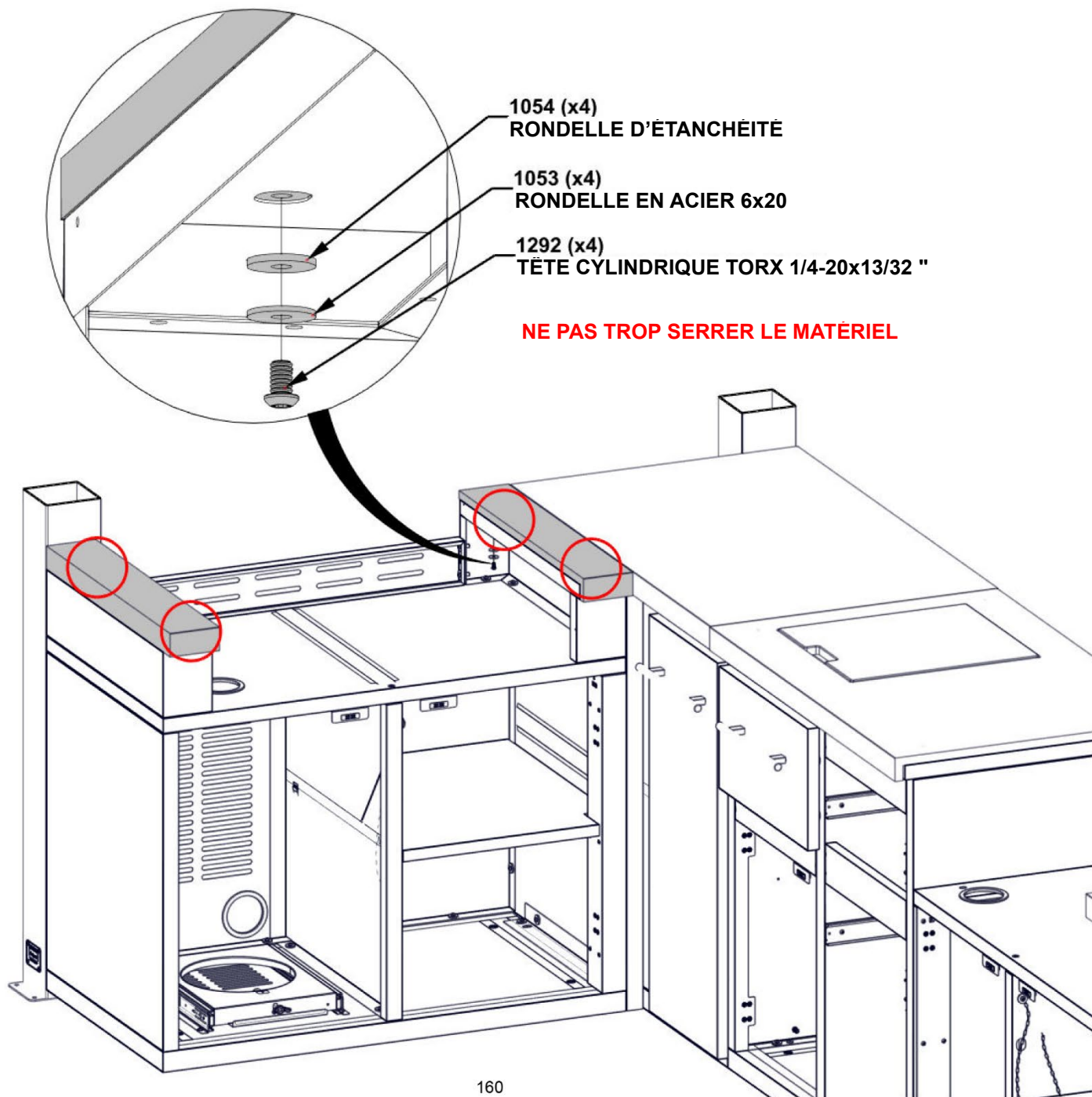

# ÉTAPE 108 — INSTALLATION DE LA PORTE DE L'ARMOIRE D'ANGLE



D17 ASSEMBLAGE DE PORTE D'ARMOIRE D'ANGLE — A4M03682  
(x1) 33 7/8"x18 1/4"x15/16" (23.20x463x860.40)

- SEULES LES ARMOIRES DE CUISINE SONT PRÉSENTÉES POUR DÉTAILS.
- INSÉRER LA GOUPILLE DE CHARNIÈRE DE LA PORTE INFÉRIEURE DANS LE TROU DU PANNEAU DE PLANCHER.
- APPUYER SUR LA GOUPILLE DE CHARNIÈRE DE LA PORTE SUPÉRIEURE DANS LE TROU DE L'ASSEMBLAGE DE LA TABLE.

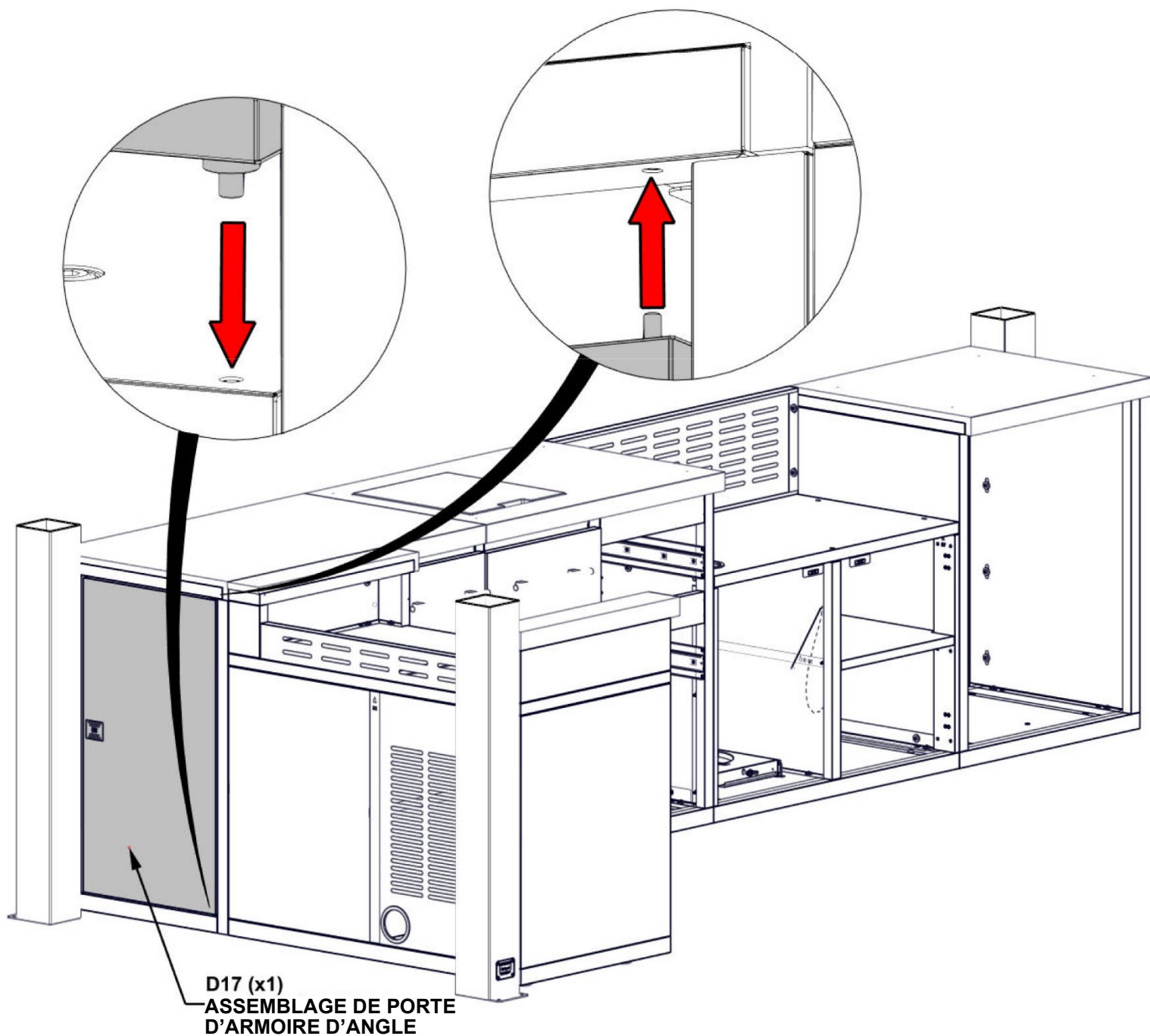

# ÉTAPE 109A — INSTALLATION DE LA POUBELLE DE CUISINE

Qté	N° de pièce	Description
6	H101289	VIS À TÊTE CYLINDRIQUE 8-32x1/2 " INOX

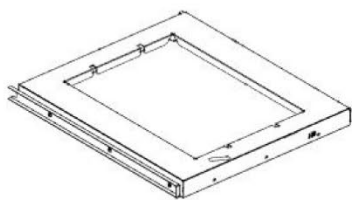

**H3 (x1)**  
**ASSEMBLAGE DE SUPPORT DE**  
**POUBELLE — A4M03610**  
 1 3/8"x18 1/16"x15 13/16" (35.00x401.60x458.00)

**A11 (x2)**  
**PANNEAU TRIANGULAIRE — A4M03086**  
 13/16"x13 3/4"x13 3/4" (20x350x350)

**- IL EST RECOMMANDÉ D'UTILISER L'EXTENSION DE TOURNEVIS MAGNÉTIQUE DE 6 " FOURNIE DANS VOTRE KIT DE MATÉRIEL POUR CETTE ÉTAPE**

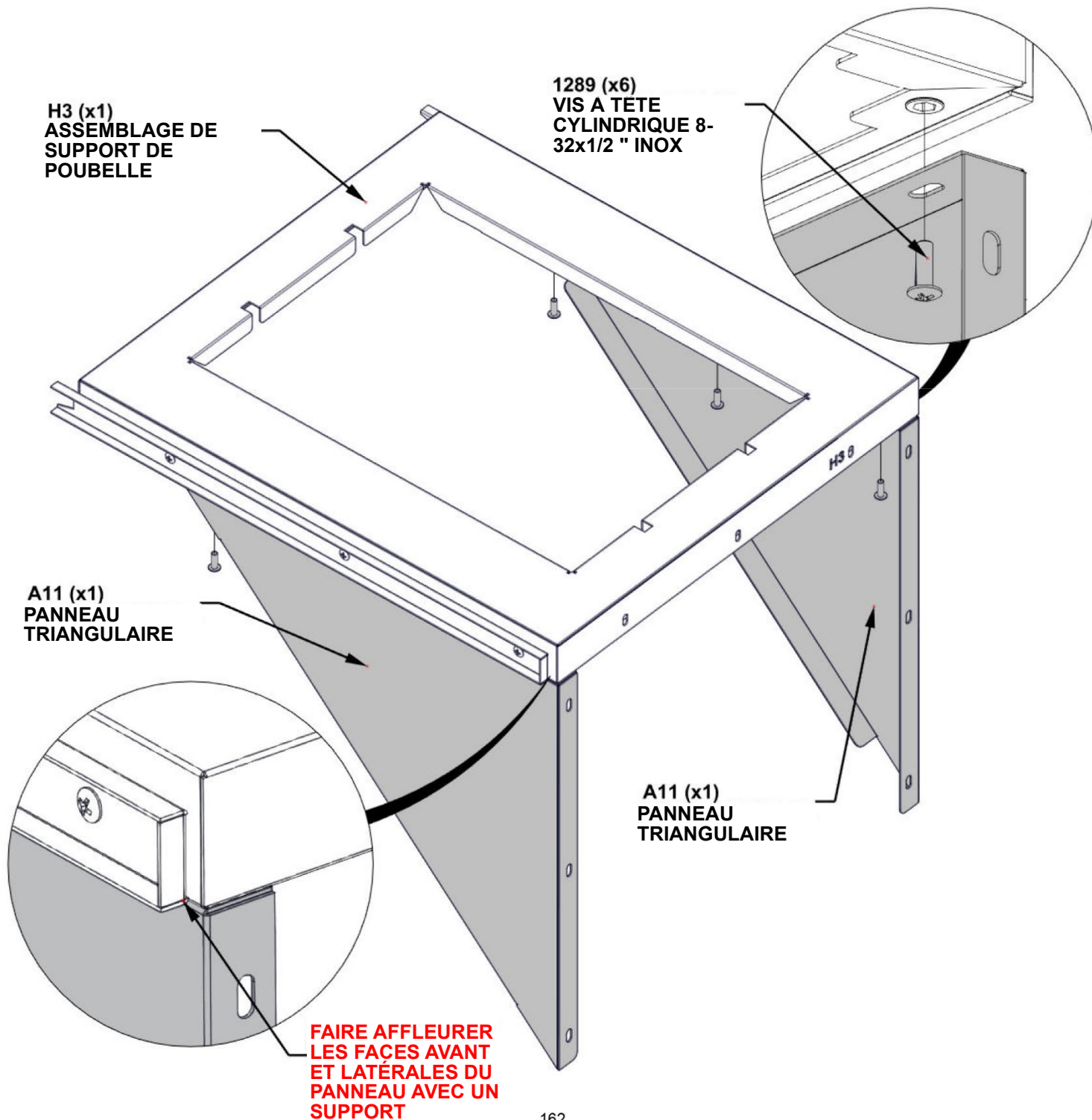

# ÉTAPE 109B — INSTALLATION DE LA POUBELLE DE CUISINE

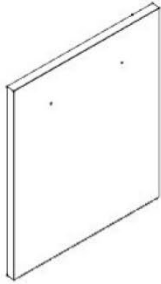

Qté	N° de pièce	Description
9	H101289	VIS À TÊTE CYLINDRIQUE 8-32x1/2 " INOX

D9 ASSEMBLAGE DE PANNEAU DE POUBELLE — A4M03608  
(x1) 22 1/4"x17 3/4"x15/16" (24.00x451.00x565.00)

- IL EST RECOMMANDÉ D'UTILISER L'EXTENSION DE TOURNEVIS MAGNÉTIQUE DE 6 " FOURNIE DANS VOTRE KIT DE MATÉRIEL POUR CETTE ÉTAPE

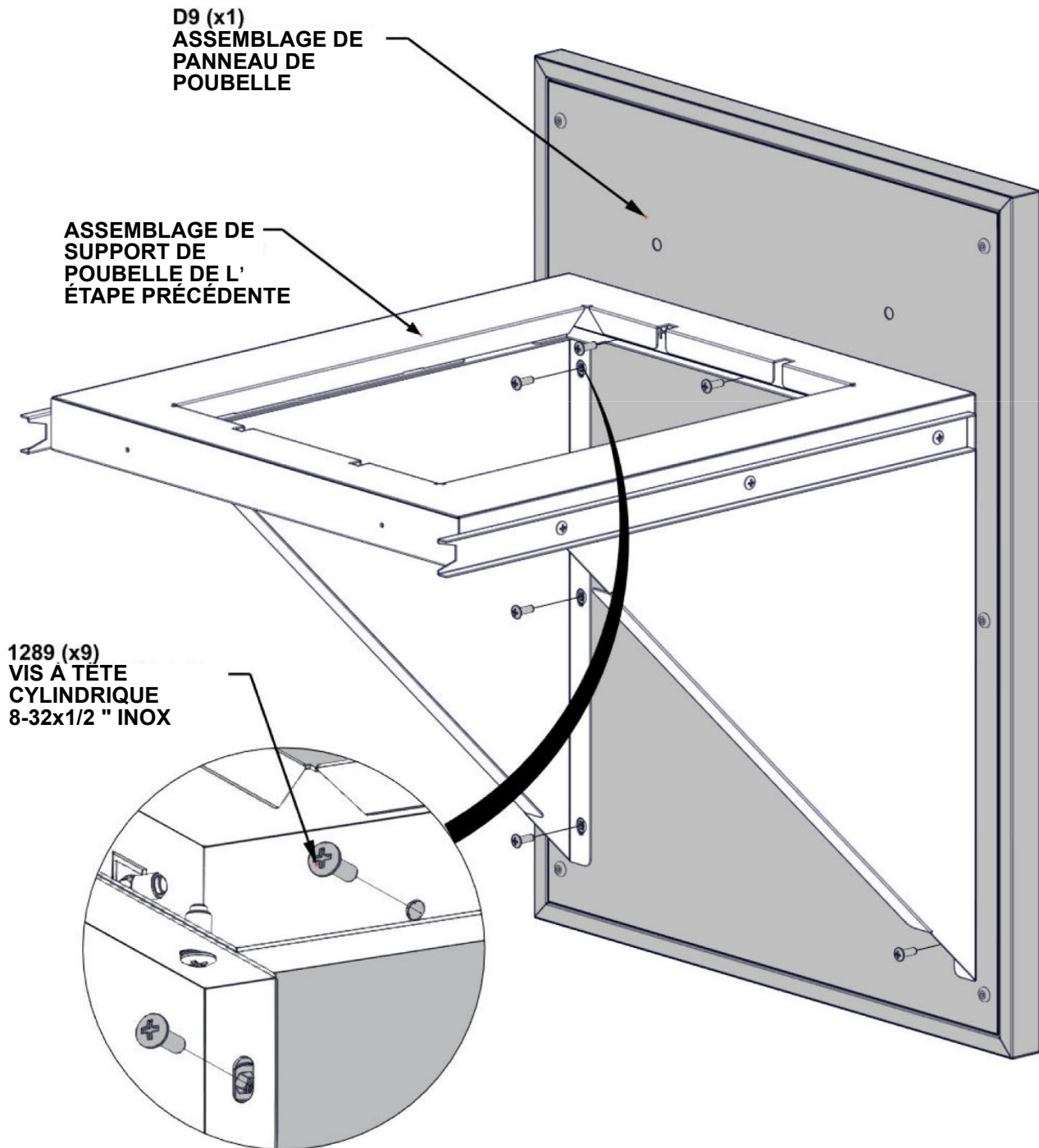

# ÉTAPE 109C — INSTALLATION DE LA POUBELLE DE CUISINE

Qté	N° de pièce	Description
2	H 101307	BOULON À ÉPAULEMENT 8-32x30 " INOX

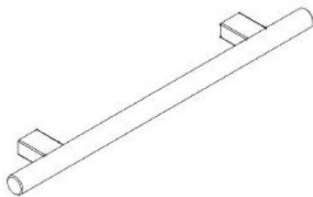

H2 POIGNÉE EN ACIER INOXYDABLE — A4MQ3024  
(x1) 5/8"x1 9/16"x11 13/16" (16x40x300)

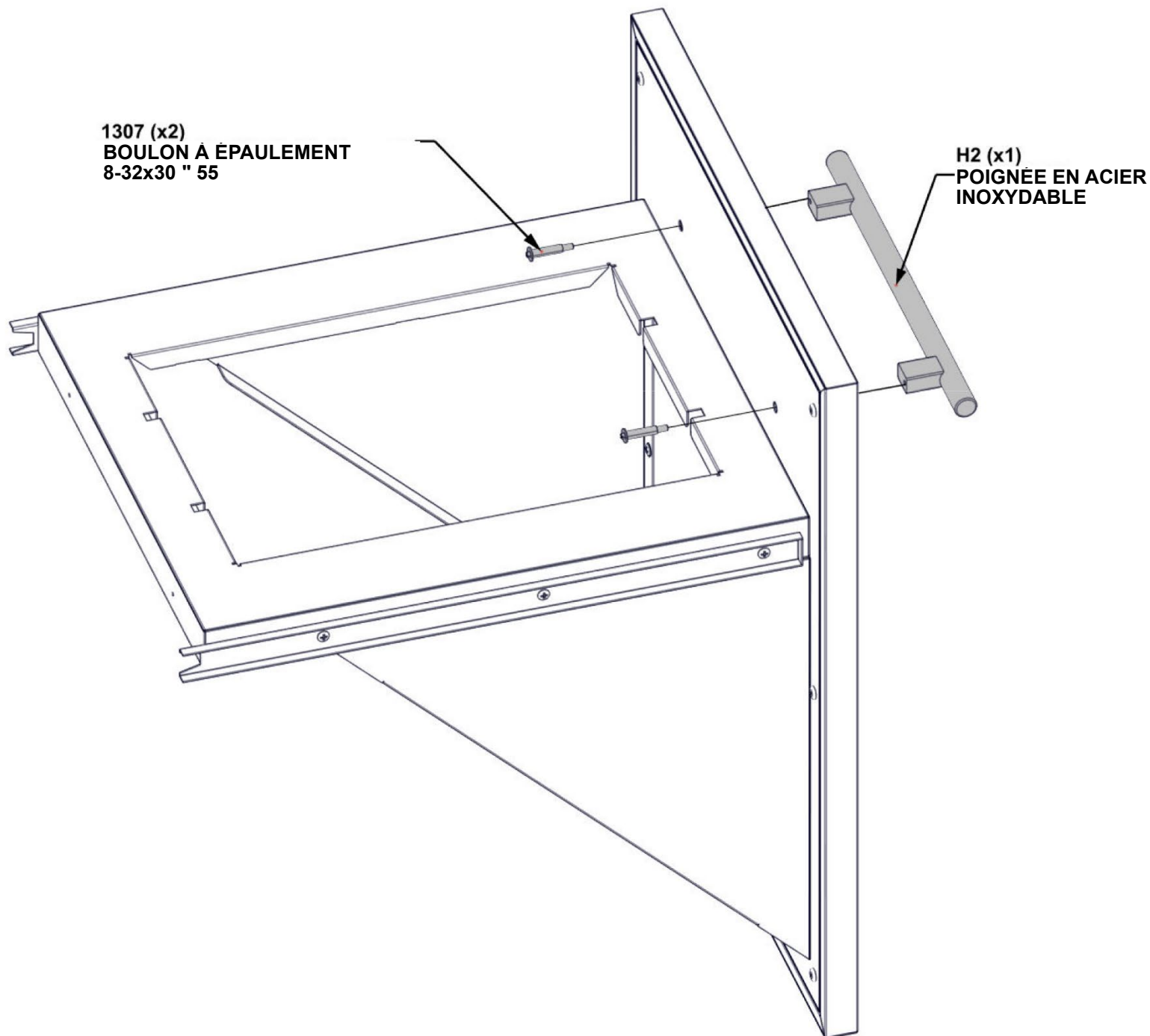

# ÉTAPE 110 — INSTALLATION DE LA POUBELLE DE CUISINE



ÉTAPES 109A À 109C DE  
L'ASSEMBLAGE DE POUBELLE

- SEULES LES ARMOIRES DE CUISINE SONT PRÉSENTÉES POUR DÉTAILS.
- FIXER L'ASSEMBLAGE DE POUBELLE EN ALIGNANT LES DEUX EXTRÉMITÉS DES GLISSIÈRES DE TIROIR ASSEMBLÉES EN USINE L'UNE AVEC L'AUTRE.
- APPUYER ENSEMBLE JUSQU'À CE QUE LES GLISSIÈRES DU TIROIR SE CONNECTENT.

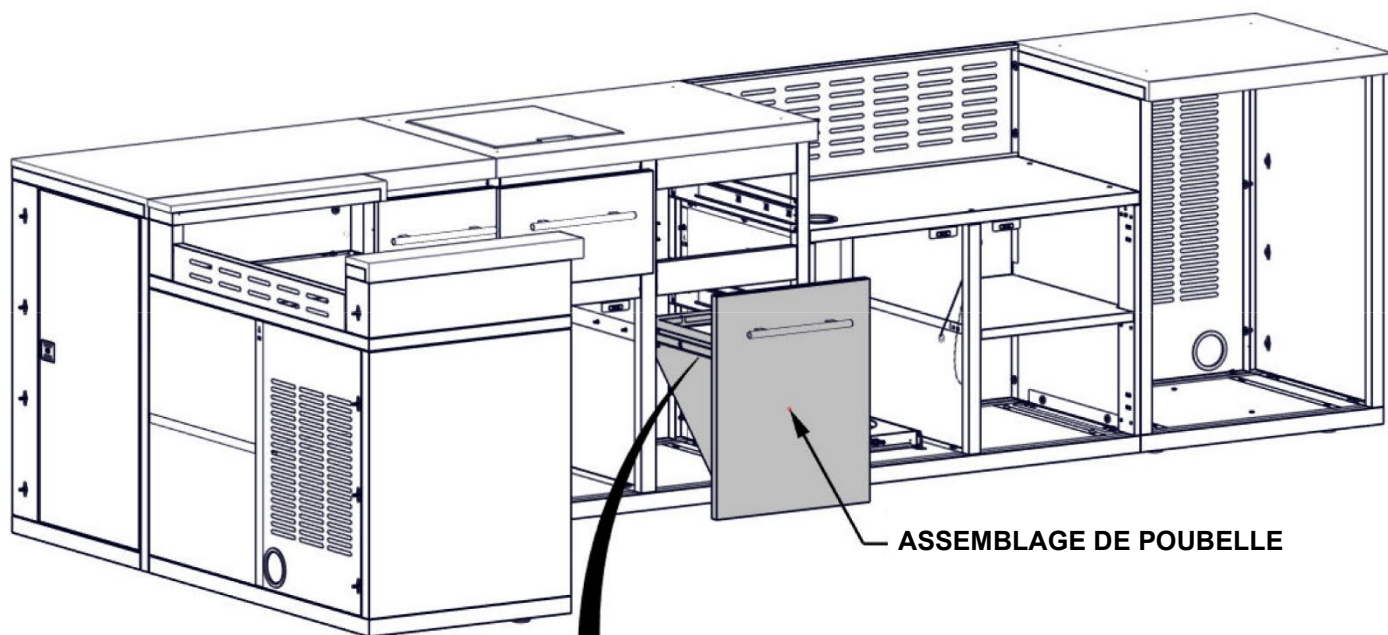

**FAIRE COULISSER LE  
CHEMIN DE ROULEMENT  
INTÉRIEUR DE LA  
GLISSIÈRE DU TIROIR  
AVANT DE FIXER LES  
GLISSIÈRES**

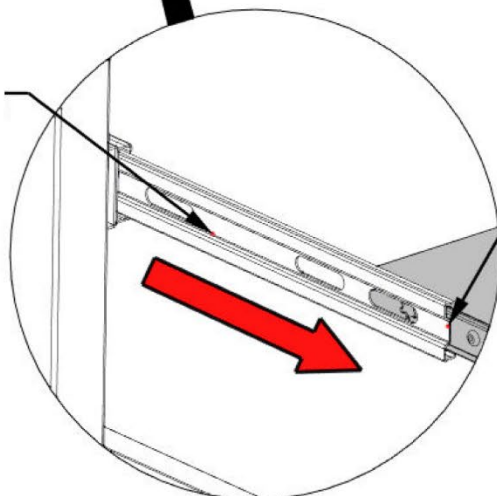

**ALIGNER LES GLISSIÈRES DU  
TIROIR DES DEUX CÔTÉS DU  
SUPPORT DE POUBELLE**

# ÉTAPE 111A — ASSEMBLAGE DE TIROIR DE CUISINE

Qté	N° de pièce	Description
9	H101289	VIS À TÊTE CYLINDRIQUE 8-32x1/2 " INOX

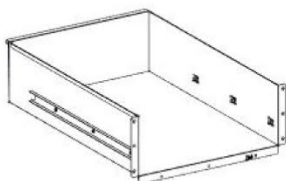

**D4** ASSEMBLAGE DE CORPS DE TIROIR D'ARMOIRE D'ÉVIER — A4M03571  
(x1) 22 1/4"x16 1/16"x6 7/16" (164.20x408.40x565.40)

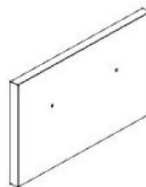

**D3** ASSEMBLAGE DE PANNEAU DE TIROIR D'ARMOIRE D'ÉVIER — A4M03569  
(x1) 17 3/4"x10 1/4"x15/16" (24x260x451)

- ALIGNER LES VIS AVEC LES TROUS DE RÉFÉRENCE.

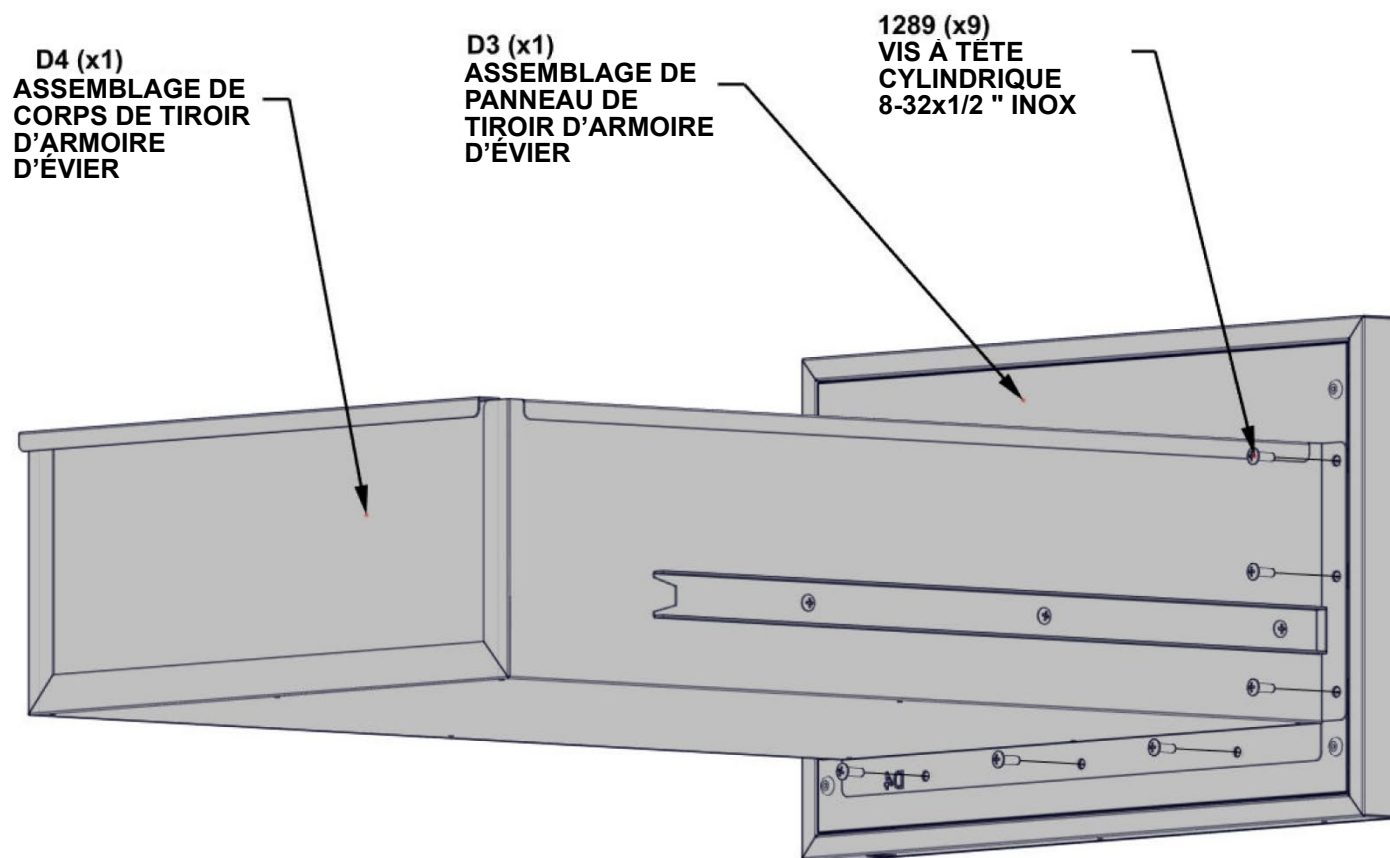

# ÉTAPE 111B — ASSEMBLAGE DE TIROIR DE CUISINE

Qté	N° de pièce	Description
2	H101307	BOULON À ÉPAULEMENT 8-32x30 " INOX

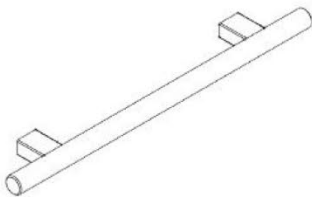

H2 POIGNÉE EN ACIER INOXYDABLE — A4M03024  
(x1) 5/8"x1 9/16"x11 13/16" (16x40x300)

- INSTALLER LA POIGNÉE DU TIROIR SUR LE TIROIR.

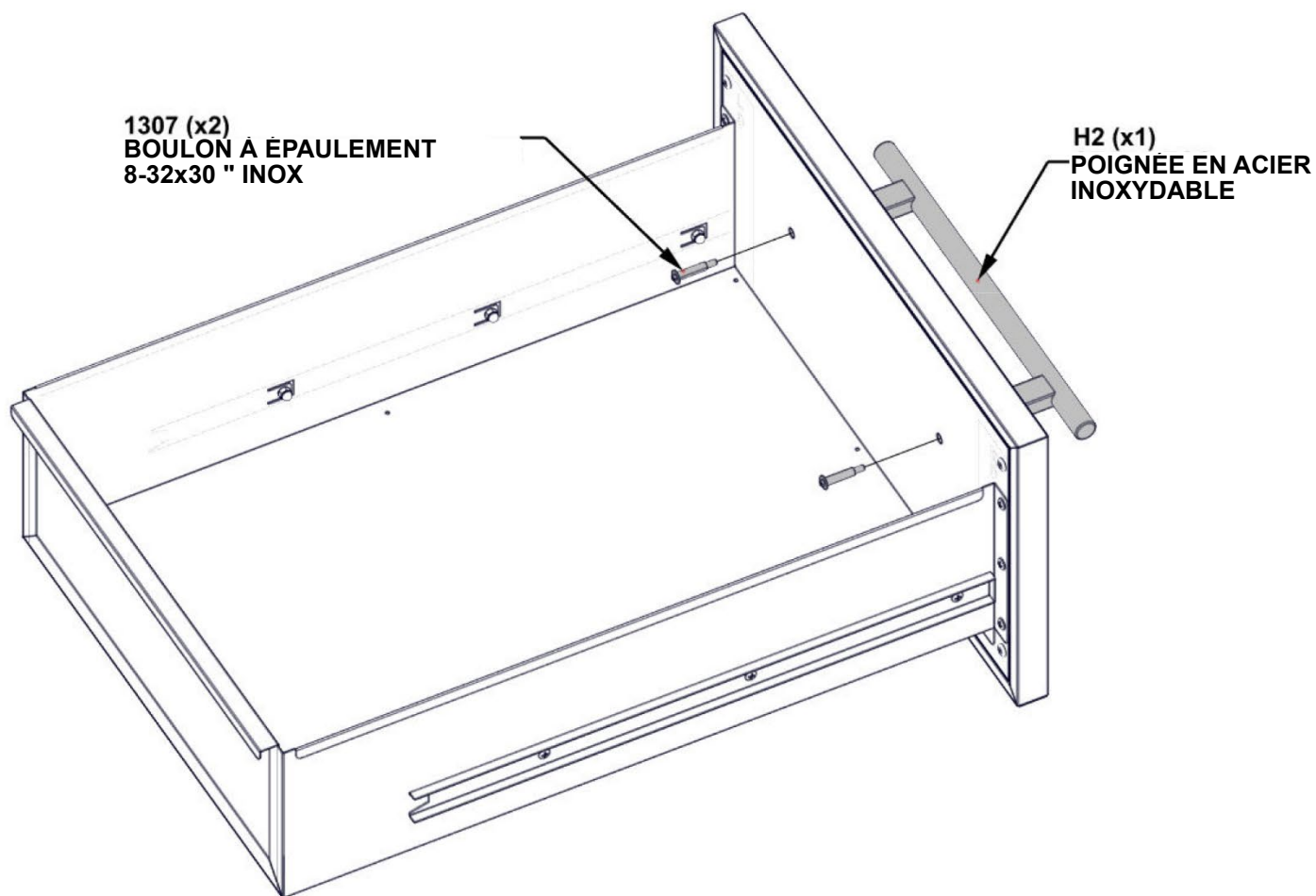

# ÉTAPE 111C — ASSEMBLAGE DE TIROIR DE CUISINE

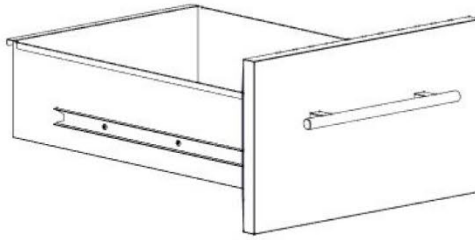

ÉTAPES 111A À 111B DE  
L'ASSEMBLAGE DE TIROIR

- SEULES LES ARMOIRES DE CUISINE SONT PRÉSENTÉES POUR DÉTAILS.
- FIXER L'ASSEMBLAGE DE TIROIR EN ALIGNANT LES DEUX EXTRÉMITÉS DES GLISSIÈRES DE TIROIR ASSEMBLÉES EN USINE L'UNE AVEC L'AUTRE.
- APPUYER ENSEMBLE JUSQU'À CE QUE LES GLISSIÈRES DU TIROIR SE CONNECTENT.

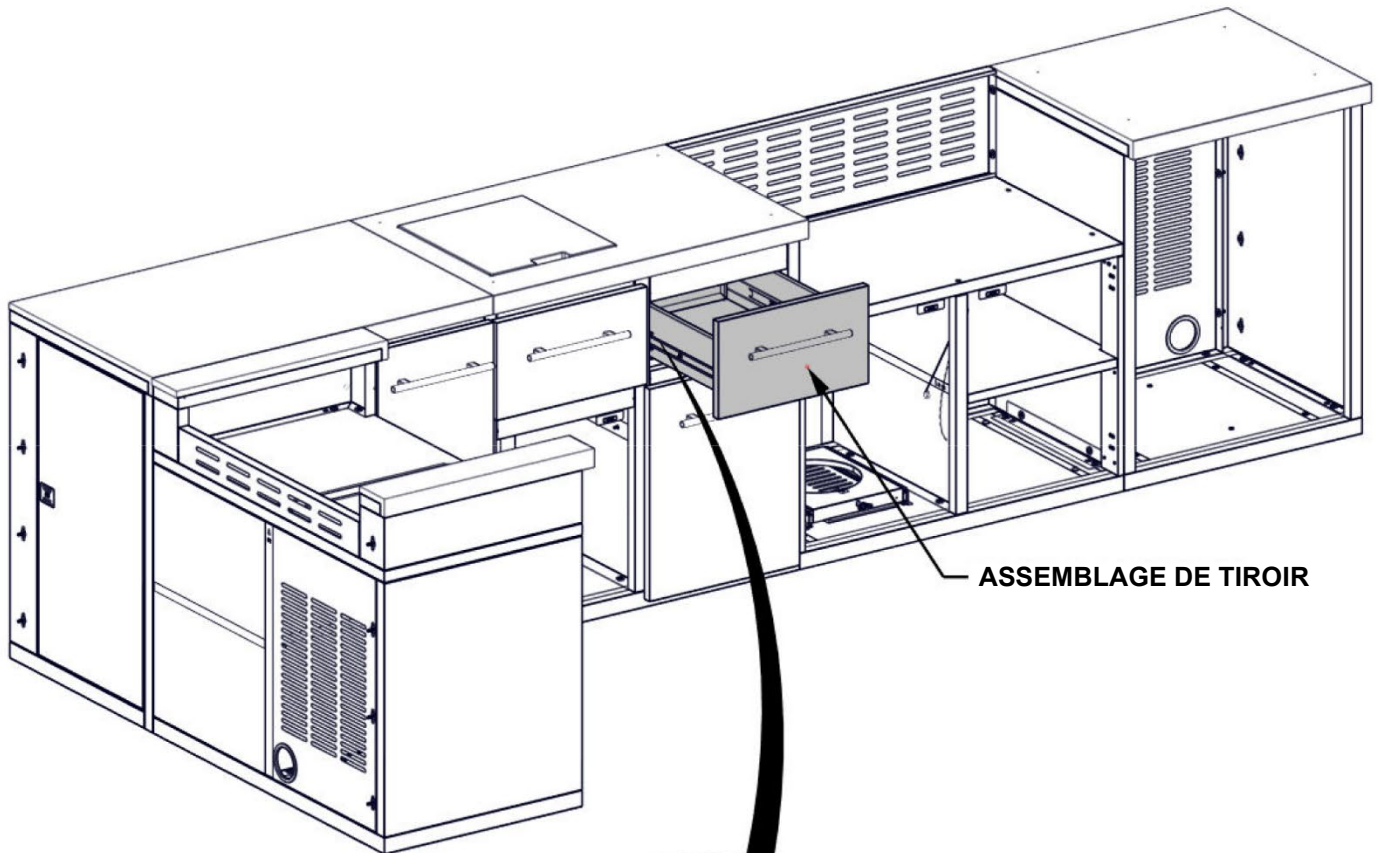

ASSEMBLAGE DE TIROIR

**FAIRE COULISSER LE  
CHEMIN DE ROULEMENT  
INTÉRIEUR DE LA  
GLISSIÈRE DU TIROIR  
AVANT DE FIXER LES  
GLISSIÈRES**

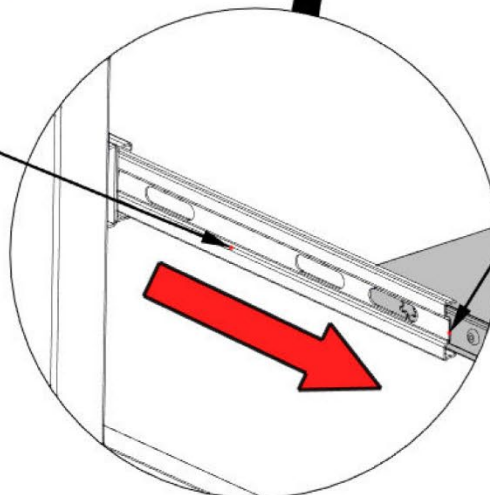

**ALIGNER LES GLISSIÈRES  
DE TIROIR DES DEUX CÔTÉS  
DU SUPPORT DE TIROIR**

# ÉTAPE 112A — ASSEMBLAGE DE PORTE

Qté	N° de pièce	Description
20	H101185	VIS À TÊTE PLATE CRUCIFORME 8-32x0,5

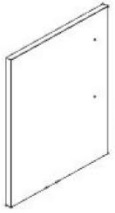

**D14**  
(x1) ASSEMBLAGE DE PORTE D'ARMOIRE DE FOUR À PIZZA L — A4M03659  
28 7/16"x18 7/8"x15/16" (24.00x480.00x722.50)

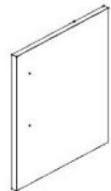

**D15**  
(x1) ASSEMBLAGE DE PORTE D'ARMOIRE DE FOUR À PIZZA — A4M03664  
28 7/16"x18 7/8"x15/16" (24.00x480.00x722.50)

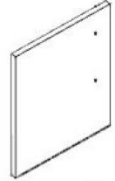

**D6**  
(x1) ASSEMBLAGE DE PORTE D'ARMOIRE D'ÉVIER L — A4M03577  
22 1/4"x17 13/16"x15/16" (24x452x565)

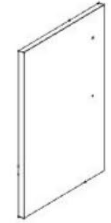

**D7**  
(x1) ASSEMBLAGE DE PORTE D'ARMOIRE DE GRIL L — A4M03587  
24 13/16"x19 1/16"x15/16" (24x484.15x630)

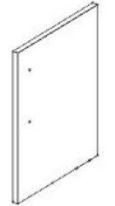

**D8**  
(x1) ASSEMBLAGE DE PORTE D'ARMOIRE DE GRIL R — A4M03590  
24 13/16"x19 1/16"x15/16" (24x484.15x630)

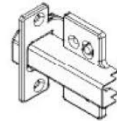

**A4M03025** CHARNIÈRE À RECOUVREMENT COMPLET (x10)

- INSTALLER LES CHARNIÈRES D'ARMOIRE SUR TOUTES LES PORTES.

**NE PAS TROP SERRER LE MATÉRIEL.**

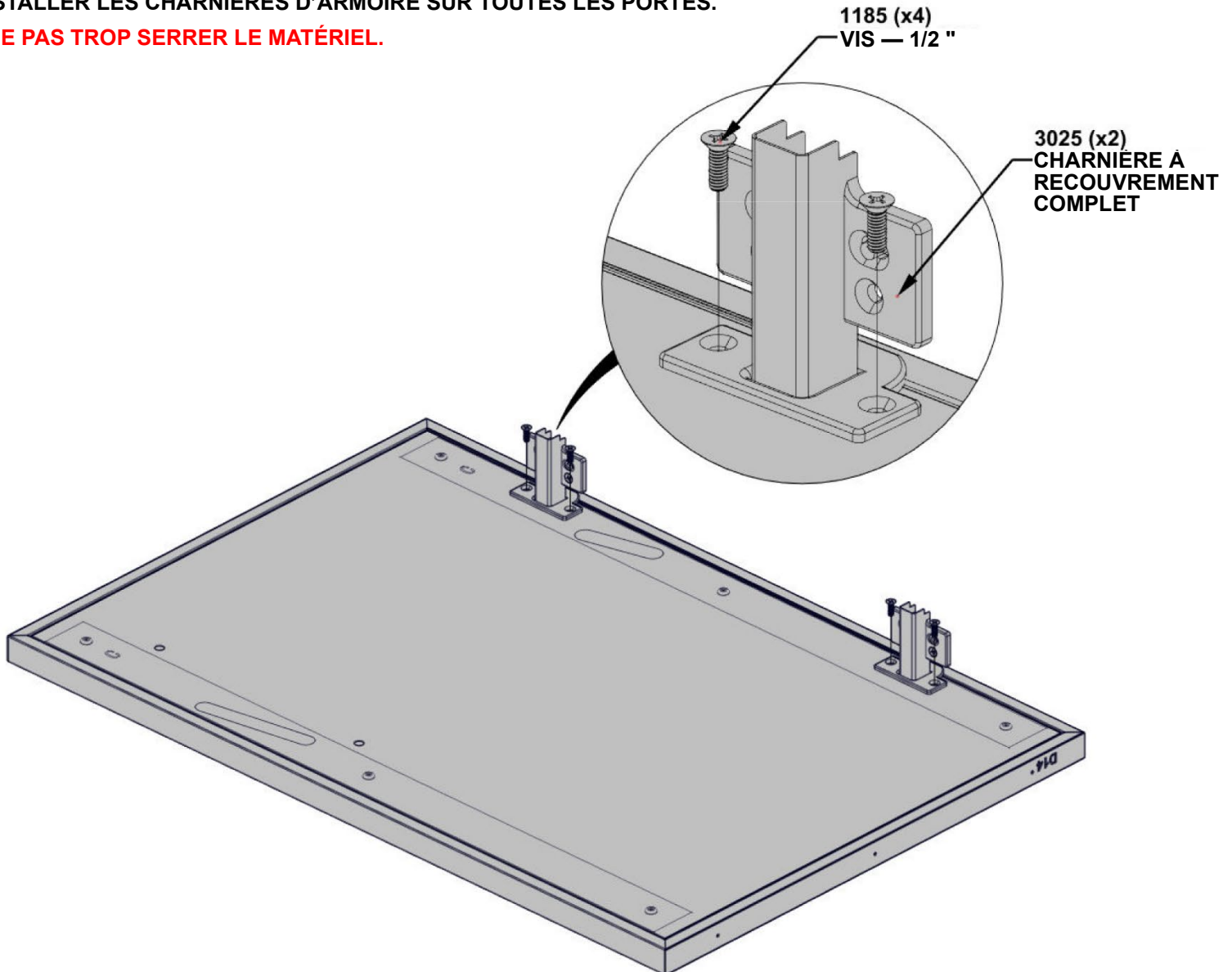

# ÉTAPE 112B — ASSEMBLAGE DE PORTE

Qté	N° de pièce	Description
10	H101307	BOULON À ÉPAULEMENT 8-32x30 " INOX

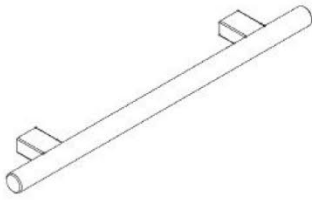

H2 POIGNÉE EN ACIER INOXYDABLE — A4M03024  
(x5) 5/8"x1 9/16"x11 13/16" (16x40x300)

- INSTALLER LES POIGNÉES D'ARMOIRE SUR TOUTES LES PORTES.
- RÉPÉTER CETTE ÉTAPE 5 FOIS.

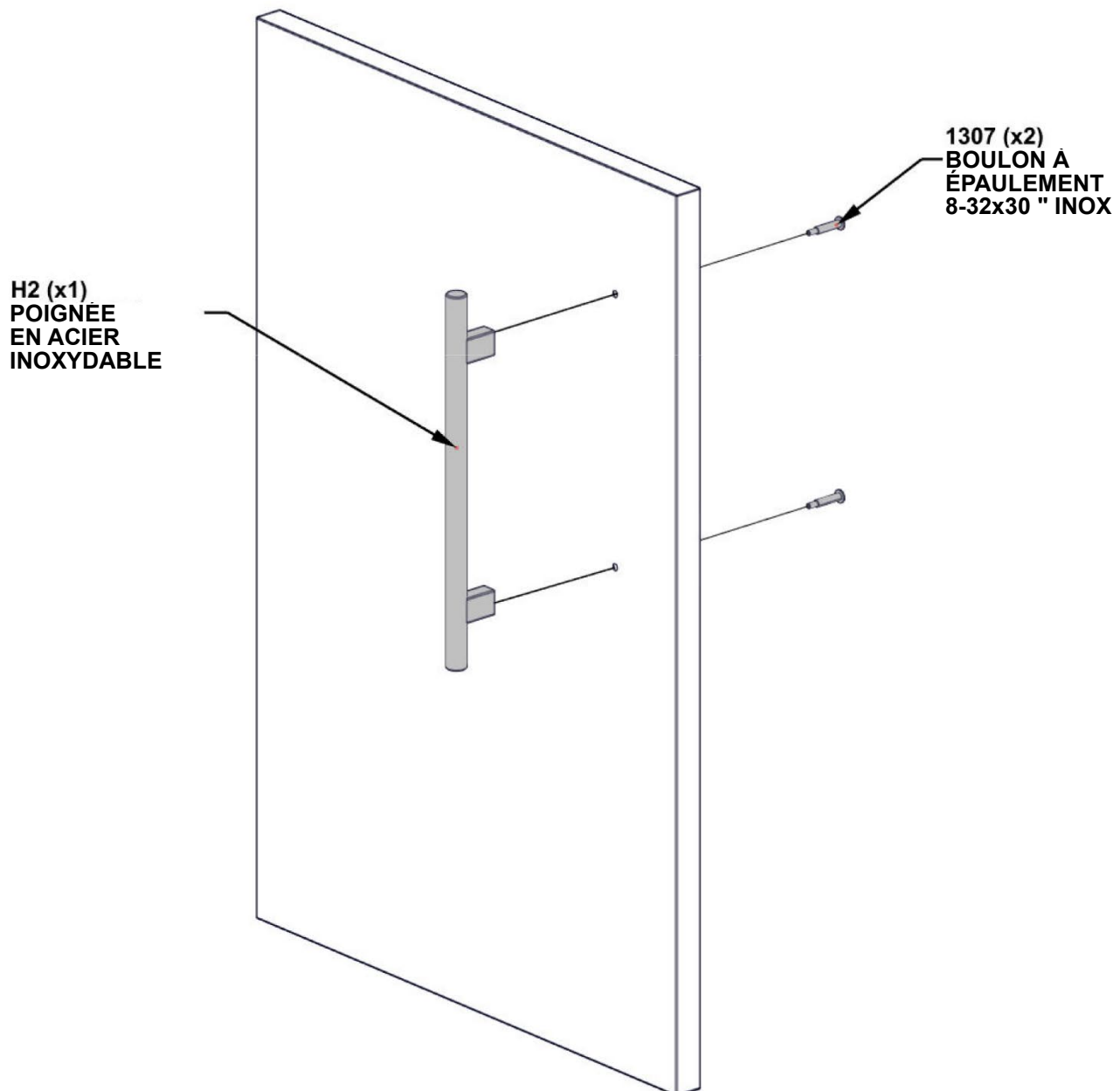

# ÉTAPE 113 — FIXATION DE LA PORTE DE L'ARMOIRE



Qté	N° de pièce	Description
8	H101185	VIS À TÊTE PLATE CRUCIFORME 8-32x0,5

D14 ASSEMBLAGE DE PORTE D'ARMOIRE DE FOUR À PIZZA L — A4M03659  
(x1) 28 7/16"x18 7/8"x15/16" (24.00x480.00x722.50)

- SEULES LES ARMOIRES DE CUISINE SONT PRÉSENTÉES.
- POUR CETTE ÉTAPE, IL EST UTILE DE DEMANDER À UNE PERSONNE SUPPLÉMENTAIRE DE MAINTENIR LA PORTE EN PLACE.
- AVEC LES CHARNIÈRES DE L'ARMOIRE FIXÉES À LA PORTE, ALIGNER LES TROUS DU SUPPORT DE CHARNIÈRE AVEC LES INSERTS FILETÉS SUR LE CÔTÉ DU PANNEAU DE L'ARMOIRE.

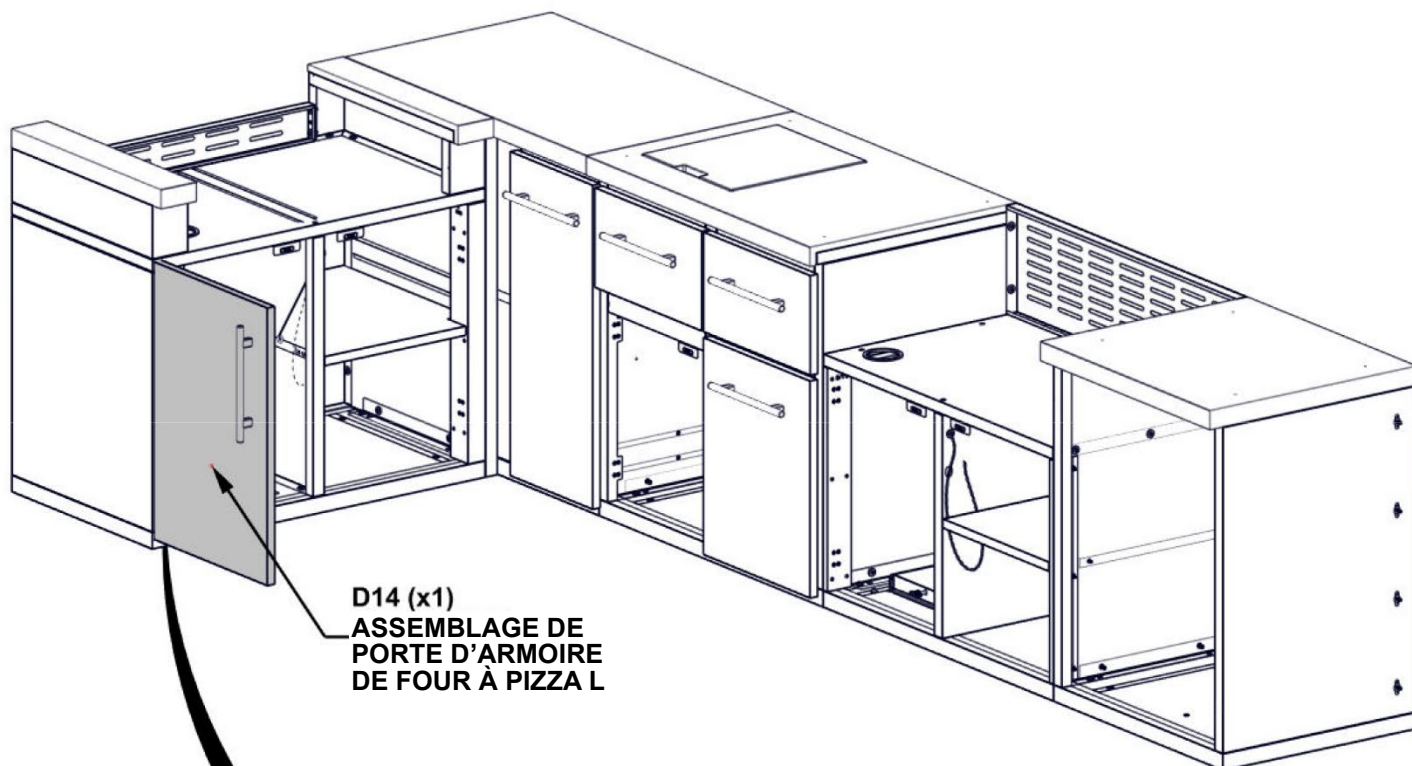

D14 (x1)  
ASSEMBLAGE DE  
PORTE D'ARMOIRE  
DE FOUR À PIZZA L

**ALIGNER LE SUPPORT DE CHARNIÈRE AVEC  
LES INSERTS FILETÉS DANS LE PANNEAU**

**NE PAS TROP SERRER LE MATÉRIEL**

1185 (x8)  
VIS — 1/2 "

# ÉTAPE 114 — FIXATION DE LA PORTE DE L'ARMOIRE

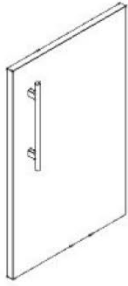

Qté	N° de pièce	Description
8	H101185	VIS À TÊTE PLATE CRUCIFORME 8-32x0,5

D15 ASSEMBLAGE DE PORTE D'ARMOIRE DE FOUR À PIZZA — A4M03664  
(x1) 28 7/16"x18 7/8"x15/16" (24.00x480.00x722.50)

- SEULES LES ARMOIRES DE CUISINE SONT PRÉSENTÉES
- POUR CETTE ÉTAPE, IL EST UTILE DE DEMANDER À UNE PERSONNE SUPPLÉMENTAIRE DE MAINTENIR LA PORTE EN PLACE.
- AVEC LES CHARNIÈRES DE L'ARMOIRE FIXÉES À LA PORTE, ALIGNER LES TROUS DU SUPPORT DE CHARNIÈRE AVEC LES INSERTS FILETÉS SUR LE CÔTÉ DU PANNEAU DE L'ARMOIRE.

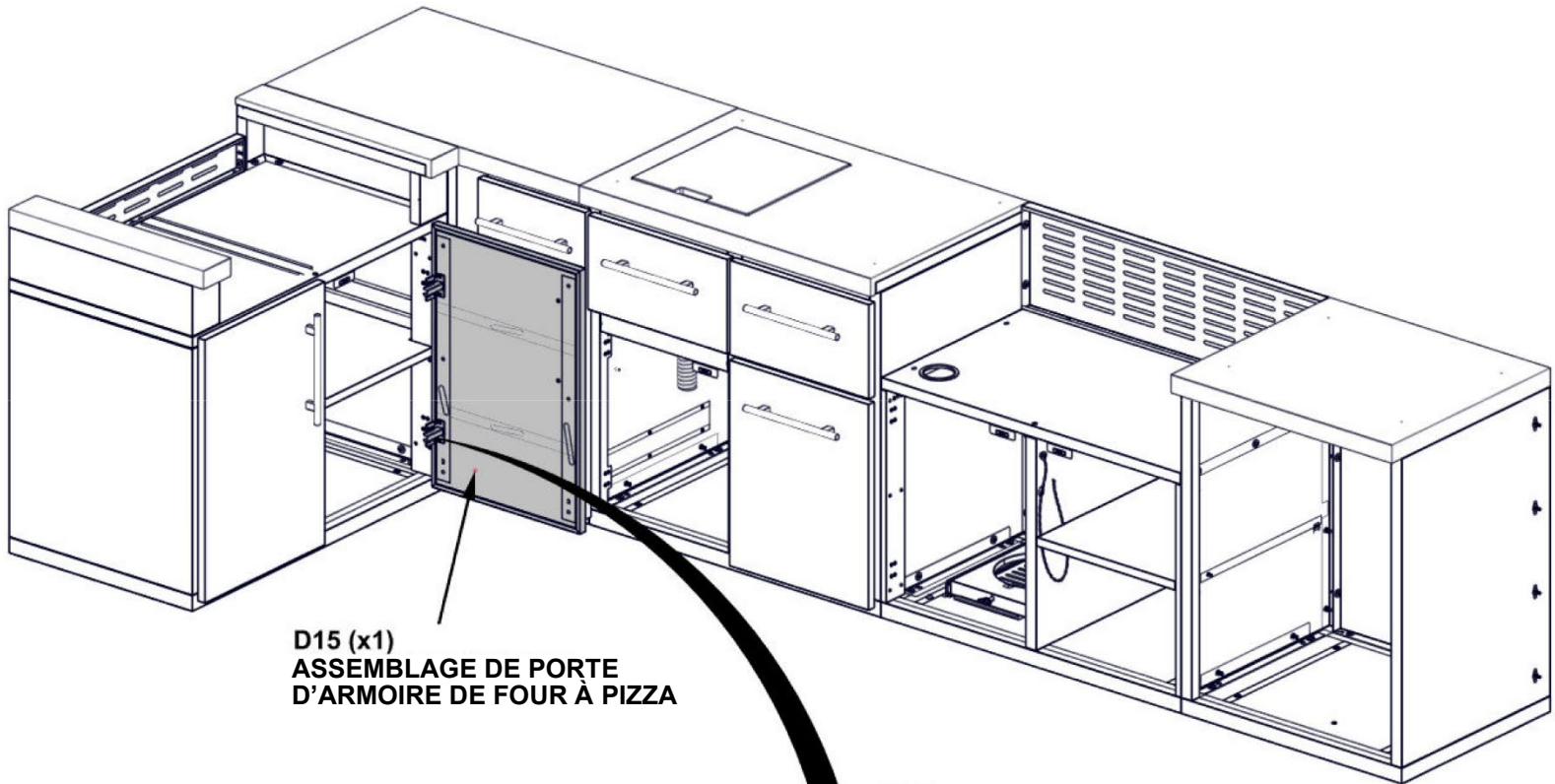

D15 (x1)  
ASSEMBLAGE DE PORTE  
D'ARMOIRE DE FOUR À PIZZA

**ALIGNER LE SUPPORT DE  
CHARNIÈRE AVEC LES INSERTS  
FILETÉS DANS LE PANNEAU**

**NE PAS TROP SERRER LE MATÉRIEL**

1185 (x8)  
VIS — 1/2 "

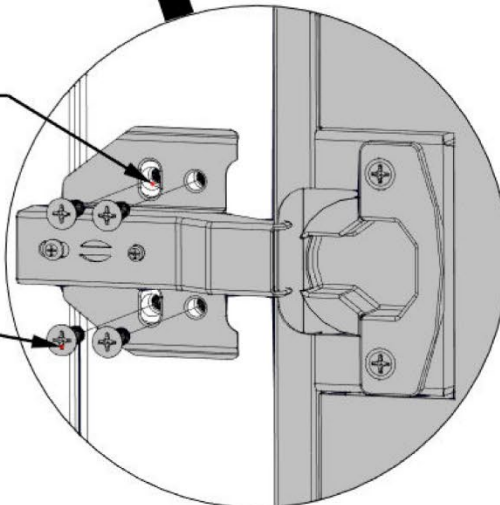

# ÉTAPE 115 — FIXATION DE LA PORTE DE L'ARMOIRE



Qté	N° de pièce	Description
8	H101185	VIS À TÊTE PLATE CRUCIFORME 8-32x0,5

D6 ASSEMBLAGE DE PORTE D'ARMOIRE D'ÉVIER L — A4M03577  
(x1) 22 1/4"x17 13/16"x15/16" (24x452x565)

- SEULES LES ARMOIRES DE CUISINE SONT PRÉSENTÉES
- POUR CETTE ÉTAPE, IL EST UTILE DE DEMANDER À UNE PERSONNE SUPPLÉMENTAIRE DE MAINTENIR LA PORTE EN PLACE.
- AVEC LES CHARNIÈRES DE L'ARMOIRE FIXÉES À LA PORTE, ALIGNER LES TROUS DU SUPPORT DE CHARNIÈRE AVEC LES INSERTS FILETÉS SUR LE CÔTÉ DU PANNEAU DE L'ARMOIRE.

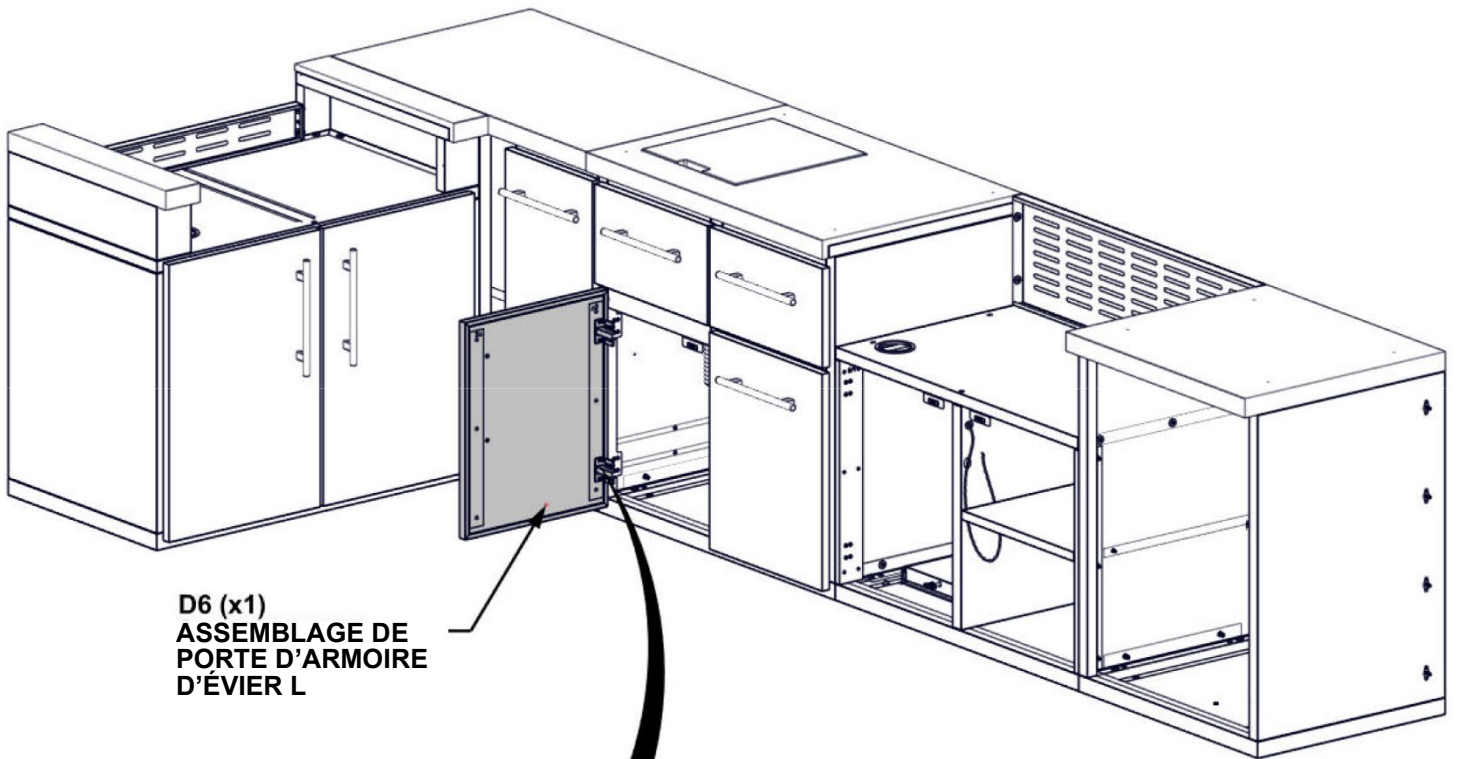

D6 (x1)  
ASSEMBLAGE DE  
PORTE D'ARMOIRE  
D'ÉVIER L

**ALIGNER LE SUPPORT DE CHARNIÈRE AVEC  
LES INSERTS FILETÉS DANS LE PANNEAU**

**NE PAS TROP SERRER LE MATÉRIEL**

1185 (x8)  
VIS — 1/2 "

# ÉTAPE 116 — FIXATION DE LA PORTE DE L'ARMOIRE



Qté	N° de pièce	Description
8	H101185	VIS À TÊTE PLATE CRUCIFORME 8-32x0,5

D7 ASSEMBLAGE DE PORTE D'ARMOIRE DE GRIL L —A4M03587  
(x1) 24 13/16"x19 1/16"x15/16" (24x484.15x630)

- SEULES LES ARMOIRES DE CUISINE SONT PRÉSENTÉES
- POUR CETTE ÉTAPE, IL EST UTILE DE DEMANDER À UNE PERSONNE SUPPLÉMENTAIRE DE MAINTENIR LA PORTE EN PLACE.
- AVEC LES CHARNIÈRES DE L'ARMOIRE FIXÉES À LA PORTE, ALIGNER LES TROUS DU SUPPORT DE CHARNIÈRE AVEC LES INSERTS FILETÉS SUR LE CÔTÉ DU PANNEAU DE L'ARMOIRE.

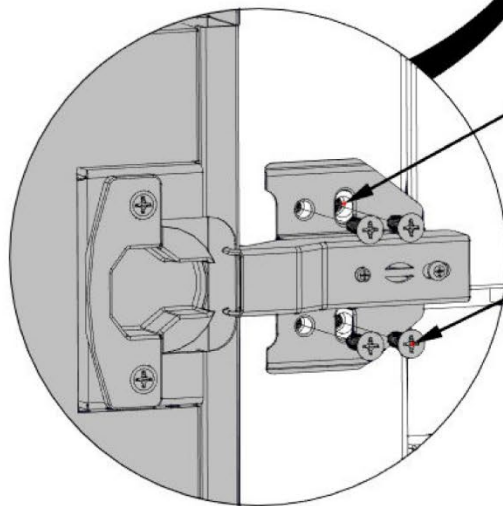
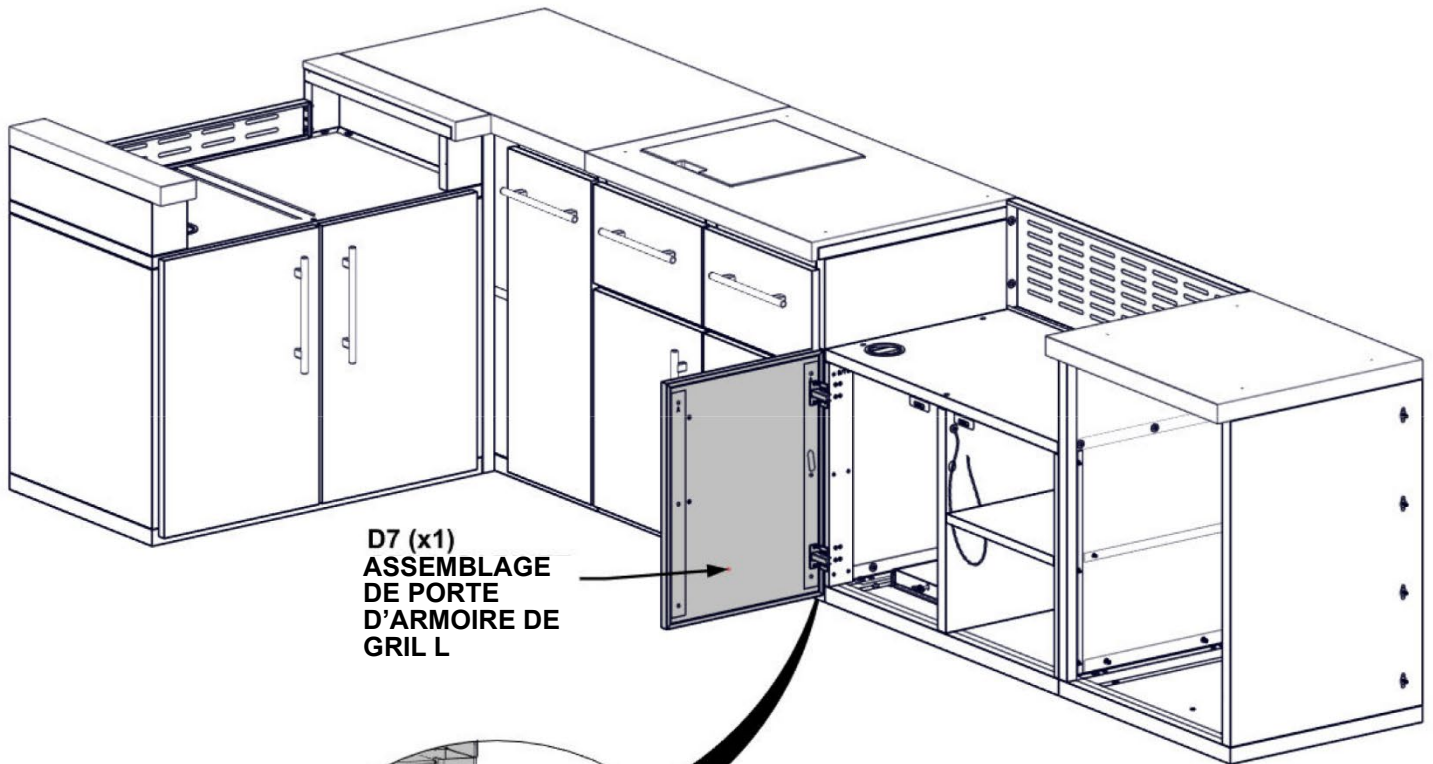

**ALIGNER LE SUPPORT DE CHARNIÈRE AVEC  
LES INSERTS FILETÉS DANS LE PANNEAU**

**NE PAS TROP SERRER LE MATÉRIEL**

1185 (x8)  
VIS — 1/2 "

# ÉTAPE 117 — FIXATION DE LA PORTE DE L'ARMOIRE

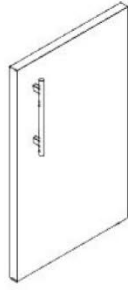

Qté	N° de pièce	Description
8	H101185	VIS À TÊTE PLATE CRUCIFORME 8-32x0,5

D8 ASSEMBLAGE DE PORTE D'ARMOIRE DE GRIL R —A4M03590  
(x1) 24 13/16"x19 1/16"x15/16" (24x484.15x630)

- SEULES LES ARMOIRES DE CUISINE SONT PRÉSENTÉES
- POUR CETTE ÉTAPE, IL EST UTILE DE DEMANDER À UNE PERSONNE SUPPLÉMENTAIRE DE MAINTENIR LA PORTE EN PLACE.
- AVEC LES CHARNIÈRES DE L'ARMOIRE FIXÉES À LA PORTE, ALIGNER LES TROUS DU SUPPORT DE CHARNIÈRE AVEC LES INSERTS FILETÉS SUR LE CÔTÉ DU PANNEAU DE L'ARMOIRE.

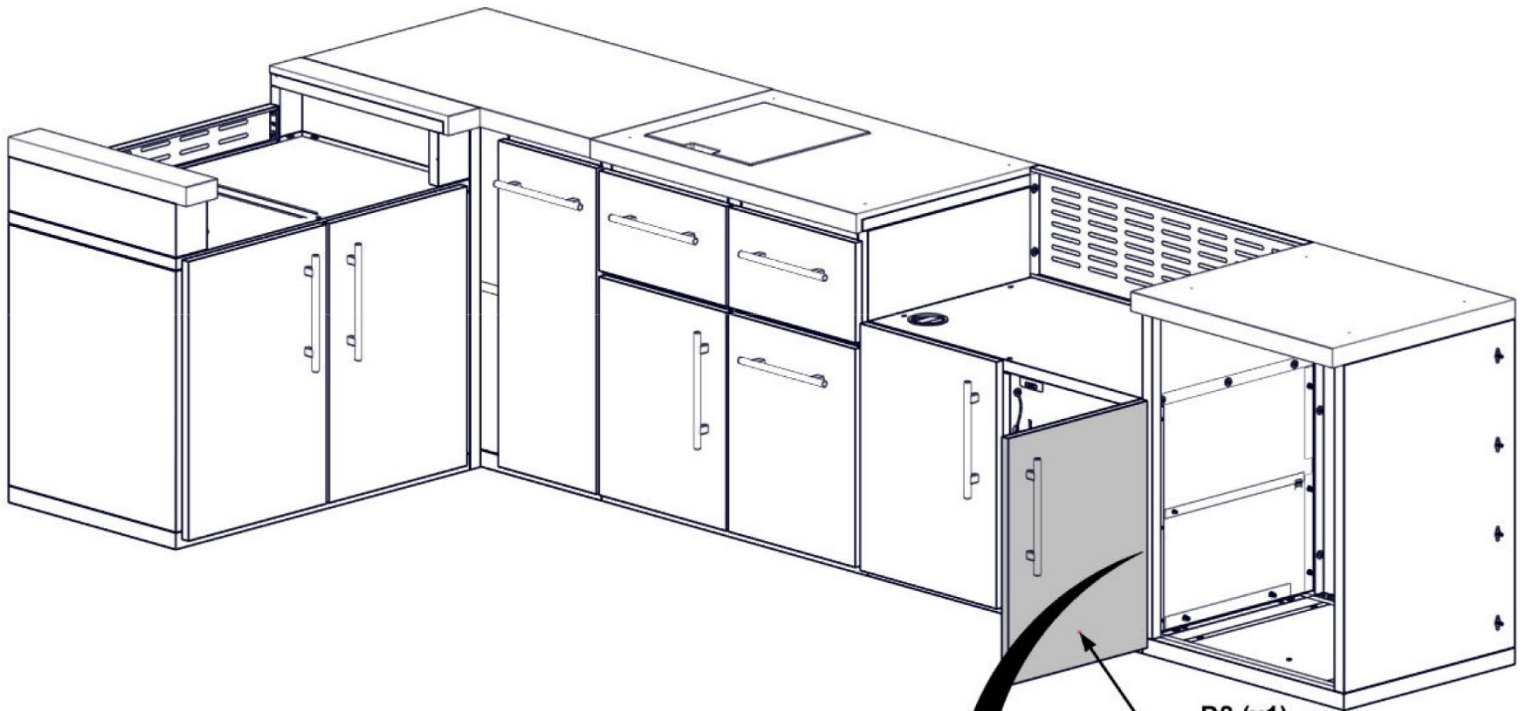

D8 (x1)  
ASSEMBLAGE DE  
PORTE D'ARMOIRE  
DE GRIL R

**ALIGNER LE SUPPORT DE  
CHARNIÈRE AVEC LES INSERTS  
FILETÉS DANS LE PANNEAU**

**NE PAS TROP SERRER LE MATÉRIEL**

1185 (x8)  
VIS — 1/2 "

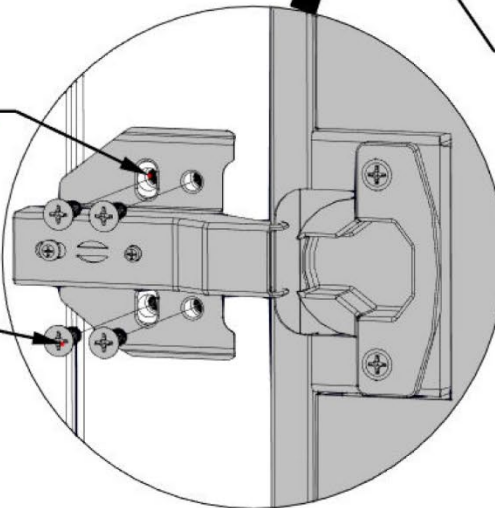

# ÉTAPE 118 — RÉGLAGE DES PORTES D'ARMOIRE (SELON LES BESOINS)

- SEULES LES ARMOIRES DE CUISINE SONT PRÉSENTÉES POUR DÉTAILS.
- AJUSTER LES CHARNIÈRES (SELON LES BESOINS) DE MANIÈRE À CE QUE L'ESPACE AUTOUR DE TOUTES LES PORTES SOIT LE MÊME ET QU'IL N'Y AIT PAS D'INTERFÉRENCE ENTRE LES PORTES ET LES ARMOIRES.
- AJUSTER LES SUPPORTS DE FIXATION DES AIMANTS SELON LES BESOINS.

**DESSERRER LES VIS POUR AJUSTER LE SUPPORT D'AIMANT JUSQU'À CE QU'IL ENTRE EN CONTACT AVEC LA PORTE EN POSITION FERMÉE**

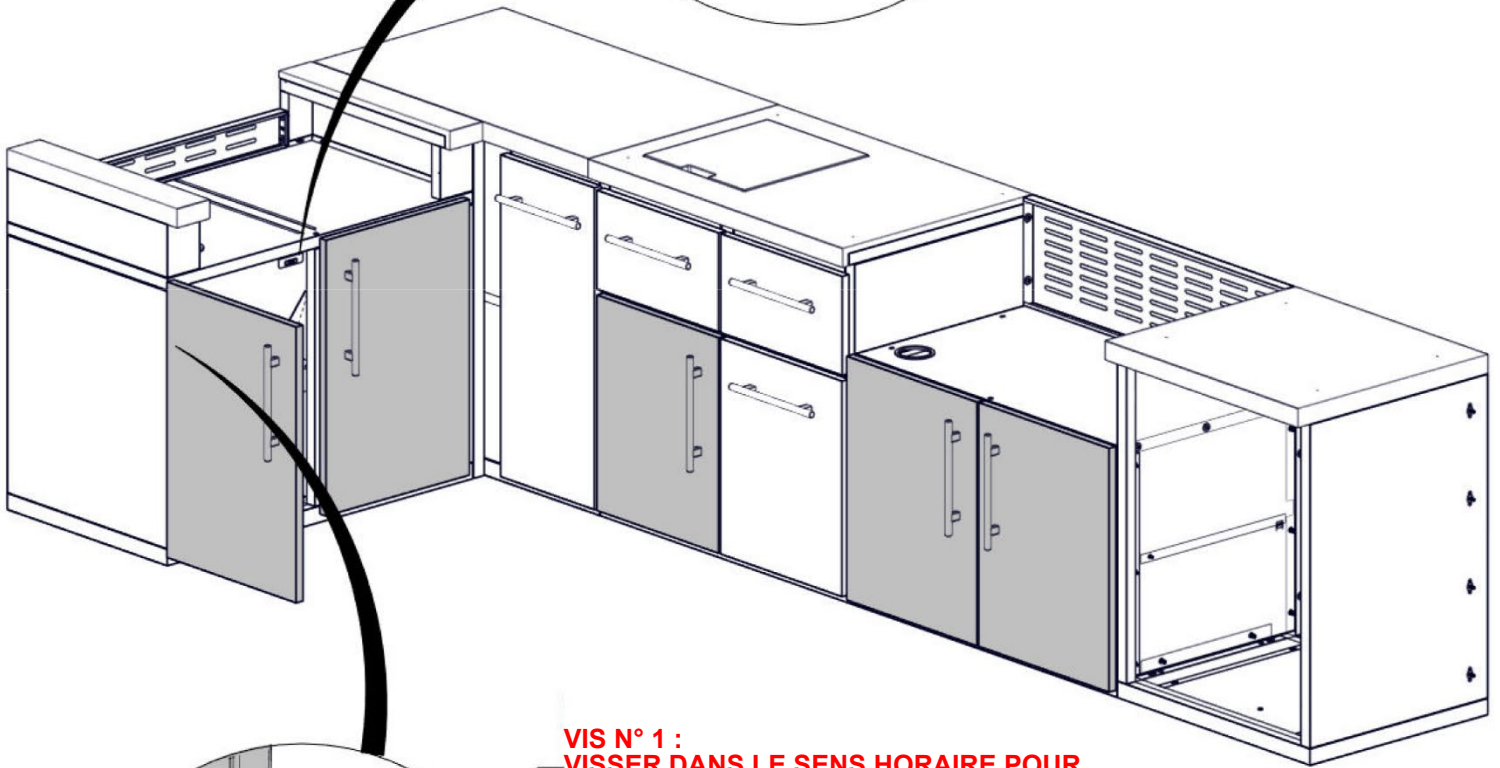
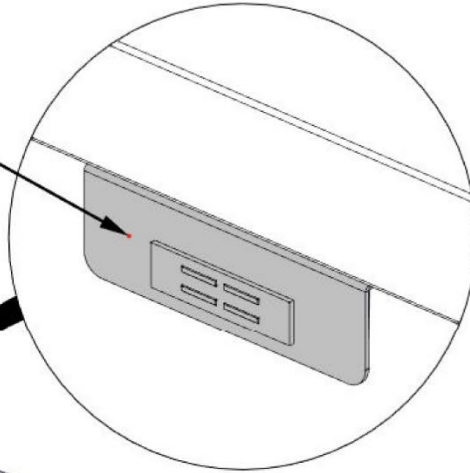

**VIS N° 1 :  
VISSER DANS LE SENS HORAIRE POUR  
QUE LE BORD DE LA PORTE S'ÉLOIGNE DE  
L'ARMOIRE. VISSER DANS LE SENS  
ANTI-HORAIRE POUR QUE LE BORD DE LA  
PORTE SE RAPPROCHE DE L'ARMOIRE**

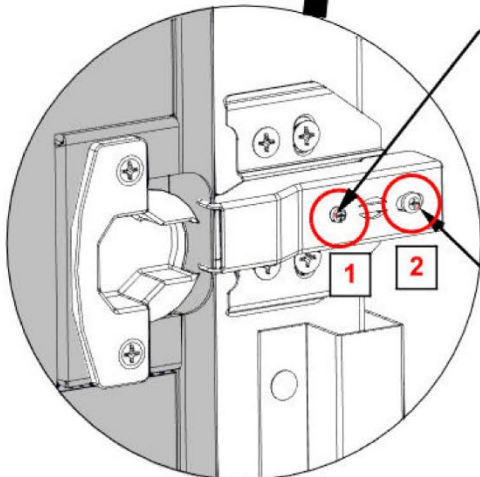

**VIS N° 2 :  
DESSERRER CES VIS POUR RAPPROCHER  
OU ÉLOIGNER LA PORTE DE L'ARMOIRE EN  
LA FAISANT GLISSER**

## ÉTAPE 119 — ACCESSOIRE DE CUISINE

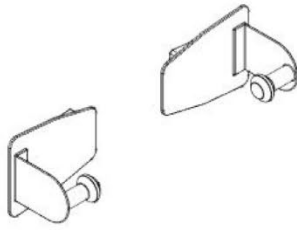

A4M02290 PORTE-SERVIETTES EN PAPIER MAGNÉTIQUE  
(x2)

- SEULES LES ARMOIRES DE CUISINE SONT PRÉSENTÉES POUR DÉTAILS.
- LE PORTE-SERVIETTES EN PAPIER MAGNÉTIQUE PEUT ÊTRE FIXÉ À N'IMPORTE QUELLE SURFACE MÉTALLIQUE DE LA CUISINE.
- NOUS RECOMMANDONS DE LE FIXER À L'INTÉRIEUR DE LA PORTE DE L'ARMOIRE DU GRIL.
- **S'ASSURER DE GARDER LE PORTE-SERVIETTE EN PAPIER À UNE DISTANCE DE SÉCURITÉ DE LA SURFACE DE CUISSON.**

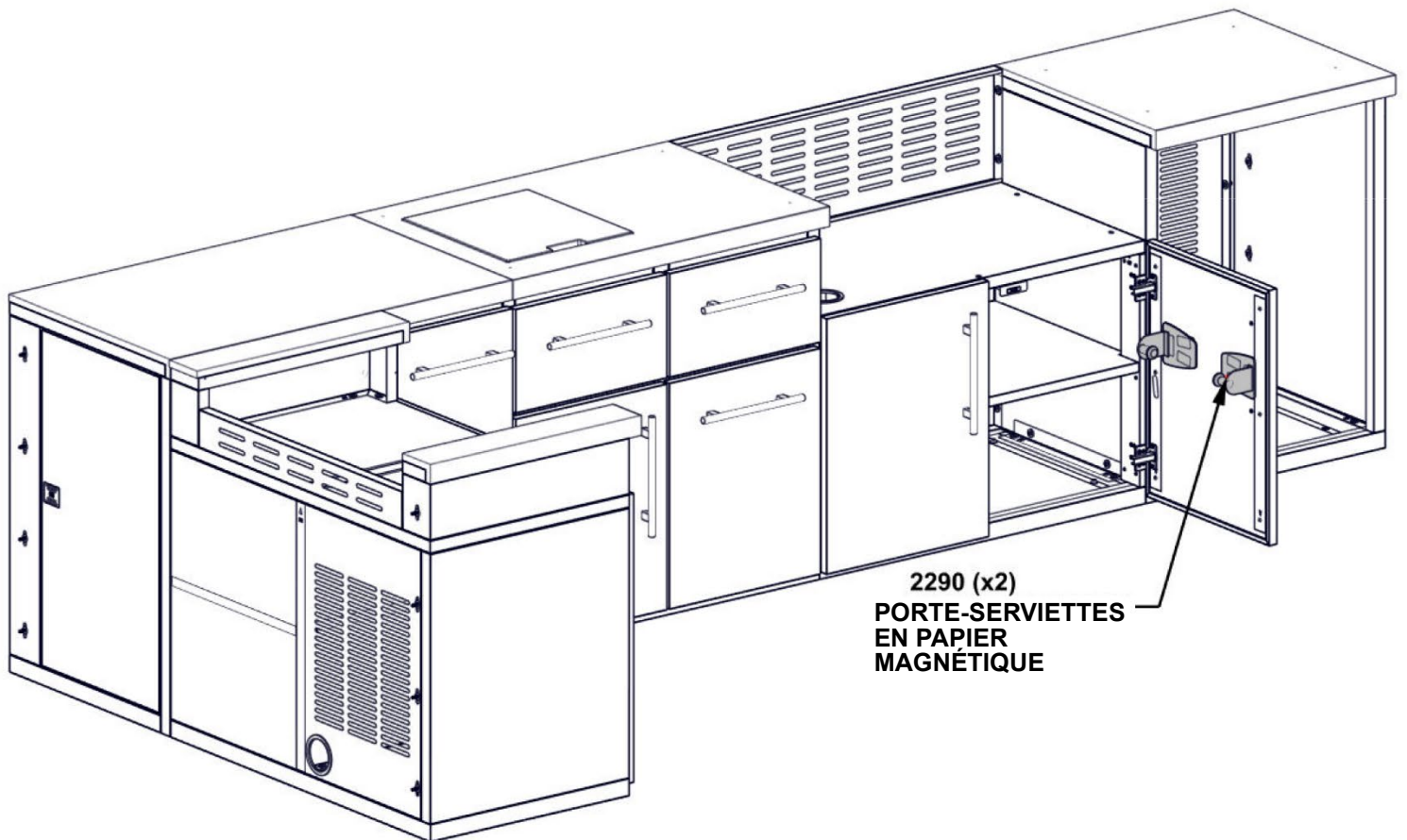

2290 (x2)  
PORTE-SERVIETTES  
EN PAPIER  
MAGNÉTIQUE

# ÉTAPE 120 — ANCRAGE DE LA CUISINE

Qté	N° de pièce	Description
8	H100630	RONDELLE PLATE 8x19 NOIRE
8	H100120	ANCRAGE EN BÉTON 1/4 " x 2 "

- LE FABRICANT RECOMMANDE UNE INSTALLATION SUR UNE SURFACE EN BÉTON OU DES SOCLES DE POTEAU EN BÉTON.
- POUR L'INSTALLATION SUR UNE TERRASSE EN BOIS, VOUS DEVEZ ASSURER LA PRÉSENCE D'UN SUPPORT STRUCTUREL AMPLE SOUS LA TERRASSE. MATÉRIEL NON INCLUS POUR LA FIXATION À LA TERRASSE.

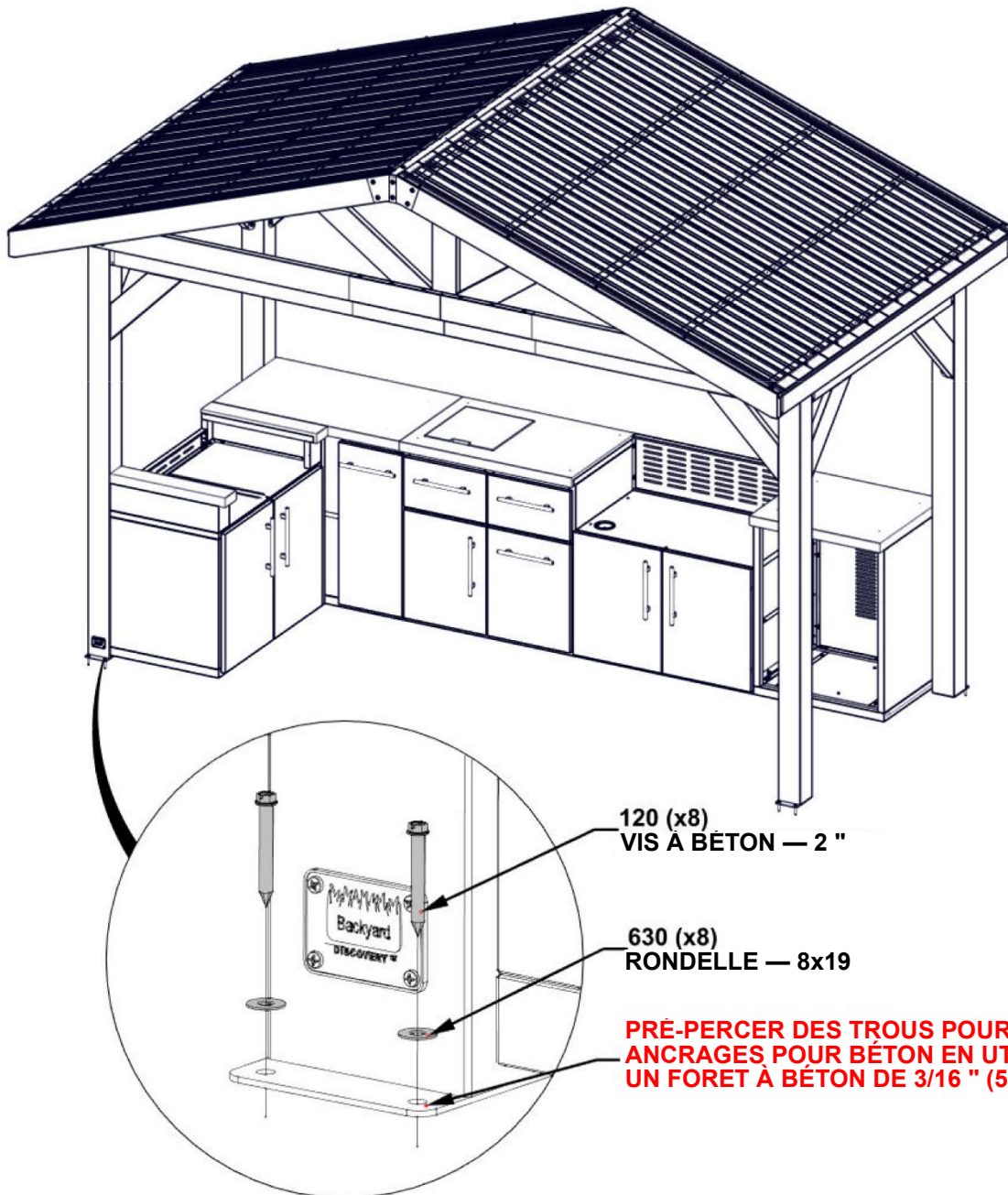

# KIT DE GRIL DE CUISINE D'EXTÉRIEUR

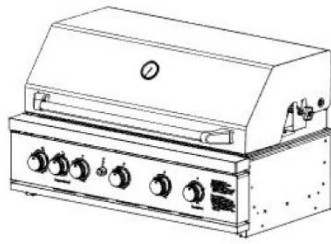

9240025 KIT DE GRIL DE CUISINE D'EXTÉRIEUR  
(x1)

- POUR L'INSTALLATION ET DES INFORMATIONS DÉTAILLÉES SUR LE KIT DE GRIL DE LA CUISINE D'EXTÉRIEUR, CONSULTER LES INSTRUCTIONS DE MONTAGE FOURNIES AVEC LE KIT DE GRIL DE LA CUISINE D'EXTÉRIEUR.
- SUIVRE LES INSTRUCTIONS POUR UN ENTRETIEN ET UNE UTILISATION APPROPRIÉS.

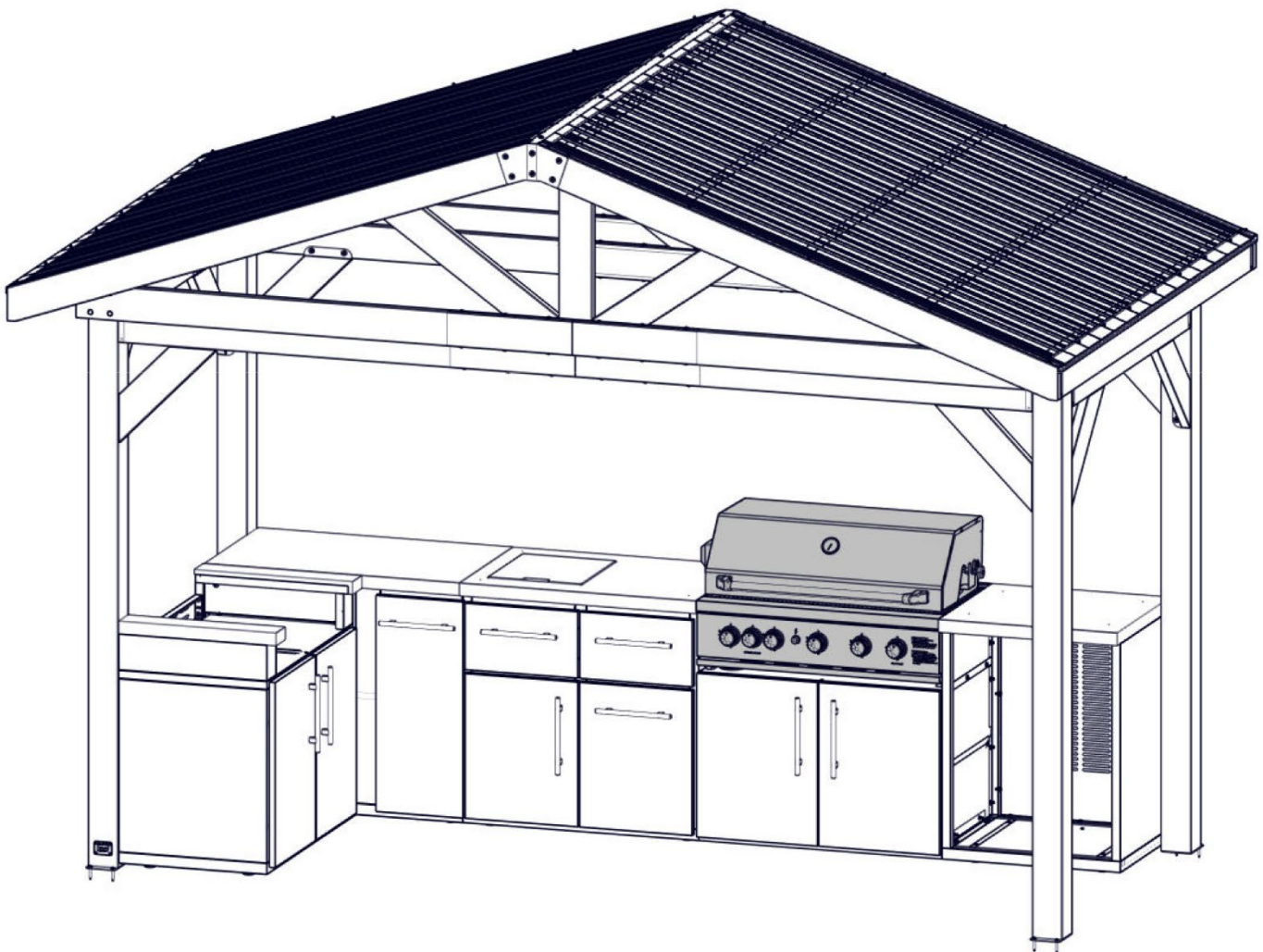

**LE KIT DE CONVERSION AU GAZ NATUREL EST DISPONIBLE EN CONTACTANT BACKYARD DISCOVERY  
À L'ADRESSE [www.backyarddiscovery.com](http://www.backyarddiscovery.com) OU AU 1-800-856-4445**

# FOUR À PIZZA DE CUISINE D'EXTÉRIEUR

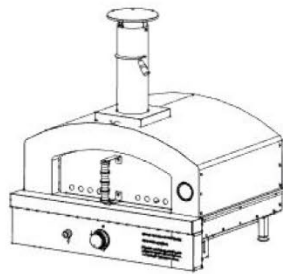

9240018 FOUR À PIZZA DE CUISINE D'EXTÉRIEUR  
(x1)

- POUR L'INSTALLATION ET DES INFORMATIONS DÉTAILLÉES SUR LE FOUR À PIZZA DE LA CUISINE D'EXTÉRIEUR, CONSULTER LES INSTRUCTIONS DE MONTAGE FOURNIES AVEC LE FOUR À PIZZA DE LA CUISINE D'EXTÉRIEUR.
- SUIVRE LES INSTRUCTIONS POUR UN ENTRETIEN ET UNE UTILISATION APPROPRIÉS.

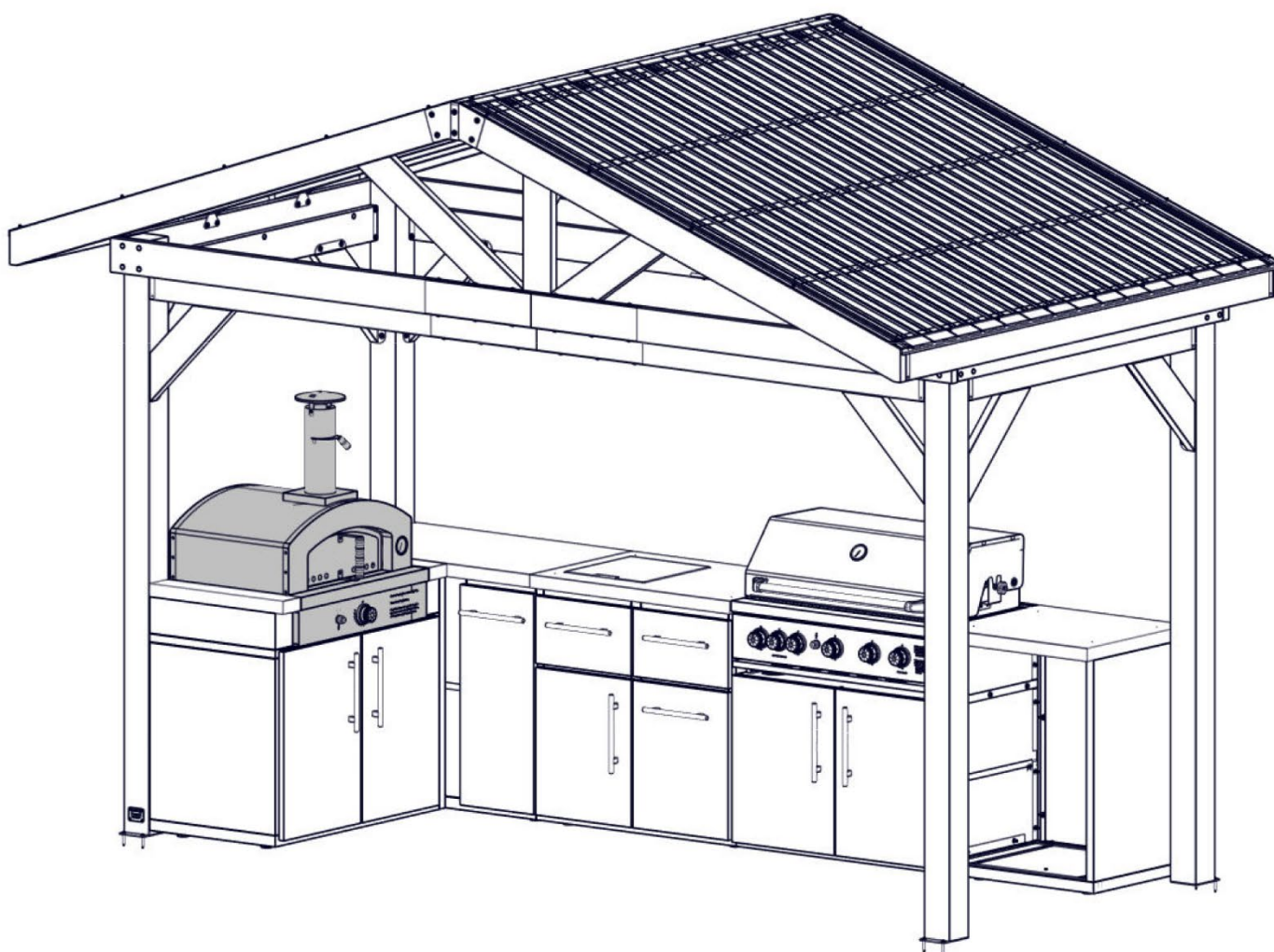

**LE KIT DE CONVERSION AU GAZ NATUREL DISPONIBLE EN CONTACTANT BACKYARD DISCOVERY  
À L'ADRESSE [www.backyarddiscovery.com](http://www.backyarddiscovery.com) OU AU 1-800-856-4445**

# RÉFRIGÉRATEUR DE CUISINE D'EXTÉRIEUR

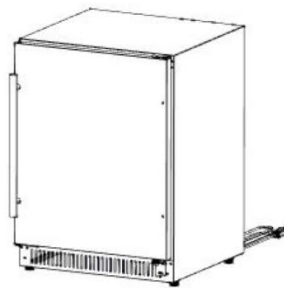

9240162 RÉFRIGÉRATEUR DE CUISINE D'EXTÉRIEUR —  
(x1) OUVERTURE À DROITE

- POUR L'INSTALLATION DU RÉFRIGÉRATEUR DE LA CUISINE D'EXTÉRIEUR, CONSULTER LES PAGES DE CE MANUEL D'INSTRUCTIONS.
- POUR L'INSTALLATION ET DES INFORMATIONS DÉTAILLÉES SUR LE RÉFRIGÉRATEUR DE LA CUISINE D'EXTÉRIEUR, CONSULTER LES INSTRUCTIONS DE MONTAGE FOURNIES AVEC LE RÉFRIGÉRATEUR DE LA CUISINE D'EXTÉRIEUR.
- SUIVRE LES INSTRUCTIONS POUR UN ENTRETIEN ET UNE UTILISATION APPROPRIÉS.

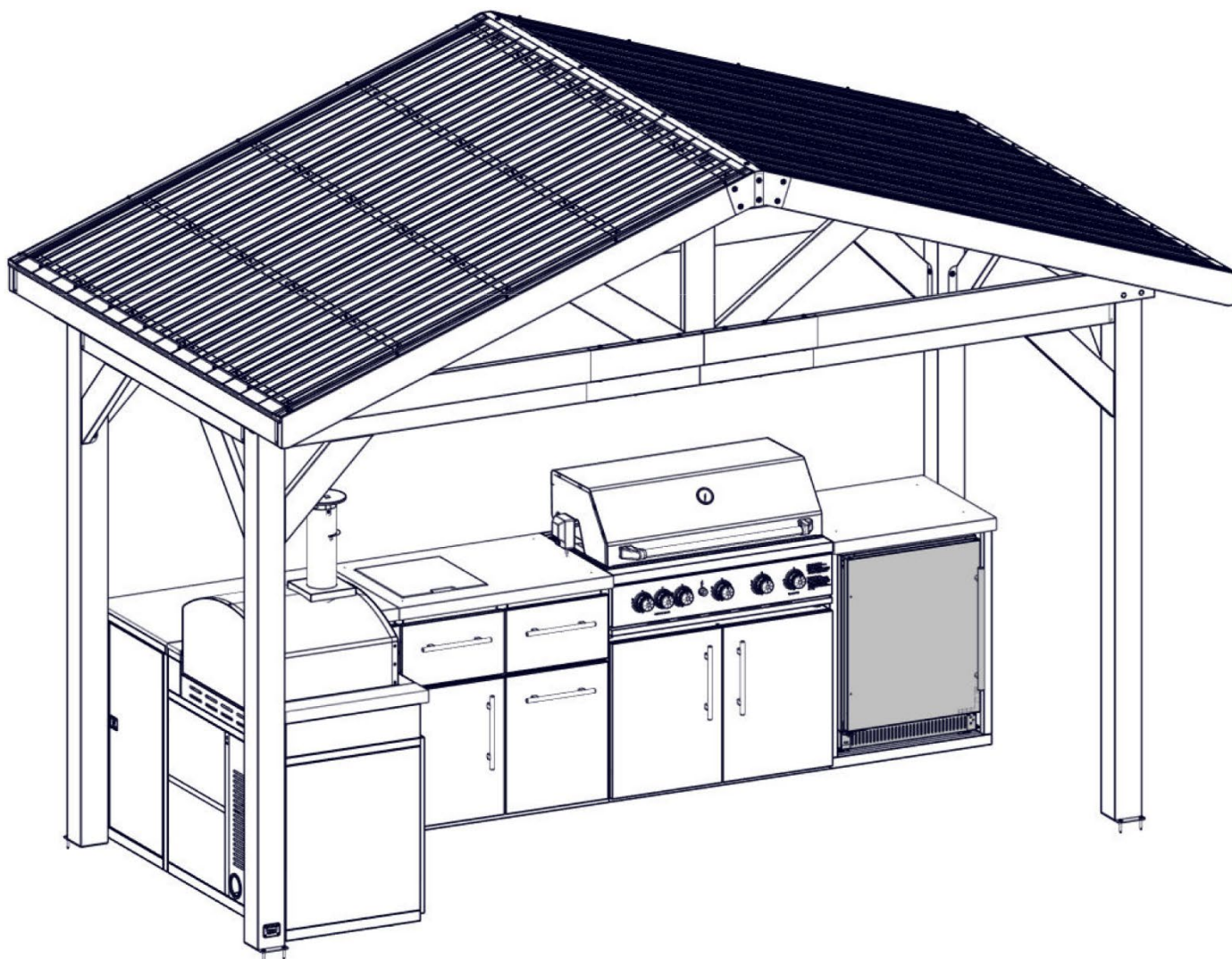

# RÉFRIGÉRATEUR DE CUISINE D'EXTÉRIEUR

- FAIRE COULISSER AVEC PRECAUTION LE REFRIGERATEUR DANS L'OUVERTURE DE L'ARMOIRE EN S'ASSURANT QUE LE CORDON ÉLECTRIQUE PASSE À TRAVERS LES TROUS DES PANNEAUX LATÉRAUX DE L'ARMOIRE.
- SI LE RÉFRIGÉRATEUR N'EST PAS EN POSITION VERTICALE, LE LAISSER REPOSER PENDANT 24 HEURES AVANT DE LE BRANCHER SUR LA PRISE.
- LE RÉFRIGÉRATEUR NE PEUT PAS ÊTRE CONNECTÉ À UNE ENCEINTE ÉLECTRIQUE FIXÉE À UNE STRUCTURE EXTÉRIEURE.

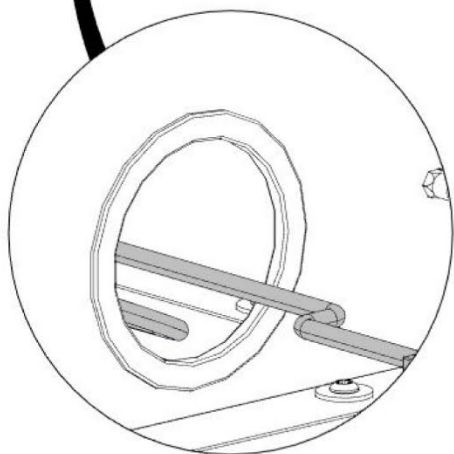
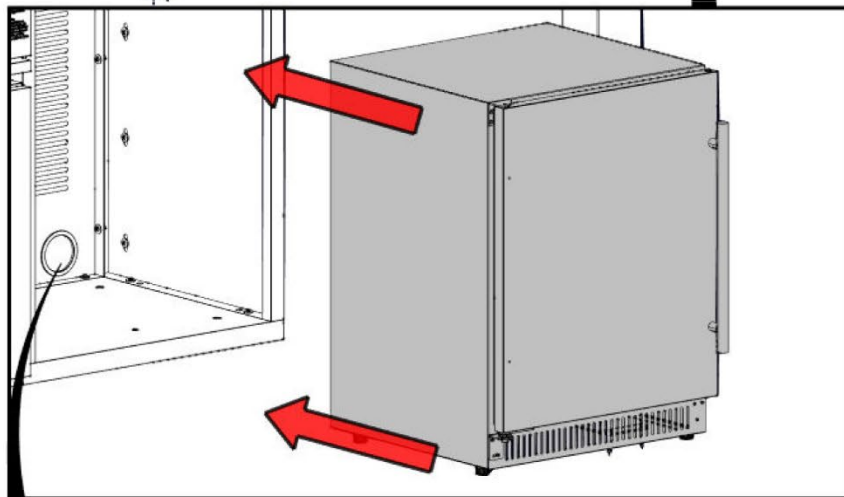
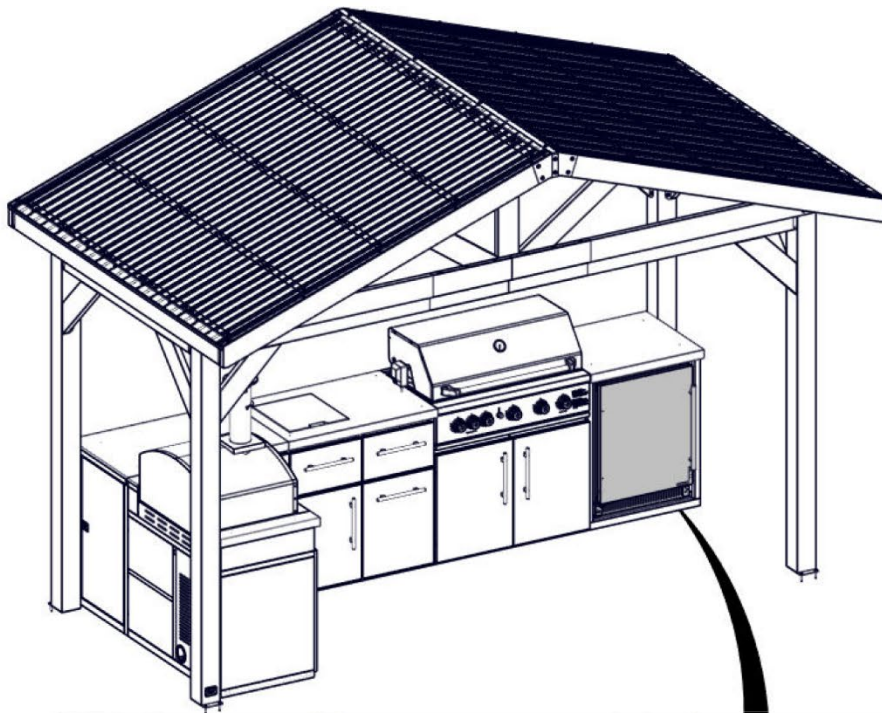

# RÉFRIGÉRATEUR DE CUISINE D'EXTÉRIEUR

- ALIGNER LES PIEDS DU RÉFRIGÉRATEUR DE MANIÈRE À CE QU'IL SOIT DE NIVEAU ET NE S'INCLINE PAS.
- TOURNER LES PIEDS DANS LE SENS HORAIRE POUR LES ALLONGER ET DANS LE SENS ANTI-HORAIRE POUR LES RACCOURCIR. RÉPÉTER CELA POUR LES QUATRE PIEDS DU RÉFRIGÉRATEUR SI NÉCESSAIRE POUR LE METTRE À NIVEAU.

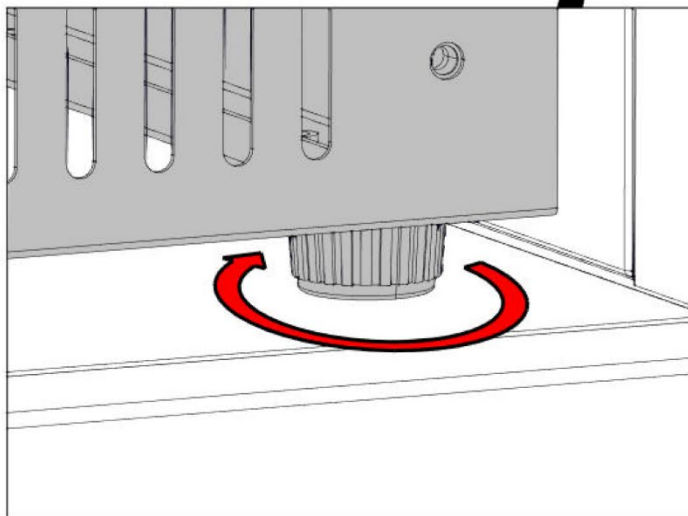
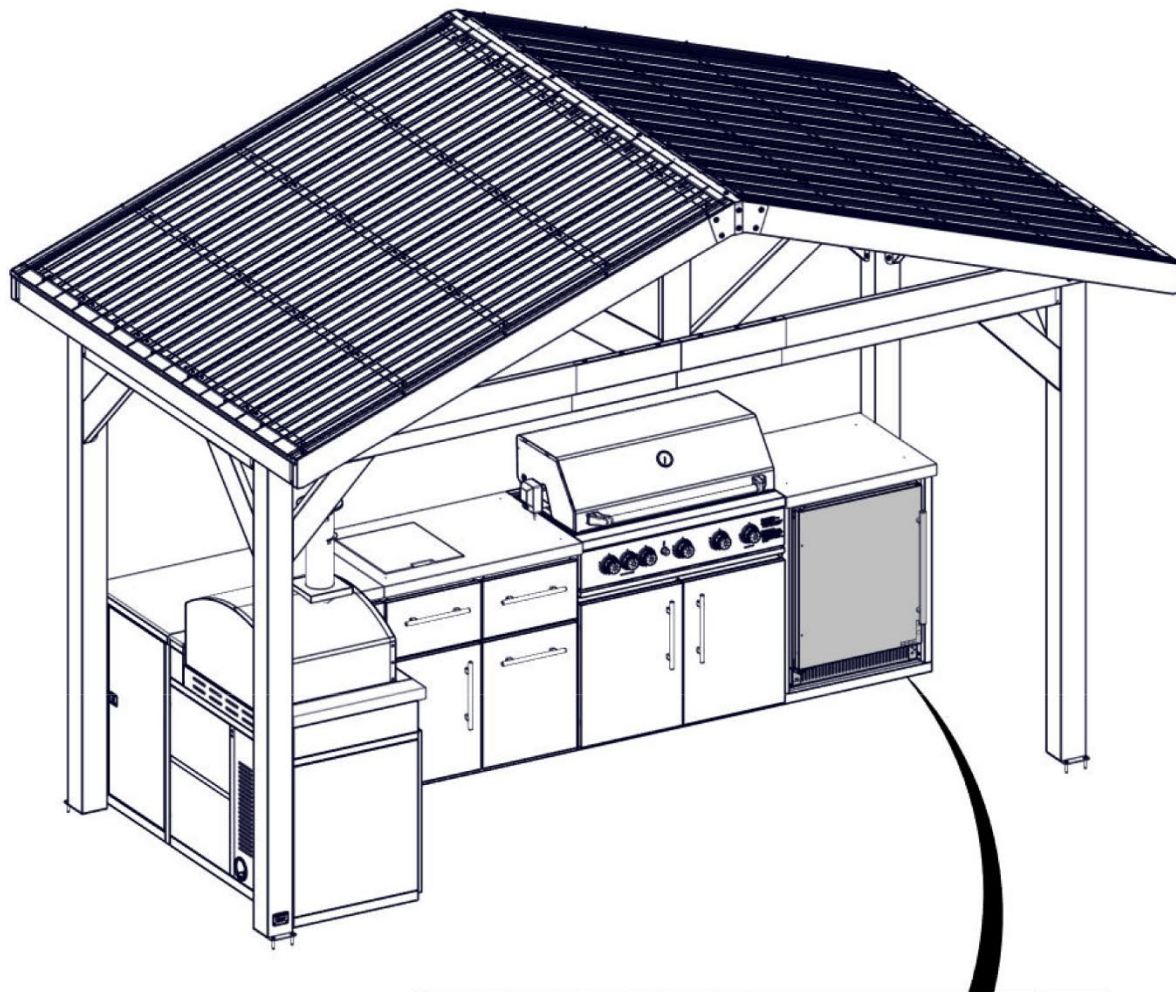

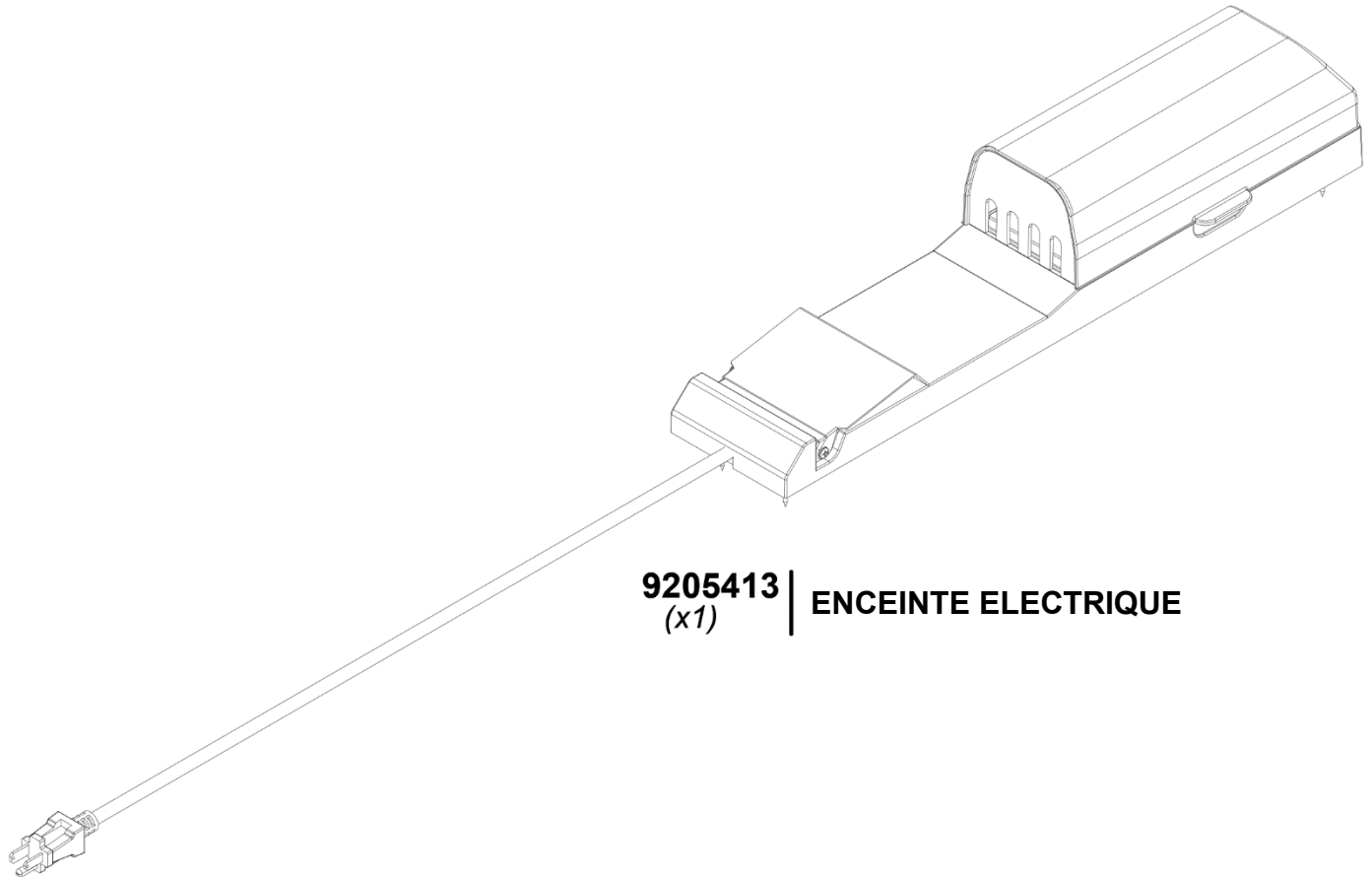

**9205413** | ENCEINTE ELECTRIQUE  
(x1)

POUR L'INSTALLATION DE POWERPORT, CONSULTER LES  
INSTRUCTIONS DE MONTAGE FOURNIES AVEC LE KIT POWERPORT.  
À INSTALLER SUR N'IMPORTE QUEL POTEAU EXTÉRIEUR SOUHAITÉ.  
SUIVRE LES INSTRUCTIONS POUR UNE INSTALLATION CORRECTE.