

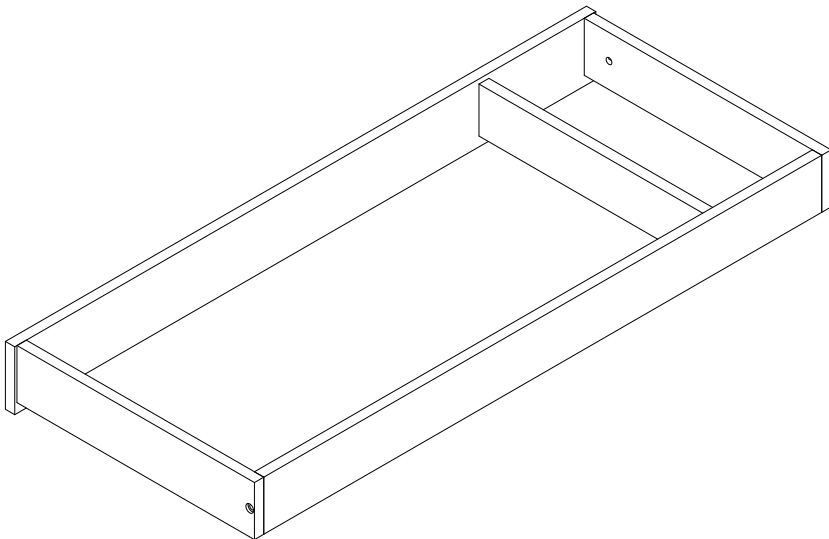

**LITTLE
SEEDS**

**CG004
Double Topper**



Date of Purchase

Lot Number (TAKEN FROM CARTON)



Limited Warranty

Dorel Juvenile Group, Inc. warrants its product to be free from defects in material and workmanship and agrees to remedy any such defect. This warranty covers 1 year from the date of original purchase. This warranty is valid only upon presentation of proof of purchase. This is solely limited to the repair or replacement of defective furniture components and no assembly labor is included. This warranty does not apply to any product which has been improperly assembled, subjected to misuse or abuse or which has been altered or repaired in any way. This warranty gives you specific legal rights and you may also have other rights which vary from state to state.

Have Questions?

If a part is missing or damaged or you have any questions about this product, contact Consumer Care. Do not return this product to the place of purchase. Have the model number ready (CG004) and call 1-800-544-1108, text 1-812-652-2525, or email support@djgusa.com.

Use this topper on a compatible Little Seeds dresser (sold separately).

Read Before Beginning Assembly

Adult assembly required. Tools needed: Allen key (included) and Phillips head screwdriver (not included).

Assemble on a soft, smooth surface to prevent damage to product finish. Lay out and identify all parts. Most parts are labeled or stamped on the raw edge. Keep tool for future use.

Read each step carefully. It is very important that each step of the instructions is performed in the correct order. If these steps are not followed in sequence, assembly difficulties will occur.

This product is designed for home use and is not intended for commercial use.

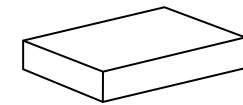

This product is packaged in
1 carton

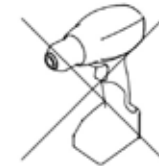

DO NOT use power tools

WARNING

FALL HAZARD:

- Children have suffered serious injuries after falling from toppers, changing tables, and changing pads. Falls can happen quickly.
- **STAY** in arm's reach of your child.
- **ALWAYS** secure this unit to the support surface by installing the mending plate with the provided screws. See instructions.
- THIS INSTRUCTION MANUAL CONTAINS IMPORTANT SAFETY INFORMATION. READ AND KEEP FOR FUTURE REFERENCE.
- This product is not intended to be used as a changing table without a changing pad. Use of the product without this may result in death or serious injury to your child from falling. Follow all instructions on attaching and using the product.
- This topper is to be used with a changing pad measuring 16 in. (40.64 cm) x 32 in. (81.28 cm) and not exceeding 1 in. (2.54 cm) in thickness (excluding the height of any contoured edges).
- The support surface used should be level, stable, and structurally sound with minimum surface dimensions of 42 in. x 18 in. (106.68 cm x 45.72 cm).
- **DO NOT** use with child over 30 lb (13.6 kg).
- **DO NOT** use topper if damaged or broken.
- Keep small parts away from children during assembly.





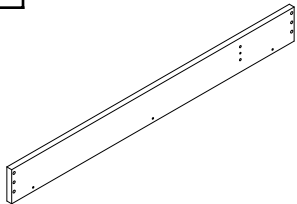
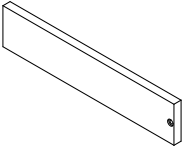
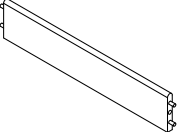
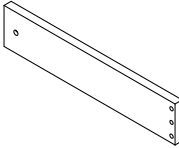
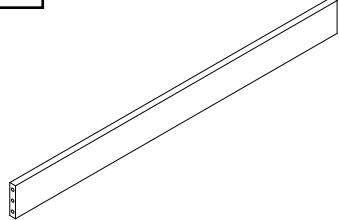

PARTS LIST

A 	B 	C 	D 	E 
BACK RAIL 1 PC	LEFT SIDE RAIL 1 PC	MIDDLE SIDE RAIL 1 PC	RIGHT SIDE RAIL 1 PC	FRONT RAIL 1 PC

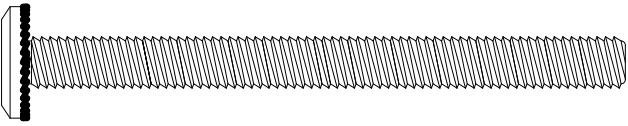

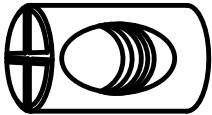
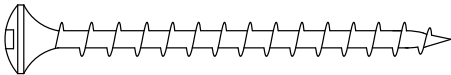
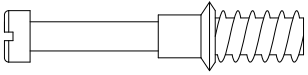
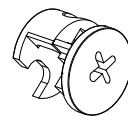
HARDWARE LIST

<p>1</p>  <p>Ø1/4" X 3"</p>	<p>2</p>  <p>Ø8 X 30 mm</p>	<p>3</p>  <p>Ø10 X 12 mm</p>
<p>BOLT 4 PCS</p>	<p>LARGE WOOD DOWEL 8 PCS</p>	<p>BARREL NUT 4 PCS</p>
<p>4</p>  <p>Ø4 X 50 mm</p>	<p>5</p>  <p>CAM BOLT 2 PCS</p>	<p>6</p>  <p>CAM LOCK 2 PCS</p>
<p>SCREW 3 PCS</p>	<p>CAM BOLT 2 PCS</p>	<p>CAM LOCK 2 PCS</p>
<p>7</p>  <p>Ø6 X 30 mm</p>	<p>8</p>  <p>ALLEN KEY 1 PC</p>	
<p>SMALL WOOD DOWEL 4 PCS</p>	<p>ALLEN KEY 1 PC</p>	



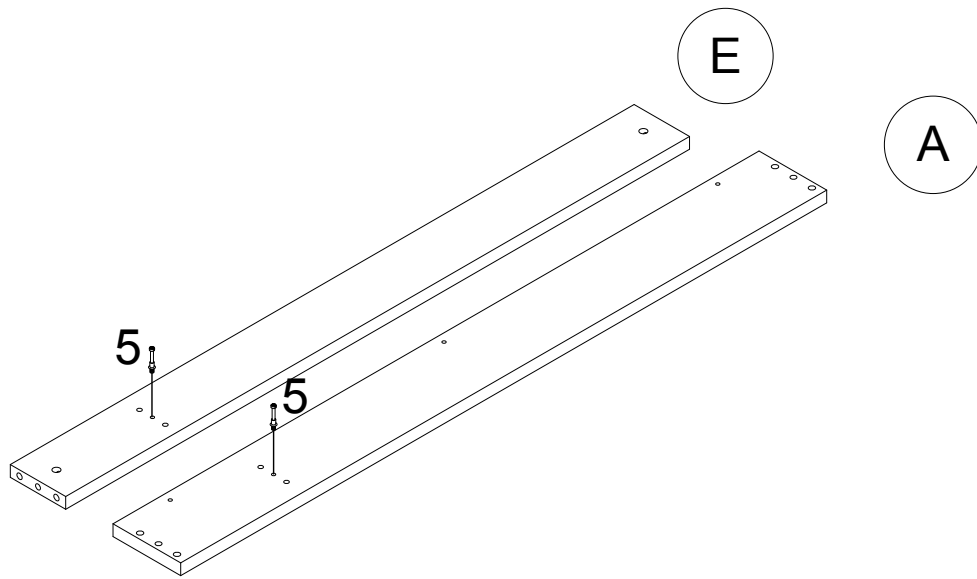

Step 1

Insert cam bolts **5** into back rail **A** and front rail **E** as shown.

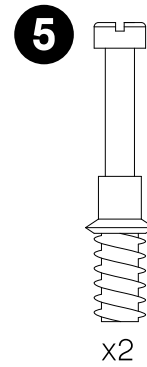

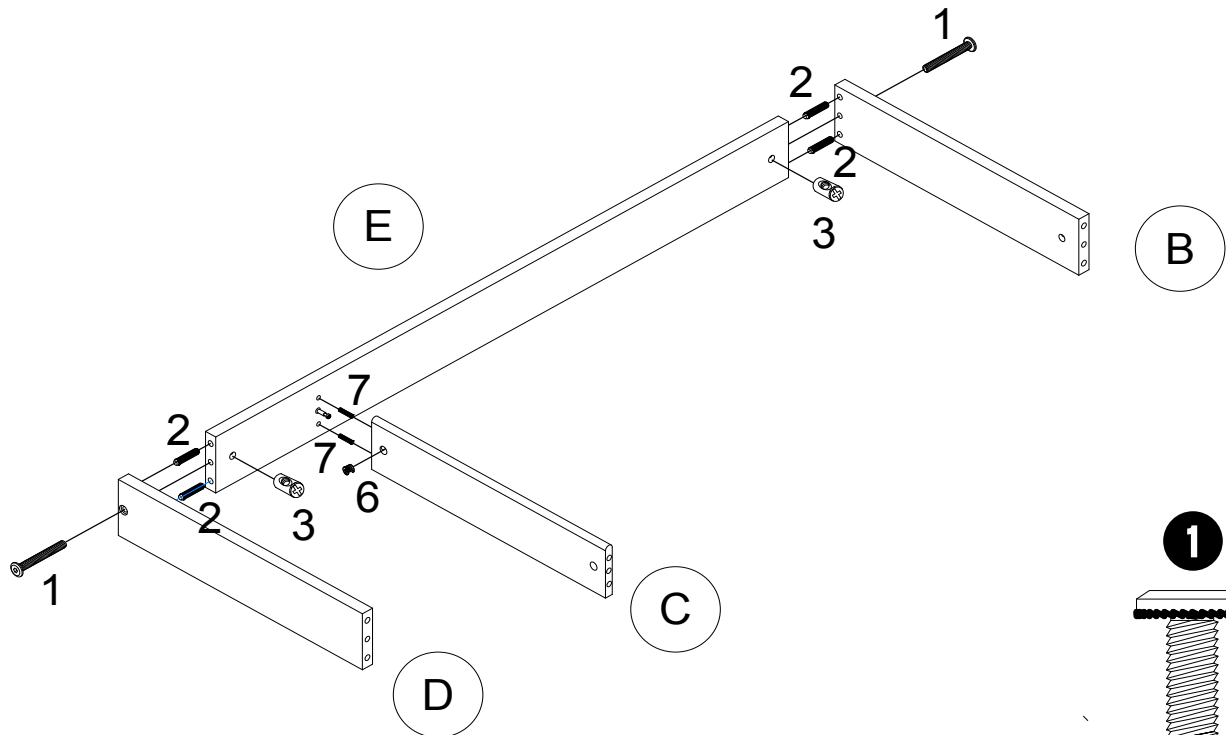

Step 2

Insert large wood dowels **2**, barrel nuts **3** and small wood dowels **7** into front rail **E** as shown.

Attach left / right side rail **(B & D)** to front rail **E** with bolts **1**.

Use Allen key **8** to tighten the bolts.

Attach middle rail **C** to front rail **E** with cam lock **6**.

Use a Phillips head screwdriver (not included) to tighten them.

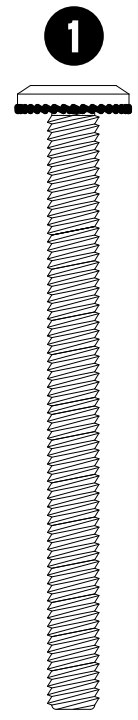

x2

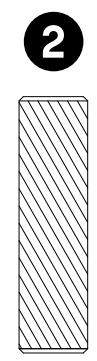

x4



x2

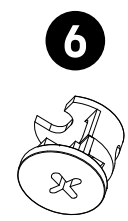

x1

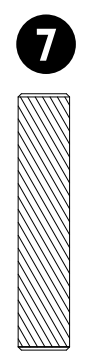

x2



Step 3

Insert large wood dowels **2**, barrel nuts **3** into left / right side rail **(B & D)** as shown.

Insert small wood dowels **7** into middle rail **C**.

Attach back rail **A** to left / right side rail **(B & D)** with bolts **1**.

Use Allen key **8** to tighten the bolts.

Attach middle rail **C** to back rail **A** with cam lock **6**.

Use a Phillips head screwdriver (not included) to tighten them.

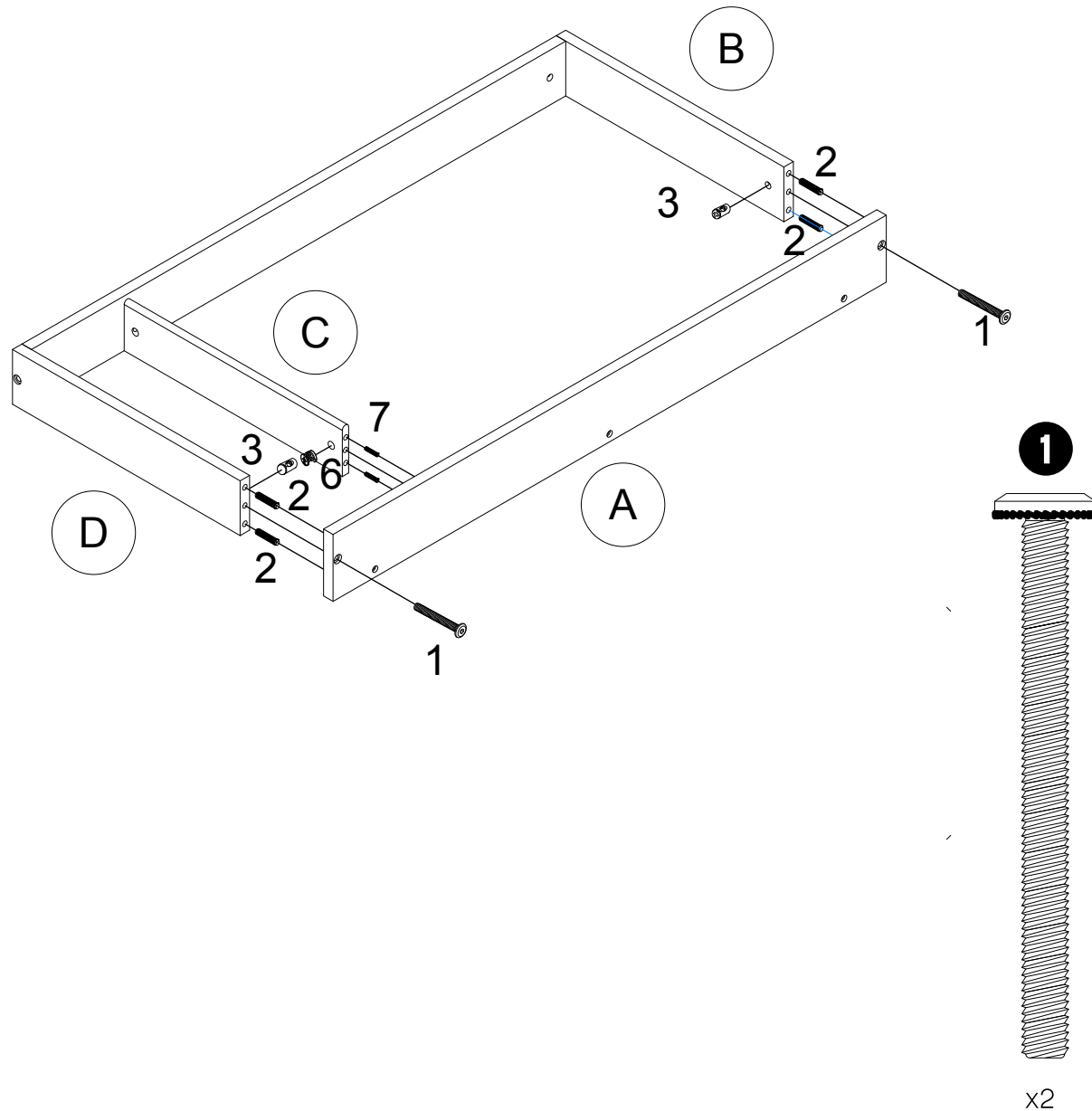

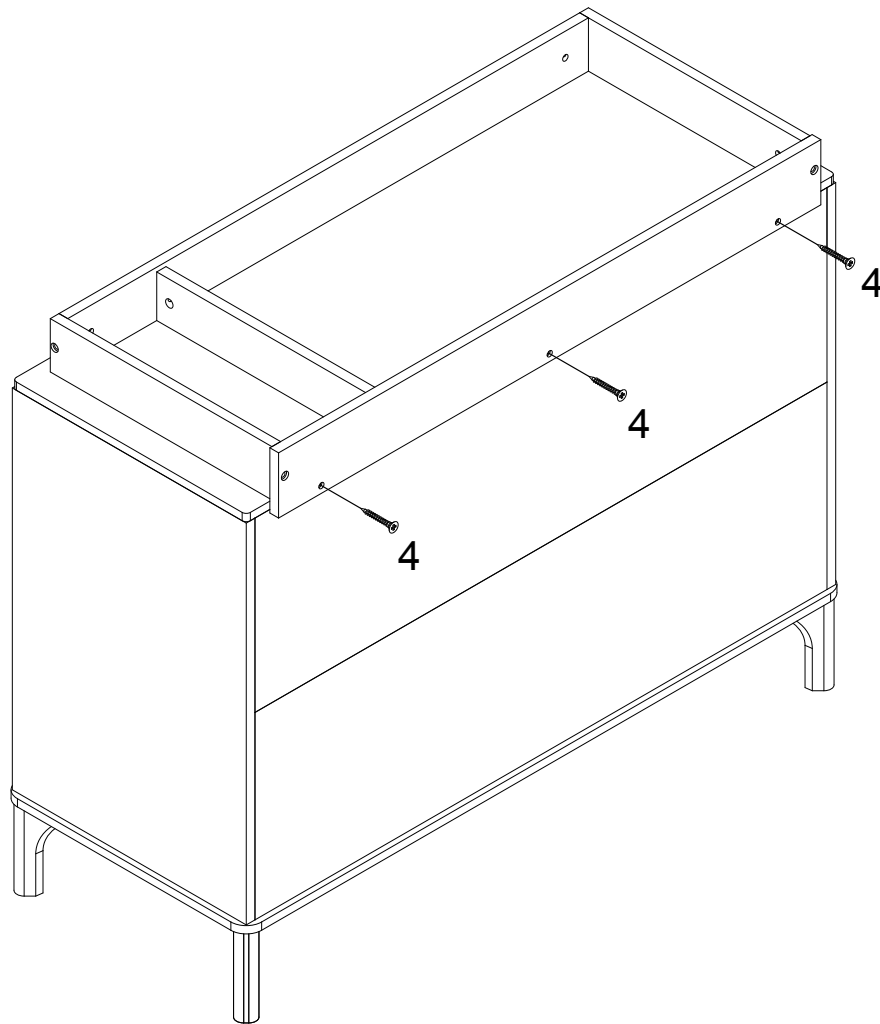

Step 4

Attach assembled unit to the 6-Drawer Dresser (purchased separately) with screws 4.

Use a Phillips head screwdriver (not included) to tighten the screws.

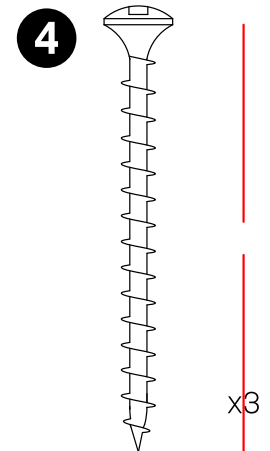

Note: Diagram is for reference only. Dresser may differ from illustration.

Care & Maintenance

Dust regularly with a soft, lint-free cloth to prevent soil build-up. A damp cloth may be used occasionally to clean the surface. Dry immediately. Do not use abrasives that may damage the finish. Excessive exposure to sunlight and extreme changes in temperature and moisture can damage wood furniture. Check bolts/screws periodically and tighten them if necessary.

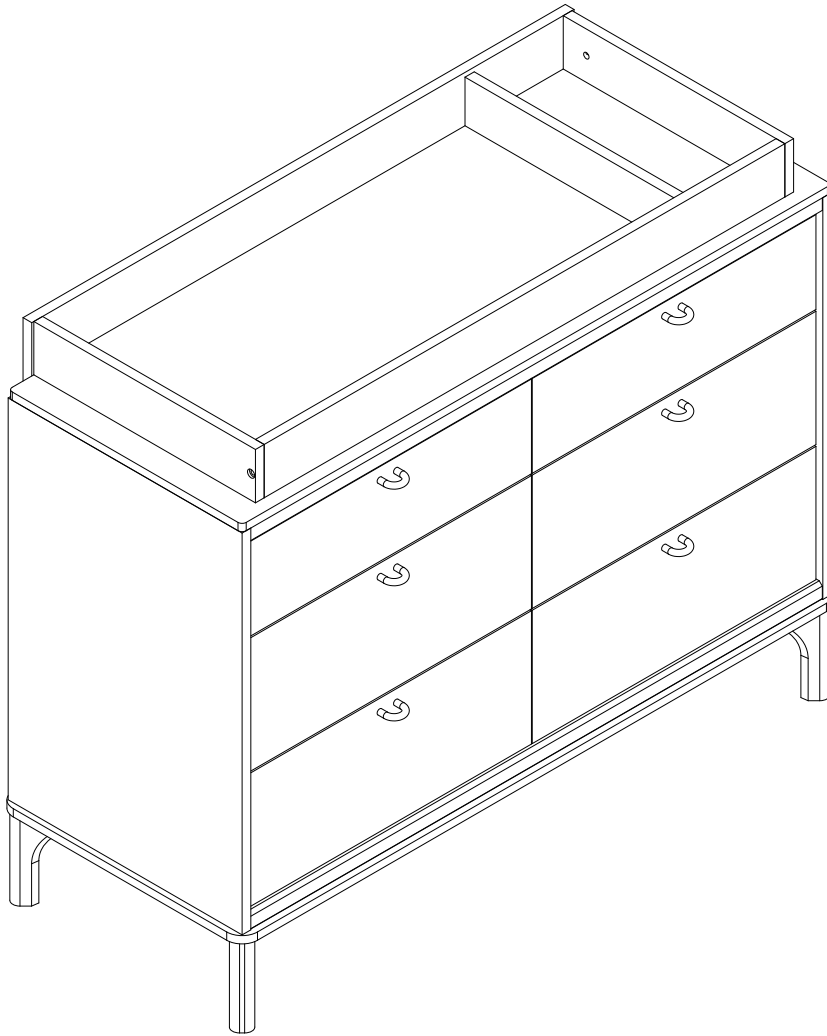

Note: Diagram is for reference only. Dresser may differ from illustration.





CG004

Double Topper

Date d'achat

Numéro de lot

Garantie limitée

Dorel Juvenile Group, Inc. garantit que son produit est exempt de défauts de matériaux et de fabrication et s'engage à remédier à tout défaut de ce type. Cette garantie couvre une période d'un an à compter de la date d'achat initiale. Cette garantie n'est valable que sur présentation d'une preuve d'achat. Elle se limite exclusivement à la réparation ou au remplacement des composants défectueux du meuble et ne comprend pas la main-d'œuvre d'assemblage. Cette garantie ne s'applique pas aux produits qui ont été mal montés, mal utilisés ou détournés de leur usage, ou qui ont été modifiés ou réparés de quelque manière que ce soit. Cette garantie vous donne des droits légaux spécifiques et vous pouvez également avoir d'autres droits qui varient d'un état à l'autre.

Vous avez des questions?

Si une pièce est manquante ou endommagée ou si vous avez des questions sur ce produit, contactez le service à la clientèle. Ne retournez pas ce produit au lieu d'achat. Ayez le numéro de modèle à portée de main (CG004) et appelez le 1 800 544-1108, envoyez un SMS au 1 812 652-2525, ou envoyez un courriel à support@djgusa.com.

Utilisez ce surmatelas sur une commode Little Seeds compatible (vendues séparément).

Avant de commencer l'assemblage

- Assemblez l'article sur une surface douce et lisse pour éviter d'endommager la finition du produit. Outil nécessaire : Clé Allen (inclus) et tournevis cruciforme (non inclus)
- Disposez toutes les pièces et identifiez-les. La plupart de celles-ci sont étiquetées ou estampées sur leur côté non fini.
- Lisez attentivement chaque étape avant de débiter. Il est très important que chaque étape de montage soit exécutée dans le bon ordre, sinon vous risquez d'éprouver de la difficulté à assembler votre meuble.
- Ce produit est conçu pour un usage domestique et n'est pas destiné à des fins commerciales.

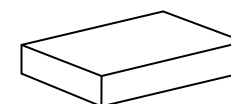

Ce produit est emballé dans
1 carton



NE PAS utiliser d'outils électriques

⚠ AVERTISSEMENT

- **RISQUE DE CHUTE :**
- Des enfants ont subi des blessures graves après être tombés de surmatelas, de tables à langer et de matelas à langer. Les chutes peuvent survenir rapidement.
- **RESTEZ** à portée de main de votre enfant.
- Fixez **TOUJOURS** ce surmatelas à la surface de support en installant la plaque de réparation à l'aide des vis fournies. Voir les instructions.
- CE MANUEL D'INSTRUCTIONS CONTIENT DES INFORMATIONS DE SÉCURITÉ IMPORTANTES. LISEZLE ET CONSERVEZLE POUR POUVOIR LE CONSULTER ULTÉRIEUREMENT.
- Ce produit n'est pas destiné à être utilisé comme table à langer sans matelas à langer. L'utilisation du produit sans cela peut entraîner la mort ou des blessures graves de votre enfant en cas de chute. Suivez toutes les instructions pour fixer et utiliser le produit.
- Ce surmatelas doit être utilisé avec un matelas à langer mesurant 40,64 cm (16 po) x 81,28 cm (32 po) et ne dépassant pas 2,54 cm (1 po) d'épaisseur (sans compter la hauteur des bords profilés).
- La surface de support utilisée doit être plane, stable et structurellement solide, avec des dimensions minimales de 106,68 cm x 45,72 cm (42 po x 18 po).
- **NE PAS** utiliser avec un enfant de plus de 13,6 kg (30 lb).
- **N'UTILISEZ PAS** le surmatelas s'il est endommagé ou cassé.
- Gardez les petites pièces hors de portée des enfants pendant le montage.



Instructions

Consulter la section en anglais pour les illustrations.

Étape 1

Insérez les boulons à came **5** dans le rail arrière **A** et le rail avant **E** comme indiqué.

Étape 2

Insérez les gros goujons en bois **2**, les écrous cylindriques **3** et les petits goujons en bois **7** dans le rail avant **E** comme indiqué.

Fixez les rails latéraux gauche et droit (**B et D**) au rail avant **E** à l'aide des boulons **1**.

Utilisez la clé Allen **8** pour serrer les boulons.

Fixez le rail central **C** au rail avant **E** avec le verrou à came **6**.

Utilisez un tournevis cruciforme (non inclus) pour les serrer.

Étape 3

Insérez les gros goujons en bois **2**, et les écrous cylindriques **3** dans les rails latéraux gauche et droit (**B et D**) comme indiqué.

Insérez les petits goujons en bois **7** dans le rail central **C**.

Fixez le rail arrière **A** aux rails latéraux (**B et D**) à l'aide des boulons **1**.

Utilisez la clé Allen **8** pour serrer les boulons.

Fixez le rail central **C** au rail arrière **A** avec le verrou à came **6**.

Utilisez un tournevis cruciforme (non inclus) pour les serrer.

Étape 4

Fixez l'ensemble assemblé à la commode à 6 tiroirs (vendue séparément) avec les vis **4**.

Utilisez un tournevis cruciforme (non inclus) pour serrer les vis.

Entretien

- Dépoussiérez régulièrement avec un chiffon doux et non pelucheux pour éviter l'accumulation de saleté. Un chiffon humide peut être utilisé occasionnellement pour nettoyer la surface. Séchez immédiatement. N'utilisez pas de produits abrasifs qui pourraient endommager la finition. Une exposition excessive à la lumière du soleil et des changements extrêmes de température et d'humidité peuvent endommager les meubles en bois.
- Vérifiez périodiquement les boulons/vis et resserrezles si nécessaire.





CG004 Double Topper

Fecha de compra

Número de lote

Garantía limitada

Dorel Juvenile Group, Inc. garantiza que su producto está libre de defectos de material y mano de obra y se compromete a remediar cualquier defecto de este tipo. Esta garantía cubre 1 año a partir de la fecha de compra original. Esta garantía es válida únicamente con la presentación del comprobante de compra. Esto se limita únicamente a la reparación o reemplazo de componentes de muebles defectuosos y no incluye mano de obra de ensamblaje. Esta garantía no se aplica a ningún producto que haya sido armado incorrectamente, sometido a mal uso o abuso o que haya sido alterado o reparado de alguna manera. Esta garantía le otorga derechos legales específicos, y es posible que usted tenga otros derechos que pueden variar de un estado a otro.

¿Tiene preguntas?

Si alguna pieza falta o está dañada, o tiene alguna pregunta sobre este producto, comuníquese con el Servicio de Atención al Cliente. No devuelva este producto al lugar donde lo compró. Tenga a mano el número de modelo (CG004) y llame al 1-800-544-1108, envíe un mensaje de texto al 1-812-652-2525 o envíe un correo electrónico a support@djgusa.com.

Utilice este cambiador en una cómoda Little Seeds compatible (se venden por separado).

Lea antes de comenzar a ensamblar

- Se requiere el armado por parte de un adulto. Herramientas necesarias: Llave Allen (incluido) y destornillador Phillips (no incluido)
- Ármela sobre una superficie suave y lisa para evitar dañar el acabado del producto.
- Disponga ordenadamente e identifique todas las piezas. La mayoría de las partes están etiquetadas o selladas en los bordes. Conserve la herramienta para uso futuro.
- Lea cada paso cuidadosamente. Es muy importante que cada paso de las instrucciones sea realizado en el orden correcto. Si estos pasos no se siguen en secuencia, pueden ocurrir dificultades durante el ensamblado.
- Este producto está diseñado para uso doméstico y no para uso comercial.

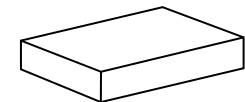

Este producto está empaquetado en
1 caja



NO utilice herramientas eléctricas

ADVERTENCIA

- **PELIGRO DE CAÍDA:**
- Los niños han sufrido lesiones graves después de caerse de los accesorios, cambiadores y las colchonetas. Las caídas pueden ocurrir rápidamente.
- **MANTÉNGASE** cerca de su bebé donde le pueda alcanzar.
- **SIEMPRE** sujete el cubre colchón a la superficie de soporte instalando la placa de refuerzo con los tornillos provistos. Consulte las instrucciones.
- ESTE MANUAL DE INSTRUCCIONES CONTIENE INFORMACIÓN IMPORTANTE DE SEGURIDAD. LEA Y CONSERVE ESTE COMPROBANTE PARA FUTURA REFERENCIA.
- Este producto colchón no está diseñado para usarse como tal sin un cojín cambiador para cambiar. El uso del producto colchón sin este puede provocar la muerte o lesiones graves al niño debido a caídas. Siga todas las instrucciones sobre cómo colocar y utilizar el producto.
- Este cubre colchón se debe utilizar con un cojín cambiador que mida 40.64 cm (16 pul) x 81.28 cm (32 pul) y que no exceda 2.54 cm (1 pul) de grosor (excluyendo la altura de los bordes contorneados).
- La superficie de apoyo que utilice debe estar nivelada, ser estable y estructuralmente sólida, con dimensiones mínimas de superficie de 106.68 cm x 45.72 cm (42 pul x 18 pul).
- **NO** usar con niños que pesen más de 30 libras (13,6 kg).
- **NO** use el cubre colchón si está dañado o roto.
- Mantenga las piezas pequeñas fuera del alcance de los niños durante el montaje.



Instrucciones

Consulte la sección en inglés para ver las ilustraciones.

Paso 1

Inserte los pernos de leva **5** en el riel trasero **A** y el riel delantero **E** como se muestra.

Paso 2

Inserte las espigas de madera grandes **2**, las tuercas cilíndricas **3** y las espigas de madera pequeñas **7** en el riel delantero **E** como se muestra.

Una el riel lateral izquierdo/derecho (**B & D**) al riel delantero **E** con pernos **1**.

Utilice la llave Allen **8** para apretar los pernos.

Una el riel central **C** al riel delantero **E** con el cierre de leva **6**.

Utilice un destornillador Phillips (no incluido) para apretarlos.

Paso 3

Inserte las espigas de madera grandes **2**, las tuercas cilíndricas **3** en riel lateral izquierdo/derecho (**B & D**) como se muestra.

Inserte las espigas de madera pequeñas **7** en el riel central **C**.

Una el riel trasero **A** al riel lateral izquierdo/derecho (**B & D**) con pernos **1**.

Utilice la llave Allen **8** para apretar los pernos.

Una el riel central **C** al riel trasero **A** con el cierre de leva **6**.

Utilice un destornillador Phillips (no incluido) para apretarlos.

Paso 4

Conecte la unidad ensamblada a la cómoda de 6 cajones (comprada por separado) con tornillos **4**.

Utilice un destornillador Phillips (no incluido) para apretar los tornillos.

Cuidado y mantenimiento

- Quite el polvo regularmente con un paño suave y sin pelusa para evitar la acumulación de suciedad. Ocasionalmente se puede utilizar un paño húmedo para limpiar la superficie. Séquela inmediatamente. No utilice ningún abrasivo que pueda dañar el acabado. La exposición excesiva a la luz solar y los cambios extremos de temperatura y humedad pueden dañar los muebles de madera.
- Revise los pernos periódicamente y apriételos si es necesario.

©2025 Dorel Juvenile Group, Inc. Little Seeds™ and the Little Seeds logo and design are trademarks of Dorel Juvenile Group, Inc. (800) 544-1108. Styles, colors, and labeling may vary. Les styles, les couleurs et l'étiquetage peuvent varier. Los estilos, colores y etiquetado pueden variar. Made in VIETNAM. Fabriqué en VIETNAM. Hecho en VIETNAM. Distributed by (distribuido por) Dorel Juvenile Group, Inc., 2525 State St., Columbus, IN 47201-7494. Dorel Juvenile Canada, 2233 Argenta Road, Suite 110, Mississauga, ON L5N 2X7. Representante exclusivo en Chile: DOREL JUVENILE CHILE S.A. Av. del Parque 4161, oficina 602 A, Huechuraba, Santiago, Chile - Fono: 56 2 24971500 - www.infanti.cl - www.dorel.cl. Importado y distribuido en Perú por: COMEXA COMERCIALIZADORA EXTRANJERA S.A. SUCURSAL DEL PERÚ - Los Libertadores 455, San Isidro, Lima 27, Lima, Perú RUC 20431062870 - Fono: 4413029 - www.infanti.com.pe. En Centro América, Caribe y Ecuador por: Best Brands Group S.A. - Av. Balboa, Bay Mall Plaza, Planta Baja, local 9, Panamá. - Fono: (507) 300 2884. En Colombia por: Baby Universe S.A.S. - Vía 40 No. 77-29, Barranquilla, Colombia - Fono: (575) 353 1110 Importador: DJGM, S.A. DE C.V. Gabriel Mancera No. 1041 Col. Del Valle, Benito Juárez C.P. 03100 México, Ciudad de México R.F.C. DJG140305GN9 Tel. (55) 671992020823

08/25 08.07.25

