



ATTENZIONE

È necessario il montaggio di un adulto.
Non adatto per bambini sotto i due anni,
a causa di punti appuntiti e piccole parti.



**INSTALLATION
SERVICES
AVAILABLE!***

Need a helping hand?

Let our team of professionals handle the installation for you!

GOCONFIGURE
888-888-5424

*Installation services are only available
to U.S. customers.

tempo medio di assemblaggio di 2 persone



il tempo di assemblaggio può variare in base al livello di abilità

Per la maggior parte fino ad oggi il manuale di montaggio, per registrare il tuo set o per ordinare parti di ricambio si prega di visitare il sito web

www.backyarddiscovery.com

*Salvare questo assemblaggio manuale per riferimento futuro
nel caso in cui avete bisogno di ordinare parti di ricambio.*

Para obtener instrucciones en español, visite www.backyarddiscovery.com • Per le istruzioni in italiano, visitare www.backyarddiscovery.com
Für Anweisungen auf Deutsch, besuchen Sie www.backyarddiscovery.com • Ga naar www.backyarddiscovery.com voor instructies in het Nederlands
Pour des instructions en français, visitez www.backyarddiscovery.com

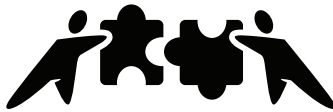

GOCONFIGURE
Putting it all together for you

INSTALLATION SERVICES AVAILABLE!*

Need a Helping Hand?
Let our team of professionals
handle the installation for you!

GOCONFIGURE
888-888-5424

Con Go configurare, ci si mettono i diciotto anni di esperienza direttamente a casa tua.

Abbiamo servizio una vasta schiera di indoor e outdoor prodotti di ricreazione che la maggior parte dei consumatori non hanno il tempo o la possibilità di offrire e installare se stessi.

Noi facciamo il sollevamento di carichi pesanti e quindi non è necessario!

-
- 18 anni di esperienza nella manutenzione di casella di grandi dettaglianti e consumatori diretti
 - altamente qualificati, specializzati, cortese servizio professionale Tecnici
 - Oltre 140.000 installazioni annualmente
 - servizio in guanti bianchi
 - Garanzia di Soddisfazione
 - Appuntamenti flessibile, compresi i fine settimana
 - Copertura in tutta la nazione
- visita www.goconfigure.com per maggiori informazioni !!
-

****Servizi di installazione sono disponibili solo per i clienti degli Stati Uniti.***



**SI PREGA DI LEGGERE QUESTO MANUALE PRIMA
DI INIZIARE IL MONTAGGIO**

- LEGGERE ATTENTAMENTE IL MANUALE DI ASSEMBLAGGIO, PRESTANDO PARTICOLARE ATTENZIONE AI CONSIGLI IMPORTANTI ED ALLE INFORMAZIONI SULLA SICUREZZA.
- DOPO AVER LETTO IL MANUALE DI MONTAGGIO, POTRETE DECIDERE SE AVETE BISOGNO DI UN AIUTO PROFESSIONALE PER COMPLETARE L'ASSEMBLAGGIO DEL PLAYSET.
- SEPARARE E IDENTIFICARE TUTTE LE PARTI PER ASSICURARSI DI AVERE TUTTE LE PARTI ELENcate.
- SE NON TROVATE TUTTE LE PARTI, CONTROLLATE IL MATERIALE DI IMBALLAGGIO. DURANTE LA SPEDIZIONE POTREBBERO ESSERE CADUTE PARTI DI PICCOLE DIMENSIONI.
- SE SI HANNO PROBLEMI CON IL MONTAGGIO O SE QUALCHE PARTE È MANCANTE O DANNEGGIATA, CHIAMARE IL SERVIZIO DI ASSISTENZA TECNICA.
- LINEA CASA 1-800-856-4445 O VISITATE www.backyarddiscovery.com.

QUANDO SI EFFETTUA UNA CHIAMATA, SI PREGA DI AVERE LE SEGUENTI INFORMAZIONI:

- 1 - NUMERO DI MODELLO DEL PRODOTTO SUL LATO ANTERIORE DEL MANUALE DI MONTAGGIO
- 2 - DESCRIZIONE DEL PEZZO DALLA LISTA PARTI

Manuale d'Uso e Manutenzione della Casa Giocattolo

Gentile Cliente:

Leggere completamente l'intero libretto prima di iniziare il processo di montaggio.

EL' attrezzatura è consigliata per l'uso da parte dei **bambini dai 3 ai 10 anni**. Le strutture **non sono destinate ad uso pubblico**. La Società **non garantisce nessuna delle sue strutture residenziali ad uso commerciale come: Daycare, asilo nido, scuola materna, parco ricreativo, o qualsiasi altra applicazione commerciale simile**.



ATTENZIONE: Questo simbolo indica importanti avvertenze di sicurezza che, se non seguite, potrebbero mettere a repentaglio la sicurezza personale vostra e dei vostri bambini e/o danneggiare la vostra proprietà. È **NECESSARIO** leggere e seguire tutte le istruzioni contenute nel presente manuale prima di tentare di utilizzare questo playset.



ATTENZIONE: **Ci bambini NON devono usare questo playset fino a quando l'unità non è stata completamente assemblata e ispezionata da un adulto per assicurare che il set sia stato installato e ancorato correttamente.**

Seguire tutte le raccomandazioni riportate di seguito. In caso contrario, **la garanzia potrebbe risultare nella garanzia essere nulla e/o in violazioni della sicurezza che possono causare lesioni gravi**. Questo manuale contiene informazioni utili relative alla preparazione del montaggio, alla procedura di installazione, e la manutenzione necessaria. Tenete sempre a mente la sicurezza dei vostri bambini mentre la vostra struttura di gioco è in costruzione e quando i vostri bambini giocano sul set. Prima che i vostri bambini giochino sul set, consultate le istruzioni per l'uso con loro per garantire la loro sicurezza.

CONSERVARE QUESTE ISTRUZIONI PER RIFERIMENTI FUTURI. CONSERVARLI IN UN LUOGO SICURO DOVE SI PUÒ FARE RIFERIMENTO A LORO SE NECESSARIO. AL FINE DI FORNIRVI IL SERVIZIO PIÙ EFFICIENTE, È NECESSARIO CHE CI FORNITE I NUMERI DI PARTE AL MOMENTO DELL' ORDINE DEI PEZZI DI RICAMBIO.

Per i tuoi record:

Si prega di prendere tempo e compilare le informazioni qui sotto. Queste informazioni saranno necessarie per questioni di garanzia.

Dove Acquistato: _____

Data dell'Acquisto: _____

Data dell'Installazione: _____

Installato da: _____

Spilla Qui La Ricevuta

| Sales Receipt | | |
|----------------|---------------------|------|
| Store Name | | |
| Main Street | | |
| Hickstown, USA | | |
| 000002 | IVD Playset | 5500 |
| 000011 | IVD Playtable | 50 |
| 000044 | IVD Garden | 100 |
| 000010 | IVD Outdoor Product | 100 |
| Total | | 5550 |

Thank you For Shopping With Us

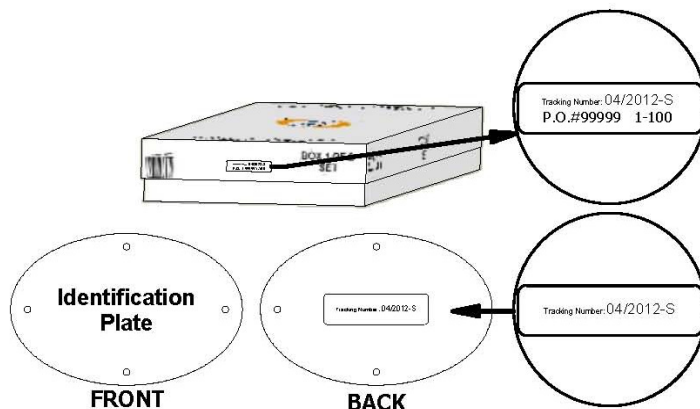

Numero di Tracciamento sull'Etichetta di Riferimento

Il numero identificativo di tracciamento sulla confezione e sul retro della targhetta identificativa è incluso ai fini del tracciamento associato ai diritti di garanzia.

Manuale d'Uso e Manutenzione della Casa Giocattolo

Si prega di fare riferimento alla sezione Montaggio del Manuale di montaggio per la massima altezza di caduta.

Posizionamento di Casa di Giocoè

1. *La casa di giocoè progettato per essere installato su una superficie piana da **un adulto con un aiutante adulto**.*
2. *Posizionare in un'area piana del cortile per ridurre al minimo la preparazione del terreno.*
3. *Posizionare l'attrezzatura a non meno di **1,8 m (6 ft)** da qualsiasi struttura o ostruzione come recinzione, garage, casa, rami a strapiombo, linee di lavanderia o cavi elettrici.*
4. *È una buona idea collocare il vostro Playset in una zona che è conveniente per gli adulti per guardare i bambini durante il gioco.*
5. *Creare un sito privo di ostacoli che potrebbero causare lesioni, come rami bassi a strapiombo, fili sospesi, ceppi e/o radici, grandi rocce, mattoni e cemento. Suggestioni aggiuntivi nella sezione Area giochi consigliata.*
6. *Non costruire il vostro playset su materiale di rivestimento.*

Area di gioco consigliata

- ❑ *Non installare l'attrezzatura del playset domestico su calcestruzzo, asfalto, terra imballata, erba, tappeto o qualsiasi altra superficie dura. Una caduta su una superficie dura può causare gravi lesioni all'utilizzatore dell'attrezzatura.*
- ❑ *Non installare su materiale di riempimento sciolto o superfici dure come calcestruzzo o asfalto.*
- ❑ *Trucioli di corteccia tritato, trucioli di legno, sabbia fine e ghiaia fine, vengono aggiunti come materiali ammortizzanti dopo il montaggio. Se usati correttamente questi materiali possono assorbire parte dell'impatto della caduta di un bambino.*
- ❑ *Tutto materiali di rivestimento del terreno da gioco dovrebbe essere esteso per un minimo di 6 piedi in tutte le direzioni intorno all'area di gioco.*
- ❑ *Non applicare la superficie del parco giochi fino a quando l'unità non è completamente costruita. Il Playset non dovrebbe essere costruito sulla superficie.*
- ❑ *Utilizzare un sistema di contenimento, ad esempio scavare intorno al perimetro e/o rivestire il perimetro con una ringhiera.*
- ❑ *Gli impianti di piastrelle di gomma o di superfici versate sul posto (ad eccezione dei materiali sfusi) richiedono generalmente un professionista e non sono progetti "fai da te".*
- ❑ *Utilizzare materiali di rivestimento del terreno da gioco (diversi dal materiale sciolto) conformi alla norma di sicurezza **ASTM F1292** Specifica standard ASTM F1292 per materiali di rivestimento per l'attenuazione degli urti all'interno della Zona dei playset.*

Manuale d'Uso e Manutenzione della Casa Giocattolo

Til grafico seguente spiega l'altezza di caduta in piedi dalla quale non ci si aspetterebbe una lesione alla testa potenzialmente mortale.

Altezze critiche in piedi (m) di materiali testati

| Materiale | La Profondità Non Compresso | | | Profondità Compressa |
|--------------------------------|-----------------------------|-------------|--------------|----------------------|
| | 6" (152mm) | 9" (228mm) | 12" (304mm) | to 9" (228mm) |
| Cippato di legno | 7' (2.13m) | 10' (3.05m) | 11' (3.35m) | 10' (3.05m) |
| Truciolato Corteccia triturato | 6' (1.83m) | 10' (3.05m) | 11' (3.35m) | 7' (2.13m) |
| Fibre di legno artificiali | 6' (1.83m) | 7' (2.13m) | >12' (3.66m) | 6' (1.83m) |
| Sabbia fine | 5' (1.52m) | 5' (1.52m) | 9' (2.74m) | 5' (1.52m) |
| Sabbia grossa | 5' (1.52m) | 5' (1.52m) | 6' (1.83m) | 4' (1.22m) |
| ghiaia fine | 5' (1.52m) | 7' (2.13m) | 10' (3.05m) | 6' (1.83m) |
| ghiaia media | 5' (1.52m) | 5' (1.52m) | 6' (1.83m) | 5' (1.52m) |
| Pneumatici triturati* | 10-12' (3.0-3.6m) | N/A | N/A | N/A |

*Questi dati provengono da test condotti da laboratori di prova indipendenti su una profondità di 6 pollici di campioni di pneumatici triturati non compressi prodotti da quattro fabbricanti. I test hanno rilevato altezze critiche, che variavano da 10 piedi a più di 12 piedi. Si raccomanda che le persone che cercano di installare pneumatici triturati come superficie protettiva richiedano al fornitore dati di prova indicanti l'altezza critica del materiale al momento della prova in conformità alla norma ASTM F1292

Istruzioni per l'uso:



NOTA: La sicurezza dei vostri figli è la nostra preoccupazione numero 1. Osservare le seguenti indicazioni e avvertenze riduce la probabilità di lesioni gravi o mortali. Per favore rivedi queste regole di sicurezza regolarmente con i tuoi figli.

1. È **richiesta** la supervisione di un adulto in loco.
2. Istruire i bambini a **non** salire sull' attrezzatura quando è bagnata.
3. Istruire i bambini a **non** strisciare mai sopra il tetto di Casa di Giocoè.
4. I genitori dovrebbero vestire i bambini in modo appropriato. (esempi sarebbero l'uso di scarpe adeguate e la prevenzione di poncho, sciarpe e altri indumenti larghi potenzialmente pericolosi durante l'uso di attrezzature).
5. Istruire i bambini a non fissare gli articoli per le apparecchiature che non sono specificamente progettati per l'uso con apparecchiature che (come corde, stendibiancheria, pet guinzagli, ecc.).
6. Istruire i bambini per rimuovere le loro bici o altri sport casco prima di giocare nel parco giochi attrezzature.

Istruzioni per la manutenzione:

All'inizio di ogni stagione di gioco:

- Serrare tutti i componenti hardware.
- Lubrificare tutte le parti mobili metalliche seguendo le istruzioni del fabbricante.
- Controllare tutti i rivestimenti protettivi su bulloni, tubi, bordi e angoli. Sostituirli se sono allentati, incrinati o mancanti.
- Controllare che tutte le parti in movimento, inclusi sedili oscillanti, funi, cavi e catene, non presentino segni di usura, ruggine o altri deterioramenti. Sostituire se necessario.
- Controllare la presenza di ruggine nelle parti metalliche. Se trovata, carteggiare e riverniciare utilizzando una vernice non a base di piombo conforme ai requisiti di 16 CFR 1303.

Manuale d'Uso e Manutenzione della Casa Giocattolo

- *Modifiche non approvati dalla parte responsabile della conformità potrebbero invalidare l'utente dell'autorità all'utilizzo dell'apparecchiatura.*
- *Controllare il deterioramento e le schegge di tutti i componenti in legno. Carteggiare le schegge e sostituire le parti in legno deteriorate.*
- *Rimontare le parti in plastica, come i sedili oscillanti o qualsiasi altro oggetto rimosso per la stagione fredda.*
- *Rastrello e controllare la profondità di riempimento allentati protettivo di materiali di rivestimento per evitare la compattazione del suolo e di mantenere la profondità appropriata. Sostituire secondo necessità.*

Due volte al mese durante la stagione di gioco:

- *Serrare tutti i componenti hardware.*
- *Lubrificare tutte le parti mobili metalliche seguendo le istruzioni del fabbricante.*
- *Controllare tutti i rivestimenti protettivi su bulloni, tubi, bordi e angoli. Sostituirli se sono allentati, incrinati o mancanti.*
- *Controllare che tutte le parti in movimento, inclusi sedili oscillanti, funi, cavi e catene, non presentino segni di usura, ruggine o altri deterioramenti. Sostituire se necessario.*
- *Rastrello e controllare la profondità di riempimento allentati protettivo di materiali di rivestimento per evitare la compattazione del suolo e di mantenere la profondità appropriata. Sostituire secondo necessità.*

Al termine di ogni stagione di gioco o quando la temperatura scende sotto i 32° F:

- *Rimuovere i sedili oscillanti in plastica e gli altri elementi specificati dal fabbricante e portarli al chiuso o non utilizzarli.*
- *Rastrello e controllare la profondità di riempimento allentati protettivo di materiali di rivestimento per evitare la compattazione del suolo e di mantenere la profondità appropriata. Sostituire secondo necessità.*

Manutenzione Supplementare:

- *Controllare ogni due settimane la trave oscillante e l'hardware a causa dell'espansione e della contrazione del legno. È particolarmente importante seguire questa procedura all'inizio di ogni stagione.*
- *Ispezionare le parti in legno mensilmente. La grana del legno a volte ascenderà nella stagione secca facendo apparire schegge. Sabbia leggera può essere necessaria per mantenere un ambiente di gioco sicuro.*
- *Una protezione trasparente resistente all'acqua è stata applicata sul vostro playset. Questo è fatto solo per il colore. Una o due volte all'anno, a seconda delle condizioni climatiche, è necessario applicare un certo tipo di protezione (sigillante) al legno dell'unità. Prima dell'applicazione del sigillante, carteggiare leggermente i punti "ruvidi" sul vostro playset. **Si prega di notare che questo è un requisito della garanzia.***
- *La creazione e il mantenimento della casa di gioco su una posizione di livello è molto importante. Assicurarsi che il gioco house è a livello e vere una volta ogni anno o all'inizio di ogni stagione di riproduzione.*
- *Il Rastrello la superficie periodicamente per evitare la compattazione e mantenere la profondità appropriata.*

I proprietari sono responsabili del mantenimento della leggibilità delle etichette di avvertenza.

Manuale d'Uso e Manutenzione della Casa Giocattolo

Istruzioni per lo stoccaggio:

Quando l'uso del Playset non è più desiderato, esso deve essere smontato e smantellato in modo tale che al momento dello smontaggio dell'unità non sussistano rischi irragionevoli

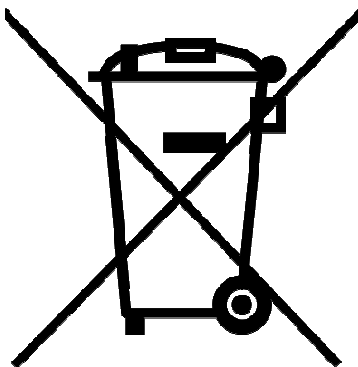

Questo pacchetto deve essere mantenuta perché esso contiene importanti informazioni!

APPENDICE A

Informazioni sui materiali di rivestimento del terreno da gioco:

Le seguenti informazioni provengono dal **Scheda informativa della Commissione per la sicurezza dei prodotti di consumo degli Stati Uniti per il materiale per superfici da gioco**; Per ulteriori informazioni consultare anche il seguente sito web:

www.cpsc.gov/cpscpub/pubs/323.html.

X3. LA SEZIONE 4 DEL MANUALE DI SICUREZZA PER LA SICUREZZA DEI PRODOTTI DI CONSUMO DELLA COMMISSIONE PER LA SICUREZZA DEI PARCHI GIOCHI ALL' APERTO

X3.1 Selezionare Protective Surfacing (Superficie protettiva) - Una delle cose più importanti da fare per ridurre la probabilità di gravi lesioni alla testa è installare una superficie protettiva antiurto sotto e intorno all' attrezzatura da gioco. La superficie di protezione deve essere applicata ad una profondità adatta all' altezza dell'apparecchiatura, in conformità alla specifica ASTM F 1292. Ci sono diversi tipi di superfici tra cui scegliere; a prescindere dal prodotto selezionato, seguire queste linee guida:

X3.1.1.1 Materiali di riempimento sciolti:

X3.1.1.1.1 Mantenere una profondità minima di 9 pollici di materiali sciolti come pacciamato/cippato di legno, fibra di legno artificiale (EWF), o pacciamato di gomma tritato/riciclato per attrezzature fino a 8 piedi di altezza; e 9 pollici di sabbia o ghiaia per attrezzature fino a 5 piedi di altezza. NOTA: Un livello iniziale di riempimento di 12 pollici comprimerà a circa 9 pollici di profondità di superficie nel tempo. La superficie sarà anche compatto compattata, spostata e sedimentata, e dovrebbe essere periodicamente ricaricata per mantenere almeno un 9 pollici di profondità.

X3.1.2 Utilizzare almeno 6 pollici di superficie di protezione per attrezzature da gioco di altezza inferiore a 4 piedi. Se mantenuto correttamente, dovrebbe essere adeguato. (Per profondità inferiori a 6 pollici, il materiale di protezione è troppo facilmente spostabile o compattato.) NOTA: Non installare l'attrezzatura del parco giochi domestico su calcestruzzo, asfalto o altre superfici dure. Una caduta su una superficie dura può causare gravi lesioni all' utilizzatore dell'apparecchiatura. Erba e terra non sono considerate superfici protettive perché l'usura ed i fattori ambientali possono ridurre la loro efficacia di assorbimento degli urti. Le moquette ed i tappetini sottili non sono in genere una superficie protettiva adeguata. Le attrezzature a livello del suolo, come una sabbiera, un muro di attività, una sala giochi o altre attrezzature che non hanno una superficie di gioco rialzata, non necessitano di alcun rivestimento protettivo.

X3.1.3 Contenimento d' uso, ad esempio scavo intorno al perimetro e/o rivestimento perimetrale con staccionata. Non dimenticare di rendere conto del drenaggio dell'acqua.

X3.1.3.3.1 Controllare e mantenere la profondità del materiale di rivestimento allentato. Per mantenere la giusta quantità di materiali sciolti, segnare il giusto livello sui supporti per attrezzature da gioco. In questo modo si può facilmente vedere quando ricaricare e/o ridistribuire la superficie.

X3.1.3.3.2 Non installare superfici di riempimento sciolte o su superfici dure come calcestruzzo o asfalto.

X3.1.4 Superfici di gomma prefabbricate e o piastrelle di gomma prefabbricate - Potresti essere interessato a utilizzare superfici diverse dai materiali di riempimento sciolti, come piastrelle di gomma o superfici di gomma prefabbricate.

X3.1.4.4.1 Gli impianti di queste superfici richiedono generalmente un professionista e non sono progetti "fai da te".

X3.1.4.4.2 Rivedere le specifiche delle superfici prima di acquistare questo tipo di superficie. Chiedere all' installatore/ produttore un rapporto che dimostri che il prodotto è stato testato secondo i seguenti standard di sicurezza: Specifica standard ASTM F 1292 per l'attenuazione degli urti dei materiali di rivestimento all' interno della Zona di utilizzo delle attrezzature per parchi giochi. La relazione deve indicare l'altezza specifica per la quale la superficie è destinata a proteggere da gravi lesioni alla testa. Tale altezza deve essere pari o superiore all' altezza di caduta - distanza verticale tra una determinata superficie di gioco (superficie rialzata per stare in piedi, seduti o arrampicarsi) e la superficie di protezione sottostante - della vostra attrezzatura da gioco.

X3.1.4.4.3 Controllare frequentemente l'usura della superficie di protezione.

X3.1.5 Posizionamento - Il posizionamento e la manutenzione della superficie protettiva sono essenziali. Assicuratevi di:

X3.1.5.1 Estendere la superficie di almeno 6 piedi dall' apparecchiatura in tutte le direzioni.

X3.1.5.2 Per le oscillazioni avanti e indietro, estendere la superficie di protezione davanti e dietro l'oscillazione fino a una distanza pari al doppio dell'altezza della barra superiore dalla quale l'oscillazione è sospesa.

9 Queste informazioni sono state estratte dalle pubblicazioni del CPSC "Playground Surfacing - Technical Information Guide" e "Handbook for Public Playground Safety"; copie di queste relazioni possono essere ottenute inviando una cartolina postale all' Ufficio per gli Affari Pubblici, U. S. Consumer Product Safety Commission, Washington, D. C., 20207 o chiamando il numero verde: 1-800-638-2772.

L' American Society for Testing and Materials non assume alcuna posizione rispettando la validità di qualsiasi diritto parentale rivendicato in relazione a qualsiasi voce menzionata nel presente standard. Gli utenti del presente Principio sono espressamente avvertiti che la determinazione della validità di tali diritti parentali, e il rischio di violazione di tali diritti, sono di loro esclusiva responsabilità.

La norma è soggetta a revisione in qualsiasi momento da parte del comitato tecnico competente e deve essere riesaminata ogni cinque anni e, se no, riveduta, approvata o ritirata. Le vostre osservazioni sono richieste per la revisione di questa norma o per ulteriori norme e devono essere indirizzate alla sede centrale della ASTM. I vostri commenti saranno esaminati attentamente nel corso di una riunione del comitato tecnico competente, alla quale potrete partecipare. Se ritenete che le vostre osservazioni non siano state ascoltate in modo equo, siete invitati a comunicare il vostro punto di vista al comitato ASTM per le norme. 100 Barr Harbor Drive Barr, West Conshocken, PA 19428.

Domande frequenti per il manuale d'uso e montaggio di Casa Giocattolo:

- 1. L'area per il Casa Giocattolo deve essere livellata? Sì. Backyard Discovery consiglia di posizionare il Casa Giocattolo su un'area pianeggiante per la massima sicurezza e durata. I picchetti forniti devono essere utilizzati per fissarla saldamente al suolo.*
- 2. Qual è la dimensione dell'area consigliata per il Casa Giocattolo? Backyard Discovery consiglia un perimetro di almeno 6' (sei piedi) intorno e sopra il Casa Giocattolo per la massima sicurezza.*
- 3. Quale fascia d'età è appropriata per il Casa Giocattolo? Backyard Discovery è consigliato per bambini dai 2 ai 10 anni.*
- 4. Il legno è trattato con prodotti chimici? Backyard Discovery utilizza legno 100% cinese Cedro che è naturalmente resistente agli insetti, carie e marciume. Per garantire la sicurezza del vostro bambino, il nostro legno è completamente privo di sostanze chimiche e non utilizziamo legno trattato a pressione. La tinta che usiamo è una finitura con un prodotto a base d'acqua, solo per aspetto.*
- 5. Quante volte il Casa Giocattolo dovrebbe essere tinto? Backyard Discovery consiglia di colorare il Casa Giocattolo una volta all'anno. Una tinta a base di acqua o olio può essere utilizzata a discrezione del cliente.*
- 6. Perché sembra che il mio Casa Giocattolo stia sviluppando delle crepe? Il legno è un materiale naturale, non due pezzi sono esattamente uguali. Ogni pezzo ha le proprie caratteristiche e personalità e reagisce in modo diverso ai cambiamenti climatici. Quando un qualsiasi prodotto in legno è esposto agli elementi, si sviluppa un "check del legno". Una verifica è la separazione radiale delle fibre di legno con la venatura del legno. Questo effetto è causato dalle variazioni di temperatura e umidità. Un check non è una cricca - non influisce sulla resistenza o la durata del legno o l'integrità strutturale del set di gioco.*
- 7. I Casa Giocattolo Backyard Discovery sono coperti da garanzia? Sì. Tutti i prodotti Backyard Discovery hanno una garanzia di sostituzione di 1 anno su tutte le parti per difetto del produttore. Anche il legno è coperto da 5 anni di garanzia su marciume e carie. Consultare i dettagli della garanzia per ulteriori informazioni.*
- 8. Qual è il modo migliore per iniziare ad assemblare il Casa Giocattolo? Backyard Discovery consiglia di estrarre tutte le parti dalle scatole e di organizzarle per numero di parte prima di iniziare qualsiasi assemblaggio. Questo non solo consentirà un montaggio più rapido, ma identificherà anche le parti che potrebbero essere mancanti o danneggiate in modo da poter essere sostituite prima del montaggio. In caso di parti mancanti o da sostituire, visitare il sito www.backyarddiscovery.com/support e seguire le istruzioni per ordinarle. Quindi, leggere il manuale di montaggio e preparare gli strumenti per il lavoro come raccomandato nel manuale. Se il manuale di assemblaggio viene perso o smarrito, è possibile stamparne uno nuovo dal sito Web di Backyard Discovery: www.backyarddiscovery.com*
- 9. Il playset sembra oscillare troppo. Cosa c'è di sbagliato? L'oscillazione è causata da terreni irregolari o ostruzioni come rocce, radici, ecc. sotto le guide del terreno. Questi devono essere rimossi ed il terreno sottostante ri-livellato per evitare oscillazioni. Assicurarsi inoltre che il Casa Giocattolo sia puntato saldamente a terra utilizzando i picchetti in dotazione.*
- 10. Le schede da 2 "x4" non misurano 2 "x 4". Perché no? Negli Stati Uniti è prassi comune descrivere le dimensioni del legname utilizzando i tagli grossolani della segheria e non le dimensioni finite. Rivenditori, negozi, ecc. tutti utilizzano questa pratica accettata per descrivere le dimensioni del legname. Tuttavia, Backyard Discovery playset sono progettati e costruiti utilizzando le dimensioni reali in modo che tutto si adatti correttamente e rimane così durante la vita di Casa Giocattolo.*

Per ulteriori informazioni e domande frequenti, consultare il nostro sito web all'indirizzo www.backyarddiscovery.com.

Strumenti Necessari per l'Installazione:

(Questi sono gli utensili generalmente necessari per il montaggio dei nostri prodotti per esterni. Questi strumenti non sono inclusi con l'acquisto del prodotto per esterni.)

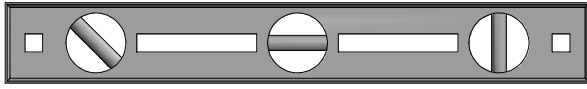

(Livello 24")

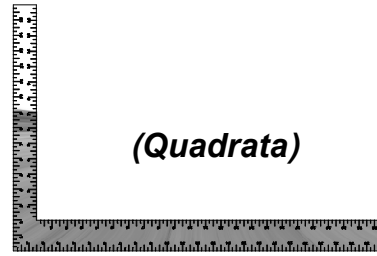

(Quadrata)

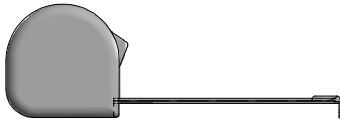

(Metro a Nastro per Misure)

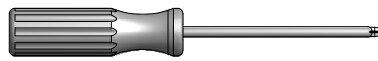

(Cacciavite Phillips)



(Martello)

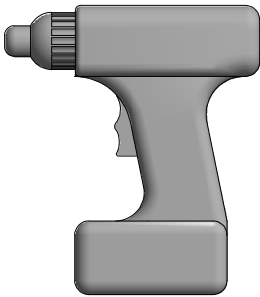

***(Trapano Senza Fili o
Trapano Elettrico)***



***(Accessori di Foratura:
Socket Driver)***

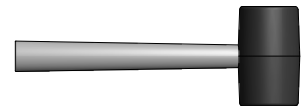

(Martello di Gomma - Opzionale)



(Un Adulto con un Aiutante Adulto)



(Scala)

INFORMAZIONI SULLA SICUREZZA E SUL MONTAGGIO

LA SCELTA DELLA POSIZIONE CORRETTA PER IL VOSTRO GIOCO È IMPORTANTE PER LA SICUREZZA DEI VOSTRI BAMBINI E LA LONGEVITÀ DEL PRODOTTO

Dimensioni:

- La Timberlake ha una opzione di layout.

Dimensione della messa a terra
3'-6" x 3'-10 11/16" x 56" Altezza

Area di gioco sicura*
15'-6" x 15'-10 3/4"

*Superficie del terreno a livello - Vedere sotto

Informazioni Generali:

Il set è stato progettato e progettato esclusivamente per bambini e solo per uso residenziale.

Un massimo di 150 libbre per ogni bambino è consigliato per le attività ludiche progettate per l'uso individuale.

Un massimo di 120 libbre per ogni bambino è consigliato per le attività ludiche destinate all'uso multiplo.

Per questo set d'oscillazione si raccomanda un massimo di 6 bambini.

Area di gioco sicura:

- L'area di gioco sicura si riferisce ad una zona che si estende 6' oltre il gioco su tutti i lati, compreso lo spazio sopra il gioco.
- La superficie del terreno deve essere piana. Installare il gioco su un terreno in pendenza può far sì che si inclini o "rompa". L'inclinazione di questo sistema sollecita ulteriormente tutti i collegamenti e le giunzioni e nel tempo causerà l'allentamento e il cedimento di tali collegamenti.
- L'area di gioco sicura deve essere libera da qualsiasi struttura, paesaggio, alberi e rami, rocce, fili e altri ostacoli che impediscano un gioco sicuro. I bambini possono essere gravemente feriti durante la corsa o l'oscillazione in questi ostacoli.
- Rimuovere tutti i pericoli di inciampo dall'area di gioco sicura. I pericoli di inciampo comprendono: radici, ceppi, rocce, elementi da giardinaggio, teste spruzzatrici, legami ferroviari, impianti idraulici e collegamenti elettrici.
- il gioco deve essere installato su terreno solido.

AREA DI GIOCO SICURA DIAGRAMMA

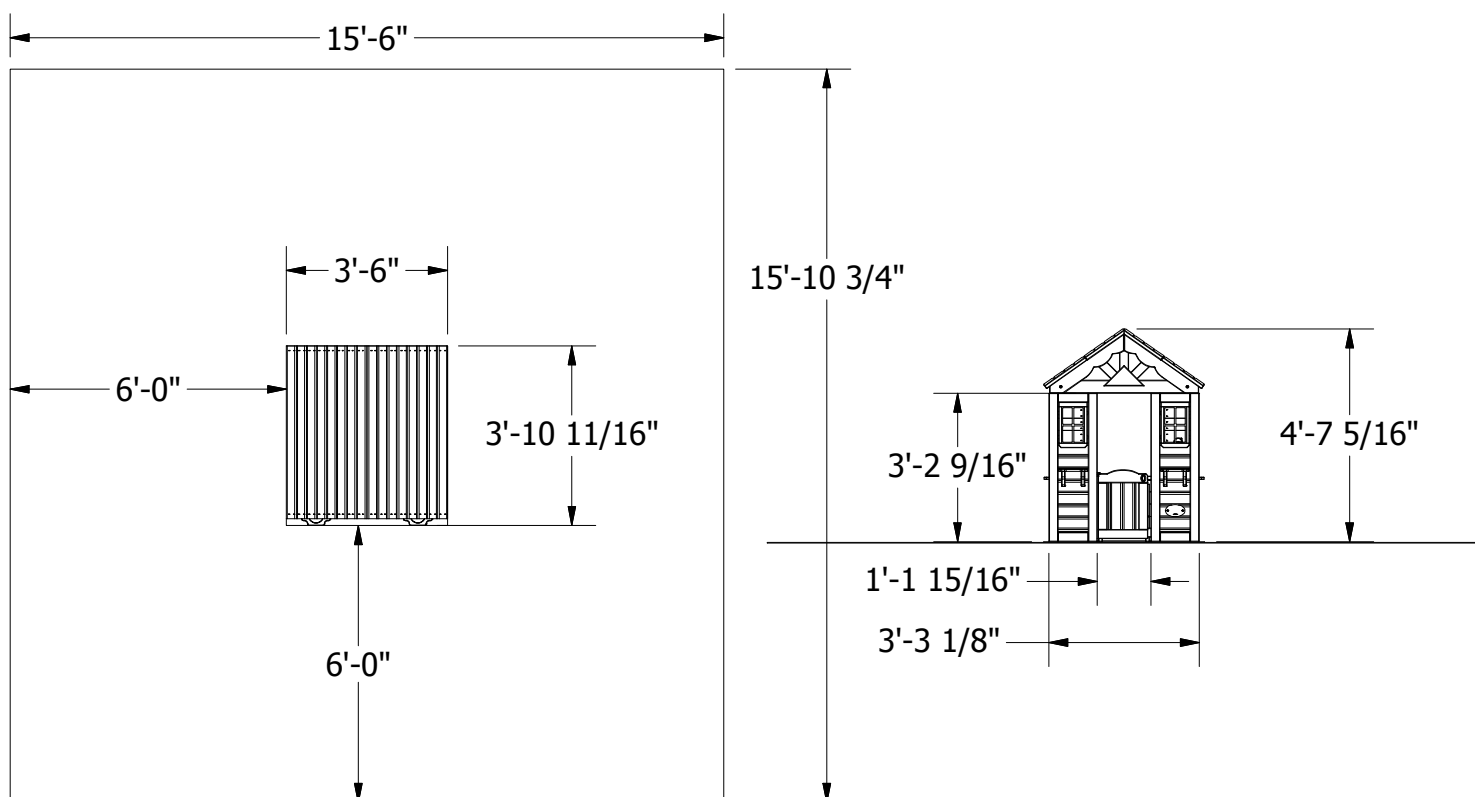

Identificazione delle Parti

Componenti in Legno (NON IN SCALA)

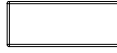

- (1) **J1 - SUPPORTO BANCONE - W4L04753**
1"x2 3/8"x5 7/8" (24x60x150)

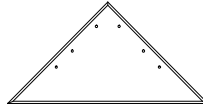

- (2) **K1 - TRIANGOLO SOLARE - W4L04871**
5/8"x5 1/4"x10 3/8" (16x134x265)

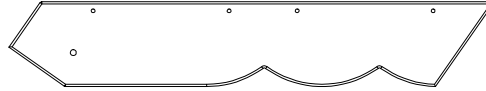

- (4) **L1 - TAVOLA DA MURO - W4L04755**
5/8"x4 3/8"x25 3/8" (16x112x643)



- (2) **M1 - BANCONE - W4L04754**
5/8"x3 3/8"x23 5/8" (16x86x600)

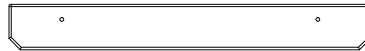

- (2) **N1 - RIPIANO DI FINESTRA LATERALE - W4L04751**
5/8"x2 3/8"x18 7/8" (16x60x479)



- (1) **N2 - RIPIANO DI FINESTRA POSTERIORE - W4L04760**
5/8"x2 3/8"x19 1/8" (16x60x485)



- (1) **N3 - FERMO PORTA - W4L04761**
5/8"x2 3/8"x3 7/8" (16x60x100)



- (8) **N4 - CINTURINO - W102424**
5/8"x2"x3 1/8" (16x50x80)



- (2) **N5 - GAMBA SOLARE - W4L04872**
5/8"x2 3/8"x10 1/4" (16x60x260)



- (4) **N6 - GAMBA SOLARE - W4L04873**
5/8"x2 3/8"x8 1/4" (16x60x210)

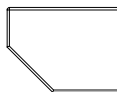

- (1) **Q1 - SUPPORTO BANCONE - W4L04752**
1"x4 3/8"x5 7/8" (24x112x150)

Identificazione delle Parti

Componenti in Legno

(NON IN SCALA)

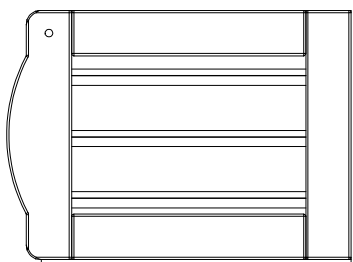

(1) DP1 - ASSEMBLAGGIO
PORTA - W2A01511

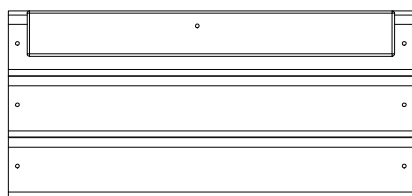

(1) WP7 - PARETE CENTRALE
POSTERIORE SUPERIORE - W2A01522

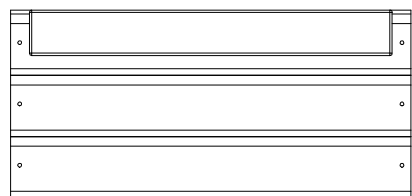

(2) WP6 - PARETE CENTRALE
SUPERIORE - W2A01510

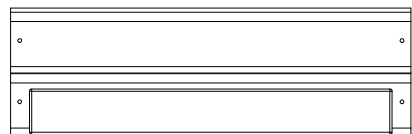

(2) WP5 - PARETE CENTRALE
INFERIORE - W2A01509

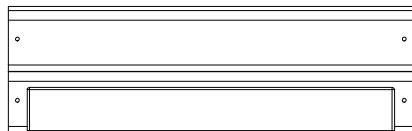

(1) WP8 - PARETE CENTRALE
POSTERIORE INFERIORE - W2A01523

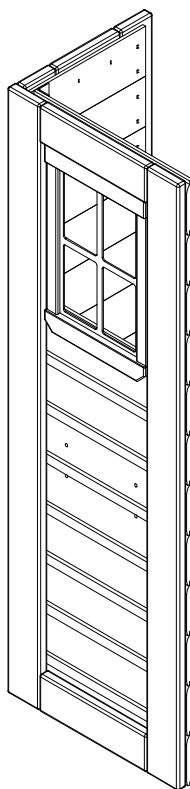

(1) WP1 - PANNELLO ANGOLARE
ANTERIORE SINISTRA - W2A01524

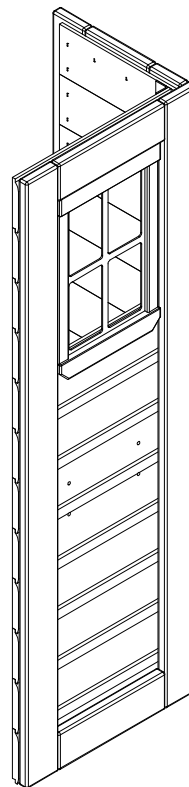

(1) WP2 - PANNELLO ANGOLARE
ANTERIORE DESTRA - W2A01525

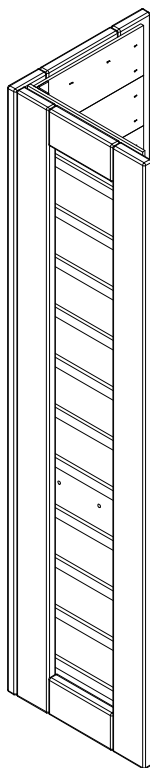

(1) WP3 - PANNELLO ANGOLARE
POSTERIORE SINISTRA - W2A01526

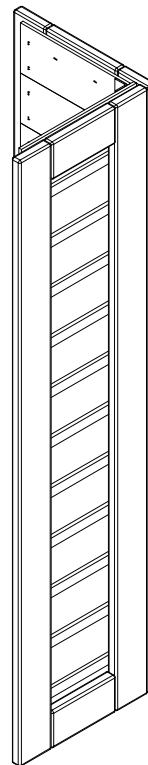

(1) WP4 - PANNELLO ANGOLARE
POSTERIORE DESTRA - W2A01527

Identificazione delle Parti

Componenti in Legno

(NON IN SCALA)

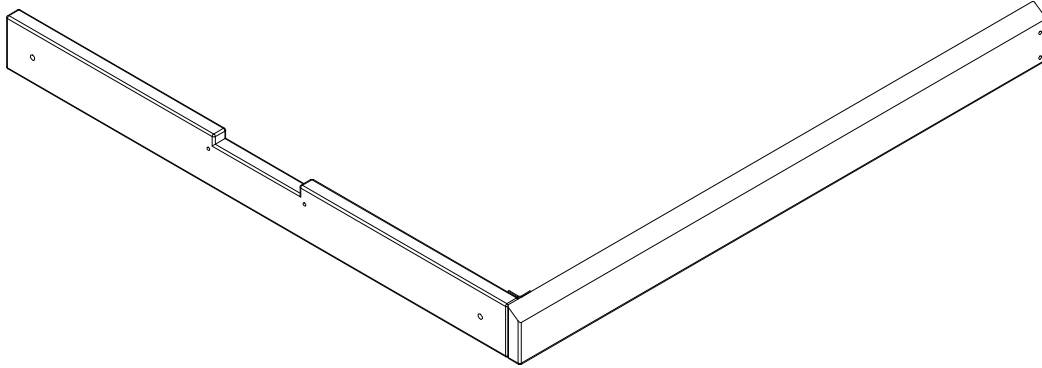

(2) WP9 - ASSEMBLAGGIO TESTATA - W2A01539

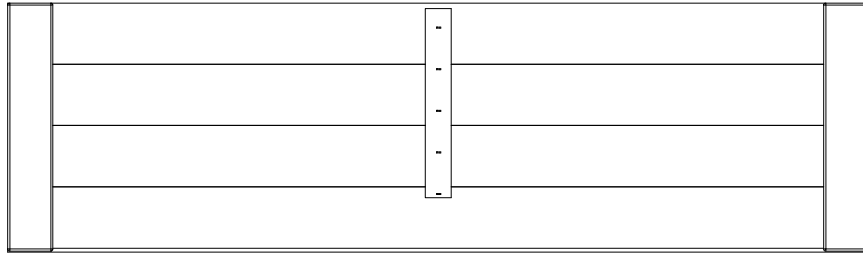

(2) RP1 - PANNELLO DEL TETTO INFERIORE - W2A01513

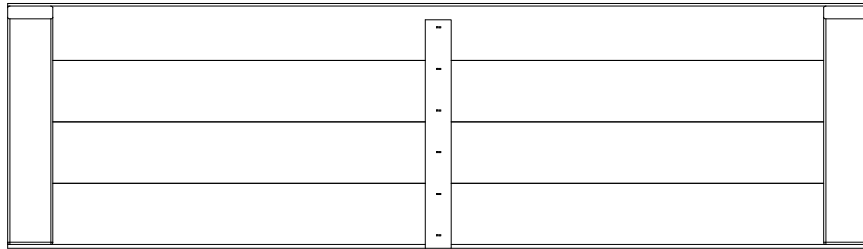

(2) RP2 - PANNELLO DEL TETTO SUPERIORE - W2A01514

Identificazione delle Parti

Ferramenteria



(2) VITE PFH 8x1/2 - H100124

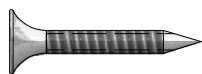

(41) VITE PFH 8x1 - H100085



(33) VITE PFH 8x1 1/8 - H100088



(51) VITE PFH 8x1 1/4 - H100087



(24) VITE PFH 8x1 1/2 - H100086



(1) VITE PFH 8x2 - H100111

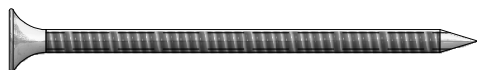

(4) VITE PFH 8x2 1/2 - H100090

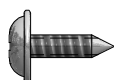

(2) VITE PWH 8x7/16 - H100361

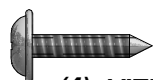

(4) VITE PWH 8x5/8 - H100128



(9) VITE PWH 8x3/4 - H100070

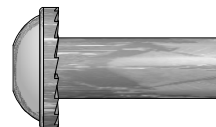

(4) BULLONE WH 1/4x7/8 - H100140

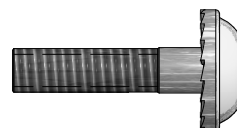

(4) BULLONE WH 1/4x1 - H100137

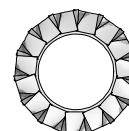

(4) RONDELLA DI BLOCCAGGIO EXT 8x15 - H100139

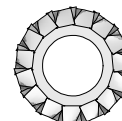

(4) RONDELLA DI BLOCCAGGIO 6x15 - H100138

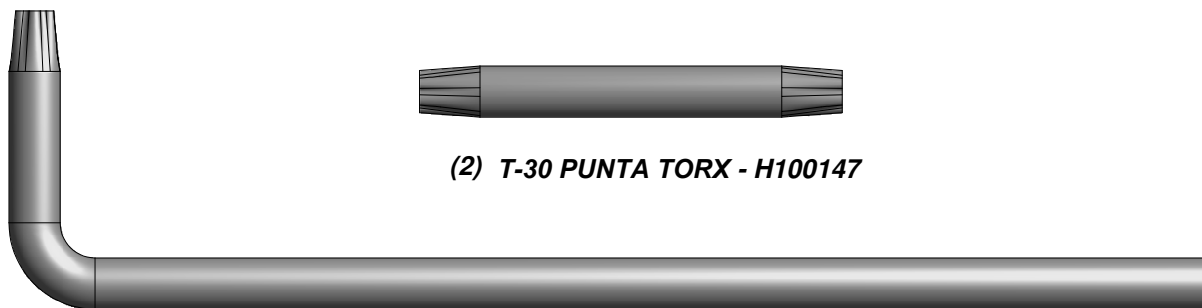

(2) T-30 PUNTA TORX - H100147

(2) T-30 CHIAVE TORX - H100114

Identificazione delle Parti

Accessori
(NON IN SCALA)

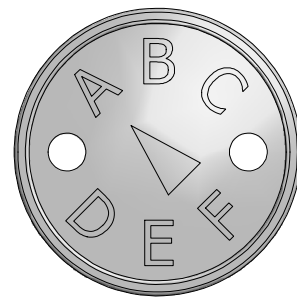
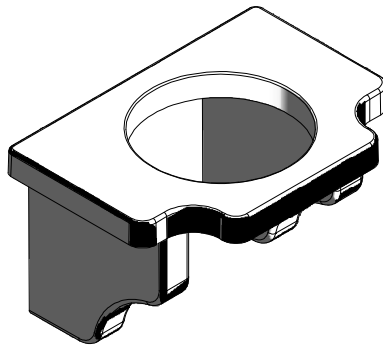

(1) KIT PER TELEFONO - A100132 (2) PORTA VASO DA FIORI - A6P00023 (1) TARGETTA "A" REVISIONE - A100314

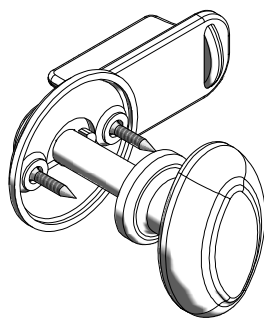

(1) KID DEL POMELLO - A6P00020

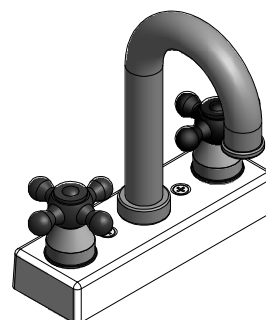

(1) KIT DEL RUBINETTO - A6P00024

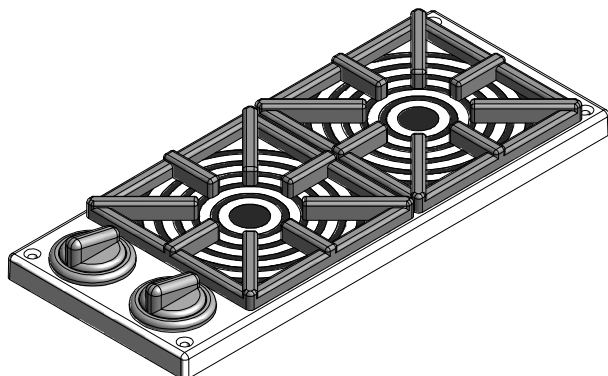

(1) KIT FORNELLI - A6P00025



(1) BYD TARGETTA ID (MEDIA) ETA' DA 2 A 10 - A4M00528

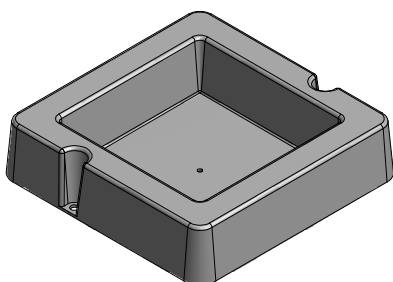

(1) VASCA DI MONTAGGIO DELLA SUPERFICIE - A6P00032

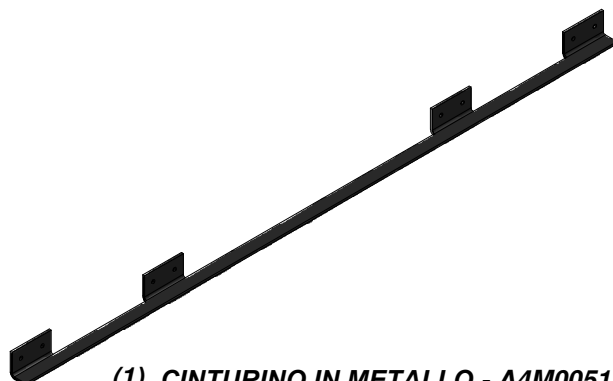

(1) CINTURINO IN METALLO - A4M00517

Assemblaggio Casa Giocattolo

PASSO 1:

ALZA I 4 GRUPPI ANGOLARI A PARETE COME MOSTRATO DI SEGUITO.

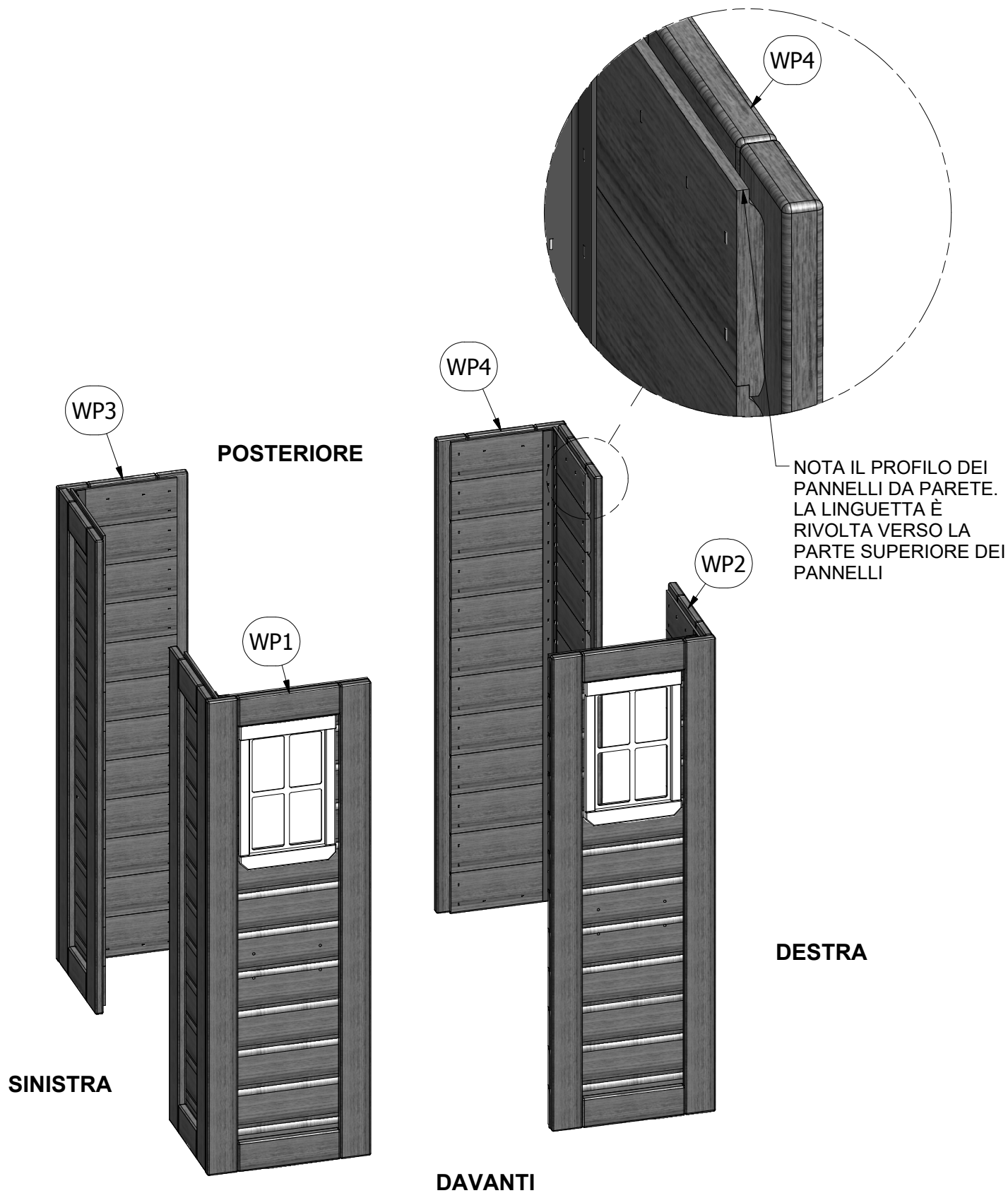

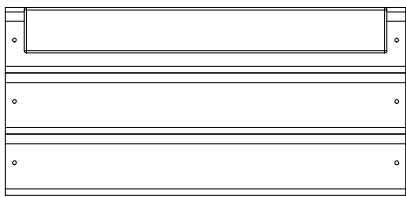

(1) WP6 - PARETE CENTRALE SUPERIORE - W2A01510

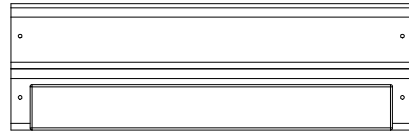

(1) WP5 - PARETE CENTRALE INFERIORE - W2A01509

PASSO 2:

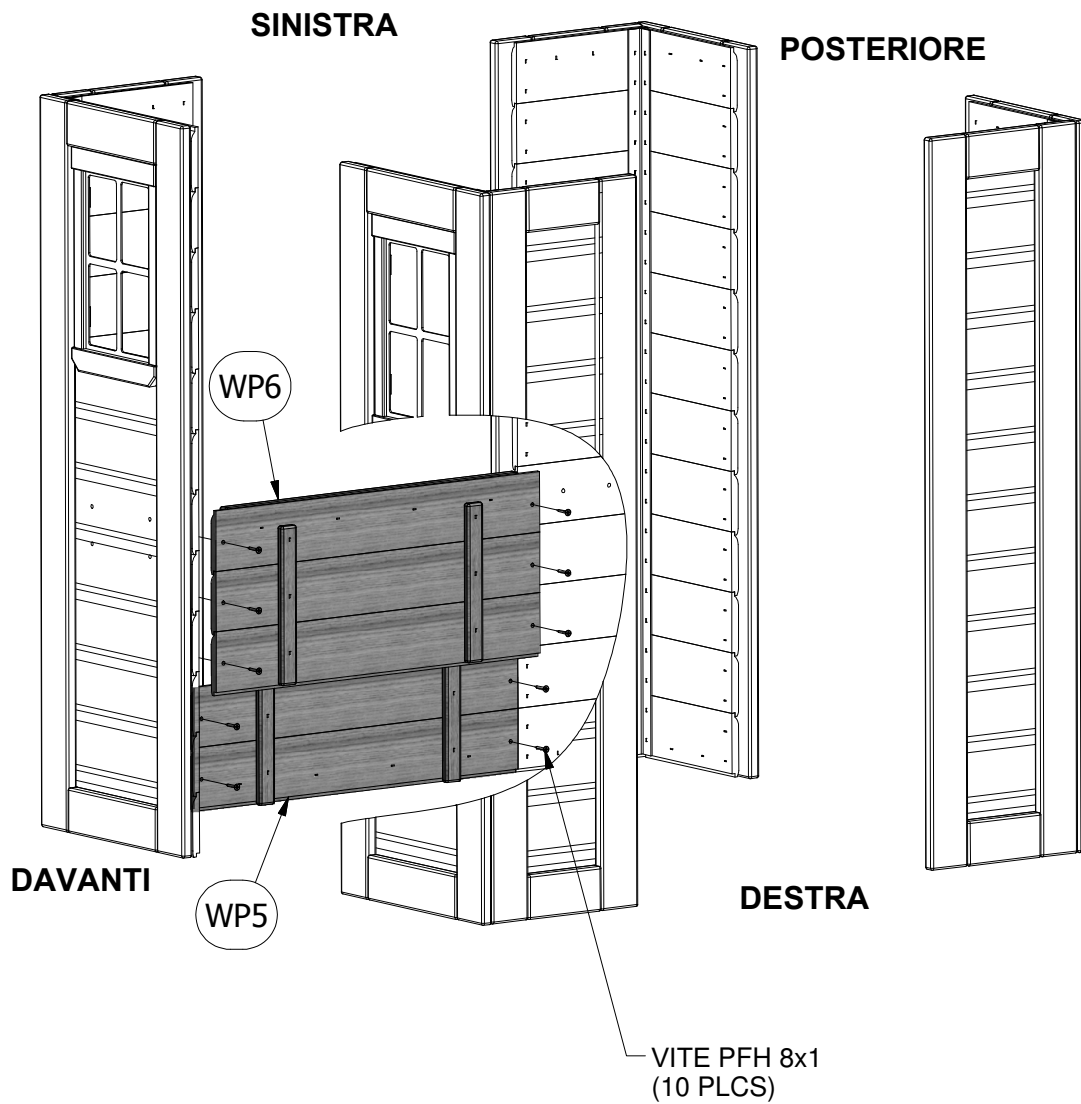
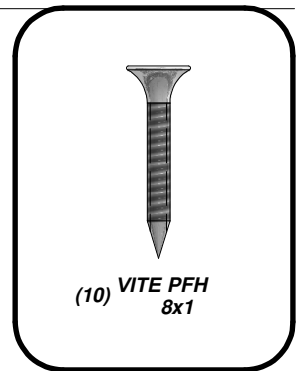

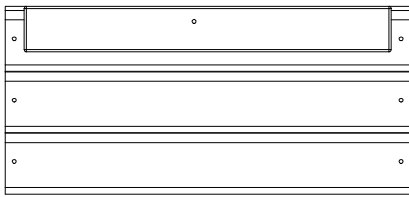

(1) WP7 - PARETE CENTRALE
POSTERIORE SUPERIORE - W2A01522

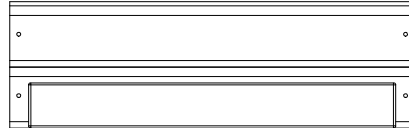

(1) WP8 - PARETE CENTRALE
POSTERIORE INFERIORE - W2A01523

PASSO 3:

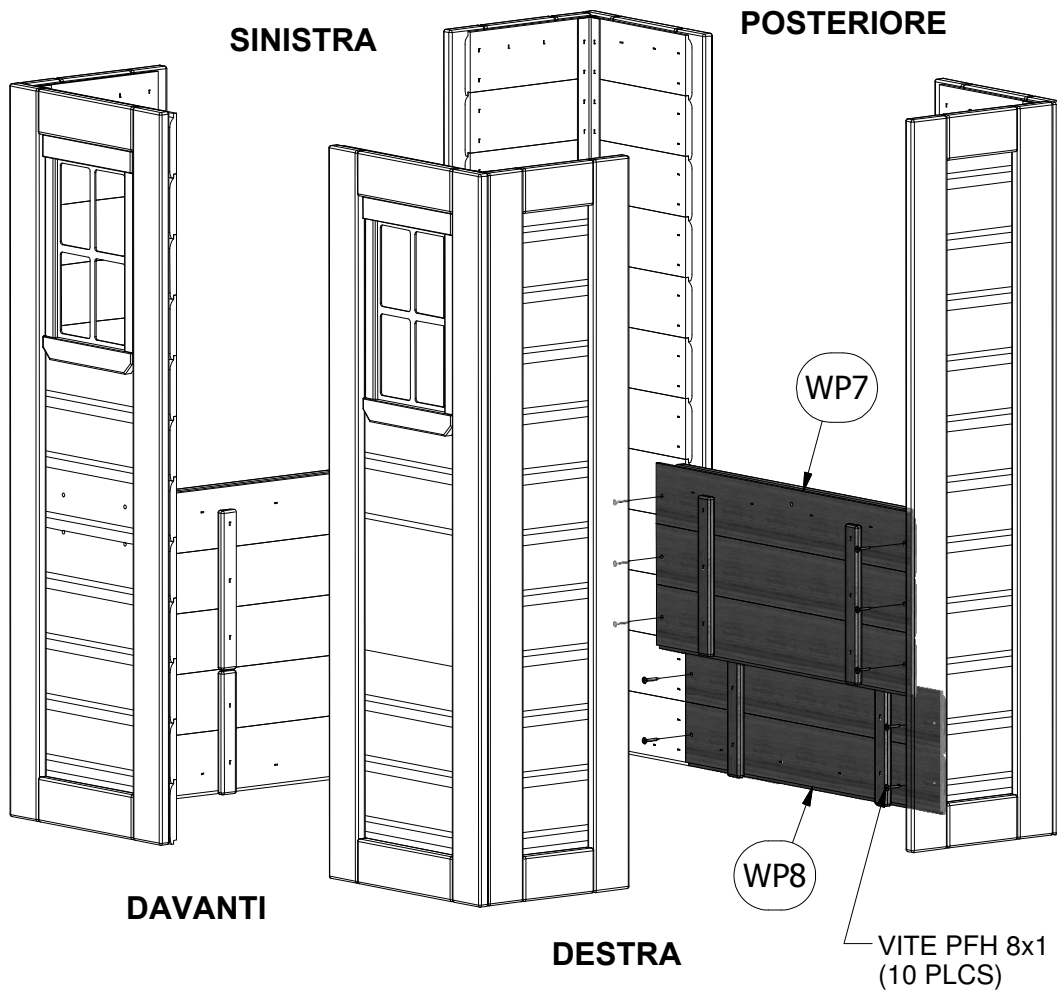
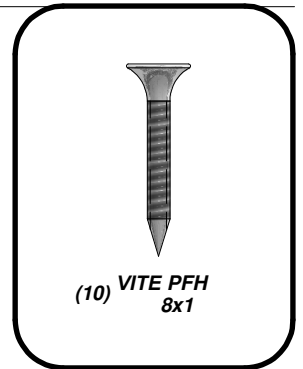

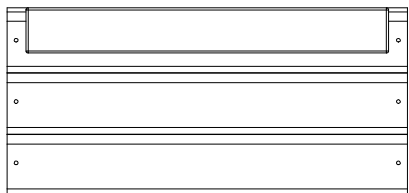

(1) WP6 - PARETE CENTRALE SUPERIORE - W2A01510

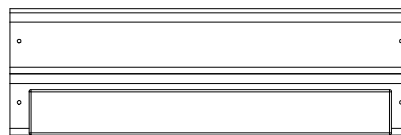

(1) WP5 - PARETE CENTRALE INFERIORE - W2A01509

PASSO 4:

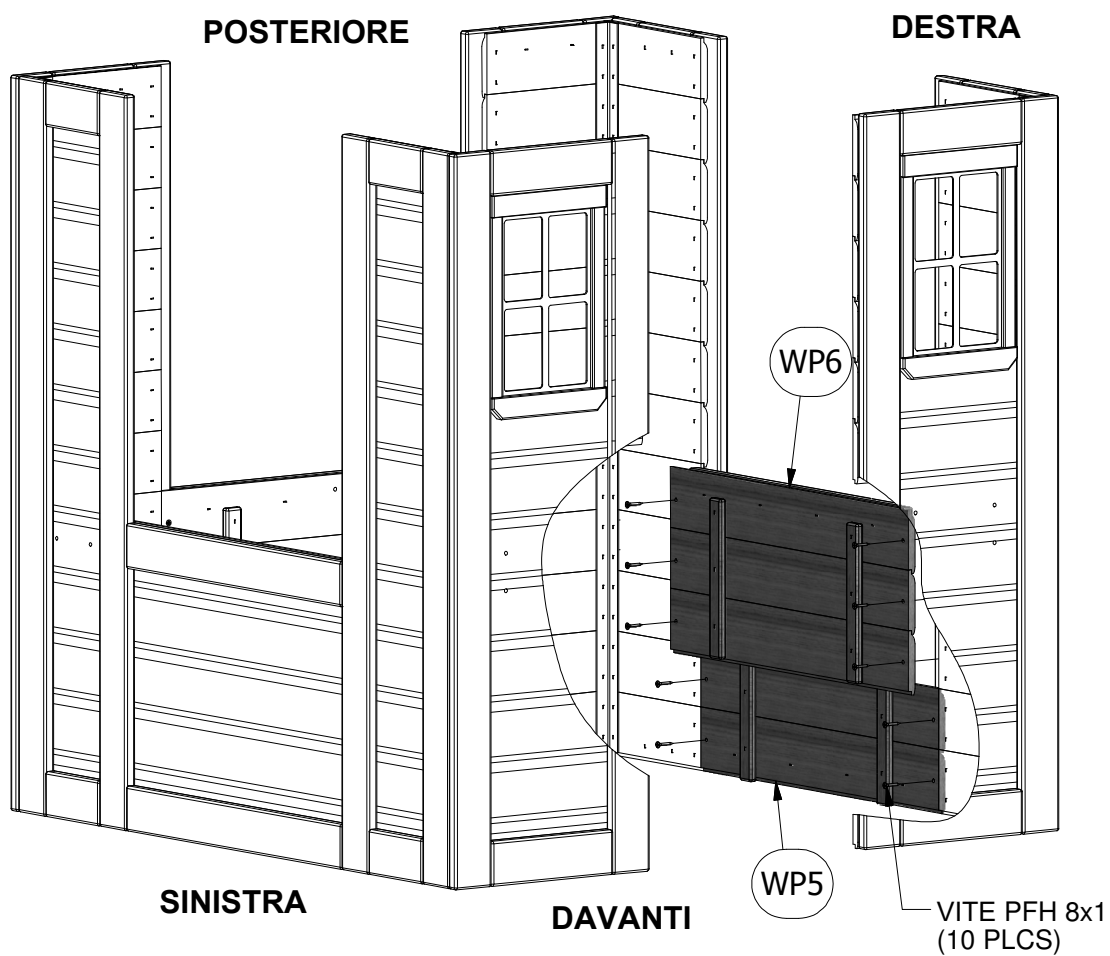
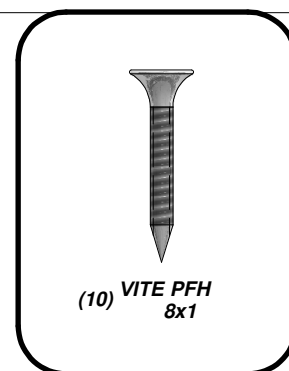

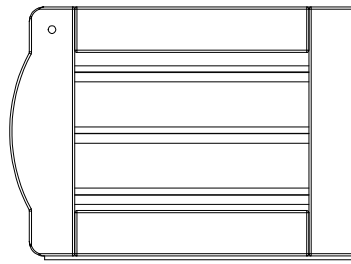

(1) DP1 -ASSEMBLAGGIO PORTA - W2A01511

PASSO 5:

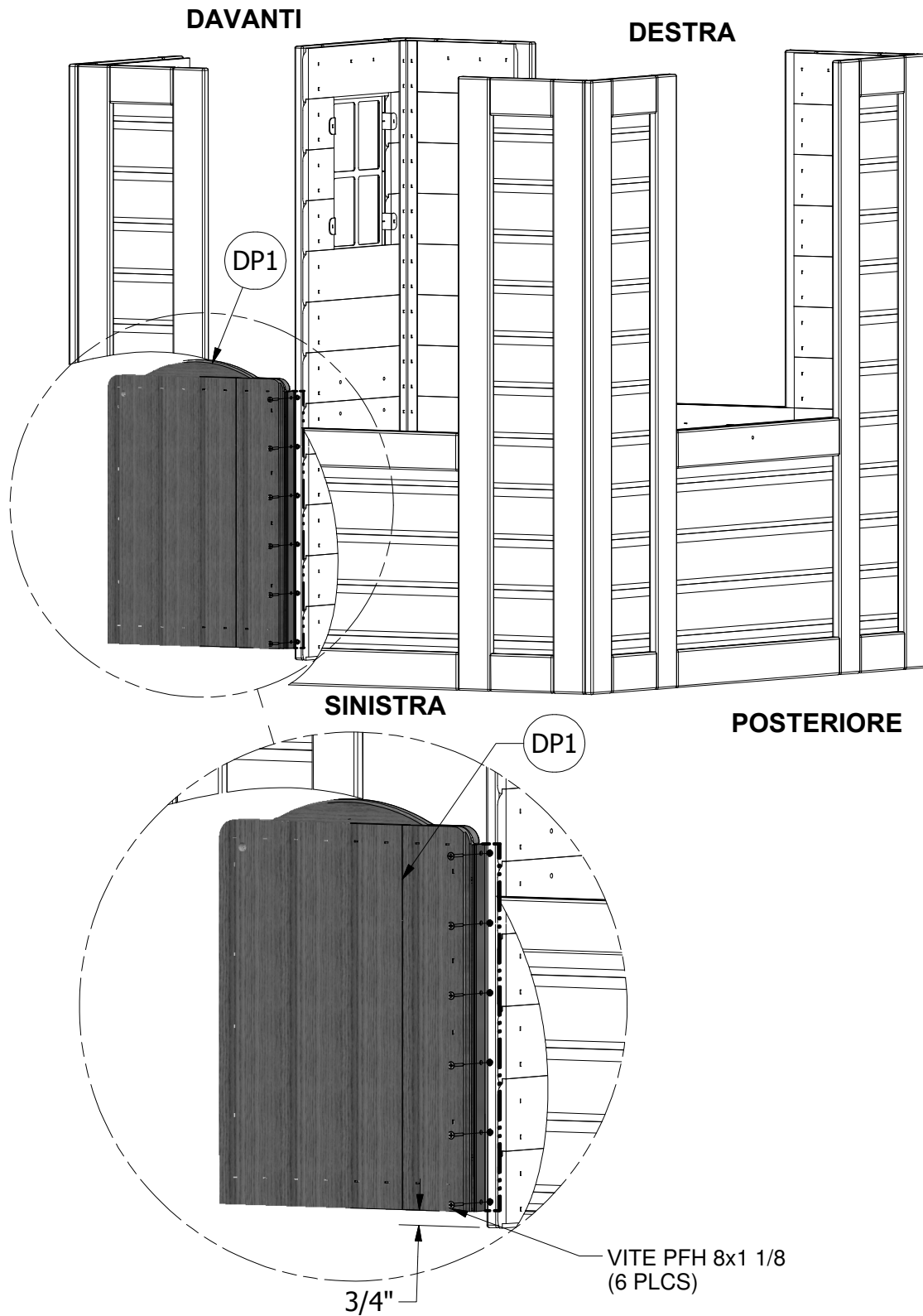
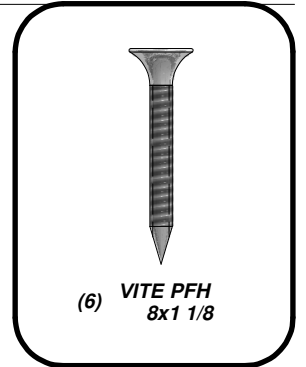



(1) CINTURINO IN METALLO - A4M00517

PASSO 6:

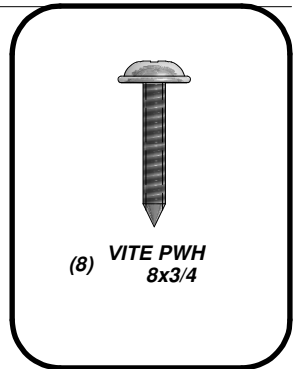

(8) VITE PWH
8x3/4

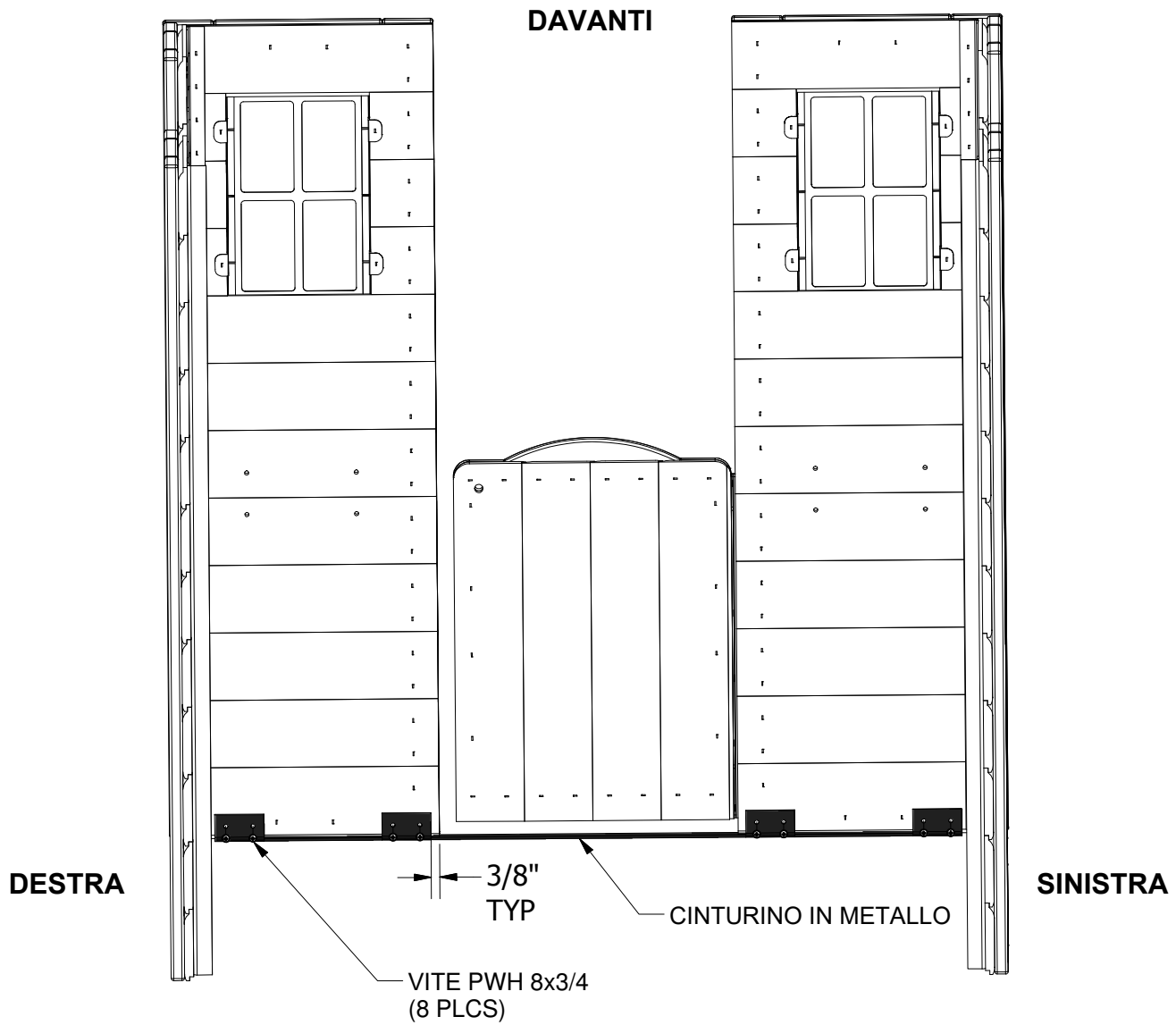

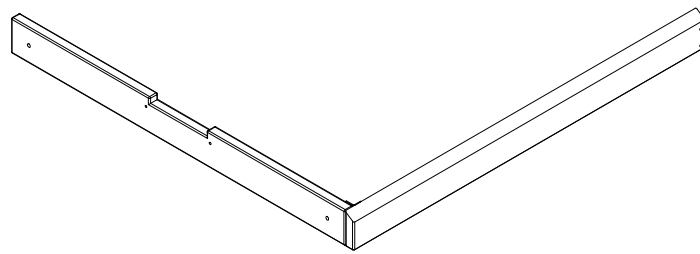

(2) WP9 - ASSEMBLAGGIO TESTATA - W2A01512

PASSO 7:

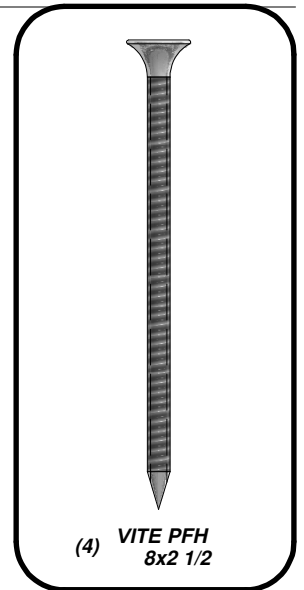
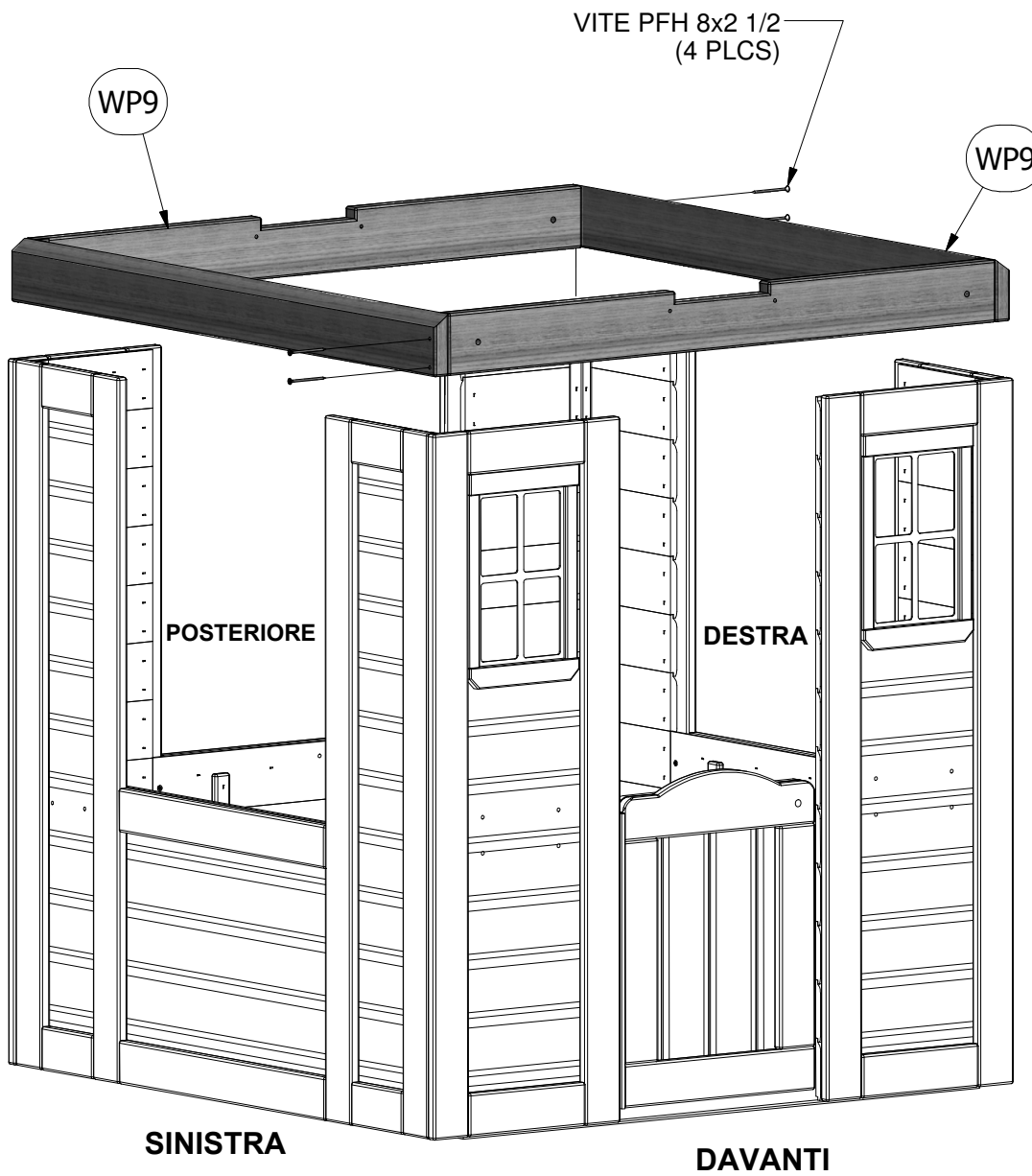

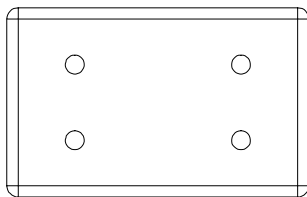

N4 - CINTURINO - W102424
(8) 5/8"x2"x3 1/8" (16x50x80)

PASSO 8:

VITE PFH 8x1 1/4
(32 PLCS)

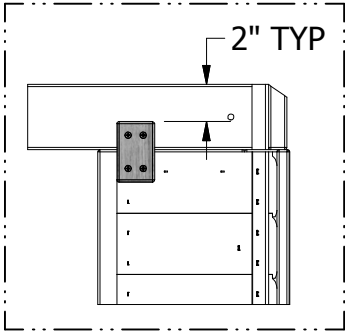
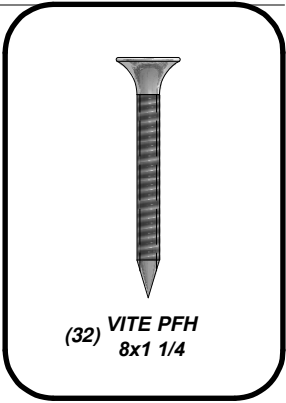
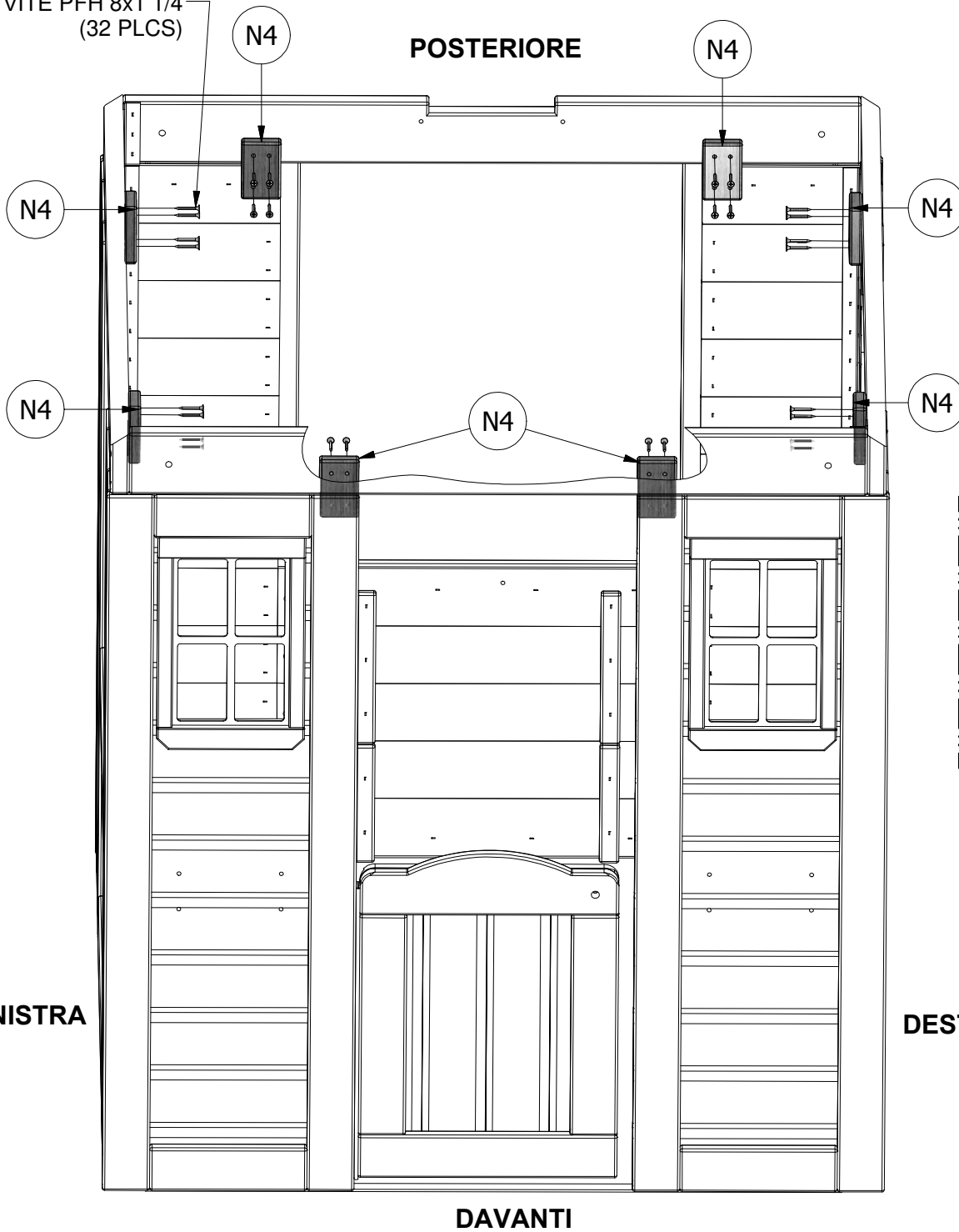

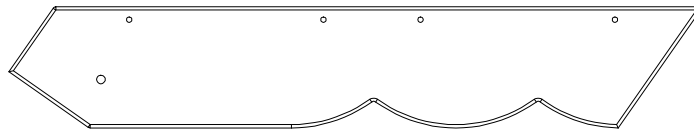

L1 - TAVOLA DA MURO - W4L04755
(4) 5/8"x4 3/8"x25 3/8" (16x112x643)

PASSO 9:

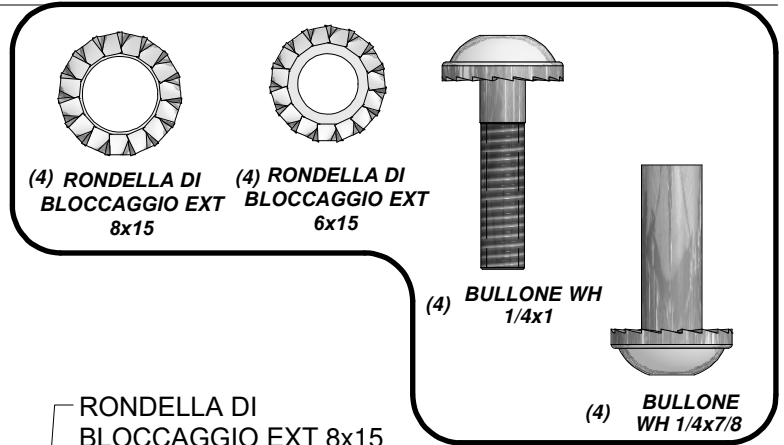

RONDELLA DI BLOCCAGGIO EXT 6x15 (4 PLCS)

BULLONE WH 1/4x1 (4 PLCS)

L1

L1

RONDELLA DI BLOCCAGGIO EXT 8x15 (4 PLCS)

BULLONE WH 1/4x7/8 (4 PLCS)

L1

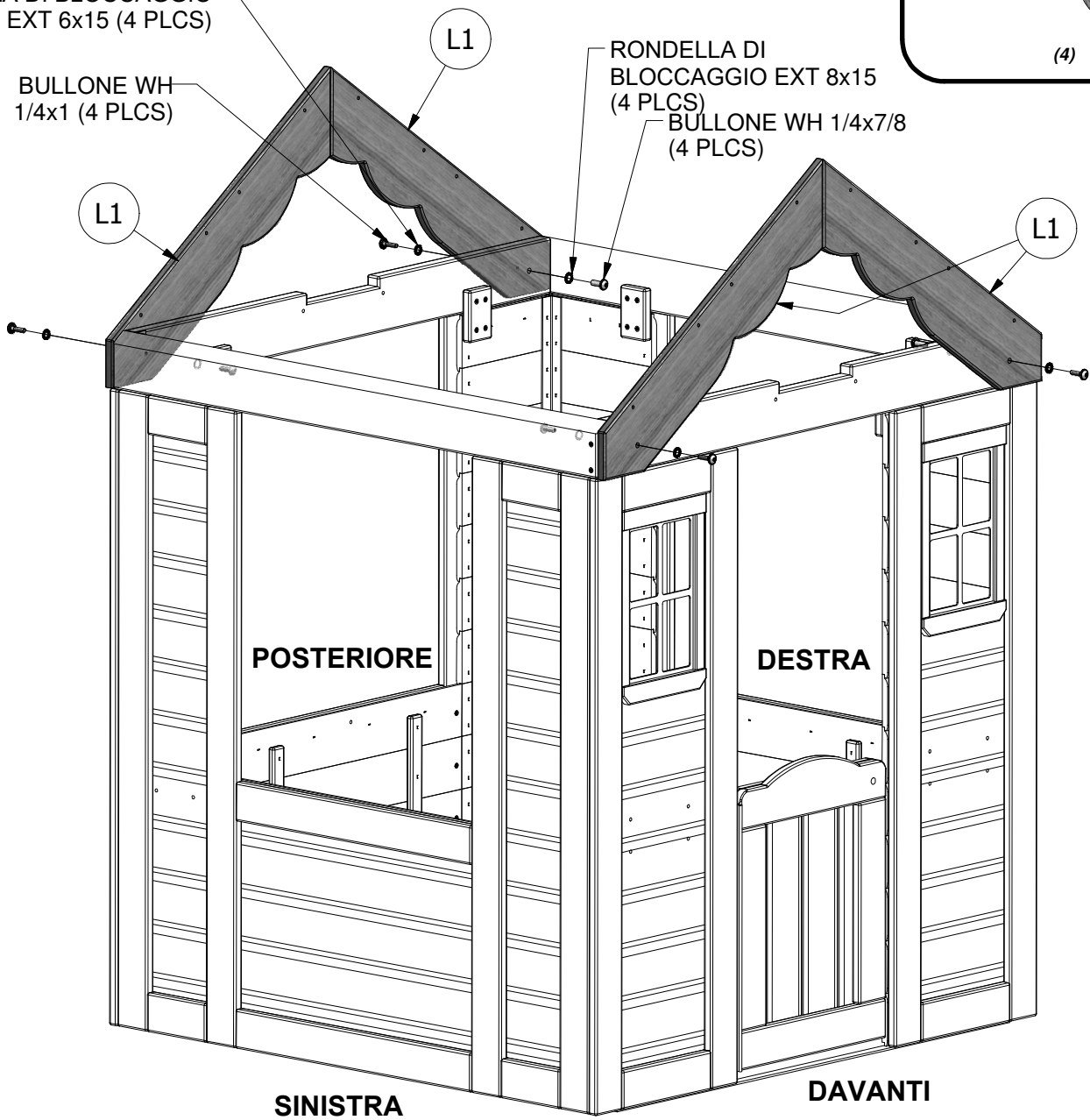

POSTERIORE

DESTRA

SINISTRA

DAVANTI

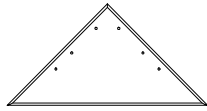

- (2) **K1 - TRIANGOLO SOLARE - W4L04871**
5/8"x5 1/4"x10 3/8" (16x134x265)



- (2) **N5 - GAMBA SOLARE - W4L04872**
5/8"x2 3/8"x10 1/4" (16x60x260)



- (4) **N6 - GAMBA SOLARE - W4L04873**
5/8"x2 3/8"x8 1/4" (16x60x210)

PASSO 10:

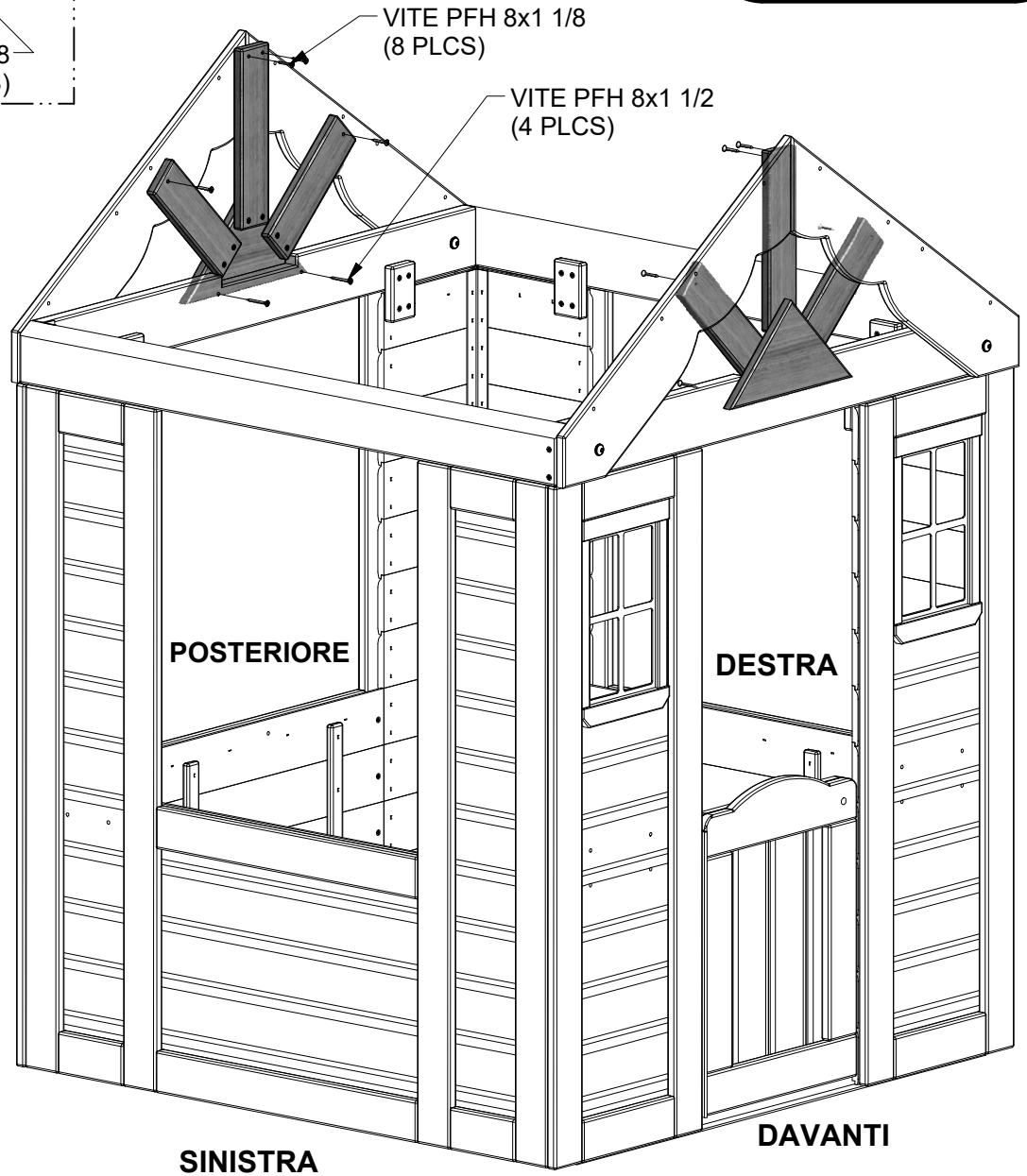
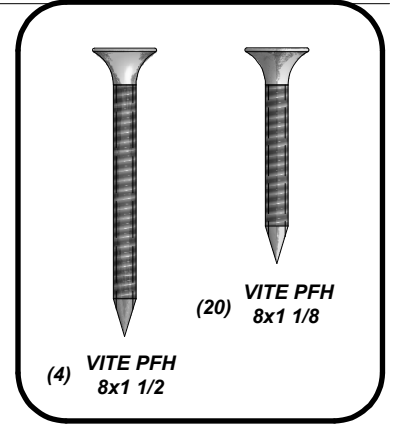
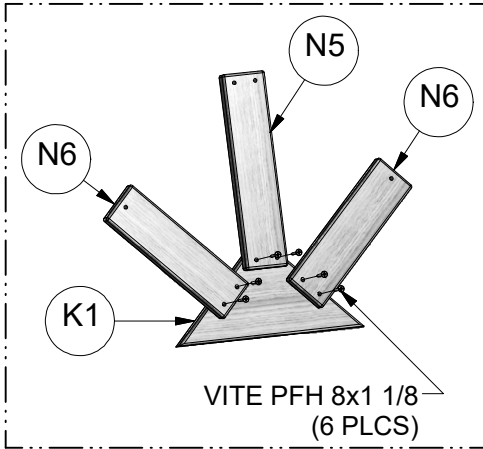

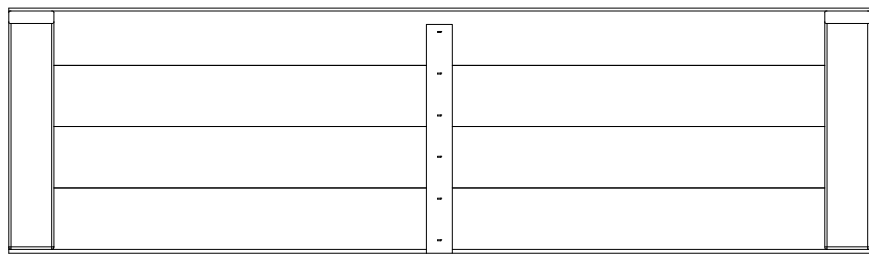

(2) RP2 - PANNELLO DEL TETTO SUPERIORE - W2A01514

PASSO 11:

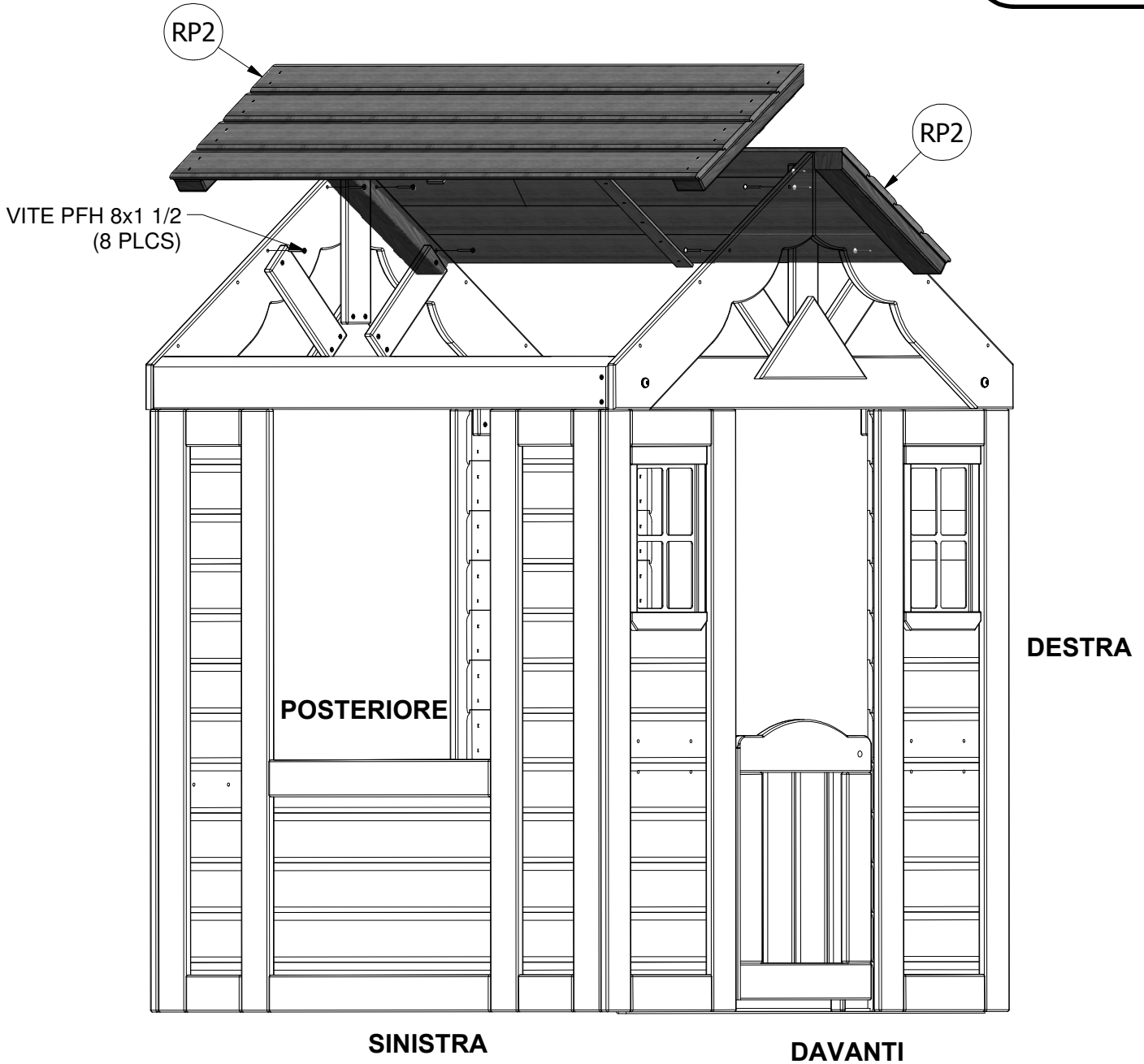
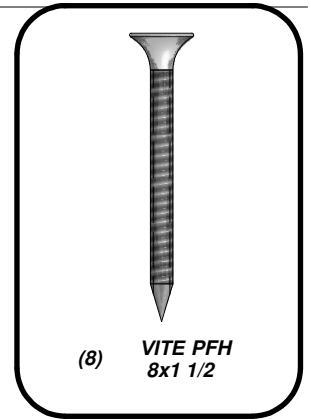
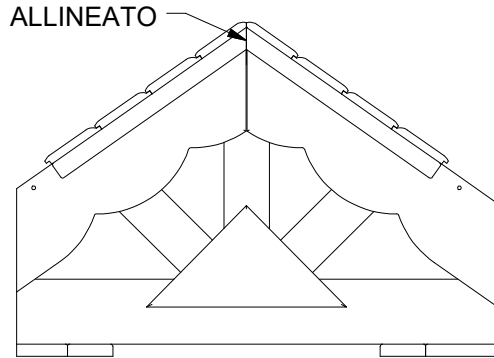

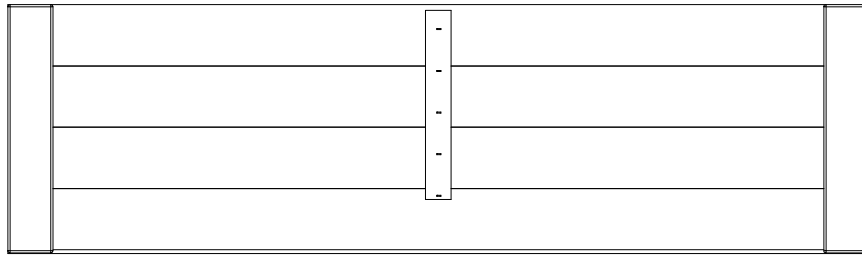

(2) RP1 - PANNELLO DEL TETTO INFERIORE- W2A01513

PASSO 12:

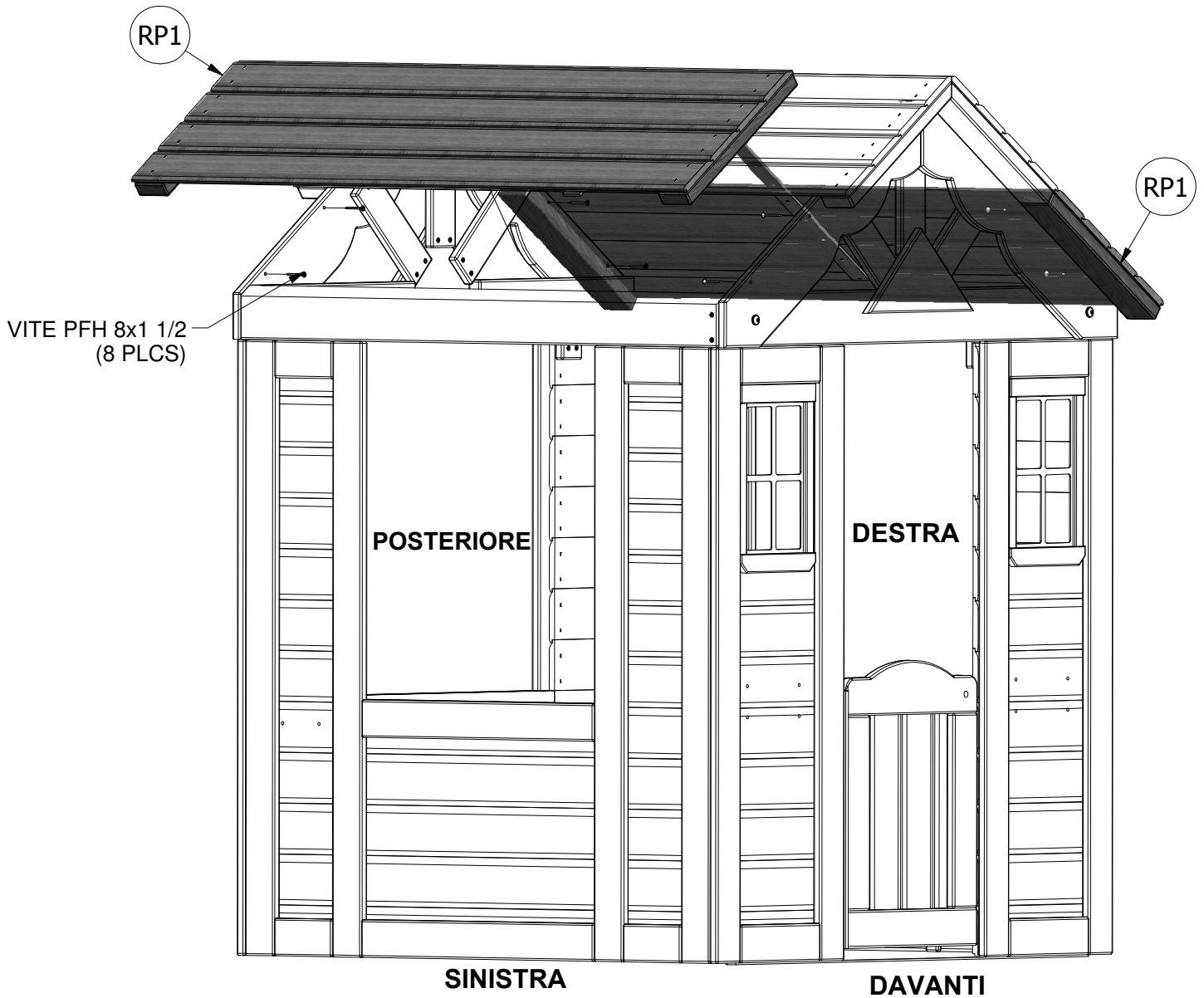
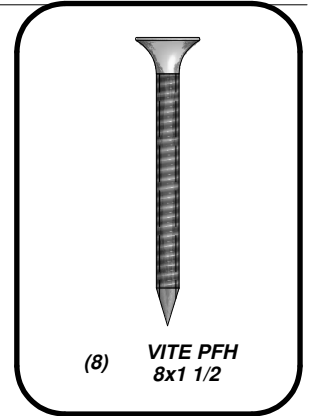

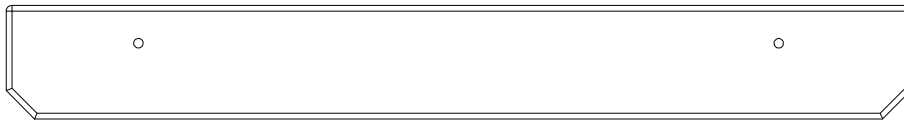

(1) **N1 - RIPIANO DI FINESTRA LATERALE - W4L04751**
5/8"x2 3/8"x18 7/8" (16x60x479)

PASSO 13:

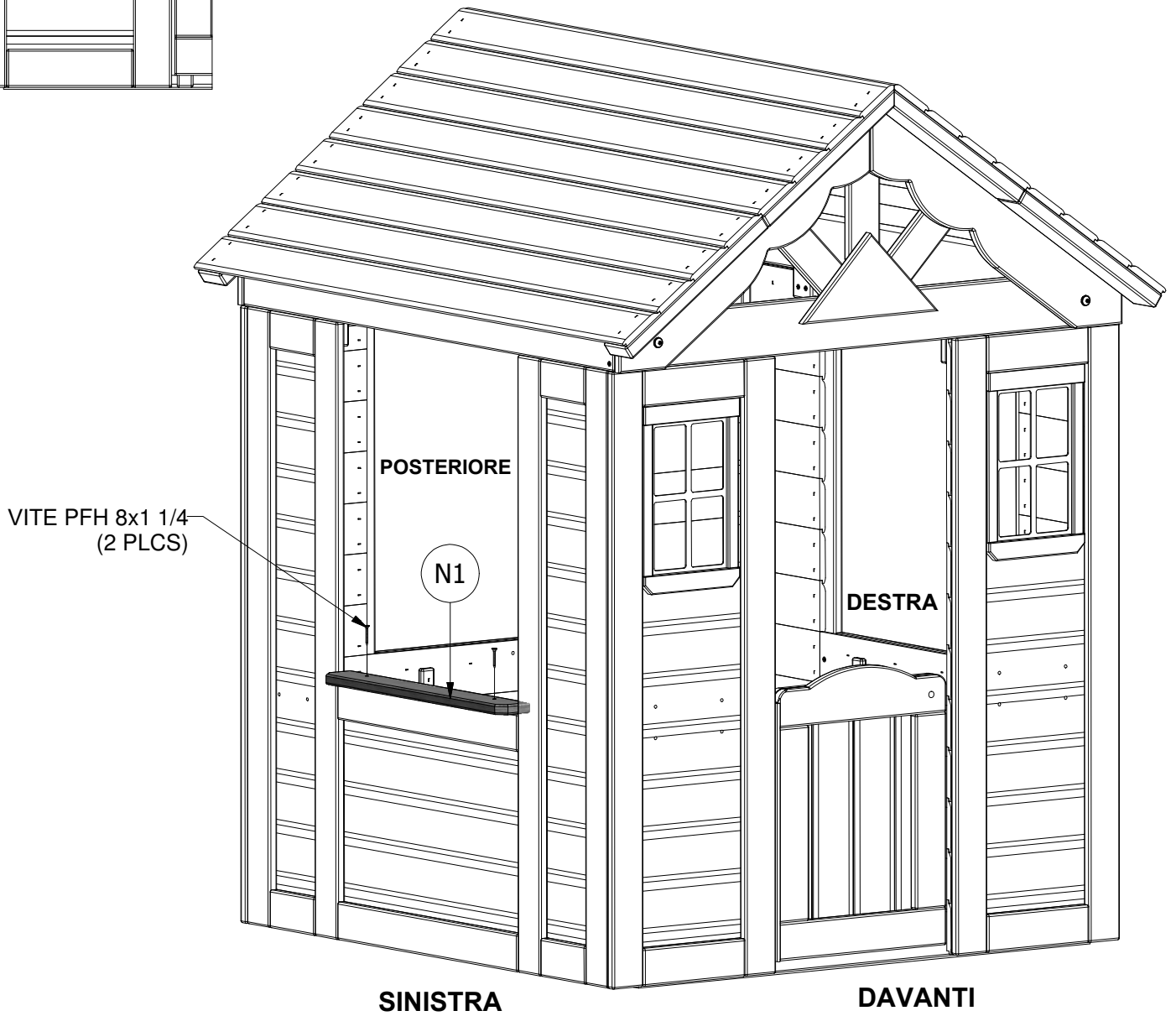
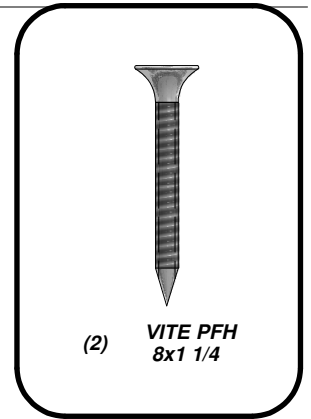
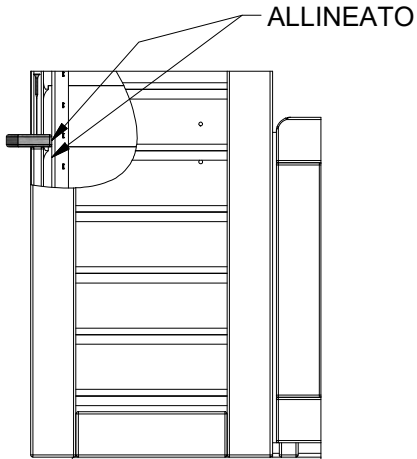

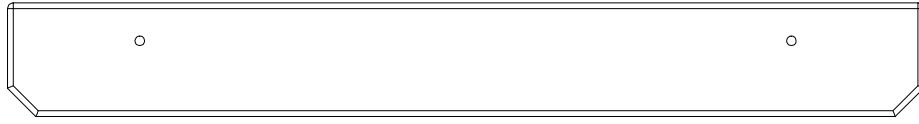

(1) **N2 - RIPIANO DI FINESTRA POSTERIORE - W4L04760**
5/8"x2 3/8"x19 1/8" (16x60x485)

PASSO 14:

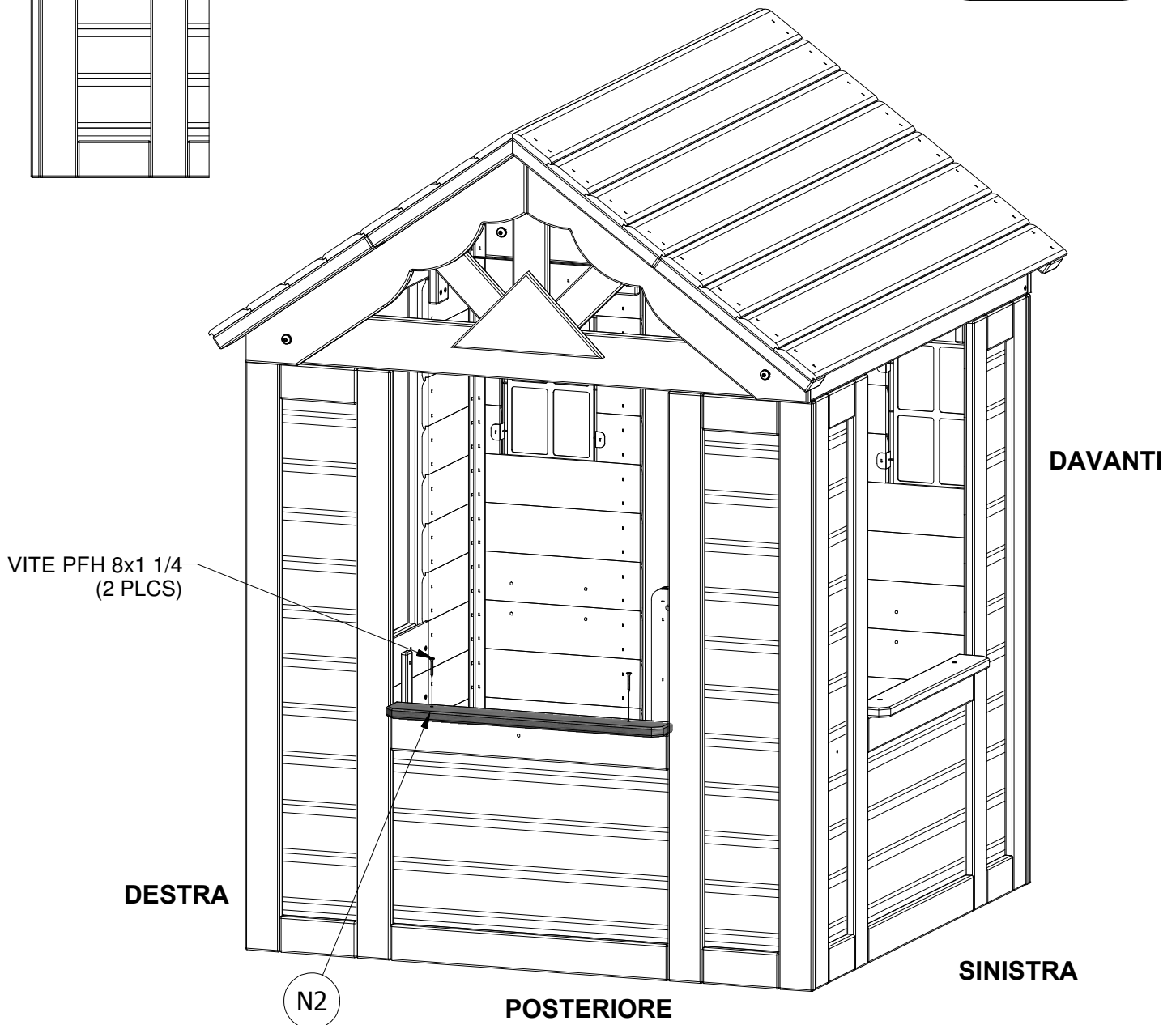
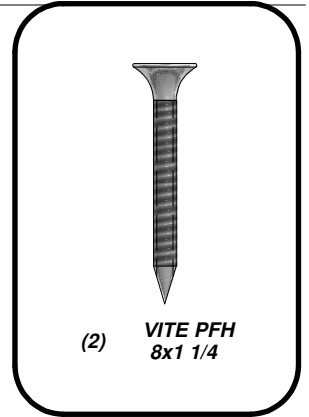
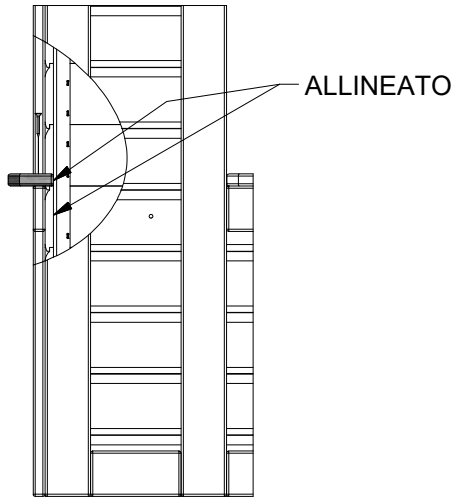

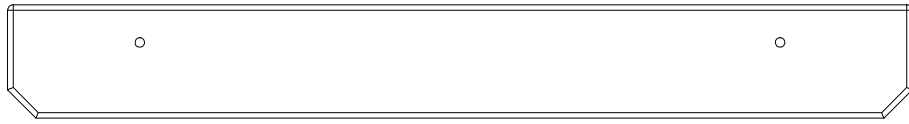

(1) **N1 - RIPIANO DI FINESTRA LATERALE - W4L04751**
5/8"x2 3/8"x18 7/8" (16x60x479)

PASSO 15:

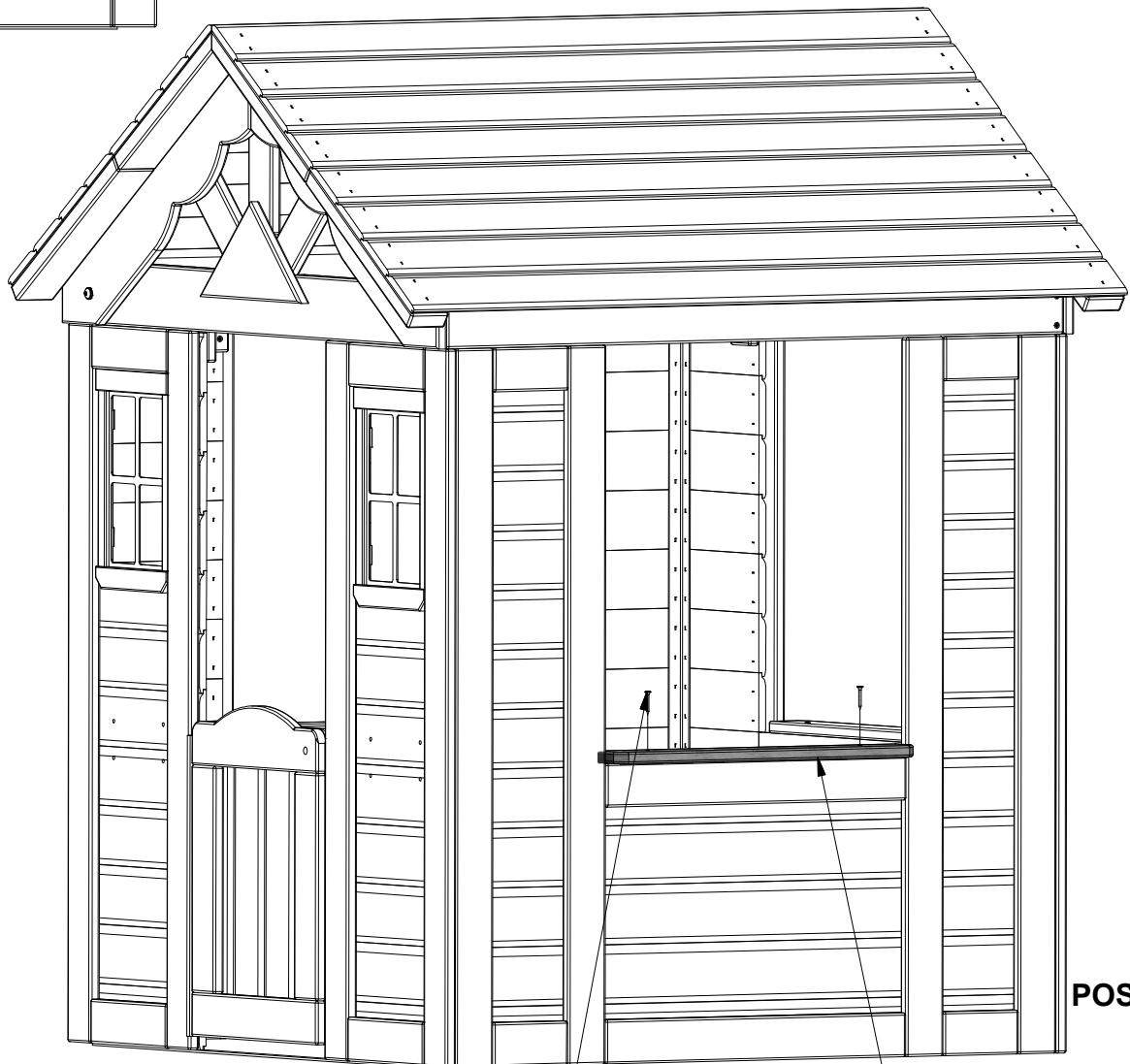
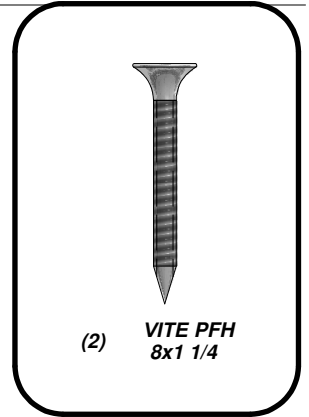
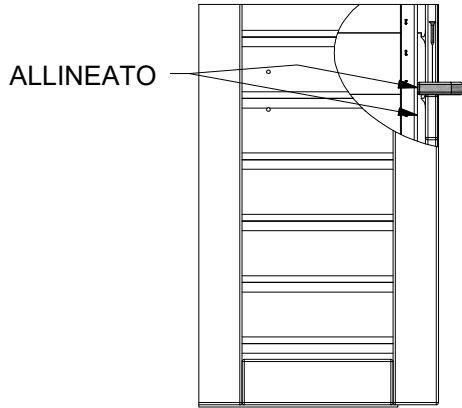

DAVANTI

DESTRA

POSTERIORE

VITE PFH 8x1 1/4
(2 PLCS)

N1

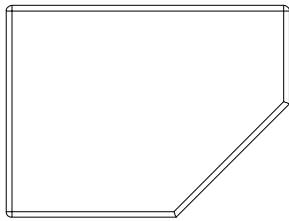

(1) **Q1 - SUPPORTO BANCONE - W4L04752**
1"x4 3/8"x5 7/8" (24x112x150)

PASSO 16:

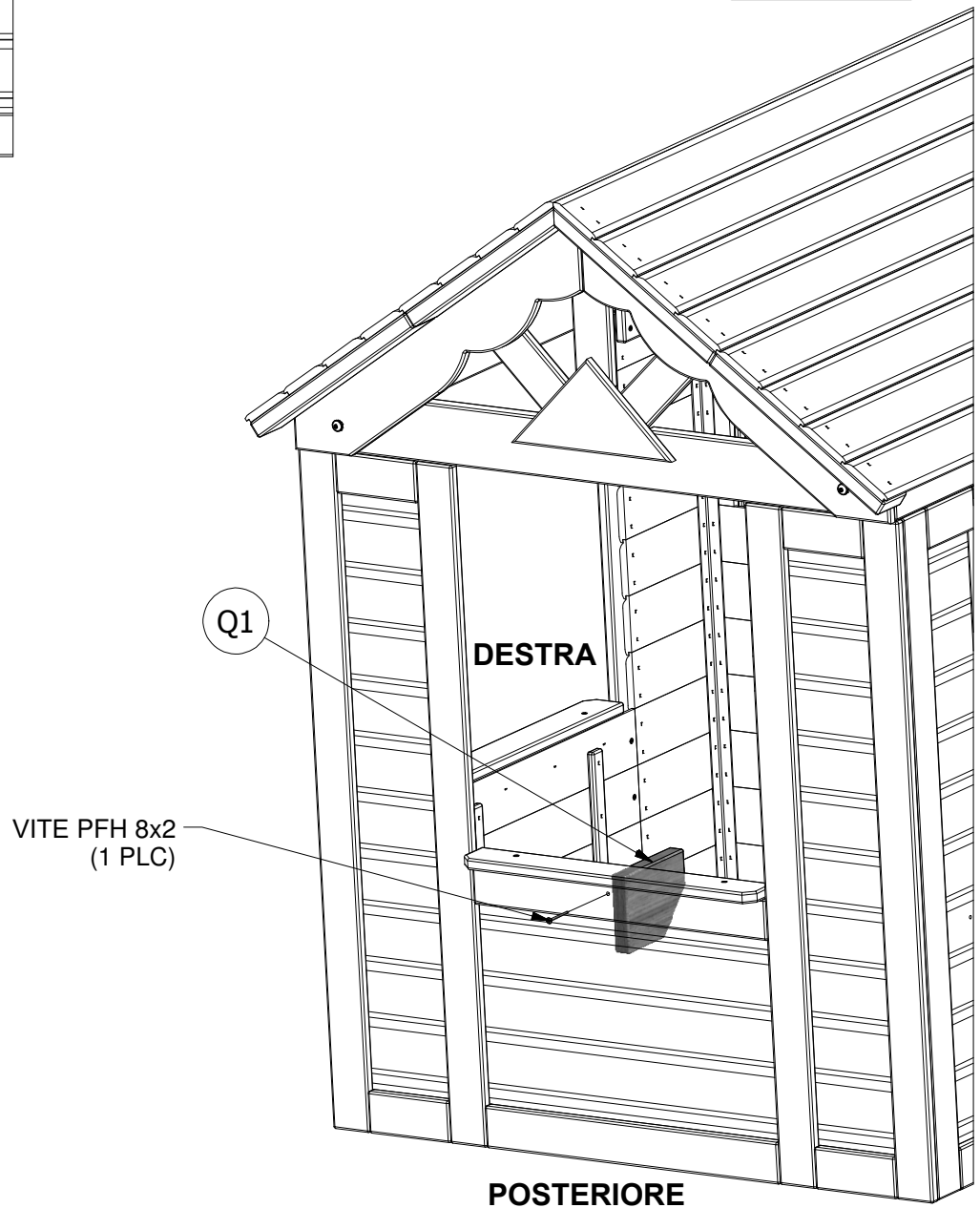
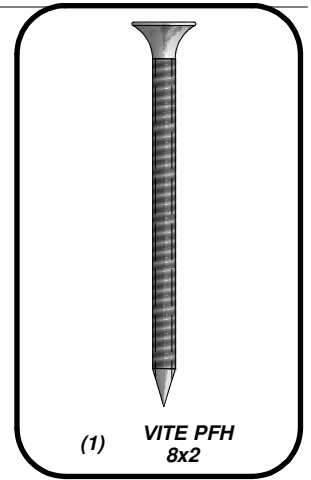
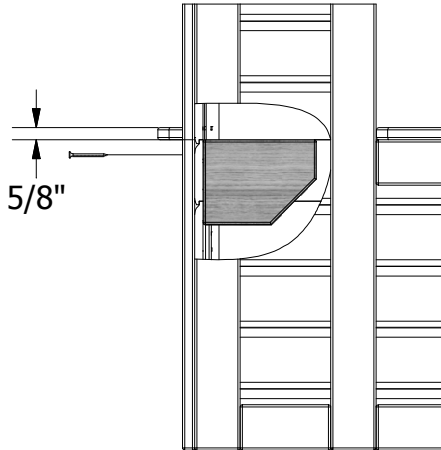

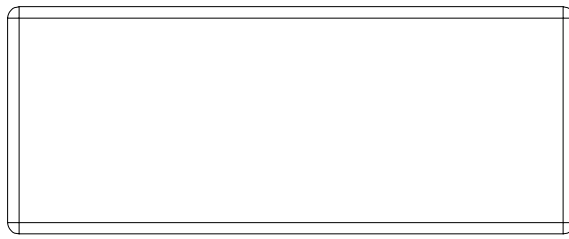

(1) **J1 - SUPPORTO BANCONE - W4L04753**
1"x2 3/8"x5 7/8" (24x60x150)

PASSO 17:

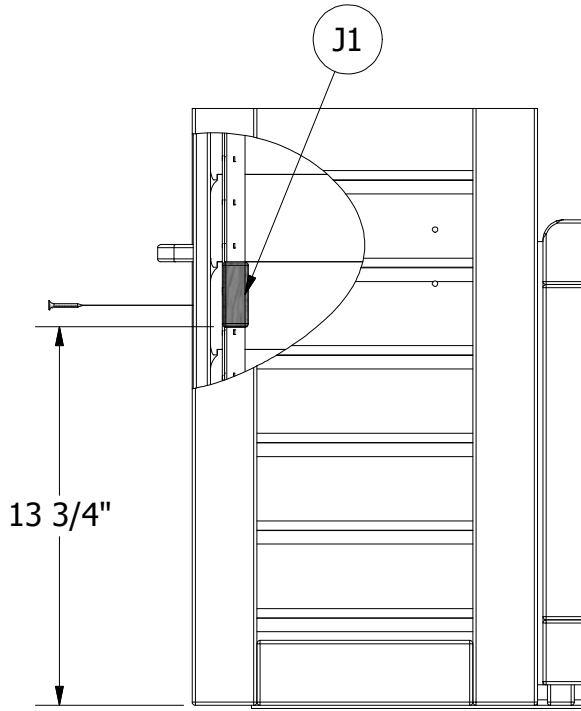

DAVANTI

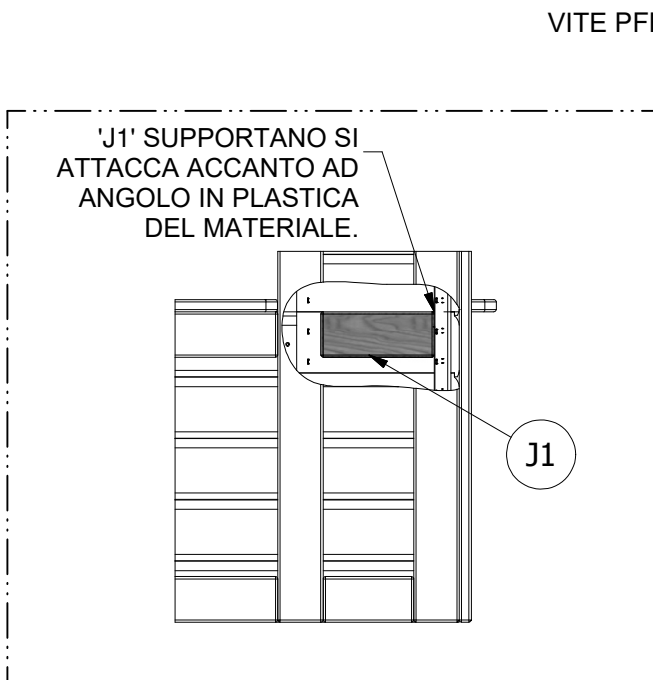
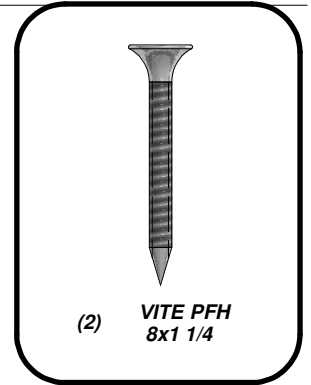

VITE PFH 8x1 1/4
(2 PLCS)

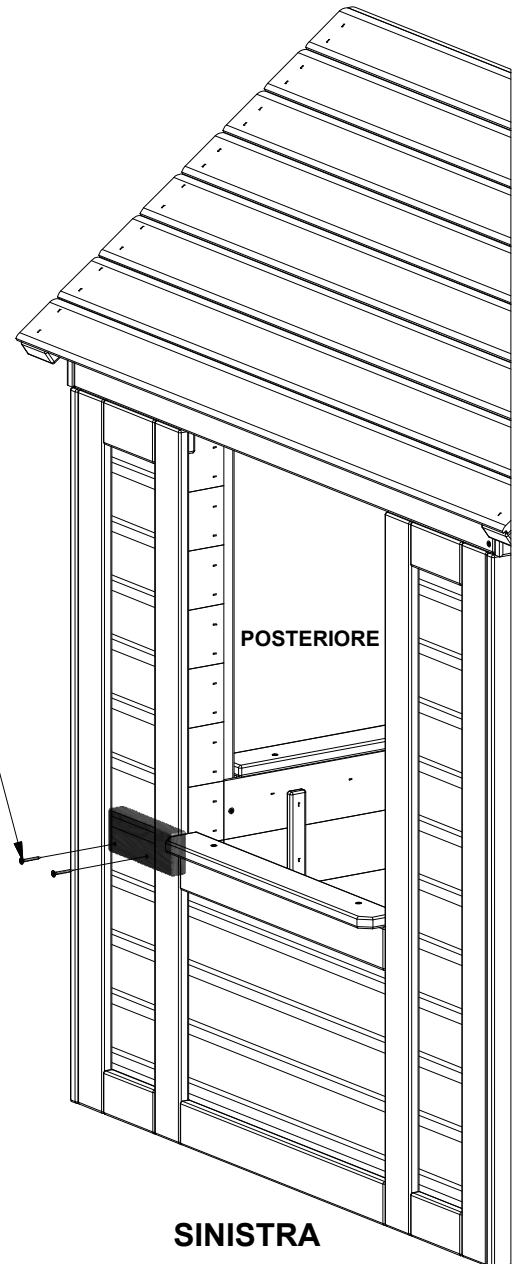



(2) **M1 - BANCONE - W4L04754**
5/8"x3 3/8"x23 5/8" (16x86x600)

PASSO 18:

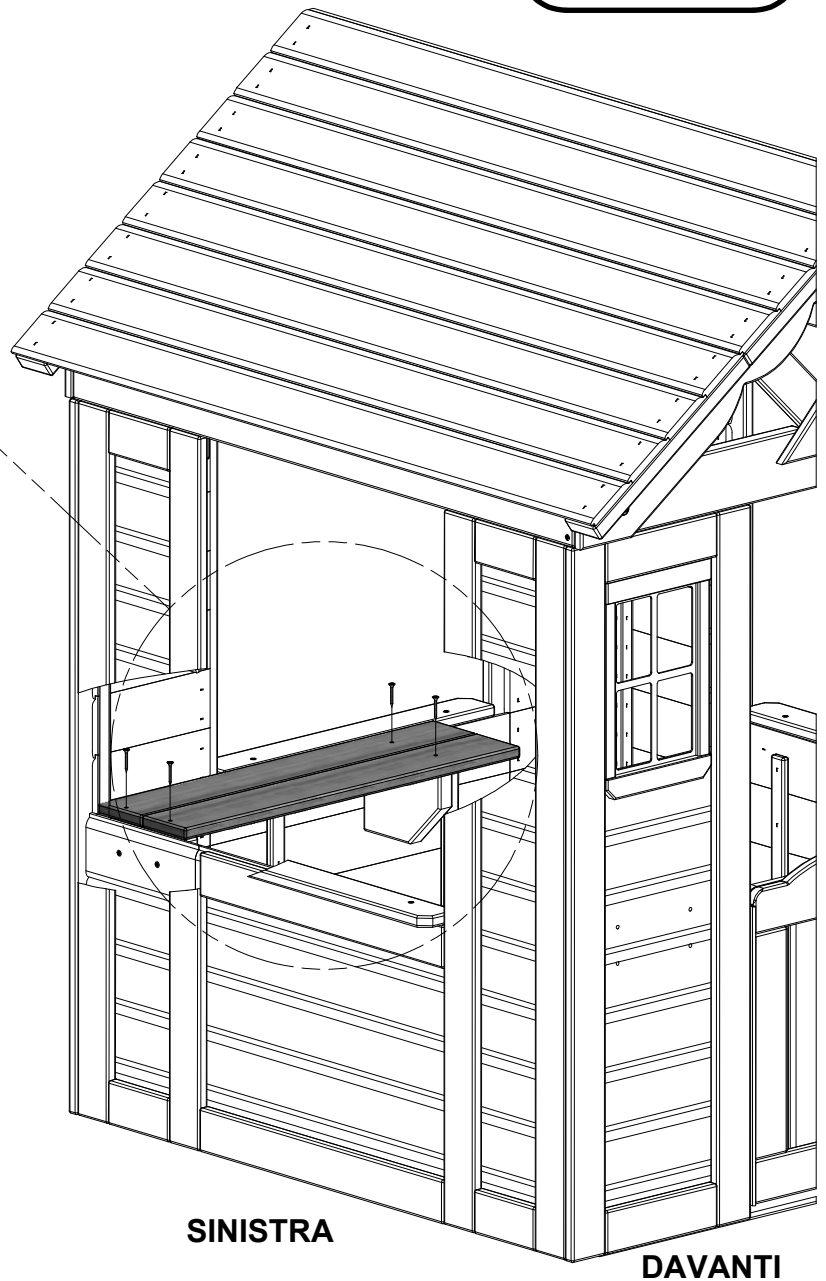
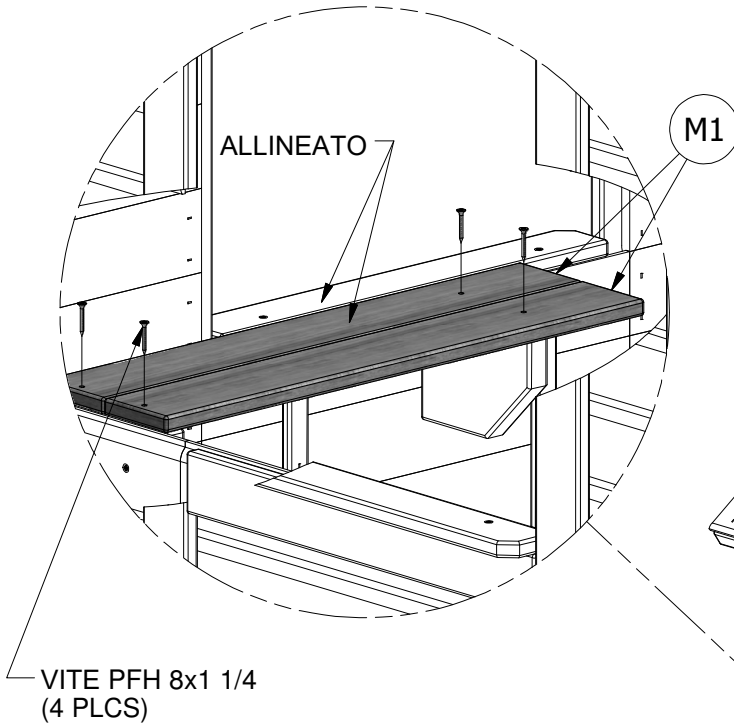
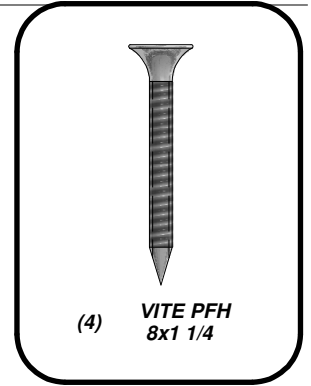

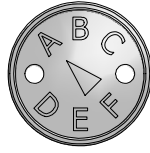

(1) **TARGETTA "A" REVISIONE - A100314**

PASSO 19:

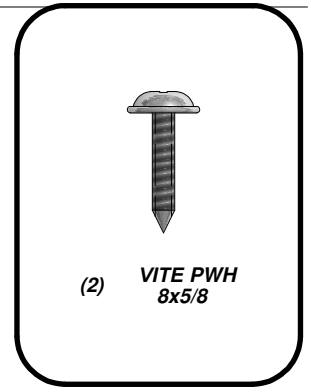
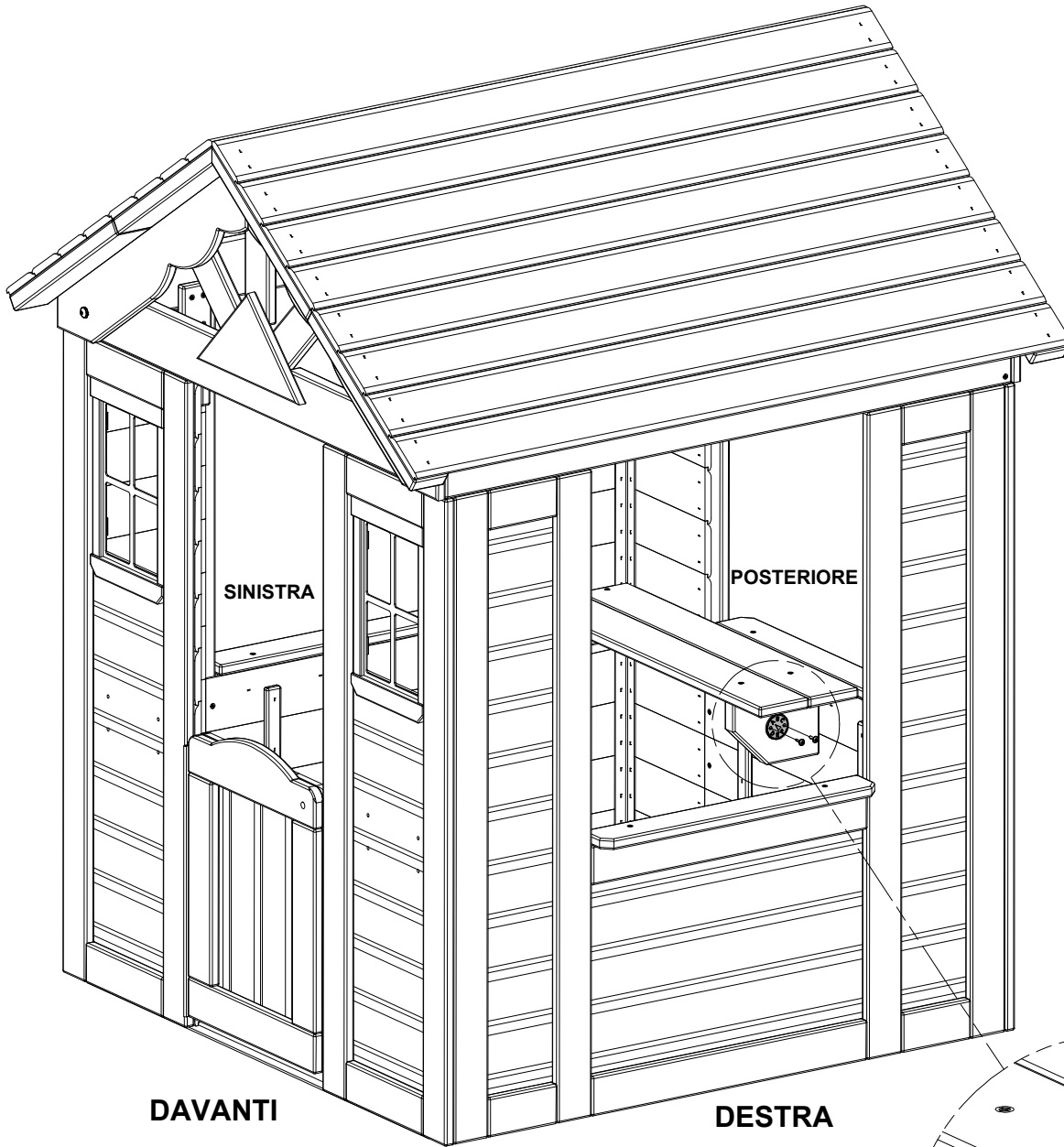

(2) **VITE PWH
8x5/8**

VITE PWH 8x5/8
(2 PLCS)

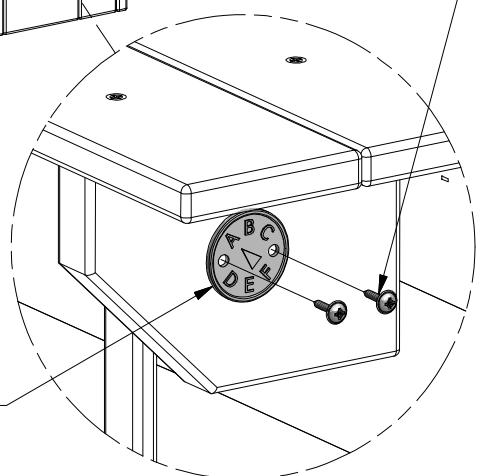

TARGETTA "A" REVISIONE

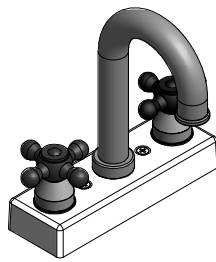

(1) KIT DEL RUBINETTO - A6P00024

PASSO 20:

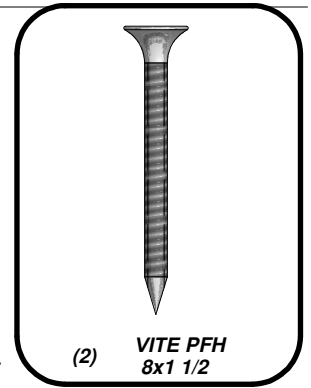
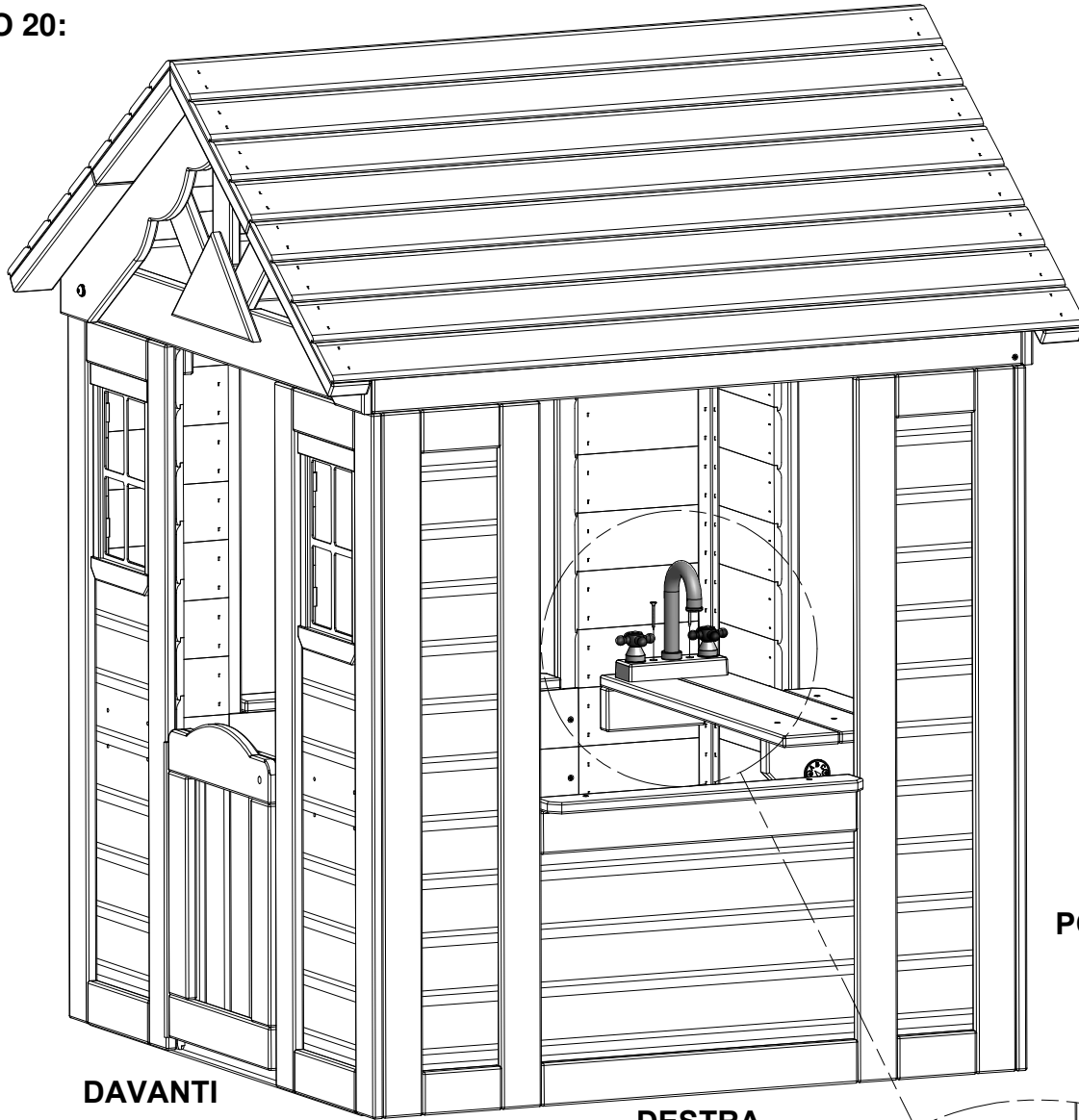

(2) VITE PFH
8x1 1/2

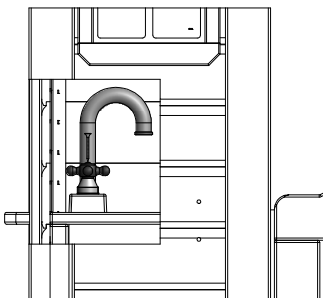

1"

VITE PFH 8x1 1/2
(2 PLCS)

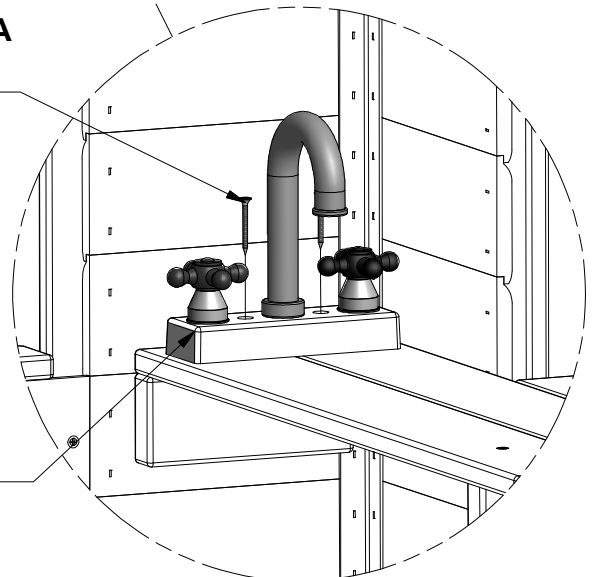

KIT DEL RUBINETTO

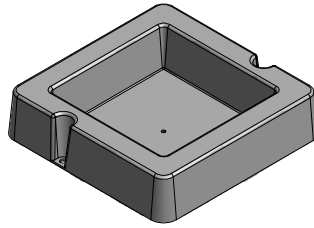

(1) VASCA DI MONTAGGIO DELLA SUPERFICIE - A6P00032

PASSO 21:

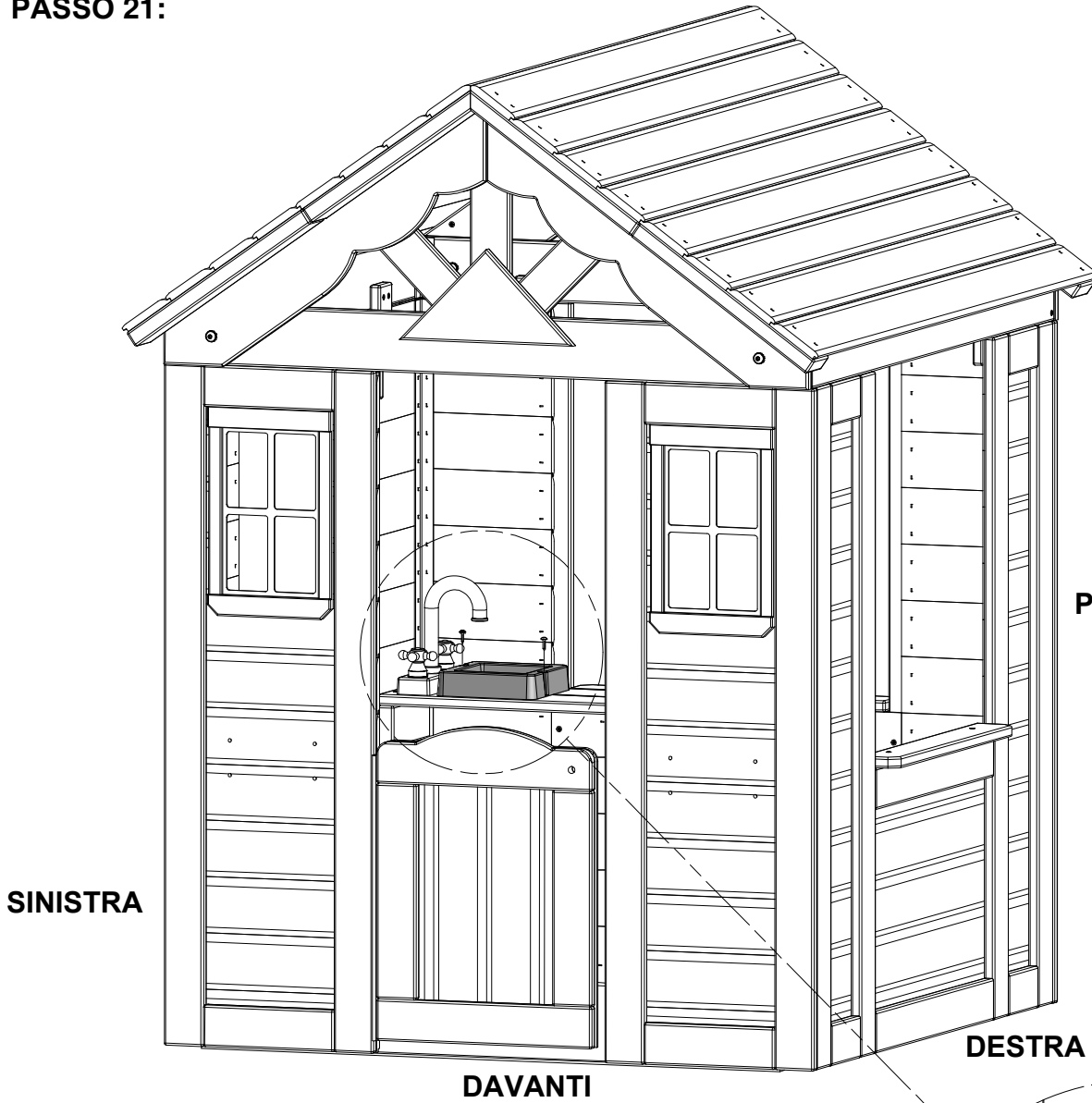
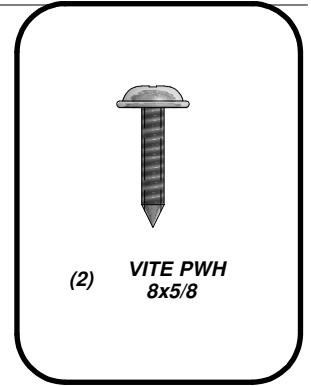

POSTERIORE

SINISTRA

DAVANTI

DESTRA

VITE PWH 8x5/8
(2 PLCS)

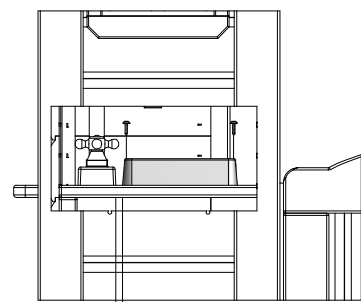

3/8"

VASCA DI MONTAGGIO DELLA SUPERFICIE

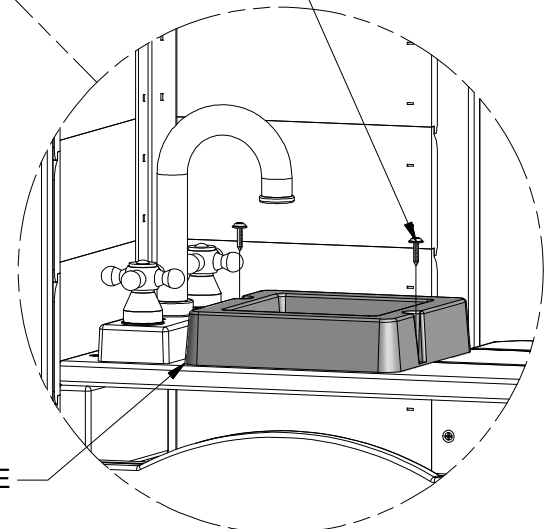

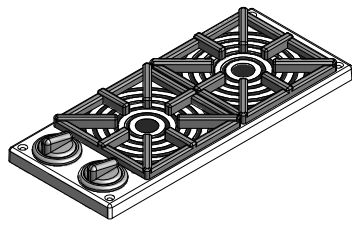

(1) KIT FORNELLI - A6P00025

PASSO 22:

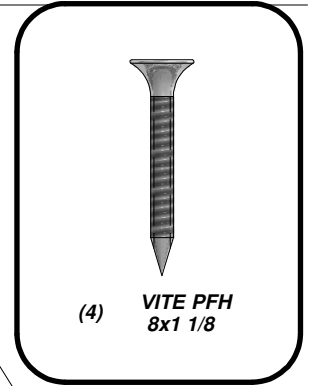

SINISTRA

POSTERIORE

DAVANTI

DESTRA

VITE PFH 8x1 1/8
(4 PLCS)

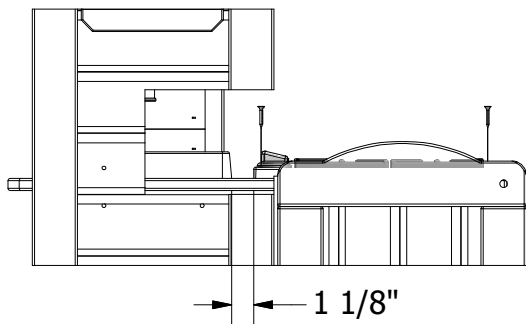

KIT FORNELLI

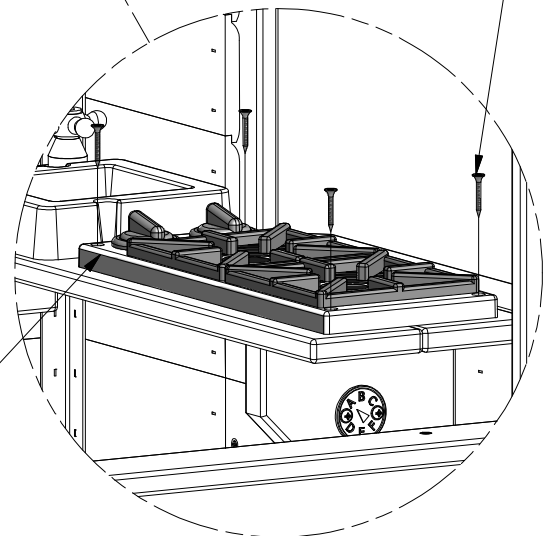

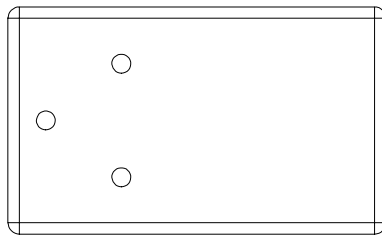

(1) **N3 - FERMO PORTA - W4L04761**
5/8"x2 3/8"x3 7/8" (16x60x100)

PASSO 23:

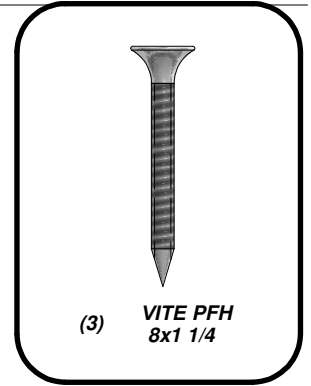
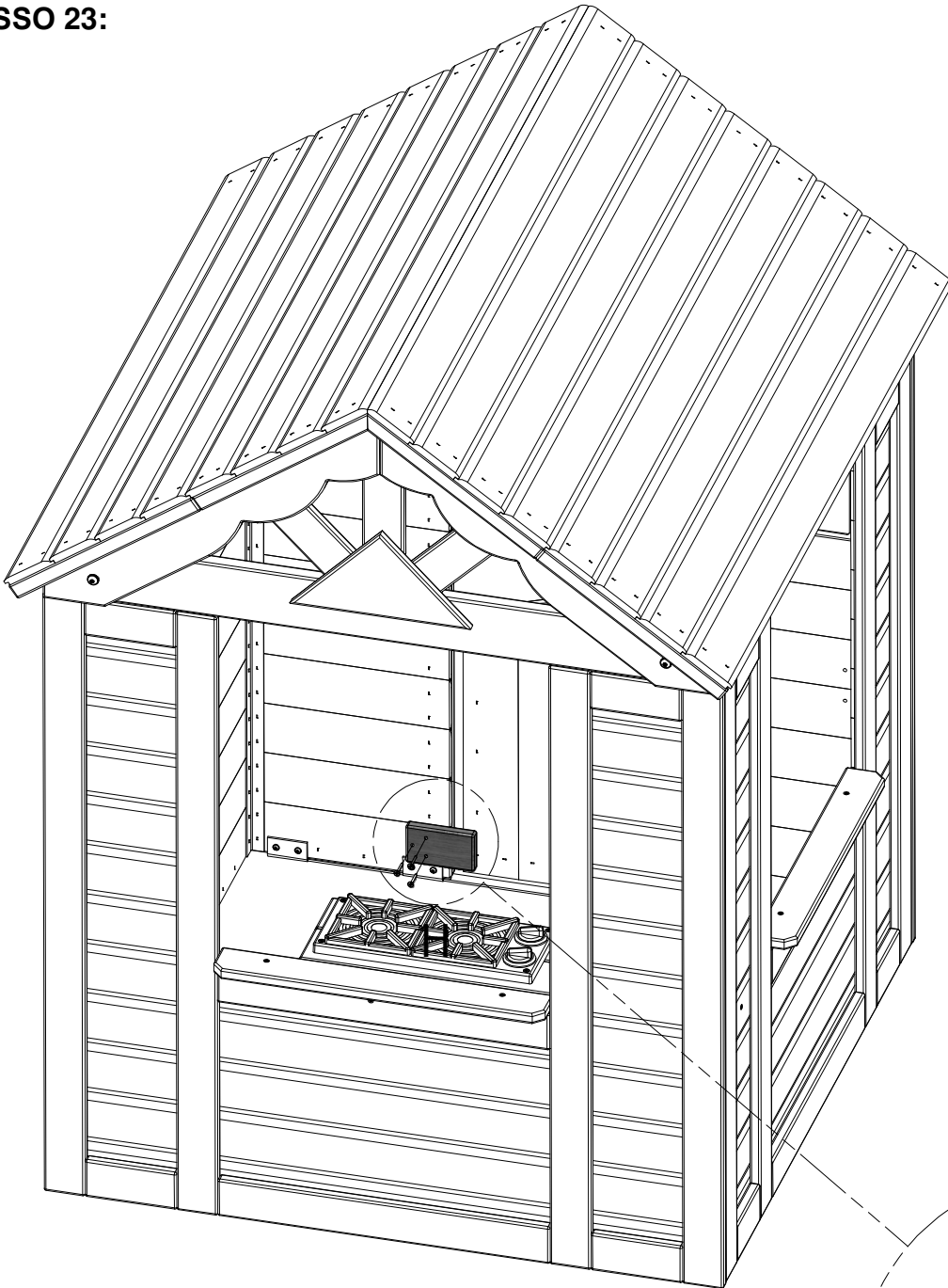

VITE PFH 8x1 1/4
(3 PLCS)

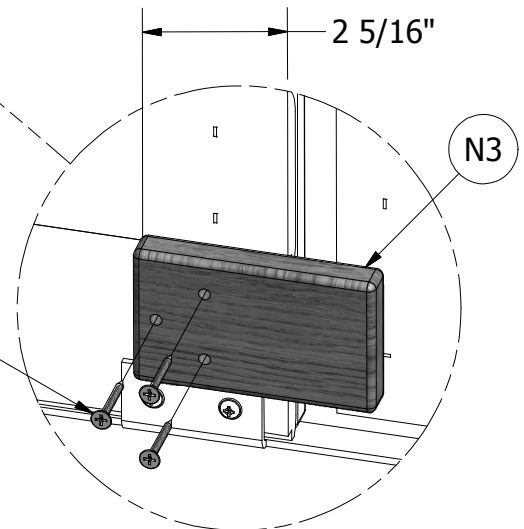

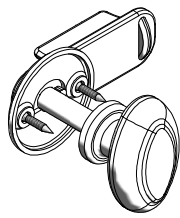

(1) KID DEL POMELLO - A6P00020

PASSO 24:

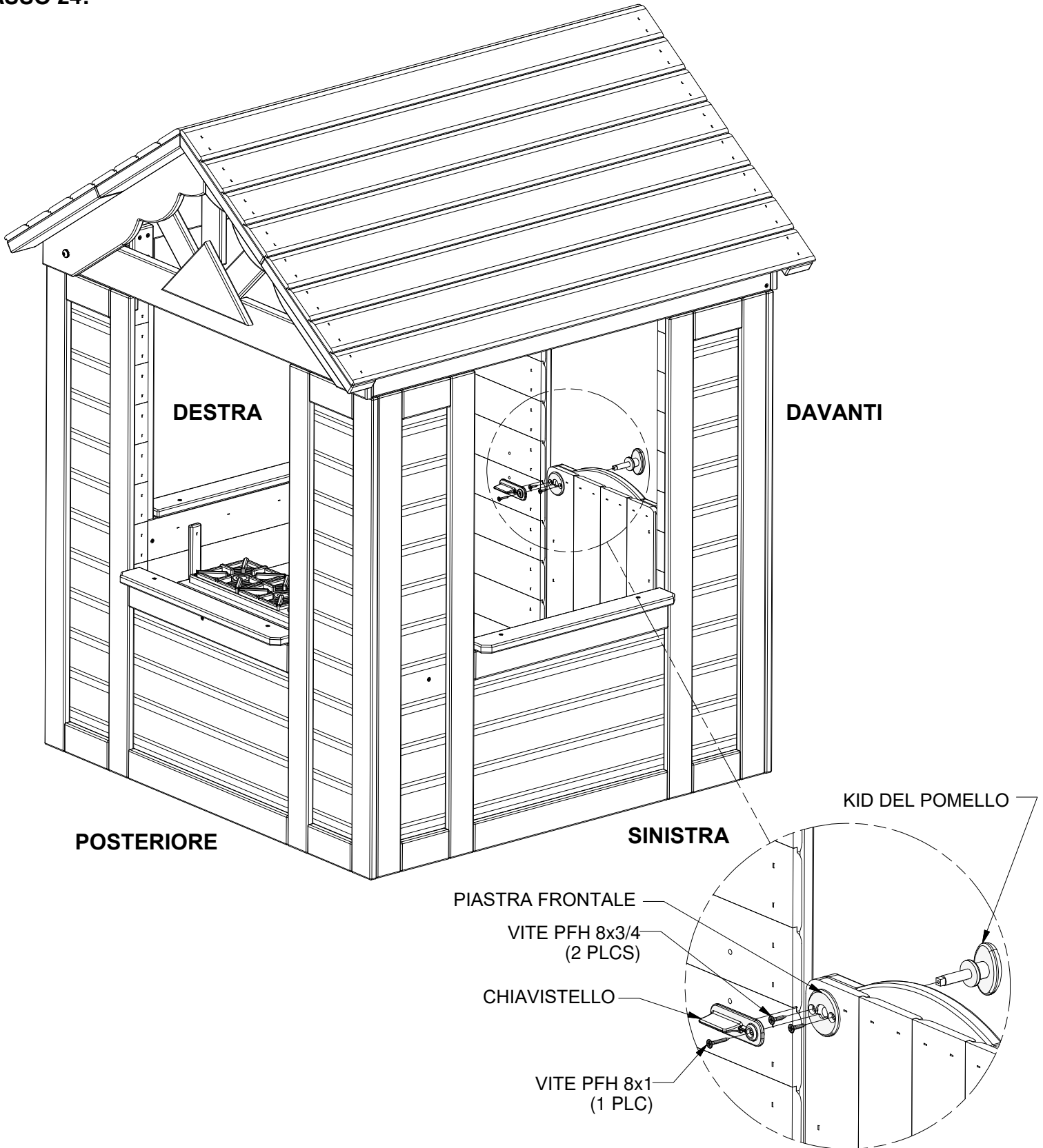



(1) KIT PER TELEFONO - A100132

PASSO 25:

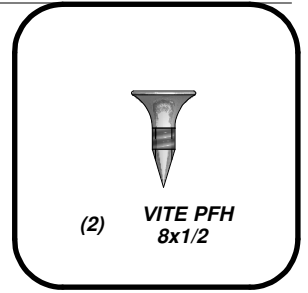

(2) VITE PFH
8x1/2

SINISTRA

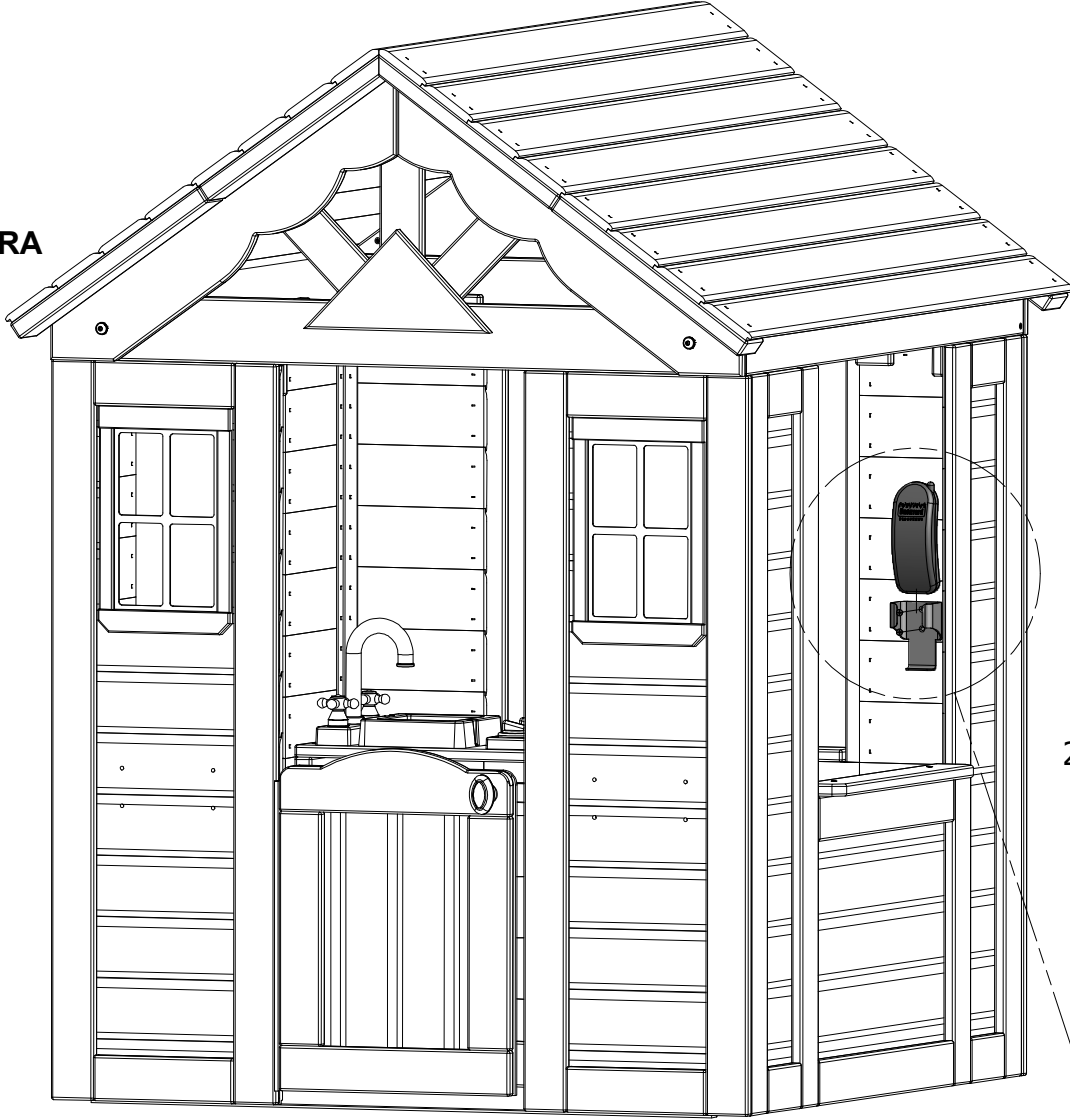

POSTERIORE

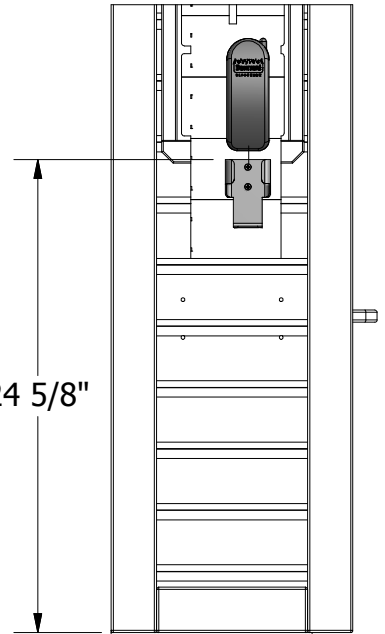

24 5/8"

DAVANTI

DESTRA

KIT PER TELEFONO

VITE PFH 8x1/2
(2 PLCS)

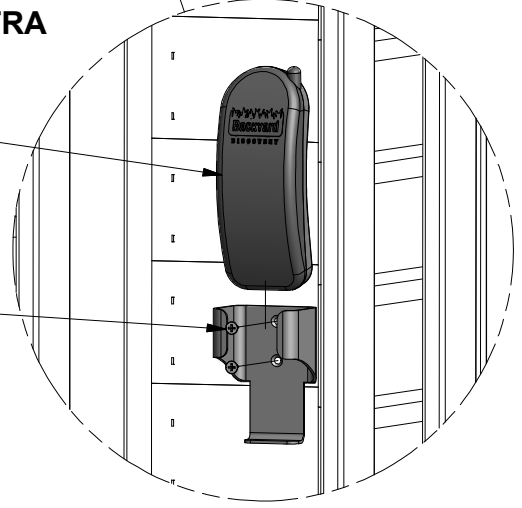

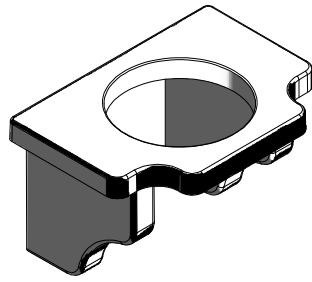

(2) PORTA VASO DA FIORI - A6P00023

PASSO 26:

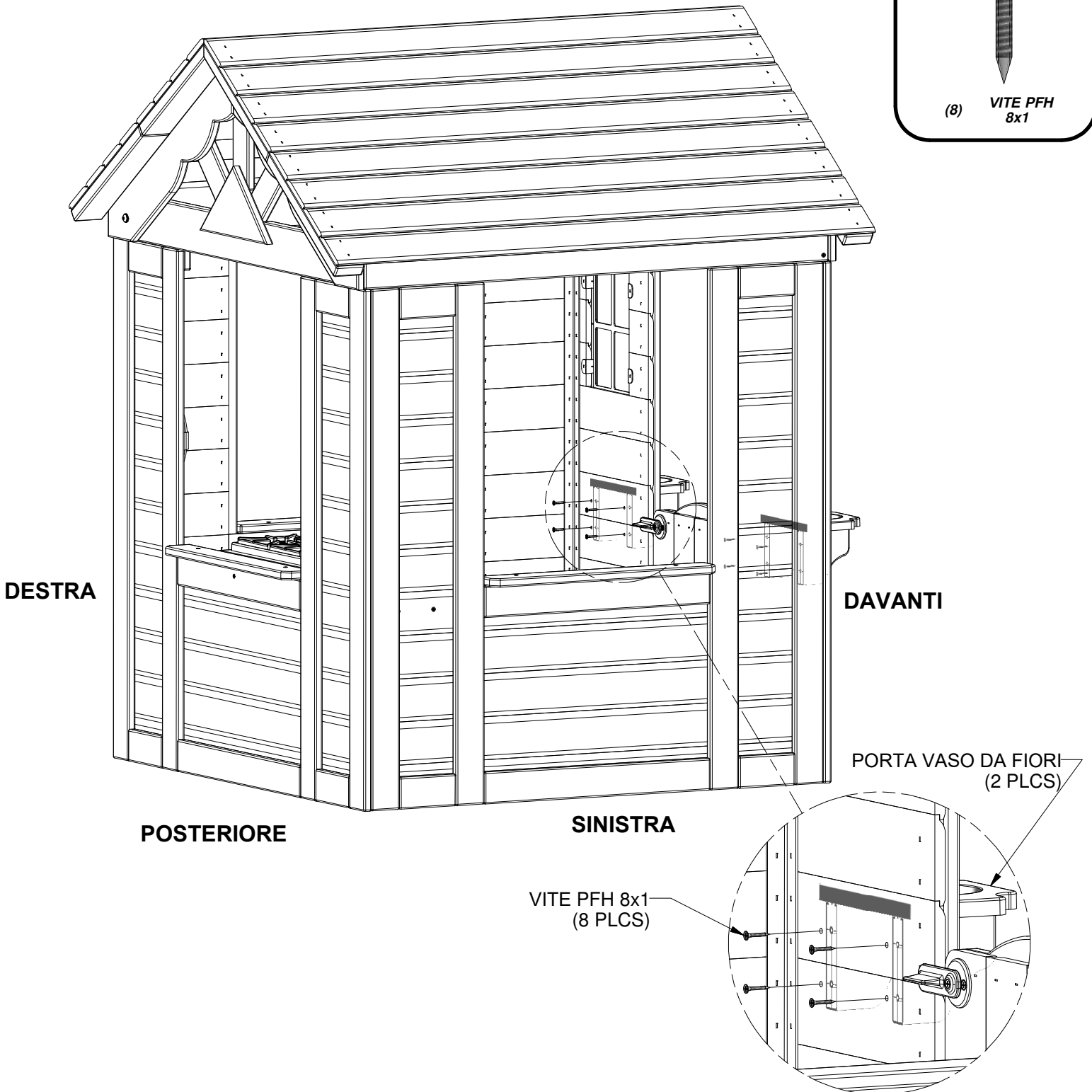
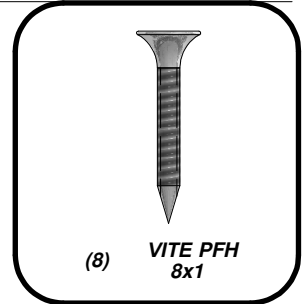



(1) **BYD TARGETTA ID (MEDIA) ETA' DA 2 A 10 - A4M00528**

PASSO 27:

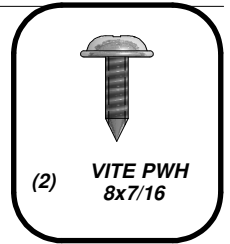

POSTERIORE

SINISTRA

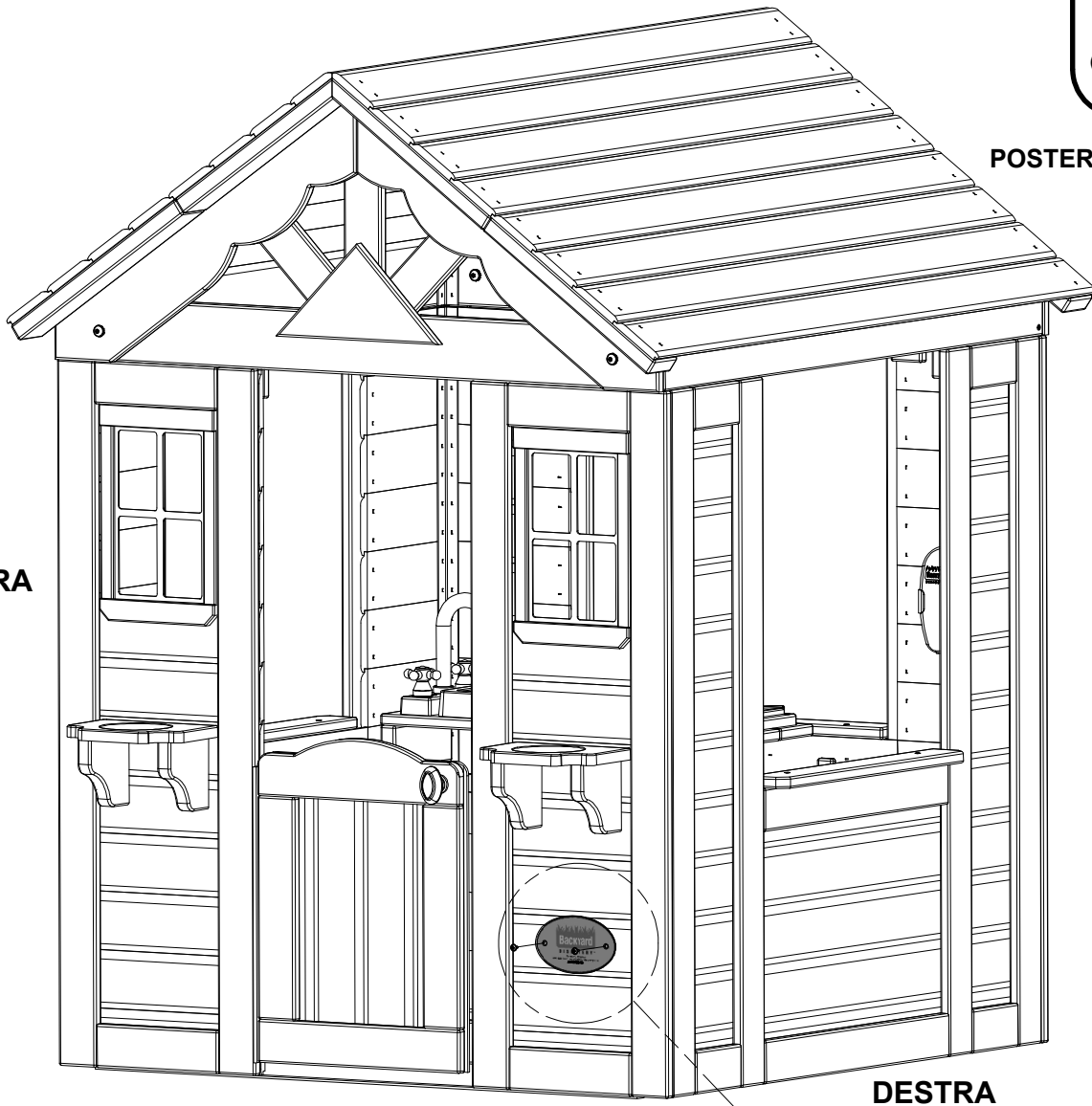

DAVANTI

DESTRA

VITE PWH 8x7/16
(2 PLCS)

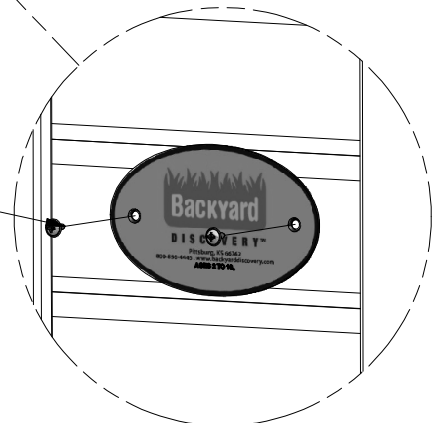

Garanzia limitata della

Presente garanzia limitata dalla scoperta del cortile si applica ai prodotti fabbricati sotto il Backyard scoperta marca o gli altri suoi marchi inclusi ma non limitati a Backyard botanica, avventura, predefiniti e tempo libero prodotti.

Backyard Discovery garantisce che questo prodotto è esente da difetti nei materiali e di fabbricazione per un periodo di un (1) anno a partire dalla data di acquisto originale. Questo un (1) anno di garanzia copre tutte le parti compreso il legno, hardware e gli accessori. Tutto il legno porta a cinque (5) anni di pro-rated garanzia contro la decomposizione e il decadimento. Consultare la tabella riportata sotto per i costi associati con la sostituzione delle parti sotto questa garanzia limitata. In aggiunta, Backyard scoperta andrà a sostituire eventuali parti entro i primi trenta giorni a partire dalla data di acquisto trovati essere mancante o danneggiata nella confezione originale.

Questa garanzia si applica al proprietario originale e registrante e non è trasferibile. Una manutenzione regolare è richiesto per assicurare la massima durata e prestazioni di questo prodotto e l'inosservanza da parte del proprietario per mantenere il prodotto secondo le esigenze di manutenzione può invalidare la garanzia. Linee guida sulla manutenzione sono forniti nel Manuale del proprietario.

La presente Garanzia Limitata non copre:

- Manodopera per qualsiasi ispezione
- Manodopera per la sostituzione di qualsiasi articolo difettoso(s)
- Danni incidentali o consequenziali
- Difetti estetici che non influenzano le prestazioni o l'integrità di una parte o della totalità del prodotto
- Vandalismo, uso improprio, guasti dovuti alle operazioni di carico o di usare al di là delle capacità indicate nel relativo manuale di montaggio.
- Atti di natura incluso ma non limitato al vento, tempesta, grandine, inondazioni, eccessiva esposizione ad acqua
- Installazione impropria incluso ma non limitato all'installazione su superfici irregolari, unlevel, o terreno morbido
- Torsione minore, orditura, controllo, o di qualsiasi altro avvenimento naturale proprietà del legno che non influenzano le prestazioni o l'integrità

Backyard prodotti Discovery sono stati progettati per la sicurezza e la qualità. Eventuali modifiche apportate al prodotto originale potrebbe danneggiare l'integrità strutturale dell'unità che portano al fallimento e possibili lesioni. Modifica vuoti qualsiasi e tutte le garanzie e Backyard scoperta non si assume alcuna responsabilità per eventuali prodotti modificati o conseguenze derivanti dal fallimento di un prodotto modificato.

Questo prodotto è garantito per uso residenziale solo. In nessuna circostanza dovrebbe un cortile prodotto Discovery essere utilizzato in pubblico le impostazioni. Tale uso può causare il malfunzionamento del prodotto e il rischio di infortuni. Ogni e qualsiasi uso pubblico renderà nulla la garanzia. Backyard scoperta declina tutte le altre rappresentazioni e garanzie di alcun tipo, espressa o implicita.

La presente garanzia dà luogo a specifici diritti legali. Si possono avere altri diritti oltre che variano da Stato a Stato e da provincia a provincia. La presente garanzia esclude tutti i danni consequenziali, tuttavia, alcuni stati non consentono la limitazione o esclusione di danni consequenziali e pertanto questa limitazione potrebbe non essere applicabile all'utente.

Pro parte nominale sostituzione pianificata

Età del Prodotto

Tutte le Parti

0-30 giorni a partire dalla data di acquisto 31 giorni per 1 anno

Marciume del Legno e la Carie Solo

1 anno

2 anni

3 anni

4 anni

5 anni

Oltre 5 anni

Il cliente paga

\$0 e spedizione gratuita in
\$0 S&H

0 dollari e spedizione gratuita

20% + S&H

40% + S&H

60% + S&H

80% + S&H

100% + S&H

