



ExerSaucer[®]

Read all instructions BEFORE assembly and USE of product.
KEEP INSTRUCTIONS FOR FUTURE USE.

Lire les instructions AVANT l'assemblage et L'UTILISATION du produit.
CONSERVER CES INSTRUCTIONS POUR RÉFÉRENCE ULTÉRIOR.

Lea las instrucciones ANTES de armar y USAR el producto.
GUARDE ESTAS INSTRUCCIONES PARA REFERENCIA FUTURA.

ZOO FRIENDS[™]

Activity Center • Centre d'apprentissage actif • Centro de aprendizaje activo

Warnings 1
 Assembling the ExerSaucer 2
 Attaching the Toys 5
 Care and Maintenance..... 5
 Limited Warranty 5

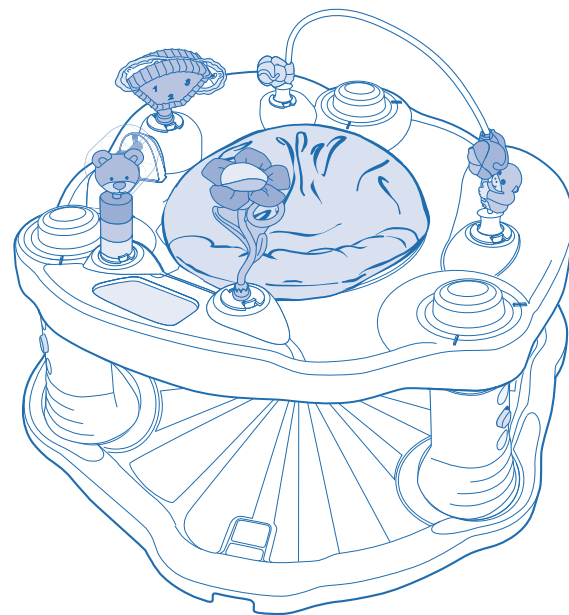
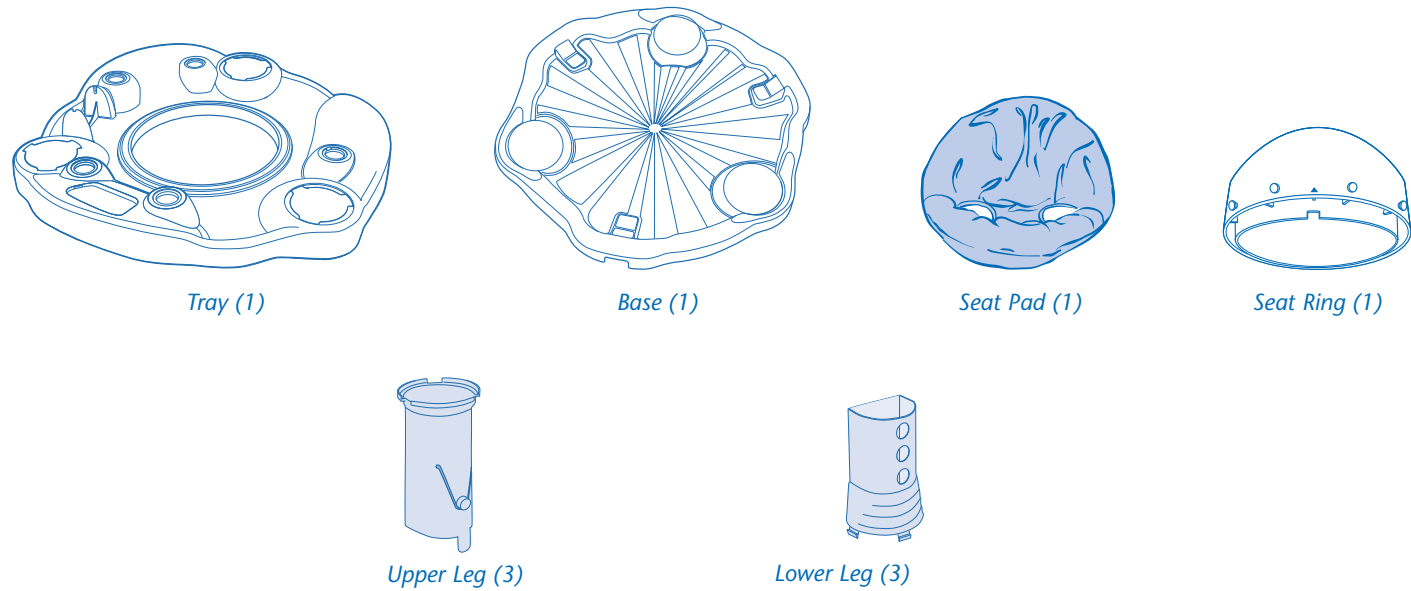

- (1) Hardware Kit Bag
 - 1 Instructions
 - 3 Large springs
 - 6 Seat Wheels
 - 3 Stabilizer Feet
- (1) Toy Kit Bag
 - 5 Toys
 - 1 Mirror
 - 3 Spring Domes

⚠ WARNING

READ AND FOLLOW ALL WARNINGS AND INSTRUCTIONS! FAILURE TO DO SO COULD RESULT IN SERIOUS INJURY OR DEATH!

- **NEVER** leave child unattended.
- **ALWAYS** keep child in view while in the ExerSaucer®.
- Read all instructions before assembly and use of the ExerSaucer.
- Keep instructions for future use.
- Keep children away from unassembled product.
- **Adult assembly required.** Take care when unpacking and assembling; contains small parts and some items with sharp edges.
- To prevent a possible choking hazard, remove and immediately discard packing material before using this product.
- **STRINGS CAN CAUSE STRANGULATION!**
 - **DO NOT** place the ExerSaucer anywhere near cords from window blinds, draperies, phone, etc.
 - **DO NOT** place items with a string around your child's neck such as hood strings or pacifier cords.
 - **DO NOT** suspend strings over product or attach strings to toys.
- **NEVER** use near stairs or steps.
- **NEVER** use ExerSaucer near ranges, radiators, space heaters, and fireplaces.
- **NEVER** use ExerSaucer in or near swimming pools or other bodies of water.
- **DO NOT** fill the ExerSaucer tray with water.
- **DO NOT** fold or adjust height while baby is sitting in ExerSaucer.
- **DO NOT** use the ExerSaucer if any parts are missing or broken.
- **NEVER** use as a sled.
- **DO NOT** allow child to sleep in ExerSaucer.
- **DO NOT** spin baby in seat. Only permit baby to rotate the seat.
- For use by children who are at least 4 months old **AND** can hold up their head and neck unassisted.
- Stop using ExerSaucer when your child reaches any of the following developmental stages:
 - Can walk by himself/herself.
 - Is over 30" (76 cm) tall.
 - Can climb out of the product.
 - Can stand flat-footed in the ExerSaucer in the highest adjustment level.
- Allow only the baby's toes to touch the base. **DO NOT** allow the baby to stand flat-footed on the base.
- **DO NOT** use or store this product outdoors.
- To avoid tip-over, place product on flat, level floor.

Registration Information

Please register this product so we can reach you if there is a safety alert or recall. We will not sell, rent, or share your personal information. To register your product, please complete and mail the card that came with it or visit our online registration at:

www.evenflo.com/registerproduct.

For future reference, record the Model Number and Date of Manufacture below.

Model Number: _____ **Date of Manufacture:** _____

ParentLink.

answers. advice. affirmation.™

- www.evenflo.com • USA: 1-800-233-5921 8 AM – 5 PM E.T.
- Canada: 1-937-773-3971 • México: 01-800-706-12-00

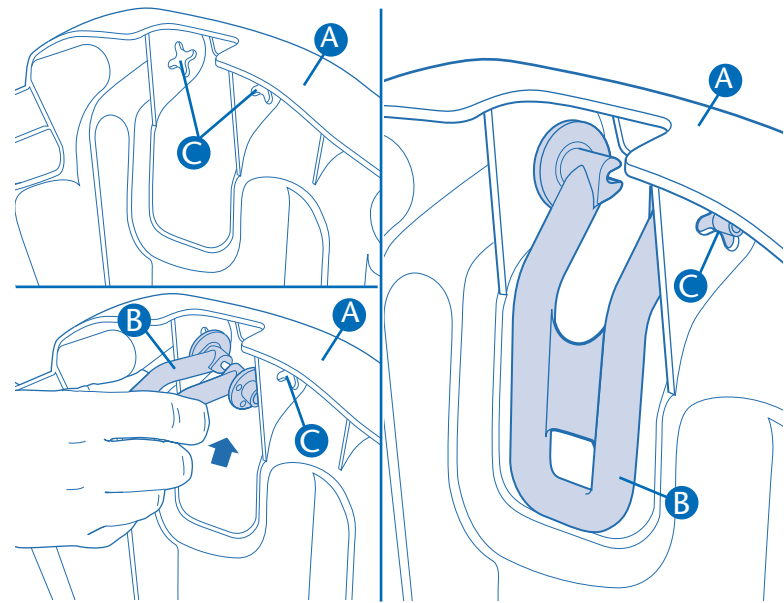

1. Turn ExerSaucer base **A** upside down and locate three (3) stabilizer feet **B**. Insert one side of foot **B** into the foot bracket hole **C** and twist the foot until the other side snaps into the opposite hole **C**. Repeat until all three (3) stabilizer feet are installed.

To use stabilizer feet:

Flip the three (3) stabilizer feet out from beneath base to prevent ExerSaucer from rocking.

2. Place seat ring **D** upside down and locate the wheel holders **E**. Snap six (6) seat wheels **F** into wheel holders, as shown.

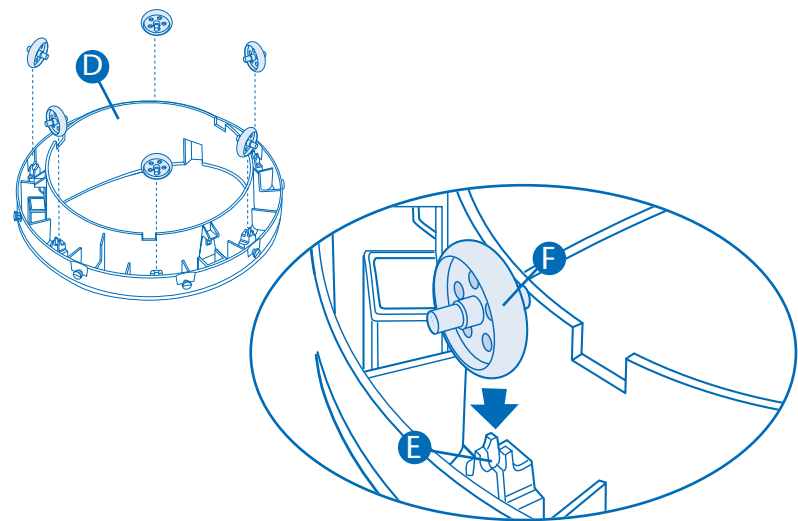

3. Turn seat ring right side up. Align the triangle **G** on the back of the seat ring with the triangle **H** on the seat pad label. Snap the plastic tabs **I** on the pad over the pegs **J** on the seat ring. Continue this process until all tabs are attached to all pegs, then push the seat pad down inside the seat ring.

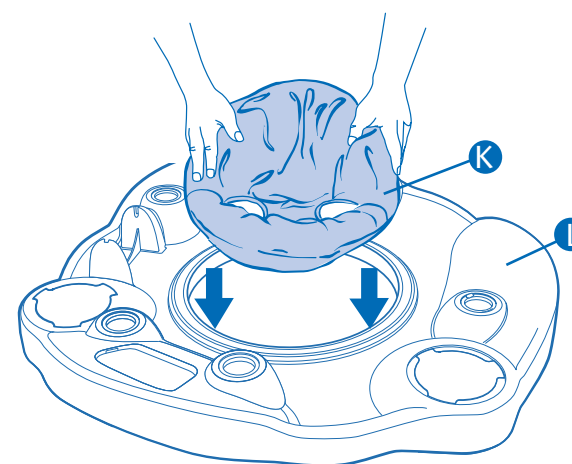
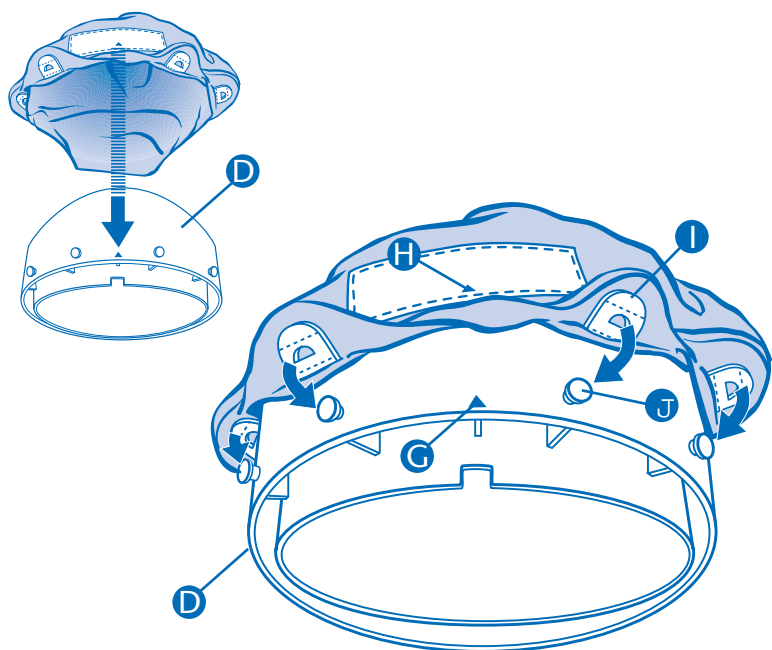

4. Press assembled seat ring **K** down firmly onto the top of the tray **L** until it snaps into place and spins freely.

5. Locate three lower legs **M** and the base **N**. Align the tabs **O** on the lower legs with the slots in the base, then snap the lower legs onto the base. Repeat for all three lower legs.

Note: Make sure the tabs on the lower legs have locked completely into the base, as shown, by moving the legs from side-to-side. If they are not completely locked in place, repeat this step until they are locked securely.

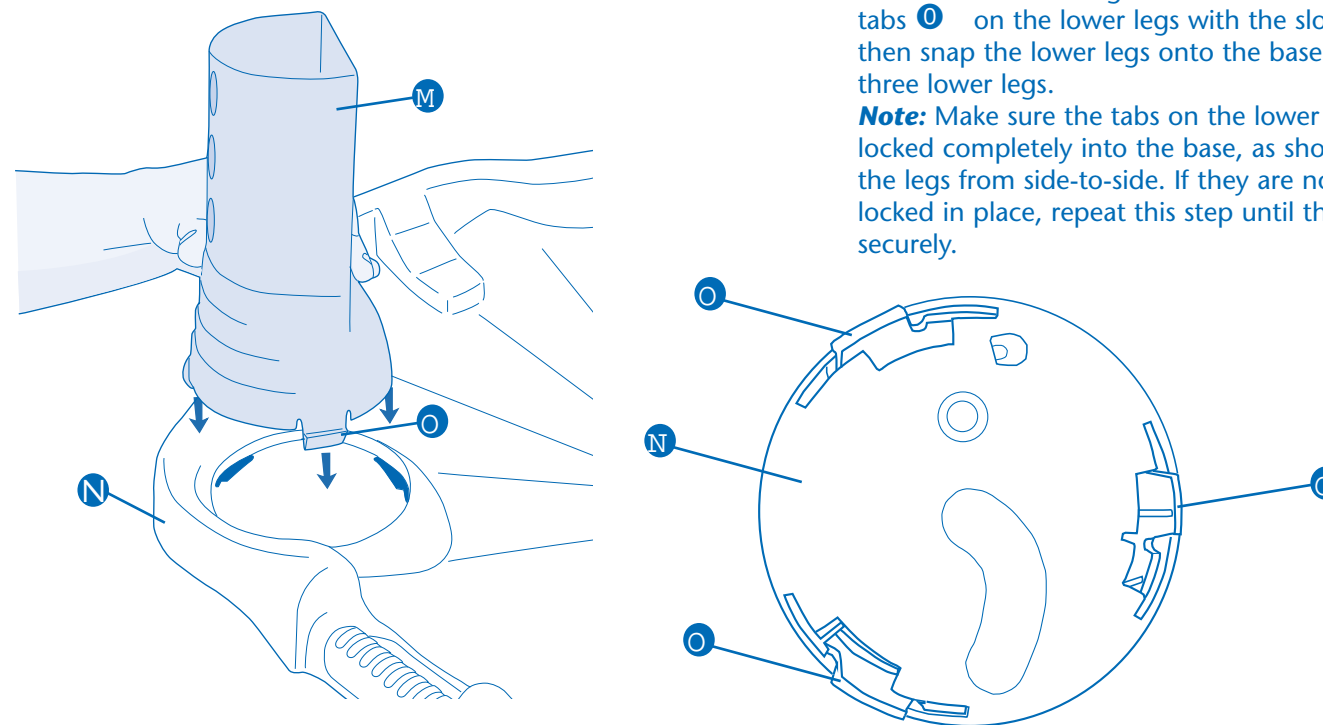

6. Locate the tray **L** and three spring domes **P**. Place each spring dome onto the tray over each leg opening, as shown. Press the spring dome downward while turning until it locks into place.

WARNING

If you don't line up the alignment guides properly, the spring dome may come off of the tray and cause injury.

Make sure the alignment guides **Q** line up properly, as shown.

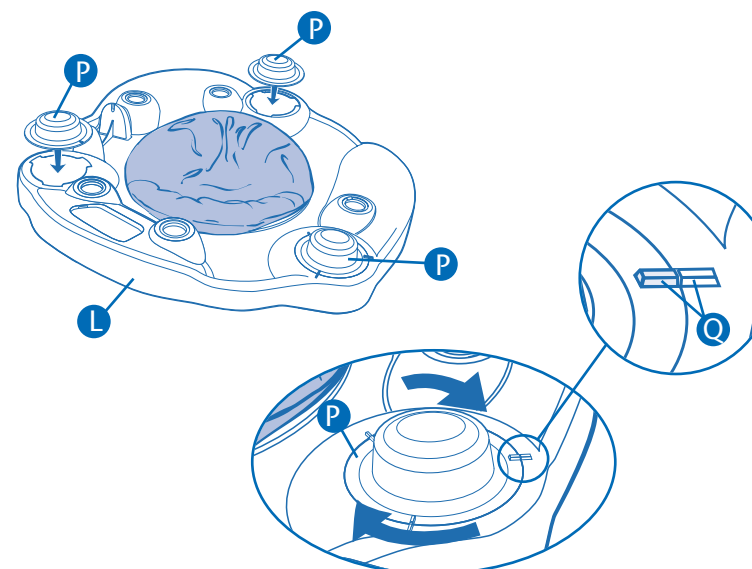

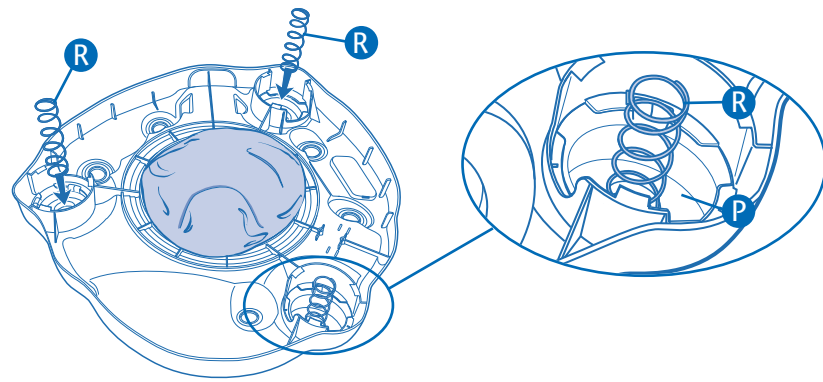

7. Turn the tray over and place three large springs **R** into the center of each spring dome **P**.

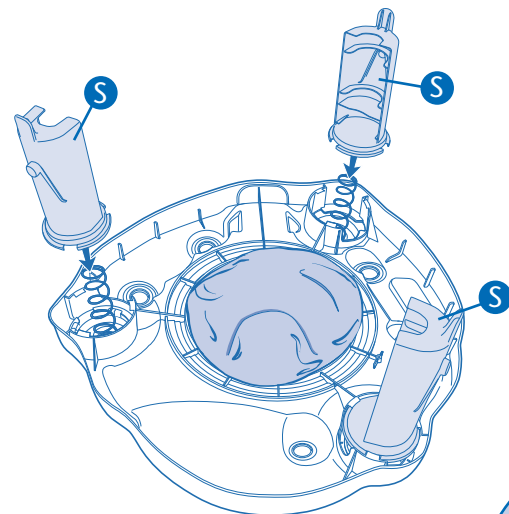

8. Insert three upper legs **S** over the springs and onto the tray. Twist each upper leg, as shown. Make sure height adjustment button **T** is facing outward. After all three upper legs are installed, turn tray over to the upright position.

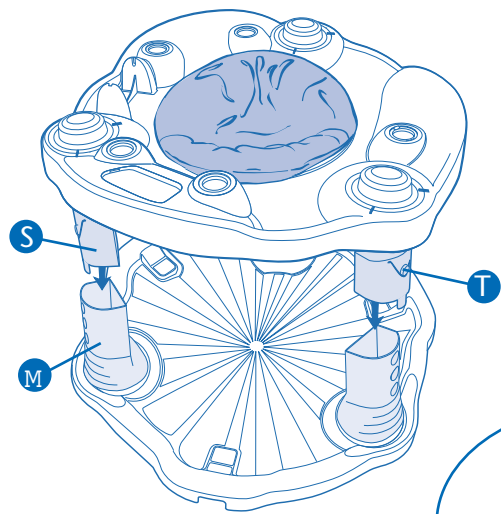
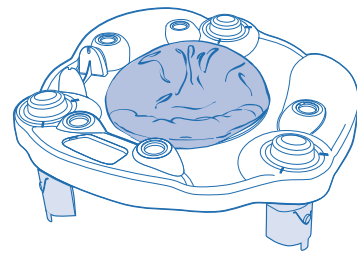
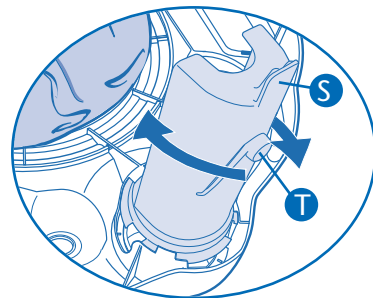

9. Align and start each upper leg **S** into the lower leg **M**. Push button **T** and guide upper leg into lower leg until upper leg snaps into place.

To adjust height:

ALWAYS remove baby from ExerSaucer before adjusting. Push button **T** until the desired height is obtained. Make sure that all three legs are adjusted to the same position.

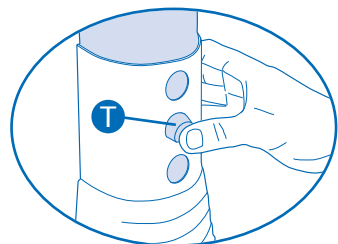

⚠ WARNING

- During use, allow the baby's toes only to touch the base. **DO NOT** allow the baby to stand flat-footed on the base. As baby grows and becomes more active, raise the tray to the next level so that baby enjoys the most comfortable fit and maximum use of the rock, spin, and bounce features.
- Stop using the ExerSaucer when your child can stand flat-footed when adjusted to its highest level.

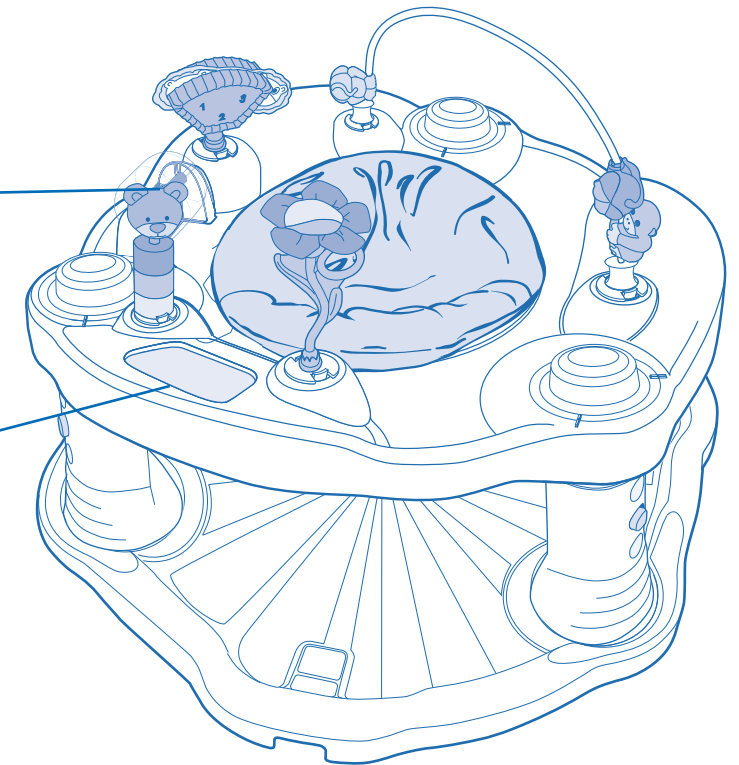
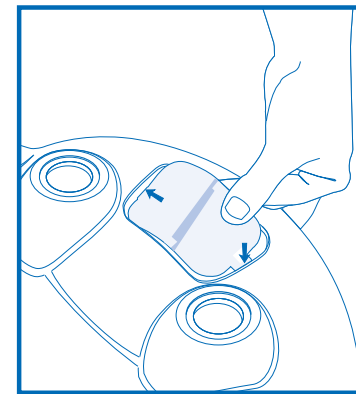
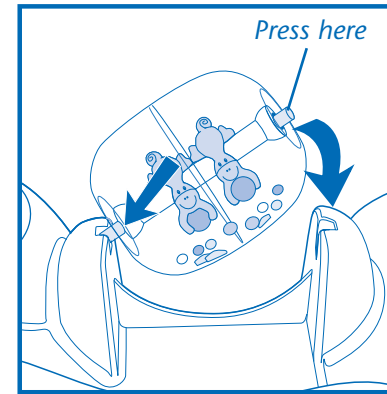

Care and Maintenance

Machine wash pad in cold water, delicate cycle. Tumble dry, low heat for 10 to 15 minutes. **DO NOT** use harsh detergents or bleach. **DO NOT** dry clean. Wipe plastic parts with mild soap and water.

Limited Warranty

For a period of 90 days from the original purchase of this Product, Evenflo warrants to the original end user ("Purchaser") this Product (including any accessories) against defects in material or workmanship. Evenflo's sole obligation under this express limited warranty shall be, at Evenflo's option, to repair or replace any Product that is determined to be defective by Evenflo and determined to be covered by this warranty.

Repair or replacement as provided under this warranty is the exclusive remedy of the Purchaser. Proof of purchase in the form of a receipted invoice or bill of sale evidencing that the Product is within the warranty period must be presented to obtain warranty service. This express limited warranty is extended by Evenflo ONLY to the original Purchaser of the Product and is not assignable or transferable to subsequent purchasers or end users of the Product. For warranty service, contact Evenflo's ParentLink Consumer Resource Center at (800) 233-5921 or www.evenflo.com.

EXCEPT TO THE EXTENT PROHIBITED BY APPLICABLE LAW, ANY IMPLIED WARRANTY OF MERCHANTABILITY OR FITNESS FOR A PARTICULAR PURPOSE ON THIS PRODUCT IS HEREBY DISCLAIMED. EVENFLO SHALL NOT BE LIABLE FOR ANY INCIDENTAL, CONSEQUENTIAL, SPECIAL OR PUNITIVE DAMAGES OF ANY KIND FOR BREACH OF THE EXPRESS LIMITED WARRANTY ON THIS PRODUCT, OR ANY WARRANTY IMPLIED BY OPERATION OF LAW. OTHER THAN THE EXPRESS LIMITED WARRANTY SET FORTH ABOVE, THERE ARE NO OTHER WARRANTIES THAT ACCOMPANY THIS PRODUCT AND ANY ORAL, WRITTEN OR ANY OTHER EXPRESS REPRESENTATION OF ANY KIND IS HEREBY DISCLAIMED.

ParentLink.

answers. advice. affirmation.™

- www.evenflo.com • USA: 1-800-233-5921 8 AM – 5 PM E.T.
- Canada: 1-937-773-3971 • México: 01-800-706-12-00

Avertissements	7
Assemblage de l'ExerSaucer	8
Assemblage des jouets	11
Entretien et nettoyage	11
Garantie limitée	11

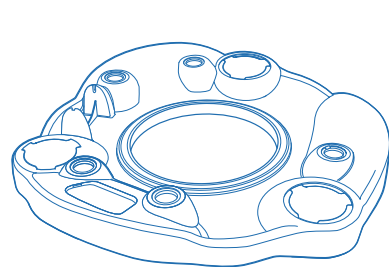

Tablette (1)

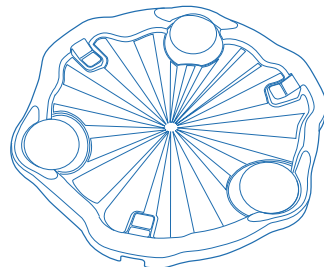

Base (1)



Coussin du siège (1)

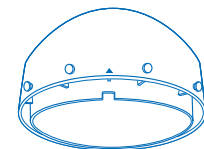

Anneau du siège (1)

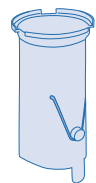

Pied supérieur (3)

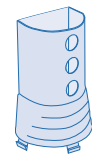

Pied inférieur (3)

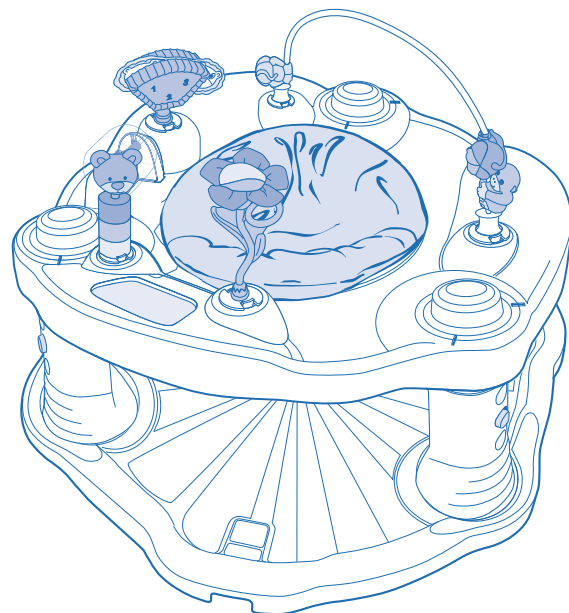
**(1) Sachet de petite quincaillerie**

- 1 Mode d'emploi
- 3 Ressorts grands
- 6 Roues de siège
- 3 Pieds anti-basculement

(1) Sachet du kit de jouets

- 5 Jouets
- 1 Miroir
- 3 Sphères à ressort

⚠ AVERTISSEMENT

LIRE ET SUIVRE TOUS LES AVERTISSEMENTS ET INSTRUCTIONS ! SINON CELA POURRAIT ÊTRE SOURCE DE BLESSURES GRAVES VOIRE MORTELLES !

- **NE JAMAIS** laisser l'enfant sans surveillance. **TOUJOURS** garder l'enfant dans le champ de vision lorsqu'il est dans l'ExerSaucer^{MD}.
- Lire toutes les instructions avant d'assembler et d'utiliser l'ExerSaucer.
- Garder les instructions pour référence ultérieure.
- Garder l'enfant à distance du produit non assemblé.
- Assemblage par adulte impératif. Être prudent lors du déballage et de l'assemblage; contient des petites pièces et certains articles à bords tranchants.
- Afin d'éviter le danger éventuel d'étouffement, retirer et mettre immédiatement au rebut le matériel d'emballage avant d'utiliser ce produit.
- **LES CORDONS PRÉSENTENT UN DANGER D'ÉTRANGLEMENT !**
 - **NE PAS** placer l'ExerSaucer à proximité de cordons de stores, de rideaux, de téléphone, etc.
 - **NE PAS** placer d'articles à cordon autour du cou de l'enfant notamment, des cordons de capuchons ou de sucettes.
 - **NE PAS** suspendre de cordons au produit ou attacher des cordons aux jouets.
- **NE JAMAIS** utiliser à proximité d'un escalier ou de marches.
- **NE JAMAIS** utiliser l'ExerSaucer à proximité de cuisinières, de chaudières, de radiateurs personnels et de cheminées.
- **NE JAMAIS** utiliser l'ExerSaucer dans ou à proximité d'une piscine ou autres étendues d'eau.
- **NE PAS** remplir la tablette de l'ExerSaucer avec de l'eau.
- **NE PAS** plier ou régler la hauteur de l'ExerSaucer si un bébé est assis dans celui-ci.
- **NE PAS** utiliser l'ExerSaucer si des pièces sont manquantes ou cassées.
- **NE JAMAIS** l'utiliser comme traîneau.
- **NE PAS** laisser l'enfant dormir dans l'ExerSaucer.
- **NE PAS** faire virevolter le bébé dans le siège. Permettre uniquement au bébé de faire tourner le siège.
- L'ExerSaucer est destinée aux enfants qui sont âgés d'au moins 4 mois **ET** qui peuvent tenir leur tête et leur cou droits sans aide.
- Cesser d'utiliser l'ExerSaucer lorsque l'enfant atteint l'un des stades de développement suivants :
 - Peut marcher tout seul.
 - Est de taille supérieure à 76 cm (30 po).
 - Peut grimper hors du produit.
 - Peut se tenir debout, pieds à plat, dans l'ExerSaucer réglé en position la plus haute.
- Seuls les orteils du bébé doivent toucher le sol. **NE PAS** permettre au bébé de se tenir debout, pieds à plat, sur la base.
- **NE PAS** utiliser ou entreposer ce produit à l'extérieur.
- Pour empêcher qu'il ne se renverse, placer ce produit sur une surface plane de niveau.

Informations d'enregistrement

Nous vous prions d'enregistrer ce produit afin de pouvoir être contacté en cas d'avertissement de sécurité ou de rappel. Nous nous engageons à ne pas vendre, louer ou partager vos informations personnelles. Pour enregistrer ce produit, compléter et envoyer la carte jointe au produit ou visiter notre site d'enregistrement en ligne à www.evenflo.com/registerproduct.

Pour référence ultérieure, noter le numéro de modèle et la date de fabrication ci-dessous.

Numéro de modèle : _____ Date de fabrication : _____

ParentLink

answers. advice. affirmation.™

- www.evenflo.com • USA: 1-800-233-5921 8 h à 17 h, heure normale de l'Est
- Canada: 1-937-773-3971

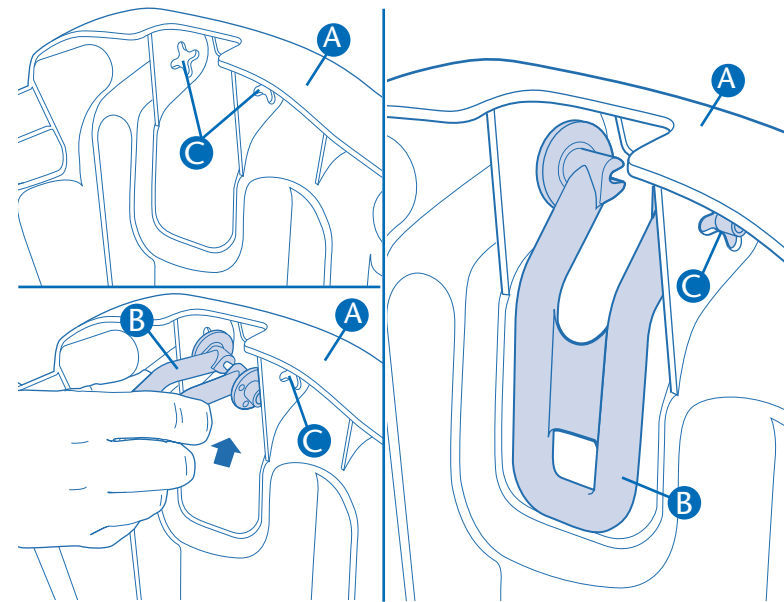

1. Mettre la base de l'ExerSaucer **A** à l'envers et repérer les trois (3) pieds anti-basculement **B**. Insérer un côté du pied **B** dans l'orifice de support du pied **C**, faire tourner le pied jusqu'à ce que l'autre côté du pied s'enclenche dans l'orifice du côté opposé **C**. Reprendre l'opération jusqu'à ce que les trois (3) pieds anti-basculement soient installés.

Pour utiliser le pied anti-basculement :

Faire basculer les trois (3) pieds anti-basculement hors du dessous de la base afin d'empêcher le balancement de l'ExerSaucer.

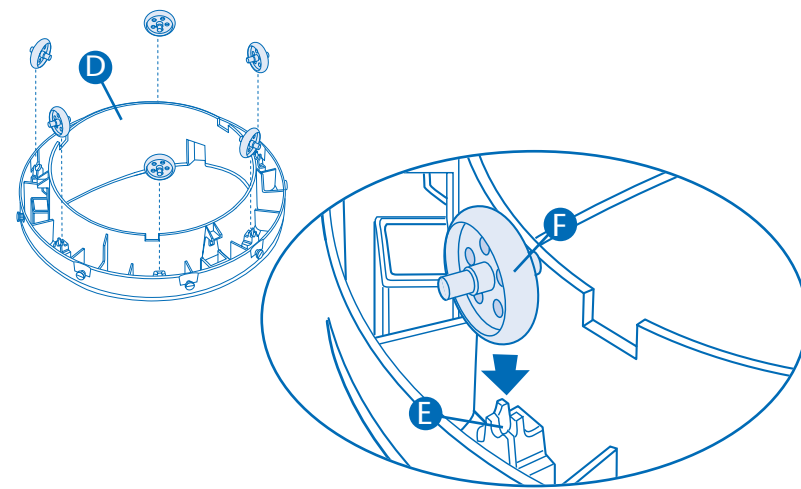

2. Placer l'anneau du siège **D** à l'envers et repérer les emplacements des roulettes **E**. Enclencher six (6) roulettes de siège **F** dans les emplacements des roulettes, comme illustré.

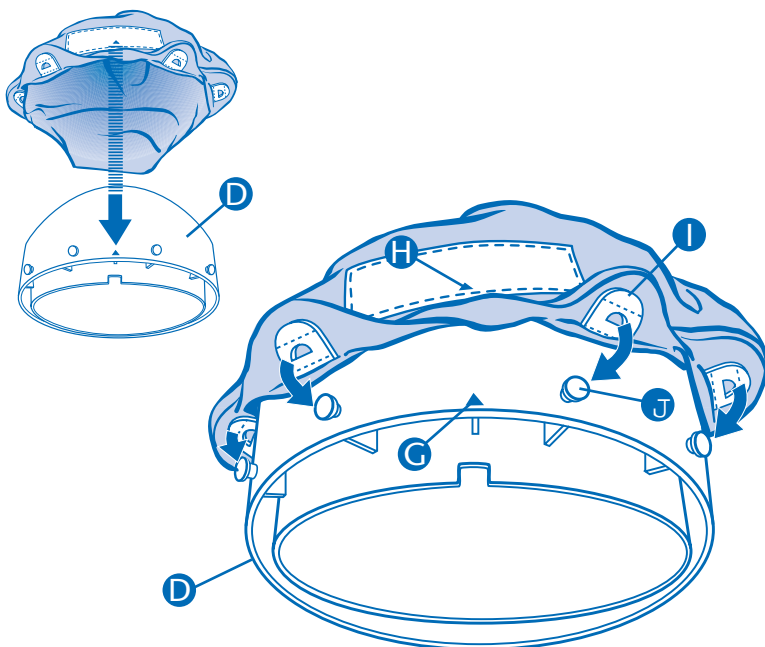

3. Retourner l'anneau du siège. Aligner le triangle **G** situé sur l'arrière de l'anneau du siège et le triangle **H** situé sur l'étiquette du coussin du siège. Enclencher les languettes en plastique **L** du coussin du siège sur les chevilles **J** situées sur l'anneau du siège. Continuer cette opération jusqu'à ce que toutes les languettes soient attachées aux chevilles. Pousser ensuite le revêtement de siège à l'intérieur de l'anneau du siège.

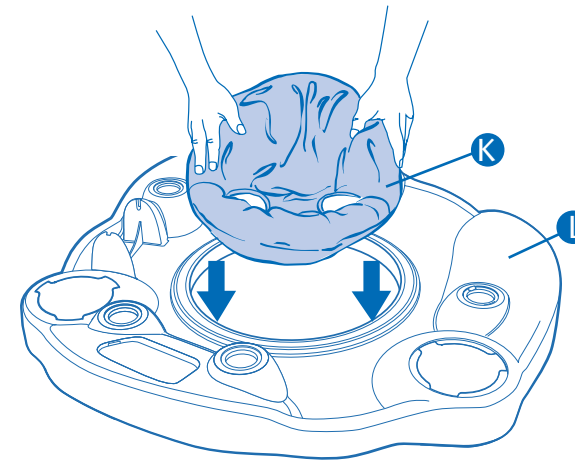

4. Poser l'anneau du siège assemblé **K** sur le dessus de la tablette **L** et appuyer fermement jusqu'à ce que l'anneau s'enclenche et tourne librement.

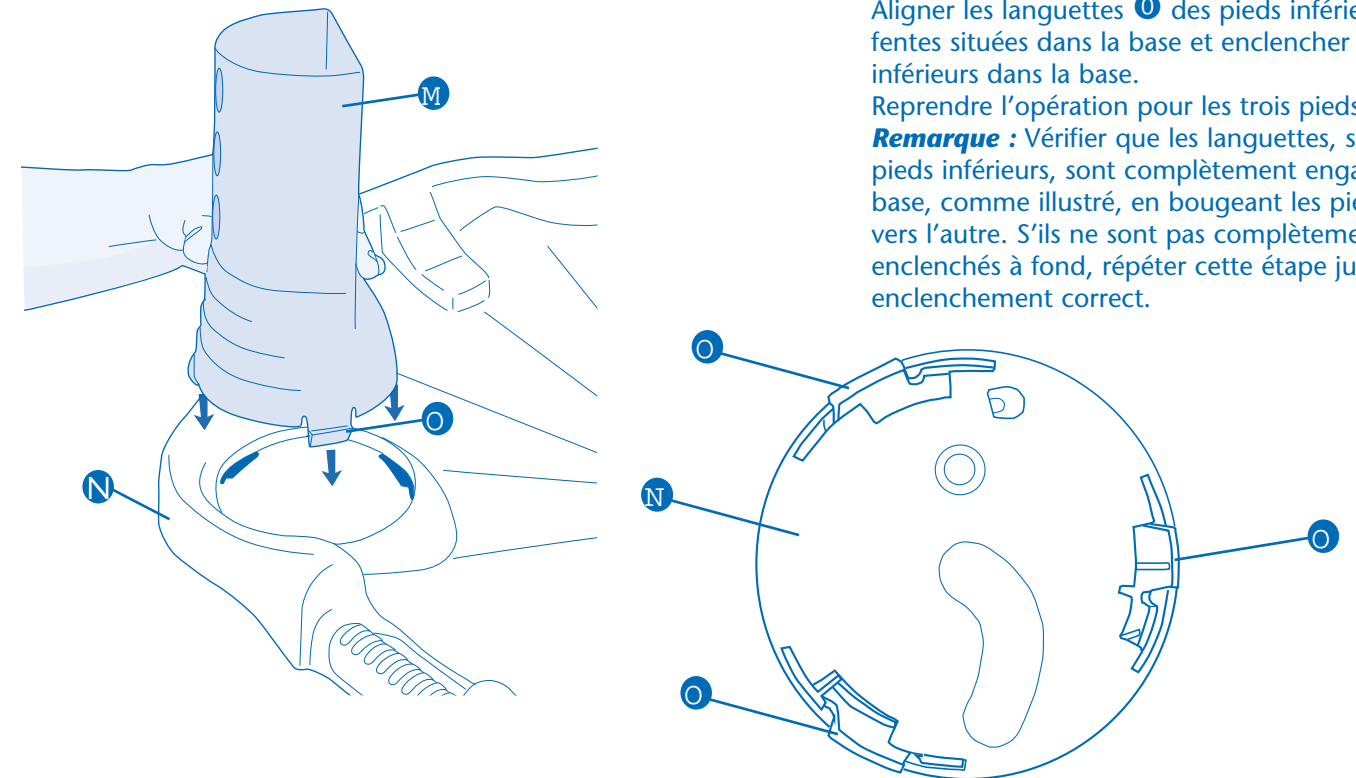

5. Repérer les trois pieds inférieurs **M** et la base **N**. Aligner les languettes **O** des pieds inférieurs sur les fentes situées dans la base et enclencher les pieds inférieurs dans la base. Reprendre l'opération pour les trois pieds inférieurs. **Remarque :** Vérifier que les languettes, situés sur les pieds inférieurs, sont complètement engagés dans la base, comme illustré, en bougeant les pieds d'un côté vers l'autre. S'ils ne sont pas complètement enclenchés à fond, répéter cette étape jusqu'à leur enclenchement correct.

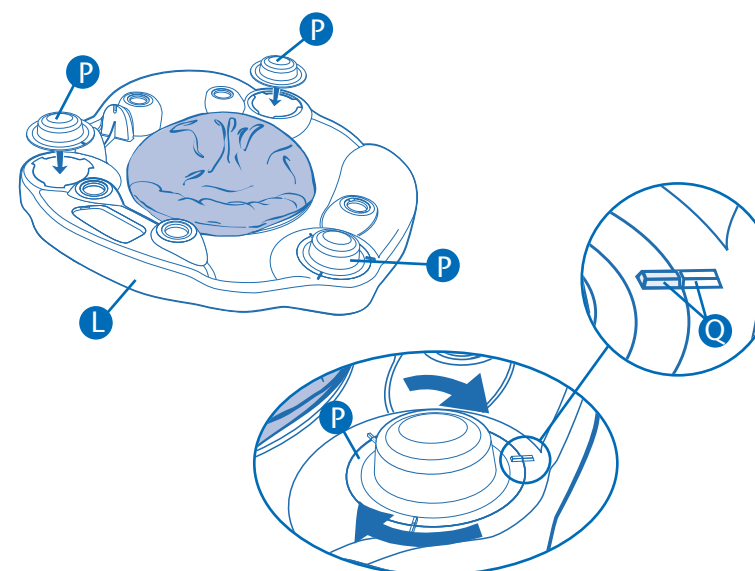

6. Prendre la tablette **L** et les trois dômes à ressort **P**. Placer chaque dôme à ressort au-dessus de chaque ouverture de pied, située sur la tablette, comme illustré. Appuyer sur le dôme à ressort tout en le tournant jusqu'à enclenchement.

AVERTISSEMENT

Si les guides d'alignement ne sont pas alignés correctement, la sphère à ressort peut se détacher de la tablette et occasionner des blessures.

S'assurer que les guides d'alignement **Q** sont correctement alignés, comme illustré.

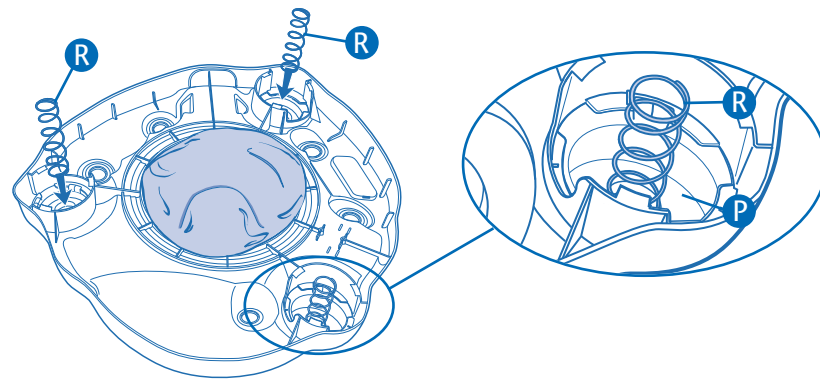

7. Retourner la tablette et mettre trois grands ressorts **R** au centre de chaque dôme à ressort **P**.

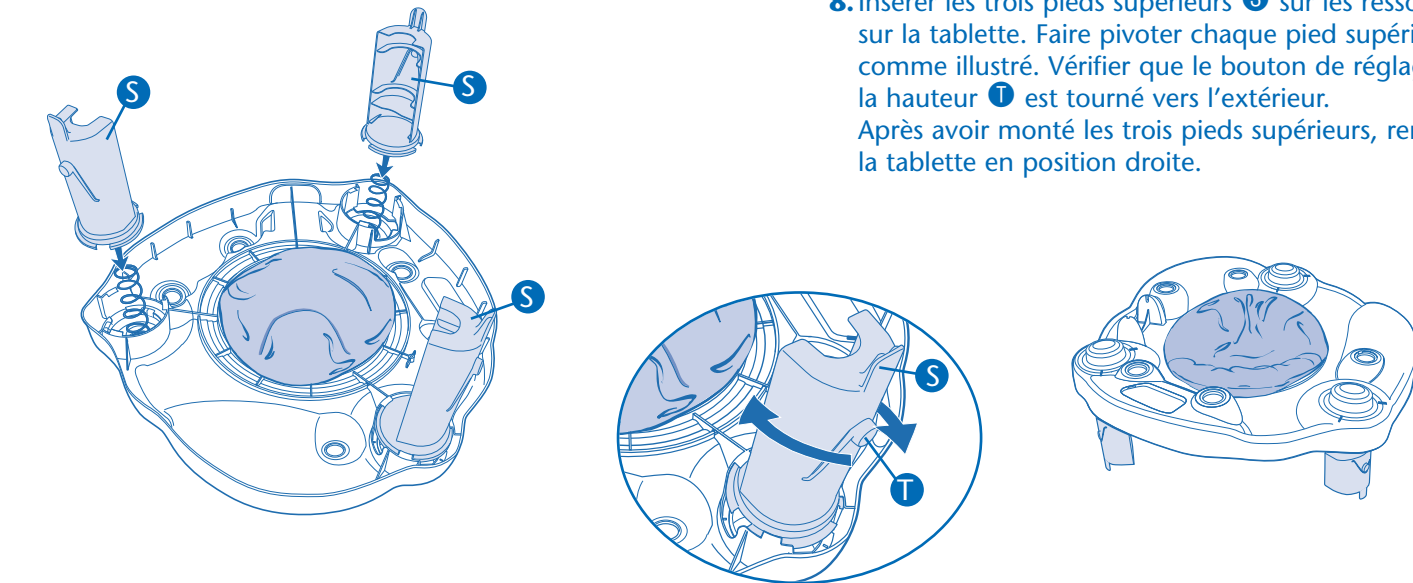

8. Insérer les trois pieds supérieurs **S** sur les ressorts et sur la tablette. Faire pivoter chaque pied supérieur, comme illustré. Vérifier que le bouton de réglage de la hauteur **T** est tourné vers l'extérieur. Après avoir monté les trois pieds supérieurs, remettre la tablette en position droite.

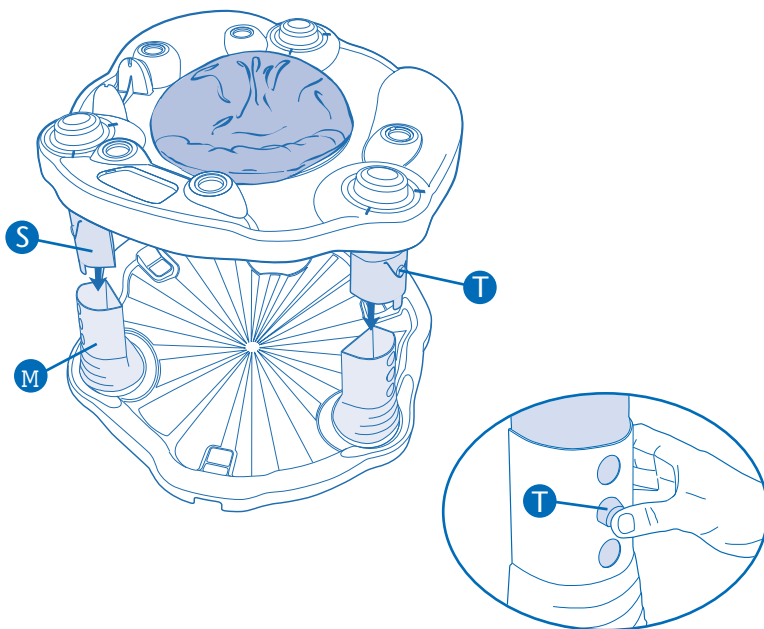

9. Aligner et commencer à insérer chaque pied supérieur **S** dans les ouvertures des pieds inférieurs **M**. Appuyer sur le bouton **T** et guider le pied supérieur dans le pied inférieur jusqu'à ce que le pied supérieur s'enclenche.

Réglage de la hauteur :

TOUJOURS retirer le bébé de l'ExerSaucer avant de l'ajuster. Appuyer sur le bouton **T** jusqu'à ce que la position désirée soit obtenue. S'assurer que les trois pieds soient réglés à la même hauteur.

AVERTISSEMENT

- Pendant l'utilisation, seuls les orteils du bébé doivent toucher la base. **NE PAS** permettre au bébé de se tenir les pieds à plat sur la base. Lorsque le bébé grandit et devient plus remuant, rehausser la tablette pour la mettre dans la position suivante afin d'offrir au bébé la position la plus confortable et de le faire bénéficier au maximum de toutes les possibilités de balancement, de pivotement et de sautillerment.
- Cesser d'utiliser ce produit lorsque l'enfant peut se tenir debout, pieds à plat, dans l'unité lorsque celle-ci est réglée à son niveau le plus haut.

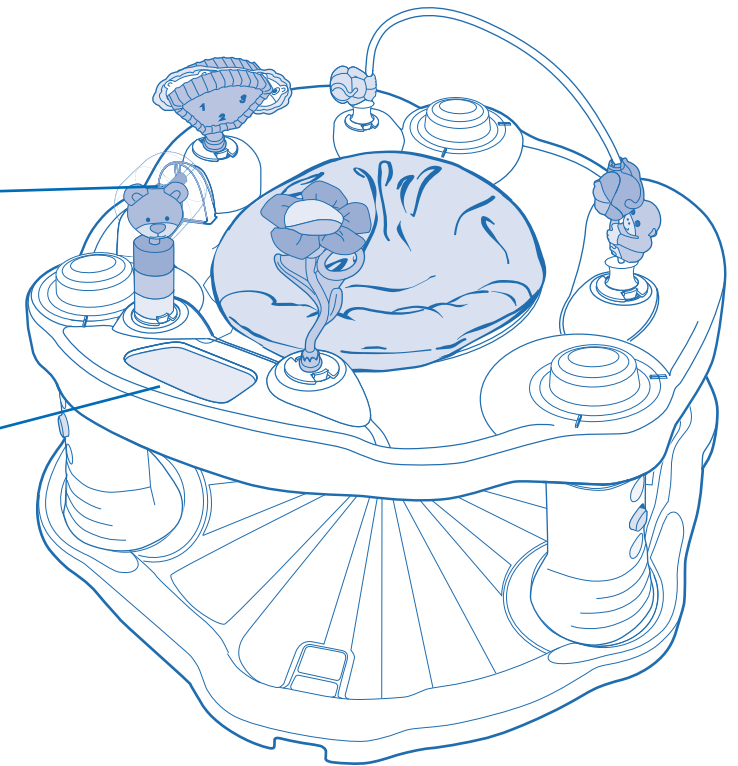
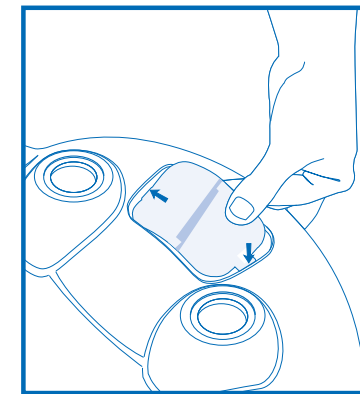
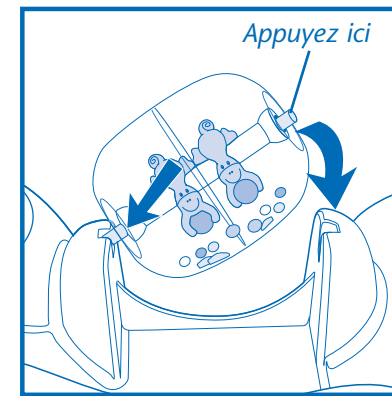

Entretien et nettoyage

Laver le coussin en machine, à l'eau froide et au cycle délicat. Sécher au sèche-linge, à basse température pendant 10 ou 15 minutes. **NE PAS** utiliser de détergents abrasifs ou d'eau de Javel. **NE PAS** nettoyer à sec. Essuyer les parties en plastique au savon neutre et à l'eau. **NE PAS** utiliser ce produit si des pièces sont endommagées ou cassées.

Garantie Limitée

Evenflo garantit ce Produit (y compris les accessoires) à l'utilisateur final d'origine (« Acheteur ») contre tout défaut de matériau ou de fabrication pour une période de quatre-vingt-dix (90) jours à partir de la date de l'achat initial de ce produit. La seule responsabilité d'Evenflo sous les termes de cette garantie explicite limitée est de réparer ou de remplacer, à sa discrétion, tout Produit qu'il jugera être défectueux et qui sera déterminé par Evenflo être couvert sous les termes de cette garantie.

La réparation ou le remplacement sous les termes de cette garantie est le seul recours de l'Acheteur. La preuve d'achat sous la forme d'une facture ou d'un contrat de vente, prouvant que le produit est toujours sous la période de garantie, doit être fournie pour obtenir le service de garantie. Cette garantie explicite limitée est accordée EXCLUSIVEMENT par Evenflo à l'Acheteur initial de ce Produit et ne peut être attribuée, ni transférée aux acheteurs ou utilisateurs ultérieurs de ce Produit. Pour le service de garantie, veuillez contacter le centre «ParentLink Consumer Resource Center» d'Evenflo au 1-937-773-3971 ou www.evenflo.com.

À L'EXCEPTION DE CE QUI EST INTERDIT PAR LA LOI APPLICABLE, TOUTE GARANTIE IMPLICITE DE VALEUR COMMERCIALE OU D'ADAPTATION À UN USAGE PARTICULIER DE CE PRODUIT EST EXCLUE. EVENFLO NE SERA PAS TENU POUR RESPONSABLE POUR TOUS DOMMAGES ACCESSOIRES, INDIRECTS, SPÉCIAUX OU DOMMAGES-INTÉRÊTS DE QUELQUE SORTE QUE CE SOIT POUR MANQUEMENT À TOUTE GARANTIE EXPLICITE LIMITÉE DE CE PRODUIT OU TOUTE GARANTIE IMPLICITE SOUS-ENTENDUE PAR LA LOI. AUCUNE AUTRE GARANTIE NE COUVRE CE PRODUIT. À L'EXCEPTION DE LA GARANTIE EXPLICITE LIMITÉE CI-PRÉSENTÉE, AUCUNE AUTRE GARANTIE NE COUVRE CE PRODUIT ET TOUTE REPRÉSENTATION ORALE, ÉCRITE OU EXPLICITE DE QUELQUE SORTE QUE CE SOIT EST EXCLUE PAR LA PRÉSENTE.

ParentLink

answers. advice. affirmation.™

- www.evenflo.com
- USA: 1-800-233-5921 8 h à 17 h, heure normale de l'Est
- Canada: 1-937-773-3971

Advertencias..... 13
 Ensamblado del ejercitador..... 14
 Cómo montar los juguetes 17
 Cuidado y mantenimiento 17
 Garantía limitada para consumidores que residen en México 17
 Garantía limitada para consumidores que residen en Estados Unidos contraportado

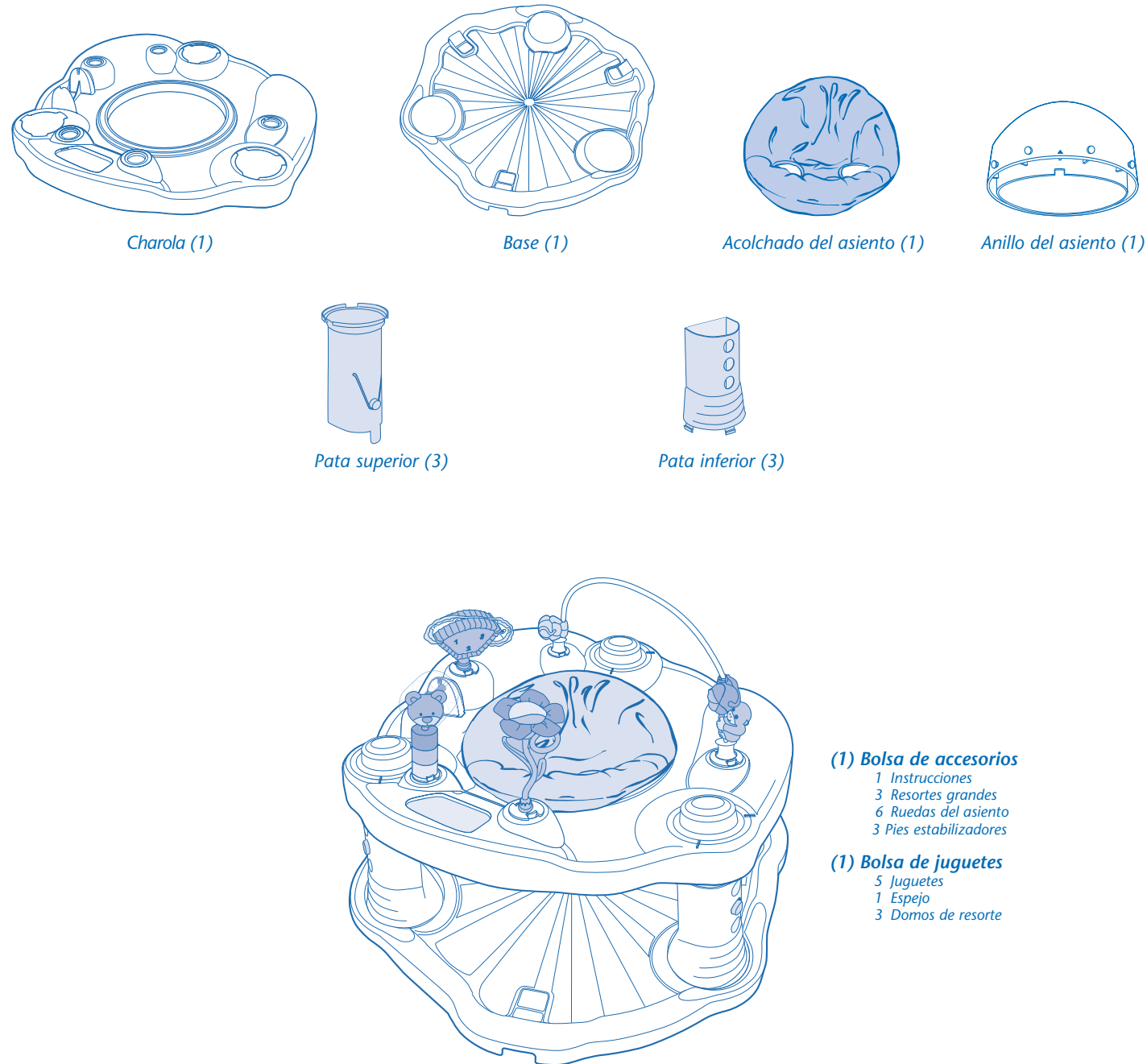

ParentLink
 answers. advice. affirmation.™
 • www.evenflo.com • USA: 1-800-233-5921 8 AM a 5 PM hora del Este
 • México: 01-800-706-12-00

⚠️ ADVERTENCIA

¡LEA Y SIGA TODAS LAS ADVERTENCIAS E INSTRUCCIONES. NO HACERLO PODRÍA OCASIONAR LESIONES GRAVES O LA MUERTE!

- **NUNCA** deje al niño sin supervisión. **SIEMPRE** mantenga al niño a la vista cuando use el ejercitador ExerSaucer®.
- Lea todas las instrucciones antes de ensamblar y usar el ejercitador ExerSaucer.
- Guarde las instrucciones para referencia futura.
- Mantenga a los niños alejados del producto sin ensamblar.
- Se requiere que un adulto ensamble el producto. Tenga cuidado al desempacar y ensamblar el producto; contiene partes pequeñas y algunos artículos con bordes afilados.
- Para evitar un posible peligro de asfixia, retire y descarte de inmediato el material de empaque antes de usar este producto.
- **¡LOS CORDONES PUEDEN CAUSAR ESTRANGULACIÓN!**
 - **NO** coloque el ejercitador ExerSaucer en ningún lugar cercano a los cordones de persianas, cortinas, teléfono, etc.
 - **NO** coloque artículos con cordón alrededor del cuello del niño, como lazos de gorros o cordones de chupón.
 - **NO** suspenda cordones sobre el producto ni ponga cordones en los juguetes.
- **NUNCA** use este producto cerca de escaleras o escalones.
- **NUNCA** use el ejercitador ExerSaucer cerca de hornillas, radiadores, calefactores y chimeneas.
- **NUNCA** use el ejercitador ExerSaucer en o cerca de albercas u otros cuerpos de agua.
- **NO** llene la charola del ejercitador ExerSaucer con agua.
- **NO** pliegue ni ajuste la altura mientras el bebé está sentado en el ejercitador ExerSaucer.
- **NO** use el ejercitador ExerSaucer si faltan partes o están rotas.
- **NUNCA** use el ejercitador como trineo.
- **NO** permita que el niño duerma en el ejercitador ExerSaucer.
- **NO** haga girar al bebé en el asiento. Permita que sólo el bebé gire el asiento.
- El ejercitador ExerSaucer es para niños de por lo menos 4 meses de edad Y que pueden mantener la cabeza y el cuello erguidos sin ayuda.
- Deje de usar el ejercitador ExerSaucer una vez que el niño alcance cualquiera de las siguientes etapas del desarrollo:
 - Puede caminar por sí mismo.
 - Mide más de 76 cm de estatura.
 - Puede trepar y salir del ejercitador.
 - Puede pararse con la planta de los sobre el piso en el ejercitador ExerSaucer en el nivel de ajuste más alto.
- Permita que sólo los dedos de los pies del bebé toquen la base. **NO** permita que el bebé se pare con la planta de ambos pies sobre la base.
- **NO** use ni almacene este producto en exteriores.
- Para evitar que se vuelque, coloque el producto sobre suelo plano y nivelado.

Información de Registro

Registre este producto para que podamos comunicarnos con usted en caso de un aviso de seguridad o retiro de producto del mercado. No venderemos, alquilaremos ni compartiremos su información personal. Para registrar su producto, llene debidamente y envíe por correo la tarjeta que se incluye o visite nuestro registro en línea en:

www.evenflo.com/registerproduct.

Para referencia futura, registre el número de modelo y la fecha de fabricación, los cuales pueden encontrarse en el respaldo o la parte inferior de la silla alta.

Número de modelo: _____ Fecha de la fabricación : _____

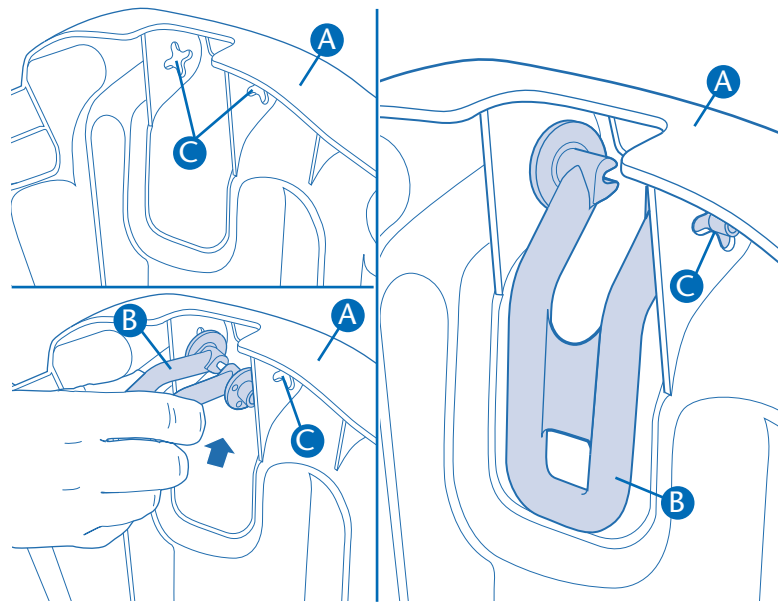

1. Coloque la base del ExerSaucer **A** en posición invertida y ubique los (3) pies estabilizadores **B**. Inserte un lado del pie **B** en el orificio del soporte del pie **C**, gire el pie hasta que el otro lado encaje en el orificio opuesto **C**. Repita el procedimiento hasta que los (3) pies estabilizadores estén instalados.

Para usar los pies estabilizadores:

Abra los tres (3) pies estabilizadores de debajo de la base para evitar que el ExerSaucer se meza.

2. Ponga boca abajo el anillo del asiento **D** y localice los sujetadores de las ruedas **E**. Encaje las seis (6) ruedas del asiento **F** en los sujetadores de ruedas, tal como se muestra.

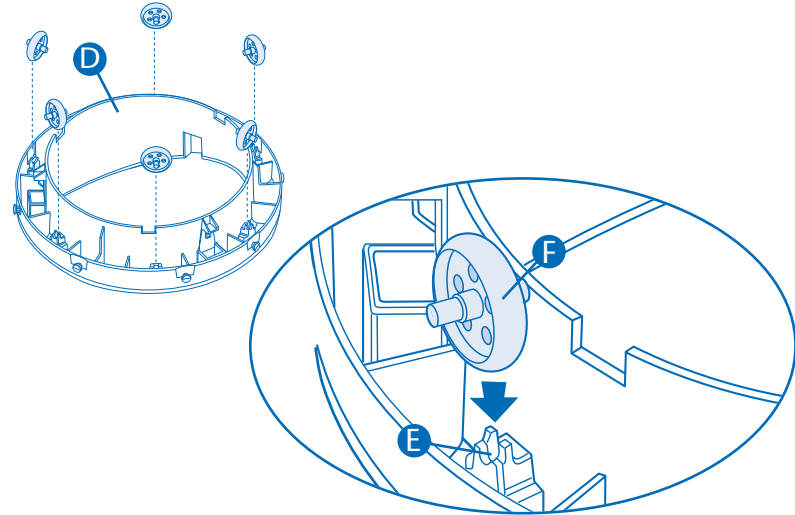

3. Coloque el anillo del asiento con el lado derecho hacia arriba. Alinee el triángulo **G** en la parte posterior del anillo del asiento con el triángulo **H** en la etiqueta del acolchado del asiento. Inserte las lengüetas de plástico **I** del acolchado sobre las espigas **J** en el anillo del asiento. Continúe este proceso hasta que todas las pestañas estén acopladas a los pernos, luego empuje el acolchado del asiento hacia abajo a través del anillo del asiento.

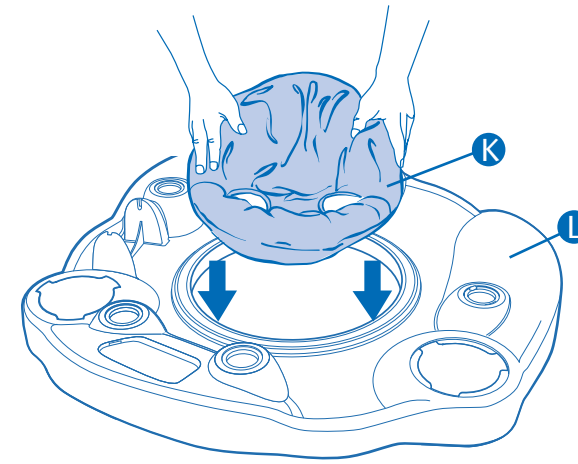
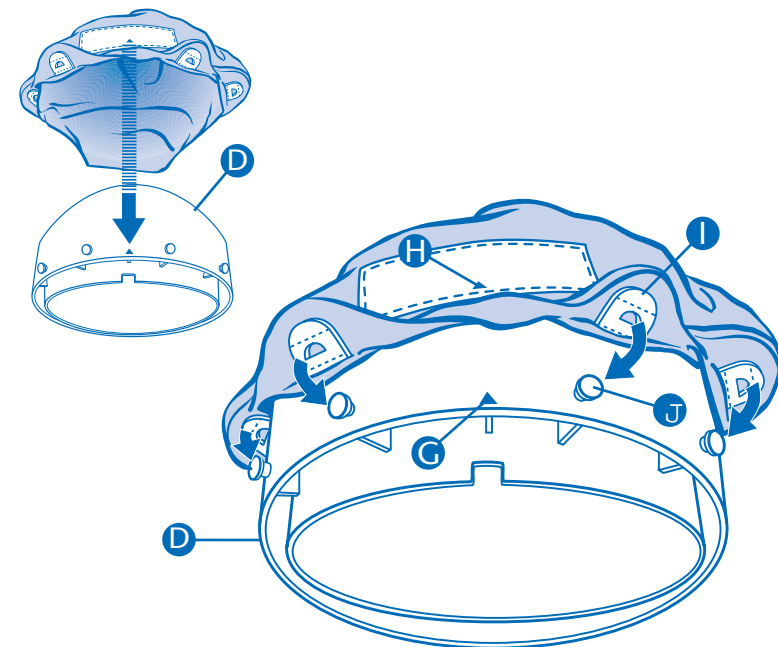

4. Presione firmemente el anillo del asiento **K** ensamblado a la parte superior de la charola **L** hasta que encaje en su lugar y gire libremente.

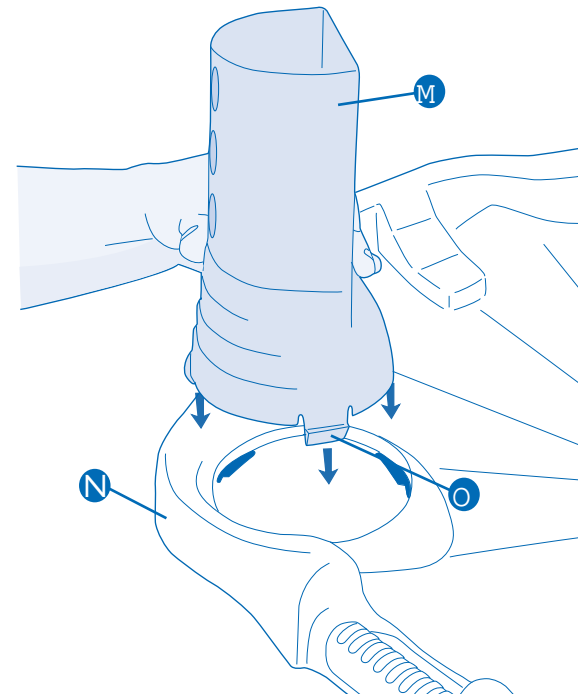

5. Localice las tres patas inferiores **M** y la base **N**. Alinee las lengüetas **O** de las patas inferiores con las ranuras de la base, luego encaje las patas inferiores en la base. Repita el procedimiento para las tres patas inferiores.

Nota: Para asegurarse de que las lengüetas en las patas inferiores se han acoplado por completo a la base, como se muestra, mueva las patas de lado a lado. Si no están bien aseguradas en su sitio, repita este paso hasta que queden firmemente acopladas.

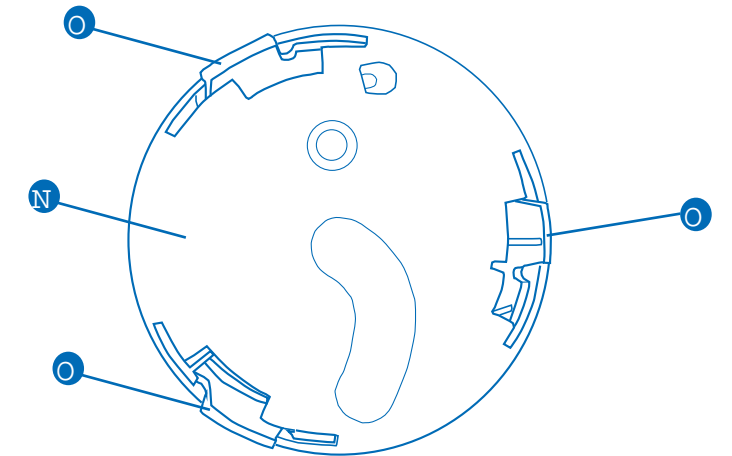

6. Localice la charola **L** y los tres domos de resorte **P**. Coloque cada domo de resorte en la charola sobre la abertura de cada pata, como se muestra. Presione y gire el domo de resorte hacia abajo hasta que se ajuste en su lugar.

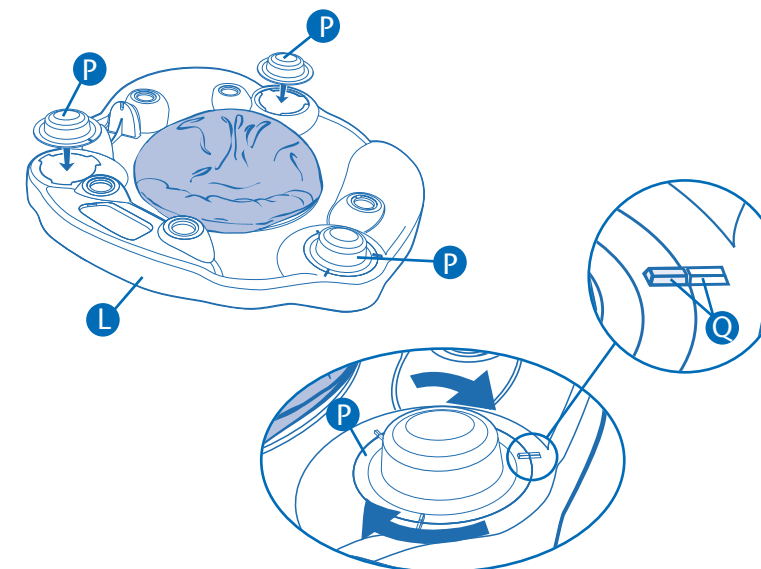

⚠ ADVERTENCIA

Si no alinea correctamente las guías de alineación, el domo de resorte podría desprenderse de la charola y causar lesiones.

Asegúrese de que las guías de alineación **Q** se alineen correctamente, como se muestra.

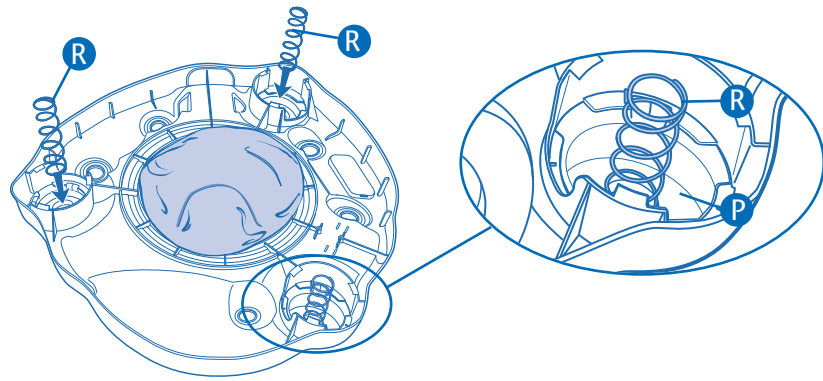

7. Voltee la charola y coloque los tres resortes grandes **R** en el centro de cada domo de resorte **P**.

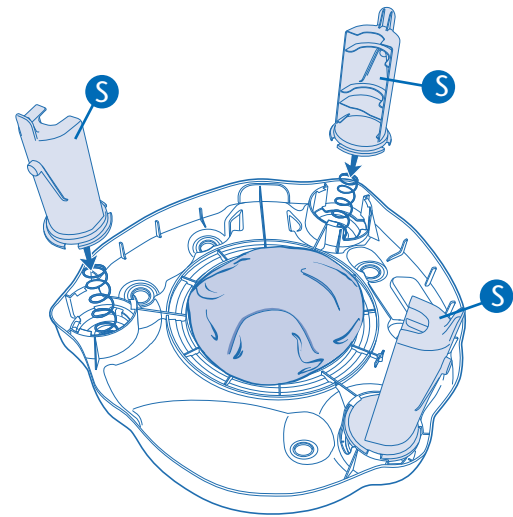

8. Inserte las tres patas superiores **S** sobre los resortes y en la charola. Gire cada pata superior, como se muestra. Asegúrese de que el botón de ajuste de altura **T** esté orientado hacia afuera. Después de instalar las tres patas, voltee la charola a la posición vertical.

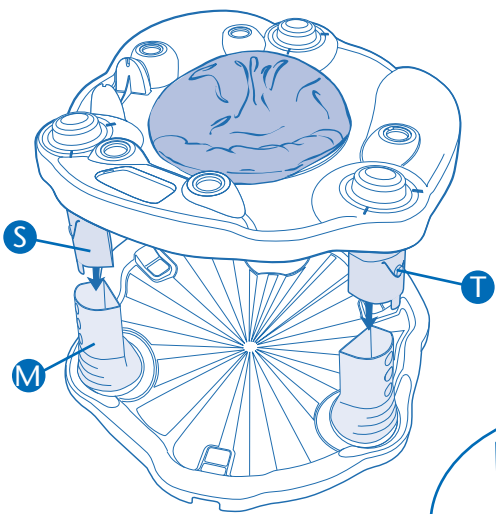
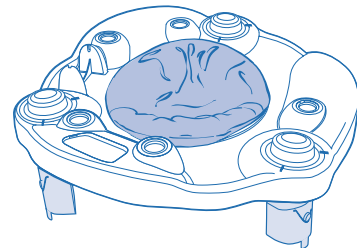
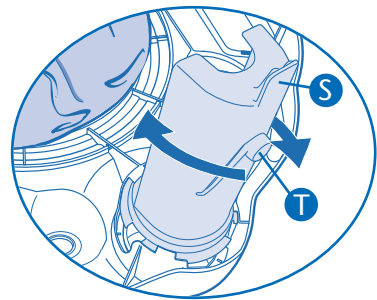

9. Alinee y empuje a introducir cada pata superior **S** en la pata inferior **M**. Presione el botón **T** y guíe cada pata superior dentro de cada pata inferior hasta que los ensamblajes de las patas superiores encajen en su lugar.

Para ajustar la altura:

SIEMPRE quite al bebé del ExerSaucer antes de hacer los ajustes. Presione el botón **T** hasta obtener la posición deseada. Asegúrese de que las tres patas estén en la misma posición.

⚠ ADVERTENCIA

- Durante el uso, permita que sólo los dedos de los pies del bebé toquen la base. **NO PERMITA** que el bebé se pare con los pies planos sobre la base. A medida que el bebé vaya creciendo y aumente su nivel de actividad, suba la charola al siguiente nivel para que el bebé disfrute el ajuste más cómodo y aproveche al máximo las funciones de mecer, girar y rebotar.
- Deje de usar este producto cuando el niño puede pararse con los pies planos sobre el piso en la unidad cuando se ajusta al nivel más alto.

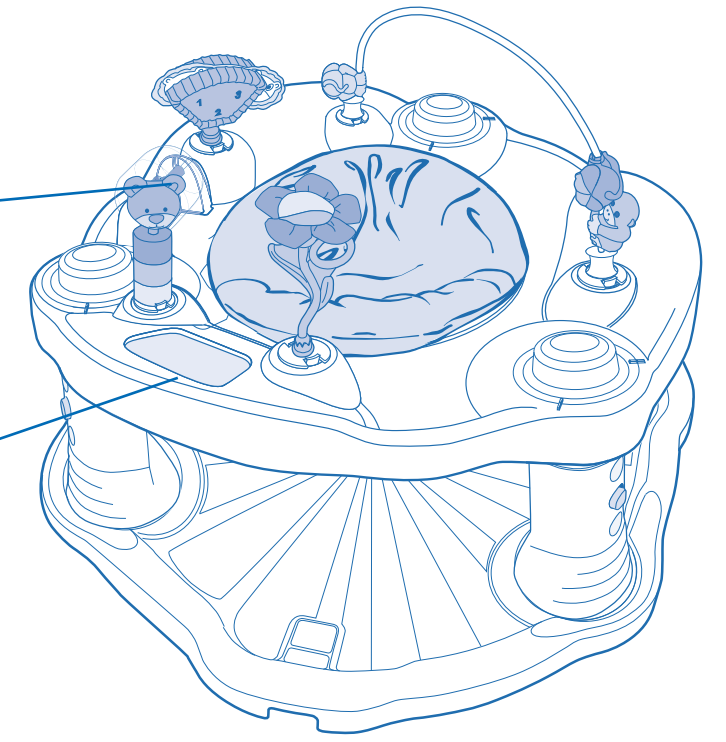
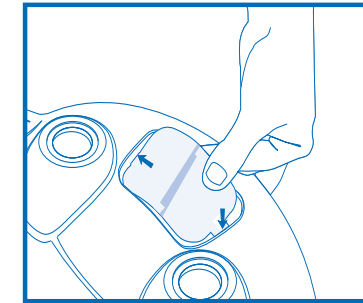
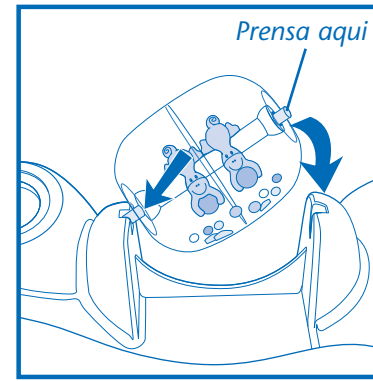

Cuidado y mantenimiento

Lave al acolchado a máquina con agua fría y jabón suave en el ciclo para ropa delicada. Seque en la secadora a temperatura baja durante 10 a 15 minutos. **NO** use detergentes fuertes ni blanqueador, ni cloro. **NO** limpie en seco. Limpie las partes de plástico con jabón suave y agua. **NO** use este producto si alguna parte está dañada o rota.

Garantía Limitada para consumidores que residen en México



EJERCITADOR
 Evenflo México S.A. de C.V. garantiza éste producto por 90 días en todas sus partes y mano de obra por cualquier defecto de fabricación a partir de la fecha de entrega del producto bajo las siguientes CONDICIONES:
 1. Para hacer efectiva la garantía no podrá exigirse mayores requisitos que la presentación del producto, la garantía vigente y comprobante de venta. Esta póliza se podrá hacer válida en dicho lugar o en: Evenflo México S.A. de C.V. Carretera Cuautitlán – Teoloyucan Km 25 Edificio 1 Unidad C, Col. Santa Bárbara C.P. 54713 Cuautitlán Izcalli Estado de México Tel.: 55-77-27-94 D.F. 01-800 70-612-00 México R.F.C. EME-850701-58
 2. La empresa se compromete a cambiar el producto defectuoso sin ningún cargo al consumidor. Los gastos de transportación del producto serán cubiertos razonablemente erogados por la empresa para lograr el cumplimiento de la garantía en domicilio diverso al antes señalado.

POLIZA DE GARANTÍA

3. Por la naturaleza del producto no contiene partes, componentes y accesorios, ya que el empaque donde se comercializa contiene todos los elementos necesarios para su adecuado funcionamiento.
 4. El tiempo de reparación en ningún caso será mayor a 30 días contados a partir de la fecha de recepción del producto.
 5. una vez concluida la garantía para un arreglo o cualquier descompostura o mal funcionamiento del producto, los consumidores pueden acudir a: Evenflo México S.A. de C.V. Carretera Cuautitlán – Teoloyucan Km 25 Edificio 1 Unidad C, Col. Santa Bárbara C.P. 54713 Cuautitlán Izcalli Estado de México Tel.: 55-77-27-94 D.F. 01-800 70-612-00 México R.F.C. EME-850701-58
ESTA GARANTÍA NO ES VÁLIDA EN LOS SIGUIENTES CASOS:
 a) Si el producto no ha sido operado conforme al instructivo anexo.
 b) Si no se han observado las advertencia señaladas.
 c) Si el producto ha tratado de ser reparado por personas ajenas no autorizadas por la empresa.

PRODUCTO: EJERCITADOR

CÓDIGO: _____
 Nombre del consumidor: _____
 Dirección: _____
 Colonia: _____ Delegación o municipio: _____
 Código Postal: _____ Estado: _____
 Lugar en donde se adquirió: _____ Teléfono: _____
 Fecha de la Compra: _____
 Motivo de devolución: _____

Sello o Firma

ParentLink.

answers. advice. affirmation.™

- www.evenflo.com
- USA: 1-800-233-5921 8 AM a 5 PM hora del Este
- México: 01-800-706-12-00

Garantía Limitada para consumidores que residen en Estados Unidos

Durante un periodo de noventa (90) días a partir de la fecha de compra original de este Producto, Evenflo garantiza al usuario final ("Comprador") que este Producto (incluidos sus accesorios) está libre de defectos de material y mano de obra. La única obligación de Evenflo bajo esta garantía limitada expresa será, a opción de Evenflo, reparar o reemplazar un Producto que Evenflo haya determinado que es defectuoso y que esté cubierto bajo esta garantía.

La reparación o reemplazo tal como se especifica en esta garantía es el único recurso para el Comprador. Para obtener el servicio de garantía es necesario presentar comprobante de compra en forma de recibo o factura de compra en donde conste que el Producto está dentro del periodo de garantía. Evenflo extiende esta garantía limitada expresa al comprador original del Producto solamente y no es asignable ni transferible a compradores o usuarios finales subsiguientes. Para obtener el servicio de garantía, comuníquese con ParentLink Consumer Resource Center de Evenflo al (800) 233-5921 o en **www.evenflo.com**.

EXCEPTO EN LA MEDIDA QUE LA LEY APLICABLE LO PROHÍBA, POR MEDIO DE LA PRESENTE SE NIEGA CUALQUIER GARANTÍA IMPLÍCITA DE COMERCIABILIDAD O IDONEIDAD REFERENTE A CUALQUIER USO GENERAL O ESPECÍFICO DE ESTE PRODUCTO. EVENFLO NO SERÁ RESPONSABLE DE NINGÚN DAÑO INCIDENTAL O INDIRECTO CAUSADO POR EL INCUMPLIMIENTO DE CUALQUIER GARANTÍA EXPRESA O IMPLÍCITA RESPECTO A ESTE PRODUCTO. NINGUNA OTRA GARANTÍA ACOMPAÑA A ESTE PRODUCTO Y SE NIEGA CUALQUIER OTRA DECLARACIÓN ORAL, ESCRITA O EXPRESA DE CUALQUIER TIPO.

ParentLink®

answers. advice. affirmation.™

- **www.evenflo.com** • USA: 1-800-233-5921 8 AM – 5 PM E.T.
- Canada: 1-937-773-3971 • México: 01-800-706-12-00