

Installation and Care Guide
Guide d'installation et d'entretien
Guía de instalación y cuidado

Utility Sink and Stand
Évier utilitaire et stand
Fregadero de servicio y base

996

USA: 1-800-STERLING
(1-800-783-7546)
México: 001-877-680-1310

SterlingPlumbing.com



1090769-2-B

©2015 Kohler Co.

Tools/Outils/Herramientas

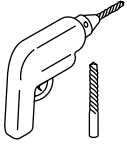
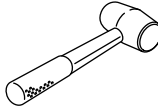
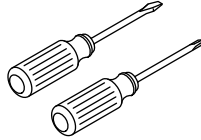
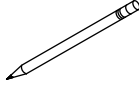
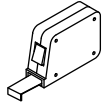
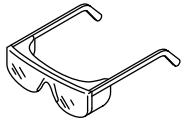

1-1/2"



Wood Screws
Vis à bois
Tornillos para madera

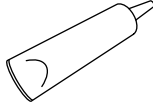

Silicone Sealant
Joint en silicone
Sellador de silicona



Rags
Chiffons
Trapos

Important Information

- Observe all local plumbing codes.
- Shut off the hot and cold water supplies.
- Unpack the new sink and carefully inspect for damage.
- Verify that all included materials are present.

Informations importantes

- Respecter tous les codes de plomberie locaux.
- Couper les alimentations en eau chaude et froide.
- Déballer le nouvel évier et inspecter celui-ci avec précaution pour s'assurer de l'absence de dommages.
- Vérifier que tout le matériel inclus est présent.

Información importante

- Cumpla todos los códigos locales de plomería.
- Cierre los suministros de agua fría y caliente.
- Desempaque el nuevo fregadero y con cuidado verifique que no esté dañado.
- Verifique que todos los materiales que se incluyen estén presentes.

Installation/Installation/Instalación

- 1** Assemble the four legs.
Assembler les quatre pieds.
Ensamble las cuatro patas.

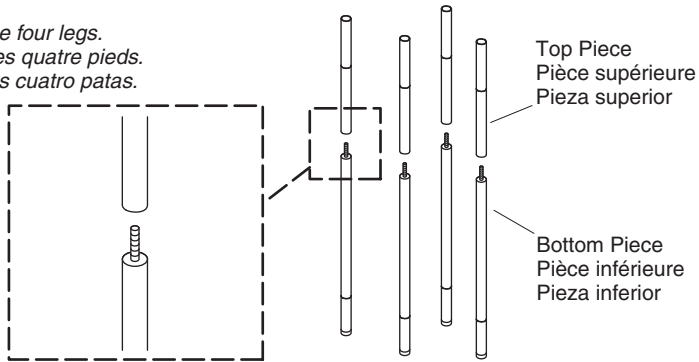

- 2** Snap the sleeves onto each leg.
Engager les manchons dans chaque pied.
Encaje las mangas en cada pata.

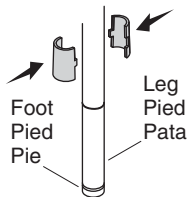

- 3** Slide the sleeve down the leg until it fits into the top groove.

Glisser le manchon sur le pied jusqu'à ce qu'à l'ajustage dans la rainure supérieure.
Deslice la manga hacia abajo en la pata hasta que entre en la ranura superior.

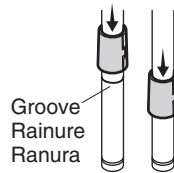

- 4** Insert the legs through the bottom rack.
Insérer les pieds dans le rail inférieur.
Inserte las patas a través de la rejilla inferior.

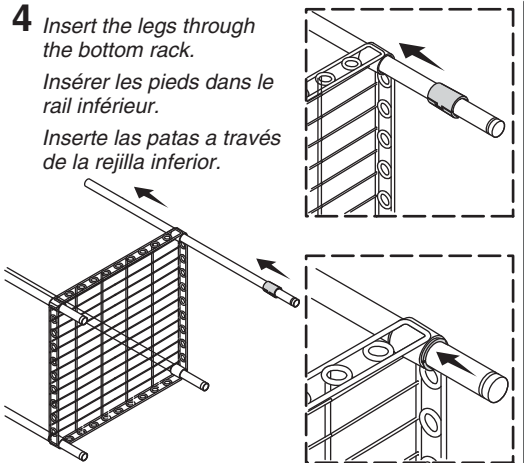

- 5** Press down in the corners of the rack until the legs are secure.

Presser les coins de l'étagère jusqu'à ce que les pieds soient sécurisés.

Presione las esquinas de la rejilla hasta que las patas estén fijadas.

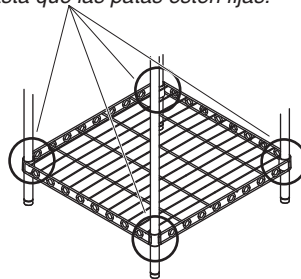

Installation/Installation/Instalación

- 6** Snap another set of sleeves onto each leg.
Engager un autre kit de manchons sur chaque pied.
Encaje otro juego de mangas en cada pata.

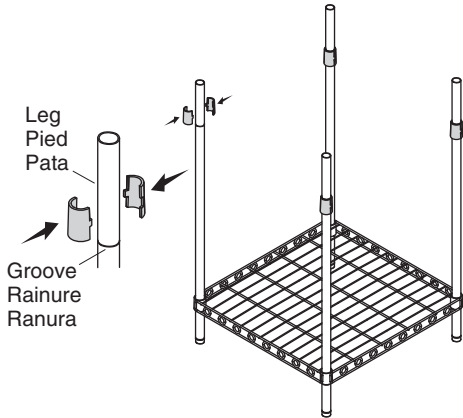

- 7** Slide the sleeve down the leg until it fits into the top groove.
Glisser le manchon sur le pied jusqu'à l'ajustage dans la rainure supérieure.
Deslice la manga hacia abajo en la pata hasta que entre en la ranura superior.

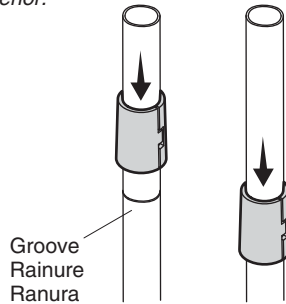

- 8** Slide the top rack onto the legs. Use the "Front" tags to align the two racks.
Glisser le rail supérieur sur les pieds. Utiliser les étiquettes "Front" pour aligner les deux rails.
Deslice la rejilla superior en las patas. Utilice las etiquetas que identifican el "Front" para alinear las dos rejillas.

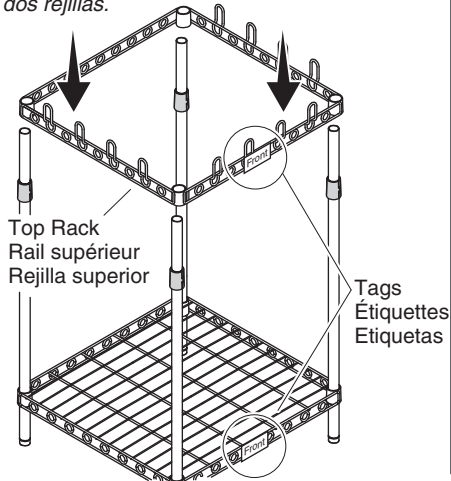

- 9** Press down in the corners of the rack until the legs are secure.
Presser les coins de l'étagère jusqu'à ce que les pieds soient sécurisés.
Presione las esquinas de la rejilla hasta que las patas estén fijas.

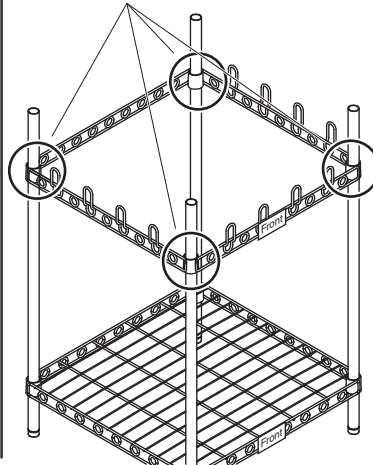

Installation/Installation/Instalación

10 Level the legs by adjusting the feet.

Niveler les pieds en les ajustant.

Nivele las patas ajustando los pies.

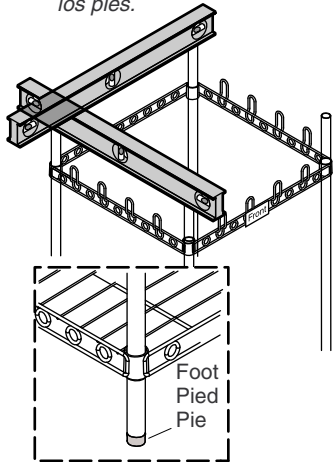

11 Insert the bosses on the underside of the sink into the top of the legs.

Insérer les bosses en-dessous de l'évier dans le dessus des pieds.

Inserte las salientes que se encuentran debajo del fregadero en la parte superior de las patas.

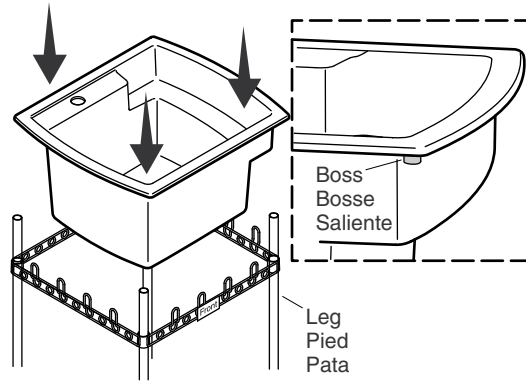

12 If the stand is unstable or the sink wobbles, remove the sink.

Si la colonne n'est pas stable ou que l'évier cavite, retirer l'évier.

Si el soporte no es estable o el fregadero se menea, retire el fregadero.

Tighten the legs by tapping the corners with a rubber mallet, then level the stand.

Serrer les pieds en frappant sur les coins avec un maillet en caoutchouc puis niveler la colonne.

Apriete las patas dando golpecitos en las esquinas con un mazo de goma, luego vuelva a nivelar el soporte.

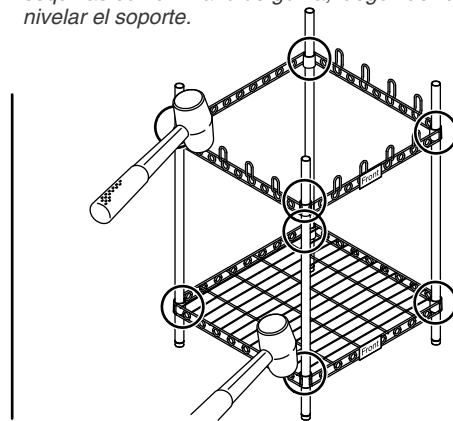
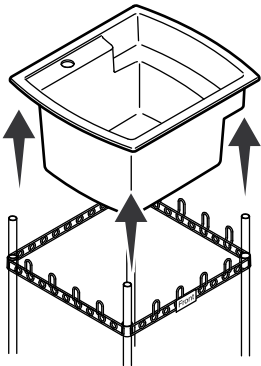

Installation/Installation/Instalación

- 13** The stand should be secured to a wall stud or backing board.

La colonne devrait être sécurisée à un montant du mur ou plaque de renfort.

El soporte debe quedar asegurado a un poste de madera de la pared o una tabla de refuerzo.

Backing Board
Plaque de renfort
Tabla de refuerzo

Stud
Montant
Poste de madera

Screws (Not Provided)
Vis (non fournies)
Tornillos (No provistos)

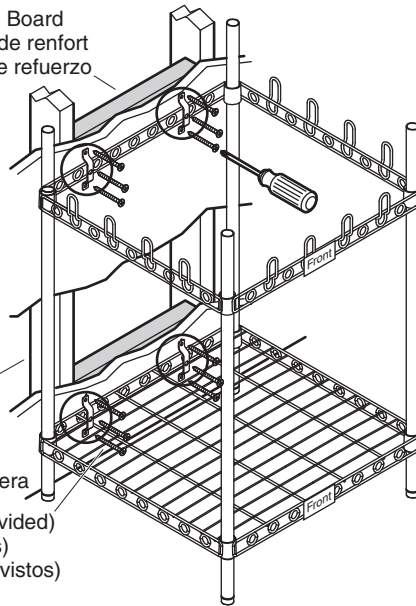

- 14** Mark and drill the anchor hole locations for the top and bottom.

Marquer et percer les emplacements d'orifice d'ancrage pour le dessus et le dessous.

Marque y taladre los lugares para los orificios de anclaje para la parte superior e inferior.

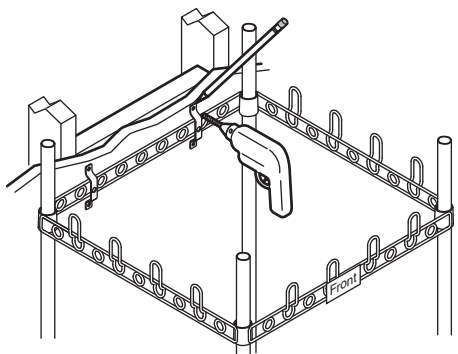

- 15** Use two anchors to secure the top rack and two anchors on the bottom rack.

Utiliser deux ancrages pour sécuriser le rail supérieur et deux ancrages sur le rail inférieur.

Utilice dos anclajes para fijar la rejilla superior y dos anclajes para la rejilla inferior.

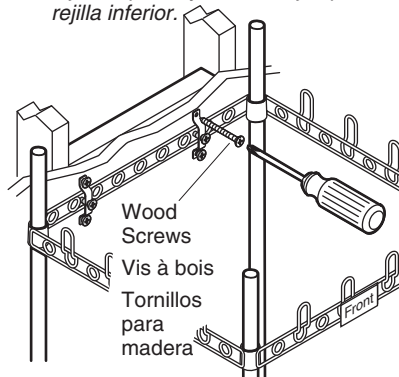

Installation/Installation/Instalación

- 16** Drill pilot holes at desired faucet hole locations.

Percer des trous-pilotes aux emplacements désirés d'orifice du robinet.

Taladre orificios guía en los lugares que desee para la grifería.

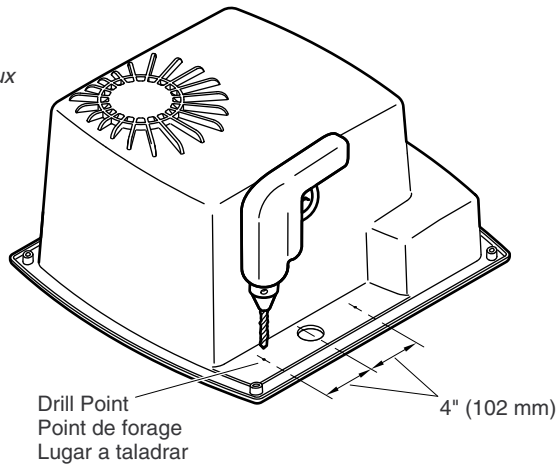

- 17** Using a 1-1/2" diameter hole saw, cut the faucet holes.

Avec une scie circulaire de 1-1/2" de diamètre, percer les orifices de robinet.

Utilizando una corona perforadora de 1-1/2" de diámetro, taladre los orificios para la grifería.

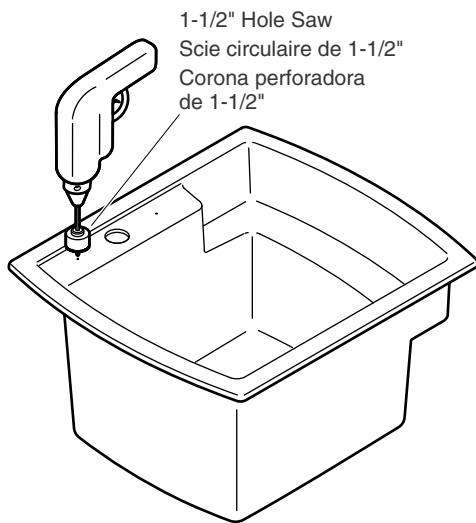

- 18** Install the faucet and the drain.

Installer le robinet et le drain.

Instale la grifería y el desagüe.

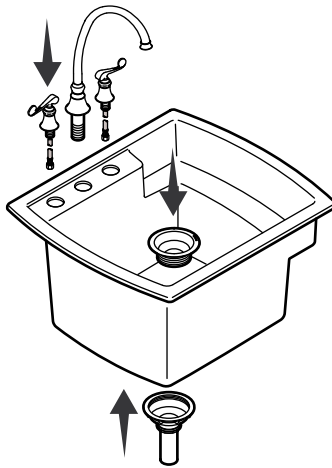

Installation/Installation/Instalación

19 On the underside of the sink, apply a bead of sealant around the bosses.

En-dessous de l'évier, appliquer du mastic autour des bosses.

Por debajo del fregadero, aplique una tira de sellador alrededor de las salientes.

20 Insert the bosses on the underside of the sink into the top of the legs.

Insérer les bosses en-dessous de l'évier et dans la partie supérieure des pieds.

Inserte las salientes que se encuentran debajo del fregadero en la parte superior de las patas.

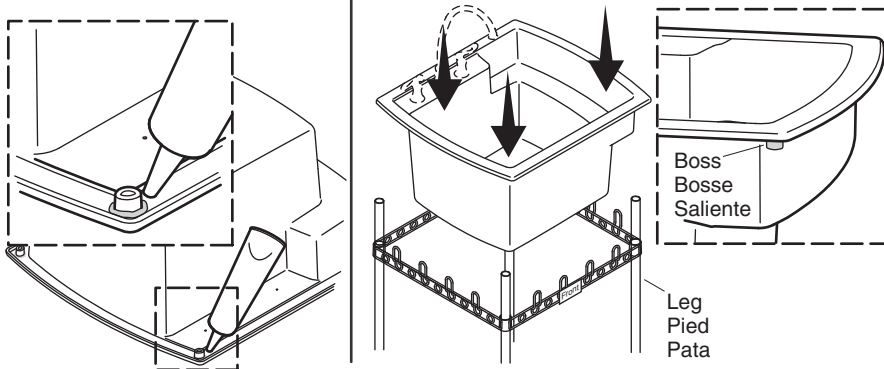

21 Wipe away the excess sealant and allow to dry.

Essuyer l'excès d'étanchéité et laisser sécher.

Limpiar el exceso de sellador y dejar secar.

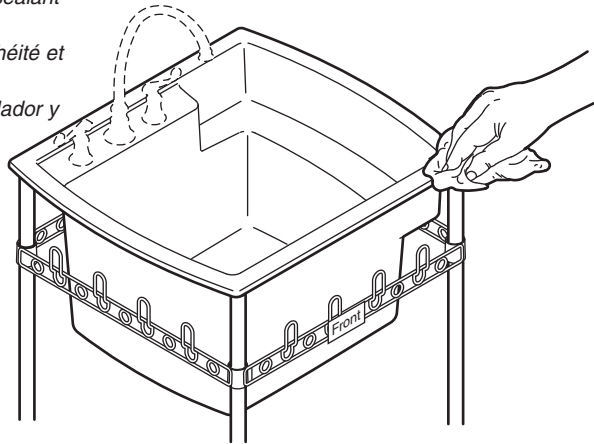

Installation/Installation/Instalación

- 22** Make the drain connections.
Faire les connexions de drain.
Haga las conexiones del desagüe.

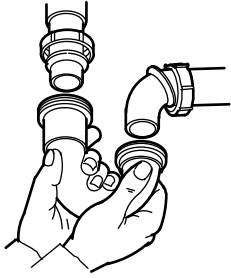

23

- Connect supplies.
Connecter les alimentations.
Conecte los suministros.

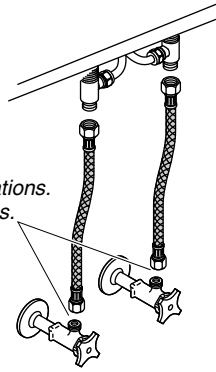

24

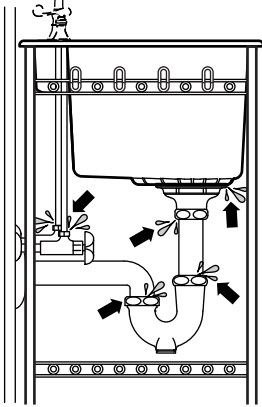

- Run water into the sink and
check for leaks.

Laisser couler l'eau dans
l'évier et vérifier s'il y a des
fuites.

Haga circular agua al
fregadero y verifique que no
haya fugas.

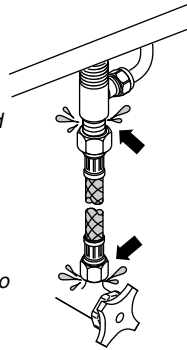

- 25** Remove all stickers and tags.
Retirer tous les autocollants et les étiquettes.
Retire todas las calcomanías y etiquetas.

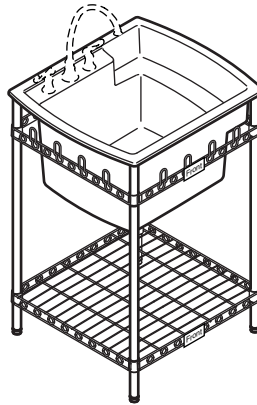

Care and Cleaning

For best results, keep the following in mind when caring for your STERLING product:

- Always test your cleaning solution on an inconspicuous area before applying to the entire surface.
- Wipe surfaces clean and rinse completely with water immediately after applying cleaner. Rinse and dry overspray that lands on nearby surfaces.
- Do not allow cleaners to sit or soak.
- Use a soft, dampened sponge or cloth. Never use an abrasive material such as a brush or scouring pad to clean surfaces.
- Do not use abrasive cleansers or acidic solvents on surfaces as they may cause surface dullness or discoloration.
- Wipe your bath or shower unit with a soft cloth after each use to prevent a buildup of soap and scum.
- Extreme heat such as that generated by cigarettes or portable heaters can damage surfaces. Do not use such items near your bath or shower unit.

For detailed cleaning information and products to consider, visit www.sterlingplumbing.com/care-and-cleaning. To order Care & Cleaning information, call 1-800-456-4537.

Entretien et nettoyage

Pour obtenir les meilleurs résultats possibles, prendre ce qui suit en considération lors de l'entretien de votre produit STERLING:

- Toujours tester la solution de nettoyage sur une surface non visible avant de l'appliquer sur l'ensemble de la surface.
- Essuyer les surfaces et rincer complètement avec de l'eau immédiatement après l'application du nettoyant. Rincer et sécher les éclaboussures sur les surfaces avoisinantes.
- Ne pas laisser les nettoyants longtemps et ne pas les laisser tremper.
- Utiliser une éponge ou un chiffon doux et humide. Ne jamais utiliser de matériau abrasif tel qu'une brosse ou une éponge à récurer pour nettoyer les surfaces.
- Ne pas utiliser de nettoyants abrasifs ou des solvants acides sur les surfaces, étant donné qu'ils pourraient rendre la surface mate ou la décolorer.
- Essuyer l'unité de la baignoire ou de la douche avec un chiffon doux après chaque utilisation afin d'empêcher une accumulation de savon et d'écume.
- Une chaleur extrême comme celle qui est générée par les cigarettes ou les dispositifs de chauffage portatifs peuvent endommager les surfaces. Ne pas utiliser de tels articles à proximité de l'unité de la baignoire ou de la douche.

Pour obtenir des informations détaillées sur le nettoyage et les produits à considérer, consulter le site www.sterlingplumbing.com/care-and-cleaning. Pour commander des informations sur l'entretien & le nettoyage, appeler le 1-800-456-4537.