



STORY CONVERTIBLE CRIB WITH DRAWER LIT DE BÉBÉ CONVERTIBLE AVEC TIROIR CUNA CONVERTIBLE CON CAJÓN

Model /
Modele No /
Numéro de modèle

04583-05 ■ -FT
COLOR / COULEUR / COLOR

©2026 Graco Children's Products
GRACO is a trademark of Graco
Children's Products Inc., used under license.

GRACO est une marque commerciale de Graco
Children's products Inc., utilisé sous licence.

GRACO es una marca comercial de Graco
Children's products Inc., utilizado bajo licencia.

Adult assembly required. Small parts may present choking hazard prior to assembly.

Enclosed please find the simple step-by-step instructions to help you quickly assemble your product. Before you begin we recommend that you follow the steps below:

1. Please read the instructions thoroughly
2. Identify all parts and hardware
3. You may need to provide the following tools: Phillips Head screwdriver, Flat head screw driver, Hammer.

⚠ Do Not Use Power Drills or Drivers. Keep these instructions for future use.

To protect your parts during assembly please place them on a soft surface. To clean surface use only water on a damp cloth. Do not use window cleaners or cleaning abrasives as it will scratch the surface and could damage the protective coating.

To register your product for important safety alerts and updates to your product please visit www.storkcraft.com and click on Product Registration.



Doit être assemblé par un adulte. Les petites pièces peuvent présenter un risque d'étouffement avant l'assemblage.

Veillez trouver ci joint les simples instructions, étape par étape, pour vous aider à rapidement assembler votre produit. Avant de commencer, nous vous recommandons de suivre les étapes ci-dessous:

1. Veuillez lire les instructions attentivement
2. Identifier toutes les pièces et le matériel.
3. Vous devrez peut-être fournir les outils suivants: Tournevis Phillips, tournevis à tête plate, marteau.

⚠ Ne pas utiliser de perceuse ou outils électriques. Conservez ces instructions pour une utilisation ultérieure.

Pour protéger vos pièces lors de l'assemblage veuillez placezles sur une surface souple. Pour nettoyer la surface souple. Pour nettoyer la surface de l'eau sur un chiffon humide. Ne pas utiliser de nettoyants ou de nettoyage abrasifs comme il ne fera qu'égratigner la surface et pourrait endommager le revêtement de protection.

Pour enregistrer votre produit afin de recevoir des alertes de sécurité et des mises à jour importantes relatives à votre produit, veuillez visiter le site www.storkcraft.com, puis cliquer sur Enregistrement de produits.

Se requiere ensamblaje por un adulto. Las piezas pequeñas pueden presentar un peligro de asfixia antes de instalarlas

Adjunto encontrará instrucciones sencillas paso a paso para ayudarle a ensamblar rápidamente su producto. Antes de empezar le recomendamos que siga los siguientes pasos:

1. Por favor leer detenidamente las instrucciones
2. Identificar todas las piezas y herrajes
3. Necesitará las siguientes herramientas (no incluidas): Destornillador de cruz, Destornillador plano, Martillo

⚠ No utilice destornilladores eléctricos. Guarde estas instrucciones para uso futuro.

Para proteger las piezas durante el montaje por favor, colóquelos sobre una superficie blanda. Para limpiar la superficie, usar sólo agua sobre un paño húmedo .

Para registrar su producto a fin de recibir importantes alertas actualizaciones de seguridad, visite www.storkcraft.com y haga clic en Registro de Productos (Product Registration).



NEED PRODUCT SUPPORT?

Our dedicated Customer Care team is here to help.

If you have any questions about assembling your product, or regarding parts, shipping, or your new purchase, please contact our Customer Care team - we'll be happy to assist you.

Please have the following product information ready (located on the white sticker label on your product):

Model number | PO number | Date of manufacture

Here are a few easy ways to contact us:

- Online at www.storkcraft.com (for our USA customers) and www.storkcraft.ca (for our Canadian customers) via our live chat
- Email us at customercare@storkcraft.com
- Call us toll-free in North America at 1.877.274.0277

We look forward to assisting you and answering any questions you may have.

BESOIN D'AIDE AVEC VOTRE PRODUIT ?

Notre équipe du Service à la clientèle est là pour vous aider.

Si vous avez des questions concernant l'assemblage de votre produit, au sujet des pièces, de l'expédition, ou sur votre nouvel article, veuillez communiquer avec notre équipe du Service à la clientèle - nous serons heureux de vous assister.

Veuillez vous assurer d'avoir les informations suivantes en main. Celles-ci se trouvent sur l'étiquette blanche située sur votre produit : **Numéro de Modèle | Numéro de PO | Date de fabrication**

Voici quelques manières faciles de nous contacter :

- En ligne sur www.storkcraft.com (pour nos clients aux États-Unis) et www.storkcraft.ca (pour nos clients au Canada) via notre chat en direct.
- Par courrier électronique : customercare@storkcraft.com
- Par téléphone : En Amérique du Nord, composez sans frais le 1-877-274-0277

N'hésitez pas à nous contacter.

¿NECESITA AYUDA CON SU PRODUCTO?

Nuestro equipo de Atención al Cliente está aquí para ayudarle.

Si tiene preguntas sobre cómo armar su producto, o necesita información sobre piezas, envíos o cualquier detalle de su nuevo producto, por favor contacte a nuestro equipo de Atención al Cliente. Será un placer ayudarle.

Por favor tenga la información completa del producto a la mano. Esta se encuentra ubicada en la etiqueta blanca pegada al producto: **Número de modelo | Número de PO | Fecha de manufactura**

La manera más fácil de contactarnos es:

- En línea en www.storkcraft.com (para nuestros clientes en Estados Unidos) y www.storkcraft.ca (para nuestros clientes en Canadá) a través de nuestro chat en vivo.
- Por correo electrónico a customercare@storkcraft.com
- Por teléfono sin costo al 1-877-274-0277 en Norteamérica.

Será un placer asistirle.

WARNING

Failure to follow these warnings and the assembly instructions could result in serious injury or death.

- READ all instructions before assembling the crib. Keep instructions for future use.
- NEVER use plastic shipping bags or other plastic film as mattress covers because they can cause suffocation.
- Infants can suffocate in gaps between crib sides and a mattress that is too small.
- To reduce the risk of SIDS, pediatricians recommend healthy infants be placed on their backs to sleep, unless otherwise advised by your physician.
- Infants can suffocate on soft bedding. Never add a pillow or comforter. Never place additional padding under an infant.
- Check this product for damaged hardware, loose joints, loose bolts or other fasteners, missing parts or sharp edges before and after assembly and frequently during use. Securely tighten loose bolts and other fasteners. DO NOT use crib if any parts are missing, damaged or broken. Contact Storkcraft for replacement parts and instructional literature if needed. DO NOT substitute parts.
- DO NOT use a water mattress with this crib.
- DO NOT use this crib if the attached or enclosed instructions cannot be strictly adhered to.
- Follow warnings on all products in a crib.
- If re-finishing, use non-toxic finish specified for children's products.

STRANGULATION HAZARD

- Strings can cause strangulation! DO NOT place items with a string around a child's neck, such as hood strings or pacifier cords. DO NOT suspend strings over a crib or toddler bed for any reason or attach strings to toys.
- To help prevent strangulation tighten all fasteners. A child can trap parts of the body or clothing on loose fasteners.
- DO NOT place crib near window where cords from blinds or drapes may strangle a child.

FALL HAZARD

- When child is able to pull up to standing position, set mattress to lowest position and remove bumper pads, large toys and other objects that could serve as steps for climbing out.
- STOP using crib when child begins to climb out or reaches the height of 35 inches (89 cm)

SIDS AND SUFFOCATION HAZARDS

- ALWAYS place baby on back to sleep to reduce the risk of SIDS and suffocation.
- Babies have suffocated:
 - on pillows, comforters, and extra padding
 - in gaps between wrong-size mattress, or extra padding, and side walls of product.
- NEVER add soft bedding, padding, or an extra mattress.
- USE ONLY one mattress at a time.
- DO NOT cover the faces or heads of babies with a blanket or over-bundle them. Overheating can increase the risk of SIDS.
- ALWAYS check mattress fit every time you change the sheets, by pushing mattress tight to one corner. Look for any gaps between the mattress and the side walls. If a gap is larger than 1 1/2in (3.8cm), the mattress does not fit - DO NOT use it.
- DO NOT use this mattress in a crib having interior dimensions that exceed 28 5/8 in by 53 in (73 by 135 cm) as measured from the innermost surfaces of the crib.
- USE ONLY sheets and mattress pads designed specifically for crib mattresses.

CAUTION: ANY MATTRESS USED IN THIS CRIB SHALL BE AT LEAST 27-1/4 x 51-5/8 IN (69 CM x 131 CM) WITH A THICKNESS NOT EXCEEDING 6 IN (15 CM).

Distributed by

Stork Craft Manufacturing (USA) Inc.

3993 Howard Hughes Parkway, Unit #250 Las Vegas, NV, USA 89169

T: 1 877 274 0277 | E: customercare@storkcraft.com



[@storkcraft](https://www.instagram.com/storkcraft) | [@storkcraft_mx](https://www.instagram.com/storkcraft_mx)



[@storkcraft](https://www.pinterest.com/storkcraft)



[@storkcraft.manufacturing](https://www.facebook.com/storkcraft.manufacturing)



[@storkcraft](https://www.tiktok.com/@storkcraft)

MISE EN GARDE

Le non-respect de ces avertissements et des instructions de montage peut entraîner des blessures graves ou la mort.

- LIRE toutes les instructions avant de monter le lit. Les conserver pour plus tard.
- NE PAS utiliser de sacs ou de films en plastique comme couvre-matelas (risque d'étouffement).
- Un matelas trop petit peut étouffer le bébé dans les espaces vides.
- Toujours coucher le bébé sur le dos pour dormir (pour éviter la mort subite - MSN).
- NE PAS ajouter d'oreiller, de couette ou de rembourrage sous le bébé.
- Vérifier régulièrement le lit (vis desserrées, pièces manquantes, bords coupants). Bien serrer les vis.
- NE PAS utiliser le lit si une pièce est cassée ou manquante. Contacter Storkcraft pour les pièces de rechange. NE PAS utiliser d'autres pièces.
- NE PAS utiliser de matelas à eau.
- NE PAS utiliser le lit si vous ne pouvez pas suivre exactement les instructions.
- Suivre les avertissements de tous les produits dans le lit.
- Pour repeindre : Utiliser un produit non toxique pour enfants.

RISQUE D'ÉTRANGLEMENT

- Les cordons peuvent étrangler votre enfant ! NE PAS mettre d'objets avec des cordons autour du cou de l'enfant (comme les cordons de capuche ou les attaches-tétines). NE PAS suspendre de cordons au-dessus du lit ni en attacher sur les jouets.
- Bien serrer toutes les vis. Un enfant peut se coincer le corps ou les vêtements si les pièces sont desserrées.
- NE PAS placer le lit près d'une fenêtre. Les cordons de stores ou de rideaux peuvent étrangler l'enfant.

RISQUE DE CHUTE

- Dès que l'enfant arrive à se tenir debout : mettre le matelas au plus bas. Enlever le tour de lit, les gros jouets et tout objet qui peut lui servir de marche pour grimper.
- NE PLUS utiliser le lit dès que l'enfant commence à grimper pour sortir ou lorsqu'il mesure 89 cm (35 po).

RISQUES DE MORT SUBITE (MSN) ET D'ÉTOUFFEMENT

- TOUJOURS coucher le bébé sur le dos pour dormir pour réduire les risques de mort subite (MSN) et d'étouffement.
- Des bébés se sont déjà étouffés :
 - sur des oreillers, des couettes ou du rembourrage en trop.
 - dans l'espace entre un matelas de mauvaise taille (ou du rembourrage en plus) et les parois du lit.
- NE PAS ajouter de literie molle, de rembourrage ou de matelas supplémentaire.
- UTILISER UN SEUL matelas à la fois.
- NE PAS couvrir le visage ni la tête du bébé avec une couverture et NE PAS l'envelopper trop chaudement. Avoir trop chaud augmente le risque de MSN.
- TOUJOURS vérifier que le matelas est bien serré à chaque changement de drap : pousser le matelas à fond dans un coin. S'il y a un espace de plus de 3,8 cm (1 1/2 po) entre le matelas et les parois, le matelas n'est pas de la bonne taille. NE PAS l'utiliser.
- NE PAS utiliser ce matelas si l'intérieur du lit mesure plus de 73 x 135 cm (28 5/8 x 53 po).
- UTILISER UNIQUEMENT des draps et des protège-matelas faits spécialement pour les lits de bébé.

**ATTENTION : TOUT MATELAS UTILISÉ
DANS CE LIT DOIT MESURER AU MOINS
27-1/4 x 51-5/8 PO (69 x 131 CM) ET NE PAS
DÉPASSER 6 PO (15 CM) D'ÉPAISSEUR.**

ADVERTENCIA

El incumplimiento de estas advertencias y de las instrucciones de montaje puede provocar lesiones graves o la muerte.

- LEER todas las instrucciones antes de armar la cuna. Guardarlas para el futuro.
- NO usar bolsas o películas de plástico como cubrematelas (riesgo de asfixia).
- Un colchón demasiado pequeño puede asfixiar al bebé en los espacios vacíos.
- Siempre acostar al bebé boca arriba para dormir (para evitar la muerte súbita - SMSL).
- NO añadir almohadas, edredones ni acolchado debajo del bebé.
- Revisar regularmente la cuna (tornillos flojos, piezas faltantes, bordes afilados). Apretar bien los tornillos.
- NO usar la cuna si alguna pieza está rota o falta. Contactar a Storkcraft para obtener piezas de repuesto. NO usar otras piezas.
- NO usar colchones de agua.
- NO usar la cuna si no puede seguir exactamente las instrucciones.
- Seguir las advertencias de todos los productos dentro de la cuna.
- Para volver a pintar: Usar un producto no tóxico para niños.

RIESGO DE ESTRANGULACIÓN

- ¡Los cordones pueden estrangular a su hijo! NO colocar objetos con cordones alrededor del cuello del niño (como cordones de capuchas o sujetachupetes). NO colgar cordones sobre la cuna ni atarlos a los juguetes.
- Apretar bien todos los tornillos. Un niño puede enganchar su cuerpo o su ropa si las piezas están flojas.
- NO colocar la cuna cerca de una ventana. Los cordones de persianas o cortinas pueden estrangular al niño.

RIESGO DE CAÍDA

- Tan pronto como el niño se ponga de pie: poner el colchón en la posición más baja. Retirar el protector de cuna, los juguetes grandes y cualquier objeto que pueda servirle de escalón para trepar.
- DEJAR DE usar la cuna tan pronto como el niño empiece a trepar para salir o cuando mida 89 cm (35 pulg.).

RIESGO DE SÍNDROME DE MUERTE SÚBITA DEL LACTANTE (SMSL) Y ASFIXIA

- SIEMPRE acostar al bebé boca arriba para dormir para reducir el riesgo de síndrome de muerte súbita del lactante (SMSL) y asfixia.
- Algunos bebés se han asfixiado:
 - en almohadas, edredones o acolchado extra.
 - en el espacio entre un colchón del tamaño incorrecto (o acolchado extra) y las paredes de la cuna.
- NO añadir ropa de cama blanda, acolchado ni colchones adicionales.
- USAR UN SOLO colchón a la vez.
- NO cubrir la cara ni la cabeza del bebé con una manta y NO envolverlo demasiado abrigado. El calor excesivo aumenta el riesgo de SMSL.
- SIEMPRE revisar que el colchón quede bien ajustado en cada cambio de sábana: empujar el colchón por completo hacia una esquina. Si hay un espacio de más de 3.8 cm (1 1/2 pulg.) entre el colchón y las paredes, el colchón no es del tamaño correcto. NO usarlo.
- NO usar este colchón si el interior de la cuna mide más de 73 x 135 cm (28 5/8 x 53 pulg.).
- USAR SOLO sábanas y protectores de colchón hechos especialmente para cunas.

PRECAUCIÓN: CUALQUIER COLCHÓN QUE SE USE EN ESTA CUNA DEBE MEDIR AL MENOS 27-1/4 x 51-5/8 PULG. (69 x 131 CM) Y NO PASAR DE 6 PULG. (15 CM) DE ESPESOR.



**PARTS ENCLOSED IN CARTON/ PIÈCES INCLUSE DANS LA BOITE/
PIEZAS INCLUIDAS EN EL CARTÓN**

PARTS LIST REF. PART NAME	LISTE DE PIÈCES NOM DE LA PIÈCE	LISTA DE PIEZAS NOMBRE DE PIEZA	QUANTITY QUANTITÉ CANTIDAD
1. Left Crib Side	Côté gauche du lit de bébé	Costado izquierdo de la cuna	1
2. Right Crib Side	Côté droit du lit de bébé	Costado derecho de la cuna	1
3. Back Rail	Panneau arrière	Barandilla posterior	1
4. Front Rail	Panneau avant	Barandilla frontal	1
5. Left Back Post	Montant arrière gauche	Poste posterior izquierdo	1
6. Right Back Post	Montant arrière droit	Poste posterior derecho	1
7. Left Front Post	Montant avant gauche	Poste frontal izquierdo	1
8. Right Front Post	Montant avant droit	Poste frontal derecho	1
9. Stretcher Bar	Barre de civière	Camilla Bar	1
10. Back Top Rail	Panneau supérieur arrière	Barandilla superior posterior	1
11. Back Panel	Panneau arrière	Panel trasero	1
12. Mattress Support	Support de matelas	Colchón Apoyo	1
13. Drawer Front	Face avant de tiroir	Frente del cajón	1
14. Drawer Left	Tiroir sortie	Bandeja izquierda	1
15. Drawer Right	Tiroir droit	Bandeja derecha	1
16. Drawer Division	Division de tiroir	Drawer división	1
17. Drawer Back	Tiroir arrière	Bandeja de nuevo	1
18. Drawer Bottom	Fond de tiroir	Bandeja inferior	2
19. Crib Left End Top	Côté gauche du lit de bébé supérieure	Costado izquierdo de la cuna superior	1
20. Crib Right End Top	Côté droit du lit de bébé supérieure	Costado derecho de la cuna superior	1

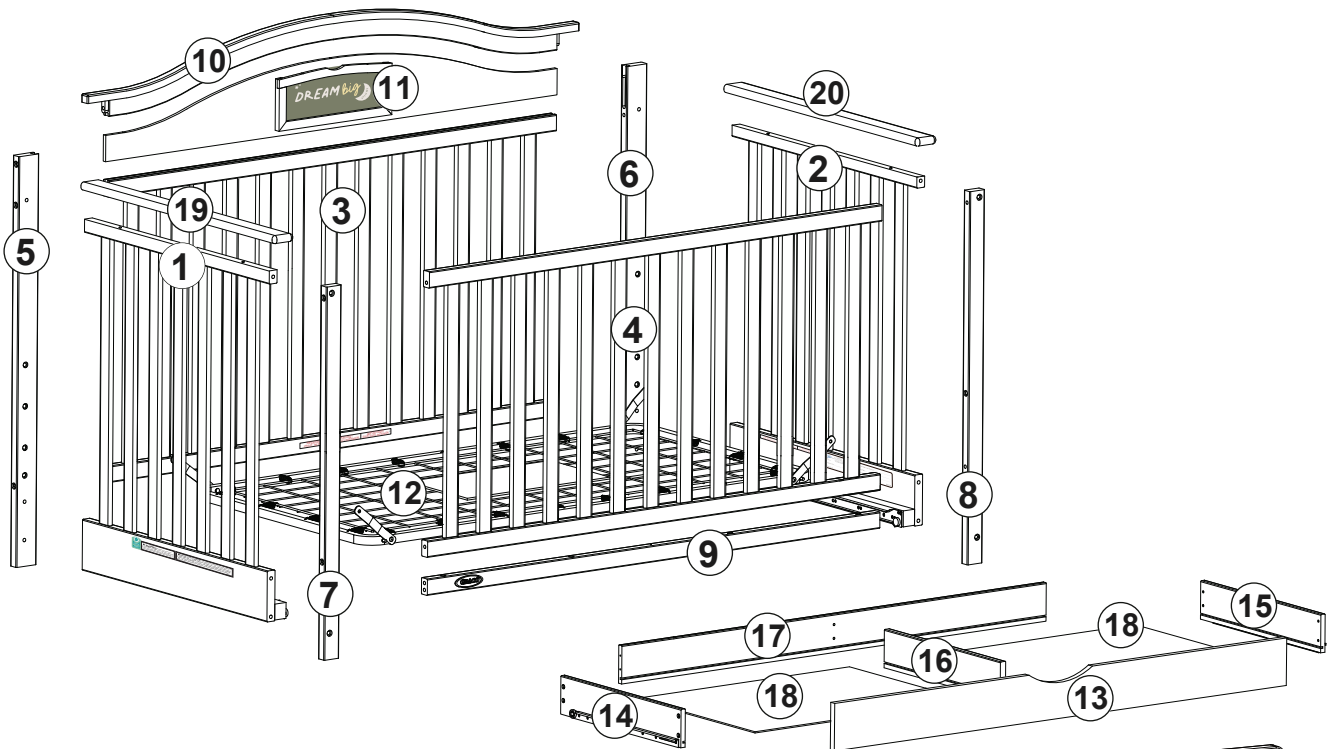

THE OPTIONAL UNIVERSAL TODDLER SAFETY RAIL-SLAT IS AVAILABLE FOR SEPARATE PURCHASE FROM AUTHORIZED GRACO ONLINE RETAILERS.

LE RAIL-SLAT DE SÉCURITÉ UNIVERSAL TODDLER EN OPTION EST DISPONIBLE À L'ACHAT SÉPARÉMENT AUPRÈS DES DÉTAILLANTS EN LIGNE GRACO AGRÉÉS.

EL RIEL DE SEGURIDAD PARA NIÑOS PEQUEÑOS UNIVERSAL OPCIONAL ESTÁ DISPONIBLE PARA SU COMPRA POR SEPARADO EN LOS MINORISTAS EN LÍNEA AUTORIZADOS DE GRACO.

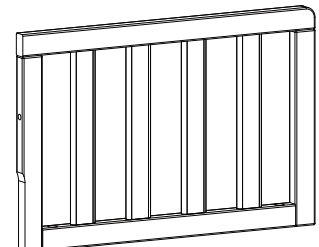

HARDWARE AND TOOL DIAGRAM / SCHÉMA DE LA QUINCAILLERIE ET DES OUTILS /
DIAGRAMA DE HERRAJES Y HERRAMIENTAS

THIS PRODUCT USES IMPERIAL THREADED HARDWARE /
CE PRODUIT UTILISE DE LA QUINCAILLERIE À FILETAGE IMPÉRIAL /
ESTE PRODUCTO UTILIZA TORNILLERÍA DE ROSCA IMPERIAL

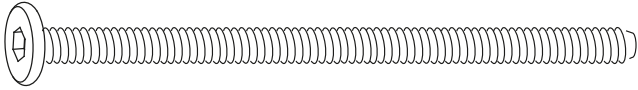

A BOLTS / BOULON / PERNOS
X 6 (1/4" X 3-1/2")

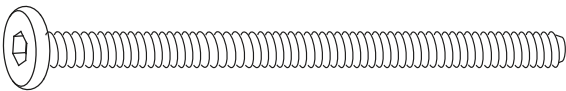

B BOLTS / BOULON / PERNOS
X 4 (1/4" X 3")

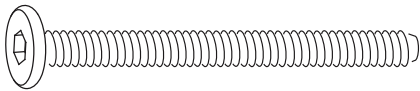

C BOLTS / BOULON / PERNOS
X 8 (1/4" X 2-1/8")

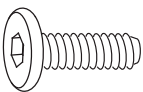

D BOLTS / BOULON / PERNOS
X 26 (1/4" X 5/8")

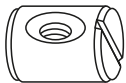

E BARREL NUT/ ÉCROU CYLINDRIQUE/
TUERCA DE BARRIL
X 14 (1/4" X 3/8")



F BARREL NUT/ ÉCROU CYLINDRIQUE/
TUERCA DE BARRIL
X 4 (1/4" X 5/8")



G WOOD DOWEL/ TOURILLON/
CLAVIJA DE MADERA
X 6 (Ø8 X 30MM)



H ALLEN KEY/ CLÉ ALLEN/
LLAVE ALLEN x 2



K METAL DOWEL/ GOUJON MÉTALLIQUE/
CLAVIJA METÁLICA
X 1 (Ø4 X 30MM)

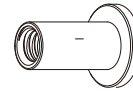

L SLEEVE NUT/ ÉCROU À DOUILLE/
TUERCA DE CASQUILLO
X 4(1/4"X5/8")

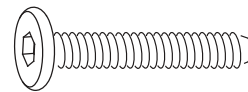

M BOLTS / BOULON / PERNOS
X 8 (1/4" X 1-1/8")

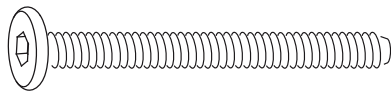

N BOLTS / BOULON / PERNOS
X 2 (1/4" X 2")



P SCREW / VIS / TORNILLO
X 6 (4 X 45MM)



Q SCREW / VIS / TORNILLO
X 6 (4 X 25MM)



R PLASTIC BARREL NUT/
ÉCROU CYLINDRIQUE EN PLASTIQUE/
TUERCA CILÍNDRICA DE PLÁSTICO
X 6

ASSEMBLY INSTRUCTIONS / INSTRUCTIONS D'ASSEMBLAGE / INSTRUCCIONES DE ENSAMBLAJE

Step 1/ Étape 1/ Paso 1

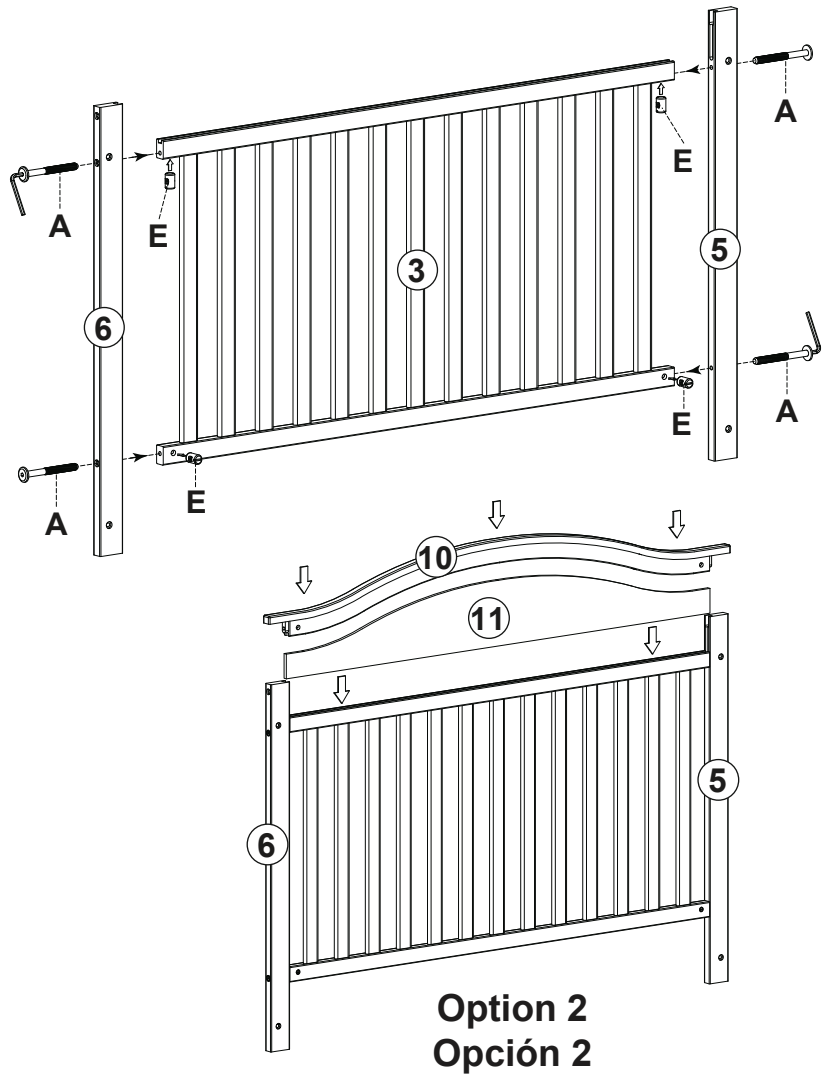
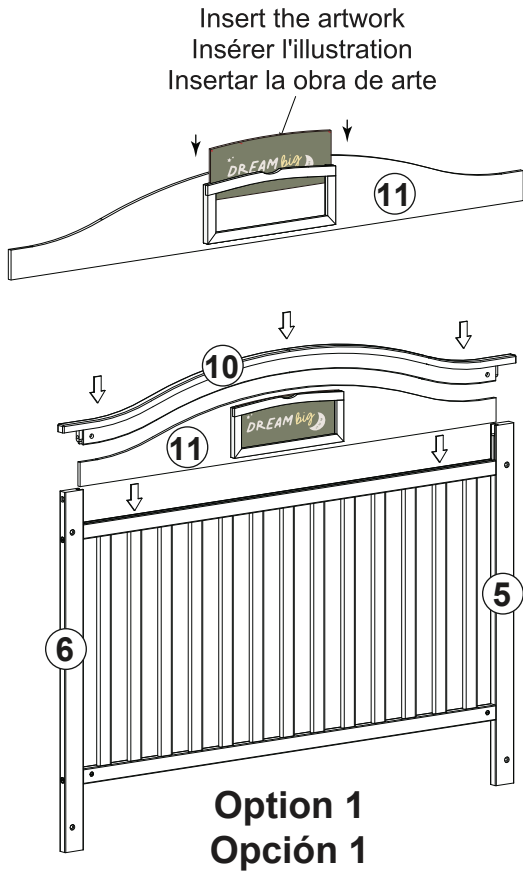

If Option 1 is not preferred, turn the back panel (Part 11) around & choose Option 2. If Option 1 is chosen, please insert the artwork before installing the back panel (Part 10) to prevent the child from removing the artwork.

Si l'option 1 n'est pas préférée, retournez le panneau arrière (partie 11) et choisissez l'option 2. Si l'option 1 est choisie, veuillez insérer l'oeuvre avant d'installer le panneau arrière (partie 10) pour empêcher l'enfant de retirer l'oeuvre.

Si no prefiere la Opción 1, gire el panel posterior (Parte 11) y elija la Opción 2. Si elige la Opción 1, inserte la obra de arte antes de instalar el panel posterior (Parte 10) para evitar que el niño retire la obra de arte.



(E) X 6

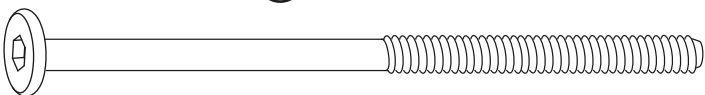

(A) X 6

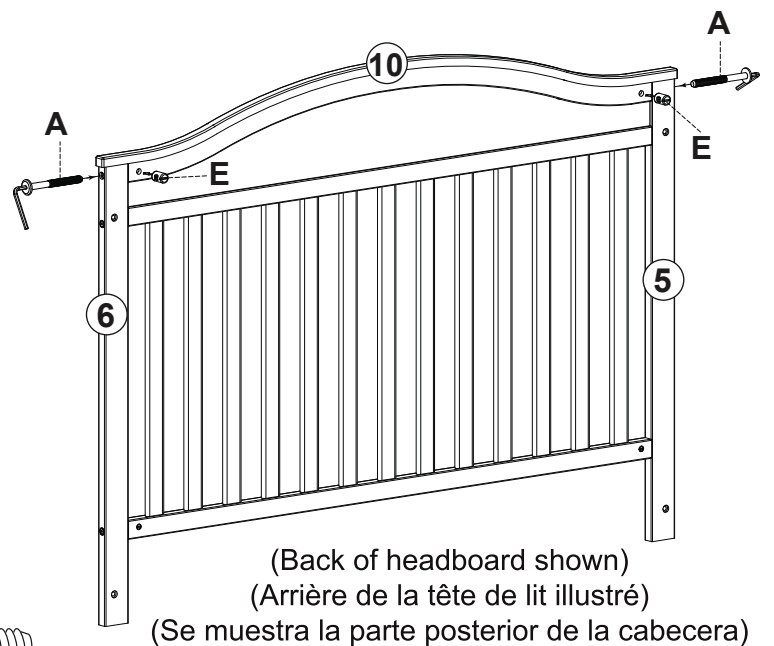

Step 2/ Étape 2/ Paso 2

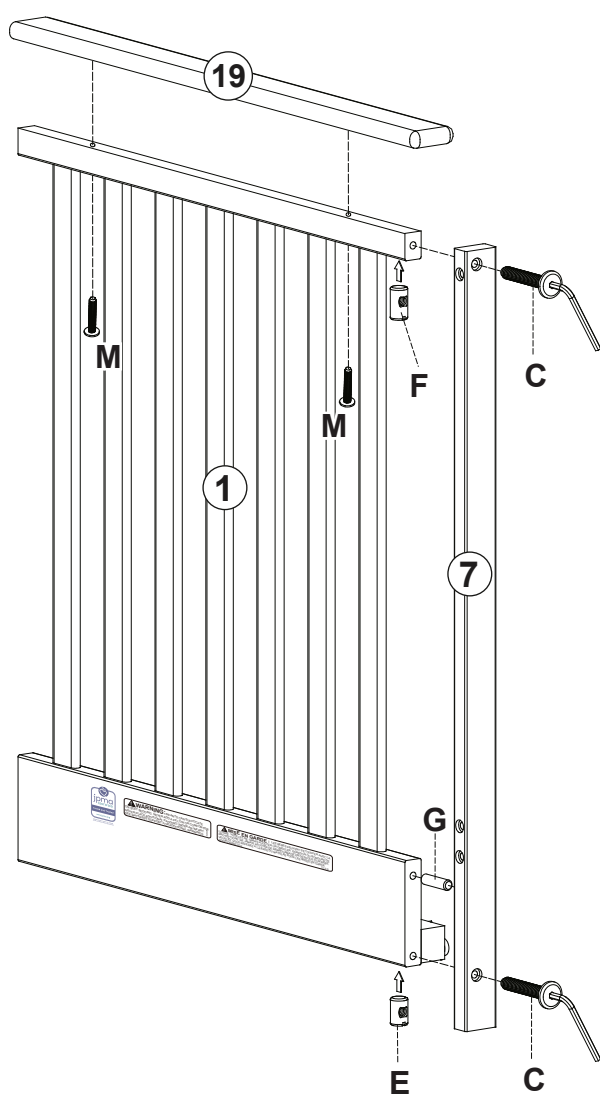

Left Front Post
 Montant avant gauche
 Poste frontal izquierdo

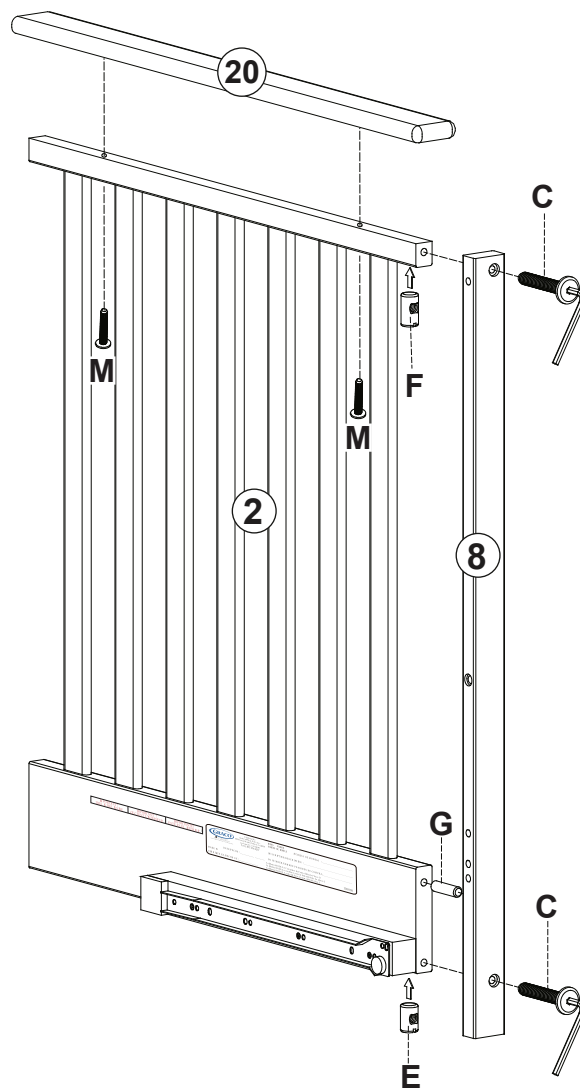

Right Front Post
 Montant avant droit
 Poste frontal derecho

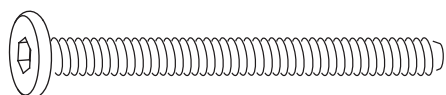

(C) X 4



(E) X 2

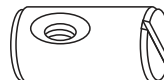

(F) X 2

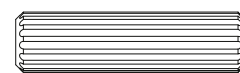

(G) X 2

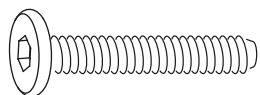

(M) X 4

Step 3/ Étape 3/ Paso 3

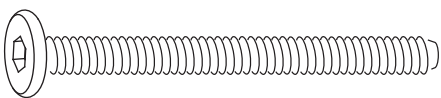
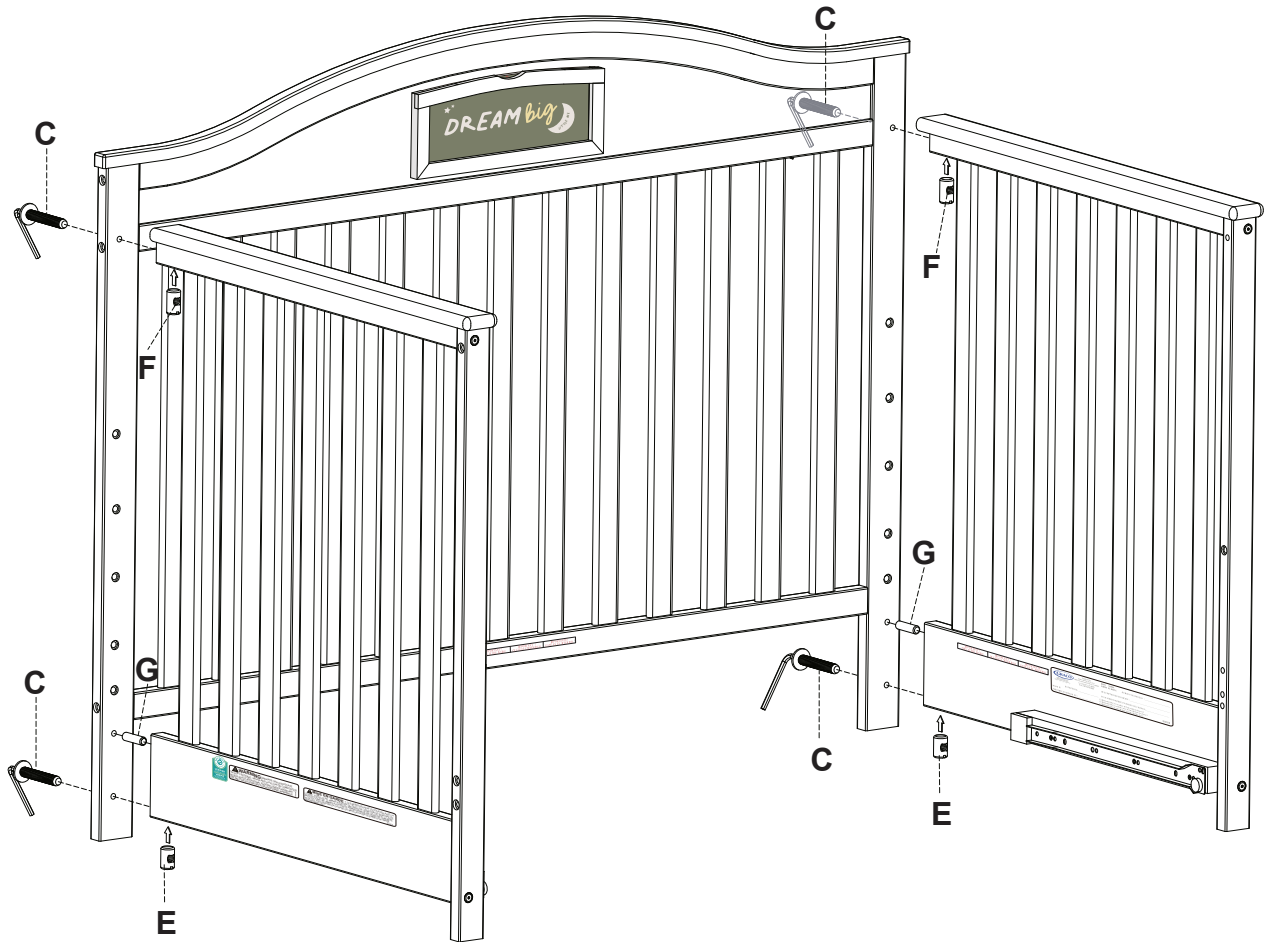

(C) X 4



(E) X 2



(F) X 2



(G) X 2

Step 5/ Étape 5/ Paso 5

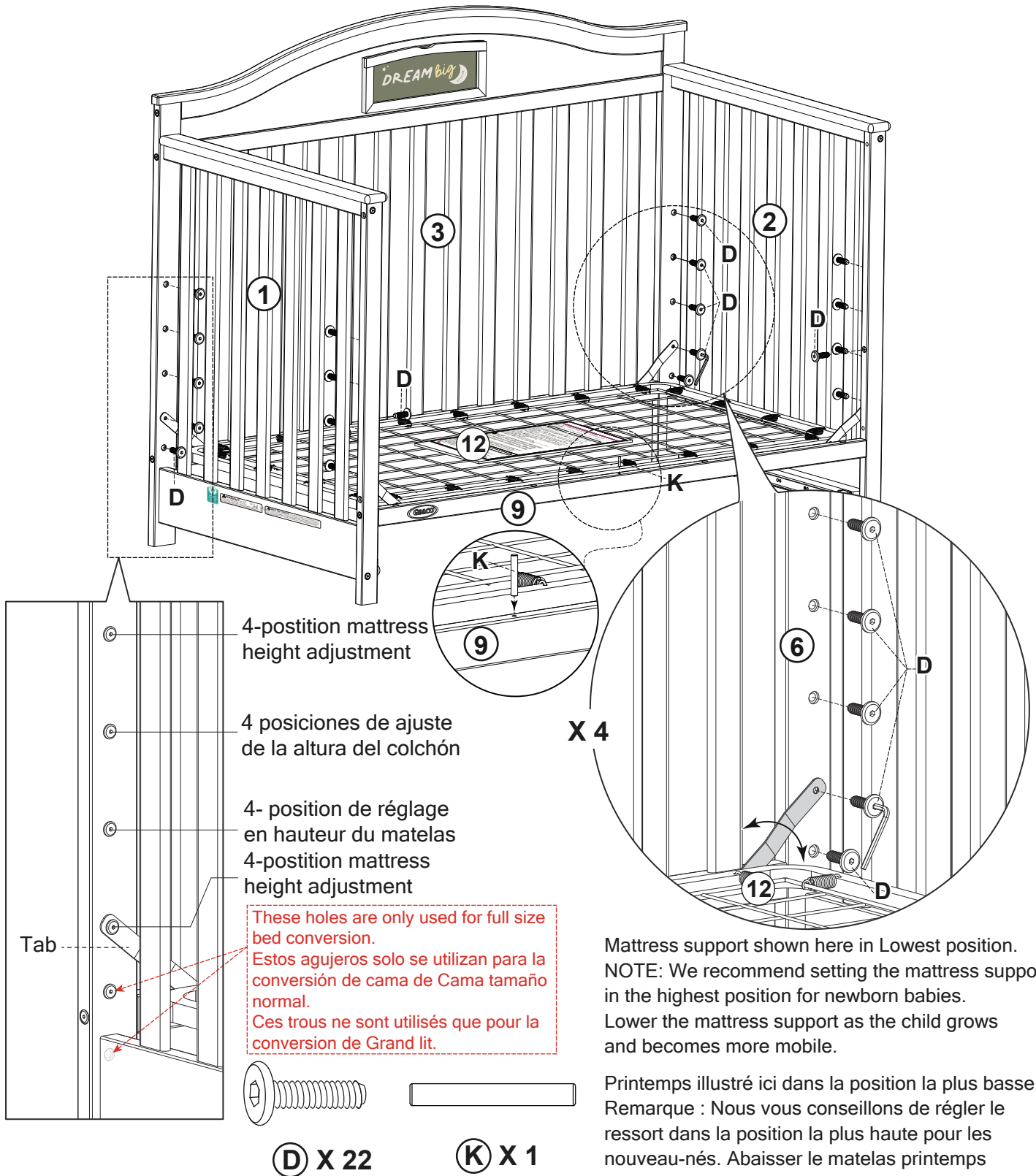

After assembly Tighten bolts firmly and retighten periodically
Après l'assemblage serrer les vis et les resserrer fermement périodiquement
Después de apretar los tornillos de montaje y vuelva a apretar firmemente periódicamente

Mattress support shown here in Lowest position.
NOTE: We recommend setting the mattress support in the highest position for newborn babies.
Lower the mattress support as the child grows and becomes more mobile.

Printemps illustré ici dans la position la plus basse.
Remarque : Nous vous conseillons de régler le ressort dans la position la plus haute pour les nouveau-nés.
Abaisser le matelas printemps quand l'enfant grandit et devient plus mobile.

Aquí se muestra el muelle en la posición más baja.
Nota: Le recomendamos que configure el muelle en la posición más alta para los recién nacidos.
Bajar el colchón primavera a medida que el niño crece y se vuelve más móvil.

Step 6/ Étape 6/ Paso 6

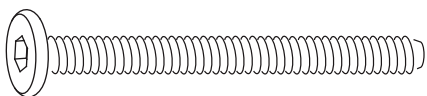
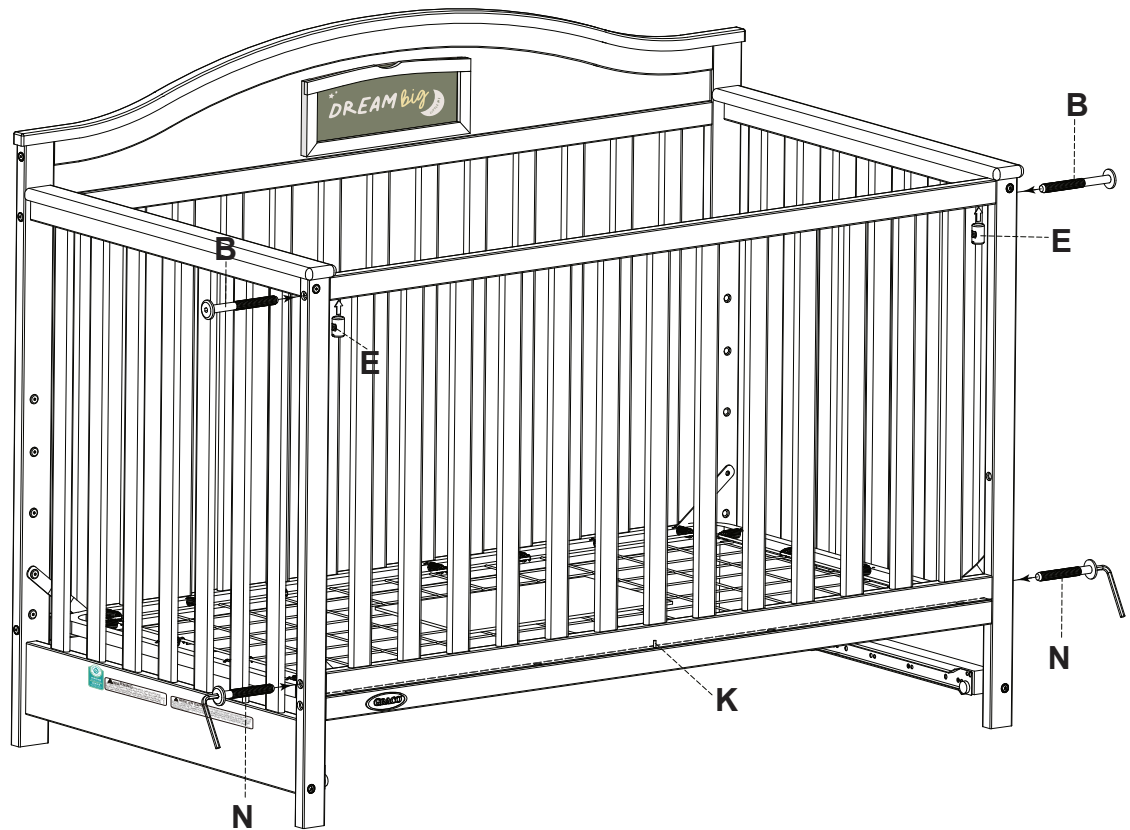

(N) X 2

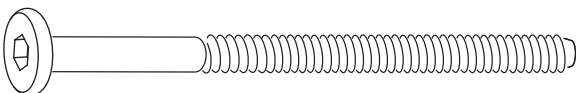

(B) X 2



(E) X 2

Step 7/ Étape 7/ Paso 7

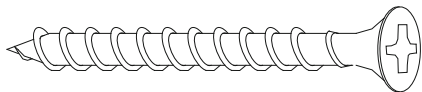
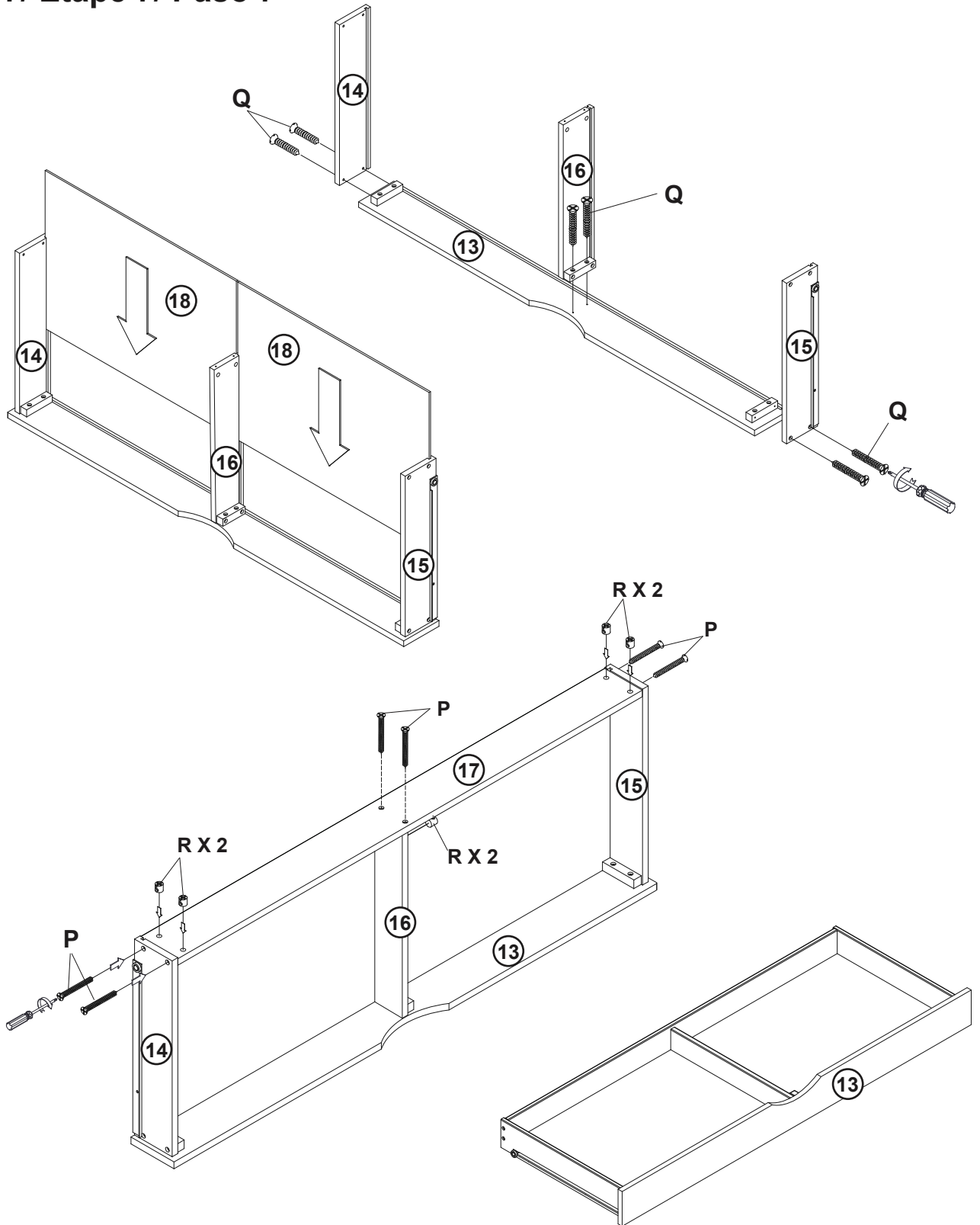

(P) X 6

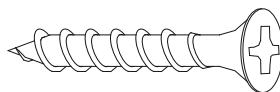

(Q) X 6



(R) X 6

Step 8/ Étape 8/ Paso 8

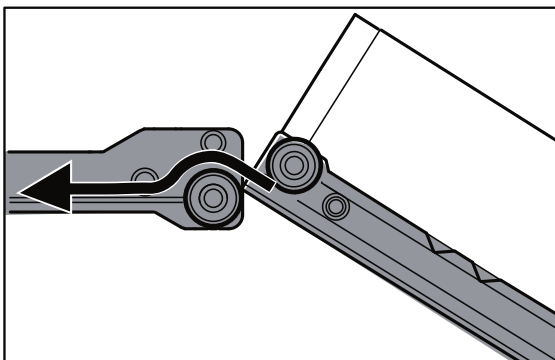
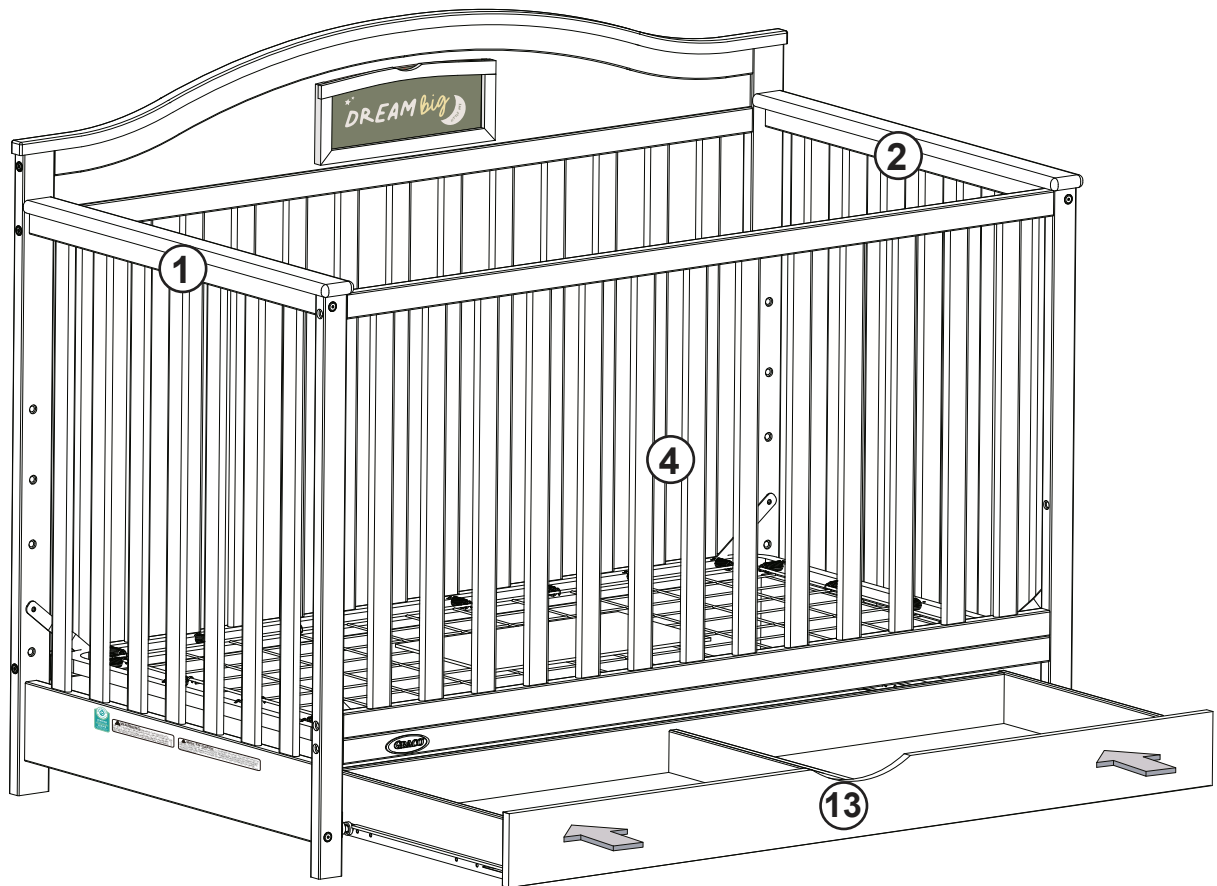

ASSEMBLE DRAWERS BY ALIGNING LEFT AND RIGHT
ROLLERS WITH OPENING ABOVE LEFT AND RIGHT
ROLLERS OF DRESSER

ASSEMBLEZ LES TIROIRS EN ALIGNANT LES ROULEAUX
GAUCHE ET DROIT AVEC UNE OUVERTURE AU-DESSUS
DES ROULEAUX GAUCHE ET DROIT DE LA COMMODE

ENSAMBLE LOS CAJONES ALINEANDO LOS RODILLOS
IZQUIERDO Y DERECHO CON LA ABERTURA SOBRE LOS
RODILLOS IZQUIERDO Y DERECHO DE LA CÓMODA

WARNING

Failure to follow these warnings and the assembly instructions could result in serious injury or death.

- DO NOT place bed near windows where cord from blinds or drapes may strangle a child.
- Child must be at least 15 months old and not more than 50 lbs. to use this bed.
- Use a full size crib mattress as specified for this bed
- The mattress used in this bed must have a minimum dimension of 51 5/8" x 27 1/4" x 4" and a maximum of 6" thick.
- Do not place items with a string, cord, or ribbon around a child's neck, such as hood strings or pacifier cords
- Do not suspend strings over a toddler bed for any reason

MISE EN GARDE

Le défaut de suivre cette mise en garde et les instructions de montage pourrait entraîner une blessure grave ou la mort par étranglement ou coinçage.

- Ne placez pas le lit près de fenêtres où les cordons des stores ou des persiennes peuvent étrangler l'enfant.
- L'enfant doit avoir au moins 15 mois et ne pas peser plus de 50 lbs pour afin d'utiliser ce lit.
- Le matelas doit avoir la grandeur spécifiée pour ce lit.
- Le matelas utilise dans ce lit doit avoir une dimension minimum de 51 5/8"x 27 1/4"x 4"et une épaisseur maximale de 6".
- Ne placez pas d'objets avec une ficelle, corde ou ruban autour du coup d'un enfant, tels qu'utilisés pour les sucres/tétines ou les vêtements à capuchon avec cordelette. Ne rien suspendre ou attacher au lit avec des cordes ou de la ficelle, que cela soit pour les jouets ou pour la décoration.

ADVERTENCIA

De no seguir estas advertencias y las instrucciones de ensamblaje podría resultar en lesiones serias o la muerte por estrangulación o atascamiento.

- De no seguir estas advertencias y las instrucciones de ensamblaje podría resultar en lesiones serias o la muerte por estrangulación o atascamiento.
- No deje la cuna cerca de ventanas donde los cordones de las cortinas podrían estrangular al niño.
- El niño debe tener mínimo 15 meses de edad y no pesar más de 50 libras de peso para usar esta cama.
- Use un colchón "Full size" como se especifica para esta cam
- El colchón usado en esta cuna debe tener las dimensiones mínimas de 51 5/8"x 27 1/4" y un grosor mínimo de x 4"y máximo de 6".
- No poner artículos con cordones o cinta alrededor del cuello del bebe como capucha o chupete.

ASSEMBLY INSTRUCTIONS (continued)/INSTRUCTIONS D'ASSEMBLAGE (suite) /
INSTRUCCIONES DE ENSAMBLAJE (continuación)

Step 1/ Étape 1/ Paso 1

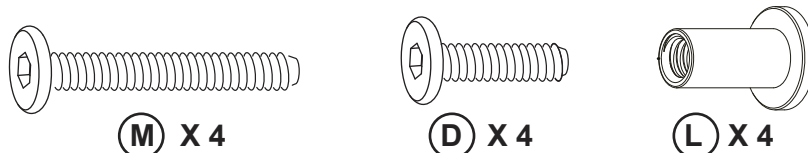
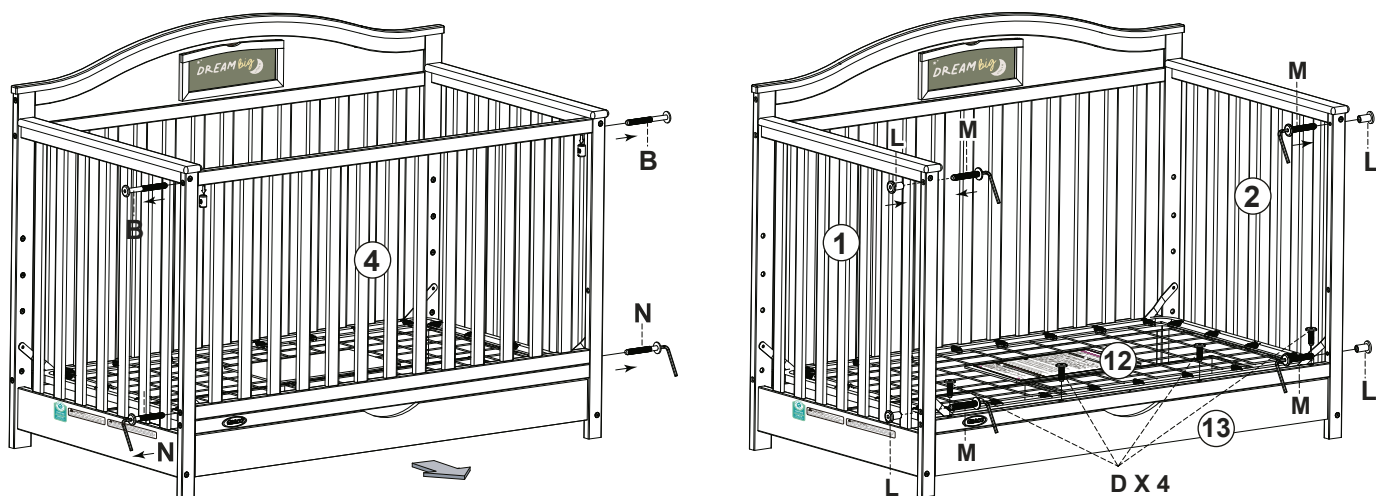

THE OPTIONAL UNIVERSAL TODDLER SAFETY RAIL-SLAT IS AVAILABLE FOR SEPARATE PURCHASE FROM AUTHORIZED GRACO ONLINE RETAILERS.

LE RAIL-SLAT DE SÉCURITÉ UNIVERSAL TODDLER EN OPTION EST DISPONIBLE À L'ACHAT SÉPARÉMENT AUPRÈS DES DÉTAILLANTS EN LIGNE GRACO AGRÉÉS.

EL RIEL DE SEGURIDAD PARA NIÑOS PEQUEÑOS UNIVERSAL OPCIONAL ESTÁ DISPONIBLE PARA SU COMPRA POR SEPARADO EN LOS MINORISTAS EN LÍNEA AUTORIZADOS DE GRACO.

Safety rail can be assembled on either end, or both if desired.

La barrière de sécurité peut être installée sur le côté droit ou gauche, selon votre préférence.

El riel de seguridad se puede montar en cualquier extremo o en ambos si se desea.

Step 2/ Étape 2/ Paso 2

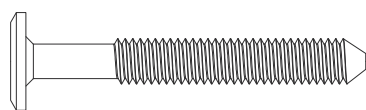

(IMPERIAL) M6 X 1-3/4" 3PCS

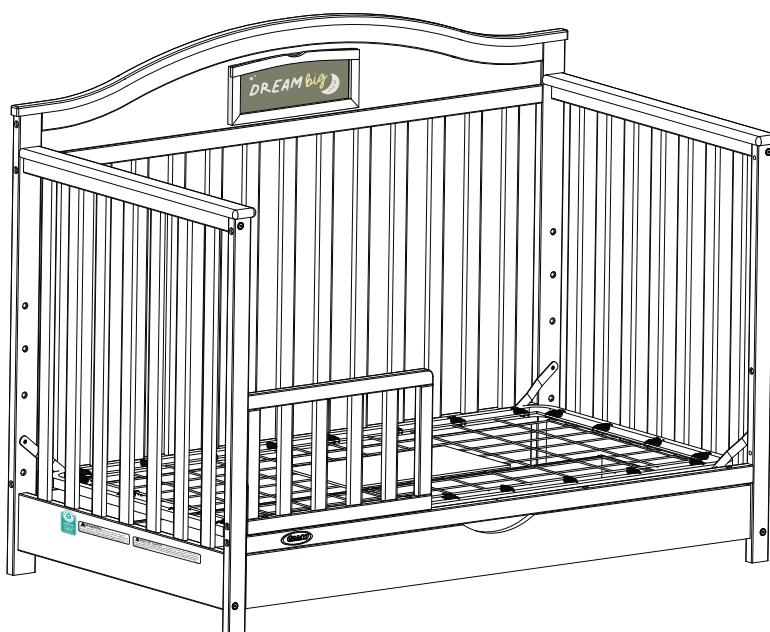

THIS PRODUCT USES IMPERIAL THREADED HARDWARE/
CE PRODUIT UTILISE LA BOULONNERIE A FILETAGE IMPÉRIAL/
ESTE PRODUCTO UTILIZA LA TORNILLERIA DE ROSCA IMPERIAL

ASSEMBLY INSTRUCTIONS (continued)/INSTRUCTIONS D'ASSEMBLAGE (suite) / INSTRUCCIONES DE ENSAMBLAJE (continuación)

CONVERT CRIB TO A FULL-SIZE BED CONVERTIR LE LIT D'ENFANT EN GRAND LIT CONVERTIR LA CUNA EN UNA CAMA DOBLE

You have the option to convert the crib into a full-size bed. Simply disassemble the crib to get the headboard components shown below. Attach them to a full-size metal bed frame (NOT INCLUDED) to complete the conversion.

Vous avez la possibilité de convertir le lit d'enfant en un lit double. Il suffit de démonter le lit afin d'obtenir les composants de la tête de lit illustrés ci-dessous. Fixez-les à un cadre de lit en métal (NON INCLUS) pour compléter la conversion.

Tiene la opción de convertir la cuna en una cama doble. Simplemente desmonte la cuna para obtener los componentes de la cabecera que se muestran a continuación. Fíjelos a un bastidor de metal para cama (NO INCLUIDO) para completar la conversión.

**Headboard
Tête de lit
Cabecera**

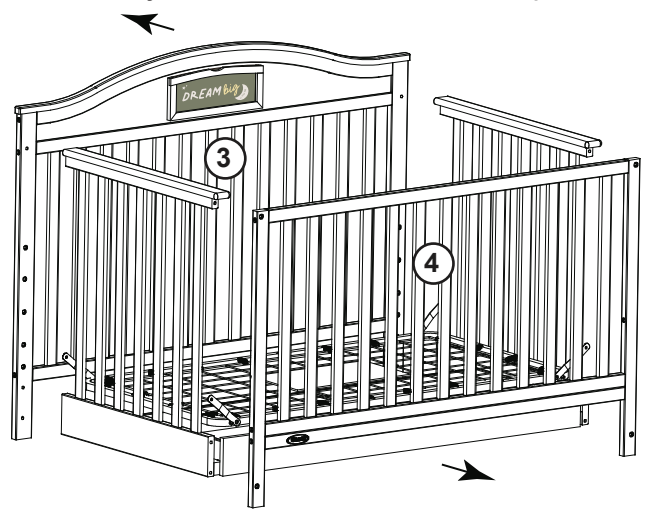
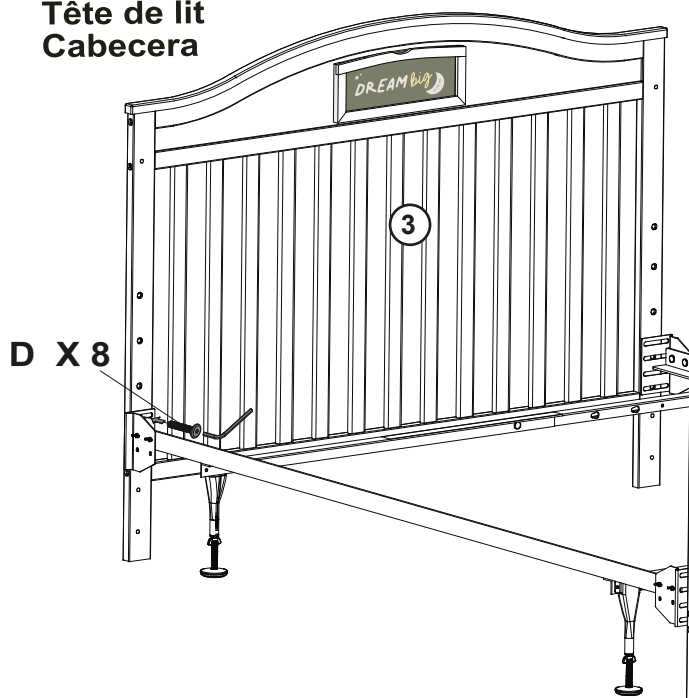

**Footboard
Pied du lit
Pie de cama**

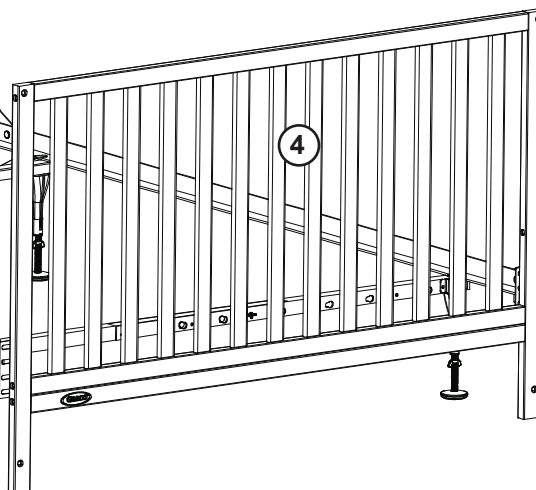

Crib-To-Bed
Conversion Kit (USA)



Crib-To-Bed
Conversion Kit (CAN)

Full Size Metal Bed Frame Sold Separately. Styles May Vary.
Cadre de lit double en métal vendu séparément. Les styles peuvent varier.

La estructura de cama doble de metal se vende por separado. Los estilos pueden variar.

STORKCRAFT LIMITED WARRANTY

CRIB STORAGE, CARE AND CONVERSION

DO NOT remove any part that is attached with wood screws. The stationary side rail, mattress base can all be disassembled for storage. Simply review the assembly instructions for each and reverse the order to disassemble. Wipe all parts with a dampened clean cloth. DO NOT use abrasives. To convert to a double bed please follow the instructions in the double bed kit. (MUST BE PURCHASED SEPARATELY)

LIMITED ONE YEAR WARRANTY

This one (1) year Limited Warranty ("Warranty") is a voluntary manufacturer's warranty. This Warranty supplies consumers with rights separate to those rights provided by applicable consumer law, including, but not limited to those applicable consumer laws relating to non-conforming goods. Accordingly, this Warranty shall not, in any way, limit, suspend, enlarge, nor restrict any rights provided by applicable law to any consumer. Notwithstanding any other terms, or conditions in this Warranty, all claims made under this Warranty shall be governed by the terms and conditions set forth in this Warranty document.

NOTE THAT BY USING YOUR STORKCRAFT PRODUCT YOU ARE AGREEING TO BE BOUND BY THE TERMS AND CONDITIONS OF THIS WARRANTY. IF YOU DO NOT AGREE WITH THE TERMS OF THIS WARRANTY, THEN DO NOT USE THIS STORKCRAFT PRODUCT AND CONTACT STORKCRAFT'S CUSTOMER CARE DEPARTMENT.

I. WARRANTY LIMITATIONS AND TIME PERIOD:

Storkcraft Manufacturing Inc. warrants this product against defects in the materials and workmanship of the same, when used normally by consumer pursuant to Storkcraft's Guidelines (as defined), for a period of one (1) year from the date of the original retail purchase (such to be the "Warranty Period"). Storkcraft's Guidelines include, but are not limited to product technical specifications, product or user manuals, product service announcements and communications (printed or circulated). Prior to any consumer receiving any benefits under this Warranty, Storkcraft and/or its agents may: (a) demand the production of proof of purchase by the consumer; (b) require consumer to follow additional instructions or procedures to obtain benefits under this Warranty; and/or (c) require consumer to answer questions or verify product information (including, but not limited to requests for photographs).

II. WARRANTY SERVICE:

Storkcraft will replace parts or products, at its sole option, from any defective product. Service under this Warranty shall be rendered in the manner deemed appropriate by Storkcraft in its own judgment, and Storkcraft may, at its sole discretion, require consumer to mail or ship items or products. Storkcraft may supply consumer with parts or hardware for consumer's own/do-it-yourself ("DIY") installation. DIY parts and hardware will only be shipped within the Continental United States or Canada, pursuant to all applicable laws and regulations. Customers outside of these areas may be subject to additional shipping charges. Storkcraft shall not be responsible for labor or other costs incurred by consumer in connection with DIY installations.

Notwithstanding the foregoing, Storkcraft reserves the right to: (a) change the method by which Storkcraft will accept consumer repair or replacement requests under this Warranty; (b) limit, modify, restrict, or enlarge consumer rights based on applicable law; (c) charge shipping, handling, or other charges in connection with supplied parts or hardware; and/or (d) require the return of defective products, parts, or hardware. Storkcraft may replace any parts or hardware with similar and/or equal quality parts or hardware.

III. LIMITATIONS ON LIABILITY:

Except as provided for in this Warranty, and only to the maximum extent permitted by applicable law, Storkcraft shall not be responsible for direct, special, incidental, or consequential damages that may result from, or which flow from, any breach of warranty or condition, and/or that may be asserted using any legal theory. This Warranty is specifically disclaimed to second-hand purchasers of any products. This Warranty shall further not apply in instances of product abuse, product misuse, product neglect, commercial use of such products, or due to accidental damage and/or natural forces. The foregoing limitations shall be modified or removed in any state, country, or province that does not permit such limitations (and only to the minimum extent that such are prohibited by law).

IV. GENERAL TERMS:

If any term or condition of this Warranty is deemed to be illegal or unenforceable, then the legality and enforceability of the other terms and conditions of this Warranty shall be unaffected. No agent, employee, reseller, nor other individual or company shall be permitted without specific written authorization to modify or otherwise change this Warranty. This Warranty shall be construed and governed by the laws of the country, state, or province where the subject purchase of the product occurred.

V. PROCEDURE FOR OBTAINING WARRANTY SERVICE:

Consumer may obtain Warranty Service by contacting Storkcraft's Customer Care department through the channels listed below.

Storkcraft Website: www.storkcraft.com

Email: customercare@storkcraft.com

Phone Toll Free: 1-877-274-0277

Hours of Operation: 6:30am-4:00pm PST/9:30am-7:00pm EST-Mon-Fri



Distributed by

Stork Craft Manufacturing (USA) Inc.

3993 Howard Hughes Parkway, Unit #250 Las Vegas, NV, USA 89169

T: 1 877 274 0277 | E: customercare@storkcraft.com

 @storkcraft | @storkcraft_mx  @storkcraft

 @storkcraft.manufacturing  @storkcraft

GARANTIE LIMITÉE STORKCRAFT

RANGEMENT, ENTRETIEN ET CONVERSION DU LIT DE BÉBÉ

NE PAS retirer les pièces fixées avec des vis à bois. La barrière fixe et le support de matelas peuvent être démontés pour le rangement. Regarder simplement les instructions de montage de chaque élément et faire les étapes en sens inverse pour démonter. Essuyer toutes les pièces avec un chiffon propre et humide. NE PAS utiliser de produits abrasifs. Pour transformer en lit double, suivre les instructions du kit de lit double (VENDU SÉPARÉMENT).

GARANTIE LIMITÉE D'UN AN

Cette garantie limitée d'un (1) an (« Garantie ») est une garantie volontaire du fabricant. Cette garantie fournit aux consommateurs des droits distincts de ceux prévus par la législation applicable en matière de consommation, y compris, mais sans s'y limiter, les lois de protection des consommateurs applicables aux produits non conformes. En conséquence, cette garantie ne doit en aucun cas limiter, suspendre, élargir ou restreindre les droits prévus par la loi applicable à tout consommateur. Nonobstant tous autres termes ou conditions de cette Garantie, toutes les réclamations faites en vertu de cette Garantie seront régies par les termes et conditions énoncés dans ce document de Garantie.

NOTEZ QU'EN UTILISANT VOTRE PRODUIT STORKCRAFT, VOUS ACCEPTEZ D'ÊTRE LIÉ PAR LES TERMES ET CONDITIONS DE CETTE GARANTIE. SI VOUS N'ACCEPTEZ PAS LES TERMES DE CETTE GARANTIE, ALORS N'UTILISEZ PAS CE PRODUIT ET CONTACTEZ LE SERVICE À LA CLIENTÈLE DE STORKCRAFT.

I. LIMITES DE GARANTIE ET PÉRIODE DE TEMPS :

Storkcraft Manufacturing Inc. garantit ce produit contre les défauts de matériaux et de fabrication de celui-ci, lorsqu'il est utilisé normalement par le consommateur conformément aux lignes directrices de Storkcraft (telles que définies), pour une période d'un (1) an à partir de la date d'achat d'origine (définie comme la « période de garantie »). Les lignes directrices de Storkcraft incluent, sans s'y limiter, les spécifications techniques du produit, les manuels du produit ou de l'utilisateur, les annonces de service du produit et les communications (imprimées ou distribuées). Avant que tout consommateur ne reçoive des avantages en vertu de cette garantie, Storkcraft et/ou ses agents peuvent : (a) exiger une preuve d'achat par le consommateur ; (b) exiger que le consommateur suive des instructions ou des procédures supplémentaires pour obtenir des avantages en vertu de la présente garantie ; et/ou (c) exiger que le consommateur réponde à des questions ou vérifie les informations sur le produit (y compris, mais sans s'y limiter, des demandes de photographies).

II. SERVICE DE GARANTIE :

Storkcraft remplacera les pièces ou les produits, à sa seule discrétion, pour tout produit défectueux. Le service fourni dans le cadre de cette garantie doit être effectué de la manière jugée appropriée par Storkcraft selon son propre jugement, et Storkcraft peut, à sa seule discrétion, exiger que le consommateur retourne ou expédie des articles ou des produits. Storkcraft peut fournir au consommateur des pièces de remplacement ou de la quincaillerie qui seront installées par le consommateur lui-même.

Les pièces de remplacement et la quincaillerie ne seront expédiées qu'à l'intérieur du territoire continental américain et du Canada. Conformément à toutes les lois et à tous les règlements applicables. Les clients situés à l'extérieur de ces zones pourraient être sujets à des frais de livraison supplémentaires. Storkcraft ne sera pas responsable des coûts de main-d'œuvre ou autres coûts engendrés par le consommateur dans le cadre de son installation. Nonobstant ce qui précède, Storkcraft se réserve le droit de : (a) modifier la méthode par laquelle Storkcraft acceptera les demandes de réparation ou de remplacement du consommateur en vertu de la présente garantie ; (b) limiter, modifier, restreindre ou élargir les droits des consommateurs en fonction de la loi applicable ; (c) facturer des frais d'expédition, de manutention ou autres en rapport avec les pièces ou la quincaillerie fournies ; et/ou (d) exiger le retour de produits, de pièces ou de quincaillerie défectueux. Storkcraft peut remplacer des pièces ou la quincaillerie avec des pièces ou de la quincaillerie de qualité similaire et/ou de qualité équivalente.

III. LIMITATIONS DE RESPONSABILITÉ :

À l'exception de ce qui est prévu dans la présente garantie et uniquement dans la mesure maximale permise par la loi applicable, Storkcraft ne peut être tenu responsable des dommages directs, spéciaux, accidentels ou consécutifs pouvant résulter ou découler d'une violation de la garantie ou de la condition, et/ou qui peut être affirmé en utilisant n'importe quelle théorie juridique. Cette garantie est expressément exclue pour les deuxièmes acheteurs de tout produit. Cette garantie ne s'applique en outre pas dans les cas d'abus de produit, de mauvaise utilisation du produit, de négligence du produit, d'utilisation commerciale de tels produits, ou de dommages accidentels et / ou de forces naturelles. Les limitations ci-dessus doivent être modifiées ou supprimées dans tout état, pays ou province qui n'autorise pas de telles limitations (et seulement dans la mesure minimale où cela est interdit par la loi).

IV. TERMES GÉNÉRAUX :

Si une condition de cette garantie est jugée illégale ou inapplicable, alors la légalité et l'applicabilité des autres termes et conditions de cette garantie ne seront pas affectées. Aucun agent, employé, revendeur, ni aucune autre personne ou entreprise ne sera autorisé sans autorisation écrite spécifique pour modifier ou autrement changer cette garantie. Cette garantie doit être interprétée et régie par les lois du pays, de l'état ou de la province où le produit en question a été acheté.

V. PROCÉDURE D'OBTENTION DU SERVICE DE GARANTIE :

Le consommateur peut obtenir un service de garantie en contactant le service à la clientèle de Storkcraft par les canaux indiqués ci-dessous.

Site web de Storkcraft : www.storkcraft.com

Courriel : customercare@storkcraft.com

Téléphone sans frais : 1-877-274-0277

Notre horaire de service est de 6 h 30 à 16 h (HP) / 9 h 30 à 19 h (HE), du lundi au vendredi.



Distribué par

Stork Craft Manufacturing (USA) Inc.

3993 Howard Hughes Parkway, Unit #250 Las Vegas, NV, USA 89169

T: 1 877 274 0277 | E: customercare@storkcraft.com

 @storkcraft | @storkcraft_mx  @storkcraft

 @storkcraft.manufacturing  @storkcraft

GARANTÍA LIMITADA STORKCRAFT

ALMACENAMIENTO, CUIDADO Y CONVERSIÓN DE LA CUNA

NO quitar ninguna pieza que esté fijada con tornillos para madera. El barandal fijo y la base del colchón se pueden desmontar para guardarlos. Simplemente revisar las instrucciones de montaje de cada uno y seguir el orden inverso para desmontar. Limpiar todas las piezas con un paño limpio y húmedo. NO usar productos abrasivos. Para convertir en una cama doble, seguir las instrucciones del kit de cama doble (SE VENDE POR SEPARADO).

UN AÑO DE GARANTÍA LIMITADA

Esta garantía limitada de un (1) año ("Garantía") es una garantía voluntaria del fabricante. Esta garantía proporciona a los consumidores derechos separados, a los derechos otorgados por la legislación aplicable a la ley del consumidor, incluyendo, pero no limitado a las leyes del consumidor aplicables que estén relacionadas a los productos no conformes. En consecuencia, esta garantía no deberá, en modo alguno, limitar, suspender, ampliar ni restringir cualquiera de los derechos previstos por la legislación vigente para cualquier consumidor. Sin perjuicio de otros términos o condiciones de esta garantía, todas las reclamaciones hechas bajo esta garantía se registrarán por los términos y condiciones estipulados en este documento.

TENGA EN CUENTA QUE UTILIZANDO SU PRODUCTO STORKCRAFT USTED ACEPTA QUEDAR OBLIGADO POR LOS TERMINOS Y CONDICIONES DE ESTA GARANTÍA. SI USTED NO ESTÁ DE ACUERDO CON LOS TÉRMINOS DE ESTA GARANTÍA, NO UTILICE ESTE PRODUCTO STORKCRAFT Y PÓNGASE EN CONTACTO CON EL DEPARTAMENTO DE ATENCIÓN AL CLIENTE.

I. LIMITACIONES DE LA GARANTÍA Y PERIODO DE TIEMPO:

Storkcraft Manufacturing Inc. garantiza este producto contra defectos en los materiales y la mano de obra de la misma, cuando usado normalmente por los consumidores conforme a las directrices de Storkcraft (definidos), por un período de un (1) año desde la fecha original de compra (Tal Será "Período de garantía"). Las directrices de Storkcraft incluyen, pero no están limitados a las especificaciones técnicas del producto, Manuales de usuario o producto, anuncios y comunicaciones (impreso o distribuido). Antes de que cualquier consumidor reciba beneficios bajo esta garantía, Storkcraft y/o sus agentes podrán: a) exigir la presentación de la prueba de compra por parte del consumidor; b) exigir al consumidor seguir instrucciones o procedimientos adicionales para obtener beneficios bajo esta garantía; y/o (c) Requerir al consumidor responder preguntas o verificar la información del producto (incluyendo, pero no limitado a las peticiones de fotografías).

II. SERVICIO DE GARANTÍA:

Storkcraft reemplazará las piezas, de cualquier producto defectuoso, a su discreción. El servicio bajo esta garantía será prestado de la manera que Storkcraft considere adecuada en su propio juicio y Storkcraft puede, a su discreción, requerir al

consumidor enviar correos electrónicos o enviar artículos y/o productos. Storkcraft puede suministrar al consumidor con piezas para que el propio consumidor las instale. Las piezas sólo serán enviadas dentro de los Estados Unidos Continentales o Canadá, de acuerdo con todas las leyes y regulaciones aplicables. Los clientes fuera de estas áreas pueden estar sujetos a cargos adicionales de envío. Storkcraft no será responsable de la mano de obra u otros gastos incurridos por los consumidores en relación con las instalaciones de las piezas. No obstante lo anterior, Storkcraft se reserva el derecho a: (a) modificar el método mediante el cual Storkcraft aceptará solicitudes de reparación o sustitución de consumo bajo esta garantía; b) limitar, modificar, restringir o ampliar los derechos de los consumidores basándose en la ley aplicable; c) los gastos de manipulación, envío de carga u otros cargos en relación con las piezas suministradas; y/o (d) requerir la devolución de las Piezas o productos defectuosos. Storkcraft podría sustituir piezas con otras de similar y/o igual calidad.

III. LIMITACIONES DE RESPONSABILIDAD:

Salvo en los casos previstos en esta garantía, y sólo en la máxima medida permitida por la ley aplicable, Storkcraft no será responsable de daños directos, especiales, incidentales o consecuentes que puedan resultar de, o que se derivan de, cualquier incumplimiento de la garantía o condición, y/o que puede ser reclamada mediante cualquier teoría legal. Esta garantía queda expresamente excluida a compradores de segunda mano de cualquiera de los productos. Esta garantía no se aplicará en casos de abuso, uso negligente, malhuso y/o uso comercial de dichos productos, o debido a daños accidentales y/o fuerzas naturales. Las limitaciones anteriores deberán ser modificadas o retiradas en cualquier estado, país o provincia que no permite tales limitaciones (y únicamente en la mínima medida que tales estén prohibidas por la ley).

IV. TERMINOS GENERALES:

Si cualquier término o condición de esta garantía se considera ilegal o inaplicable, entonces la legalidad y aplicabilidad de los demás términos y condiciones de esta garantía no se verán afectados. Ningún agente, empleado, distribuidor, ni otra persona o empresa, será permitida sin autorización específica por escrito a modificar o cambiar esta garantía. Esta garantía será interpretada y se registrará por las leyes del país, estado o provincia donde se produjo la compra del producto.

V. PROCEDIMIENTO PARA LA OBTENCIÓN DEL SERVICIO DE GARANTÍA:

El consumidor puede obtener el servicio de garantía contactando al departamento de Atención al Cliente de Storkcraft a través de los canales indicados a continuación.

Sitio web de Storkcraft: www.storkcraft.com

Correo electrónico: customercare@storkcraft.com

Teléfono (Línea gratuita): 1-877-274-0277

Horario de atención: 6:30 a.m. - 4:00 p.m. PST / 9:30 a.m. - 7:00 p.m. EST - lunes a viernes.



Distribuido por

Stork Craft Manufacturing (USA) Inc.

3993 Howard Hughes Parkway, Unit #250 Las Vegas, NV, USA 89169

T: 1 877 274 0277 | E: customercare@storkcraft.com

 @storkcraft | @storkcraft_mx  @storkcraft

 @storkcraft.manufacturing  @storkcraft