

# SONY®

## Speaker System

---

Operating Instructions

US

---

Manuel d'instructions

FR

## Owner's Record

The model and serial numbers are located on the back of the Speaker System. Record the serial number in the space provided below. Refer to these numbers whenever you call upon your Sony dealer regarding this product.

Model No. SA-Z1 \_\_\_\_\_

Serial No. \_\_\_\_\_

## WARNING

To reduce the risk of fire or electric shock, do not expose this Speaker System to rain or moisture.

The Speaker System is not disconnected from the mains as long as the Speaker System is connected to the AC outlet, even if the Speaker System itself has been turned off.

To reduce the risk of fire, do not cover the ventilation opening of the Speaker System with newspapers, tablecloths, curtains, etc. Do not expose the Speaker System to naked flame sources (for example, lighted candles).

To reduce the risk of fire or electric shock, do not expose this Speaker System to dripping or splashing, and do not place objects filled with liquids, such as vases, on the Speaker System.

As the main plug is used to disconnect the Speaker System from the mains, connect the Speaker System to an easily accessible AC outlet. Should you notice an abnormality in the Speaker System, disconnect the main plug from the AC outlet immediately.

Do not install the Speaker System in a confined space, such as a bookcase or built-in cabinet.

### CAUTION

Risk of explosion if the battery is replaced by an incorrect type. Do not expose batteries or appliances with battery-installed to excessive heat, such as sunshine and fire.

## For the customers in the U.S.A.

### NOTE:

This Speaker System has been tested and found to comply with the limits for a Class B digital device, pursuant to Part 15 of the FCC Rules. These limits are designed to provide reasonable protection against harmful interference in a residential installation. This Speaker System generates, uses and can radiate radio frequency energy and, if not installed and used in accordance with the instructions, may cause harmful interference to radio communications. However, there is no guarantee that interference will not occur in a particular installation. If this Speaker System does cause harmful interference to radio or television reception, which can be determined by turning the Speaker System off and on, the user is encouraged to try to correct the interference by one or more of the following measures:

- Reorient or relocate the receiving antenna.
- Increase the separation between the Speaker System and receiver.
- Connect the Speaker System into an outlet on a circuit different from that to which the receiver is connected.
- Consult the dealer or an experienced radio/TV technician for help.

Properly shielded and grounded cables and connectors must be used for connection to host computers and/or peripherals in order to meet FCC emission limits.

If you have any questions about this Speaker System:

Visit: [www.sony.com/support](http://www.sony.com/support)

Contact: Sony Customer Information Service Center at 1-800-222-SONY (7669)

Write: Sony Customer Information Service Center 12451 Gateway Blvd., Fort Myers, FL 33913

## Supplier's Declaration of Conformity

Trade Name: SONY

Model No.: SA-Z1

Responsible Party: Sony Electronics Inc.

Address: 16535 Via Esprillo, San Diego, CA 92127 USA

Telephone No.: 858-942-2230

This device complies with Part 15 of the FCC Rules. Operation is subject to the following two conditions: (1) This device may not cause harmful interference, and (2) this device must accept any interference received, including interference that may cause undesired operation.

**CAUTION**

You are cautioned that any changes or modifications not expressly approved in this manual could void your authority to operate this Speaker System.

**For the customers in Canada**

Properly shielded and grounded cables and connectors must be used for connection to host computers and/or peripherals.

- Do not place the Speaker System near heat sources, or in a place subject to direct sunlight, excessive dust, or mechanical shock.
- Do not place anything on top of the Speaker System that might cause malfunctions.
- Use caution when placing the Speaker System on surfaces that have been specially treated (with wax, oil, polish, etc.) as staining or discoloration of the surface may result.

**Do not place this product close to medical devices**

- This product (including accessories) has magnet(s) which may interfere with pacemakers, programmable shunt valves for hydrocephalus treatment, or other medical devices. Do not place this product close to persons who use such medical devices. Consult your doctor before using this product if you use any such medical device.

---

**Precautions**

**On safety**

- Should any solid object or liquid fall into the cabinet, unplug the unit and have it checked by qualified personnel before operating it any further.
- Do not climb on the unit, as you may fall down and injure yourself, or the unit damage may result.

**On power sources**

- Before operating the Speaker System, check that the operating voltage is identical with your local power supply. The operating voltage is indicated on the nameplate on the bottom of the unit.
- The Speaker System is not disconnected from the AC power source (mains) as long as it is connected to the wall outlet, even if the unit itself has been turned off.
- If you are not going to use the speakers for a long time, be sure to disconnect the speakers from the wall outlet. To disconnect the AC power cord (mains lead), grasp the plug itself; never pull the cord.
- The AC power cord (mains lead) must be changed only at a qualified service shop.

**On placement**

- Place the Speaker System in a location with adequate ventilation to prevent heat buildup and prolong the life of the Speaker System.

**On operation**

- Before connecting other equipment, be sure to turn off and unplug the speakers.

**On cleaning**

- Clean these speakers with a soft cloth slightly moistened with a mild detergent solution. Do not use any type of abrasive pads, scouring powder, or solvents, such as thinner, benzene, or alcohol.

**Precautions on heat buildup**

- Although the speakers heat up during operation, it is not a malfunction. If you continuously use the speakers at a high volume, the temperature of the top, sides, and bottom of the cabinet, as well as the heat sink (especially the area ① illustrated below), rises. To avoid burning yourself, do not touch the cabinet.

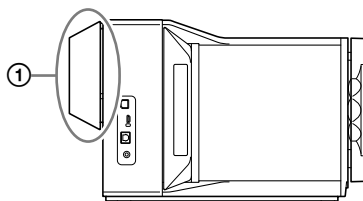

Also, do not install the Speaker System in a confined space. To prevent heat from building up inside the speakers, use them in a well-ventilated area.

# Table of Contents

<b>What's in the Box .....</b>	<b>6</b>
<b>Input Devices that Connect to the Speakers .....</b>	<b>8</b>
<b>Guide to Parts and Controls .....</b>	<b>10</b>
Speaker A .....	10
Speaker B .....	12
Main Structure.....	13
Remote Control .....	14

## Getting Started

<b>Setting up the Speakers .....</b>	<b>16</b>
<b>Connection 1: Connecting the Left and Right Speakers.....</b>	<b>18</b>
<b>Connection 2: Connecting the Input Devices .....</b>	<b>19</b>
Connecting a Digital Media Player .....	19
Connecting a Computer .....	19
Connecting a WALKMAN® .....	20
Connecting a Smartphone .....	20
Connecting a Device with a Digital Optical Output Jack .....	21
Connecting a Device with a Stereo Mini Audio Output Jack .....	21
Connecting a Device with Balanced (XLR) Audio Output Jacks ...	22
Connecting a Device That Has Unbalanced (RCA) Audio Output Jacks .....	22
<b>Connection 3: Connecting the AC Power Cords (Mains Leads) .....</b>	<b>23</b>

## Playback

<b>Listening to the Music Source from a Walkman, Smartphone, or AV Device .....</b>	<b>24</b>
<b>Listening to the Music Source from Your Computer .....</b>	<b>25</b>
Preparing the Computer .....	25
Playing the Music from the Computer .....	28
<b>Operating the Sound Tuning Function .....</b>	<b>29</b>
DSEE HX.....	29
DSD Remastering .....	30
D.A. Hybrid amplifier analog assist (D.A. ASSIST).....	31
Assist woofer motion (A.WF MOTION) .....	31
Assist woofer frequency range (A.WF FREQ RANGE) .....	32
Assist tweeter time alignment (A.TW TIME ALI).....	32

## Using the Various Functions

<b>Changing the Display Window.....</b>	<b>33</b>
<b>Operating the Menu .....</b>	<b>34</b>
Menu List.....	36

## Specifications and Technical Explanations

<b>About the Speakers' Signal Processing .....</b>	<b>37</b>
Signal Processing Methodology .....	37
8x Oversampling Digital Filter.....	37
DSEE HX.....	39
DSD Remastering .....	39
<b>About D.A. Hybrid Amplifier .....</b>	<b>40</b>
<b>About Aging .....</b>	<b>41</b>
<b>Troubleshooting .....</b>	<b>42</b>
General.....	42
Sound .....	44
USB-B .....	45
<b>Specifications .....</b>	<b>46</b>
<b>On Copyrights .....</b>	<b>47</b>
<b>Index .....</b>	<b>48</b>

# What's in the Box

The number in the parentheses indicates the quantity.

- Speaker (speaker A) (1)

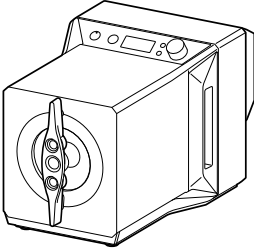

- Speaker (speaker B) (1)

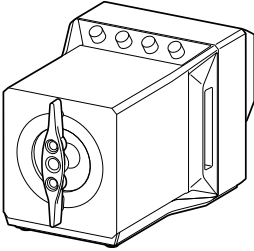

- AC power cords (mains leads) (2)

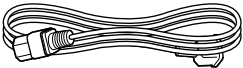

- USB cable (USB-C™/USB-B) (1)



- Digital cable for Walkman (1)

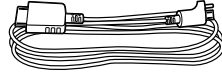

- Digital sync cable (1)

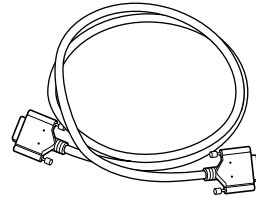

- Remote control (1)

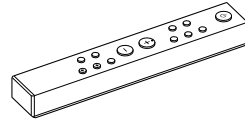

- Size AAA (R03) batteries (2)



- Operating Instructions (this manual)

## Inserting the batteries

Insert the supplied size AAA (R03) batteries.

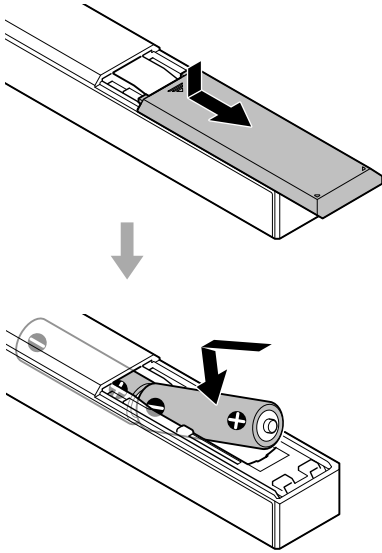

US

### Notes

- Do not leave the remote control somewhere extremely hot or humid.
- Do not use a new battery and an old one together.
- Do not mix different kinds of batteries.
- If you do not intend to use the remote control for an extended period of time, remove the batteries to avoid possible damage from battery leakage and corrosion.

# Input Devices that Connect to the Speakers

Speaker A has the following jacks and ports that allow you to connect a variety of input devices, such as mobile and home audio devices, to enjoy the high-resolution and sense of being on a vast stage in your own personal space. For details about connections, see “Connecting the Input Devices” (pages 19 to 22).

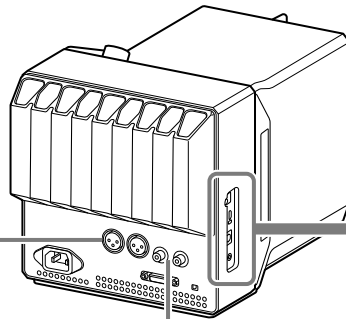
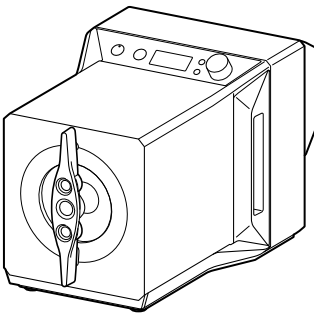

## BALANCED

Audio player, headphone amplifier, etc.  
with line out capability (page 22)

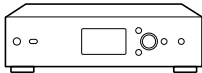

## UNBALANCED

Audio player, headphone amplifier, etc.  
with line out capability (page 22)

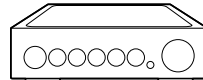



### USB-B

Digital media player (page 19)

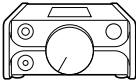

DMP-Z1, etc.

---

Computer (page 19)



You must install a USB driver to connect to a computer. (page 25)

### WALKMAN

Walkman (page 20)



If you want to charge your Walkman when it is connected, set [WM CHARGE] to on. (page 36)

---

Smartphone (page 20)



### STEREO MINI

Portable audio player, etc. with line out capability (page 21)



### OPTICAL

CD player, portable audio player, etc. (page 21)

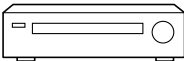

# Guide to Parts and Controls

## Speaker A

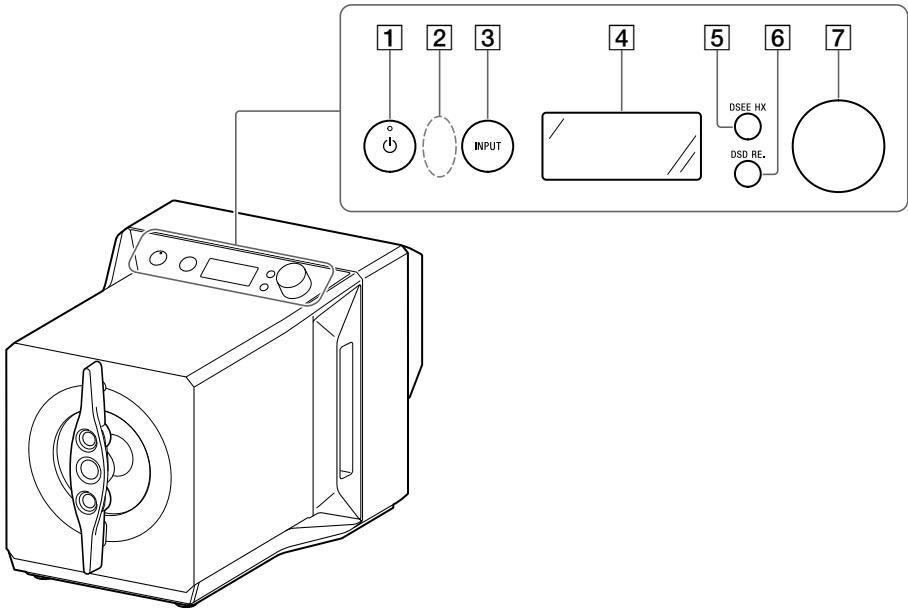

**1** **⏻ (power) button\***, **⏻ (power) indicator**

Turns the Speaker System on/off. The indicator flashes slowly while the Speaker System is starting up, and lights when the power is turned on.

**2** **Remote control sensor**

**3** **INPUT button\***

Press this button repeatedly to select the input jack/port connected to the device of the sound source. The selected input jack/port name appears in the display window (page 24).

**4** **Display window**

Shows the input name, input signal format, menu items, etc. (page 33).

**5** **DSEE HX button\***, **DSEE HX indicator**

Turns the DSEE HX function on/off. The DSEE HX indicator lights while the DSEE HX function is processing. For details about the DSEE HX function, see “Operating the Sound Tuning Function” (page 29).

**6** **DSD RE. button\***, **DSD RE. indicator**

Turns the DSD Remastering function on/off. The DSD RE. indicator lights while the DSD Remastering function is processing. For details about the DSD Remastering function, see “Operating the Sound Tuning Function” (page 29).

**7** **Volume knob\***

Adjusts the volume level. The adjusted volume is maintained by each input.

\* Can also be operated using the buttons on the remote control.

## Back

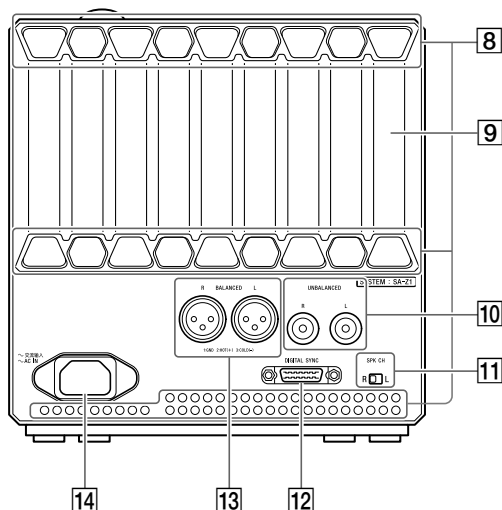

- 8 Ventilation hole
- 9 Heat sink
- 10 UNBALANCED L/R jacks (page 22)
- 11 SPK CH (speaker channel) switch (page 16)
- 12 DIGITAL SYNC jack (page 18)
- 13 BALANCED L/R jacks (page 22)
- 14 AC IN jack (page 23)

## Left side

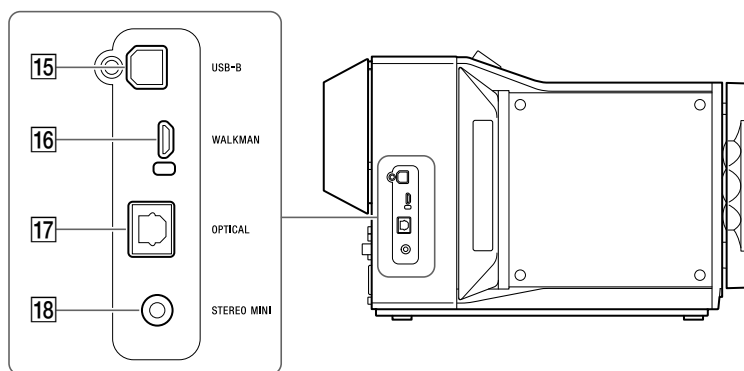

- 15 USB-B port (page 19)

**Note**

You must install a USB driver to connect a computer to the USB-B port. (page 25)

- 16 WALKMAN port (page 20)

This port is for connecting to a Walkman or Xperia™.

If you want to charge your Walkman when it is connected, set [WM CHARGE] to on (page 36).  
The factory default is set to off.

- 17 OPTICAL jack (page 21)
- 18 STEREO MINI jack (page 21)

# Speaker B

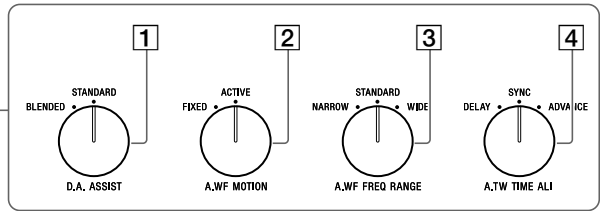
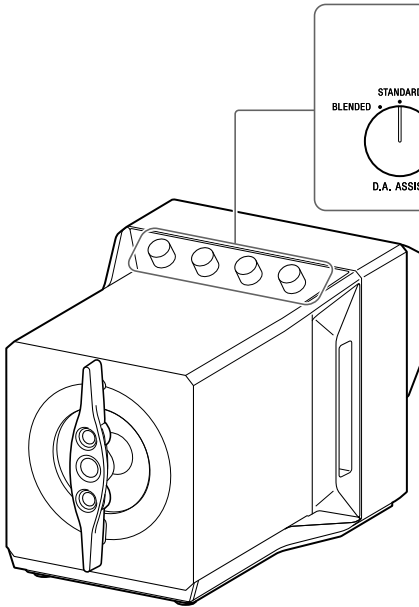

**1 D.A. ASSIST knob (page 31)**

Changes the amplification of the analog signal that compensates for digital signal errors to adjust the tone.

**2 A.WF MOTION knob (page 31)**

Switches the motion of the assist woofer to adjust the tone, the sense of the sound field, and the sense of vastness.

**3 A.WF FREQ RANGE knob (page 32)**

Changes the assist woofer's frequency band to adjust the tone and the fullness of low frequency sounds.

**4 A.TW TIME ALI knob (page 32)**

Switches the time alignment of the tweeters to the main woofer to adjust the tone.

## Back

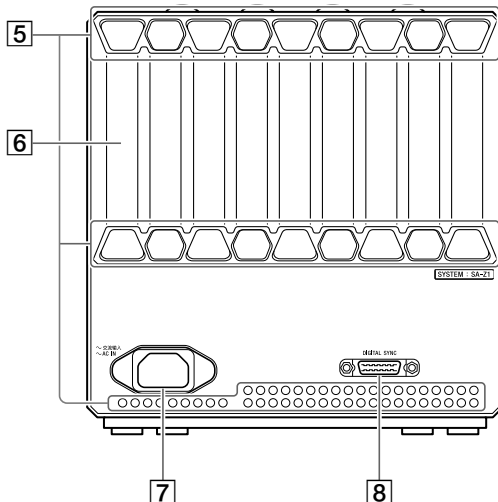

**5 Ventilation hole**

**6 Heat sink**

**7 AC IN jack (page 23)**

**8 DIGITAL SYNC jack (page 18)**

# Main Structure

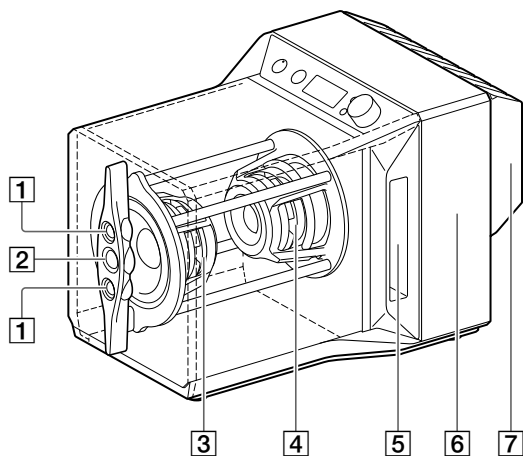

1 Assist tweeter (page 32)

2 Main tweeter (page 32)

3 Main woofer (page 31)

4 Assist woofer (page 31)

5 Sound path

6 Amplifier

7 Heat sink

# Remote Control

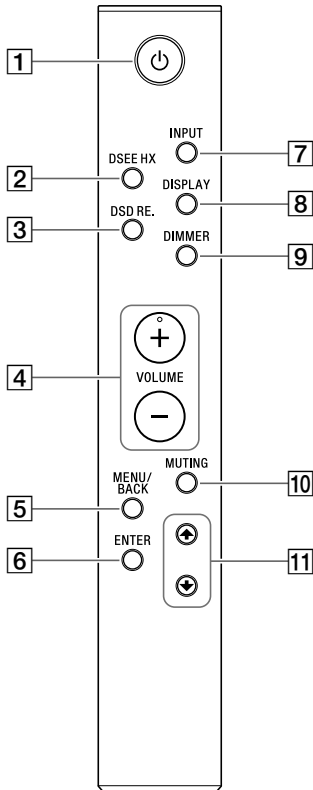

- 1** **⏻ (power) button\***  
Turns the Speaker System on/off.
- 2** **DSEE HX button\***  
Turns the DSEE HX function on/off. The DSEE HX indicator for speaker A lights while the DSEE HX function is processing. For details about the DSEE HX function, see “Operating the Sound Tuning Function” (page 29).

- 3** **DSD RE. button\***  
Turns the DSD Remastering function on/off. The DSD RE. indicator for speaker A lights while the DSD Remastering function is processing. For details about the DSD Remastering function, see “Operating the Sound Tuning Function” (page 29).
- 4** **VOLUME +/- buttons**  
Adjust the volume level. The adjusted volume is maintained by each input.
- 5** **MENU/BACK button**  
Shows the menu in the display window. When this button is pressed while the menu is shown, the display returns to the playback display.
- 6** **ENTER button**  
Enters the setting items and selected content.
- 7** **INPUT button\***  
Press this button repeatedly to select the input jack/port connected to the device of the sound source. The selected input jack/port name appears in the display window (page 24).

- 8** **DISPLAY button**  
Changes the display window’s display while music is being played. You can select the normal playback display [NORMAL] or input/output signal display [FORMAT]. For details about the display while music is being played, see “Changing the Display Window” (page 33).

**9 DIMMER button**

Adjusts the brightness of the display window and the power indicator. Each time you press the button, the brightness of the display window changes as follows:

BRIGHT → DARK → DISPLAY OFF → BRIGHT ...

If you operate the speakers or the remote control's buttons while the display is off, the display window and power indicator appear in the DARK brightness level.

**10 MUTING button**

Turns off the sound temporarily. While muting is on, [MUTING] is displayed in the display window. To cancel muting, press this button again or increase the volume level with the volume knob on the speaker or with VOLUME + on the remote control.

**11 ↑/↓ buttons**

While the menu is shown, select the item that you want to set.

\* Can also be operated using the buttons on speaker A.

# Setting up the Speakers

The quality of the sound is affected by the environment in which the speakers are installed. Consider the following when installing the speakers. We also recommend adjusting the speakers to their optimal positions while playing back music to which you are used to listening.

- Place the speakers so that their backs are to a wall.
- Place the speakers level on a sturdy desk or similar surface.
- Place the speakers so that the conditions (material of the mounting surface, distance from the wall, etc.) for the left and right speakers are the same.

## Standard speaker position

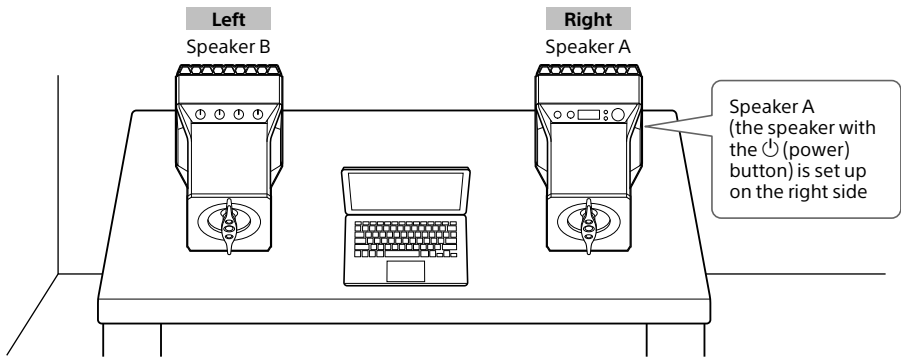

## When setting up speaker A and speaker B in opposite positions

If you want to place both speakers to the right of the audio device, such as when the audio device to be connected cannot be moved, you can switch the left and right speakers (place speaker A on the left) to use them. In this case, set the SPK CH switch on the back of speaker A to "L".

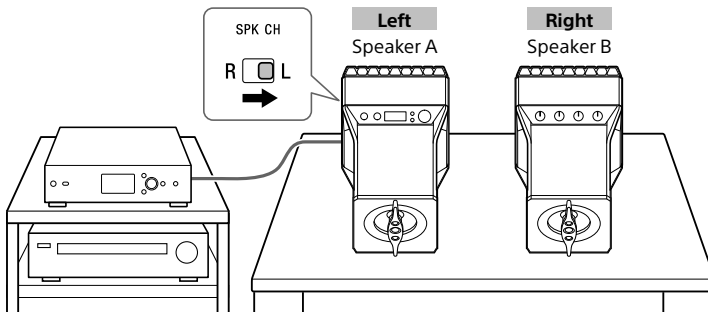



## To enjoy superior sound

- Position the speakers at an equal distance (A) from the listening position.

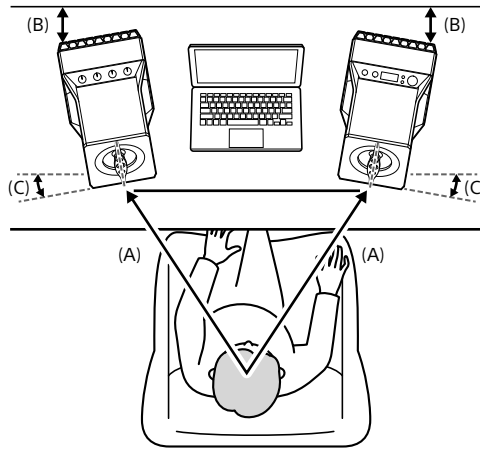

US

- The distance between the wall and the speakers changes how you hear the bass. Place the speakers so that the distance (B) from a wall to each speaker is 10 cm (4 inches), as a guideline, and so that the distance is the same from side to side. The closer the speakers are from a wall, the more bass you can hear.
- The angle (C) of each speaker also changes how you hear sound. We recommend that the angle for each speaker to be  $10^\circ$ , as a guideline, in a range between  $0^\circ$  and  $20^\circ$ . The smaller the angle is, the greater the sense of being on a vast stage is. The larger the angle is, the sharper the sound image is.

### Note

Do not place magnetic cards on or near the speakers.

# Connection 1: Connecting the Left and Right Speakers

Use the digital sync cable (supplied) to connect the DIGITAL SYNC jack on the back of speaker A to the back of speaker B.

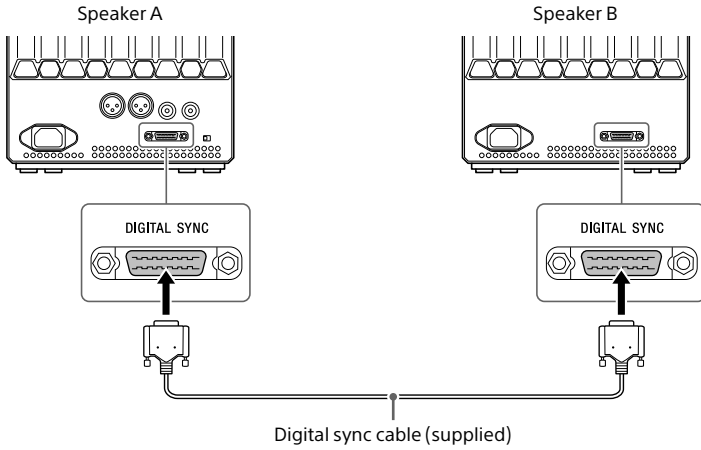

**Tip**

For details about the speaker setup, see “Setting up the Speakers” (page 16).

# Connection 2: Connecting the Input Devices

## Connecting a Digital Media Player

Connect a digital media player (DMP-Z1, etc.) to the USB-B port of speaker A.

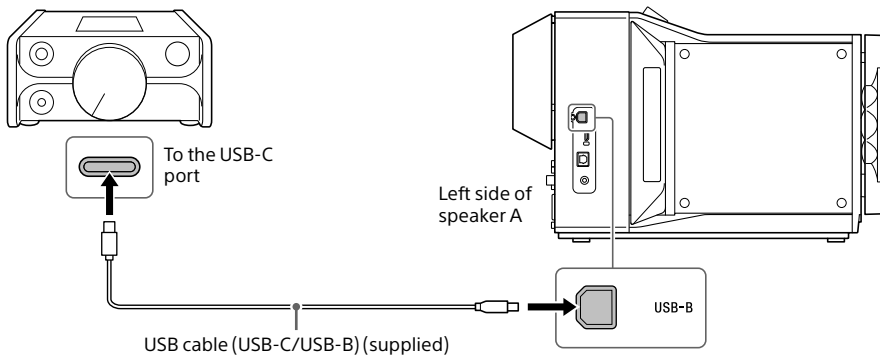

## Connecting a Computer

Connect your computer to the USB-B port of speaker A.

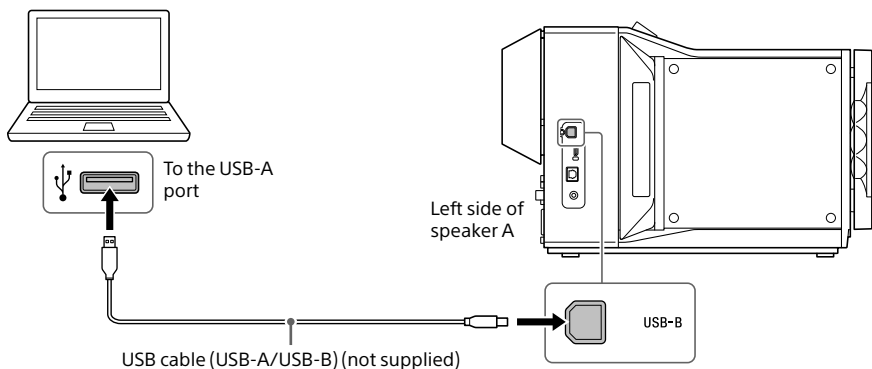

**Tip**

- To listen to the music on your computer, you must install “Hi-Res Audio Player” and the driver for the USB port on the computer. For details, see “Preparing the Computer” (page 25).
- If you are using a computer with a USB-C port that supports digital output, see “Connecting a Digital Media Player” (page 19).

---

## Connecting a WALKMAN®

Connect a Walkman that is compatible with digital output to the WALKMAN port of speaker A.

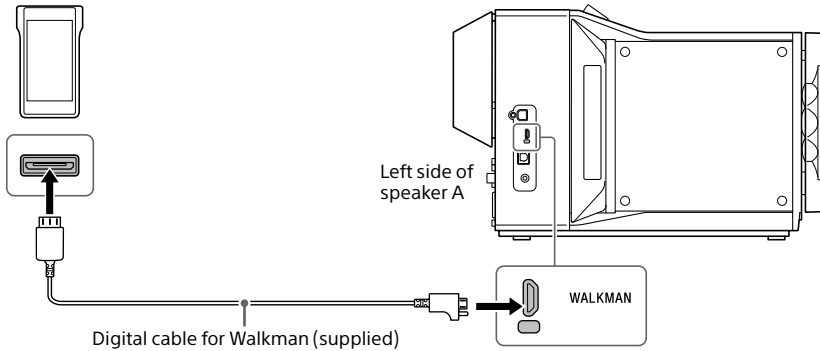

### Tip

- If you are using the digital cable for Walkman (supplied), you can set whether to charge your Walkman during playback. For details, see "Menu List" (page 36).
- If you are using a Walkman with a USB-C port that supports digital output, see "Connecting a Digital Media Player" (page 19).

---

## Connecting a Smartphone

Connect a smartphone (Xperia) to the WALKMAN port of speaker A. If needed, use a USB adaptor (not supplied) for the smartphone you are using.

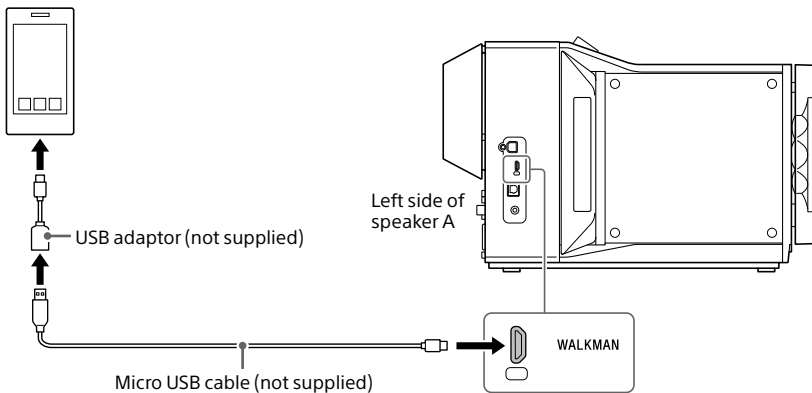

### Tip

If you are using a smartphone with a USB-C port that supports digital output, see "Connecting a Digital Media Player" (page 19).

## Connecting a Device with a Digital Optical Output Jack

Connect a device that has a digital optical output jack, such as a CD player or a portable audio player, to the OPTICAL jack of speaker A. Use a digital optical cable (not supplied) with a connector that matches the shape of your device's jack.

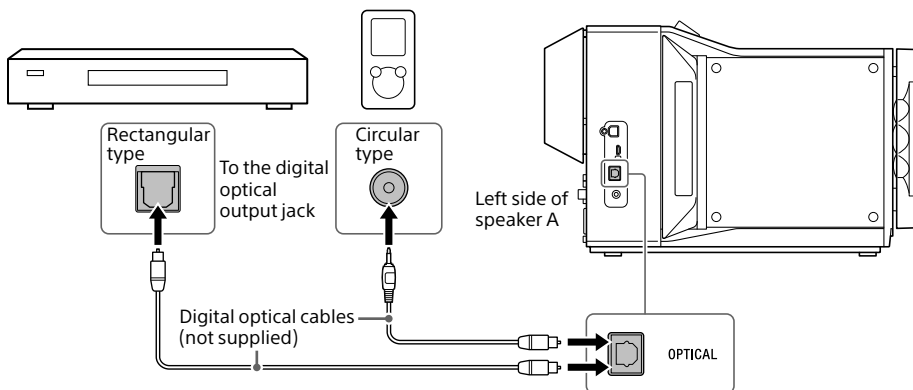

## Connecting a Device with a Stereo Mini Audio Output Jack

Connect a device with a stereo mini audio output jack, such as a digital audio player with line out capability, to the STEREO MINI jack of speaker A.

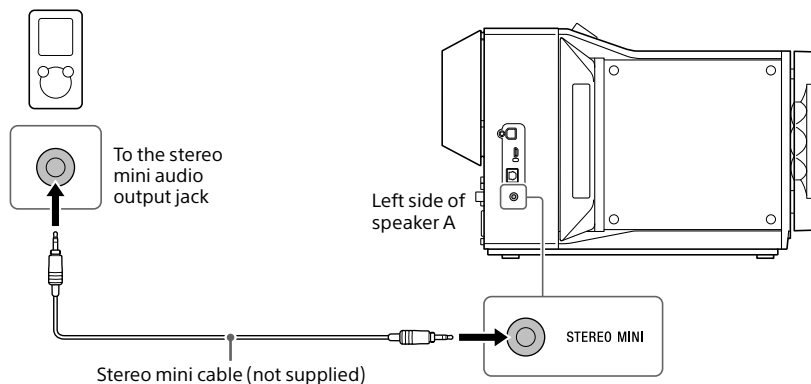

---

## Connecting a Device with Balanced (XLR) Audio Output Jacks

Connect a device that has balanced (XLR) audio output jacks, such as an audio player or a headphone amplifier with line out capability, to the BALANCED jacks of speaker A.

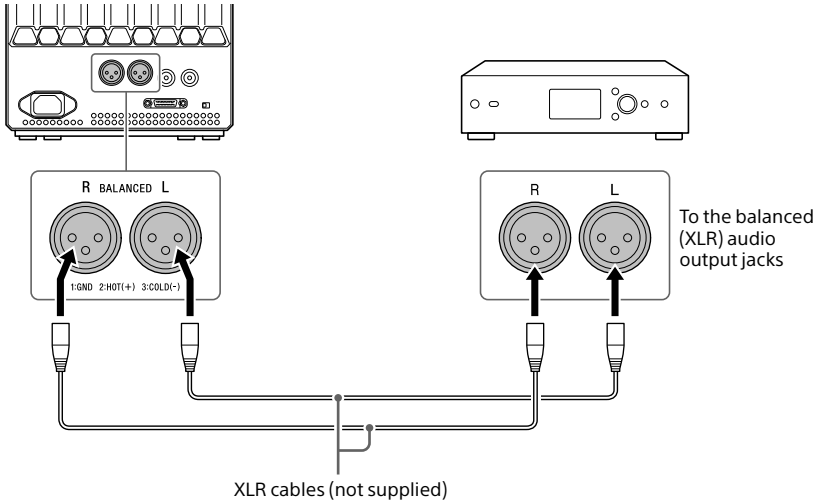

### Note

Check that the pin arrangement for the balanced (XLR) audio output jacks of the input device is the same as that of the speaker (1: GND, 2: HOT (+), 3: COLD (-)).

---

## Connecting a Device That Has Unbalanced (RCA) Audio Output Jacks

Connect a device that has unbalanced (RCA) audio output jacks, such as an audio player or a headphone amplifier with line out capability, to the UNBALANCED jacks of speaker A.

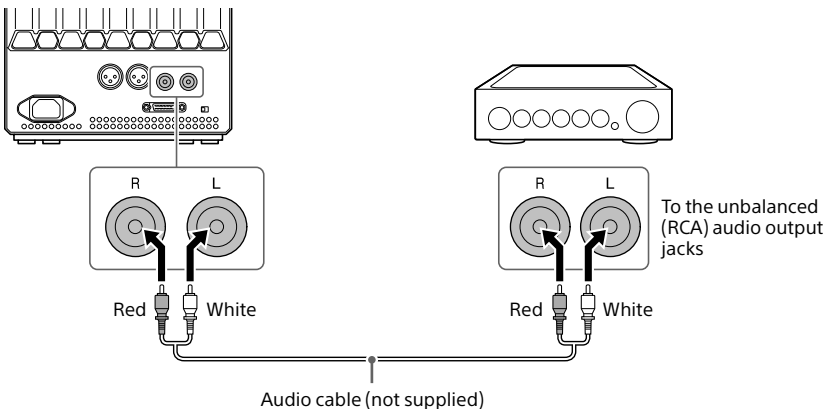

# Connection 3: Connecting the AC Power Cords (Mains Leads)

US

- 1 Connect the supplied AC power cords (mains leads) to both speakers' AC IN jacks and then into the wall outlets.

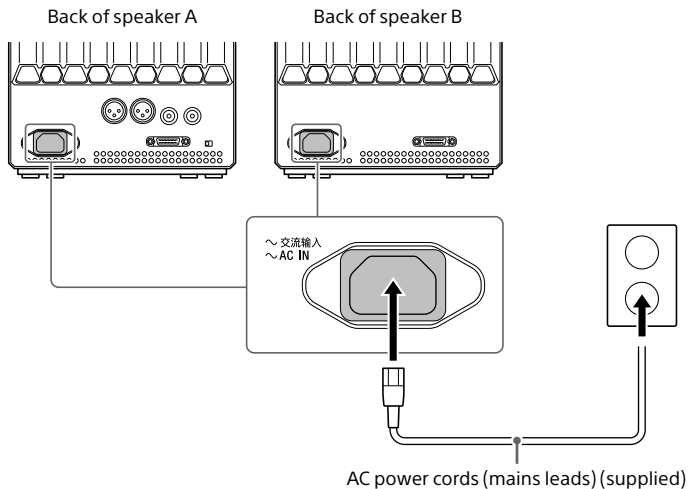

- 2 Press the  (power) button to turn on the Speaker System.

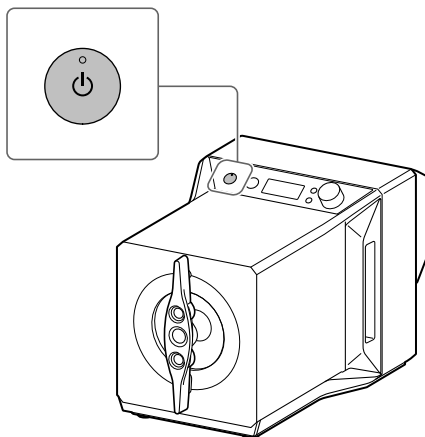

# Listening to the Music Source from a Walkman, Smartphone, or AV Device

For details about supported formats, see “Specifications” (page 46).

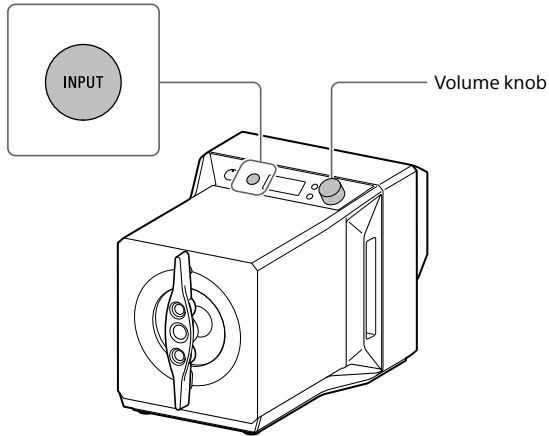

---

**1 Make the connections required for playback (pages 18 to 23).**

---

**2 Press the INPUT button repeatedly to display the name of the input jack/port to which the input device that you want to play back is connected in the display window.**

**Input device and how it appears in the display window**

[USB-B]: Device connected via the USB-B port

[WM]: Device connected via the WALKMAN port

[OPT]: Device connected via the OPTICAL jack

[BAL]: Device connected via the BALANCED jacks

[UNBAL]: Device connected via the UNBALANCED jacks

[ST MINI]: Device connected via the STEREO MINI jack

---

**3 Play the device for the sound source.**

---

**4 Turn the volume knob to adjust the volume level.**

If [OVER] appears in the display window, the Speaker System is in protect mode. Lower the volume to enjoy sound.



# Listening to the Music Source from Your Computer

US

---

## Preparing the Computer

### To install the driver for the USB port

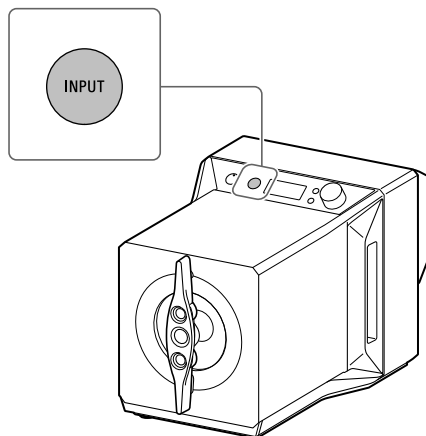

---

**1 Do the required connections (page 19) and turn on the power to the Speaker System (page 23).**

---

**2 Install the driver for the USB port.**

- ① Press the INPUT button repeatedly to select [USB-B].
- ② Turn the computer on and install the driver for the speaker's USB port.  
How the driver is installed differs depending on the OS of the connected computer.

**Windows**

When the Speaker System is detected by a computer connected to the internet, the driver for the USB port (Sony Amplifier Driver) is installed automatically on the computer.

**Note**

Be sure to install the driver for the USB port (Sony Amplifier Driver). If you do not install it, the Speaker System will not operate correctly.

**Mac**

Driver installation is not required.

**Tip**

If the driver (Sony Amplifier Driver) is not installed for Windows, visit the website from the URL below. In the website, input "SA-Z1" in the search window, download the driver for the USB port, then install it.

For customers in Europe: <https://www.sony.eu/support/>

For customers in the U.S.A. and Canada: <https://www.sony.com/am/support>

For customers in China: <https://service.sony.com.cn/>

For customers in other regions: <https://www.sony-asia.com/support>

## To install the "Hi-Res Audio Player" software

---

### 1 Install "Hi-Res Audio Player" on the computer.

Visit the website from the URL below. In the website, input "SA-Z1" in the search window, download "Hi-Res Audio Player," then install it. For procedures of installation and operation, refer to the same URL.

For customers in Europe: <https://www.sony.eu/support/>

For customers in the U.S.A. and Canada: <https://www.sony.com/am/support>

For customers in China: <https://service.sony.com.cn/>

For customers in other regions: <https://www.sony-asia.com/support>

### 2 Start "Hi-Res Audio Player" that is installed on the computer.

---

### 3 Select [Configure] - [Device] from the tool bar of "Hi-Res Audio Player," and then set [Device] to [Sony Amplifier Driver].

**Note**

Update "Hi-Res Audio Player" to its latest version. The Speaker System is not detected by the computer if it does not have the latest version of "Hi-Res Audio Player".

#### Features of Hi-Res Audio Player

"Hi-Res Audio Player" is an audio player software that allows you to enjoy playing back high-quality audio files with simple operation.

- Easy playback of high-resolution audio files  
You can play back high-resolution audio files, such as DSD files, purchased in music distribution sites, etc., by connecting the device to your computer, and making simple software settings.
- Playlist function  
You can create playlists to listen to tracks you like in the order you want by dragging and dropping music files to "Hi-Res Audio Player." The playlists created can be saved and edited.
- Playing music with higher audio quality  
By storing audio data in your computer's memory before playback, you can reduce the load on the computer's CPU and play back music files with a stable audio quality. Select [Configure] - [Device] from the tool bar of "Hi-Res Audio Player," and then set [Audio Data Handling] to [Expand to RAM (Needs More Memory)].

## Supported formats

Hi-Res Audio Player supports the following audio file formats.

- DSF (.dsf): 2.8 MHz/5.6 MHz/11.2 MHz/22.4 MHz
- DSDIFF (.dff): 2.8 MHz/5.6 MHz/11.2 MHz/22.4 MHz
- PCM (.wav/.aiff/.aif): 44.1 kHz – 768 kHz, 16 bit – 32 bit
- FLAC (.flac): 44.1 kHz – 384 kHz, 16 bit – 32 bit
- ALAC (.m4a): 44.1 kHz – 384 kHz, 16 bit – 32 bit
- MP3 (.mp3): 32 kbps – 320 kbps

## To use “Sony | Music Center for PC” as playback software

---

### 1 Go to the following URL to download “Sony | Music Center for PC” and install it on your computer.

For installation procedures and software operations, refer to the same URL.  
<http://www.sony.net/smc4pc/>

---

### 2 Do the software’s settings for audio output.

Set the audio output for “Sony | Music Center for PC” to [Sony Amplifier Driver] for [ASIO].

#### **Note**

Some formats supported by the Speaker System may be unable to play back in “Sony | Music Center for PC.”

---

## Playing the Music from the Computer

Play back music with “Hi-Res Audio Player” software that is installed on the computer.

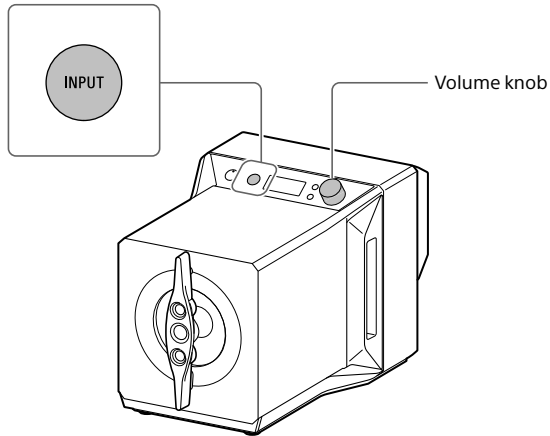

---

### 1 Press the INPUT button repeatedly to select [USB-B].

[USB-B] appears in the display window.

---

### 2 Start “Hi-Res Audio Player” on the computer and play back the music.

For details about the “Hi-Res Audio Player”, see page 26.

---

### 3 Turn the volume knob to adjust the volume level.

If [OVER] appears in the display window, the Speaker System is in protect mode. Lower the volume to enjoy sound.

# Operating the Sound Tuning Function

By utilizing the buttons and knobs on the speakers, you can enjoy music while fine-tuning the tone and feel of the audio to your liking without the signal degrading. The default settings are underlined.

US

## DSEE HX

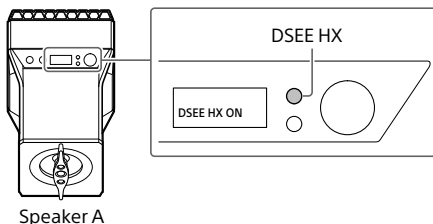

Appears on display window	Function
<u>DSEE HX ON</u>	Upscales compressed- or CD-quality sound sources to a high-resolution sound source that has high-resolution equivalent information. While the DSEE HX function is processing, the indicator to the left of the button lights.
DSEE HX OFF	Playback is done in the quality of the sound source.
DSEE HX N/A	If the input is switched to [BAL], [UNBAL], or [ST MINI], the DSEE HX function does not work.

The indicator to the left of the button flashes during operation. You can also turn the DSEE HX function on and off with the DSEE HX button on the remote control. For details about the DSEE HX function, see “DSEE HX” (page 39).

# DSD Remastering

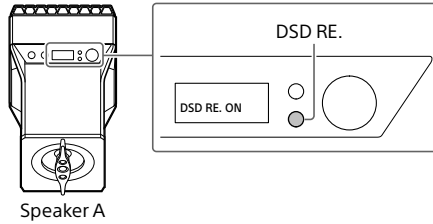

Appears on display window	Function
<b><u>DSD RE. ON</u></b>	Converts all PCM signals to 11.2 MHz or 12.2 MHz DSD signals without compromising the amount of information of the original data. While the DSD RE. function is processing, the indicator to the left of the button lights.
<b>DSD RE. OFF</b>	Playback is done in the quality of the sound source.
<b>DSD RE. N/A</b>	If the input is switched to [BAL], [UNBAL], or [ST MINI], the DSD Remastering function does not work.

The indicator to the left of the button flashes during operation.

You can also turn the DSD Remastering function on and off with the DSD RE. button on the remote control.

For details about the DSD Remastering function, see “DSD Remastering” (page 39).

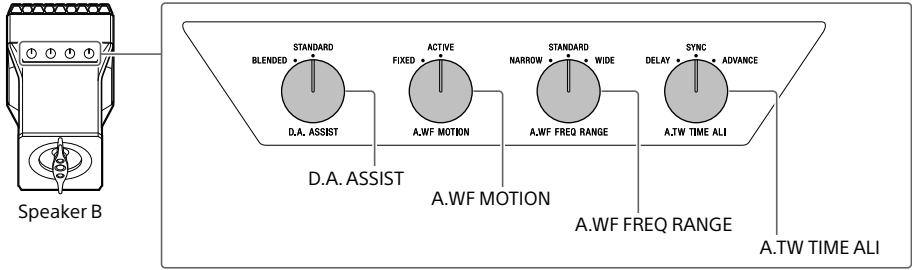

## D.A. Hybrid amplifier analog assist (D.A. ASSIST)

This function adjusts the tone by using the analog circuit to change the amount of error corrections for the digital signal.

- STANDARD:** Since the analog signal is used only to compensate for digital signal errors, the speakers are essentially full digital amplifiers.
- BLENDED:** Since the analog signal is used to compensate for errors, as well as for amplification, and is mixed with the digital signal, you can enjoy soft sounds, just like analog audio.

## Assist woofer motion (A.WF MOTION)

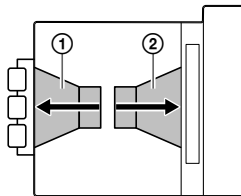

This function adjusts the tone, the sense of the sound field, and the sense of vastness by switching the motion of the assist woofer (2), which is set up facing the opposite direction of the main woofer (1).

- ACTIVE:** Since the main woofer and the assist woofer operate in opposite directions (shown by the arrows) and low frequencies are emitted from the sound path to both sides, the speakers reproduce the sense of a wide sound field and the sense of expansion.
- FIXED:** Reproduces a clear bass by fixing the assist woofer's operation.

---

## Assist woofer frequency range (A.WF FREQ RANGE)

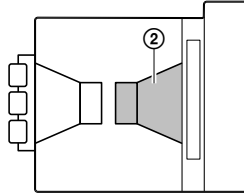

This function adjusts the tone and fullness of low frequencies by widening or narrowing the frequency band of the assist woofer (②) from the standard set frequency values.

**NARROW:** Reproduces a tight bass.

**STANDARD:** Reproduces the bass of the actual speakers.

**WIDE:** Augments the range of the bass.

---

## Assist tweeter time alignment (A.TW TIME ALI)

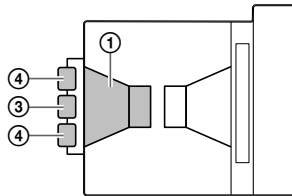

This function adjusts the tone by switching the time alignment of the tweeters (③, ④) in relation to the main woofer (①).

**DELAY:** Reproduces soft tones by delaying the output of the sound from the assist tweeters (④) relative to the main woofer.

**SYNC:** Demonstrates the performance of the actual speakers by synchronizing the timing of the main woofer with that of the main (③) and assist tweeters (④).

**ADVANCE:** Emphasizes the contours of clear sound by advancing the output of the sound from the assist tweeters (④) relative to the main woofer.



# Changing the Display Window

You can change the items shown in the display window during playback by pressing the DISPLAY button on the remote control.

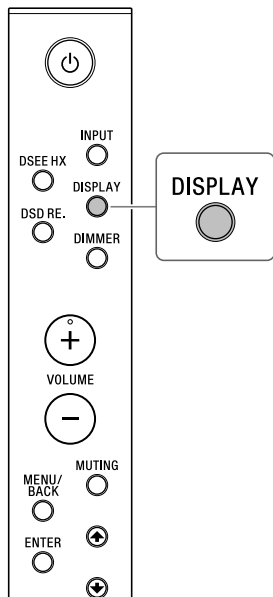

## 1 Press the DISPLAY button on the remote control.

The display window switches to either the normal playback display or input/output signal display.

### Normal playback display [NORMAL]

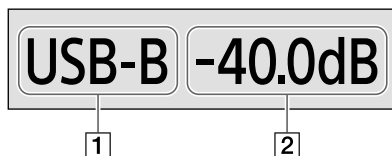

- 1 Input jack/port name
- 2 Volume level  
If the Speaker System is in protect mode, [OVER] appears on the upper right of the display window.

### Input/output signal display [FORMAT]

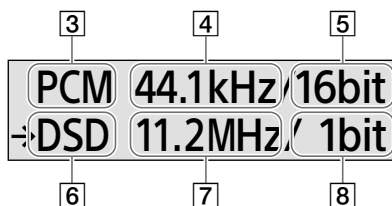

- 3 Format of the input signal
- 4 Sampling frequency of the input signal
- 5 Bit depth of the input signal  
Depending on the input signal, this may not appear correctly.
- 6 Format of the output signal\*
- 7 Sampling frequency of the output signal\*
- 8 Bit depth of the output signal\*  
Depending on the input signal, this appears as 8 fs/32 bit due to processing the 8x oversampling digital filter (page 37).

\* The output signal shown indicates the processing signal at the time it is output to the S-Master HX Processing Block (page 37).

# Operating the Menu

You can do various settings in the menu shown in the display window.

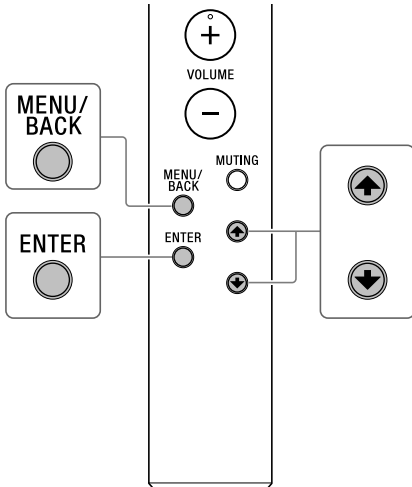

## 1 Press the MENU/BACK button on the remote control.

The menu appears in the display window.

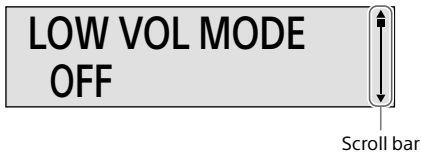

## 2 Press the $\uparrow/\downarrow$ buttons on the remote control to select the menu item you want, and then press the ENTER button.

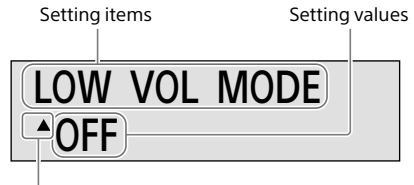

$\blacktriangle$  or  $\blacktriangledown$  appears on the left of the setting value, then you can select the setting value.

For details about items you can set, see "Menu List" (page 36).

## 3 Press the $\uparrow/\downarrow$ buttons to select the setting value, and then press the ENTER button.

The selected value is reflected and the display returns to the playback display (page 33).

### Tip

Settings that were changed are preserved, even if you return by pressing the MENU/BACK button during a menu operation.

## To reset the settings to the factory defaults

Reset the INPUT settings, volume, and the settings for the menu items to the factory defaults.

---

### 1 Press the MENU/BACK button on the remote control.

The menu appears in the display window.

---

### 2 Press the ↑/↓ buttons to select [RESET], and then press the ENTER button.

---

### 3 Press the ↑/↓ buttons to select [START], and then press the ENTER button.

[RESET] appears in the display window, and then the settings are reset to the factory defaults.

#### Tip

You can also press the ⏻ (power) button on speaker A to reset the settings to the factory defaults.

Press the ⏻ button to place the Speaker System in standby, and then press and hold the ⏻ button for at least 7 seconds.

[RESET] appears in the display window, and then the settings are reset to the factory defaults.

---

## Menu List

This is a list of setting values and items that can be set on the menu.  
The default settings are underlined.

---

Setting items	Setting values
<b>[LOW VOL MODE]</b> Optimizes the characteristics of the bass and treble. Playback can be done with a balanced sound that is close to the original sound, even if the volume is adjusted to a low level.	<ul style="list-style-type: none"><li>• [<u>OFF</u>]: Off</li><li>• [<u>ON</u>]: On</li></ul>
<b>[LR BALANCE]</b> Adjust the output balance of the left and right speakers.	Adjust within the following range. [L -3.00dB] – [ <u>CENTER</u> ] – [R -3.00dB] (0.25 dB decrements)
<b>[WM CHARGE]</b> Set whether to start charging your Walkman automatically when it is connected to speaker A's WALKMAN port. You must connect the Walkman using the digital cable for Walkman (supplied). If the Speaker System is not on, the Walkman cannot charge.	<ul style="list-style-type: none"><li>• [<u>OFF</u>]: Off</li><li>• [<u>ON</u>]: On</li></ul>
<b>[AUTO STANDBY]</b> Set whether to turn off the power automatically when the Speaker System is silent and have been inactive for about 20 minutes.	<ul style="list-style-type: none"><li>• [<u>OFF</u>]: Off</li><li>• [<u>ON</u>]: On</li></ul>
<b>[VERSION]</b> Check the version of the Speaker System.	<ul style="list-style-type: none"><li>• [UCOM-A]: Shows the system version for speaker A.</li><li>• [USBDSP]: Shows the version of the interface software for USB-B and WALKMAN input.</li><li>• [UCOM-B]: Shows the system version for speaker B.</li></ul>
<b>[RESET]</b> You can reset the input, volume, and menu settings to the factory defaults.	<ul style="list-style-type: none"><li>• [START]: Resets the settings to the factory defaults.</li><li>• [CANCEL]: Cancels the operation.</li></ul>

---

# About the Speakers' Signal Processing

## Signal Processing Methodology

A high-precision arithmetic algorithm that was independently developed is used for the input signal to generate an audio pulse signal that drives the output stage.

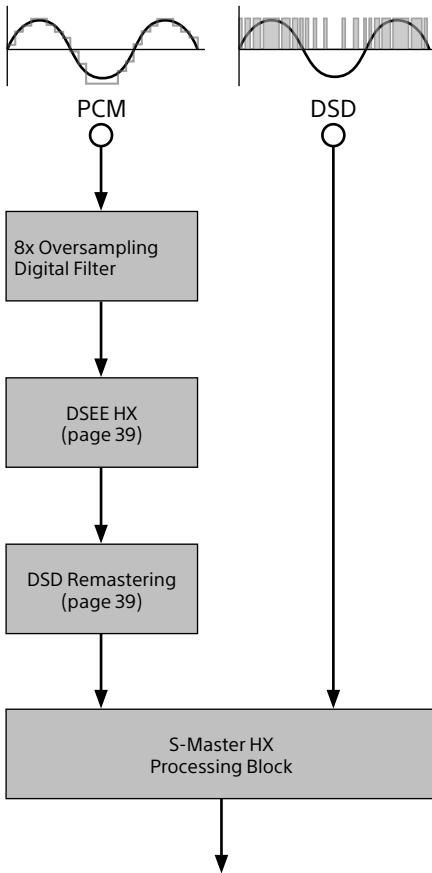

## 8x Oversampling Digital Filter

The oversampling digital filter processes the PCM sound source up to 8 times\*. The process removes the excess noise and not the audio, so the original audio remains unaltered.

\* Converted by 8x at 44.1/48 kHz, 4x at 88.2/96 kHz, and 2x at 176.4/192 kHz

In music signals that have been digitalized in a form called PCM signals, noise is included for each  $f_s$ , in addition to the original audio. Although the noise must be removed for accurate DA conversion, if you use just the analog filter, it may damage the original audio (Ⓢ) (page 38) and some noise may not be removed (Ⓣ) (page 38). The 8x oversampling digital filter can do batch conversions of music signals to  $8 f_s$  (sampling frequency) / 32 bit (bit rate), without affecting the original audio, and remove this noise via digital computations.

## Using analog filters to remove noise

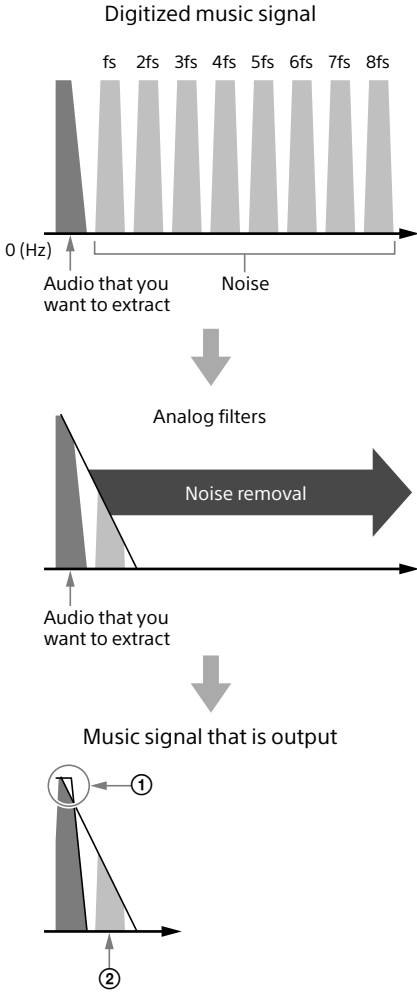

## Using oversampling digital filters and analog filters to remove noise

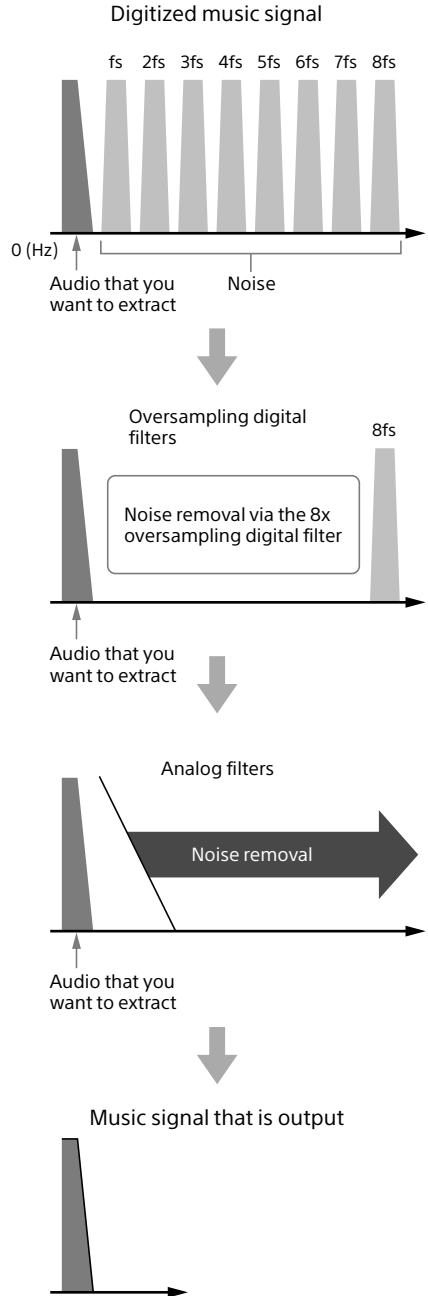

## DSEE HX

In addition to supplementing the high-range sounds of music files, the sampling frequency and bit rate are raised above the original values to convert to a CD (44.1 kHz/16 bit) resolution or higher. Suitable processes are carried out by supplementing processes using AI (artificial intelligence) technology to automatically distinguish the type of song. In addition, calculating signal processing in a 40 bit floating-point and converting it to a 32 bit fixed-point via the noise shaping process allows for bit extensions and high-precision frequency extensions, which far surpass the normal 32 bit precision. The DSEE HX function works with the following signals.

Format	Input signal		DSEE HX
	Sampling frequency	Bit depth	Processing
PCM	32 kHz, 44.1 kHz, 48 kHz	16	○
		24	○
		32	○
	88.2 kHz, 96 kHz	16	○
		24	○
		32	—
	176.4 kHz, 192 kHz	16	○
		24	○
		32	—
	352.8 kHz, 384 kHz	16	○
		24	○
		32	—
705.6 kHz, 768 kHz	16	—	
	24	—	
	32	—	
DSD	2.8 MHz, 5.6 MHz, 11.2 MHz, 22.4 MHz	1	—

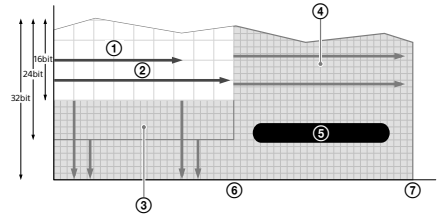

- ① MP3 sound quality
- ② CD sound quality
- ③ Reproduces even finer sounds
- ④ Reproduces even higher sounds
- ⑤ Sound quality equivalent to High-Resolution Audio
- ⑥ Sampling frequency at 44.1 kHz/48 kHz
- ⑦ Sampling frequency at 352.8 kHz/384 kHz

US

## DSD Remastering

All PCM signals that are input are converted to DSD signals of 11.2 MHz or 12.2 MHz. The DSD remastering engine developed by Sony converts the PCM signals to DSD signals without losing the amount of information in the original data.

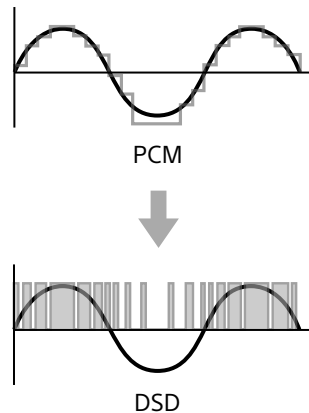

# About D.A. Hybrid Amplifier

A newly developed D.A. hybrid amplifier is built into the speakers. A GaN device that is capable of high-speed switching was installed to the final stage of the power amp in order to achieve high-precision amplification for frequencies up to 100 kHz. Furthermore, the GaN device, combined with D.A. hybrid technology that was developed with the headphone amplifier, TA-ZH1ES, enables an unprecedented coexistence of the superior audio characteristics of a full digital system.

## Use of new device, GaN, in power switching (power amplifier circuit)

The next-generation switching element, GaN, has been introduced (a total of 8 elements for 4 pairs per channel). GaN devices have no stored charge and are capable of high-speed switching—a max of 10 times the conventional Si-MOSFET. The PWM signals for Sony's high-precision S-Master can be switched faithfully at a high-speed, without any loss, and achieve the 100 kHz playback with these speakers.

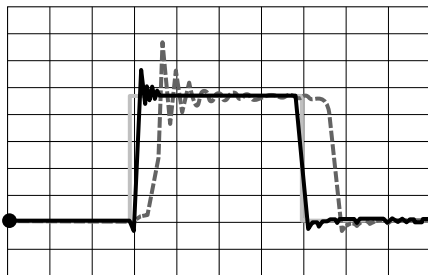

— GaN      --- MOS FET  
--- Ideal Switching Waveform

## Operating principles of the D.A. hybrid amplifier

The D.A. hybrid amplifier increases the reproduction of the high-resolution sound source to the extreme. It keeps the high-information quantity and high-resolution sound quality of the full digital amp, S-Master HX. Signal correction, which uses the analog circuit, further reduces large distortions and digital noise during output. The signal for the speaker terminal (plus side) that is output from the audio pulse driver of the full digital amp, S-Master HX, produces some errors due to phenomena such as load fluctuations. The ideal signal generated through a precise low pass filter from the processor of the S-Master HX is subtracted from the signal, including the errors, and only the errors are extracted and amplified by the analog power amp. Errors are canceled by inputting the errors found by the analog circuit into the speaker terminal (minus side) and the speaker terminal (plus side), which includes the errors. Only the ideal signal comes out of the speakers.

Usually, an analog power amp is used to amplify only the errors; however, with the speaker's D.A. ASSIST knob (page 31) set to BLENDED, the signal is added to the analog amp and amplified. By limiting the output from the digital amp, you can enjoy a tone from the features of both the digital amp and the analog amp combined.



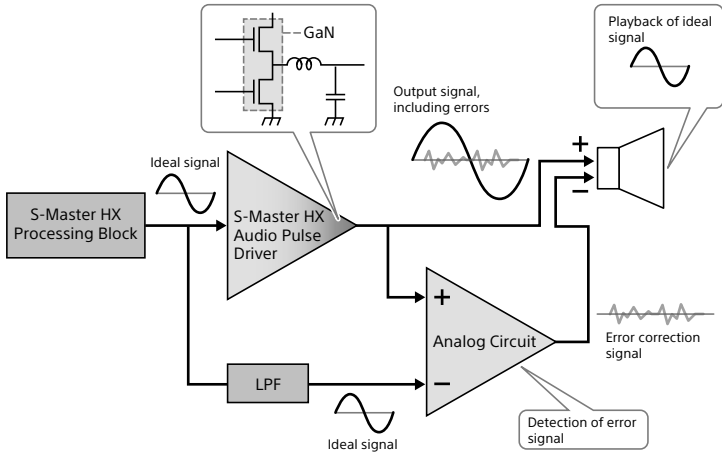

# About Aging

The characteristics of the driver and electric parts, mounted on the speakers, are stabilized by aging, which can unlock the speakers' optimal natural performance. Age the speakers by playing back audio for about 10 hours at the volume at which you usually listen to audio.

# Troubleshooting

If your speakers are not working properly, first do these inspections before you consider requesting repair. Should any problem persist, consult your nearest Sony dealer.

---

## General

### The power does not turn on.

---

- Plug in the supplied AC power cords (mains leads) firmly when you are plugging it into the speaker's AC IN jack.
- 

### Even when the power is turned on, the power indicator continues to flash and there is no sound.

---

- The speakers are malfunctioning. Unplug the AC power cords (mains leads) and consult your nearest Sony dealer.
- 

### Operations cannot be done with the remote control.

---

- Point the remote control at the speaker's remote control sensor (page 10).
  - Remove any obstacles between the remote control and the speakers.
  - Replace the batteries in the remote control with new ones (page 7).
- 

### The DSEE HX indicator does not light even though the DSEE HX function is on.

---

- The DSEE HX function does not work depending on the input signal. If the input signal is not supported, the indicator will not light, even if the DSEE HX function is turned on. For details about supported input signals, see page 39.
  - Because analog input signals from the BALANCED jacks, UNBALANCED jacks, and STEREO MINI jack are processed using the DSD format during digital conversion, the DSEE HX function does not work.
- 

### The DSD RE. indicator does not light even though the DSD Remastering function is on.

---

- If the input signal is DSD, the DSD Remastering function does not work. Also, because analog input signals from the BALANCED jacks, UNBALANCED jacks, and STEREO MINI jack are processed using the DSD format during digital conversion, the DSD Remastering function does not work.
-

## The Speaker System turns off automatically.

---

- If the menu setting item [AUTO STANDBY] is set to [ON], the Speaker System turns off automatically if the Speaker System is silent and inactive for about 20 minutes. [AUTO STANDBY] appears on the display window 1 minute before the Speaker System turns off.
  - Unplug both speakers' AC power cords (mains leads). Wait a little while, and then reconnect the power cords, turn the Speaker System on again. If the problem persists, consult your nearest Sony dealer or our customer support.
- 

## The Auto-standby function does not work.

---

- Check that the menu item [AUTO STANDBY] is set to [ON].
  - When switching the input to the computer connected to the speakers to listen to the sound source, the AUTO STANDBY function may not work properly because, depending on the computer's settings, the computer's operation sounds may play.
- 

## The Walkman cannot be charged.

Check the following to see if the speakers are the cause.

---

- Make sure that the Speaker System is turned on (page 23).
  - Check whether a digital cable for Walkman is being used to connect speaker A to the Walkman.
  - Check whether [WM CHARGE] on the menu is set to [ON].
- 

## [PROTECT TEMPERATURE] appears in the display window.

---

- This appears if the internal temperature of the speakers rises abnormally. Check that the speakers' ventilation openings are not covered and wait for a while. Press the  (power) button to restore the Speaker System.
- 

## [PROTECT WM CHARGE] appears in the display window.

---

- This appears if the digital cable for Walkman that is connected to the WALKMAN port is carrying an abnormal current. Unplug the digital cable for Walkman, and then press the  (power) button to restore the Speaker System.
- 

## [PROTECT AMPLIFIER] appears in the display window.

---

- The speakers are malfunctioning. Unplug the AC power cords (mains leads) and consult your nearest Sony dealer.
- 

## [PROTECT CLK ERROR] appears in the display window.

---

- Turn off the Speaker System. After unplugging the AC power cords (mains leads) for speaker A and speaker B, firmly plug in the digital sync cable. If the problem persists, the speakers are malfunctioning. Unplug the AC power cords (mains leads) and consult your nearest Sony dealer.
-

[ERROR NO LINK Lch] or [ERROR NO LINK Rch] appears in the display window.

---

- Turn off the Speaker System. After unplugging the AC power cords (mains leads) for speaker A and speaker B, firmly plug in the digital sync cable.
  - Turn off the Speaker System, and then firmly plug in the AC power cord (mains lead) for speaker B.
- 

[OVER] appears in the display window.

---

- The Speaker System is in protect mode. We recommend lowering the volume in such cases. When you lower the volume, the display turns off.
- 

Nothing appears in the display window.

---

- Press the DIMMER button on the remote control to adjust the brightness. (page 15)
- 

---

## Sound

No sound is output from the speakers.

Check the following to see if the speakers are the cause.

---

- Check the volume level, or cancel muting (page 14).
  - Check if the proper input jack is selected.
  - Check if the Speaker System and connected devices are on.
  - Check if the Speaker System supports the input audio format. For details about supported formats, see "Specifications" (page 46).
- 

Check the following to see if the computer you are using is the cause.

---

- When connecting the computer (Windows) to the speaker's USB-B port, check if the dedicated driver is installed on the computer you are using (page 25).
  - Check if the volume level of the OS or playback software is set correctly or if it is set to the muting status.
  - If multiple playback software is running, sound may not be output. Only start the playback software that you want to use for playback.
  - Change the settings for your OS and your playback software.
- 

Multi-channel sources (files) cannot be played.

---

- The Speaker System supports only 2-channel audio sources (files).
-

## Noise and crackling are generated.

Noise and crackling may be generated when using the computer in the following ways.

- 
- Multiple playback software (“Hi-Res Audio Player”, “Sony | Music Center for PC” or other third-party playback software) is running, and are being used alternately.
  - When connecting the computer (Windows) to the speaker’s USB-B port, check if the dedicated driver is installed on the computer you are using (page 25).
- 

## Audio is interrupted.

- 
- Stop any other software that is running during playback. The problem may improve by decreasing the computer’s processes.
  - When connecting the computer (Windows) to the speaker’s USB-B port, check if the dedicated driver is installed on the computer you are using (page 25).
- 

---

## USB-B

### The USB device is not detected.

- 
- Turn off the Speaker System and remove the USB device. Next, turn on the Speaker System, and then connect the USB device again.
  - The USB device may not be working properly. Refer to its operating instructions to resolve the problem.
  - When connecting the computer (Windows) to the speaker’s USB-B port, check if the dedicated driver is installed on the computer you are using (page 25).
- 

### The driver for the USB port cannot be installed correctly to the computer.

- 
- If the latest update for Windows has not been applied to the computer you are using (Windows), the driver for the USB port may not be able to be installed correctly. Install the latest update from Windows Update in the Start menu.
- 

### Sound is output from the connected computer’s speaker.

- 
- If you are using a Windows computer, check if the dedicated driver is installed (page 25).
  - Change the settings for your OS and your playback software.
-

# Specifications

## System specifications

### Playback frequency band

51 Hz – 100 kHz (–10 dB)

## Amplifier section

### U.S. models:

POWER OUTPUT AND TOTAL HARMONIC DISTORTION:  
(FTC)

Main Woofer (Speaker A + Speaker B):

With 6 ohms loads, both channels driven, from 40 - 20,000 Hz; rated

24 W per channel minimum RMS power, with no more than 1% total harmonic distortion from 250 mW to rated output.

### Canadian models:

POWER OUTPUT (rated)

Main Woofer (Speaker A + Speaker B): 24 W + 24 W (at 6 ohms, 1 kHz, 1% THD)

### U.S. models and Canadian models:

POWER OUTPUT (reference)

Main tweeter block:

Speaker A: 18 W (6  $\Omega$ , 5 kHz, 10%)

Speaker B: 18 W (6  $\Omega$ , 5 kHz, 10%)

Assist tweeter block:

Speaker A: 18 W (6  $\Omega$ , 5 kHz, 10%)

Speaker B: 18 W (6  $\Omega$ , 5 kHz, 10%)

Main woofer block:

Speaker A: 35 W (6  $\Omega$ , 100 Hz, 10%)

Speaker B: 35 W (6  $\Omega$ , 100 Hz, 10%)

Assist woofer block:

Speaker A: 35 W (6  $\Omega$ , 100 Hz, 10%)

Speaker B: 35 W (6  $\Omega$ , 100 Hz, 10%)

### Total harmonic distortion

0.03% (1 kHz, 10 W)

### Frequency characteristics

10 Hz-100 kHz (–3 dB)

### Playing frequency range

10 Hz-200 kHz

### S/N ratio (A network)

100 dB

## Input section

### USB-B section

Supported formats

PCM 2ch: 44.1/48/88.2/96/176.4/192/352.8/384/705.6/768 kHz (16/24/32 bit)

DSD 2ch: 2.8/5.6/11.2/22.4 MHz (1 bit)

### WALKMAN port section

Supported formats

PCM 2ch: 44.1/48/88.2/96/176.4/192/352.8/384 kHz (16/24/32 bit)

DSD 2ch: 2.8/5.6/11.2 MHz (1 bit)

### OPTICAL input jack section

Supported formats

PCM 2ch: 32/44.1/48/88.2/96 kHz (16/24 bit)

### STEREO MINI (analog audio) jack section

Maximum input voltage 2 Vrms

Input impedance 50 k $\Omega$

### UNBALANCED (analog audio) jack section

Maximum input voltage 2 Vrms

Input impedance 50 k $\Omega$

### BALANCED (analog audio) jack section

Maximum input voltage 2 Vrms

Input impedance 50 k $\Omega$ /50 k $\Omega$

## Speakers section

### System

Acoustic suspension, 2-way 5 speaker system

### Speakers used

Main tweeter: 19 mm (3/4 in), soft dome type

Assist tweeter: 14 mm (9/16 in), soft dome type  $\times$ 2

Main woofer: 100 mm (4 in), cone type

Assist woofer: 100 mm (4 in), cone type

## General

### Power requirements

120 V AC, 50 Hz/60 Hz

### Power consumption

Speaker A: 60 W

Speaker B: 50 W

When in standby:

Speaker A: 0.5 W or less

Speaker B: 0.5 W or less

### Dimensions (approx.) (w/h/d)

Speaker A: 199 mm × 207 mm × 326 mm  
(7 7/8 in × 8 1/4 in × 12 7/8 in)

(Including projecting parts)

Speaker B: 199 mm × 205 mm × 326 mm  
(7 7/8 in × 8 1/8 in × 12 7/8 in)

(Including projecting parts)

### Mass (approx.)

Speaker A: 10.5 kg (23 lb 2 2/5 oz)

Speaker B: 10.5 kg (23 lb 2 2/5 oz)

Design and specifications are subject to change without notice.

## On Copyrights

- WALKMAN® and WALKMAN® logo are registered trademarks of Sony Corporation.
- Xperia is a trademark or a registered trademark of Sony Corporation.
- Macintosh and Mac OS are trademarks of Apple Inc., registered in the U.S. and other countries.
- Windows, the Windows logo, and Windows Media are either registered trademarks or trademarks of Microsoft Corporation in the United States and/or other countries.
- This product is protected by certain intellectual property rights of Microsoft Corporation. Use or distribution of such technology outside of this product is prohibited without a license from Microsoft or an authorized Microsoft subsidiary.
- USB Type-C™ and USB-C™ are trademarks of USB Implementers Forum.
- The system names and product names indicated in this manual are generally the trademarks or registered trademarks of the manufacturer.  
In this manual, ™ and ® marks are not specified.

# Index

## Numeral

8x Oversampling Digital Filter ..... 37

## A

Aging ..... 41

Assist tweeter ..... 32

Assist woofer ..... 31, 32

A.TW TIME ALI ..... 32

AUTO STANDBY ..... 36

A.WF FREQ RANGE ..... 32

A.WF MOTION ..... 31

## B

Battery ..... 7

## C

Computer ..... 19, 25

## D

D.A. ASSIST ..... 31

D.A. Hybrid ..... 40

Digital Audio Player ..... 21

Digital Media Player ..... 19

DIMMER ..... 15

Display ..... 24, 33

Driver ..... 25

Driver for the USB port ..... 25

DSD Remastering ..... 30, 39

DSEE HX ..... 29, 39

## H

Heat sink ..... 3

Hi-Res Audio Player ..... 26

## I

Input device ..... 8, 19

## L

LOW VOL MODE ..... 36

LR BALANCE ..... 36

## M

Mac ..... 25

Menu list ..... 36

## O

OVER ..... 24, 28, 33, 44

## R

Remote Control ..... 14

RESET ..... 35, 36

## S

Signal Processing ..... 37

Smartphone ..... 20, 24

Specifications ..... 46

## T

Tweeter ..... 32

## V

VERSION ..... 36

Volume level ..... 24, 28

## W

Walkman ..... 20, 24

Windows ..... 25

WM CHARGE ..... 36

Woofer ..... 31, 32





## Enregistrement du propriétaire

Les numéros de modèle et de série sont situés à l'arrière de l'enceinte. Notez les numéros dans l'espace ci-dessous. Reportez-vous à ces numéros à chaque fois que vous appelez votre revendeur Sony concernant ce produit.

N° de modèle SA-Z1

N° de série \_\_\_\_\_

## AVERTISSEMENT

Pour réduire les risques d'incendie ou d'électrocution, gardez cette enceinte à l'abri de la pluie et de l'humidité.

L'enceinte n'est pas déconnecté de la source d'alimentation tant qu'il reste branché à la prise CA, même si l'enceinte a été éteint.

Pour réduire le risque d'incendie, n'obstruez pas l'orifice de ventilation de l'enceinte avec un journal, une nappe, une tenture, etc. N'exposez pas l'enceinte à une source de flamme nue (par exemple, à des bougies allumées).

Pour réduire le risque d'incendie ou d'électrocution, n'exposez pas cette enceinte à des éclaboussures ou à des gouttes d'eau et ne posez pas des objets remplis de liquides, notamment des vases, sur l'enceinte.

Comme la fiche principale est utilisée pour déconnecter l'enceinte de la prise électrique, connectez l'enceinte à une prise CA facilement accessible. Si vous constatez que l'enceinte ne fonctionne pas normalement, déconnectez immédiatement la fiche principale de la prise CA.

N'installez pas l'enceinte dans un espace confiné, tel qu'une bibliothèque ou un meuble encastré.

## MISE EN GARDE

Risque d'explosion si la pile est remplacée par un type de pile inadéquat. N'exposez pas les piles ou un appareil contenant des piles à une chaleur excessive, notamment aux rayons directs du soleil ou à des flammes.

Utilisation à l'intérieur seulement.

## Pour les clients aux États-Unis

### REMARQUE :

Cette enceinte a été testé et s'est révélé conforme aux limites des appareils numériques de Classe B, conformément à l'alinéa 15 de la réglementation FCC. Ces limites sont conçues pour assurer une protection raisonnable contre les interférences nuisibles dans une installation résidentielle. Cette enceinte génère, utilise et peut rayonner de l'énergie de fréquence radio qui, en cas d'installation et d'utilisation non conformes aux instructions, peut engendrer des interférences nuisibles avec les communications radio. Il n'est toutefois pas garanti qu'aucune interférence ne surviendra dans une installation particulière. Si cette enceinte altère effectivement la réception radio ou télévisée, ce qui peut être déterminé en mettant l'enceinte hors tension, puis à nouveau sous tension, nous vous encourageons à essayer de remédier à la situation en prenant une ou plusieurs des mesures ci-après :

- Réorientez ou repositionnez l'antenne de réception.
- Augmentez la distance qui sépare l'enceinte du récepteur.
- Raccordez l'enceinte à la prise d'un circuit différent de celui auquel le récepteur est raccordé.
- Sollicitez l'aide de votre revendeur ou d'un technicien en radio/télévision expérimenté.

Des câbles et connecteurs correctement blindés et mis à la terre doivent être utilisés pour le raccordement à des ordinateurs hôtes ou des périphériques afin de satisfaire aux limites d'émission du FCC.

Pour toute question au sujet de l'enceinte :  
Visitez : [www.sony.com/support](http://www.sony.com/support)  
Contactez : Sony Customer Information  
Service Center au 1-800-222-SONY (7669)  
Ecrivez : Sony Customer Information  
Service Center 12451 Gateway Blvd., Fort  
Myers, FL 33913

### **Declaration de conformite du fournisseur**

Nom commercial : SONY  
No de modele : SA-Z1  
Responsable : Sony Electronics Inc.  
Adresse : 16535 Via Esprillo, San Diego, CA  
92127 E.-U.  
No de telephone : 858-942-2230  
Cet appareil est conforme a la Partie 15 de la  
reglementation de la FCC des Etats-Unis. Son  
utilisation est sujette aux deux conditions  
suivantes : (1) Cet appareil ne doit pas  
generer d'interferences nuisibles et (2) il doit  
etre en mesure d'accepter toute interference  
recue, y compris les interferences pouvant  
generer un fonctionnement indesirable.

### **ATTENTION**

Vous êtes prévenu que toute modification  
ou tout changement non expressément  
approuvé dans ce manuel peut annuler votre  
autorisation à utiliser cette enceinte.

### **Pour les clients au Canada**

Il est impératif d'utiliser des câbles et des  
connecteurs correctement blindés et mis à  
la terre pour la connexion à des ordinateurs  
hôtes et/ou aux périphériques.

## **Précautions**

### **Concernant la sécurité**

- Si un objet solide ou du liquide vient à pénétrer dans le meuble encastré, débranchez l'appareil et faites-le vérifier par du personnel qualifié avant de le remettre en marche.
- Ne montez pas sur l'appareil, vous risqueriez de tomber et de vous blesser, ou l'appareil pourrait être endommagé.

### **Concernant les sources d'alimentation électriques**

- Avant d'utiliser l'enceinte, vérifiez que la tension de fonctionnement est identique à celle de votre alimentation électrique locale.  
La tension de fonctionnement est indiquée sur la plaque signalétique au bas de l'appareil.
- L'enceinte n'est pas déconnecté de la source d'alimentation CA tant qu'il reste branché à la prise murale, même si l'appareil lui-même a été éteint.
- Si vous n'utilisez pas les enceintes pendant une longue période, veillez à les débrancher de la prise murale. Pour débrancher le cordon d'alimentation, saisissez la fiche elle-même ; ne tirez jamais sur le cordon.
- Le cordon d'alimentation ne doit être changé que dans un centre de service après-vente qualifié.

### Concernant l'emplacement

- Placez l'enceinte dans un endroit suffisamment ventilé pour éviter toute accumulation de chaleur et prolonger sa durée de vie.
- Ne placez pas l'enceinte à proximité de sources de chaleur, ni dans un endroit exposé à la lumière directe du soleil, à une poussière excessive ou à des chocs mécaniques.
- Ne placez rien sur l'enceinte qui soit susceptible de provoquer des dysfonctionnements.
- Faites preuve de prudence lorsque vous placez l'enceinte sur des surfaces ayant subi un traitement spécial (avec de la cire, de l'huile, des vernis, etc.), car cela peut provoquer des taches ou une décoloration de la surface.

### Ne pas placer ce produit près d'appareils médicaux

- Ce produit (y compris les accessoires) est doté d'un ou plusieurs aimants qui peuvent interférer avec le fonctionnement des stimulateurs cardiaques, robinets de dérivation programmables pour traitement d'hydrocéphalie ou autres appareils médicaux. Ne placez pas ce produit près des personnes qui utilisent de tels appareils médicaux. Consultez votre médecin avant d'utiliser ce produit si vous utilisez de tels appareils médicaux.

### Concernant le fonctionnement

- Avant de connecter un autre équipement, assurez-vous d'éteindre et de débrancher les enceintes.

### Concernant le nettoyage

- Nettoyez ces enceintes avec un chiffon doux légèrement imprégné d'une solution légère de détergent. N'utilisez pas de tampons abrasifs, de poudre à récurer ni de solvants tels que des diluants, de la benzine ou de l'alcool.

### Précautions concernant l'accumulation de chaleur

- Bien que les enceintes chauffent pendant le fonctionnement, il ne s'agit pas d'un dysfonctionnement. Si vous utilisez les enceintes en continu à un volume élevé, la température dans le haut, sur les côtés et dans le bas du meuble encastré, ainsi que le dissipateur de chaleur (en particulier la zone ① illustrée ci-dessous), augmente. Pour éviter de vous brûler, ne touchez pas au meuble encastré.

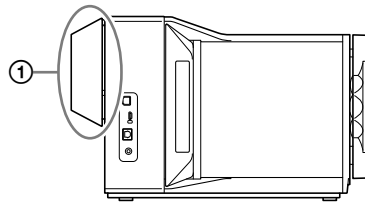

N'installez pas non plus l'enceinte dans un espace confiné. Pour éviter que la chaleur ne s'accumule à l'intérieur des enceintes, utilisez-les dans un endroit bien ventilé.

# Table des matières

<b>Que contient la boîte?</b> .....	<b>8</b>
<b>Périphériques d'entrée qui se connectent aux enceintes</b> .....	<b>10</b>
<b>Guide des pièces et commandes</b> .....	<b>12</b>
Enceinte A .....	12
Enceinte B.....	14
Structure principale.....	15
Télécommande .....	16

FR

## Démarrage

<b>Mise en place des enceintes</b> .....	<b>18</b>
<b>Raccordement 1 : Raccordement des enceintes gauche et droite</b> ...	<b>20</b>
<b>Raccordement 2 : Raccordement des périphériques d'entrée</b> .....	<b>21</b>
Raccordement d'un lecteur multimédia numérique .....	21
Connexion à un ordinateur .....	21
Connexion à un WALKMAN® .....	22
Connexion à un Smartphone .....	22
Raccordement d'un dispositif avec une prise de sortie optique numérique .....	23
Raccordement d'un périphérique avec une prise de sortie audio stéréo mini .....	23
Raccordement d'un périphérique avec des prises de sortie audio Balanced (XLR) .....	24
Raccordement d'un périphérique doté de prises de sortie audio Unbalanced (RCA) .....	25
<b>Raccordement 3 : Raccordement des cordons d'alimentation</b> .....	<b>26</b>

## Lecture

<b>Écoute de la source musicale de votre Walkman, Smartphone ou appareil AV .....</b>	<b>27</b>
<b>Écoute de la source musicale depuis votre ordinateur.....</b>	<b>28</b>
Préparation de l'ordinateur.....	28
Lire de la musique depuis l'ordinateur .....	31
<b>Activation de la fonction de syntonisation du son.....</b>	<b>32</b>
DSEE HX.....	32
DSD Remastering (Rematriçage DSD) .....	33
D.A. Assistance analogique pour amplificateur hybride (D.A. ASSIST).....	34
Mouvement du woofer auxiliaire (A.WF MOTION).....	34
Plage de fréquences du woofer auxiliaire (A.WF FREQ RANGE) ...	35
Alignement temporel du tweeter auxiliaire (A.TW TIME ALI).....	35

## Utilisation des différentes fonctions

<b>Modification de la fenêtre d'affichage.....</b>	<b>36</b>
<b>Utilisation du menu .....</b>	<b>37</b>
Liste du menu.....	39

## Spécifications et explications techniques

<b>À propos du traitement du signal des enceintes .....</b>	<b>40</b>
Méthodologie de traitement du signal.....	40
8x Filtre numérique de suréchantillonnage.....	40
DSEE HX.....	42
DSD Remastering (Rematriçage DSD) .....	42
<b>A propos de l'amplificateur D.A. Hybrid .....</b>	<b>43</b>
<b>À propos du mode Vieillessement .....</b>	<b>44</b>
<b>Guide de dépannage .....</b>	<b>45</b>
Généralités.....	45
Son .....	47
USB-B .....	48
<b>Spécifications .....</b>	<b>49</b>
<b>Sur les droits d'auteur.....</b>	<b>50</b>
<b>Index .....</b>	<b>51</b>



# Que contient la boîte?

Le nombre entre parenthèses indique la quantité.

- Enceinte (enceinte A) (1)

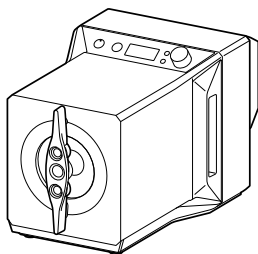

- Enceinte (enceinte B) (1)

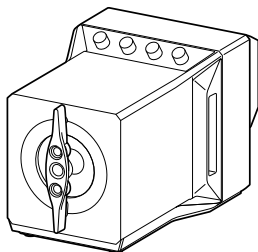

- Les cordons d'alimentation (2)

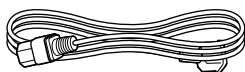
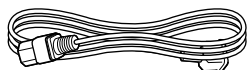

- USB cable (USB-C™/USB-B) (1)



- Câble numérique pour Walkman (1)

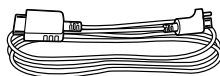

- Câble digital sync (1)

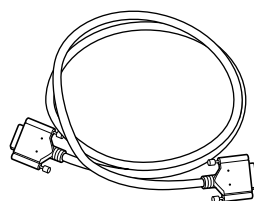

- Télécommande (1)

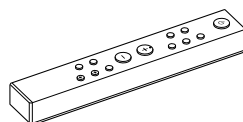

- Piles AAA (R03) (2)



- Manuel d'instructions (ce manuel)



## Insérer les piles

Insérez les piles AAA (R03) fournies.

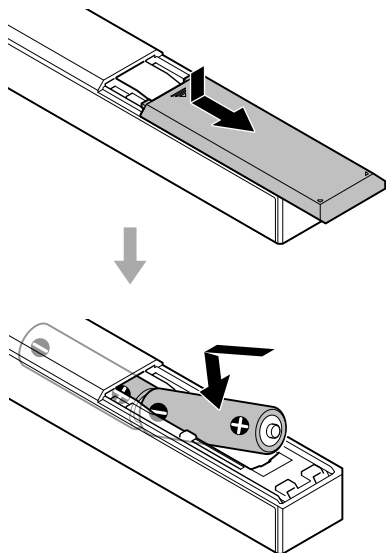

FR

### Remarques

- Ne laissez pas la télécommande dans un endroit extrêmement chaud ou humide.
- N'utilisez pas ensemble une pile neuve et une pile usée.
- Ne mélangez pas des piles de types différents.
- Si vous ne prévoyez pas d'utiliser la télécommande pendant une période prolongée, retirez les piles pour éviter tout dommage pouvant résulter d'une fuite des piles ou de la corrosion.

# Périphériques d'entrée qui se connectent aux enceintes

L'enceinte A est dotée des prises et des ports suivants qui vous permettent de connecter différents périphériques d'entrée, tels que des périphériques audio mobiles et domestiques, pour profiter de la haute résolution et de la sensation d'être sur une immense scène dans votre propre espace personnel. Pour plus de détails concernant les connexions, consultez « Raccordement des périphériques d'entrée » (pages 21 à 25).

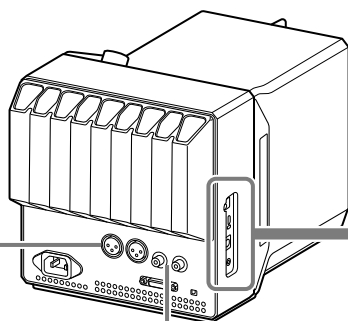
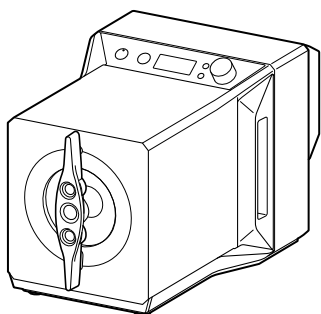

## BALANCED

Lecteur audio, headphone amplifler, etc.  
avec possibilité d'une sortie de ligne  
(page 24)

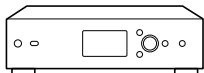

## UNBALANCED

Lecteur audio, headphone amplifler, etc.  
avec possibilité d'une sortie de ligne  
(page 25)

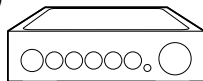

## USB-B

Lecteur multimédia numérique (page 21)

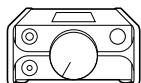

DMP-Z1, etc.

Ordinateur (page 21)



Vous devez installer un pilote USB pour la connexion à un ordinateur. (page 28)

## WALKMAN

Walkman (page 22)



Si vous souhaitez charger votre Walkman lorsqu'il est connecté, activez [WM CHARGE]. (page 39)

Smartphone (page 22)



## STEREO MINI

Lecteur audio portable, etc. avec possibilité d'une sortie de ligne (page 23)



## OPTICAL

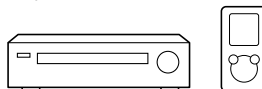

Lecteur CD, lecteur audio portable, etc. (page 23)

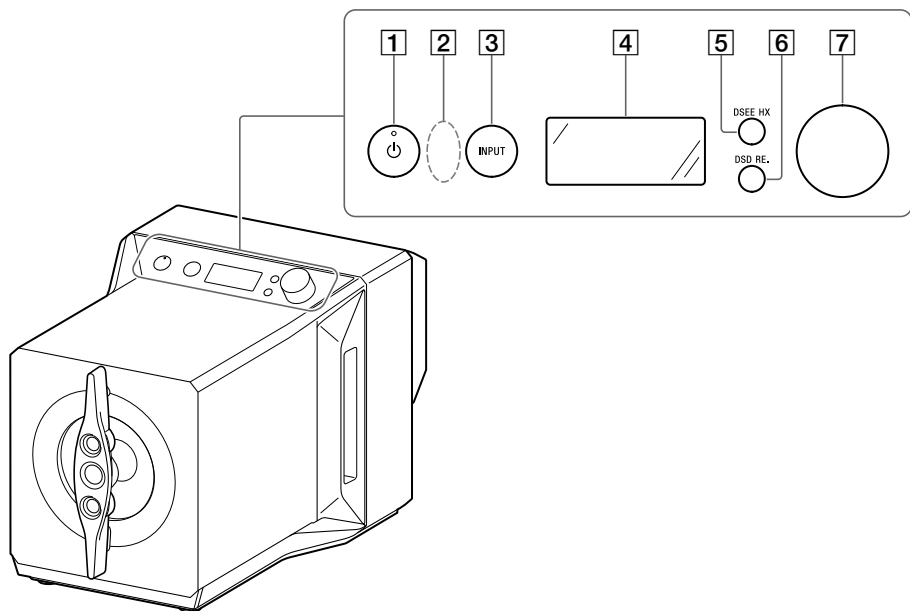

# Guide des pièces et commandes

## Enceinte A



**1** Touche  (alimentation)\*,  témoin (alimentation)

Permet de mettre en marche/d'arrêter les enceintes. Le témoin clignote lentement pendant le démarrage des enceintes et s'allume lors de la mise sous tension.

**2** Télécommande sensor

**3** Touche INPUT\*

Appuyez à plusieurs reprises sur cette touche pour sélectionner la prise/le port d'entrée connecté.e au périphérique de la source sonore. Le nom de la prise/du port d'entrée sélectionné.e apparaît dans la fenêtre d'affichage (page 27).

**4** Fenêtre d'affichage

Affiche le nom de l'entrée, le format du signal d'entrée, les options de menu, etc. (page 36).

**5** DSEE HX button\*, témoin DSEE HX

Active/désactive la fonction DSEE HX. Le témoin DSEE HX s'allume pendant que la fonction DSEE HX est en cours de traitement. Pour plus de détails concernant la fonction DSEE HX, consultez « Utilisation de la fonction de syntonisation du son » (page 32).

**6** Touche DSD RE. \*, témoin DSD RE.

Active/désactive la fonction Rematriçage DSD. Le témoin DSD RE. s'allume pendant que la fonction Rematriçage DSD est en cours de traitement. Pour plus de détails sur la fonction Rematriçage DSD, consultez « Activation de la fonction de syntonisation du son » (page 32).

**7** Bouton de volume\*

Permet de régler le niveau de volume. Le volume réglé est maintenu par chaque entrée.

## Arrière

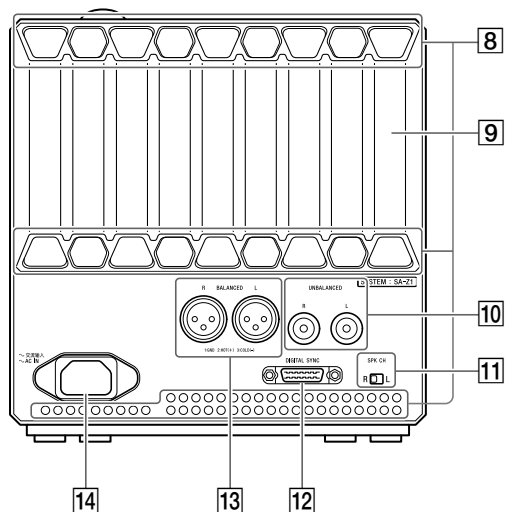

- 8** Orifice de ventilation
- 9** Dissipateur de chaleur
- 10** Prises UNBALANCED L/R (page 25)
- 11** Commutateur SPK CH (canal d'enceinte) (page 18)
- 12** Prise DIGITAL SYNC (page 20)
- 13** Prises BALANCED L/R (page 24)
- 14** Prise AC IN (page 26)

## Côté gauche

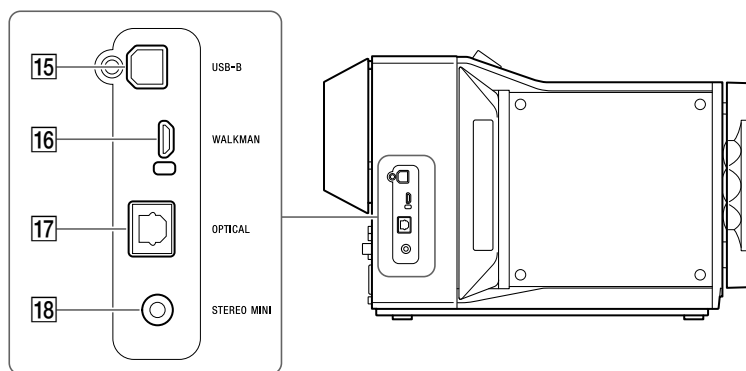

- 15** Port USB-B (page 21)

**Remarque**

Vous devez installer un pilote USB pour connecter un ordinateur à le port USB-B. (page 28)

- 16** Port WALKMAN (page 22)

Ce port est destiné à la connexion à un Walkman ou à un Xperia™.

Si vous souhaitez charger votre Walkman lorsqu'il est connecté, activez [WM CHARGE] (page 39). Le réglage par défaut est désactivé.

- 17** Prise OPTICAL (page 23)
- 18** Prise STEREO MINI (page 23)

# Enceinte B

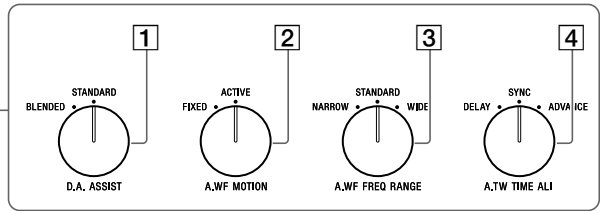
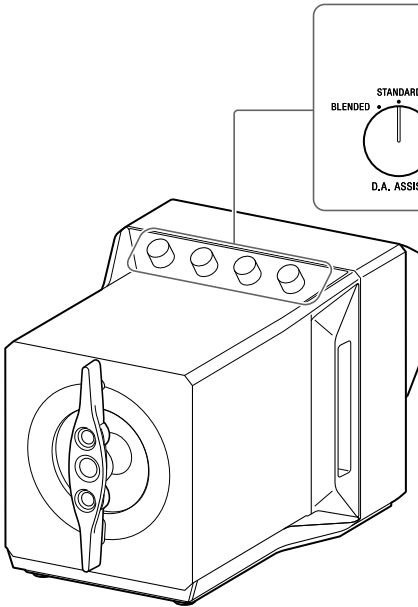

**1** **Bouton D.A. ASSIST (page 34)**  
Permet de modifier l'amplification du signal analogique qui compense les erreurs du signal numérique pour régler la tonalité.

**2** **Bouton A.WF MOTION (page 34)**  
Permet de modifier le mouvement du woofer auxiliaire pour régler la tonalité, la perception du champ sonore et la sensation d'immensité.

**3** **Bouton A.WF FREQ RANGE (page 35)**  
Permet de modifier la bande de fréquence du woofer auxiliaire pour régler la tonalité et la plénitude des sons graves.

**4** **Bouton A.TW TIME ALI (page 35)**  
Permet de sélectionner l'alignement temporel des tweeters sur le woofer principal pour régler la tonalité.

## Arrière

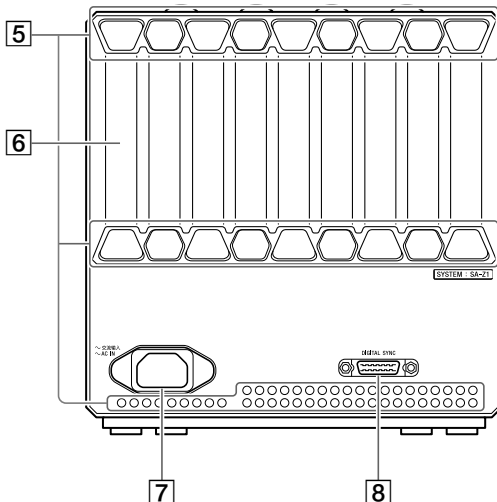

**5** Orifice de ventilation

**6** Dissipateur de chaleur

**7** Prise AC IN (page 26)

**8** Prise DIGITAL SYNC (page 20)

## Structure principale

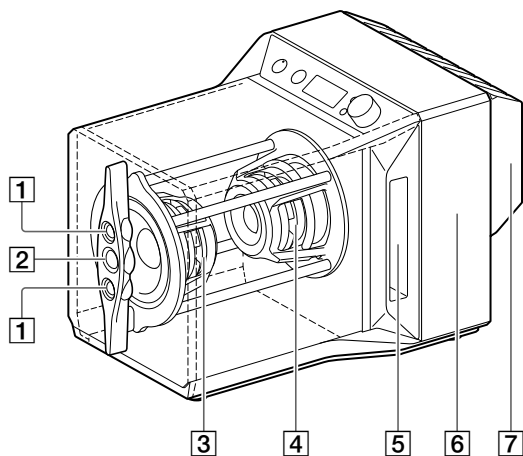

FR

1 Tweeter auxiliaire (page 35)

2 Tweeter principal (page 35)

3 Woofer principal (page 34)

4 Woofer auxiliaire (page 34)

5 Trajet sonore

6 Amplificateur

7 Dissipateur de chaleur

# Télécommande

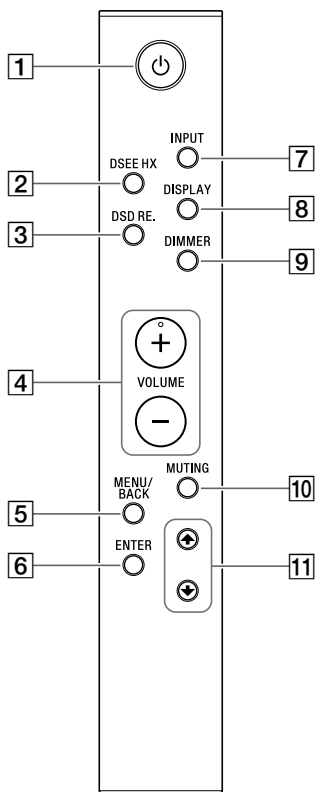

## 1 Touche (alimentation)\*

Permet de mettre en marche/d'éteindre les enceintes.

## 2 Touche DSEE HX\*

Le témoin DSEE HX de l'enceinte A s'allume lorsque la fonction DSEE HX est en cours de traitement. Pour plus de détails concernant la fonction DSEE HX, consultez « Utilisation de la fonction de syntonisation du son » (page 32).

## 3 Touche DSD RE.\*

Active/désactive la fonction Rematriçage DSD. Le témoin DSD RE. de l'enceinte A s'allume pendant que la fonction Rematriçage DSD est en cours de traitement. Pour plus de détails sur la fonction Rematriçage DSD, consultez « Activation de la fonction de syntonisation du son » (page 32).

## 4 Touches VOLUME +/-

Réglez le niveau de volume. Le volume réglé est maintenu par chaque entrée.

## 5 Touche MENU/BACK

Affiche le menu dans la fenêtre d'affichage. Lorsque vous appuyez sur cette touche pendant que le menu est affiché, l'affichage revient à l'affichage de lecture.

## 6 Touche ENTER

Permet de saisir les éléments de réglage et le contenu sélectionné.

## 7 Touche INPUT\*

Appuyez à plusieurs reprises sur cette touche pour sélectionner la prise/le port d'entrée connecté.e au périphérique de la source sonore. Le nom de la prise/du port d'entrée sélectionné.e apparaît dans la fenêtre d'affichage (page 27).

## 8 Touche DISPLAY

Permet de modifier l'affichage de la fenêtre d'affichage pendant que vous écoutez la musique. Vous pouvez sélectionner l'affichage de lecture normal [NORMAL] ou l'affichage du signal d'entrée/de sortie [FORMAT]. Pour plus de détails sur l'affichage pendant que vous écoutez de la musique, consultez « Changement de la fenêtre d'affichage » (page 36).



**9 Touche DIMMER**

Permet de régler la luminosité de la fenêtre d'affichage et du témoin d'alimentation. Chaque fois que vous appuyez sur la touche, la luminosité de la fenêtre d'affichage change comme suit :

BRIGHT → DARK → DISPLAY OFF → BRIGHT ...

Si vous utilisez les enceintes ou les boutons de la télécommande lorsque l'affichage est éteint, la fenêtre d'affichage et le témoin d'alimentation apparaissent avec le niveau de luminosité DARK.

**10 Touche MUTING**

Désactive temporairement le son. Pendant que la mise en sourdine est activée, [MUTING] s'affiche dans la fenêtre d'affichage. Pour annuler la mise en sourdine, appuyez de nouveau ou augmentez le niveau de volume avec le bouton de volume sur l'enceinte ou à l'aide de VOLUME + sur la télécommande.

**11 Touches ↑/↓**

Pendant que le menu est affiché, sélectionnez l'élément que vous souhaitez régler.

\* Peut également être utilisé avec les touches sur l'enceinte A.

# Mise en place des enceintes

La qualité du son est affectée par l'environnement dans lequel sont installées les enceintes. Tenez compte de ce qui suit lors de l'installation des enceintes. Nous vous recommandons également de régler les enceintes dans la position optimale en écoutant la musique à laquelle vous êtes habitué.

- Placez les enceintes de manière à ce que le dos de ces enceintes se trouve contre un mur.
- Placez les enceintes de niveau sur un bureau robuste ou une surface similaire.
- Placez les enceintes de manière à ce que les conditions (matériau de la surface de montage, distance du mur, etc.) soient identiques pour les enceintes gauche et droite.

## Position standard des enceintes

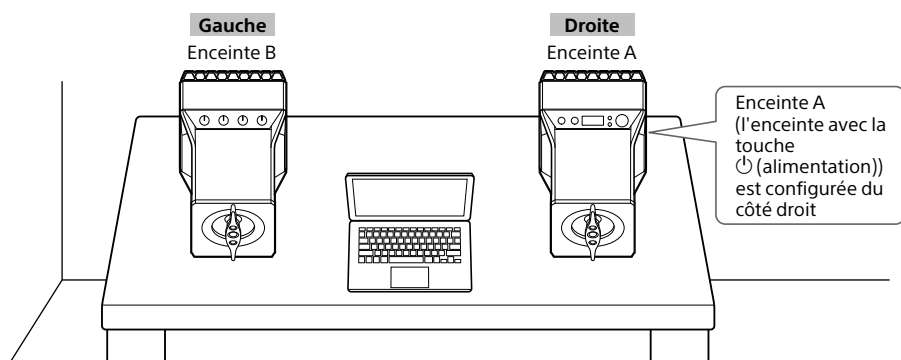

## Lors de la configuration de l'enceinte A et de l'enceinte B dans des positions opposées

Si vous souhaitez placer les deux enceintes à la droite du périphérique audio, par exemple, lorsque le périphérique audio à connecter ne peut pas être déplacé, vous pouvez échanger les enceintes gauche et droite (placez l'enceinte A à gauche) pour les utiliser. Dans ce cas, réglez le commutateur SPK CH à l'arrière de l'enceinte A sur « L ».

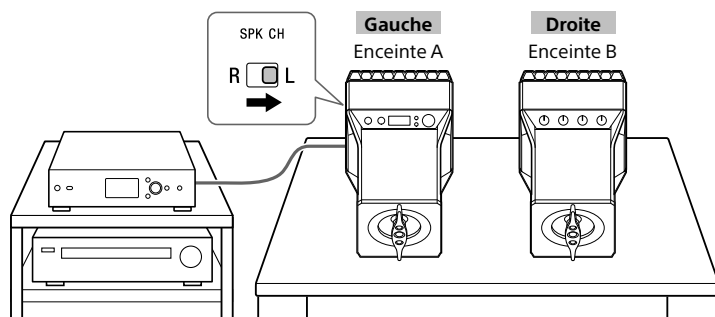

## Pour profiter d'un son supérieur

- Positionnez les enceintes à égale distance (A) de la position d'écoute.

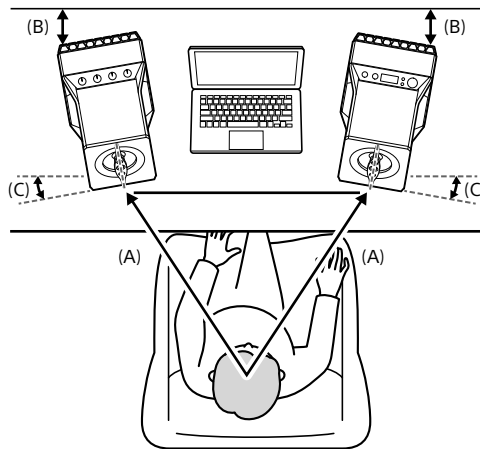

FR

- La distance entre le mur et les enceintes change la façon dont vous entendez les graves. Placez les enceintes de manière à ce que la distance (B) entre un mur et chaque enceinte soit de 10 cm (4 pouces), à titre indicatif, et que la distance soit la même d'un côté à l'autre. Plus les enceintes sont proches d'un mur, plus vous entendez de basses.
- L'angle (C) de chaque enceinte modifie également la façon dont vous entendez le son. Nous recommandons à titre indicatif que l'angle pour chaque enceinte soit de 10°, dans une plage comprise entre 0° et 20°. Plus l'angle est petit, plus la sensation d'être sur une scène immense est grande. Plus l'angle est grand, plus l'image sonore est nette.

### Remarque

Ne placez pas de cartes magnétiques sur ou à proximité des enceintes.

# Raccordement 1 : Raccordement des enceintes gauche et droite

Utilisez le câble digital sync (fourni) pour raccorder la prise DIGITAL SYNC située à l'arrière de l'enceinte A à l'arrière de l'enceinte B.

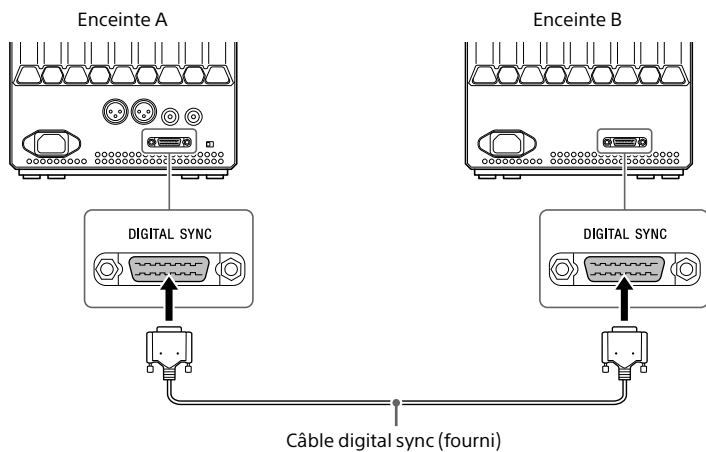

## Conseil

Pour plus de détails sur la configuration de l'enceinte, consultez « Configuration des enceintes » (page 18).

# Raccordement 2 : Raccordement des périphériques d'entrée

## Raccordement d'un lecteur multimédia numérique

Raccordez un lecteur multimédia numérique (DMP-Z1, etc.) au port USB-B de l'enceinte A.

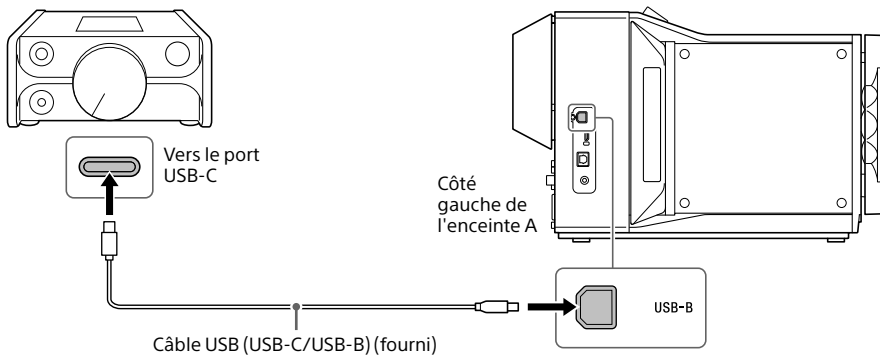

FR

## Connexion à un ordinateur

Raccordez votre ordinateur à le port USB-B de l'enceinte A.

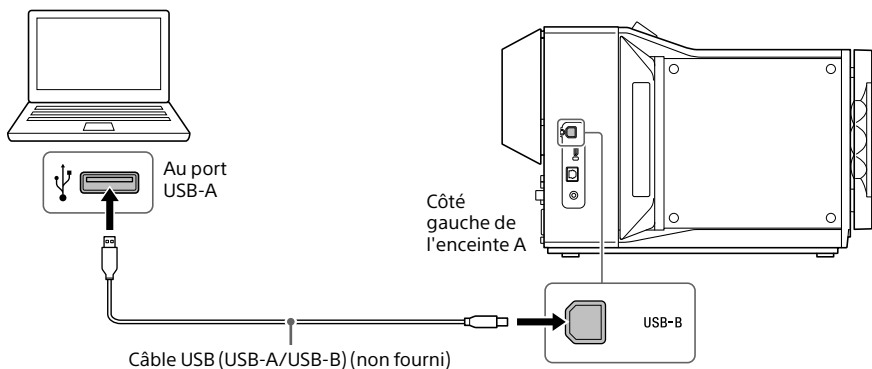

### Conseil

- Pour écouter de la musique sur votre ordinateur, vous devez installer « Hi-Res Audio Player » et le pilote du port USB sur l'ordinateur. Pour plus de détails, consultez « Préparation de l'ordinateur » (page 28).
- Si vous utilisez un ordinateur avec un port USB-C prenant en charge une sortie numérique, consultez « Raccordement d'un lecteur multimédia numérique » (page 21).

---

## Connexion à un WALKMAN®

Raccordez un Walkman compatible avec la sortie numérique au port WALKMAN de l'enceinte A.

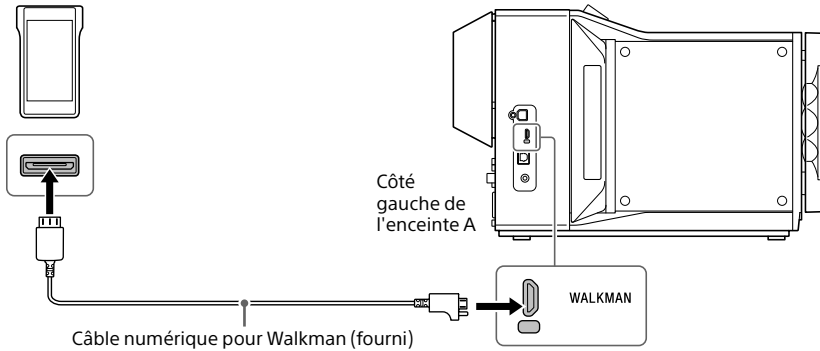

### Conseil

- Si vous utilisez le câble numérique pour Walkman (fourni), vous pouvez choisir de charger votre Walkman pendant la lecture. Pour plus de détails, consultez « Liste du menu » (page 39).
- Si vous utilisez un Walkman avec un port USB-C prenant en charge une sortie numérique, consultez « Raccordement d'un lecteur multimédia numérique » (page 21).

---

## Connexion à un Smartphone

Raccordez un smartphone (Xperia) au Port WALKMAN de l'enceinte A. Si nécessaire, utilisez un adaptateur USB (non fourni) pour le smartphone que vous utilisez.

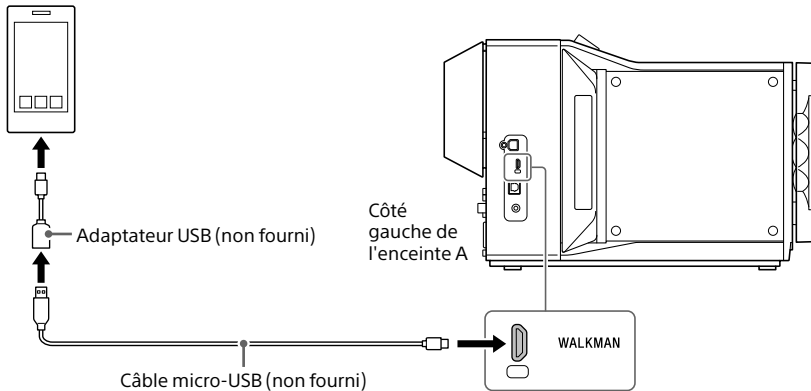

### Conseil

Si vous utilisez un smartphone avec un port USB-C prenant en charge une sortie numérique, consultez « Raccordement d'un lecteur multimédia numérique » (page 21).

## Raccordement d'un dispositif avec une prise de sortie optique numérique

Raccordez un périphérique doté d'une prise de sortie optique numérique, tel qu'un lecteur CD ou un lecteur audio portable, à la prise OPTICAL de l'enceinte A. Utilisez un câble optique numérique (non fourni) pourvu d'un connecteur adapté à la forme de la prise de votre périphérique.

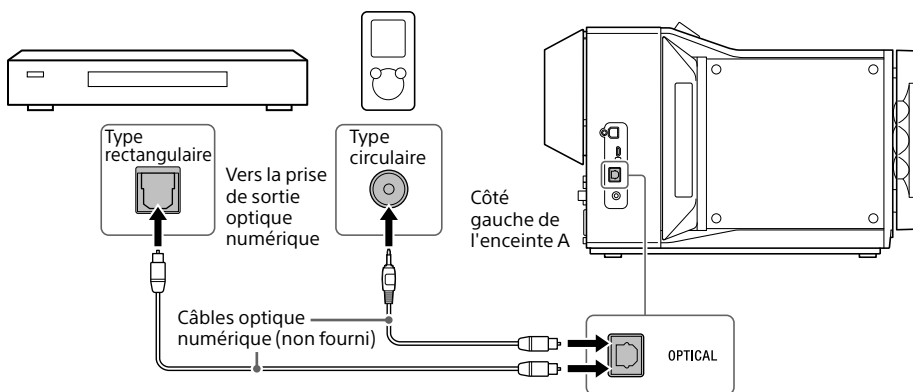

## Raccordement d'un périphérique avec une prise de sortie audio stéréo mini

Raccordez un périphérique doté d'une prise de sortie audio stéréo mini, tel qu'un lecteur audio numérique doté d'une capacité de sortie de ligne, à la prise STEREO MINI de l'enceinte A.

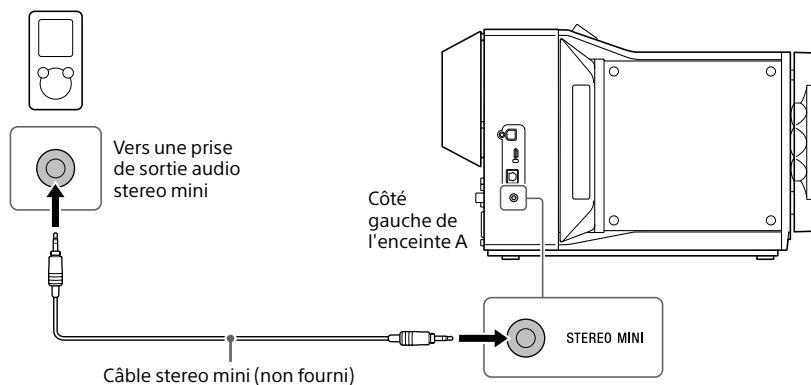

## Raccordement d'un périphérique avec des prises de sortie audio Balanced (XLR)

Raccordez un périphérique doté de prises de sortie audio équilibrées (XLR), telles qu'un lecteur audio ou un amplificateur pour casque, avec une capacité de sortie de ligne, aux prises BALANCED de l'enceinte A.

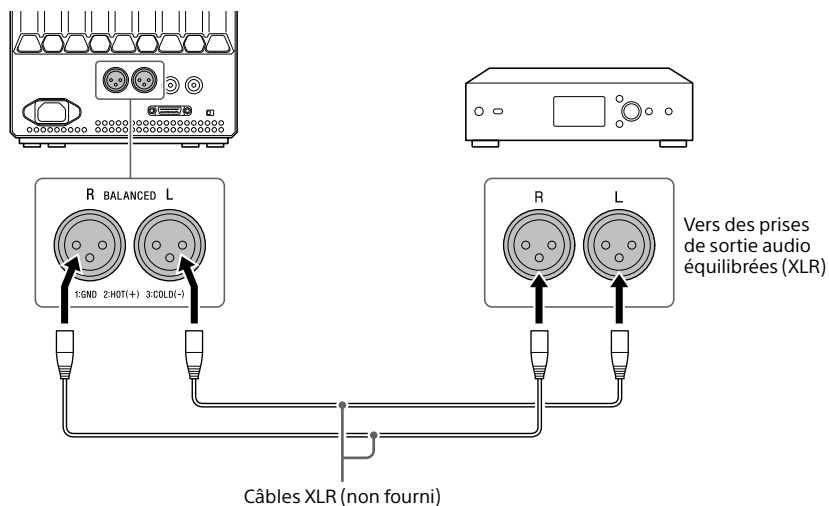

### Remarque

Vérifiez que la disposition des broches des prises de sortie audio balanced (XLR) du périphérique d'entrée est identique à celle de l'enceinte (1: GND, 2: HOT (+), 3: COLD (-)).



# Raccordement d'un périphérique doté de prises de sortie audio Unbalanced (RCA)

Raccordez un périphérique doté de prises de sortie audio non équilibrées (RCA), telles qu'un lecteur audio ou un amplificateur pour casque, etc. avec une capacité de sortie de ligne, aux prises UNBALANCED de l'enceinte A.

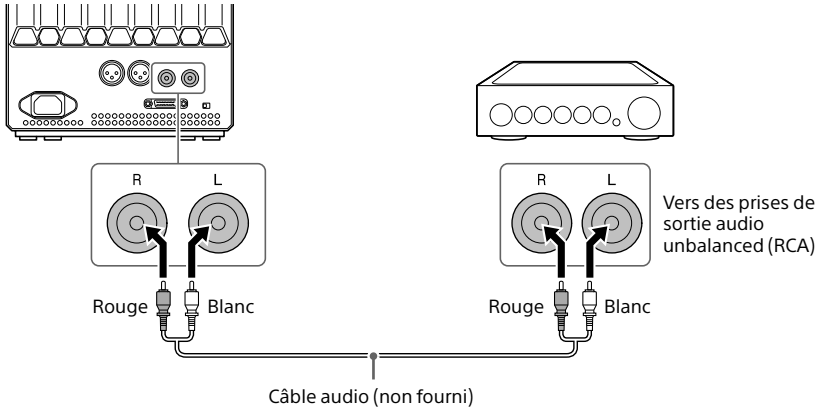

# Raccordement 3 : Raccordement des cordons d'alimentation

- 1 Raccordez les cordons d'alimentation fournis au Prise AC IN des deux enceintes, puis aux prises murales.**

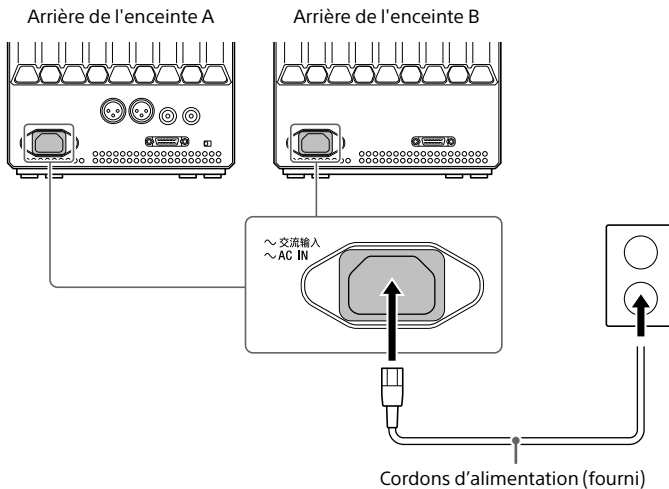

- 2 Appuyez sur la touche  (alimentation) pour allumer les enceintes.**

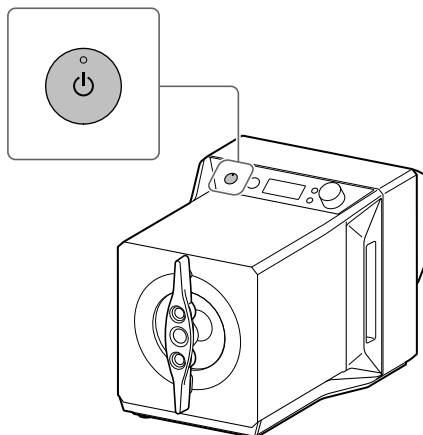

# Écoute de la source musicale de votre Walkman, Smartphone ou appareil AV

Pour plus de détails sur les formats pris en charge, consultez « Spécifications » (page 49).

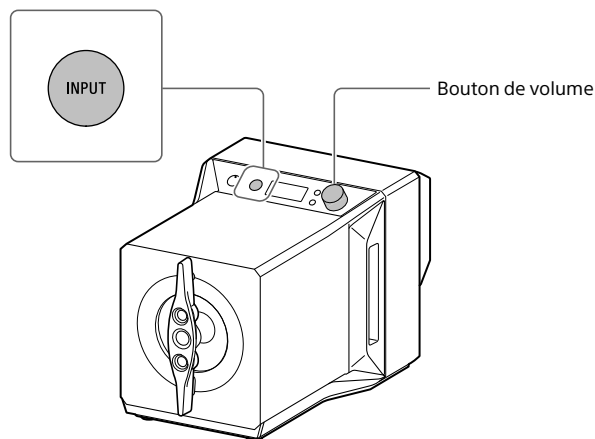

FR

---

**1 Effectuez les raccordements nécessaires pour la lecture (pages 20 à 26).**

---

**2 Appuyez plusieurs fois sur la touche INPUT pour afficher le nom de la prise/du port d'entrée sur laquelle (lequel) le périphérique de la source sonore que vous souhaitez lire s'affiche dans la fenêtre d'affichage.**

**Périphérique d'entrée et comment il apparaît dans la fenêtre d'affichage.**

[USB-B] : Périphérique connecté via le port USB-B

[WM] : Périphérique connecté via le Port WALKMAN

[OPT] : Périphérique connecté via la prise OPTICAL

[BAL] : Périphérique connecté via les prises BALANCED

[UNBAL] : Périphérique connecté via les prises UNBALANCED

[ST MINI] : Périphérique connecté via la prise STEREO MINI

---

**3 Lancez le périphérique de la source sonore.**

---

**4 Tournez le bouton de volume pour régler le niveau de volume.**

Si [OVER] apparaît dans la fenêtre d'affichage, les enceintes sont en mode de protection. Baissez le volume pour apprécier le son.

# Écoute de la source musicale depuis votre ordinateur

---

## Préparation de l'ordinateur

### Pour installer le pilote du port USB

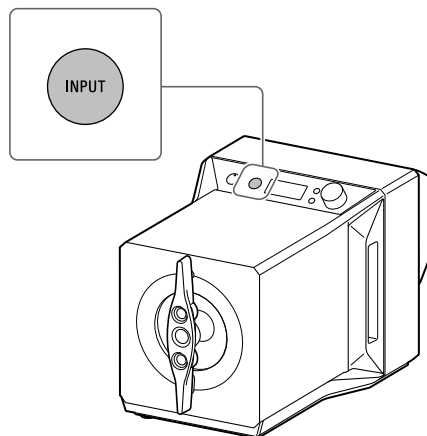

---

**1** Effectuez les connexions requises (page 21) et mettez les enceintes sous tension (page 26).

---

**2** Installez le pilote du port USB.

- ① Appuyez plusieurs fois sur la touche INPUT pour sélectionner [USB-B].
- ② Allumez l'ordinateur et installez le pilote du port USB de l'enceinte. La manière dont le pilote est installé varie selon le système d'exploitation de l'ordinateur raccordé.

**Windows**

Lorsque les enceintes sont détectées par un ordinateur connecté à Internet, le pilote du port USB (Sony Amplifier Driver) est automatiquement installé sur l'ordinateur.

**Remarque**

Veillez à installer le pilote du port USB (Sony Amplifier Driver). Si vous ne l'installez pas, les enceintes ne fonctionneront pas correctement.

**Mac**

L'installation du pilote n'est pas requise.

## Conseil

Si le pilote n'est pas installé (Sony Amplifier Driver) sous Windows, visitez le site Web à partir de l'URL ci-dessous. Sur le site Web, saisissez « SA-Z1 » dans la fenêtre de recherche, téléchargez le pilote du port USB, puis installez-le.

Pour les clients en Europe : <https://www.sony.eu/support/>

Pour les clients aux États-Unis et au Canada : <https://www.sony.com/am/support>

Pour les clients en Chine : <https://service.sony.com.cn/>

Pour les clients des autres régions : <https://www.sony-asia.com/support>

## Pour installer le logiciel « Hi-Res Audio Player »

### 1 Installez « Hi-Res Audio Player » sur l'ordinateur.

Visitez le site Web à l'adresse URL ci-dessous. Sur le site Web, saisissez « SA-Z1 » dans la fenêtre de recherche, téléchargez « Hi-Res Audio Player », puis installez-le. Pour les procédures d'installation et d'utilisation, reportez-vous à la même adresse URL.

Pour les clients en Europe : <https://www.sony.eu/support/>

Pour les clients aux États-Unis et au Canada : <https://www.sony.com/am/support>

Pour les clients en Chine : <https://service.sony.com.cn/>

Pour les clients des autres régions : <https://www.sony-asia.com/support>

### 2 Démarrez « Hi-Res Audio Player » installé sur l'ordinateur.

### 3 Sélectionnez [Configurer] - [Appareil] dans la barre d'outils de « Hi-Res Audio Player », puis réglez [Appareil] sur [Sony Amplifier Driver].

## Remarque

Mettez à jour « Hi-Res Audio Player » à sa dernière version. Les enceintes ne sont pas détectées par l'ordinateur s'il n'a pas la dernière version de « Hi-Res Audio Player ».

## Fonctionnalités de Hi-Res Audio Player

« Hi-Res Audio Player » est un logiciel de lecteur audio vous permettant d'apprécier la lecture de fichiers audio de haute qualité avec un fonctionnement très simple.

- Lecture facile de fichiers audio haute résolution  
Vous pouvez effectuer la lecture de fichiers audio haute résolution, tels que des fichiers DSD, achetés sur des sites de distribution de musique, etc., en raccordant l'appareil à votre ordinateur et en configurant de simples réglages de logiciel.
- Fonction de liste de lecture  
Vous pouvez créer des listes de lecture pour écouter vos pistes préférées dans l'ordre de votre choix en glissant et déposant des fichiers de musique dans « Hi-Res Audio Player ». Les listes de lecture créées peuvent être sauvegardées et modifiées.
- Lecture de la musique avec une qualité audio plus élevée  
En enregistrant des données audio dans la mémoire de votre ordinateur avant la lecture, vous pouvez réduire la charge du CPU de l'ordinateur et lire les fichiers de musique avec une qualité audio stable. Sélectionnez [Configurer] - [Appareil] dans la barre d'outils de « Hi-Res Audio Player », puis réglez [Traitement des données audio] sur [Étendre sur RAM (nécessite plus de mémoire)].

## Formats pris en charge

Hi-Res Audio Player prend en charge les formats de fichiers audio suivants.

- DSF (.dsf) : 2,8 MHz/5,6 MHz/11,2 MHz/22,4 MHz
- DSDIFF (.dff) : 2,8 MHz/5,6 MHz/11,2 MHz/22,4 MHz
- PCM (.wav/.aiff/.aif) : 44,1 kHz - 768 kHz, 16 bits - 32 bits
- FLAC (.flac) : 44,1 kHz - 384 kHz, 16 bits - 32 bits
- ALAC (.m4a) : 44,1 kHz - 384 kHz, 16 bits - 32 bits
- MP3 (.mp3) : 32 kbit/s - 320 kbit/s

## Pour utiliser « Sony | Music Center for PC » comme logiciel de lecture

---

### 1 Accédez à l'URL suivante pour télécharger « Sony | Music Center for PC » et installez-le sur votre ordinateur.

Pour les procédures d'installation et les opérations logicielles, reportez-vous à la même URL.

<http://www.sony.net/smc4pc/>

---

### 2 Effectuez les paramètres du logiciel pour la sortie audio.

Réglez la sortie audio pour « Sony | Music Center for PC » sur [Sony Amplifier Driver] pour [ASIO].

#### **Remarque**

Certains formats pris en charge par les enceintes peuvent ne pas être en mesure d'effectuer une lecture dans « Sony | Music Center for PC ».

---

## Lire de la musique depuis l'ordinateur

Reproduisez de la musique avec le logiciel « Hi-Res Audio Player » installé sur l'ordinateur.

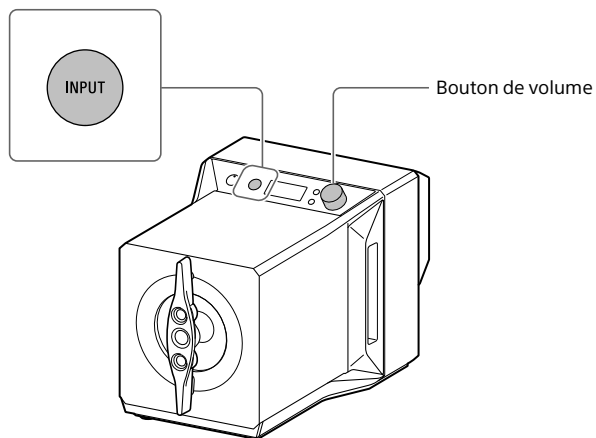

FR

---

### 1 Appuyez plusieurs fois sur la touche INPUT pour sélectionner [USB-B].

[USB-B] apparaît dans la fenêtre d'affichage.

---

### 2 Démarrez « Hi-Res Audio Player » sur l'ordinateur et jouez de la musique.

Pour plus de détails sur « Hi-Res Audio Player », consultez la page 29.

---

### 3 Tournez le bouton de volume pour régler le niveau de volume.

Si [OVER] apparaît dans la fenêtre d'affichage, les enceintes sont en mode de protection. Baissez le volume pour apprécier le son.

# Activation de la fonction de syntonisation du son

En utilisant les touches et les boutons sur les enceintes, vous pouvez apprécier la musique tout en affinant la tonalité et la qualité du son à votre goût, sans dégradation du signal. Les réglages par défaut sont soulignés.

## DSEE HX

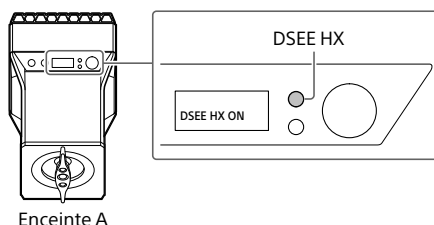

Apparaît dans la fenêtre d'affichage	Fonction
<u>DSEE HX ON</u>	Permet de convertir les sources sonores de qualité compressée ou CD en une source sonore haute résolution contenant des informations équivalentes haute résolution. Lorsque la fonction DSEE HX est en cours de traitement, le témoin situé à gauche de la touche s'allume.
DSEE HX OFF	Le son est reproduit avec la qualité de la source sonore.
DSEE HX N/A	Si l'entrée est commutée sur [BAL], [UNBAL], ou [ST MINI], la fonction DSEE HX n'est pas opérationnelle.

Le témoin à gauche de la touche clignote durant l'activation.

Vous pouvez également activer/désactiver la fonction DSEE HX en appuyant sur la touche DSEE HX sur la télécommande.

Pour plus de détails sur la fonction DSEE HX, consultez « DSEE HX » (page 42).



## DSD Remastering (Rematriçage DSD)

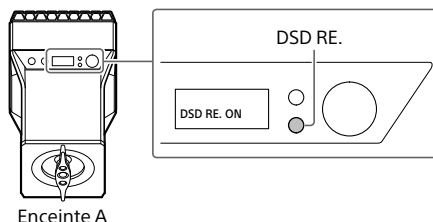

FR

Apparaît dans la fenêtre d'affichage	Fonction
<b>DSD RE. ON</b>	Permet de convertir tous les signaux PCM en signaux DSD 11,2 MHz ou 12,2 MHz sans compromettre la quantité d'informations des données d'origine. Lorsque la fonction DSD RE. est en cours de traitement, le témoin situé à gauche de la touche s'allume.
<b>DSD RE. OFF</b>	Le son est reproduit avec la qualité de la source sonore.
<b>DSD RE. N/A</b>	Si l'entrée est commutée sur [BAL], [UNBAL], ou [ST MINI], la fonction de Rematriçage DSD n'est pas opérationnelle.

Le témoin à gauche de la touche clignote durant l'activation.

Vous pouvez également activer/désactiver la fonction Rematriçage DSD en appuyant sur la touche DSD RE. sur la télécommande.

Pour plus de détails sur la fonction Rematriçage DSD, consultez « DSD Remastering (Rematriçage DSD) » (page 42).

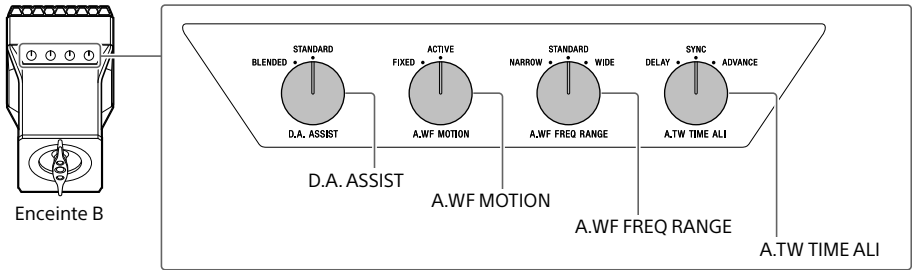

## D.A. Assistance analogique pour amplificateur hybride (D.A. ASSIST)

Cette fonction permet de régler la tonalité à l'aide du circuit analogique pour modifier la quantité de corrections d'erreur du signal numérique.

**STANDARD:** Le signal analogique ne servant qu'à compenser les erreurs du signal numérique, les enceintes sont essentiellement des amplificateurs numériques.

**BLENDED:** Le signal analogique étant utilisé pour compenser les erreurs, ainsi que pour l'amplification, et mélangé au signal numérique, vous pouvez profiter de sons doux, tout comme avec l'audio analogique.

## Mouvement du woofer auxiliaire (A.WF MOTION)

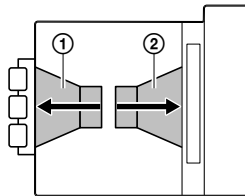

Cette fonction règle la tonalité, la perception du champ sonore et la sensation d'immensité en modifiant le mouvement du woofer auxiliaire (②), installé dans la direction opposée du woofer principal (①).

**ACTIVE:** Du fait que le woofer principal et le woofer auxiliaire fonctionnent dans des directions opposées (indiquées par les flèches) et que les basses fréquences sont émises du trajet sonore dans les deux directions, les enceintes reproduisent la perception d'un champ sonore étendu et une sensation d'expansion.

**FIXED:** Reproduit des graves clairs en corrigeant le fonctionnement du haut-parleur de graves auxiliaire.

## Plage de fréquences du woofer auxiliaire (A.WF FREQ RANGE)

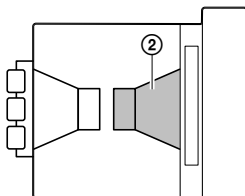

Cette fonction règle la tonalité et la plénitude des basses fréquences en élargissant ou en réduisant la bande de fréquence du woofer auxiliaire (②) à partir des valeurs de fréquence standard définies.

**NARROW:** Permet de reproduire des basses serrées.

**STANDARD:** Permet de reproduire les basses des enceintes actuelles.

**WIDE:** Permet d'augmenter la plage des basses.

## Alignement temporel du tweeter auxiliaire (A.TW TIME ALI)

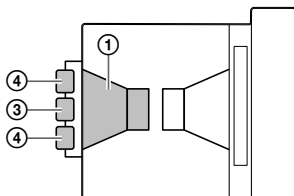

Cette fonction règle la tonalité en modifiant l'alignement temporel des tweeters (③, ④) en relation avec le woofer principal (①).

**DELAY:** Permet de reproduire les tons doux en retardant la sortie du son des haut-parleurs d'aigus (④) par rapport au haut-parleur de graves principal.

**SYNC:** Indique les performances des enceintes présentes en synchronisant le délai du haut-parleur de graves principal avec celui du haut-parleur d'aigus principal (③) et du haut-parleur d'aigus auxiliaire (④).

**ADVANCE:** Permet de souligner les contours d'un son clair en anticipant la sortie du son des haut-parleurs d'aigus auxiliaires (④) par rapport au haut-parleur de graves principal.

# Modification de la fenêtre d'affichage

Vous pouvez changer les éléments affichés dans la fenêtre d'affichage en appuyant sur la touche DISPLAY de la télécommande.

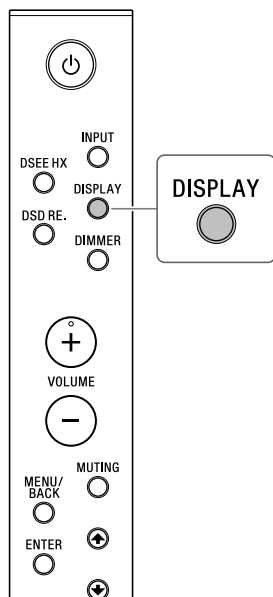

## 1 Appuyez sur la touche DISPLAY sur la télécommande.

La fenêtre d'affichage bascule soit sur l'affichage de lecture normal soit sur l'affichage du signal d'entrée/de sortie.

### Affichage de lecture normal [NORMAL]

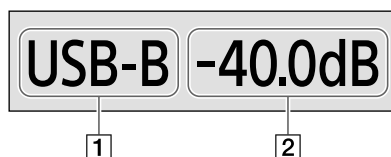

- 1 Nom de la prise/du port d'entrée
- 2 Niveau de volume  
Si les enceintes sont en mode de protection, [OVER] apparaît dans le coin supérieur droit de la fenêtre d'affichage.

### Affichage du signal d'entrée/de sortie [FORMAT]

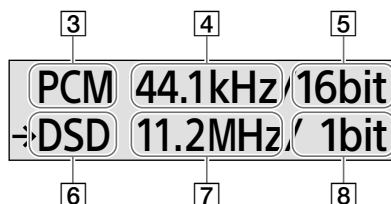

- 3 Format du signal d'entrée
- 4 Fréquence d'échantillonnage du signal d'entrée
- 5 Profondeur de bits du signal d'entrée  
En fonction du signal d'entrée, cela peut ne pas apparaître correctement.
- 6 Format du signal de sortie\*
- 7 Fréquence d'échantillonnage du signal de sortie\*
- 8 Profondeur de bits du signal de sortie\*  
En fonction du signal d'entrée, cela apparaît comme 8 fs/32 bits en raison du traitement du filtre numérique de suréchantillonnage 8x (page 40).

\* Le signal de sortie affiché indique le signal de traitement au moment où il entre dans le S-Master HX Processing Block (page 40).

# Utilisation du menu

Vous pouvez effectuer divers réglages dans le menu affiché dans la fenêtre d'affichage.

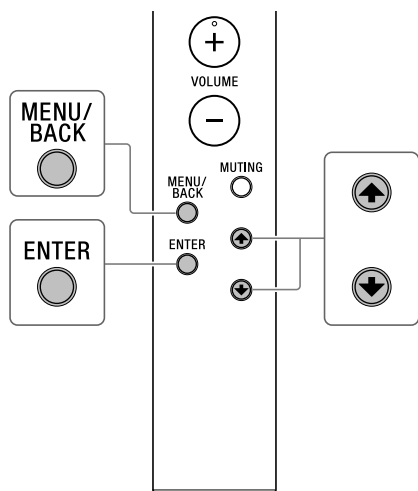

## 1 Appuyez sur la touche MENU/BACK sur la télécommande.

Le menu apparaît dans la fenêtre d'affichage.

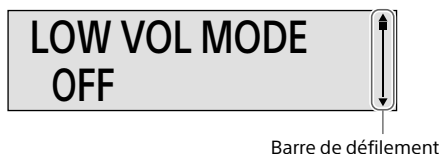

## 2 Appuyez sur les touches ↑/↓ sur la télécommande pour sélectionner l'élément du menu que vous souhaitez, puis appuyez sur la touche ENTER.

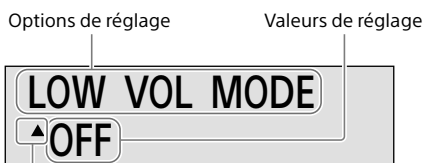

▲ or ▼ apparaît à gauche de la valeur de réglage, puis vous pouvez sélectionner la valeur de réglage.

Pour plus de détails sur les éléments que vous pouvez régler, consultez « Liste du menu » (page 39).

## 3 Appuyez sur les touches ↑/↓ pour sélectionner la valeur de réglage, puis appuyez sur la touche ENTER.

La valeur sélectionnée est reflétée et l'affichage retourne à l'affichage de lecture (page 36).

### Conseil

Les réglages modifiés sont conservés, même si vous revenez en arrière en appuyant sur la touche MENU/BACK pendant une opération du menu.

## Pour réinitialiser les réglages aux valeurs par défaut

Réinitialisez les réglages INPUT, de volume et les réglages des éléments de menu aux valeurs par défaut.

---

### 1 Appuyez sur la touche MENU/BACK sur la télécommande.

Le menu apparaît dans la fenêtre d'affichage.

---

### 2 Appuyez sur les touches ↑/↓ pour sélectionner [RESET], puis appuyez sur la touche ENTER.

---

### 3 Appuyez sur les touches ↑/↓ pour sélectionner [START], puis appuyez sur la touche ENTER.

[RESET] apparaît dans la fenêtre d'affichage, puis les réglages sont réinitialisés aux valeurs par défaut.

#### Conseil

Vous pouvez également appuyer sur la touche ⏻ (alimentation) sur l'enceinte A pour réinitialiser les réglages par défaut.

Appuyez sur la touche ⏻ pour mettre les enceintes en veille, puis appuyez et maintenez enfoncée la touche ⏻ pendant au moins 7 secondes.

[RESET] apparaît dans la fenêtre d'affichage, puis les réglages sont réinitialisés aux valeurs par défaut.

---

## Liste du menu

Il s'agit d'une liste de valeurs et d'éléments de réglage pouvant être réglés dans le menu. Les réglages par défaut sont soulignés.

Options de réglage	Valeurs de réglage
<b>[LOW VOL MODE]</b> Permet d'optimiser les caractéristiques des graves et des aigus. La lecture peut être effectuée avec un son équilibré proche du son d'origine, même si le volume est réglé sur un niveau bas.	<ul style="list-style-type: none"><li>• <u>[OFF]</u>: Désactivation</li><li>• <u>[ON]</u>: Activation</li></ul>
<b>[LR BALANCE]</b> Réglez la balance de sortie des enceintes gauche et droite.	Réglez l'équilibre dans la plage suivante. <u>[L -3.00dB]</u> – <u>[CENTER]</u> – <u>[R -3.00dB]</u> (réductions de 0,25 dB)
<b>[WM CHARGE]</b> Définissez si votre Walkman doit être chargé automatiquement lorsqu'il est connecté au port WALKMAN de l'enceinte A. Vous pouvez connecter le Walkman à l'aide du câble numérique pour Walkman (fourni). Si l'enceinte n'est pas activé, le Walkman ne peut pas se charger.	<ul style="list-style-type: none"><li>• <u>[OFF]</u>: Désactivation</li><li>• <u>[ON]</u>: Activation</li></ul>
<b>[AUTO STANDBY]</b> Définissez s'il convient d'éteindre automatiquement si les enceintes ont été silencieuses et inactives pendant environ 20 minutes.	<ul style="list-style-type: none"><li>• <u>[OFF]</u>: Désactivation</li><li>• <u>[ON]</u>: Activation</li></ul>
<b>[VERSION]</b> Vérifiez la version des enceintes.	<ul style="list-style-type: none"><li>• <u>[UCOM-A]</u>: Permet d'afficher la version du système de l'enceinte A.</li><li>• <u>[USBDSP]</u>: Permet d'afficher la version du logiciel d'interface pour l'entrée USB-B et WALKMAN.</li><li>• <u>[UCOM-B]</u>: Permet d'afficher la version du système de l'enceinte B.</li></ul>
<b>[RESET]</b> Vous pouvez réinitialiser les réglages d'entrée, de volume et de menu aux valeurs par défaut.	<ul style="list-style-type: none"><li>• <u>[START]</u>: Permet de réinitialiser les réglages aux valeurs par défaut.</li><li>• <u>[CANCEL]</u>: Permet d'annuler l'opération.</li></ul>

# À propos du traitement du signal des enceintes

## Méthodologie de traitement du signal

Un algorithme arithmétique de haute précision, développé indépendamment, est utilisé pour le signal d'entrée afin de générer un signal d'impulsion audio qui pilote l'étape de sortie.

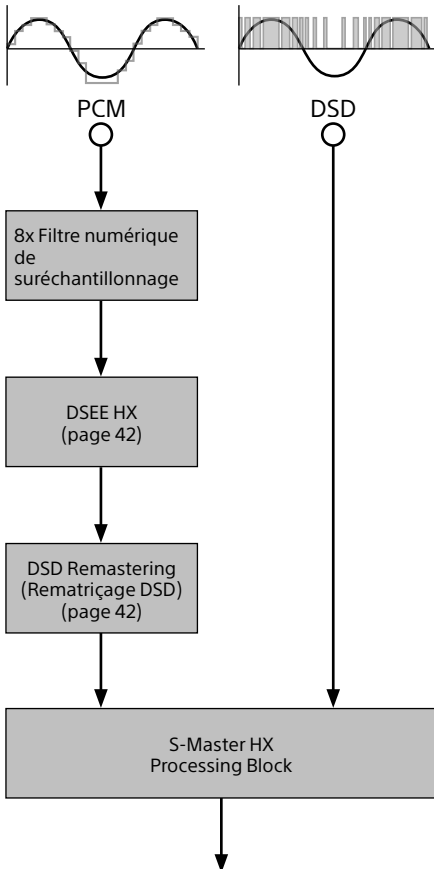

## 8x Filtre numérique de suréchantillonnage

Le filtre numérique de suréchantillonnage traite jusqu'à 8 fois la source sonore PCM\*. Le processus supprime l'excès de bruit et non pas les sons, de sorte que les sons d'origine demeurent inchangés.

\* Converti 8x à 44,1/48 kHz, 4x à 88,2/96 kHz et 2x à 176,4/192 kHz

Dans les signaux musicaux numérisés sous une forme appelée signaux PCM, le bruit est inclus pour chaque fs, en plus du son d'origine. Bien que le bruit doive être supprimé pour une conversion DA plus précise, si vous n'utilisez que le filtre analogique, cela peut endommager le son d'origine (①) (page 41) et certains bruits ne peuvent pas être effacés (②) (page 41). Le filtre numérique avec suréchantillonnage 8x peut effectuer des conversions par lots de signaux musicaux à 8 fs (fréquence d'échantillonnage)/32 bits (débit binaire), sans affecter le son d'origine, et supprimer ce bruit via des calculs numériques.



## Utilisation de filtres analogiques pour éliminer le bruit

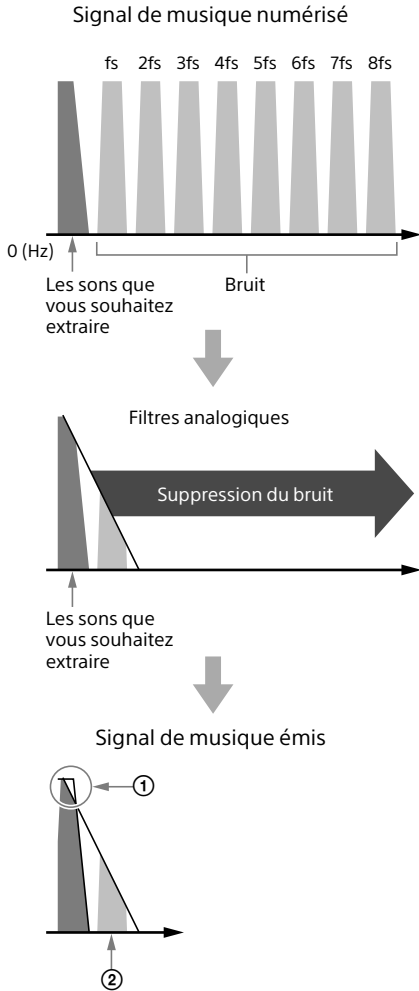

## Utilisation de filtres numériques et analogiques de suréchantillonnage pour éliminer le bruit

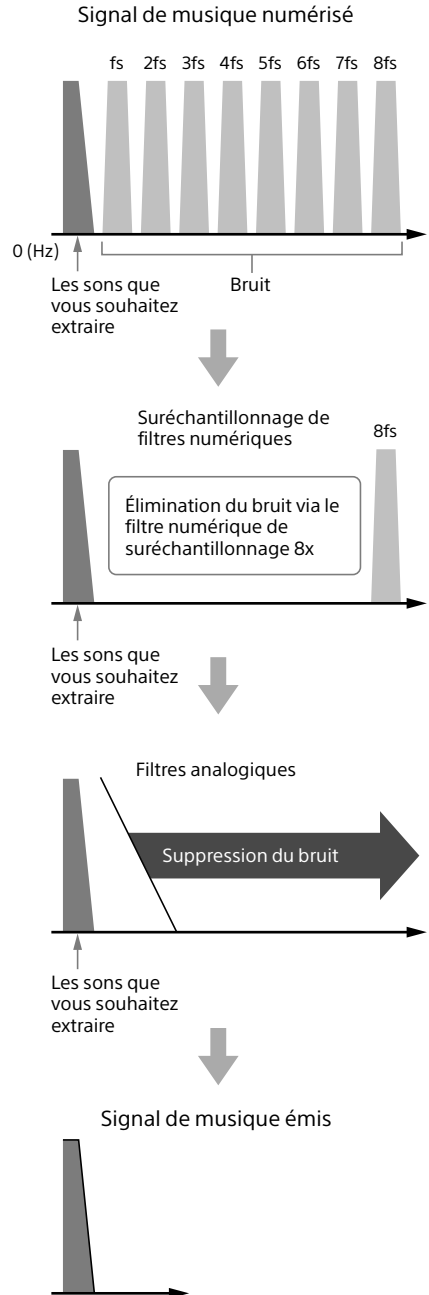

## DSEE HX

En plus de compléter les sons haut de gamme des fichiers de musique, la fréquence d'échantillonnage et le débit binaire sont améliorés au-delà des valeurs d'origine pour être convertis en résolution CD (44,1 kHz/16 bits) ou supérieure.

Des processus appropriés sont mis en œuvre en complétant les processus utilisant la technologie d'intelligence artificielle (AI) pour distinguer automatiquement le type de chanson. De plus, le calcul du traitement du signal en virgule flottante de 40 bits et sa conversion en un point fixe de 32 bits via le processus de mise en forme du bruit permettent des extensions de bits et des extensions de fréquence de haute précision, qui surpassent de loin la précision normale de 32 bits.

La fonction DSEE HX fonctionne avec les signaux suivants.

Signal d'entrée			DSEE HX
Format	Fréquence d'échantillonnage	Profondeur de bit	Traitement
PCM	32 kHz, 44.1 kHz, 48 kHz	16	○
		24	○
		32	○
	88.2 kHz, 96 kHz	16	○
		24	○
		32	—
	176.4 kHz, 192 kHz	16	○
		24	○
		32	—
	352.8 kHz, 384 kHz	16	○
		24	○
		32	—
705.6 kHz, 768 kHz	16	—	
	24	—	
	32	—	
DSD	2.8 MHz, 5.6 MHz, 11.2 MHz, 22.4 MHz	1	—

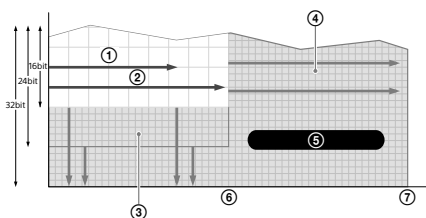

- ① Qualité sonore MP3
- ② Qualité sonore du CD
- ③ Reproduit des sons encore plus subtils
- ④ Permet de reproduire des sons plus élevés
- ⑤ Qualité sonore équivalente au son haute résolution
- ⑥ Fréquence d'échantillonnage à 44,1 kHz/48 kHz
- ⑦ Fréquence d'échantillonnage à 352,8 kHz/384 kHz

## DSD Remastering (Rematriçage DSD)

Tous les signaux PCM entrés sont convertis en signaux DSD de 11,2 MHz ou 12,2 MHz. Le moteur de Rematriçage DSD développé par Sony convertit les signaux PCM en signaux DSD sans perdre la quantité d'informations contenues dans les données d'origine.

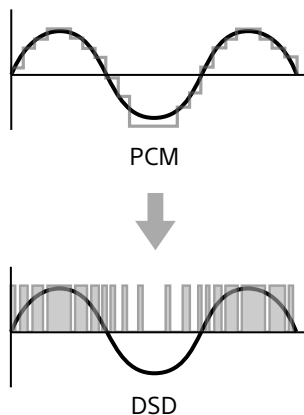

# A propos de l'amplificateur D.A. Hybrid

Un amplificateur D.A. Hybrid nouvellement développé est intégré aux enceintes. Un dispositif GaN capable de commuter à haute vitesse a été installé au dernier étage de l'amplificateur de puissance afin de réaliser une amplification de haute précision pour des fréquences allant jusqu'à 100 kHz. De plus, le dispositif GaN, associé à la technologie D.A. Hybrid développée avec le headphone amplifier, TA-ZH1ES, permet une coexistence sans précédent des caractéristiques audio supérieures d'un système entièrement numérique.

## Utilisation d'un nouveau dispositif, GaN, en commutation de puissance (circuit de l'amplificateur de puissance)

L'élément de commutation de prochaine génération, GaN, a été introduit (8 éléments au total pour 4 paires par canal). Les dispositifs GaN n'ont pas de charge stockée et peuvent commuter à grande vitesse, jusqu'à 10 fois le Si-MOSFET conventionnel. Les signaux PWM pour le S-Master de haute précision de Sony peuvent être commutés de manière fidèle à haute vitesse, sans aucune perte, et permettent une lecture à 100 kHz avec ces enceintes.

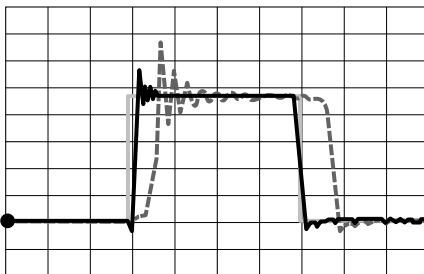

— GaN      --- MOS FET  
— Ideal Switching Waveform

## Principes de fonctionnement de l'amplificateur D.A. Hybrid

L'amplificateur D.A. Hybrid augmente à l'extrême la reproduction de la source sonore haute résolution. Il conserve la quantité d'informations élevée et la qualité sonore haute résolution de l'amplificateur numérique complet, le S-Master HX. La correction du signal, qui utilise le circuit analogique, réduit davantage les distorsions importantes et le bruit numérique lors de la sortie. Le signal de la borne d'enceinte (côté positif) émis par le pilote d'impulsions audio de l'amplificateur numérique complet, le S-Master HX, produit des erreurs dues à des phénomènes tels que les fluctuations de charge. Le signal idéal généré par un filtre passe-bas précis depuis le processeur du S-Master HX est soustrait du signal, y compris les erreurs, et seules les erreurs sont extraites et amplifiées par l'amplificateur de puissance analogique. Les erreurs sont annulées en entrant les erreurs détectées par le circuit analogique dans la borne d'enceinte (côté moins) et la borne d'enceinte (côté plus), qui inclut les erreurs. Seul le signal idéal sort des enceintes.

Normalement, un amplificateur de puissance analogique est utilisé pour amplifier uniquement les erreurs ; toutefois, avec le bouton D.A. ASSIST de l'enceinte (page 34) réglé sur BLENDED, le signal est ajouté à l'amplificateur analogique et amplifié. En limitant la sortie de l'amplificateur numérique, vous pouvez bénéficier d'une tonalité à partir des caractéristiques de l'amplificateur numérique et de l'amplificateur analogique, combinés.

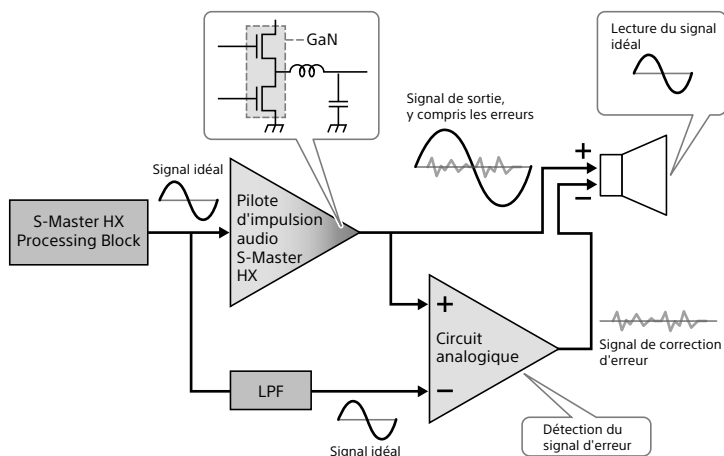

## À propos du mode Vieillessement

Les caractéristiques du pilote et des composants électriques montés sur les enceintes sont stabilisées par le mode Vieillessement, ce qui permet de débloquer les performances naturelles optimales des enceintes.

« Vieillissez » les enceintes en lisant le son pendant environ 10 heures au volume auquel vous l'écoutez habituellement.

# Guide de dépannage

Si vos enceintes ne fonctionnent pas correctement, effectuez ces inspections avant de demander une réparation. Si le problème persiste, consultez votre détaillant Sony le plus proche.

---

## Généralités

L'appareil ne s'allume pas.

- Branchez solidement les cordons d'alimentation fournis lorsque vous les branchez dans la Prise AC IN de l'enceinte.

FR

---

Même lors de la mise sous tension, le témoin d'alimentation continue de clignoter et il n'y a pas de son.

- Les enceintes fonctionnent mal. Débranchez les cordons d'alimentation et contactez votre revendeur Sony le plus proche.

---

Les opérations ne peuvent pas être effectuées avec la télécommande.

- Pointez la télécommande vers le capteur de télécommande des enceintes (page 12).
- Retirez tous les obstacles qui se trouvent entre la télécommande et les enceintes.
- Remplacez les piles de la télécommande par de nouvelles piles (page 9).

---

Le témoin DSEE HX ne s'allume pas même si la fonction DSEE HX est activée.

- La fonction DSEE HX ne fonctionne pas en fonction du signal d'entrée. Si le signal d'entrée n'est pas pris en charge, le témoin ne s'allume pas, même si la fonction DSEE HX est activée. Pour plus de détails sur les signaux d'entrée pris en charge, consultez la page 42.
- Du fait que les signaux d'entrée analogiques provenant des prises BALANCED, UNBALANCED et STEREO MINI sont traités au format DSD lors de la conversion numérique, la fonction DSEE HX ne fonctionne pas.

---

Le témoin DSD RE. ne s'allume pas même si la fonction de Rematriçage DSD est activée.

- Si le signal d'entrée est DSD, la fonction de Rematriçage DSD ne fonctionne pas. Ainsi, du fait que les signaux d'entrée analogiques provenant des prises BALANCED, UNBALANCED et STEREO MINI sont traités au format DSD lors de la conversion numérique, la fonction de Rematriçage DSD ne fonctionne pas.

---

## Les enceintes s'éteignent automatiquement.

---

- Si l'option de menu [AUTO STANDBY] est réglée sur [ON], les enceintes s'éteignent automatiquement si elles sont silencieuses et inactives pendant environ 20 minutes. [AUTO STANDBY] apparaît sur la fenêtre d'affichage 1 minute avant la désactivation des enceintes.
  - Débranchez les cordons d'alimentation des deux enceintes. Patientez quelques instants, puis rebranchez les cordons d'alimentation et rallumez l'enceinte. Si le problème persiste, consultez votre détaillant Sony le plus proche ou notre support client.
- 

---

## La fonction de veille automatique ne fonctionne pas.

---

- Vérifiez si l'option de menu [AUTO STANDBY] est réglée sur [ON].
  - Lorsque vous commutez l'entrée sur l'ordinateur connecté aux enceintes pour écouter la source sonore, la fonction AUTO STANDBY risque de ne pas fonctionner correctement car, en fonction des réglages de l'ordinateur, les sons de fonctionnement de l'ordinateur peuvent être reproduits.
- 

---

## Le Walkman ne peut pas être chargé.

Vérifiez les éléments suivants pour voir si les enceintes en sont la cause.

---

- Assurez-vous que l'enceinte est activé (page 26).
  - Vérifiez si un câble numérique pour Walkman est utilisé pour connecter l'enceinte A au Walkman.
  - Vérifiez si [WM CHARGE] dans le menu est réglé sur [ON].
- 

---

## [PROTECT TEMPERATURE] apparaît dans la fenêtre d'affichage.

---

- Ceci apparaît si la température interne des enceintes augmente anormalement. Vérifiez que les orifices de ventilation des enceintes ne sont pas recouverts et patientez un instant. Appuyez sur la touche  (alimentation) pour restaurer les enceintes.
- 

---

## [PROTECT WM CHARGE] apparaît dans la fenêtre d'affichage.

---

- Ceci apparaît si le câble numérique pour Walkman connecté au port WALKMAN transporte un courant anormal. Débranchez le câble numérique pour Walkman, puis appuyez sur la touche  (alimentation) pour restaurer les enceintes.
- 

---

## [PROTECT AMPLIFIER] apparaît dans la fenêtre d'affichage.

---

- Les enceintes fonctionnent mal. Débranchez les cordons d'alimentation et contactez votre revendeur Sony le plus proche.
- 

---

## [PROTECT CLK ERROR] apparaît dans la fenêtre d'affichage.

---

- Éteignez les enceintes. Après avoir débranché les cordons d'alimentation des enceintes A et B, branchez solidement le câble numérique sync. Si le problème persiste, cela signifie que les enceintes fonctionnent mal. Débranchez les cordons d'alimentation et contactez votre revendeur Sony le plus proche.
-

[ERROR NO LINK Lch] ou [ERROR NO LINK Rch] apparaît dans la fenêtre d'affichage.

---

- Éteignez les enceintes. Après avoir débranché les cordons d'alimentation des enceintes A et B, branchez solidement le câble numérique sync.
  - Éteignez les enceintes, puis branchez fermement le cordon d'alimentation CA de l'enceinte B.
- 

[OVER] apparaît dans la fenêtre d'affichage.

---

- Les enceintes sont en mode de protection. En pareil cas, nous recommandons de baisser le volume. Lorsque vous baissez le volume, l'affichage s'éteint.
- 

Rien n'apparaît dans la fenêtre d'affichage.

---

- Appuyez sur la touche DIMMER de la télécommande pour régler la luminosité. (page 17)
- 

---

## Son

Aucun son n'est émis par les enceintes.

Vérifiez les éléments suivants pour voir si les enceintes en sont la cause.

---

- Vérifiez le niveau de volume ou annulez la mise en sourdine (page 16).
  - Vérifiez si la prise d'entrée appropriée est sélectionnée.
  - Vérifiez si les enceintes et les périphériques raccordés sont allumés.
  - Vérifiez si les enceintes prennent en charge le format audio d'entrée. Pour plus de détails sur les formats pris en charge, consultez « Spécifications » (page 49).
- 

Vérifiez les éléments suivants pour voir si l'ordinateur en est la cause.

---

- Lors du raccordement de l'ordinateur (Windows) au port USB-B de l'enceinte, vérifiez que le pilote dédié est installé sur l'ordinateur que vous utilisez (page 28).
  - Vérifiez que le niveau de volume du système d'exploitation ou du logiciel de lecture est réglé correctement ou qu'il n'est pas à l'état de sourdine.
  - Si plusieurs logiciels de lecture sont exécutés, le son peut ne pas être émis. Démarrez uniquement le logiciel de lecture que vous souhaitez utiliser pour la lecture.
  - Modifiez les paramètres de votre système d'exploitation et de votre logiciel de lecture.
- 

Il n'est pas possible d'effectuer la lecture de sources (fichiers) à plusieurs canaux.

---

- Les enceintes prennent uniquement en charge les sources audio à 2 canaux (fichiers).
-

## Du bruit et des craquements sont générés.

Du bruit et des craquements peuvent être générés lors de l'utilisation de l'ordinateur de manières suivantes.

- 
- Plusieurs logiciels de lecture (« Hi-Res Audio Player », « Sony | Music Center for PC » ou d'autres logiciels de lecture de tierce partie) sont en cours d'exécution et utilisés en alternance.
  - Lors du raccordement de l'ordinateur (Windows) au port USB-B de l'enceinte, vérifiez que le pilote dédié est installé sur l'ordinateur que vous utilisez (page 28).
- 

## Le son est interrompu.

- 
- Arrêtez tout autre logiciel en cours d'exécution pendant la lecture. Le problème peut s'améliorer en réduisant les processus de l'ordinateur.
  - Lors du raccordement de l'ordinateur (Windows) au port USB-B de l'enceinte, vérifiez que le pilote dédié est installé sur l'ordinateur que vous utilisez (page 28).
- 

---

## USB-B

### Le périphérique USB n'est pas détecté.

- 
- Éteignez les enceintes et retirez le périphérique USB. Puis allumez les enceintes et reconnectez le périphérique USB.
  - Le périphérique USB peut ne pas fonctionner correctement. Reportez-vous à son manuel d'instructions pour résoudre le problème.
  - Lors du raccordement de l'ordinateur (Windows) au port USB-B de l'enceinte, vérifiez que le pilote dédié est installé sur l'ordinateur que vous utilisez (page 28).
- 

### Le pilote du port USB ne peut pas être installé correctement sur l'ordinateur.

- 
- Si la dernière version de Windows n'a pas été installée sur l'ordinateur que vous utilisez (Windows), le pilote du port USB risque de ne pas être installé correctement. Installez la dernière version à partir de Windows Update dans le menu Démarrer.
- 

### Le son est émis par l'enceinte de l'ordinateur connecté.

- 
- Si vous utilisez un ordinateur sous Windows, vérifiez si le pilote dédié est installé (page 28).
  - Modifiez les paramètres de votre système d'exploitation et de votre logiciel de lecture.
-



# Spécifications

## Spécifications du système

### Bande de fréquence de lecture

51 Hz – 100 kHz (–10 dB)

## Section amplificateur

### Modèles américains :

PUISSANCE DE SORTIE ET DISTORTION

HARMONIQUE TOTALE :

(FTC)

Woofer principal (Enceinte A + Enceinte B) :

Avec des charges de 6 ohms, les deux canaux alimentés, de 40 à 20 000 Hz ; puissance RMS minimale de 24 W par canal, avec une distorsion harmonique totale maximale de 1%, de 250 mW à la puissance nominale.

### Modèles canadiens :

PUISSANCE DE SORTIE (nominal)

Woofer principal (Enceinte A + Enceinte B) :

24 W + 24 W (à 6 ohms, 1 kHz, 1 % THD)

### Modèles américains et modèles canadiens :

PUISSANCE DE SORTIE (référence)

Bloc de baffle principale :

Enceinte A : 18 W (6 Ω, 5 kHz, 10%)

Enceinte B : 18 W (6 Ω, 5 kHz, 10%)

Bloc du tweeter auxiliaire :

Enceinte A : 18 W (6 Ω, 5 kHz, 10%)

Enceinte B : 18 W (6 Ω, 5 kHz, 10%)

Bloc du woofer principal :

Enceinte A : 35 W (6 Ω, 100 Hz, 10%)

Enceinte B : 35 W (6 Ω, 100 Hz, 10%)

Block du woofer auxiliaire :

Enceinte A : 35 W (6 Ω, 100 Hz, 10%)

Enceinte B : 35 W (6 Ω, 100 Hz, 10%)

### Distorsion harmonique totale

0,03% (1 kHz, 10 W)

### Caractéristiques de fréquence

10 Hz-100 kHz (–3 dB)

### Lecture de la plage de fréquence

10 Hz-200 kHz

### Ratio S/N (réseau A)

100 dB

## Section d'entrée

### Section USB-B

Formats pris en charge

PCM 2ch : 44,1/48/88,2/96/176,4/192/352,8 /384/705,6/768 kHz (16/24/32 bit)

DSD 2ch : 2,8/5,6/11,2/22,4 MHz (1 bit)

### Section port WALKMAN

Formats pris en charge

PCM 2ch : 44,1/48/88,2/96/176,4/192/352,8 /384 kHz (16/24/32 bit)

DSD 2ch : 2,8/5,6/11,2 MHz (1 bit)

### Section prise OPTICAL input

Formats pris en charge

PCM 2ch : 32/44,1/48/88,2/96 kHz (16/24 bit)

### Section prise STEREO MINI

(son analogique)

Tension d'entrée maximale 2 Vrms

Impédance d'entrée 50 kΩ

### Section prise UNBALANCED

(son analogique)

Tension d'entrée maximale 2 Vrms

Impédance d'entrée 50 kΩ

### Section prise BALANCED (son analogique)

Tension d'entrée maximale 2 Vrms

Impédance d'entrée 50 kΩ/50 kΩ

## Section Enceintes

### Système

Suspension acoustique, enceinte 5 à 2 voies

### Enceintes utilisées

Tweeter principal : 19 mm (3/4 po),

type à dôme souple

Tweeter auxiliaire : 14 mm (9/16 po),

type dôme souple × 2

Woofer principal : 100 mm (4 po),

de type cône

Woofer auxiliaire : 100 mm (4 po),

de type cône

## Généralités

### Exigences de puissance d'alimentation

120 V CA, 50 Hz/60 Hz

### Consommation d'énergie

Enceinte A : 60 W

Enceinte B : 50 W

En veille :

Enceinte A : 0,5 W ou moins

Enceinte B : 0,5 W ou moins

### Dimensions (environ) (l/h/p)

Enceinte A : 199 mm × 207 mm × 326 mm

(7 7/8 po × 8 1/4 po × 12 7/8 po)

(y compris les parties saillantes)

Enceinte B : 199 mm × 205 mm × 326 mm

(7 7/8 po × 8 1/8 po × 12 7/8 po)

(y compris les parties saillantes)

### Masse (environ)

Enceinte A : 10,5 kg (23 lb 2 2/5 oz)

Enceinte B : 10,5 kg (23 lb 2 2/5 oz)

La conception et les spécifications sont sujettes à modification sans préavis.

## Sur les droits d'auteur

- WALKMAN® et le logo WALKMAN® sont des marques déposées de Sony Corporation.
- Xperia est une marque commerciale ou une marque déposée de Sony Corporation.
- Macintosh et Mac OS sont des marques commerciales d'Apple Inc., déposées aux États-Unis et dans d'autres pays.
- Windows, le logo Windows et Windows Media sont des marques déposées ou des marques commerciales de Microsoft Corporation aux États-Unis et/ou dans d'autres pays.
- Ce produit est protégé par des droits de propriété intellectuelle de Microsoft Corporation. Il est interdit d'utiliser ou de distribuer cette technologie hors de ce produit sans disposer d'une licence appropriée de Microsoft ou d'une filiale de Microsoft autorisée.
- USB Type-C™ et USB-C™ sont des marques commerciales de USB Implementers Forum.
- Les noms de système et de produit mentionnés dans ce manuel sont généralement des marques commerciales ou des marques déposées du fabricant. Dans ce manuel, les marques™ et® ne sont pas spécifiées.

# Index

## Numéral

8x Filtre numérique de suréchantillonnage .....40

## A

Affichage .....27, 36  
A.TW TIME ALI ..... 35  
AUTO STANDBY .....39  
A.WF FREQ RANGE ..... 35  
A.WF MOTION ..... 34

## D

D.A. ASSIST ..... 34  
D.A. Hybrid .....43  
DIMMER .....17  
Dissipateur de chaleur ..... 4  
DSD Remastering (Rematriçage DSD) ... 33, 42  
DSEE HX ..... 32, 42

## H

Hi-Res Audio Player .....29

## L

Lecteur audio numérique ..... 23  
Lecteur multimédia numérique .....21  
Liste du menu .....39  
LOW VOL MODE .....39  
LR BALANCE .....39

## M

Mac .....28

## N

Niveau de volume ..... 27, 31

## O

Ordinateur .....21, 28  
OVER ..... 27, 31, 36, 47

## P

Périphérique d'entrée ..... 10, 21  
Pile .....9  
Pilote .....28  
Pilote du port USB .....28

## R

RESET ..... 38, 39

## S

Smartphone .....22, 27  
Spécifications .....49

## T

Télécommande ..... 16  
Traitement du signal .....40  
Tweeter .....35  
Tweeter auxiliaire .....35

## V

VERSION .....39  
Vieillessement .....44

## W

Walkman .....22, 27  
Windows .....28  
WM CHARGE .....39  
Woofer .....34, 35  
Woofer auxiliaire .....34, 35



\* 5 0 0 8 0 0 8 2 4 \* (1)