

# Screen Kit Installation (RSS36/42SK)

## Installation du kit d'écran (RSS36/42SK)

### ! WARNING

- Allow the appliance to cool completely before performing any maintenance as they will remain hot after appliance is no longer operating.
- To avoid danger of suffocation, keep the packaging bag away from babies and children. Do not use in cribs, beds, carriages, or play pens. This bag is not a toy. Knot before throwing away.
- Slots must be open during operation when screen kit is installed.

### ! AVERTISSEMENT

- Laissez l'appareil refroidir complètement avant d'effectuer un entretien, car ils demeureront chaud après l'arrêt de l'appareil.
- Afin d'éviter les risques de suffocation, gardez le sac d'emballage loin des bébés et des jeunes enfants. Ne le laissez pas traîner dans les berceaux, les lits, les poussettes ou les parcs de jeu. Ce sac n'est pas un jouet. Nouez-le avant de le jeter.
- Les fentes doivent rester ouvertes pendant le fonctionnement lorsque le kit d'écran est installé.

1. Open the slot cover located in front of the grate by loosening the screws and sliding it back. **(FIG.1)**  
Ouvrez le couvercle de la fente située devant la grille en desserrant les vis et en le faisant glisser vers l'arrière. **(FIG.1)**
2. Drill out the locating dimples with a 0.125" bit (one material thickness) and install the 4 shoulder bolts included in this kit. **(FIG. 2)**  
Percez les points de localisation avec une mèche de 0,125 pouce (une épaisseur de matériau) et installez les 4 boulons à épaulement inclus dans ce kit. **(FIG. 2)**
3. Align the hooks on the screen kit with the shoulder bolts and hang it in place. The deflector must sit under the air discharge. **(FIG. 3)**  
Alignez les crochets du kit d'écran avec les boulons d'épaule et suspendez-le en place. Le déflecteur doit être placé sous la sortie d'air. **(FIG. 3)**

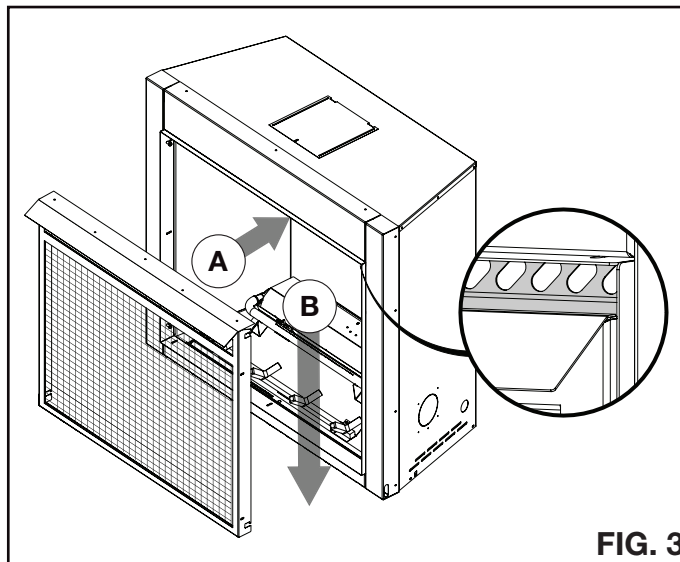
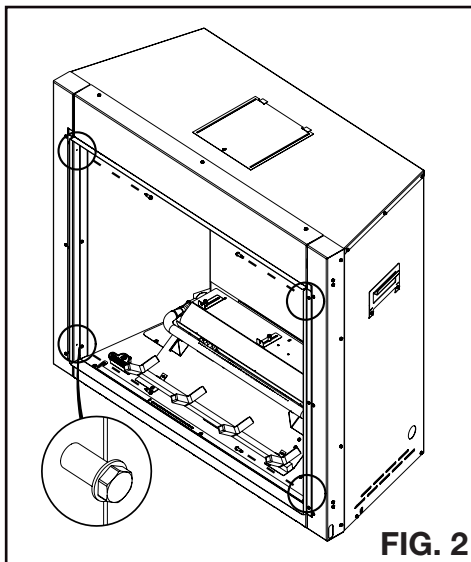
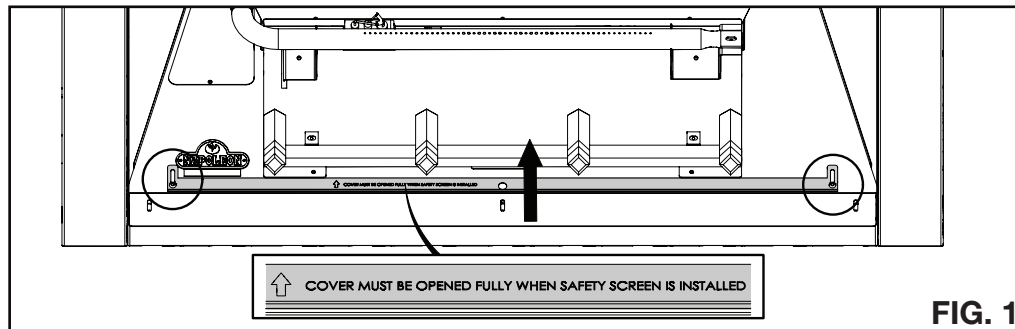

Quality System Certified To  
**ISO**  
9001:2015

W415-10001672 / B-0 / 03.19.24