

Weather Cover Installation GSS50/62/74

! WARNING

- Allow the appliance to cool completely before performing any maintenance as they will remain hot after appliance is no longer operating.
- Shut off gas before installing weather cover for long term storage.
- To avoid danger of suffocation, keep the packaging bag away from babies and children. Do not use in cribs, beds, carriages, or play pens. This bag is not a toy. Knot before throwing away.
- To be installed when the appliance is not in use.

1. Drill out the locating dimples with a **0.125" bit (one material thickness)** that's suitable for stainless steel and install the 4 shoulder bolts included in this kit. **(FIG. 1)**
2. Insert the bottom flange of the weather cover in between the glass guard and the bottom trim bracket to ensure it comes in contact with the micro switch. Align the hooks on the weather cover with the shoulder bolts and hang it in place. **(FIG. 2)**

Note:

The micro switch is located on the side that comes open from the manufacturer.

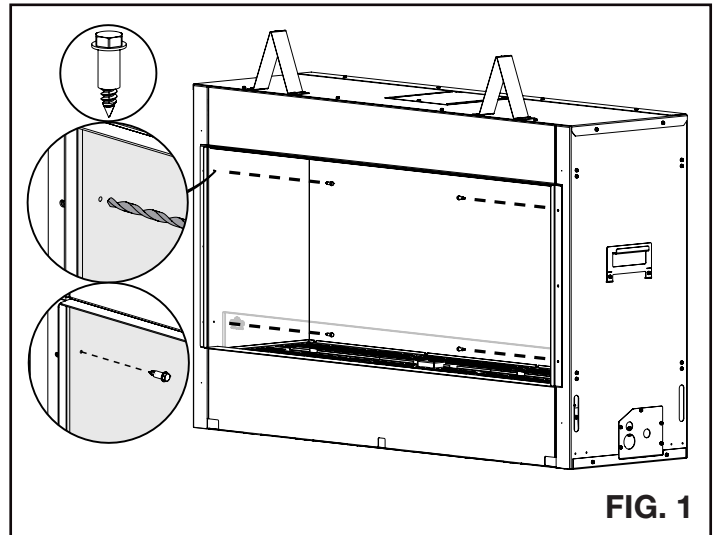

FIG. 1

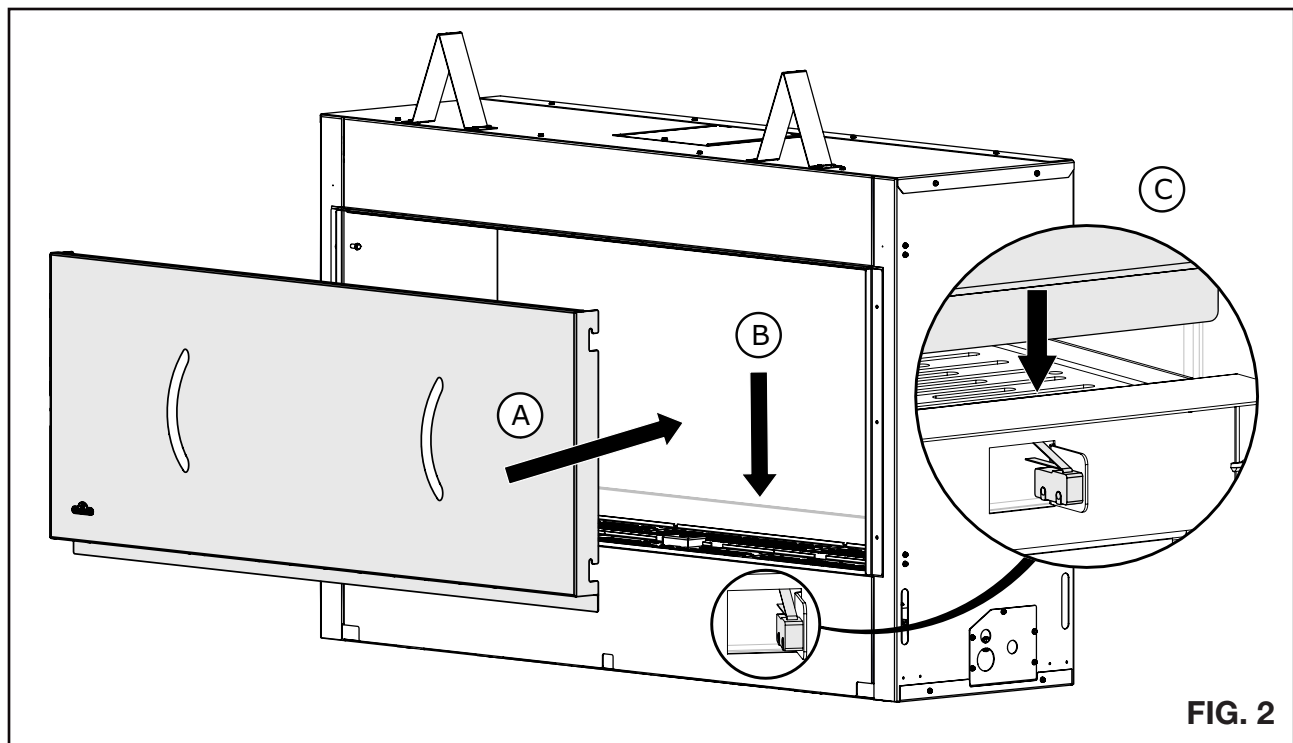

FIG. 2

Quality System Certified To
ISO
9001:2015

W415-10005566 / --0 / 11.28.24

Installation de la protection contre les intempéries GSS50/62/74

! AVERTISSEMENT

- Laissez l'appareil refroidir complètement avant d'effectuer un entretien, car ils demeureront chaud après l'arrêt de l'appareil.
- Fermez le gaz avant d'installer la housse de protection pour un stockage à long terme.
- Afin d'éviter les risques de suffocation, gardez le sac d'emballage loin des bébés et des jeunes enfants. Ne le laissez pas traîner dans les berceaux, les lits, les poussettes ou les parcs de jeu. Ce sac n'est pas un jouet. Nouez-le avant de le jeter.
- A installer lorsque l'appareil n'est pas utilisé.

1. Percez les alvéoles de positionnement à l'aide d'un foret de **0,125 pouce (une épaisseur de matériau)** adapté à l'acier inoxydable et installez les 4 boulons à épaulement inclus dans ce kit. **(FIG. 1)**
2. Insérez le rebord inférieur de la protection de la vitre et le support de garniture inférieure pour vous assurer qu'il est en contact avec le micro-interrupteur. Alignez les crochets de la protection contre les intempéries avec les boulons à épaulement et accrochez-la en place. **(FIG. 2)**

Note:

Le micro-interrupteur est situé sur le côté ouvert par le fabricant.

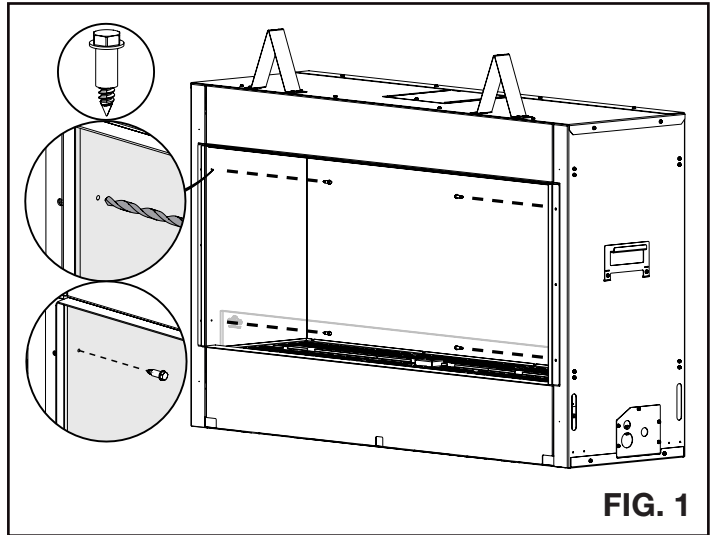

FIG. 1

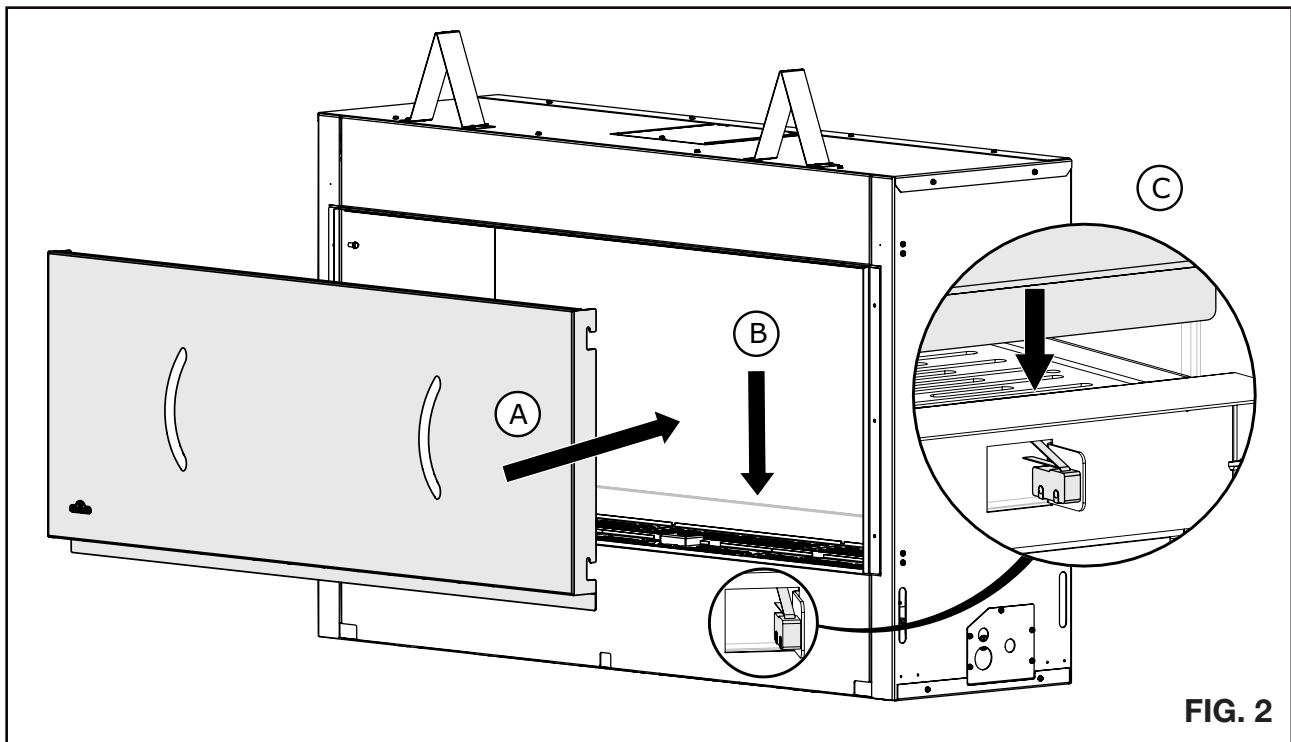

FIG. 2