



PRESTIGE[®]

Omistajan käsikirja

P500V, P665V, P500VX, & P665VX.

Tässä käyttöohjeessa esitetyt grillit voivat poiketa ostetusta mallista.

Haluamme palautetta!

Käy osoitteessa Napoleon.com ja kirjoita arvostelu.



Lisää tähän sarjanumero

ONNITTELUT UUDESTA NAPOLEON®-GRILLISTÄ!

Olet juuri päivittänyt grillauspeliäsi.



TAVOITTEENAMME ON TEHDÄ GRILLAUSKOKEMUKSESTASI SEKÄ MIELEENPAINUVA ETTÄ TURVALLINEN.

 Lue tämä käyttöohje ennen laitteen käyttöä, jotta vältät omaisuusvahingot, henkilövahingot tai kuoleman.

 Poista kaikki pakkausmateriaali, mainostarrat ja -kortit grillistä ennen käyttöä.

KÄYTETTÄVÄ ULKONA HYVIN TUULETETUSSA TILASSA.

VAARA!

JOS HAISTAT KAASUN HAJUA:

- Sulje kaasu laitteesta.
- Sammuta kaikki avoliekit.
- Avaa kansi.
- Jos haju jatkuu, pysy kaukana laitteesta ja soita välittömästi kaasuntoimittajalle tai palokunnalle.

VAROITUS!

Älä yritä sytyttää tätä laitetta lukematta tämän käyttöohjeen kohtaa "SYTYTYS".

Älä säilytä tai käytä bensiiniä tai muita syttyviä nesteitä tai höyryjä tämän tai minkään muun laitteen läheisyydessä.

Tämän tai minkään muun laitteen läheisyydessä ei saa säilyttää nestekaasupulloa (propani), jota ei ole kytketty käyttöön.

Jos näissä ohjeissa annettuja tietoja ei noudateta tarkasti, seurauksena voi olla tulipalo tai räjähdys, joka voi aiheuttaa omaisuusvahinkoja, henkilövahinkoja tai kuoleman.



Varoita aikuisia ja lapsia kuuman pintalämpötilan aiheuttamasta vaarasta.



Valvo pieniä lapsia grillin läheisyydessä.

HUOMAUTUS ASENTAJALLE: Jätä nämä ohjeet grillin omistajalle myöhempää käyttöä varten.

HUOMAUTUS KULUTTAJALLE: Säilytä nämä ohjeet myöhempää käyttöä varten.

Tervetuloa NAPOLEON®:ILLE!

Turvallisuus etusijalla

VAROITUS!

Yleisiä tietoja

Tämä grilli on asennettava paikallisten määräysten mukaisesti. Jos käytetään rotisserie-moottoria, sen on oltava sähkön maadoitettu paikallisten määräysten mukaisesti. Jos käytetään ulkoista sähkölähdettä, laite on myös maadoitettava paikallisten määräysten mukaisesti.

VAROITUS!

Operaatio

Tarkista grillin kaasuvuodot ennen jokaista käyttöä, vuosittain ja kun kaasukomponentteja vaihdetaan. Noudata syytysohjeita huolellisesti.

Älä anna johdon roikkua pöydän reunan yli. Älä käytä tätä grilliä muihin tarkoituksiin kuin mihin se on tarkoitettu. Älä käytä grilliä, jos johto tai pistoke on vaurioitunut tai jos grilli on vioittunut tai vahingoittunut millään tavalla.

Ota yhteyttä NAPOLEONiin korjauksen saamiseksi.

VAROITUS!

Asennus ja kokoonpano

Kokoa tämä grilli tarkasti ohjeiden mukaan asennusoppaan mukaan. Jos grilli on koottu myymälässä, tarkista kokoamisohjeet varmistaaksesi, että se on tehty oikein.

Tätä grilliä ei ole tarkoitettu asennettavaksi veneisiin tai vapaa-ajan ajoneuvoihin. Suorita vaadittu kaasuvuototesti ennen grillin käyttöä. Älä muokkaa tätä grilliä missään olosuhteissa.

Anna grillin jäähtyä ennen osien asentamista tai poistamista. Älä käytä sylinteriä, joka ei ole varustettu oikeanlaisella liittimellä. Käytä vain grillin mukana toimitettua paineensäätöventtiiliä ja letkusetiä tai NAPOLEONin erityisesti suosittelemaa varaosaa.

VAROITUS!

Varastointi ja käytöstä poistaminen

Sulje kaasu kaasusylinteriltä tai maakaasuventtiilistä. Irrota letku kaasusylinterin ja grillin välistä. Poista kaasusylinteri ja säilytä se ulkona hyvin tuuletetussa paikassa lasten ulottumattomissa.

Irrota pistoke pistorasiasta, kun grilliä ei käytetä ja ennen puhdistusta. ÄLÄ säilytä kaasupulloja rakennuksessa, autotallissa, varastossa tai muussa suljetussa tilassa. Irrota kaasun liitäntä varastoinnin ajaksi.

Aseta pölysuojus kaasupullon venttiilille aina, kun kaasupullo ei ole käytössä. Asenna vain kaasupullon venttiilin mukana toimitettu pölysuojus.

Muunlaiset suojukset tai tulpat voivat aiheuttaa kaasuvuodon.

VAROITUS!

Tuotteen oikea hävittäminen



Tämä merkintä osoittaa, että tämä tuote ei saa päätyä muiden kotitalousjätteiden mukana EU alueella. Vahinkojen välttämiseksi ympäristölle tai ihmisten terveydelle valvomattoman jätteiden käsittelyn vuoksi, kierrätä se vastuullisesti edistääksesi materiaalivarojen kestävää uudelleenkäyttöä. Palauta käytetty laite palautus- ja keräysjärjestelmien avulla tai ota yhteyttä jälleenmyyjään, jolta tuote on ostettu. He voivat huolehtia tuotteen ympäristöystävällisestä kierrätyksestä.

SISÄLTÖ

Tervetuloa NAPOLEON®:ILLE!	3
Järjestelmän täydelliset ominaisuudet	5
Aloittaminen	6
Lisäturvallisuuskäytännöt	6
Grillin sijoittaminen	7
Kaasuliitokset	8
Tekniset tiedot	10
Kaasun vuototesti	11
Käyttö	12
Grillin sytyttäminen	12
Grillauksen ohjeet	14
Rotisserie-vartaan käyttö	16
Grillauksen tarkistuslista	17
Katso tämä lista aina ennen grillausta.	17
Kuinka rasvapolttaa valurautarilit	17
Pikakäynnistysohjeet	18
Napoleon-sovellukseen yhdistäminen	19
ACCU-PROBE® avustamassa	21
Näytön toiminta	22
Järjestelmän seuranta	23
Turvatoimet	24
Tiivisteet	24
Säilytys	24
Infrapuna-grillausopas	25
Puhdistusohjeet	26
Huolto-ohjeet	30
Palamisilman säätö	30
Ruostumaton teräs haastavissa ympäristöissä	31
Vianmääritys	33
Takuu	37

Järjestelmän täydelliset ominaisuudet

Taka-Infrapuna-grillipoltin, jolla voit valmistaa meheviä grilliruokia.

Kaksitasoiset ruostumattomasta teräksestä valmistetut lämmöntasauslevyt, jotka kuumentavat tasaisesti ja höyrystävät valumat maukkaamman ruoan aikaansaamiseksi.

Infrapuna **SIZZLE ZONE**[™]-sivupoltin täydellisesti grillattuja pihvejä varten.

Taustavalaistut säätönupit myöhäisillan viihdettä varten.

Helposti säädettävät kaapinovat.

Välitön **JETFIRE**[™]-sytytys nopeaa ja nopeaa käynnistystä varten.

ACCU-PROBE[™] -lämpötilamittari, josta voit helposti lukea lämpötilan täydellisiä tuloksia varten.

Suuri ruostumattomasta teräksestä valmistettu lämmitysritilä lisää grillausaluetta.

Ruostumattomasta teräksestä valmistetut ikoniset **WAVE**[™] grillausritilät takaavat erottuvat paistojäljet ja tasaisen kypsennyksen.

5" Wi-Fi- ja Bluetooth[®]-yhteensopiva näyttö, jossa on mukautetut lämpötilan seuranta-asetukset.

Lämpötila-anturin säilytys ja ylimääräinen tarvikkekoukku.

Integroidut työkalukoukut.

Lämpötila-anturin liittimet.

Korkeussäädettävät, helposti lukittavat pyörät pitävät grillin turvallisesti paikalleen.

Kaasupullovaaka (Vain Propaani VX-mallit).

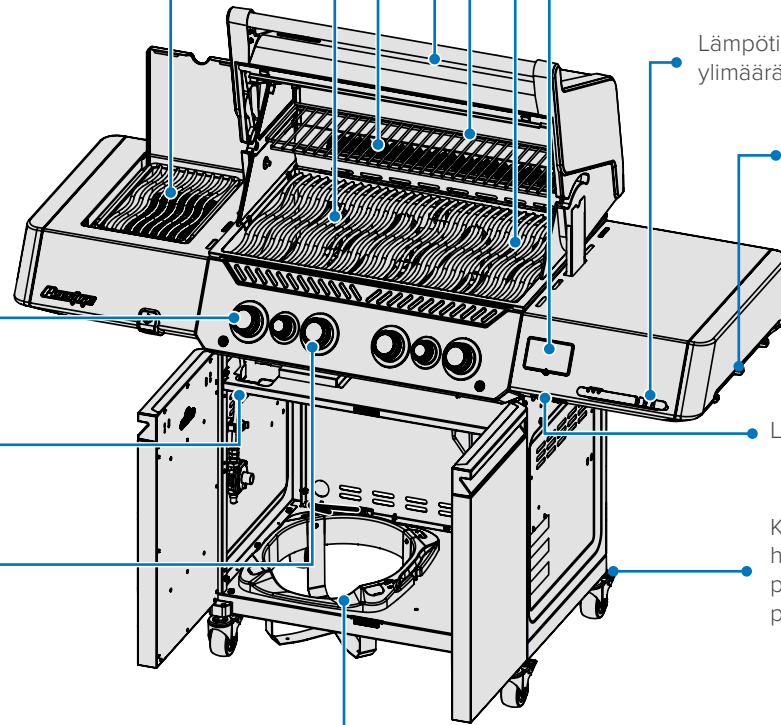

Tässä käyttöoppaassa kuvatut grillit saattavat poiketa ostamastasi mallista. Esittelyssä oleva malli: P500VX

Aloittaminen



VAARA! Ilmoittaa vaarasta, joka voi johtaa tulipaloon, räjähdykseen, kuolemaan tai vakavaan fyysiseen vammaan.



VAROITUS! Ilmoittaa vaarasta, joka voi johtaa lievään fyysiseen vammaan tai omaisuusvahinkoon.



Käytä suojakäsineitä.



Käytä suojalaseja.



HUOMIO! Kuuma pinta.



Tärkeää tietoa.



Älä tupakoi kaasuvuototestin aikana. Kipinät tai liekit voivat aiheuttaa tulipalon, räjähdysten, omaisuusvahinkoja, vakavia fyysisiä vammoja tai kuoleman.



Älä koskaan käytä avotulta kaasuvuotojen tarkistamiseen. Kipinät tai liekit voivat aiheuttaa tulipalon, räjähdysten, omaisuusvahinkoja, vakavia fyysisiä vammoja tai kuoleman.



Sammuta heti kaasunsyöttö ja irrota matalapainesäädin kaasupullosta.

Lisäturvallisuuskäytännöt

- Älä johda letkua rasvapellin tai- kupin alle. Säilytä riittävä etäisyys letkun ja laitteen pohjasta.
- Varmista, että lämmöntasauslevyt ovat oikeassa asennossa niiden asennusohjeiden mukaan.
- Polttimen säädöt on oltava pois päältä, kun kaasupullon venttiili avataan.
- Älä sytytä polttimia kannen ollessa kiinni.
- Älä käytä takapoltinta(ia) pääpolttimien kanssa.
- Älä sulje sivupolttimen kantta käytön aikana tai kun se on kuuma.
- Älä friteeraa ruokaa sivupolttimella.
- Älä säädä grillausritiöitä käytön aikana tai kun ne ovat kuumia.
- Älä siirrä laitetta käytön aikana.
- Sulje kaasunsyöttö lähteeltä käytön jälkeen.
- Älä muokkaa laitetta.
- Huolto tulee suorittaa vasta, kun grilli on jäähtynyt.
- Älä säilytä sytyttämiä, tulitikkuja tai muita syttyviä aineita suojuksen tai maustetelineen sisällä.
- Pidä kaikki sähköjohtojen ja polttoainelaskuputkien johdot poissa kuumilta pinnoilta.
- Puhdista rasvakuppi, -pelti ja lämmöntasauslevyt säännöllisesti kerääntymien ja rasvapaloiden välttämiseksi.
- Pidä infrapunapolttimon ja pääpolttimen suutinputket vapaina hämähäkinverkoista ja muista esteistä tarkistamalla ja puhdistamalla ne säännöllisesti.
- Älä anna kylmän veden (sateen, kastelujärjestelmän, letkun jne.) koskettaa kuumaa grilliä. Äkillinen lämpötilan muutos voi rikkoa posliinin ja halkeuttaa keraamiset polttimet.
- Älä käytä painepesuria minkään grillin osan puhdistamiseen.
- Älä sijoita grilliä paikkaan, jossa se voi altistua voimakkaalle tuulille, erityisesti kun tuuli voi tulla suoraan grillin takaa.
- Varmista turvallinen etäisyys syttyvistä rakenteista käyttäessäsi laitetta.
- Älä peitä yli 75 % kypsennuspinnasta kiinteällä metallilla.
- Tämän laitteen on pysyttävä kaukana syttyvistä materiaaleista käytön aikana.
- Säilytä aina riittävät välimatkat syttyviin materiaaleihin: 27" (68,6 cm) laitteen takaa ja 7" (17,8 cm) sivuilta.
- Laitteen minimilämpötilan on oltava 0 °F (-17,8 °C) turvallisen käytön varmistamiseksi.



VAROITUS!

- Kaasu- ja letkuliitännän kytkennän ja asennuksen on oltava valtuutetun kaasuasentajan tekemä, ja se on testattava ennen grillin käyttöönottoa.
- Varmista, että letkut eivät kosketa grillin korkean lämpötilan pintoja.
- Käyttökelpoiset osat voivat olla erittäin kuumia. Pidä nuoret lapset pois.
- Pidä polttoaineen syöttöletkut kaukana kaikista kuumennetuista pinnoista, terävistä reunoista tai tippuvasta rasvasta.



OLE VAROVAINEN!

Grillin kansi ja koko tulipesä voivat kuumentua erittäin kuumiksi käytön aikana.

Grillin sijoittaminen

Kun valitset sijaintia kaasugrillillesi, on tärkeää varmistaa, että etäisyydet lähellä oleviin palaviin materiaaleihin täyttyvät. Tämä laite on tarkoitettu asennettavaksi ulkoiselle terassille tai pihalle.

- Tätä laitetta saa käyttää vain maatasolla ulkoilmatilassa, jossa on luonnollinen ilmanvaihto ilman seisovia alueita, missä kaasuvuodot ja palamistuotteet jakautuvat nopeasti tuulen ja luonnollisen ilmanvaihdon avulla.
- Älä käytä rakennuksessa, autotallissa tai muussa suljetussa tilassa.
- Älä integroi laitetta mihinkään sisäänrakennettuun tai liukupinnalle.
- Älä estä pullon kotelon ilmanvaihtoaukkoja.

Kaikki kotelot, joissa laitetta käytetään, tulee täyttää seuraavat vaatimukset:

- Laitetta pidetään ulkona, jos se on asennettu suojaksi, jossa on enintään kolme sivuseinää mutta ei kattopintaa. **(Kuva 1)**
 - » Kaikki aukot on oltava pysyvästi auki.
 - » Liuku-ovet, autotallin ovet, ikkunat tai verkotut aukot eivät ole pysyviä aukkoja.
- Laitetta pidetään ulkona, jos se on asennettu suojaksi, jossa on kattopinta ja enintään kaksi sivuseinää.
 - » Sivuseinät voivat olla toisiaan vastapäätä, kuten tuulikäytävässä, tai oikeissa kulmissa toisiaan vastaan. **(Kuva 2 ja Kuva 3)**
 - » Kaikki aukot on oltava pysyvästi auki.
 - » Liuku-ovet, autotallin ovet, ikkunat tai verkotut aukot eivät ole pysyviä aukkoja.
- Laitetta pidetään ulkona, jos se on asennettu suojaksi, jossa on kattopinta ja kolme sivuseinää, kunhan 30 % tai enemmän kotelon vaakasuuntaisesta ympäristöstä on pysyvästi auki. **(Kuva 4 ja Kuva 5)**
 - » Kaikki aukot on oltava pysyvästi auki.
 - » Liuku-ovet, autotallin ovet, ikkunat tai verkotut aukot eivät ole pysyviä aukkoja.

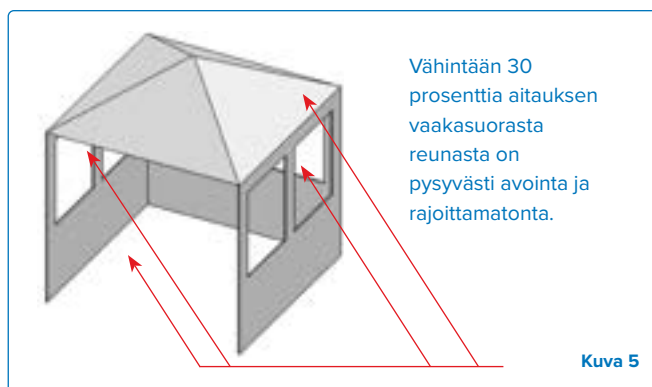
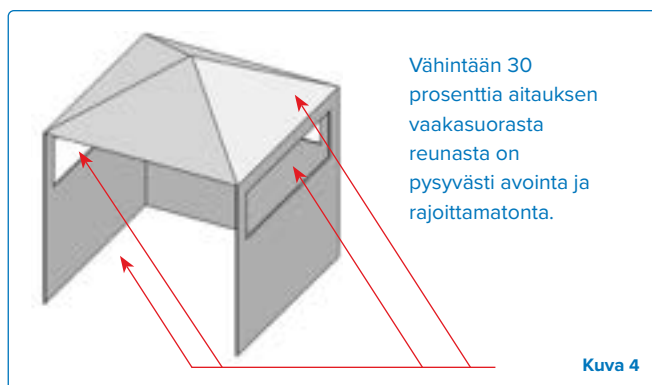
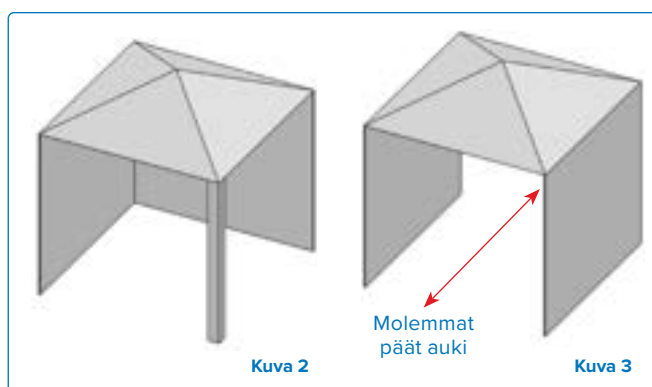
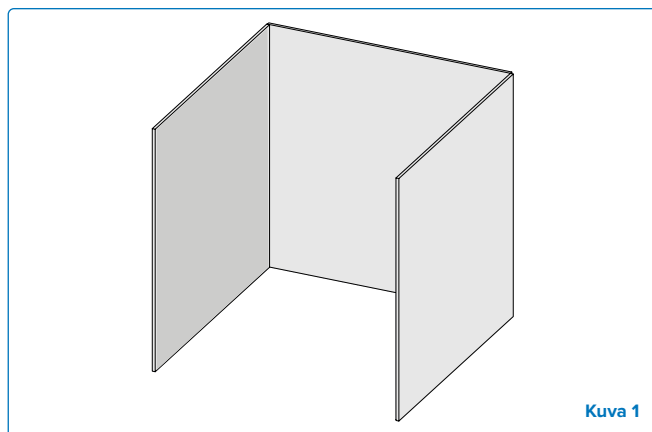

Kaasuliitokset

Kaasupullolle: Vaihtoehto 1

Käytä propaanisylinteriä, jonka kapasiteetti on vähintään 6 kg, tai butaanisylinteriä, jonka kapasiteetti on 13 kg, joka on valmistettu ja merkitty kansallisten ja alueellisten määräysten mukaisesti. Varmista, että sylinteri voi tarjota riittävästi polttoainetta laitteen käyttöön. Jos olet epävarma, tarkista paikalliselta kaasuntoimittajaltasi.

Käytä Napoleonin toimittamaa matalapainesäädintä ja letkua; jos niitä ei ole mukana, käytä säätöventtiiliä ja letkua, jotka täyttävät eurooppalaisen normin ja alueelliset määräykset. Suositeltu letkun pituus on 0,9 m. Letkun pituuden ei tulisi ylittää 1,5 m.

HUOMAUTUS: Letku on vaihdettava ennen sen viimeistä käyttöpäivämäärää.

Aseta pullot vain enimmäisleveyden ja -korkeuden mukaisten mittojen sisälle suojuksen alaosaan.

Pullot, jotka ylittävät enimmäismittat, on sijoitettava suojuksen ulkopuolelle tasaiselle maalle. Katso tarkat mittaukset alla olevasta kaaviosta.

Liittäminen ja Asennus

- Tarkista kaasupullo kolhujen tai ruosteen varalta ja anna se tarkistaa kaasuntoimittajaltasi.
- Älä koskaan käytä kaasupulloa, jossa on vaurioitunut venttiili.
- Aseta kaasupullo sen määrättyyn paikkaan alaosaan.
- Varmista, että nestekaasuletku ei ole vääntynyt.
- Poista kansi tai tulppa kaasupullon venttiilistä.
- Aseta matalapainesäädin kaasupullon kiertämällä tai painamalla, riippuen käytettävästä kaasupullosta ja säätimestä.
- Varmista, että letku ei kosketa rasvakupin/-pellin tai grillin kuumia pintoja, sillä se voi sulaa ja aiheuttaa tulipalon.
- Varmista, ettei sylinteri jää alttiiksi äärimmäiselle kuumuudelle tai suoralle auringonvalolle.
- Tarkista kaikki liittännät kaasuvuotojen varalta ennen grillin käyttöä. Katso "Kaasun vuototesti".
- Kaasupullo on asennettava siten, että paineenpoistovenktiili (jos sellainen on) ei ole käyttäjän normaalissa käyttöasennossa.

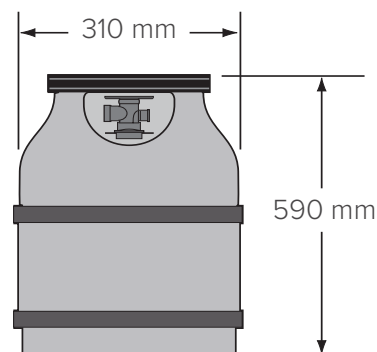
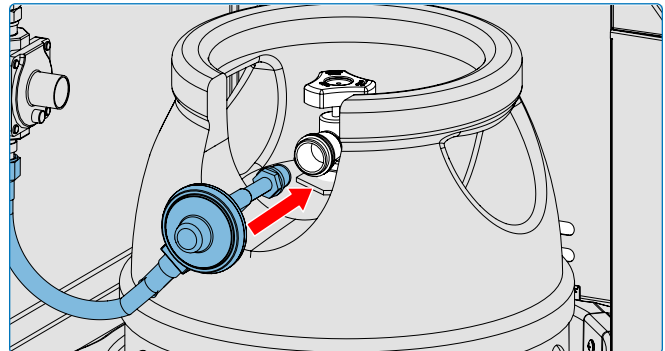
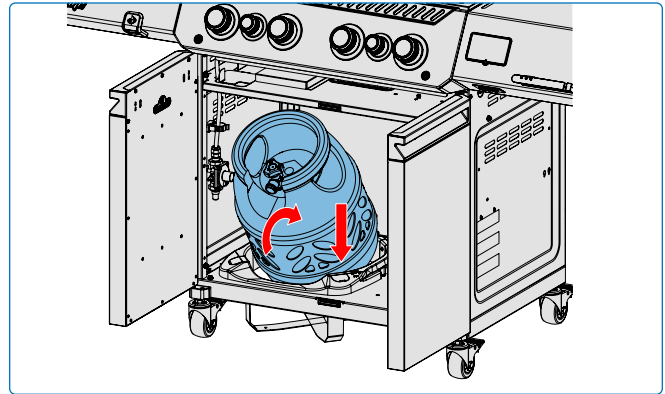
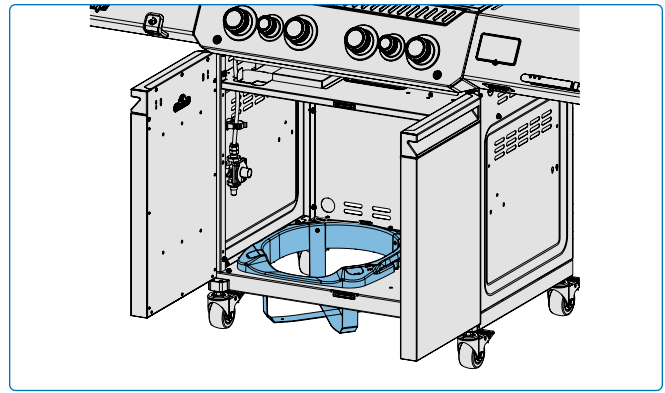

VAROITUS!

- Älä säilytä varakaasupulloa laitteen alla tai lähellä.
- Noudata tarkasti kaikkia eritelmiä ja ohjeita tulipalon, räjähdyksen, omaisuusvahinkojen, henkilövahinkojen tai kuoleman välttämiseksi.
- Irrota grilli ja sen yksittäinen sulkuventtiili kaasun syöttöputkistosta kaikkien sellaisten painetiestien aikana, jotka ylittävät ½ psi (3,5 kPa).
- Älä käytä kaasupulloa, joka on yli 80 % täynnä.
- Aseta taipuisa putki siten, ettei se joudu vääntymään.



HUOMAUTUS: Tarkasta nestekaasupullon venttiilin tiiviste halkeamien, kulumisen tai vaurioitumisen varalta aina, kun kaasupullo vaihdetaan tai täytetään uudelleen.

Kaikki nestekaasupullot, joissa on merkkejä vaurioista tai huononemisesta, mukaan lukien näkyvät halkeamat ja kolhut, on palautettava käyttämättöminä myyjälle.

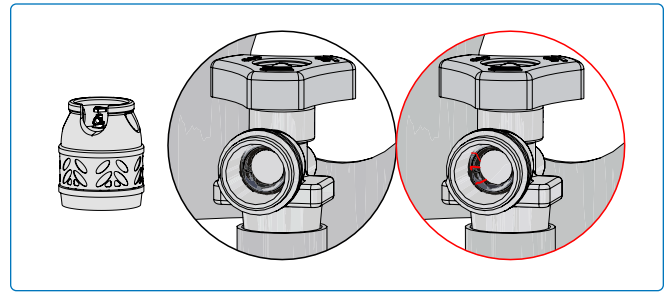

Vaihtaminen

Kaikki kaasupullon vaihtamiseen liittyvät toimenpiteet on suoritettava kaukana syttymislähteistä.

1. Sulje kaasun tulo matalapainesäätimestä.
2. Irrota matalapainesäädin kaasupullost.
3. Poista skaasupullo ja vaihda se uuteen pulloon.
4. Noudata liitäntäohjeita.

Talon kaasuverkkoon liittäminen: Vaihtoehto 2

- Jos grilli on liitettävä suoraan talon kaasuverkkoon, irrota ja hävitä mukana toimitettu letku ja säätöventtiili, ja noudata talon kaasuverkon liitäntäohjeita. Hyväksytyt letkut on saatavilla Napoleon-grillin jälleenmyyjältä.
- Kaasunsyöttöletku ja pikairrotus, jotka on suunniteltu maakaasulle ja sertifioitu ulkokäyttöön, sisältyvät maakaasugrilleihin.
- Kaasuputkiston on toimitettava grillin tuloventtiilille oikea paine. Katso tekniset tiedot vaatimuksista.
- Pikairrotuksen yläpuolella olevat putkistot ja venttiilit eivät sisälly toimitukseen.
- Kaasuputken koko on mitoitettava syöttämään nimikilvessä ilmoitettua lämpötehoa putkiston pituuden perusteella.
 1. Talon kaasun liittäminen on suoritettava lisensoidun kaasuasentajan toimesta, ja liitännät on testattava kaasuvuotojen varalta ennen grillin käyttöönottoa.
 2. Älä johda letkua rasvapellin tai -kupin läheisyyteen tai grillin takapaneelin päälle.
 3. Varmista, että letku ei kosketa kuumia pintoja.

Pikairrotus

- Älä asenna pikairrotusta ylöspäin suuntautuvaksi.
- Helposti käytettävä käsikäyttöinen sulkuventtiili on asennettava pikairrotuksen yläpuolelle ja mahdollisimman lähelle sitä.
- Liitä letkun kartiopää putkiston putken tai joustavan putken liittimeen (jos käytettävissä).
- Kiristä kahdella jakoavaimella. Älä käytä kierrelukitetta tai putkistomassaa.
- Tarkista kaikki liitännät kaasuvuotojen varalta ennen grillin käyttöönottoa. Katso "**Kaasun vuototesti**".



VAROITUS!

- Sulje yksittäinen sulkuventtiili grillin eristämiseksi kaasun syöttöputkistosta kaikkien 3,5 kPa:n (½ Psi) tai sitä pienempien painetiestien aikana.
- Tarkista, ettei letkussa ole merkkejä liiallisesta kulumisesta, sulamisesta, viilloista tai halkeamista. Jos letku on vaurioitunut, se on vaihdettava NAPOLEONin erityisesti suosittelemaan kokoonpanoon.



OLE VAROVAINEN!

Grillin kansi ja koko tulipesä voivat kuumentua erittäin kuumiksi käytön aikana.

Tekniset tiedot

Seuraavassa taulukossa luetellaan bruttolämpöteho, kaasunkäyttöarvot ja aukkojen koot, jotka vastaavat kutakin poltinta kaasuluokittain:

		Aukon koko		Bruttolämpöteho (yhteensä)		Kaasun käyttö (yhteensä)	
		I	II	I	II	I	II
P500V(X)	Pää	#60	1.40 mm	16.0 kW G30 14.0 kW G31	16.0 kW	1164 g/h	1525 L/h
	Takana	1.25 mm	#50	5.7 kW G30 5.0 kW G31	5.7 kW	415 g/h	543 L/h
	Sivu	#56	1.65 mm	5.0 kW G30 4.5 kW G31	5.0 kW	364 g/h	476 L/h
P665V(X)	Pää	#60	1.40 mm	20.0 kW G30 17.5 kW G31	20.0 kW	1455 g/h	1906 L/h
	Takana	1.25 mm	#50	5.7 kW G30 5.0 kW G31	5.7 kW	415 g/h	543 L/h
	Sivu	#56	1.65 mm	5.0 kW G30 4.5 kW G31	5.0 kW	364 g/h	476 L/h

Seuraavassa taulukossa luetellaan kaikki sertifioidut kaasut ja paineet. Tarkista, että arvokilven tiedot vastaavat tämän luettelon kanssa.



HUOM: Käytä vain säätimiä, jotka syöttävät tässä lueteltua painetta.

Kaasuluokka	3P(30)	3P(37)	3P(50)	3B/P(30)	3+(28-30/37)	3B/P(50)	2H	2E
Aukkojen koot	I	I	I	I	I	I	II	II
Kaasut / paineet	G31 at 30 mbar	G31 at 37 mbar	G31 at 50 mbar	G30/G31 at 30 mbar	G30 at 28-30 mbar/ G31 at 37 mbar	G30/G31 at 50 mbar	G20 at 20 mbar	G20 at 20 mbar
Maat	FI, NL, RO	BE, CH, CZ, ES, FR, GB, GR, HR, IE, IT, LT, NL, PL, PT, SI, SK	AT, CH, CZ, DE, GR, NL, SK	BE, BG, CY, DK, EE, FI, FR, GB, GR, GR, HR, HU, IT, LT, MT, NL, NO, RO, SE, SI, SK, TR	BE, CH, CY, CZ, ES, FR, GB, GR, IE, IT, LT, PT, SI, SK, TR	AT, CH, DE, FR, SK	AT, BG, CH, CZ, DK, EE, ES, FI, GB, GR, HR, IE, IT, LT, LV, NO, PT, RO, SE, SI, SK, TR	DE, LU, PL, RO



VAROITUS!

- Tarkista, ettei letkussa ole merkkejä liiallisesta kulumisesta, sulamisesta, viilloista tai halkeamista. Jos letku on vaurioitunut, se on vaihdettava Napoleonin erityisesti suosittelemaan kokoonpanoon.

Käyttö

Grillin sytyttäminen

Onko tämä ensimmäinen kerta? Suorita ensipoltt

Poista lämmitysritilä ja pidä pääpolttimet korkealla teholla 30 minuutin ajan. On normaalia, että grilli tuottaa hajua ensimmäisellä käyttökerralla. Tämä haju johtuu valmistusprosessissa käytettyjen sisäisten maalien ja voiteluaineiden "poltosta" eikä sitä tule esiintymään uudelleen.

VAROITUS!

- Älä käytä taka- tai sivupoltinta ensipolton aikana.

Pääpolttimen sytyttäminen

1. Avaa grillin kansi.
2. Paina ja käännä hitaasti mikä tahansa pääpolttimen nappi vastapäivään KORKEA-asentoon, kunnes pilotti syttyy. Jatka säätönupin pohjassa painamista, kunnes poltin syttyy, ja vapauta sitten.
3. Jos pilotti ei syty – käännä säätönappi välittömästi myötäpäivään OFF-asentoon. Toista vaihe 2.
4. Jos pilotti ja poltin eivät syty 5 sekunnin kuluessa – käännä säätönappi myötäpäivään OFF-asentoon. Odota 5 minuuttia, jotta kaasu haihtuu. Toista vaiheet 2 ja 3 tai sytytä tulitikulla. **(Kuva 6).**

VAROITUS!

- Älä käytä takapolttinta, kun käytät pääpolttinta.

Takapolttimen sytyttäminen (jos varustettu)

1. Avaa grillin kansi.
2. Poista lämmitysritilä.
3. Paina ja käännä hitaasti takapolttimen nappi vastapäivään KORKEA-asentoon.
4. Paina ja pidä sytytyspainiketta, kunnes poltin syttyy, tai sytytä tulitikulla.
5. Jos poltin ei syty – käännä polttimen säätönappi myötäpäivään OFF-asentoon. Odota 5 minuuttia. Toista vaiheet 3 ja 4. **(Kuva 6).**

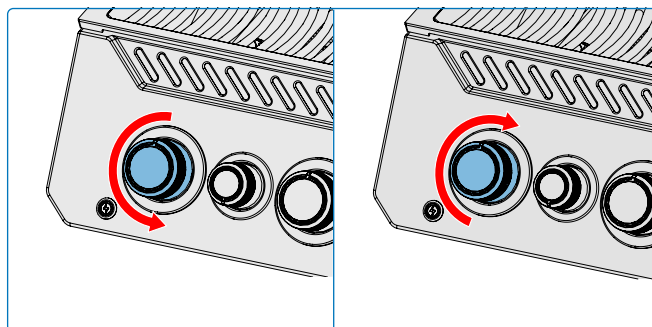
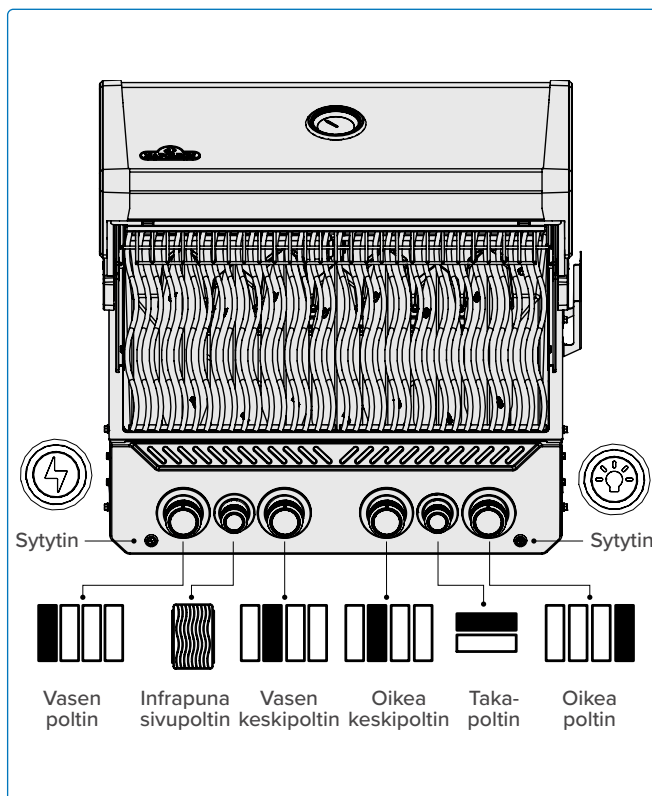

Kuva 6

Sivupolttimen sytyttäminen (jos varustettu)

1. Avaa polttimen kansi.
2. Paina ja käännä hitaasti sivupolttimen nuppi vastapäivään KORKEA-asentoon.
3. Paina ja pidä sytytyspainiketta, kunnes poltin syttyy, tai sytytä tulitikulla.
4. Jos poltin ei syty 5 sekunnin kuluessa – käännä polttimen säätönuppi myötäpäivään OFF-asentoon. Odota 5 minuuttia. Toista vaiheet 2 ja 3. **(Kuva 7).**

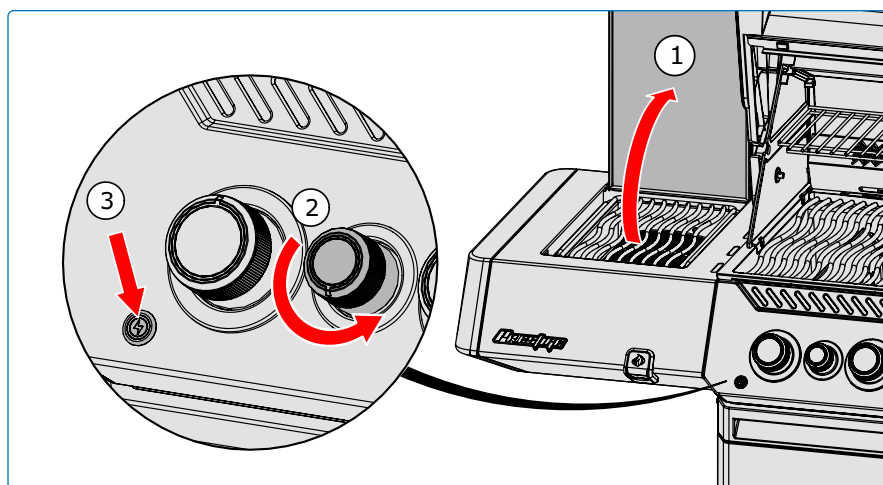

Kuva 7

Sytyttäminen BBQ-sytyttimellä

1. Kiinnitä tulitikku mukana toimitettuun BBQ-sytyttimeen.
2. Työnnä sytytetty tulitikku grillausrituloiden ja lämmöntasauslevyen läpi.
3. Käännä samalla vastaavan polttimen nuppi KORKEA-asentoon. **(Kuva 8).**

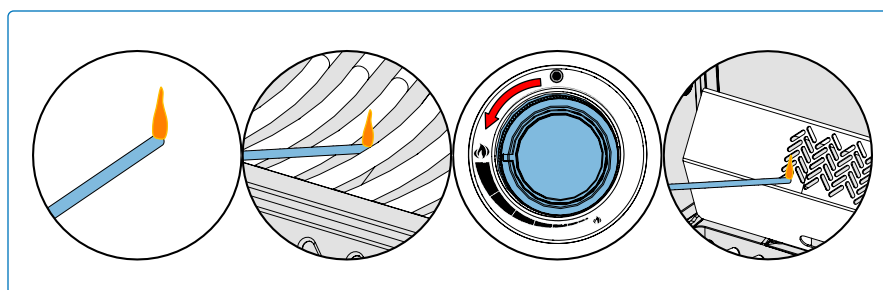

Kuva 8

VAROITUS!

- Varmista, että kaikki polttimen säätimet ovat OFF-asennossa ennen kuin käännät kaasun matalapainesäätimen hitaasti päälle.

- Noudata sytytysohjeita huolellisesti.
- Varmista, että grillin kansi on AVOIMENA sytytyksen aikana.
- Älä säädä grilliritilöitä grillin ollessa kuuma tai sen ollessa toiminnassa.

- Puhdista rasva säännöllisesti koko laitteesta, mukaan lukien rasvapelti/-kuppi ja lämmöntasauslevyt, rasvakertymien ja rasvapalojen välttämiseksi.



Grillauksen ohjeet

Pääpolttimien käyttö

- Esilämmitä grilli ennen ruokien ruskistamista käyttämällä kaikkia pääpolttimia täydellä teholla kansi suljettuna noin 10 minuutin ajan.
- Ruoka, joka kypsyy lyhyessä ajassa, kuten kala ja vihannekset, voidaan grillata kansi auki.
- Grillaus kansi suljettuna varmistaa korkeamman ja tasaisemman lämpötilan, joka kypsentää lihan tasaisemmin ja voi lyhentää kypsennysaikaa.
- Ruoanlaittoritilät voidaan öljytä ennen esilämmitystä, jotta vähärasvainen liha, kuten kananrinta tai porsaanliha, ei tartu kiinni grillatessa.
- Ruoka, joka vaatii yli 30 minuuttia kypsennystä, kuten paistit, voidaan kypsentää epäsuorasti sytyttämällä poltin ruoan vastakkaiselta puolelta. Katso Epäsuora grillaus.
- Leikkaa ylimääräinen rasva pois lihasta estääksesi leimahdukset tai alenna grillin lämpötilaa.
- Leimahdukset – siirrä ruoka pois liekeistä ja alenna lämpötilaa. Jätä kansi auki.

Suora grillaus

Tätä menetelmää käytetään usein ruskistamiseen tai ruokien, jotka kypsyvät lyhyessä ajassa, kuten hampurilaiset, pihvit, kana tai vihannekset, valmistamiseen.

Aseta ruoka ruoanlaittoritilöille suoraan lämmön päälle. Ruskista liha ensin, jotta mehukkuus ja maku säilyvät. Laske grillin lämpötilaa kypsentaaksesi ruoan haluttuun kypsyyteen.

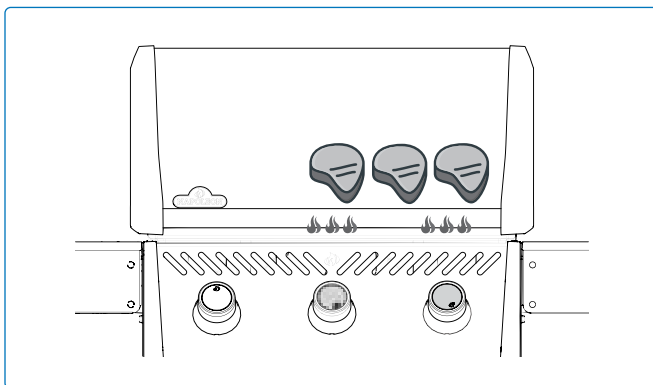

Epäsuora grillaus

Tässä menetelmässä käytetään alhaisempia lämpötiloja, jolloin lämpö kiertää ruoan ympärillä ja kypsentää sen hitaasti ja tasaisesti. Käytä tätä menetelmää suurempien lihapalojen tai ruokien, jotka ovat alttiita leimahduksille, kuten paistien, kanan tai kalkkunan, kypsentämiseen.

Sytytä yksi tai useampi poltin ja aseta ruoka grillausritilälle kohtaan, jossa ei ole liekkiä tai päällä olevaa poltinta.

Grillaaminen alhaisemmassa lämpötilassa ja hitaampi kypsennysaika tuottaa murempaa lihaa.

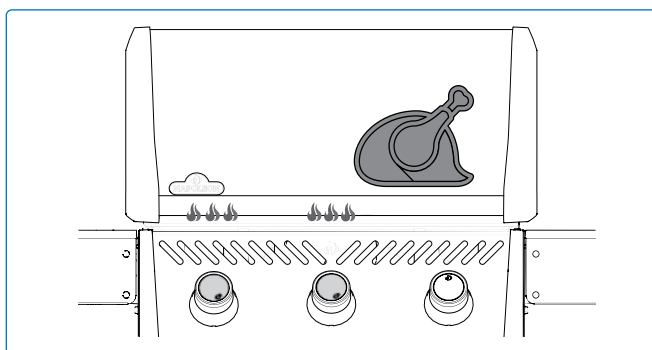

Grillin lämpötilojen seuranta

Jotkin malleista on varustettu kahdella lämpömittarilla. Kanteen asennettu mittari näyttää ilman lämpötilan grillikotelon sisällä ja on ensisijainen viite epäsuoraa kypsennysmenetelmää varten. Pohjaan asennettu anturi mittaa ruoanlaittoritilöiden lämpötilan ja on ensisijainen viite suoraa kypsennysmenetelmää varten. Vaikka optimoitu ilmavirtaus koko grillikotelossa maksimoi lämmitysnopeudet ja lämpötilan tasaisuuden, useat tekijät vaikuttavat lämpötilalukemiin, kuten:

Ruon ja tarvikkeiden sijoittelu

- Suuret ruoat tai ruoanlaittotarvikkeet, kuten paistolevyt ja planchat, voivat vangita lämpöä ruoanlaittoritilän lämpötila-anturin yläpuolella. Tämä saattaa johtaa kohonneisiin anturilukemiin ja samalla alentaa kannen lämpömittarin lukemia, kun lämpö ohjautuu muualle.

Käytössä olevat polttimet

- Lämpötilalukemat riippuvat polttimien asetuksista sekä siitä, kuinka lähellä pohjaan asennettu anturi on toiminnassa oleviin grillipolttimiin.



VAARA!

- Älä koskaan grillaa ruokaa suoraan liekipuolen polttimessa. Se on suunniteltu käytettäväksi vain kattiloiden ja pannujen kanssa.
- Älä sulje sivupoltin kanta sen ollessa päällä, toiminnassa tai kuuma.
- Älä friteeraa ruokaa sivupolttimella. Kypsennys öljyllä voi olla vaarallista.
- Puhdista rasva säännöllisesti koko laitteesta, mukaan lukien rasvapelti/-kuppi ja lämmöntasauslevyt, rasvakertymien ja rasvapalojen välttämiseksi.



GRILLAUKSEN AMMATTILAISEN VINKKI!

Tarkista lihan sisälämpötila lämpömittarilla varmistaaksesi, että liha on kypsynyt täydellisesti.

Ajan kuluminen

- Lämpötilamittareilla on erilaiset vasteajat, ja ne saattavat aluksi näyttää erilaisia lukemia grillin lämmitessä. Kuitenkin samanlaiset lukemat saavutetaan, kun sisäiset lämpötilat ovat vakautuneet.

Parhaiden tulosten saavuttamiseksi käytä lämpötila-anturin ominaisuutta yhdessä kannen lämpömittarin kanssa vertaillaksesi kypsennysympäristöä tavoitelämpötilaasi. Anna lämpötilojen vakiintua ja säädä polttimien säätönuppeja tarpeen mukaan.

Infrapuna pääpolttimen käyttö (jos varustettu)

Noudata **"Pääpolttimen sytytys"** -ohjeita ja käytä korkealla teholla 5 minuuttia kansi suljettuna tai kunnes keraamiset polttimet hehkuvat punaisina.

Kypsennä ruoka suoraan ritaliillä **"Infrapunagrillaus-ohjeen"** mukaisesti. Ruoka voidaan ensin ruskistaa infrapunapolttimella ja siirtää sitten grillin pääpolttimille loppukypsennystä varten joko suorassa tai epäsuorassa lämmössä, makusi ja mieltymystesi mukaan.

Sivukeittimen käyttö (jos varustettu)

Sivukeitintä voidaan käyttää kuten normaalia liettä käytetään kastikkeiden ja lisukkeiden valmistamiseen. Suurin suositeltu kattilan tai pannun halkaisija on 25 cm (10"). Varmista, että grillisi sijaitsee paikassa, joka on suojassa tuulelta, sillä sivukeittimen toiminta heikkenee tuulisissa olosuhteissa.

Infrapuna sivupolttimen käyttö (jos varustettu)

Toimi **"Sivupolttimen sytytys"** -ohjeiden mukaisesti. Infrapunapolttin tuottaa tasaisen kypsennysalueen ruoan ruskistamiseen, kun se on asetettu korkealle. Joissakin sivupoltinmalleissa on korkeussäädettävä ritali. Suurin suositeltu kattilan tai pannun halkaisija on 25 cm (10").

Grillaaminen yöllä (jos sovellettavissa)

Valaise säätönupit painamalla lampun kuvaketta ohjauspaneelissa. Kun poltin on toiminnassa, vastaava nuppi hehkuu punaisena, kun taas muut jäävät sinisiksi.

Tuulisuoja

Pidä grilli toimimassa sujuvasti tuulisissa olosuhteissa, joiden tuulennopeus on enintään 11 km/h (6,8 mph). Suunniteltu kiinnitettäväksi helposti grilliisi, tämä suoja toimii kilpenä tuulenpuuskia vastaan, mikä auttaa säilyttämään tasaisen lämmön ja varmistaa tasaisesti kypsennetyt ateriat. Säädä se sopimaan grilliisi, niin voit grillata luottavaisin mielin säästä riippumatta. Suoja voidaan taittaa ja asettaa sivupolttimen kannen alle helppoa säilytystä varten, kun sivupoltin ei ole käytössä.

HUOM: Tuulisuoja on asennettava sivupolttimen käytön aikana. Tämä parantaa turvallisuutta ja lyhentää kypsennysaikoja.

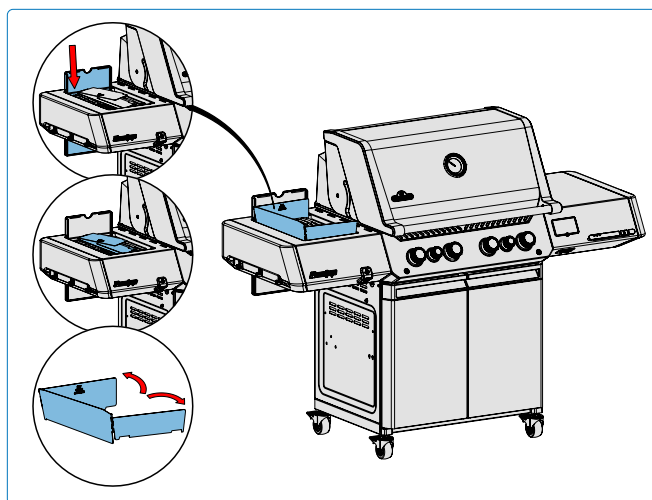

VAROITUS!

- Älä jätä ruokaa ilman valvontaa minkään palavan polttimen päälle.
- Pidä kansi auki, jos pääinfrapunoltin on asetettu korkealle, jotta ruoka ei vahingossa pala.



GRILLAUKSEN AMMATTILAISEN VINKKI!

Käännä grilli kohtisuoraan tuulen suuntaan, jotta sen vaikutukset jäävät mahdollisimman vähäisiksi.

Rotisserie-vartaan käyttö

Rotisserie-setin kokoaminen (jos varustettu)

Huom: Poista lämmitysritilä ennen takapolttimen ja vartaan käyttöä. Äärimmäinen kuumuus vahingoittaa lämmitysritilää. Asenna varrasmoottori grillin sivulle käyttämällä kiinnitystelineitä (telineitä). Joissakin malleissa on esiasennetut kiinnikkeet.

1. Kun teline on kiinnitetty grilliin, liu'uta varrasmoottori telineeseen.
2. Liu'uta ensimmäinen varrashaarukka hieman vartaan keskikohtaan ohi ja kiristä se paikalleen. Työnnä liha vartaaseen ja paina se haarukkaan. Liu'uta toinen varrashaarukka vartaan vastakkaiseen päähän ja työnnä haarukka lihaan, kunnes se on tiukasti kiinni. Kiristä haarukka paikalleen.
3. Aseta varovasti vartaan terävä pää varrasmoottoriin ja aseta vastakkainen pää ripustimien päälle. Lihan painavin puoli roikkuu luonnollisesti alaspäin tasapainottaen kuormaa.
4. Liu'uta pysäytysholkki vartaan päälle, kunnes se on kuvun sisäpuolen ohi. Tämä estää vartaan sivuttaisliikkeen.
5. Kiristä pysäytysholkki ja vartaan kahva. Aseta metallinen astia lihan alle keräämään rasvavalumat.



TÄRKEÄÄ! Käytä aina käsineitä grillin osia käsitellessäsi.

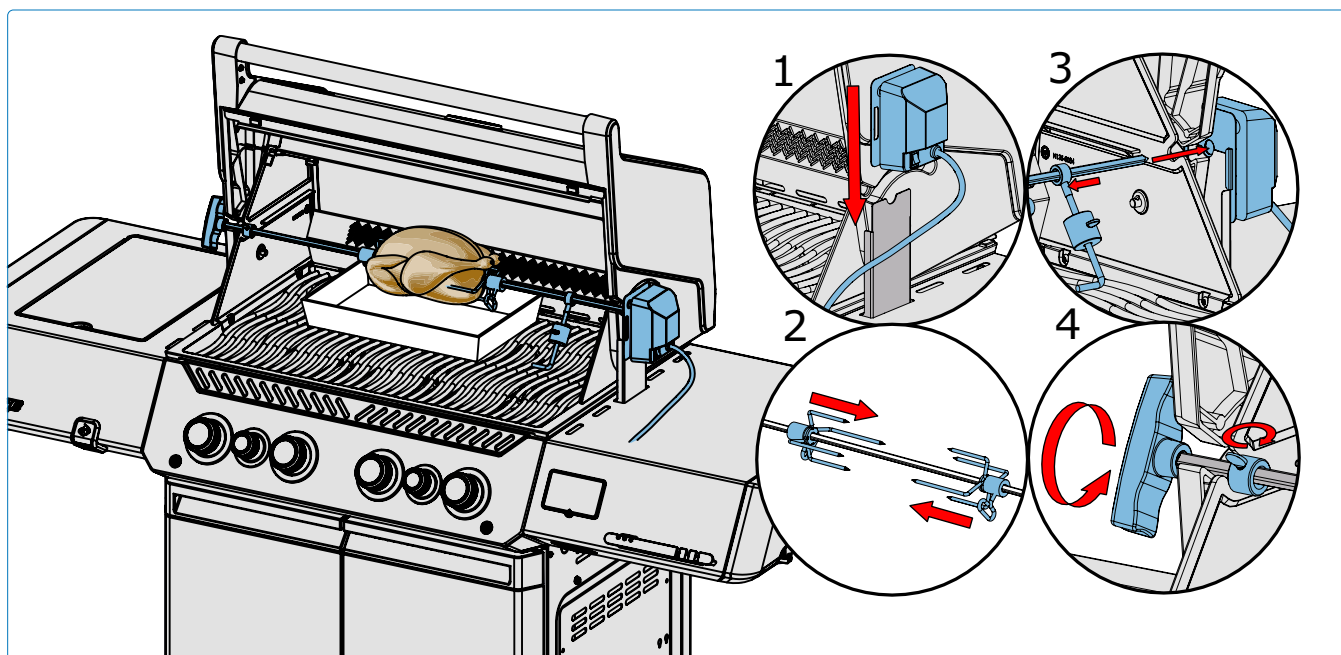

Vinkkejä rotisserie-käyttöön:

- Käytä takapolttimien korkeaa lämpötilaa lihan ruskistamiseen. Vähennä lämpöä. Pidä kansi suljettuna.
- Käytä lämpömittaria tarkistaaksesi lihan sisälämpötila.
- Paistit ja siipikarja tulisi ruskistaa ulkopuolelta ja säilyttää mureina sisältä.
- Käytä rasvoja kastikkeiden valmistamiseen ja lihan voiteluun.
- 1,3 kg kana kypsyy noin 1 ½ tunnissa keskilämpötilassa tai korkeammalla.
- Ole tietoinen rotisserie-moottorin kapasiteetista (15 kg). Älä ylikuormita laitteistoa.
- Varmista aina, että rotisserie-kuorma on tasapainossa.

Miten kypsentää useita kanoja

Sido tai pujota siivet kiinni kanojen runkoihin.

1. Liu'uta varrashaarukka vartaan päälle.
2. Pujota ensimmäinen kana vartaaseen, kunnes se on varrashaarukan pitämässä paikassa. Kiristä.
3. Pujota seuraavat 2 kanaa vartaaseen niin, että kaikki kanat ovat lähellä toisiaan.
4. Liu'uta toinen varrashaarukka vartaan päälle ja työnnä se kanalle, kunnes kaikki 3 kanaa ovat tiukasti yhdessä. Kiristä.

Grillauksen tarkistuslista

Katso tämä lista aina ennen grillausta.

- Lue käyttöohjeet**
Varmista, että olet lukenut käyttöohjeet ja kaikki turvallisuusohjeet.
- Puhdista rasvapelti**
Varmista aina, että puhdistat rasvapellin ennen grillausta välttääksesi tulipaloja ja leimahduksia.
- Tarkista letku**
Varmista, että grilli on pois päältä ja jäähtynyt. Tarkista letku liiallisen kulumisen tai muiden vaurioiden varalta. Vaihda letku ennen käyttöä, jos se on vaurioitunut.
- Esilämmitä ja puhdista ritilät**
Voitele ritilät kasviöljyllä ja esilämmitä grilli polttaaksesi ylimääräiset jäämät pois sekä estääksesi tarttumisen. Puhdista valurautaritulat messinkiharjalla ja ruostumattomat ritilät ruostumattomalla harjalla. Katso "Puhdistusohjeet".
- Valmistelualue**
Varmista, että kaikki grillaamiseen tarvittavat välineet, mausteet, kastikkeet ja astiat ovat käden ulottuvilla. Älä jätä ruokaa valvomatta, sillä se voi palaa.
- Käännä vain kerran ja älä kurki**
Yritä olla avaamatta kantta ja kurkistamatta liikaa, sillä lämpö karkaa vaikuttaen lämpötilaan ja kypsennysaikoihin. Käännä ruokaa vain kerran, erityisesti pihvejä ja kanaa.
- Jätä tilaa**
Jätä grilliin ja ruokien väliin hieman tilaa, jotta voit tarvittaessa siirtää ruokaa.
- Käytä lämpömittaria**
Käytä lämpömittaria varmistaaksesi, että ruoka on kypsennetty perusteellisesti. Seuraa sopivia lämpötilaohjeita kaikille lihatyypeille, erityisesti siipikarjalle.

 **HUOM:** Ruostumattomat ritilät ovat korroosionkestäviä ja vaativat vähemmän ylläpitoa kuin valurautaritulat.



GRILLAUSVINKKI!

Löydä inspiroivia reseptejä ja grillaustekniikoita Napoleonin keittokirjoista tai vieraile osoitteessa www.napoleon.com



GRILLAUSVINKKI!

Esilämmitä grilli aina ennen ruoanlaittoa, jotta voit polttaa jäljelle jääneet jäämät pois ja estää ruoan tarttumisen ritilään.



ÖLJY JA RASVA SUOSITUS!

Rypäleensiemenniöljy
Auringonkukkaöljy
Soijaöljy
Ekstra-neitsytoliiviöljy
Rapsiöljy

Jos näitä ei ole saatavilla, valitse öljy tai rasva, jolla on korkea savuamispiste.

Älä käytä suolatunna rasvoja kuten voita tai margariinia.



HUOMIO!

Kuinka rasvapolttaa valurautaritulat

Tämä toimenpide TÄYTYY suorittaa ennen ensimmäistä käyttökertaa ja toistaa 3-4 käyttökerran välein, jotta ritilät pysyvät uudenveroisina.

1. Poista valurautaritulat grillistä.
2. Pese ritilät lämpimällä saippuvedellä ja pehmeällä liinalla.
3. Taputtele ritilät kuiviksi ja anna niiden kuivua täysin. Levitä rasvaa/öljyä tasaisesti silikonisiveltimellä molemmille puolille.
4. Esilämmitä laite 176 °C - 204 °C (350 °F - 400 °F).
5. Asenna ritilät takaisin ja kypsennä 30 minuuttia.
6. Levitä toinen tasainen kerros rasvaa/öljyä ritilöille ja jatka kypsennystä vielä 30 minuuttia.
7. Ritilät ovat nyt rasvapoltettu.



HUOM: Jos valurautarituloihin on muodostunut ruostetta, poista ruoste karhunkielellä tai messinkiharjalla ja toista rasvapoltto.

Pikakäynnistysohjeet

1

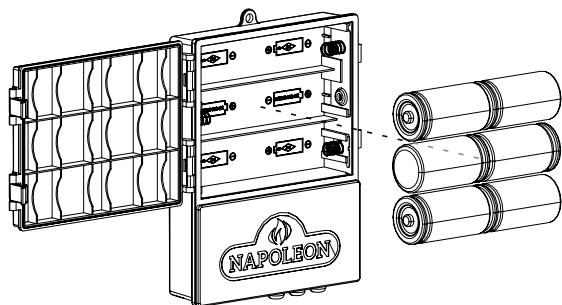

Aseta paristot lokeroon.

2

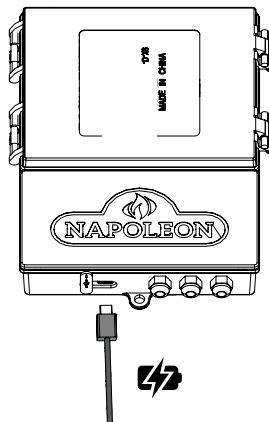

Vaihtoehtoisesti laitteeseen voidaan syöttää virtaa suoraan USB Type C -portin kautta. Käytä tähän 5V 1A -sovitinta. Suoraa syöttöä käytettäessä on suositeltavaa poistaa paristot korroosion estämiseksi ja paristojen käyttöiän pidentämiseksi.

3

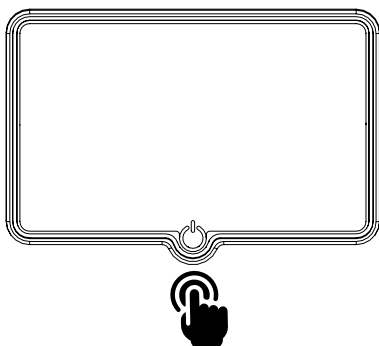

Varmista, että laite on päällä.

4

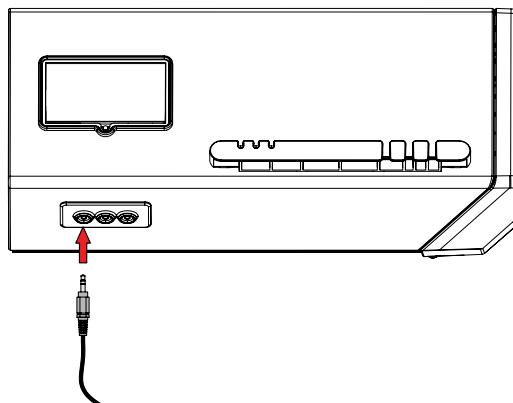

Poista suojamuovi ja liitä yksi tai useampi anturi laitteeseen.

5

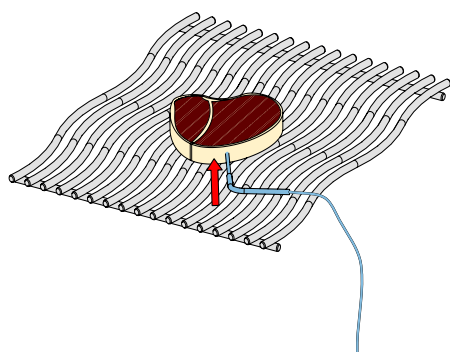

Lämpötila-anturia käytettäessä on varmistettava, että anturin kärki työnnetään elintarvikkeen paksuimpaan osaan välttämättä luita tai rasvaa.

6

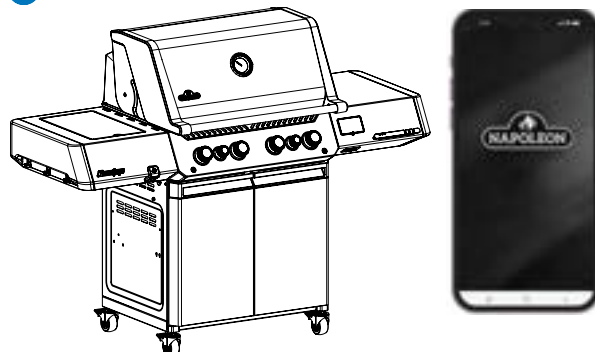

Seuraa seuraavassa osassa annettuja ohjeita Napoleon Home -sovellukseen liittämiseksi. Nauti ateriasiasi!

Napoleon-sovellukseen yhdistäminen

NAPOLEON HOME APP

MITEN SE TOIMII?

Päiset laitteeseesi etäyhteydellä lataamalla **Napoleon Home -sovelluksen App Storesta** tai Google Playsta.

Jotta voit käyttää sovellusta, sinun on luotava tili noudattamalla sovelluksessa annettuja ohjeita (katso alla lisätiedot).

Parittamalla laitteesi **Napoleon Home -sovelluksen** kanssa Wi-Fi kautta, saat täyden hallinnan kaikkiin laitteen tiloihin ja toimintoihin.

Kaikki ilmoitukset ja hälytykset lähetetään sovelluksen kautta, jotta pysyt helposti yhteydessä.



Skannaa tämä QR-koodi saadaksesi suoran pääsyn Napoleon Home -sovelluksen verkkosivustolle.



ALOITETAAN

1 Rekisteröi



Rekisteröi tili **Napoleon Home -sovellukseen** TAI kirjaudu sisään Facebook-, Google- tai Apple-tilisi tietojen avulla.

2 Luo



Anna käyttäjätiedot ja luo tilille salasana. Valitse maa, jossa laite sijaitsee.

3 Melkein valmista



Vaiheessa 3 annetut tiedot rekisteröidään **Napoleon Home -sovellukseen** ja vahvistus lähetetään annettuun sähköpostiosoitteeseen.

4 Vahvista



Avaa sähköpostilaatikko ja valitse vahvistuslinkki.
Huomautus: Vahvistuslinkki on avattava laitteella, johon **Napoleon Home App** on asennettu.

5 Vahvista uudelleen



Jos sähköpostia ei löydy, valitse "Lähetä vahvistuslinkki uudelleen" ja tarkista roskapostikansio.

LAITTEEN LISÄÄMINEN

6 Virta päälle

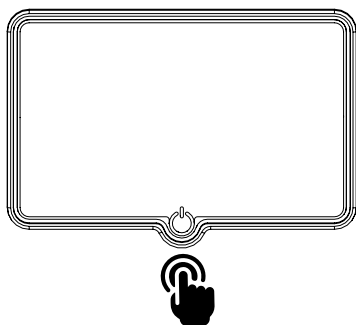

Varmista, että laite on päällä.

Voit viimeistellä alkuperäisen pariliitoksen älylaitteen kanssa painamalla näyttöä alaspäin 10 sekunnin ajan, kunnes se käynnistyy uudelleen.

7 Lisää laite



Valitse "Lisää laite" ja hyväksy käyttöoikeudet.

8 Etsi



Etsi laitteita ja valitse laite luettelosta.

9 Verkkoysteys



Valitse Wi-Fi-verkko ja anna tunnistetiedot.

10 Lisää lempinimi



Kirjoita laitteelle oma nimi tai jatka annetulla oletusnimellä.

11 Valmista



Olet nyt **yhteydessä**.

ACCU-PROBE® avustamassa

Käytä integroitua ACCU-PROBE®-teknologiaa luottavaisin mielin. Seuraa grillin sisälämpötilaa. Ohjelmoi helposti ruokatyyppin, tavoitelämpötilan ja kypsennysajan älylaitteellasi Napoleon Home -sovelluksen avulla.

Saat ilmoituksia laitteeseesi, kun ruokasi on kypsynyt täydellisesti. ACCU-PROBE® tukee sekä Wi-Fi- että Bluetooth®-yhteyksiä. Jos oletus-Wi-Fi ei ole käytettävissä, Bluetooth®-toiminto mahdollistaa ACCU-PROBE® helpon yhdistämisen. Laitteen on oltava aluksi määritetty Wi-Fi avulla, sitten vain Bluetooth® on käytettävissä.

Katso lisätietoja "Pikakäynnistysohjeet" ja "Napoleon Home App" -osiosta. Lataa Napoleon Home -sovellus ja nauti älykkästä ruoanlaitosta.

Kaikki merkit ja logot, kuten on mainittu, ovat niiden omistajien omaisuutta, ja Wolf Steel Ltd. käyttö on lisensioitu: Bluetooth® Bluetooth SIG, Inc. ä. Muut tavamerkit ja kaupanimet ovat niiden omistajien omaisuutta: Android™ ja Google Play™ ovat Google Inc. tavamerkkejä; Apple, iPhone® ja Apple App Store ovat Apple Inc. tavamerkkejä; iOS on Cisco Inc. tavamerkki tai rekisteröity tavamerkki.

Yhteensopivat iaitteet

Napoleon Home -sovellus on suunniteltu toimimaan laajan valikoiman Android- ja iOS-laitteiden kanssa. Laitteen yhteensopivuutta ei voida taata erilaisten mallien ja valmistusstandardien vuoksi.

Näytön yleiskatsaus

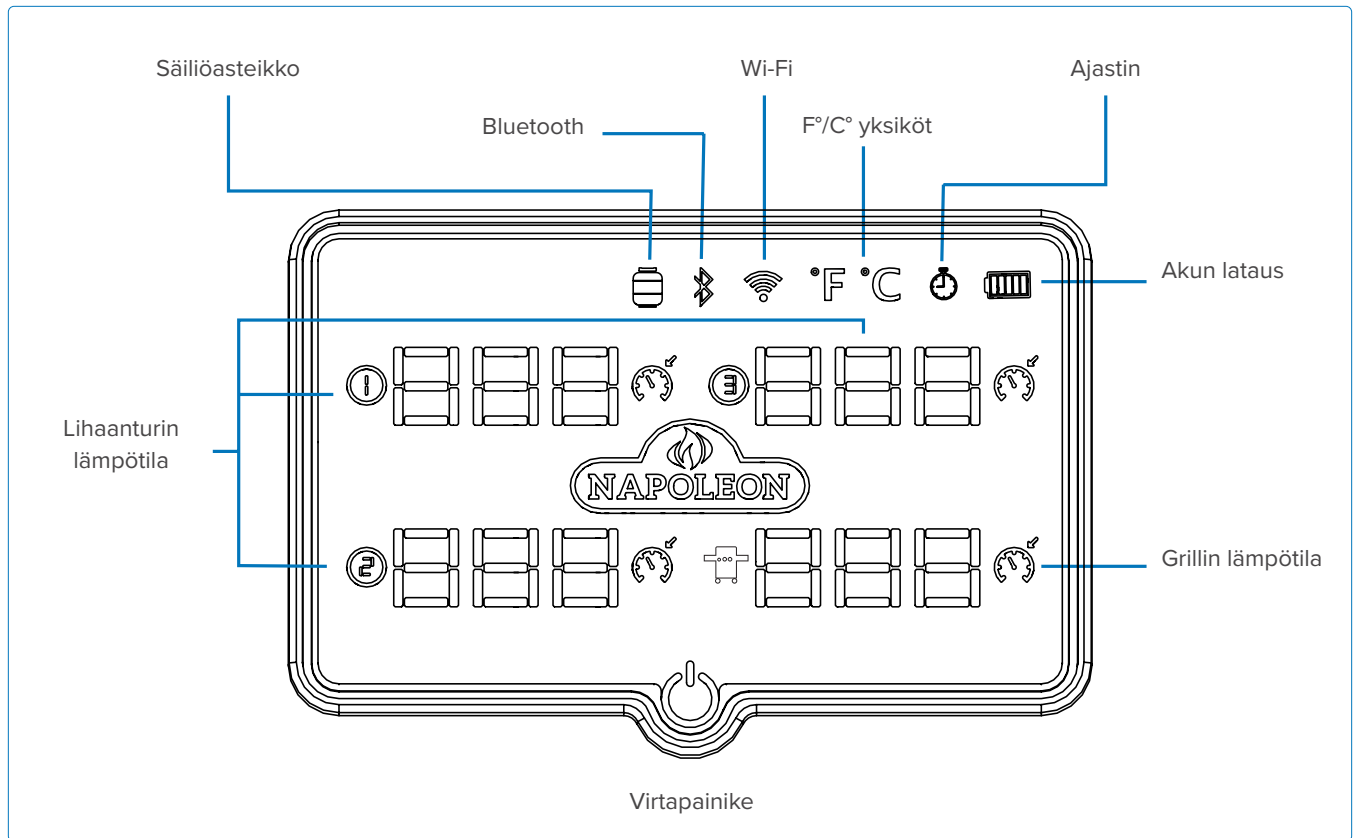

Näytön toiminta

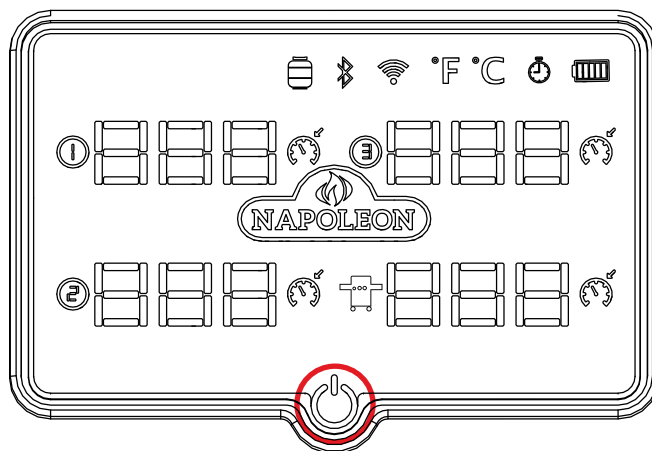

Toiminto	Toiminta	Toiminta	Kuvaus
Paritus-tila	Paina ja pidä painettuna	10 sekuntia	Kun järjestelmä käynnistyy uudelleen, Napoleon-logo ilmestyy. Wi-Fi- ja Bluetooth®-kuvakkeet vilkkuvat, mikä tarkoittaa, että laite on paritus-tilassa (Access Point -tila). Sinun täytyy määrittää laite uudelleen Napoleon Home -sovelluksen avulla. Tämä prosessi tulee suorittaa, kun näyttö on aktiivinen. Jos näyttö on sammutettuna tai näyttöaika on päättynyt, jatka painikkeen pitämistä alhaalla, kunnes saavut Access Point -tilaan.
Näyttö päälle/pois	Paina ja pidä painettuna	3 sekuntia	Napoleon-logo tulee näkyviin, ja lisäksi kuuluu äänimerkki. Näyttö kytkeytyy päälle tai pois päältä sen hetkisen tilan mukaan.
Herätysnäyttö (Vain akkuvirralla)	Yksi hana	N/A	Heräämisen jälkeen näyttö palaa saumattomasti edelliseen tilaansa.
Lämpötila Yksikkö Muutos	Yksi hana	N/A	Vaihda Celsius- ja Fahrenheit-asteiden välillä.

Talviolosuhteet

Saat parhaan kokemuksen talviolosuhteissa käyttämällä ohjauspaneelin painiketta näytön kytkemiseen päälle tai pois päältä. Tämä mahdollistaa toiminnallisuuden ilman käsineiden riisumista. Paina ohjauspaneelin painiketta pitkään yli 3 sekunnin ajan.

HUOM: Näyttö sammuu 5 minuutin käytön jälkeen ja palaa oletus kirkkauteen, kun käyttäjä toiminnot aktivoivat sen. Jos mitään toimintaa tapahtuu tämän ajan aikana, 5 minuutin jakso nollautuu.

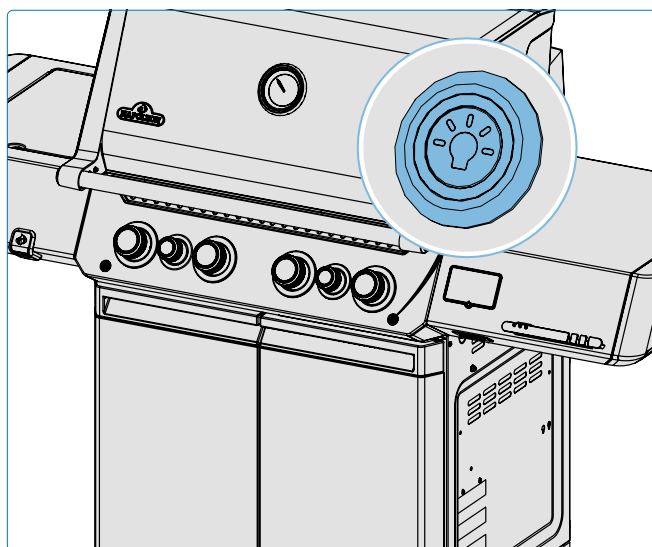

Järjestelmän seuranta

Turvavalo

Käyttääksesi ohjauspainikkeiden valaistusta, paina valaisinkuvaketta ohjauspaneelissa. Kun poltin on toiminnassa, vastaava painike loistaa punaisena, kun taas muut pysyvät sinisinä. Akkukeston säästämiseksi sinisenä loistavat painikkeet sammuvat oletuksena tunnin kuluttua, kun taas muut pysyvät punaisina. Akkuvirransyötössä tunnin sammutusaika voidaan säätää sovelluksessa. Kun käytät USB-virtaa, valojen sammutusajastin peruutetaan.

Matala akun varaus

Seuraa akun varaustilaa sovelluksen ja näytön kautta. Kun järjestelmä saa virtaa akkukäyttöisestä lähteestä, vilkkuvat painikkeet viittaavat matalaan akkuun. Järjestelmä lähettää hälytyksen laitteellesi ja sammuu, kun akku on lähes tyhjentynyt. Vaihda akut tarvittaessa. Seuraavat indikaattorit kuvaavat akun jäljellä olevan varauksen arvioituja tasoja:



Lämpötila hälytykset

Järjestelmä voi antaa äänihälytyksiä, kun tavoitelämpötilat on saavutettu. Näyttö ilmoittaa, mitkä anturit ovat saavuttaneet tavoitelämpötilan.

Ajastimen hälytykset

Näyttö ilmoittaa, kun ajastin on asetettu. Järjestelmä voi antaa äänihälytyksiä, kun ajastin on päättynyt..

Kaasupullon mittari

Järjestelmä voi jatkuvasti seurata tankissa jäljellä olevaa propaania ja antaa tilan nopeasti katsottavaksi.

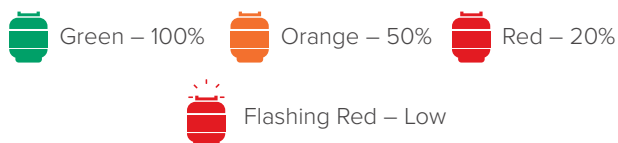

Nollaa Mittari

Kalibroinnin alussa:

- Poista tyhjä tankki mittarilta. Painamalla määrättyä painiketta aloita nollaus.
- Odota 20 sekuntia nollausprosessin aikana.
- Aseta uusi tankki mittarille nollauksen valmistuttua.

Valitse tankki

- Käynnistä Napoleon Home App.
- Siirry tankin mittari -osioon.

Valitse tankki ja Alue:

- Valitse "Uusi Tankin Mittari."
- Valitse alueesi (Pohjois-Amerikka, Eurooppa tai Mukautettu).
- Pohjois-Amerikassa oletustankin painot valitaan.
- Euroopassa valitse käytettävissä olevien tankin spesifikaatioiden luettelosta.



Mukautettu tankki (Valinnainen):

- Jos valitset mukautetun tankin, syötä tyhjätankin paino ja täytetankin paino. Tämä varmistaa tarkat mittaukset.
 - » Tyhjätankin Paino (lbs/kg): Syötä tyhjätankin paino.
 - » Täytetankin Paino (lbs/kg): Syötä täytetankin paino.
- Varmista tarkat arvot ennen tankin asettamista pidikkeeseen.



HUOM: Tiedon päivittämiseen sovellukseen voi kestää noin 1 minuutti.

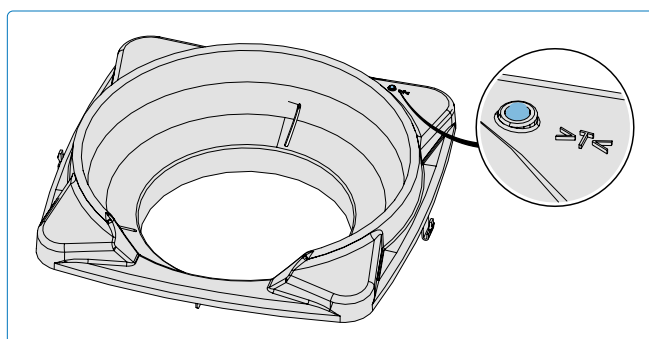

Turvatoimet

- Vältä korkeaa kosteutta tai äärimmäisiä lämpötiloja.
- Vältä pitkäaikaista altistumista suoralle auringonvalolle tai voimakkaalle ultraviolettivalolle.
- Älä pura tai yritä korjata laitetta itse.
- Älä altista laitetta tai sen lisävarusteita helposti syttyville nesteille, kaasuilla tai muille räjähdysalttiille aineille.
- Anturit voivat toimia lämpötiloissa -20 °C (-4 °F) 300 °C (572 °F)
- Anturijohdot voivat toimia lämpötiloissa -20 °C (-4 °F) 380 °C (716 °F)
- **TÄRKEÄÄ:** Älä salli antureiden altistuvan suoraan liekeille tai lämpötiloille, jotka ylittävät 300 °C (572 °F).
- Tarkkoja mittauksia varten aseta anturit lihan keskelle, mieluiten ennen sen laittamista grillille.
- **TÄRKEÄÄ:** Suuntaa anturien kärjet alaspäin, mutta älä salli kärjien koskettaa kypsennysritilöitä. Pyri myös varmistamaan, ettei anturit kosketa grillin runkoa.
- Aseta liha grillin puolelle, joka on lähimpänä lämpömittaria.
- Sijoita johto korkealle poistopisteelle niin, että johto pysyy riittävän ylhäällä kypsennysritilöiden ylle, kun kansi on suljettu.
- Vaihtoehtoisesti anturien kahvoja voidaan sijoittaa kannen tiivisteeseen alle. Varmista, että grillin sivut eivät ylitä korkeamman anturin toimintalämpötilaa.
- Kun käytät useampaa anturia, värilliset anturirenkaat voivat auttaa erottamaan anturit. Aseta kukin rengas anturin kärjen ympärille ja työntö sitä, kunnes se saavuttaa peruspidikkeen.

Tiivisteet

- Tarkista, että kypsennysalue ei ylitä suurinta sallittua lämpötilaa ja että johdot eivät ole mutkilla tai kuluneet suljettujen ovien tai kansien vuoksi.
- Tarkista ensin johtojen välyys ympäristön lämpötilassa kannen ollessa kiinni. Tutki johto mahdollisten vakavien mutkien tai taipumien varalta. Kytke sitten grilli päälle ja tarkista kuumia kohtia, joissa johto voi koskettaa pintaa.

Säilytys



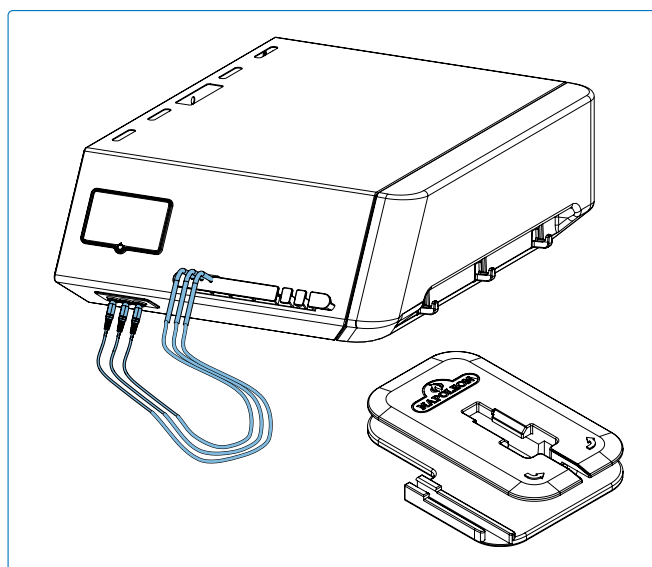



- Aseta anturit grillin sivutasolla oleviin anturin säilytyskoloihin valmistautuessasi ruoanlaittoon. Irrota anturit ja vie ne sisätiloihin, kun niitä ei käytetä suojataksesi niitä sääolosuhteilta.



VAROITUS!

- Kypsennyksen jälkeen älä palauta antureita pidikkeeseen ennen kuin ne ovat jäähtyneet.

Infrapuna-grillausopas

Ruoka	Ohjausnupin asetus	Kypsennysaika	Ehdotuksia
 <p>Pihvi 2,54 cm (1 tuuma)</p>	<p>KORKEA 2 minuuttia kummaltakin puolelta.</p>	<p>Raaka – 4 minuuttia</p>	<p>Pyydä marmoroitua rasvaa leikkeleeseen. Rasva on luonnollinen murehduttaja ja pitää lihan mehukkaana.</p>
	<p>KORKEA - KESKI Korkea lämpö 2 minuuttia kummaltakin puolelta, sitten keskitaso.</p>	<p>Puolikypsä – 6 minuuttia</p>	
		<p>Kypsä – 8 minuuttia</p>	
 <p>Hampurilainen 1,27 cm (½ tuumaa)</p>	<p>KORKEA 2 minuuttia kummaltakin puolelta.</p>	<p>Raaka – 4 minuuttia</p>	<p>Pidä kaikki pihvit yhtä paksuina, jotta kypsennysaika on yhtä pitkä. Isommat 2,5 cm pihvit paksuisia tai suuremmat sämpylät on grillattava epäsuorassa lämmössä.</p>
	<p>KORKEA 2 ½ minuuttia kummaltakin puolelta.</p>	<p>Puolikypsä – 5 minuuttia</p>	
	<p>KORKEA 3 minuuttia kummaltakin puolelta.</p>	<p>Kypsä – 6 minuuttia</p>	
 <p>Kana</p>	<p>KORKEA, KESKI, MATALA 2 minuuttia kummaltakin puolelta, sitten keskimatalalla tai matalalla.</p>	<p>20 – 25 minuuttia</p>	<p>Leikkaa reiden ja koipien välinen nivel ¾ läpi, jotta liha makaa litteänä polttimolla ja kypsyy tasaisesti.</p>
 <p>Porsaanleikkeet</p>	<p>KESKI</p>	<p>6 minuuttia kummaltakin puolelta</p>	<p>Valitse paksuja leikkeitä saadaksesi murempaa lihaa. Leikkaa ylimääräinen rasva pois.</p>
 <p>Kylkiluut</p>	<p>KORKEA - MATALA Korkea 5 minuuttia, sitten matala loppuun asti.</p>	<p>20 minuuttia kummaltakin puolelta, käännä usein</p>	<p>Valitse vähärasvaiset lihaiset kylkiluut. Grillaa, kunnes liha irttaa helposti luusta.</p>
 <p>Karitsan kyljykset</p>	<p>KESKI - MATALA Korkea 5 minuuttia, sitten keskitaso loppuun asti.</p>	<p>15 minuuttia kummaltakin puolelta</p>	<p>Valitse paksut palat, jotta liha on pehmeämpää. Leikkaa ylimääräinen rasva pois.</p>
 <p>Hot dogs</p>	<p>KESKI - MATALA</p>	<p>4 – 6 minuuttia</p>	<p>Valitse suurempia nakkeja ja leikkaa pituussuunnassa ennen grillausta.</p>

Puhdistusohjeet

Ensimmäinen käyttö

1. Pese ritilät käsin vedellä ja miedolla astianpesuaineella poistaaksesi valmistusprosessista mahdollisesti jääneet jäämät. ÄLÄ pese astianpesukoneessa.
2. Huuhtelee huolellisesti kuumalla vedellä ja kuivaa täysin pehmeällä liinalla estääksesi kosteuden pääsyn valurautaan.

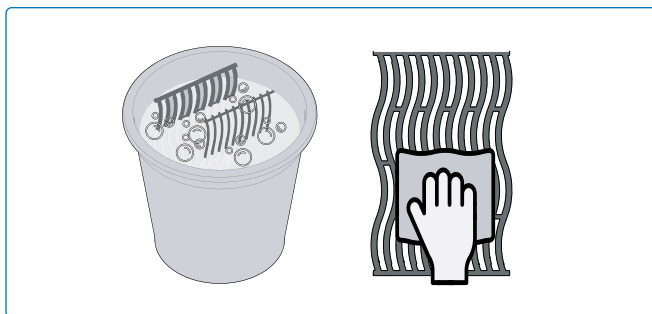

Valurautaritilät

- Käsittele ritilät joka 3-4 käyttökerran jälkeen lisätäksesi suojakerroksen, joka estää korroosiota. Katso Grillausvinkit – **Kuinka rasvapolttaa valurautaritilät.**

Ruostumattomasta teräksestä valmistetut ritilät

- Ruostumattomasta teräksestä valmistetut grillausritilät voidaan puhdistaa esilämmittämällä grilli jokaisen käytön yhteydessä ja käyttämällä metalliharjaa jäämien poistamiseen.
- Ruostumattomasta teräksestä valmistetut ritilät muuttuvat pysyvästi väriltään säännöllisessä käytössä korkeiden lämpötilojen vuoksi.

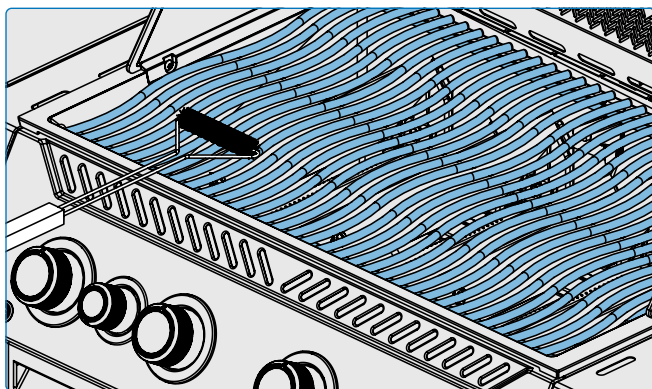

Infrapunapoltin

- Useimmat roiskeet ja ruoan palaset, jotka putoavat infrapunapolttimon pinnalle, palavat välittömästi korkean lämpötilan vuoksi.
- Älä puhdisti keraamisia osia metalliharjalla.
- Älä käytä vettä tai muita nesteitä polttimon puhdistamiseen. Nopea lämpötilan muutos voi aiheuttaa keraamisten osien rikkoutumisen.
- Jokaisen 3-4 käyttökerran jälkeen sytytä poltin ja käytä sitä korkealla lämpötilalla 5-10 minuuttia poistaaksesi mahdolliset jäämät.

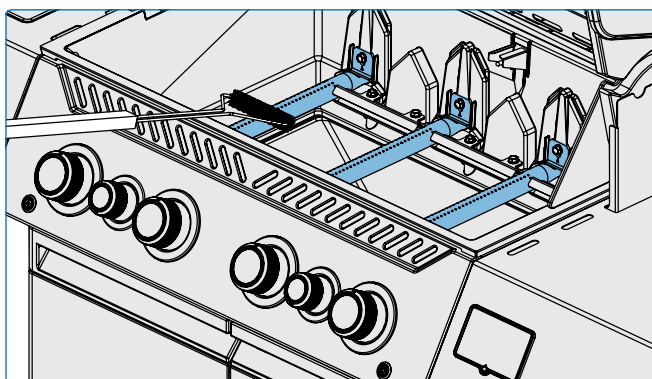

VAARA!

- Käytä aina suojaavia käsineitä ja suojalaseja puhdisttaessasi grilliä.
- Kerääntynyt rasva aiheuttaa tulipalovaaran.
- Suorita grillin puhdistus ainoastaan kun grilli on täysin jäähtynyt välttääksesi mahdolliset palovammat.

Grillin sisäosat

1. Poista kypsennysritilät.
2. Puhdista grillin sisäosa vähintään joka kolmas kuukausi kohtuullisessa käytössä tai useammin tarpeen mukaan.
3. Käytä messinkiharjaa irtonaisen lian puhdistamiseen sivuista ja kannen alta.
4. Raaputa paistolevyjä lastalla tai raapalla. Käytä metalliharjaa tuhkan poistamiseen.
5. Poista paistolevyt ja harjaa jäänteet polttimista metalliharjalla.
6. Harjaa jäämät grillin sisäosasta valumaan rasvakuppiin- ja pellille.

Alumiinivaluosat

Puhdista lämpimällä saippuvedellä vähintään kerran kaudessa. Alumiini ei ruostu, mutta korkeat lämpötilat ja sään vaikutukset voivat aiheuttaa oksidaatiota alumiinivalujen pinnalle, joka näyttää valkoisilta täpliltä.

Katso **“Huolto-ohjeet”** saadaksesi lisätietoja alumiinin oksidaation estämisestä.

Rasvapelti

Jokainen grilli, sivupoltin ja upotettava poltin on varustettu mallikohtaisella rasvapellillä, joka on helposti ulosvedettävissä edestä, takaa tai sivusta.

- Rasva ja ylimääräiset roiskeet kerääntyvät grillin alla olevaan rasvapeltiin ja kertyvät rasvapellin alla olevaan rasvakuppiin alle (jos sovellettavissa).
- Käytä vain Napoleonin hyväksymiä rasvapellin- ja kupin suojuksia. Älä käytä alumiinifoliota, hiekkaa tai muita hyväksymättömiä materiaaleja. Tämä voi estää rasvan oikean virtauksen.
- Puhdista usein rasvakertymien välttämiseksi – noin joka 4-5 käyttökerralla.

Puhdistusvaiheet:

1. Vedä rasvapelti ja -kuppi pois puhdistaaksesi ne.
2. Raaputa rasvapelti puhtaaksi lastalla tai raapalla.
3. Vaihda rasvapellin- ja kupin suojus 2-4 viikon välein grillin käytön mukaan (jos sovellettavissa).
4. Kysy Napoleon Grillien-jälleenmyyjältä tarvikkeista.

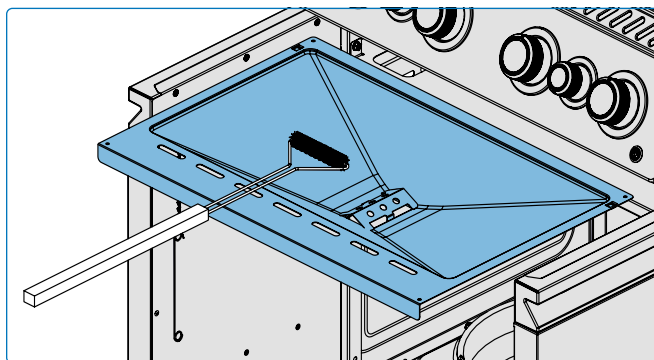
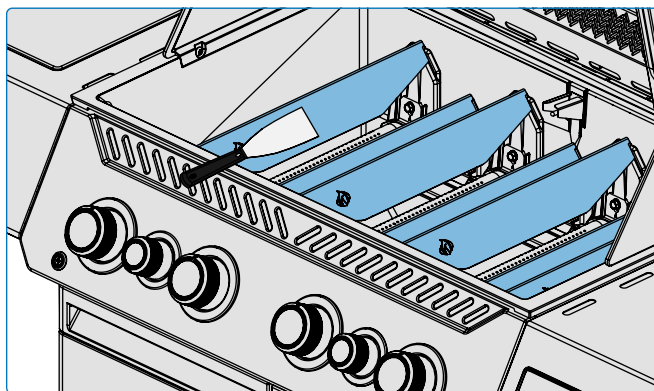
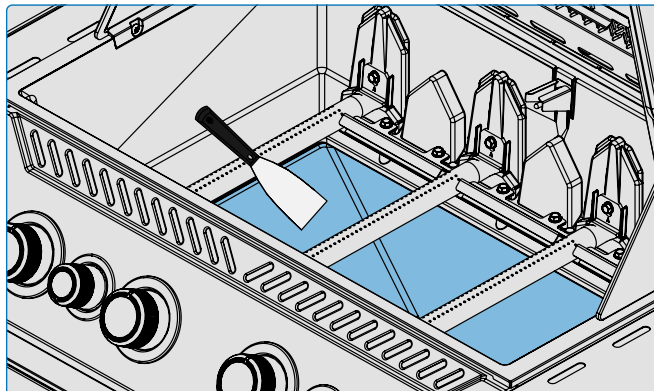
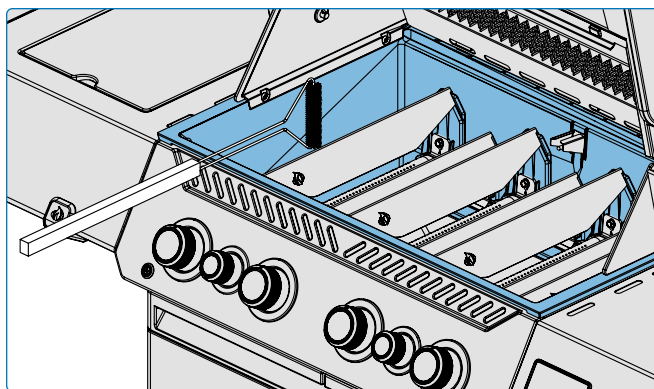

Ohjauspaneeli

Käytä AINOASTAAN lämmintä saippuavettä. Teksti on painettu suoraan ohjauspaneeliin, ja se hiertyy vähitellen pois, jos käytetään hankaavia tai ruostumattomasta teräksestä valmistettuja puhdistusaineita. Ohjauspaneeli tulee puhdistaa aina sen likaantuessa jotta siinä oleva teksti pysyy tummana ja luettavana.

Grillin ulkopinnat

Puhdista grillin ulkopinnat kerran kuukaudessa kohtuullisessa käytössä tai useammin tarpeen mukaan.

- Käytä vain ei-hankaavaa puhdistusainetta. Hankaavat puhdistusaineet tai teräsvillat naarmuttavat pintaa.
- Pyyhi aina teräksen syiden suuntaan.
- Käsittele posliini-emaloituja osia varoen.
- Posliiniemaloidut pinnat on lasimainen ja saattaa lohkeilla, jos sitä lyödään.

Ruostumattomasta teräksestä valmistetut osat saavat ajan myötä värimuutoksia kuumetessaan ja muuttuvat kultaisiksi tai ruskeiksi. Tämä on normaalia eikä vaikuta grillin suorituskykyyn.

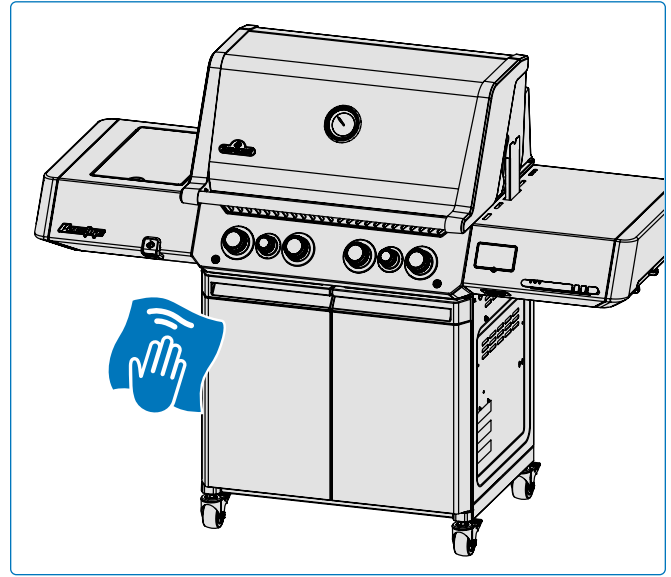

VAROITUS!

- Grillikastike ja suola voivat olla syövyttäviä, ja ne aiheuttavat grillin osien nopeaa heikkenemistä, ellei niitä puhdisteta säännöllisesti.
- Varmista, että kaikki polttimet on sammutettu ja grilli on jäähtynyt ennen puhdistusta. Älä käytä uuninpuhdistusainetta minkään grillin osan puhdistamiseen.
- Älä laita grilliritilöitä tai muita grillin osia itsepuhdistuvaan uuniin puhdistettavaksi. Puhdista grilli alueella, jossa puhdistusliuos ei vahingoita terasseja, nurmikoita tai terasseja.

Hyönteisverkko ja polttimet aukot

Pienet suljetut tilat houkuttelevat hämähäkkejä hyönteisiä. Napoleon on varustanut polttimen hyönteisverkolla, joka sijaitsee ilman säätöaukossa. Tämä vähentää hyönteisten pesien muodostumisen mahdollisuutta polttimeen, mutta ei poista ongelmaa kokonaan.

Pesä tai hämähäkinverkko voi aiheuttaa polttimon palamisen pehmeän keltaisella tai oranssilla liekillä, joka voi aiheuttaa tulipalon tai liekin palamisen ohjauspaneelin alla polttimon ilman säätöaukossa. Noudata seuraavia vaiheita, jos näin tapahtuu.

- Poista ruuvi(t), joka kiinnittää polttimen grillin takaosaan. Liukuta poltinta taaksepäin ja ylöspäin poistaaksesi sen. (Kuva 9)
- Puhdista polttimen sisäosa joustavalla polttinharjalla tai herkissä kohdissa pehmeillä harjaksilla varustetulla harjalla varovasti poistamalla roskat.
- Ravista irtonaiset roskat polttimesta olevan aukon kautta.
- Tarkista polttimen aukot ja venttiilisuuttimet tukkeutumien varalta: polttimen aukot voivat tukkeutua ajan myötä ruoan jätteistä ja korroosioista.
- Käytä avattua paperiliitintä tai mukana toimitettua huoltotyökälyä polttimen aukkojen puhdistamiseen.
- Poraa tukkeutuneet aukot pois mukana toimitetulla poranterällä pienellä langattomalla poralla: tämä voidaan tehdä poltin kiinnitettynä grilliin, mutta on helpompaa, jos se poistetaan grillistä.
- Älä taivuta poranterää poratessasi aukkoja, koska poranterä voi murtua.
- Tämä poranterä on tarkoitettu polttimen aukkoille, ei messinkisille suuttimille, jotka säätelävät kaasun virtausta polttimeen.
- Älä suurennä reikiä.
- Varmista, että hyönteisverkko on puhdas, tiukka ja vapaa kaikista langoista tai muista roskista.
- Suorita toimenpiteet käänteisesti asentaaksesi polttimen uudelleen.
- Varmista, että venttiili menee polttimeen asennuksen aikana.
- Aseta lämmöntasauslevyn kiinnikkeet ja kiristä ruuvit kiinnittäaksesi sen paikoilleen.

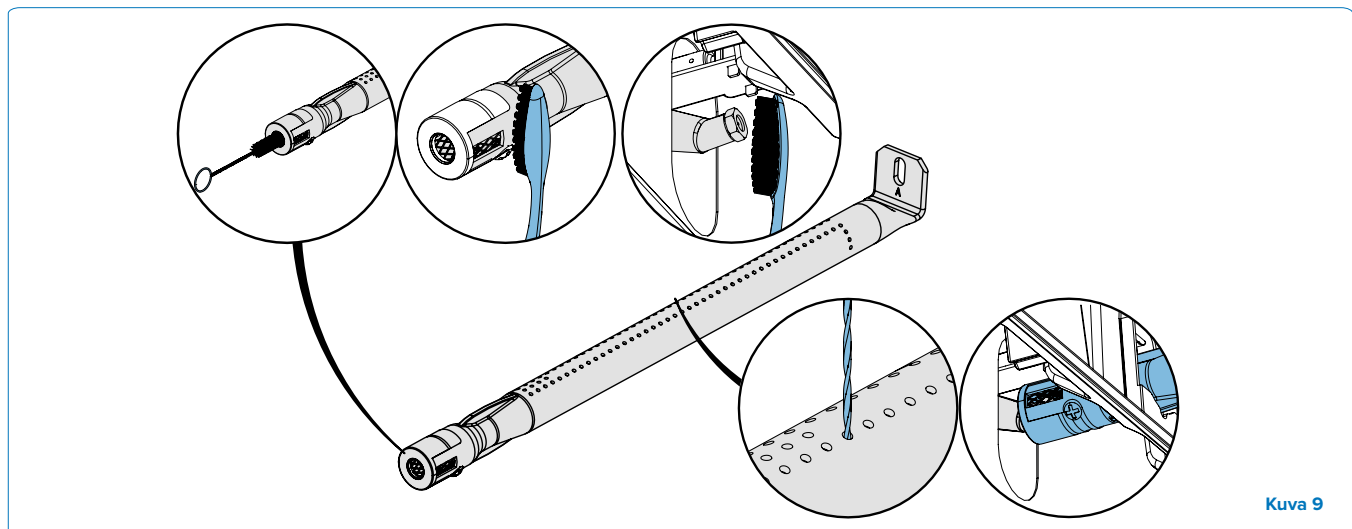

Kuva 9

Lämpötilamittarit

- Puhdista mittarit ennen ensimmäistä käyttöä.
- Pese käsin mittareiden metalliosat ja kuivaa huolellisesti jokaisen käytön jälkeen. Älä pese astianpesukoneessa.
- Mittarit ovat ruostumattomia ja korroosionkestäviä. Älä käytä mitään kemikaaleja tai puhdistusaineita mittareiden puhdistamiseen, vain mietoa saippuaa.



HUOM: Anturiliitännät, anturikaapelit ja näyttöyksikkö ovat vedenkestäviä, mutta niitä ei saa jättää sateeseen. Laitetta ei saa koskaan upottaa veteen.



VAARA!

- On erittäin tärkeää, että venttiili/aukko tulee polttimen putkeen, kun asennat polttimen takaisin paikalleen puhdistuksen jälkeen ja ennen grillin sytyttämistä, sillä muutoin voi syntyä tulipalo tai räjähdys.
- Vältä suojaamatonta kosketusta kuumien pintojen kanssa.
- Älä käytä hankaavia puhdistusaineita tai teräsvillaa grillin maalattuihin, posliinisiin tai ruostumattomasta teräksestä valmistettuihin osiin, koska ne naarmuttavat pinnan.



TURVALLISUUS ENSIN!

Käytä aina suojakäsineitä ja suojalaseja, kun huollat grilliä.

Huolto-ohjeet

SUOSITUKSET

Grilli tulisi tarkastaa ja huoltaa perusteellisesti vuosittain pätevän huoltohenkilön toimesta.

- Älä estä ilmanvaihdon ja palamisilman virtausta.
- Pidä säiliön suojan ilmanvaihtoaukot, jotka sijaitsevat kärryn tai suojan sivuilla sekä alaosan etu- ja takareunoilla, vapaana roskista.

Palamisilman säätö



TÄRKEÄÄ! Tämä on tehtävä pätevän kaasuasentajan toimesta.

- Ilmansäätöruuvi on tehtaalla säädetty eikä sitä pitäisi tarvita säätää normaalitilanteissa. Säätöjä saatetaan tarvita äärimmäisissä kenttäolosuhteissa.
- Kun ilmansäätö on oikeanlainen, liekit ovat tummansinisiä vaaleansinisillä kärjillä ja ajoittain keltaisia.
- Liian vähäinen ilmanvirtaus polttimelle tuottaa nokea ja lepattavia keltaisia liekkejä.
- Liian suuri ilmanvirtaus polttimelle aiheuttaa liekkien nousemisen epäsäännöllisesti ja sytytysvaikeuksia.

Polttimon ilmansäätö

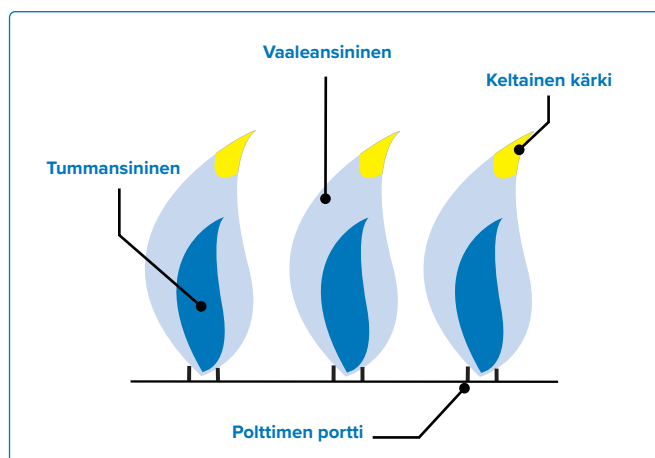

1. Poista grillausritilät ja lämmöntasauslevyt. Jätä kansi auki.
2. Saatat joutua avaamaan kaapiston oven tai poistamaan lämmitysritilän (jos varustettu) päästäksesi polttimon ilmansäätö ruuviin, joka sijaitsee polttimen suuaukossa.
3. Poista takakansi säätääksesi takapolttimen ilmasulkijaa.
4. Löysää polttimon ilmansäätö lukitusruuvi ja avaa tai sulje ilmasulkijaa tarpeen mukaan.
5. Sytytä polttimet ja säädä korkealle teholle.
6. Tarkkaile visuaalisesti polttimen liekkejä.
7. Sammuta polttimet, kiristä lukitusruuvit ja asenna poistettu osa takaisin, kun ilmasulkijat ovat säädetty oikein.
8. Varmista, että hyönteisverkot ovat asennettuina.



HUOM: Infrapunapolttimoilla ei ole ilman säätöä.



VAROITUS!

- Pidä grilli kaukana palavista materiaaleista, bensiinistä ja muista syttyvistä höyryistä ja nesteistä.



HALUAMME AUTTAA!

Ota yhteyttä Napoleonin
asiakaspalveluun varaosien
saamiseksi.
+31 345 588655

Ruostumaton teräs haastavissa ympäristöissä

Ruostumaton teräs hapettuu tai tahiintuu kloridien ja sulfidien läsnäollessa, erityisesti rannikkoalueilla, lämpimillä ja erittäin kosteilla alueilla sekä uima-altaiden ja porealtaiden läheisyydessä. Nämä tahrat näyttävät ruosteelta, mutta ne voidaan helposti poistaa tai estää. Pese ruostumattomat ja kromipinnat 3-4 viikon välein. Puhdista lämpimällä saippuvedellä.

Polttimien huolto

- Äärimmäinen kuumuus ja syövyttävä ympäristö voivat aiheuttaa pintakorroosiota, vaikka poltin on valmistettu paksusta 304 ruostumattomasta teräksestä.

Infrapuna-polttimien huolto ja suojaus

Infrapuna-polttimeksi on suunniteltu pitkäikäiseksi, mutta sinun on varottava, ettei niiden keraamiset pinnat halkeile. Halkeamat voivat aiheuttaa polttimen toimintahäiriön.



TÄRKEÄÄ! Vaurioita, jotka johtuvat näiden ohjeiden laiminlyönnistä, El grillin takuu kata.

Oven säätö

Laitteen kaapiston ovia voidaan säätää, jos ne ovat epätasaiset.

- Etsi säätöpidike oven yläosasta.
- Käytä ruuvimeisseliä ja käännä oven säätöruuvia myötäpäivään nostaaksesi ovea tai vastapäivään laskeaksesi sitä.
- Yhden tai kahden kierroksen jälkeen avaa ja sulje ovi ja tarkista, ovatko ovien yläosat linjassa.
- Toista tarvittaessa nämä vaiheet, kunnes ovet ovat kohdakkain.

Kuuman ilman poistoaukot

- Kuuman ilman on päästävä poistumaan grillistä, jotta polttimet toimivat kunnolla.
- Polttimet voivat menettää hapen, jos kuumaa ilmaa ei pääse ulos, mikä voi aiheuttaa takatulipalon. Tämä voi toistuvasti tapahtuneena rikkoa keraamisen osan.

Toimenpiteet keraamisten pintojen vaurioitumisen estämiseksi

- Älä koskaan sammutta tulta tai hallitse liekipaloja vedellä.
- Älä anna kylmän veden (sade, sprinklerit, letku jne.) joutua kosketuksiin kuumien keraamisten polttimien kanssa. Lämpötilan äkillinen muutos voi aiheuttaa keraamisen pinnan halkeamisen.
- Keraaminen poltin, joka kastuu ennen käyttöä, tuottaa höyryä myöhemmin käytettäessä ja paine aiheuttaa keraamisen pinnan halkeamisen.
- Toistuva keraamisen pinnan kastuminen voi aiheuttaa sen turpoamista ja laajentumista, mikä lisää painetta ja voi rikkoa keraamisen pinnan.
- Tarkista keraamisen osan kastuminen, jos löydät seisovaa vettä grillistä. Poista poltin, jos keraaminen osa on märkä. Käännä se ylösalaisin, jotta ylimääräinen vesi valuu pois. Tuo keraaminen osa sisälle kuivumaan kunnolla.
- Älä anna kovien esineiden osua polttimeen. Ole varovainen, kun asetat tai poistat ruoanlaittoritilöitä ja käytät lisävarusteita.

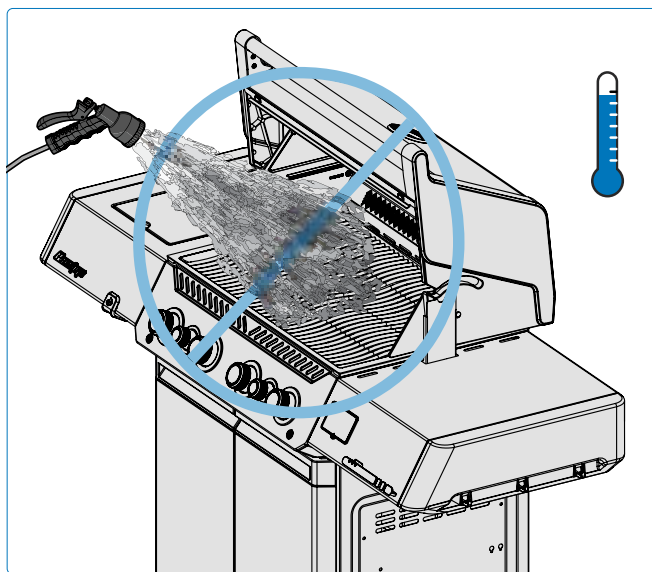

VAARA!

- Sulje kaasun tulo matalapainesäätimestä ja irrota laite kaasupullostasta ennen huoltoa.
- Huoltotoimenpiteet tulee tehdä vain grillin ollessa viileä, jotta vältetään palovammojen mahdollisuus.
- Vuototesti on suoritettava vuosittain ja kun jokin kaasukäytön osa vaihdetaan tai kun kaasun haju on havaittavissa.



TURVALLISUUS ENSIN!

Älä koskaan peitä enempää kuin 75 % pää- tai sivupolttimien grillausalasta. Millään kiinteällä metallilla (esim. paistinpannuilla tai pannuilla).

Laitteen tasaus

Säädettävät pyörät helpottavat laitteen tasaamista.

1. Lukitse pyöräjarrut säätöä vastakkaisista pyöristä.
2. Nosta varovasti ja tue laitteen sopivaa puolta niin, että pyörä voi pyöriä vapaasti.
3. Löysää pyörän varren yläosassa oleva lukitusmutteri.
4. Käytä jakoavainta pyörän varren alaosan mutterin kiertämiseen: käännä vastapäivään laskeaksesi laitteen kulmaa tai myötäpäivään nostaaksesi sitä.
5. Kun haluttu korkeus on saavutettu, kiristä lukitusmutteri laitteen pohjaa vasten varmistaaksesi, että pyörä on uudessa asennossaan. Toista tämä menettely jäljellä oleville pyörille, kunnes grilli on tasainen ja täysin tuettu jokaisesta kulmasta.

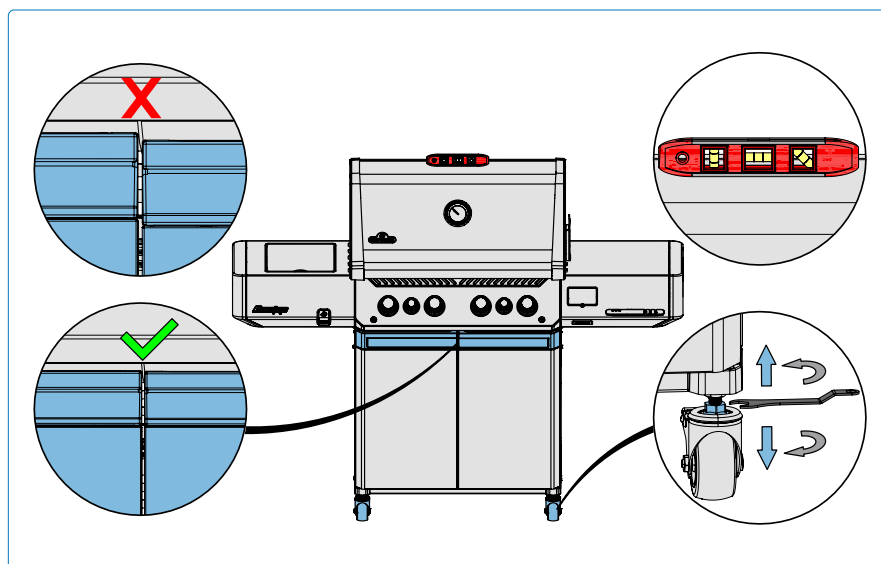

VAROITUS!

- Nosta vain yhtä laitepuolta kerrallaan. Älä kallista laitetta eteenpäin tai taaksepäin.



OLE VAROVAINEN!

Kaasupullo on lähellä maata. Nosta laitteen pyöränkorkeutta ennen laitteen siirtämistä epätasaisessa maastossa, jotta kaasupullo tai kaasupullon lokero ei vahingoitu.

Vianmääritys

Sytytysongelmat

- Pää-, taka- tai sivupolttimet eivät syty sytyttimellä, mutta syttyvät tulitikulla.
- Polttimet eivät syty toistensa kautta.

	Mahdolliset syyt	Ratkaisu
Pääpoltin	JETFIRE™-poistoaukko on likainen tai tukossa.	Puhdista JETFIRE™-poistoaukko pehmeäharjaisella hammasharjalla.
	Ristisytytyspidikkeet ovat likaisia tai ruostuneita.	Puhdista tai vaihda tarpeen mukaan.
Taka- ja sivupolttimet	Paristo on tyhjä tai asennettu väärin.	Vaihda korkealaatuiseen raskaan käytön paristoon.
	Elektrodin johto tai kytkimen liittimet ovat löysällä.	Varmista, että elektrodin johto on tiukasti kiinnitetty sytyttimen takana olevaan liittimeen. Tarkista, että moduulista sytytyskytkimeen menevät johdot (jos varustettu) on tiukasti kiinnitetty omiin liittimiinsä.
	Liekit kohoavat polttimesta.	Sulje ilmansäätö luukun ohjeiden mukaisesti "Huolto-ohjeet" -osiossa, joka käsittelee palamisilman säätöä tässä käyttöohjekirjassa. TÄRKEÄÄ! Tämä toimenpide on suoritettava pätevän kaasuasentajan toimesta.

Äänet ja leimahdukset

- Humiseva säädin.
- Liialliset leimahdukset ja epätasainen lämpö.

	Mahdolliset syyt	Ratkaisu
	Normaali surina kuumina päivinä.	Tämä ei ole vika. Se johtuu säätimen sisäisistä värähtelyistä eikä vaikuta grillin suorituskykyyn tai turvallisuuteen. Surisevia säädintä EI VAIHDETA.
	Kaasupullon venttiili avattiin liian nopeasti.	Avaa kaasupullon venttiili hitaasti.
	Lämmöntasauslevyt asennettu väärin.	Varmista, että lämmöntasauslevyt on asennettu niin, että reiät ovat eteenpäin ja urat alaspäin. Katso Asennusohjeet -opas.
	Väärä lämmitys.	Kuumenna grilli kaikilla pääpolttimilla korkealla lämpötilalla 10–15 minuuttia.
	Liiallinen rasva ja tuhka lämmöntasauslevyillä ja rasvapellillä.alla.	Puhdista lämmöntasauslevyt ja rasvapelti säännöllisesti. Älä vuoraa rasvapeltiä alumiinifoliolla. Katso "Puhdistusohjeet" .



HALUAMME AUTTAA!

Napoleon varmistaa, että grillauskokemuksesi on ikimuistoinen. Ota yhteyttä, jos tarvitset lisäapua.



REKISTERÖI GRILLIS!

Etsi Napoleon.com-sivustolta tai kokoonpano-oppaasta varaosien vaihto-ohjeet.

Maali irtoaa

- Maali näyttää irtoavan kannen tai kuvun sisäpuolella.

Mahdolliset syyt	Ratkaisu
Rasvan kertyminen sisäpinnoille.	Tämä ei ole vika. Kannen ja kannen viimeistely on posliini- tai ruostumatonta terästä eikä se hilseile. Hilseily johtuu kovettuneesta rasvasta, joka kuivuu maalimaisiksi siruiksi, jotka lohkeavat pois. Säännöllinen puhdistus estää tämän. Katso " Puhdistusohjeet ".

Kaasun virtaus

- Matala lämpö tai heikko liekki, kun venttiili on säädetty korkealle.
- Polttimissa keltainen liekki ja kaasun haju.
- Liekit nousevat pois polttimesta kaasun hajun ja mahdollisten sytytysongelmien kera.
- Polttimen teho on KORKEALLA, mutta asetus on MATALA. Polttimen pinnalla kuuluu jylisevä ääni ja liekki lepattaa sinisenä.

Mahdolliset syyt	Ratkaisu
Propaani – virheellinen sytytysmenettely.	Varmista, että sytytysmenettelyä noudatetaan huolellisesti. Kaikkien säätönappien on oltava OFF-asennossa, kun säiliön venttiili avataan. Avaa säiliö hitaasti paineen tasaamiseksi. Katso Käyttö – " Sytytysohjeet ".
Luonnonkaasu – alikokoinen syöttöputki.	Putken on oltava asennuskoodin mukainen.
Vuotava tiiviste keramiikkalaatan ympärillä tai hitsausvika polttimen kotelossa.	Anna polttimen jäähtyä ja tarkista huolellisesti mahdolliset halkeamat. Ota yhteyttä valtuutettuun Napoleon-jälleenmyyjään uuden polttimen tilataksesi, jos halkeamia löytyy.
Sekä propaani että luonnonkaasu – virheellinen esilämmitys.	Esilämmitä grilliä molemmat pääpolttimet korkealla asetuksella 10–15 minuuttia.
Mahdollinen hämähäkinseitti tai muu roskaa.	Puhdista pesä tai verkot polttimen suuttimesta huolellisesti poistamalla se ja noudattamalla tämän käsikirjan ohjeita. Katso " Vuototesti ".
Virheellinen polttimen ilmansäätö.	Avaa tai sulje ilmansäätöä hieman tämän käsikirjan ohjeiden mukaan. Katso " Huolto-ohjeet ". TÄRKEÄÄ! Tämä on tehtävä pätevän kaasuasentajan toimesta.
Kaasu loppunut.	Tarkista kaasupullo ja vaihda se täyteen tarvittaessa.
Syöttöletku on puristunut.	Siirrä syöttöletku tarvittaessa.
Matalapainesäädin alhaisen virtauksen tilassa.	Sulje polttimet ja sulje matalapainesäädin, odota 5 minuuttia ennen matalapainesäätimen uudelleen avaamista. Anna muutama sekunti paineen tasaamiseksi ennen kuin seuraat Sytytysohjeita grillin käynnistämiseksi. Varmista, että sytytysmenettelyä noudatetaan huolellisesti joka kerta, kun kokkaat. Kaikkien säätönappien on oltava OFF-asennossa, kun matalapainesäädin avataan. Avaa matalapainesäädin aina hitaasti.

Infrapuna poltin leimahtaa takaisin

- Käytön aikana poltin päästää äkillisesti kovan suhahduksen, jota seuraa jatkuva puhalluslampun tyypinen ääni. Polttimen valo himmenee tai käynnistyessä syntyy suuri liekki.

Mahdolliset syyt	Ratkaisu
Keramiikkalaatat ylikuormittuneet rasvatahroista ja kertymistä. Suuttimet tukossa.	Sammuta poltin ja anna jäähtyä vähintään 2 minuuttia. Sytytä poltin uudelleen ja polta korkealla teholla vähintään 5 minuuttia, tai kunnes keramiikkalaatat hehkuvat tasaisesti punaisina.
Poltin ylikuumeni huonon ilmanvaihdon vuoksi. Liian suuri grillauspinta peitetty levyillä tai pannulla.	Varmista, ettei yli 75 % grillin pinnasta ole peitetty esineillä tai tarvikkeilla. Sammuta poltin ja anna jäähtyä vähintään 2 minuuttia. Sytytä uudelleen.
Vuotava tiiviste keramiikkalaatan ympärillä tai hitsausvika polttimen kotelossa.	Anna polttimen jäähtyä ja tarkista huolellisesti mahdolliset halkeamat. Ota yhteyttä valtuutettuun Napoleon-jälleenmyyjään uuden polttimen tilataksesi, jos halkeamia löytyy.
Virheellinen esilämmitys.	Esilämmitä grilliä molemmat pääpolttimet korkealla asetuksella 10–15 minuuttia.
Liiallinen rasva- ja tuhkapinnoite slämmöntasauslevyillä ja rasvapellillä.	Puhdista lämmöntasauslevyt ja rasvapelti säännöllisesti. Älä vuoraa rasvapeltiä alumiinifoliolla. Katso " Puhdistusohjeet ".

Sovelluksen yhdistäminen laitteeseen

- Varmista aina näytöstä, että Bluetooth®- ja Wi-Fi-logot vilkkuvat, mikä osoittaa, että laite on valmis yhdistettäväksi älylaitteeseen.

App ongelma	Mahdolliset syyt / ratkaisu
Sovellusta ei ole asennettu tai se ei ole oikein asennettu.	<ul style="list-style-type: none"> • Yhdistä Internetiin Wi-Fi-yhteydellä ja lataa sovellus Apple App Storesta tai Google Play™ -kaupasta. • Seuraa ohjeita sovelluksen automaattiseen asennukseen ja avaamiseen. • Tarkista sovellusikoni aloitusnäytöllä. • Poista sovellus ja asenna se uudelleen tarvittaessa (katso "Napoleon Home App" lisätietoja varten). • Laajenna sovelluksen käyttöoikeuksia.
Sovellus on asennettu, mutta näyttää näytön, jossa lukee "anturi ei ole kytketty".	<ul style="list-style-type: none"> • Varmista, että anturit on asennettu oikein laitteesi liittimiin. • Maksimoi vastaanotto asettamalla älylaite lähelle laitteesi näyttöä. • Sulje sovellus kokonaan ja käynnistä se uudelleen (kun olet tutustunut laitteen perustoimintoihin ja asetuksiin). • Sulje kaikki tarpeettomat ohjelmat älylaitteelta, jotka saattavat käyttää muistia.
Sovellus toimii aiemmin, mutta laitteen nimi ei ole luettelossa.	<ul style="list-style-type: none"> • Sovellus ei etsi tai ei löydä laitetta. • Klikkaa "Yritä uudelleen" "laitteita ei löytynyt" -sivulla tai paina takaisin-painiketta "löytyneet laitteet" -sivulla uudelleen käynnistääksesi skannauksen. • Sammuta näyttö ja käynnistä se uudelleen pitämällä virtapainiketta 5 sekuntia. Varmista, että Bluetooth® on aktivoitu älylaitteen asetuksissa. • Tuo älylaite lähelle näyttöyksikköä. • Päivitä muistivälimuisti sulkemalla ja avaamalla sovellus uudelleen. • Varmista, että laitteen sijaintiasetukset ovat päällä. • Odota 30–60 sekuntia vaiheiden välillä.
Laitteen yhteys katosi toiminnan aikana ja näyttää "yhteys katkaistu" -sivun.	<ul style="list-style-type: none"> • Yritä löytää taajuushäiriöiden tai fyysisten esteiden syy. Varmista, että sekä laitteella että älypuhelimella on Internet-yhteys ja Bluetooth® on päällä älypuhelimessasi. • Käynnistä näyttöyksikkö uudelleen. • Pakota sovellus sulkeutumaan ja avaamaan se uudelleen viimeisenä keinona.
Hälytykset eivät toimi.	<ul style="list-style-type: none"> • Tarkista laitteen yhteys. • Tarkista, että oikeat äänet tai ilmoitukset ovat päällä älylaitteen asetuksissa. • Tarkista, että hälytys (tai värinä) -ilmoitus on valittu Napoleon Home Appissa.
Laitteeseen ei voida yhdistää Wi-Fi-verkkoon.	<ul style="list-style-type: none"> • Laite tukee vain 2,4 GHz Wi-Fi-kaistaa. Tarkista reitittimen asetukset. Varmista, että reititin lähettää 2,4 GHz-taajuudella. Jotkut reitittimet voivat lähettää useilla taajuuskaistoilla. Tarkista reitittimen asetukset varmistaaksesi, että 2,4 GHz -kaista on käytössä. • Muut elektroniset laitteet voivat häiritä Wi-Fi-signaalia. Yritä siirtää laitetta kauemmas elektronisista laitteista, jotka saattavat aiheuttaa häiriöitä.

Tuotteen nimi	Mallinumero	FCC ID	IC ID
PRESTIGE	P500VX - P665VX	VA8-P665VXRSIBPSS	7114A-P665VXRSI

Tämä laite noudattaa FCC-sääntöjen osaa 15. Käyttö edellyttää seuraavien kahden ehdon täyttymistä:

1. Laite ei saa aiheuttaa haitallista häiriötä.
2. Laitteen on hyväksyttävä kaikki vastaanotetut häiriöt, mukaan lukien häiriöt, jotka voivat aiheuttaa ei-toivottua toimintaa. Muutokset tai muutokset, joita laitteen vaatimustenmukaisuudesta vastaava osapuoli ei ole nimenomaisesti hyväksynyt, voivat mitätöidä käyttäjän oikeuden käyttää laitetta.

FCC-vaatimustenmukaisuus:

Tätä laitetta on testattu, ja sen on todettu täyttävän luokan B digitaalilaitteen rajat FCC-sääntöjen osan 15 mukaisesti. Nämä rajat on suunniteltu tarjoamaan kohtuullinen suoja haitallista häiriötä vastaan asuinympäristössä. Tämä laite tuottaa, käyttää ja voi säteillä radiotaajuusenergiaa, ja jos sitä ei ole asennettu ja käytetty ohjeiden mukaisesti, se voi aiheuttaa haitallista häiriötä radioviestintään. Ei kuitenkaan voida taata, ettei häiriötä esiintyisi tietyssä asennuksessa.

Jos tämä laite aiheuttaa haitallista häiriötä radio- tai televisiovastaanottoon, mikä voidaan todeta sammuttamalla ja käynnistämällä laite, käyttäjää kehoitetaan yrittämään korjata häiriö yhtä tai useampaa seuraavista toimenpiteistä käyttämällä:

- Suuntaa tai sijoita vastaanottava antenni uudelleen.
- Lisää laitteen ja vastaanottimen välistä etäisyyttä.
- Kytke laite pistorasiaan eri virtapiirissä kuin vastaanotin on kytketty.
- Ota yhteyttä jälleenmyyjään tai kokeneeseen radio-/tv-tekniikkoon saadaksesi apua.

Tätä laitetta on testattu ja sen on todettu täyttävän luokan A digitaalilaitteen rajat FCC-sääntöjen osan 15 mukaisesti. Nämä rajat on suunniteltu tarjoamaan kohtuullinen suoja haitallista häiriötä vastaan, kun laitetta käytetään kaupallisessa ympäristössä. Tämä laite tuottaa, käyttää ja voi säteillä radiotaajuusenergiaa, ja jos sitä ei ole asennettu ja käytetty käyttöohjeen mukaisesti, se voi aiheuttaa haitallista häiriötä radioviestintään. Laitteen käyttö asuinalueella aiheuttaa todennäköisesti haitallista häiriötä, jolloin käyttäjän on korjattava häiriöt omalla kustannuksellaan.

Tämä laite täyttää FCC asettamat säteilyaltistusrajat rajoittamattomille ympäristöille. Käyttäjän on noudatettava erityisiä käyttöohjeita RF altistusvaatimusten täyttämiseksi. Tätä lähetintä ei saa käyttää yhdessä minkään muun antennin tai lähettimen kanssa.

FCC-säteilyaltistusvaatimustenmukaisuus: Tämä laite täyttää FCC asettamat säteilyaltistusrajat rajoittamattomalle ympäristölle. Tämä laite on suunniteltu täyttämään Yhdysvaltain Federal Communications Commissionin (FCC) asettamat radiotaajuuksille altistumisen vaatimukset. Nämä vaatimukset asettavat SAR-ajan 1,6 W/kg keskimäärin yhden gramman kudosta kohden. Tuotteen sertifiointiin aikana ilmoitettu korkein SAR-arvo laitteen ollessa kunnolla kiinnitettynä vartaloon on 0,515 W/kg.

Tämä laite täyttää FCC säteilyaltistusrajat rajoittamattomalle ympäristölle. Laite on asennettava ja sitä on käytettävä vähintään 20 cm etäisyydellä käyttäjän kehosta. Tätä lähetintä ei saa käyttää yhdessä minkään muun antennin tai lähettimen kanssa.

ISED Canada -lausunto:

Tämä laite sisältää lisenssivapaita lähettimiä/vastaanottimia, jotka ovat Innovation, Science and Economic Development Kanadan lisenssivapaiden RSS-standardien mukaisia. Käyttö edellyttää seuraavien kahden ehdon täyttymistä:

1. Tämä laite ei saa aiheuttaa häiriöitä; ja
2. Tämän laitteen on hyväksyttävä kaikki häiriöt, mukaan lukien häiriöt, jotka voivat aiheuttaa laitteen ei-toivottua toimintaa.

Radiolaitedirektiivi:

Täten Napoleon ilmoittaa, että radiolaitte PRESTIGE P500VX - P665VX on direktiivin 2014/53/EU mukainen.

Säteilyaltistus: Tämä laite täyttää Kanadan säteilyaltistusrajat rajoittamattomalle ympäristölle.

RF-altistuslausunto:

IC RF-altistusohjeiden noudattamiseksi laite on asennettava ja sitä on käytettävä vähintään 20 cm etäisyydellä säteilijästä ja kehosta.

Tätä laitetta ja sen antenneja ei saa käyttää yhdessä minkään muun antennin tai lähettimen kanssa.

NAPOLEON-TUOTE TAKUU

PRESTIGE®- VAPAASTI SEISOVIEN JA UPOTETTAVIEN GRILLIEN Presidentin rajoitettu elinikäinen takuu Napoleon-kaasugrilleille.



NAPOLEON takaa, että uuden NAPOLEON-tuotteesi komponentit ovat vapaita materiaali- ja valmistusvirheistä ostopäivästä alkaen seuraavan ajanjakson ajan:

Alumiinivalut / Ruostumattomasta teräksestä valmistettu runko.....	Elinikäinen*
Ruostumattomasta teräksestä valmistettu kansi	Elinikäinen*
Posliiniemaloitu kansi	Elinikäinen*
Ruostumattomasta teräksestä valmistetut grillausritilät	Elinikäinen*
Ruostumattomasta teräksestä valmistettu sivupöytä	Elinikäinen*
Ruostumattomasta teräksestä valmistettu putkipoltin	10 vuotta sekä Id
Posliiniemaloidut valurautaiset grillausritilät	10 vuotta sekä Id
Ruostumattomasta teräksestä valmistetut lämmöntasauslevyt.....	5 vuotta sekä Id
Ruostumattomasta teräksestä valmistettu infrapuna takapoltin.....	5 vuotta sekä Id
Infrapunapohjapoltin tai keraaminen infrapunatoiminen sivupoltin (ei sis. kehystä).....	5 vuotta sekä Id
Keraaminen infrapuna takapoltin (ei sis. kehystä)	5 vuotta sekä Id
Sähkökokoontimet	3 vuotta
Kaikki muut osat	2 vuotta

Sekä Id: viittaa pidennettyyn takuuajkaan, jonka aikana toimitamme ostajalle varaosia 50 %:lla voimassa olevasta vähittäismyynnihinnasta grillin käyttöiän* ajan.

Sekä 15: viittaa pidennettyyn takuuajkaan, jonka aikana toimitamme ostajalle varaosia 50 %:lla nykyisestä vähittäismyynnihinnasta 15 vuoden ajan.

Sekä 10: viittaa pidennettyyn takuuajkaan, jonka aikana toimitamme ostajalle varaosia 50 %:lla voimassa olevasta vähittäismyynnihinnasta 10 vuoden ajan.

TAKUU-EHDOT JA RAJOITUKSET

NAPOLEON takaa, että sen tuotteet ovat vapaita valmistusvirheistä ainoastaan alkuperäiselle ostajalle, ja vain siinä tapauksessa, että osto on tapahtunut virallisen NAPOLEON-jälleenmyyjän kautta. Seuraavat ehdot ja rajoitukset koskevat tätä takuuta:

Tämä valmistajan takuu ei ole siirrettävissä eikä sitä voi jatkaa missään olosuhteissa tai kenenkään edustajamme toimesta. Kaasugrilli on asennettava lisensoidun, valtuutetun huoltoteknikon tai urakoitsijan toimesta. Asennuksen tulee tapahtua mukana toimitettujen asennusohjeiden sekä kaikkien paikallisten ja kansallisten rakennus- ja palomääräysten mukaisesti.

Tämä rajoitettu takuu ei kata vahinkoja, jotka johtuvat virheellisestä käytöstä, huollon puutteesta, rasvapaloista, ympäristöolosuhteista, onnettomuuksista, muutoksista, väärinkäytöksistä tai laiminlyönneistä. Varaosien

***Elinikäinen:** viittaa 30 vuoden käyttöikään.

Tämä takuu on voimassa: Euroopan unionissa, Sveitsissä, Andorrossa, San Marinossa, Norjassa, Islannissa ja Liechtensteinissa.

Tämä takuu ei vaikuta, rajoita tai muuta asiakkaan lakisääteisiä oikeuksia vikatapauksissa WKRL - (EU) 2019/711) mukaisesti. Lakisääteisten oikeuksien käyttäminen tapahtuu maksutta.

asentaminen muilta valmistajilta mitätöi tämän takuun. Muoviosien värjäytyminen kemiallisten puhdistusaineiden käytön tai auringonvalolle altistumisen seurauksena ei kuulu tämän takuun piiriin.

Tämä takuu ei myöskään kata seuraavia: Naarmut, kolhut, maalivirheet, pinnoitteet, korrosio tai värjäytyminen kuumuuden tai hankaavien ja kemiallisten puhdistusaineiden käytön vuoksi, sekä posliinipinnoitettujen osien lohkeilu ja kaikki osat, joita käytetään kaasugrillin asennuksessa. Jos osa heikkenee käyttökelvottomaksi (ruostuminen tai läpikäymisen vuoksi) takuuajan sisällä, asiakkaalle toimitetaan korvaava osa.

Ensimmäisen vuoden jälkeen NAPOLEON voi tämän takuun perusteella (President's Limited Lifetime Warranty, 15 Year Limited Warranty, 10 Year Limited Warranty, 3 Year Limited Warranty) vapaasti vapautua takuuvastuusta korvaamalla

alkuperäiselle ostajalle viollisen takuuosan tukkuhinnan mukaisesti. NAPOLEON ei vastaa asennuskustannuksista, työajasta tai muista kuluista, jotka liittyvät takuuosan uudelleenasennukseen. Tämän tyyppiset kulut eivät kuulu tämän takuun piiriin.

Tästä takuusta (President's Limited Lifetime Warranty, 15 Year Limited Warranty, 10 Year Limited Warranty, 3 Year Limited Warranty) huolimatta NAPOLEONin vastuu rajoittuu edellä mainittuun, eikä se missään tapauksessa kata väliillisiä, epäsuoria tai seurannaisvahinkoja.

Tämä takuu määrittelee NAPOLEONin vastuun ja velvollisuudet NAPOLEON-kaasugrillin osalta. NAPOLEON ei ota lisävastuuta tämän tuotteen myynnin yhteydessä, eikä se valtuuta kolmansia osapuolia ottamaan muita vastuita puolestaan.

NAPOLEON ei vastaa seuraavista: Ylikuumentuminen, liekin sammuminen ympäristötekijöiden, kuten voimakkaan tuulen tai riittämättömän ilmanvaihdon vuoksi.

NAPOLEON ei ota vastuuta kaasugrillille aiheutuneista vahingoista, jotka johtuvat sääolosuhteista, rakeista, kovakouraisesta käsittelystä, aggressiivisista kemikaaleista tai puhdistusaineista.

Takuun piiriin kuuluvat vaatimukset on toimitettava ostokuitin tai sen kopion kanssa, jossa on sarjanumero ja mallinumero.

NAPOLEON pidättää oikeuden tarkastuttaa tuotteen tai sen osan edustajansa toimesta ennen kuin takuuvastuu täytetään.

NAPOLEON ei kata toimituskuluja, työaikaa tai vientitulleja.

TAKAAJA:

NAPOLEON EUROPE | WOLF STEEL EUROPE B.V.
De Riemsdijk 22 | 4004LC | Tiel | Gelderland Alankomaat

Puh: +31 345 588 655

Faksi: +31 345 588 655

Sähköposti: eu.info@napoleon.com

NAPOLEON®

JUHLIMME YLI 40 VUOTTA KODIN MUKAVUUSTUOTTEIDEN TOIMITTAMISTAJANA!



NAPOLEON® -tuotteet on suojattu yhdellä tai useammalla yhdysvaltalaisella, kanadalaisella ja/tai ulkomaisella patentilla tai vireillä olevalla patentilla.



Osoite

Wolf Steel Ltd.

De Riemsdijk 22, 4004 LC, Tiel, Alankomaat
10-12 Home Farm, Meriden Road, Berkswell,
CV7 7SL, Yhdistynyt kuningaskunta
24 Napoleon Road, Barrie, Ontario, L4M 0G8, Canada



Puhelin

Eurooppa

+31 345 588655

Online

Sähköposti: eu.info@napoleon.com

Verkkosivusto: www.napoleon.com



N415-0800CE-FI