

avanti®

60 Can Beverage Center Instruction Manual

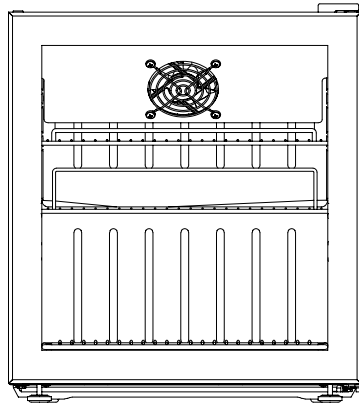

Model: AVBC17F2PG



Register this and other Avanti® products through our website:
<https://www.avantiproducts.com/pages/product-registration>
Product registration is not required to activate warranty.

Important Safeguards	2-5
Grounding Instructions	3
Know Your Beverage Center	5
Before First Use	5
Installation Instructions	6
Operating Your Appliance	6-8
Cleaning And Maintenance	8-9
Troubleshooting	9
Warranty	10-11

SAVE THIS INSTRUCTION MANUAL FOR FUTURE REFERENCE

English

IMPORTANT SAFEGUARDS



Important Safety Information READ AND FOLLOW ALL SAFETY INSTRUCTIONS

SAFETY REQUIREMENTS



Refrigerant Class A3

R600a
ISOBUTANE



FLAMMABLE LIQUID
LIQUIDO INFLAMMABLE
LIQUIDE INFLAMMABLE

CAUTION: Risk of fire or explosion due to flammable refrigerant used. Follow handling instructions carefully in compliance with U.S. government regulations.

ADVERTENCIA: Riesgo de incendio o explosión debido al refrigerante inflamable utilizado. Siga las instrucciones de manejo con cuidado, cumpliendo con las regulaciones del gobierno de EE. UU.

ATTENTION : Risque d'incendie ou d'explosion en raison du réfrigérant inflammable utilisé. Suivez attentivement les instructions de manipulation conformément aux règlements du gouvernement des États-Unis.

DANGER: Risk of fire or explosion. Flammable refrigerant used. Do not puncture refrigerant tubing.

- Ensure that servicing is done by factory authorized service personnel, to minimize product damage or safety issues.
- Consult repair manual or owner's guide before attempting to service this product. All safety precautions must be followed.
- Dispose of properly in accordance with federal or local regulations.
- Follow handling instructions carefully.
- Do not store explosive substances such as aerosol cans with a flammable propellant in this appliance.

CAUTION: Children should be supervised to ensure that they do not play with the appliance.

DANGER: Risk of child entrapment. Before throwing away an old appliance:

- Remove the door or lid.
- Leave shelves in place so that children may not easily climb inside.

This appliance is not intended for use by persons (including children) whose physical, sensory or mental capabilities may be different or reduced, or who lack experience or knowledge, unless such persons receive supervision or training to operate the appliance by a person responsible for their safety.

This equipment is intended for the storage and display of non-time or temperature control for safety foods, bottled or canned products only.

This means that any food placed in this appliance must be properly packaged and must not be of a type that will spoil easily or quickly.

WARNING: Keep clear of obstruction all ventilation openings in the appliance enclosure or in the structure for building-in.

WARNING: Do not use mechanical devices or other means to accelerate the defrosting process, other than those recommended by the manufacturer.

WARNING: Do not damage, puncture, pierce, or burn the refrigerating circuit.

WARNING: Do not use electrical appliances inside the food/ice storage compartments unless they are of the type recommended by the manufacturer.

This appliance is to be installed in accordance with the Safety Standard for Refrigeration Systems, ANSI/ASHRAE 15.

If the appliance needs repair, use the same model components.

WARNING: The appliance shall be stored in a room without continuously operating ignition sources (for example: open flames, an operating gas appliance or an operating electric heater).

WARNING: Be aware that refrigerants may not contain an odor.

WARNING: The appliance shall be stored in a well-ventilated area where the room size corresponds to the room area as specified for operation. (no minimum for A3 refrigerant).

WARNING: The appliance shall be stored so as to prevent mechanical damage from occurring.

Check that cabling will not be subject to wear, corrosion, excessive pressure, vibration, sharp edges, or any other adverse environmental effects. The check shall also take into account the effects of aging or continual vibration from sources such as compressors or fans.

Before carrying out decommissioning procedure, it is essential that the technician is completely familiar with the equipment and all its detail. It is recommended good practice that all refrigerants are recovered safely. Prior to the task being carried out, an oil and refrigerant sample shall be taken in case analysis is required prior to re-use of recovered refrigerant. It is essential that electrical power is available before the task is commenced.

GROUNDING INSTRUCTIONS

This appliance must be grounded. Grounding reduces the risk of electrical shock by providing an escape wire for the electrical current.

This appliance has a cord that has a grounding wire with a 3-prong plug. The power cord must be plugged into an outlet that is properly grounded. If the outlet is a 2-prong wall outlet, it must be replaced with a properly grounded 3-prong wall outlet. The serial rating plate indicates the voltage and frequency the appliance is designed for.

WARNING: Improper use of the grounding plug can result in a risk of electric shock. Consult a qualified electrician or service agent if the grounding instructions are not completely understood, or if doubt exists as to whether the appliance is properly grounded.

Do not connect your appliance to extension cords or together with another appliance in the same wall outlet. Do not splice the power cord. Do not under any circumstances cut or remove the third ground prong from the power cord. Do not use extension cords or ungrounded (two prongs) adapters.

If the power supply cord is damaged, it must be replaced by the manufacturer, its service agent or similar qualified person in order to avoid hazard.

The climate type of this appliance is 4. The ambient temperature and humidity conditions of the climate class following the tab below.

Test room climate class	Dry bulb temperature (°C)	Relative humidity	Dew point (°C)	Water vapor mass in dry air (g/kg)
0	20	50	9.3	7.3
1	16	80	12.6	9.1
8	23.9	55	14.3	10.2
2	22	65	15.2	10.8
3	25	60	16.7	12.0
4	30	55	20.0	14.8
6	27	75	21.1	15.8
5	40	40	23.9	18.8
7	35	75	30.0	27.3

NOTE: the water vapor mass in dry air is one of the main points influencing the performance and the energy consumption of the coolers. Therefore, the order of the climate class in the table is based on the water vapor mass column.

INFORMATION ON SERVICING

WARNING: Risk of fire/flammable materials, take care to avoid causing a fire by igniting flammable material.

NOTICE: Any person who is involved with working on or breaking into a refrigerant circuit should hold a current valid certificate from an industry- accredited assessment authority, which authorizes their competence to handle refrigerants safely in accordance with an

industry recognized assessment specification.

NOTICE: Servicing shall only be performed as recommended by the equipment manufacturer. Maintenance and repair requiring the assistance of other skilled personnel shall be carried out under the supervision of the person competent in the use of flammable refrigerants.

All maintenance staff and others working in the local area shall be instructed on the nature of work being carried out. Work in confined spaces shall be avoided.

The area shall be checked with an appropriate refrigerant detector prior to and during work, to ensure the technician is aware of potentially toxic or flammable atmospheres. Ensure that the leak detection equipment being used is suitable for use with all applicable refrigerants, i.e., non-sparking, adequately sealed, or intrinsically safe.

If any hot work is to be conducted on the refrigerating equipment or any associated parts, appropriate fire extinguishing equipment shall be available on hand. A dry chemical or CO₂ fire extinguisher should be adjacent to the charging area.

No person carrying out work in relation to a REFRIGERATING SYSTEM which involves exposing any pipe work shall use any sources of ignition in such a manner that it may lead to the risk of fire or explosion. All possible ignition sources, including cigarette smoking, should be kept sufficiently far away from the site of installation, repairing, removing and disposal, during which refrigerant can possibly be released to the surrounding space. Prior to work taking place, the area around the equipment shall be surveyed to make sure that there are no flammable hazards or ignition risks. "No Smoking" signs shall be displayed.

Ensure that the area is in the open or that it is adequately ventilated before breaking into the system or conducting any hot work. A degree of ventilation shall continue during the period that the work is carried out. The ventilation should safely disperse any released refrigerant and preferably expel it externally into the atmosphere.

Under no circumstances shall potentially sources of ignition be used in the searching for or detection of refrigerant leaks. A halide torch (or any other detector using a naked flame) shall not be used.

The following checks shall be applied to installations using FLAMMABLE REFRIGERANTS:

- a. The actual REFRIGERANT CHARGE is in accordance with the room size within which the refrigerant containing parts are installed;
- b. The ventilation machinery and outlets are operating adequately and are not obstructed;
- c. If an indirect refrigerating circuit is being used, the secondary circuit shall be checked for the presence of refrigerant;
- d. Marking to the equipment continues to be visible and legible. Markings and signs that are illegible shall be corrected;
- e. Refrigerating pipe or components are installed in a position where they are unlikely to be exposed to any substance which may corrode refrigerant containing components, unless the components are constructed of materials which are inherently resistant to being corroded or are suitably protected against being so corroded.

Initial safety checks shall include:

- That capacitors are discharged: this shall be done in a safe manner to avoid possibility of sparking;
- That no live electrical components and wiring are exposed while charging, recovering or purging the system;
- That there is continuity of earth bonding.

REPAIR TO INTRINSICALLY SAFE COMPONENTS

Do not apply any permanent inductive or capacitance loads to the circuit without ensuring that this will not exceed the permissible voltage and current permitted for the equipment in use.

Intrinsically safe components are the only types that can be worked on while live in the presence of a flammable atmosphere. The test apparatus shall be at the correct rating.

Replace components only with parts specified by the manufacturer. Other parts can result

in the ignition of refrigerant in the atmosphere from a leak.

LABELING

Equipment shall be labeled stating that it has been de-commissioned and emptied of refrigerant. The label shall be dated and signed. For appliances containing FLAMMABLE REFRIGERANTS, ensure that there are labels on the equipment stating the equipment contains FLAMMABLE REFRIGERANT.

SAVE THESE INSTRUCTIONS HOUSEHOLD USE ONLY

Congratulations on your purchase of an Avanti® Beverage Center!

KNOW YOUR BEVERAGE CENTER

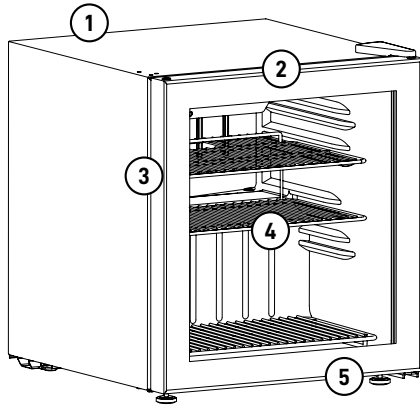

- 1. Thermostat Dial:** (Externally mounted rear wall thermostat) For controlling the temperature inside the beverage center; the compressor activates as soon as the temperature rises above the desired level.
- 2. Tempered Glass Door:** Tinted for UV protection while still allowing for easy interior viewing.
- 3. Magnetic Door Gaskets:** Tight fitting seals retain all the cooling power and humidity levels.
- 4. Plastic Coated Shelves:** Odor resistant, rustproof, and removable for easy cleaning.
- 5. Leveling Leg:** Adjust to level the appliance.

(Product may be subject to change without prior notice)

BEFORE FIRST USE

- Remove the exterior and interior packing.
- Check to be sure you have all of the following parts:
 - 3 Shelves
 - 1 Instruction Manual
- Before connecting the unit to the power source, let it stand upright for approximately 6 hours.
- This will reduce the possibility of a malfunction in the cooling system from handling during transportation.
- Clean the interior surface with lukewarm water using a soft cloth.

INSTALLATION INSTRUCTIONS

LOCATION

- Two people should be used when moving the appliance.
- Remove interior and exterior packaging prior to installation.
- Wipe the outside of the appliance with a soft, dry cloth and the inside with a lukewarm wet cloth.
- Place the appliance on a floor that is strong enough to support it when it is fully loaded.
- Do not place the appliance in direct sunlight or near sources of heat, such as a stove or heater, as this can increase electrical consumption. Extreme cold ambient temperatures may also cause the appliance to perform improperly.
- Do not use the appliance near water, for example in a wet basement or near a sink.
- This appliance is intended for indoor use only. It is not designed for outside installation, including anywhere that is not temperature controlled (garages, porches, vehicles, etc.).
- Before connecting the appliance to a power source, let it stand upright for approximately 6 hours. This will reduce the possibility of a malfunction in the cooling system from handling during transportation.
- This appliance is 17.5 in W x 19.69 in D x 19.8 in H (44.5 cm W x 50 cm D x 50.3 cm H). Make sure that you leave the minimum amount of space between the appliance and all surrounding walls and vents.

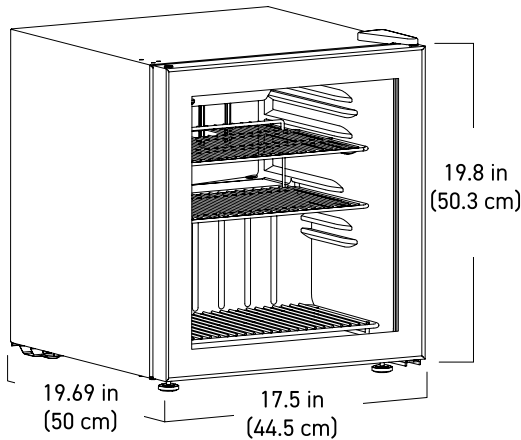

- Allow 5 inches (12.7 cm) of space between the back, sides and top of the appliance and all adjacent walls.
- This appliance is intended for free-standing installation only and is not intended to be built into a cabinet or counter. Building in this appliance can cause it to malfunction.

OPERATING YOUR APPLIANCE

TEMPERATURE CONTROL

The temperature can be adjusted by turning the thermostat knob on the back of the cabinet.

1. The MAX position of the white line is the coldest setting.
2. The MIN position of the white line is the warmest setting.
3. The "0" position will turn off the cooling function.
4. The temperature can be set between: 0~10°C/32~ 50°F.

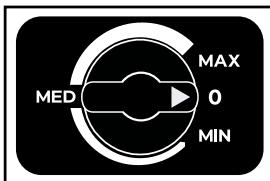

The internal temperature will vary depending on the ambient room temperature, the quantity of beverages stored, and the frequency that the door is opened.

Setting the control knob to just past the middle point of the graduated white line should provide adequate cooling.

LEVELING INSTRUCTIONS

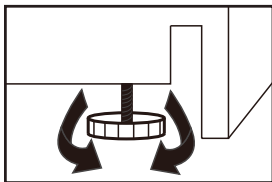

There is an adjustable leg on the bottom of the appliance that can be turned up or down to ensure that the appliance is level.

1. Turn the leveling leg counter-clockwise as far as it will go, until the top of the foot is touching the bottom of the cabinet.
2. Slowly turn the leveling leg clockwise until the appliance is level.

SHELF INSTRUCTIONS

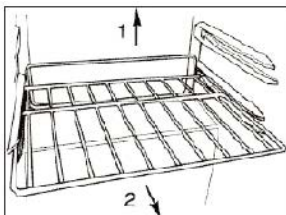

To remove a shelf from its locked position, lift the rear of the shelf upward and then slide the shelf out of the unit.

To replace the shelf, ensure it is resting securely on the support brackets and then push inward until the shelf locks into place.

Note: Do not cover shelves with aluminum foil or any other material that will prevent air circulation within the appliance as this can adversely affect internal temperature.

SHELF LOADING

Top Shelf: 6kg (13.2 lbs)

Middle and bottom shelves: 4 kg (8.8 lbs) per shelf

STOCKING INSTRUCTIONS

This beverage center has a maximum capacity of 60 cans depending on beverage size.

Based on standard 12 oz (355 ml) cans, the actual capacity is 57 cans with the shelves removed **(A)**, or approximately 42 cans with the standard shelf configuration **(B)**.

Capacity may vary depending on shelf arrangement and beverage size - smaller 250 ml cans may allow for additional storage.

Both loading configurations are illustrated below for reference.

(A)

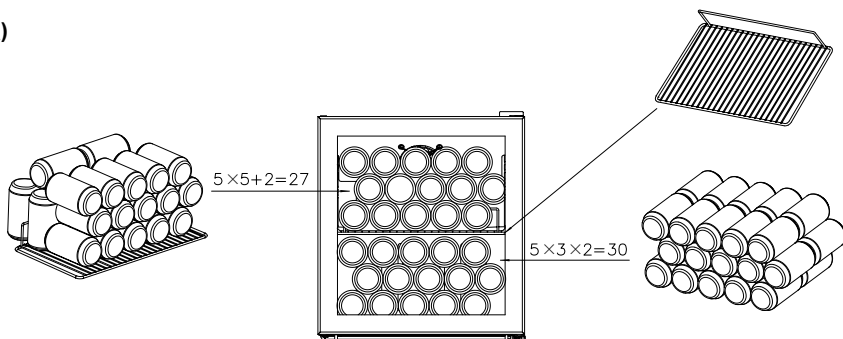

(B)

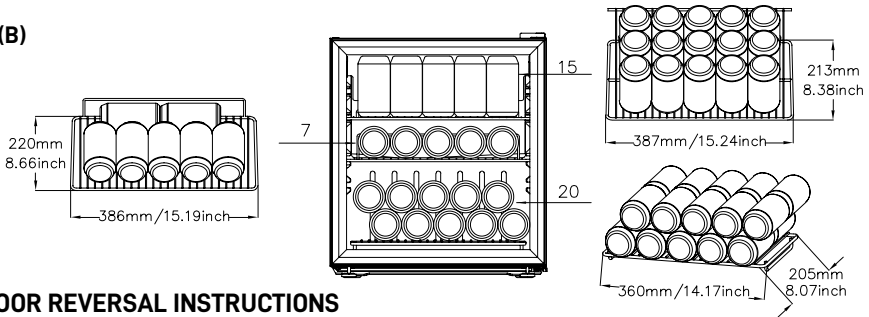

DOOR REVERSAL INSTRUCTIONS

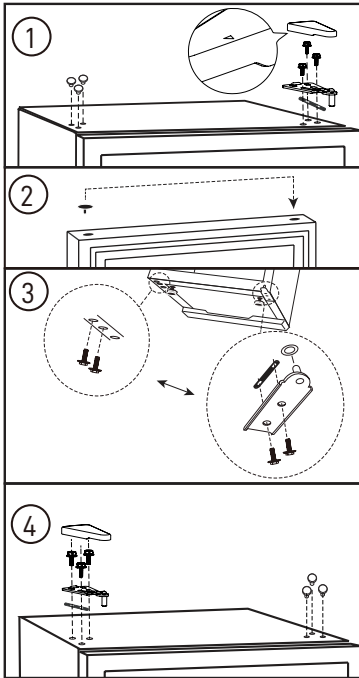

If the appliance is placed on its back or side for any length of time during this process, it must be allowed to remain upright for 6 hours before plugging it in to avoid damage to the internal components.

1. Remove the screw hole covers from the upper left side of the cabinet. Remove the hinge cover and the upper hinge from the upper right side of the cabinet.
2. Remove the door from the cabinet. Remove the hinge hole cover from the top left side of the door and place it in the hinge hole on the top right side of the door.
3. Remove the lower hinge and washer from the lower right side of the cabinet and install the hinge and washer on the lower left side of the cabinet.
4. Install the door. Install the upper hinge and hinge cover on the upper left side of the cabinet. Before tightening the screws in the upper hinge, ensure that the top of the door is level with the top of the cabinet and that the rubber gasket is making a good seal with the cabinet all the way around. Install the screw hole covers in the holes on the upper right side of the cabinet.

CLEANING AND MAINTENANCE

DEFROST

This appliance is equipped with an automatic defrost function and does not require manual defrosting. Defrost water from the appliance is channeled into a drip tray located above the compressor. Heat transfer from the compressor causes the defrost water to evaporate.

CLEANING

Ensure the appliance is unplugged before cleaning.

- To clean the inside of the appliance, use a soft cloth and a solution of a tablespoon of baking soda to one quart of water or some mild detergent.
- Wash removable shelves in a mild detergent solution, then dry and wipe with a soft cloth.
- Clean the outside with a soft, damp cloth and some mild detergent.
- It is important to keep the area clean where the door seals against the cabinet. Clean this area with a soapy cloth. Rinse with a damp cloth and let dry.

Note: Do not use cleaners containing ammonia or alcohol on the appliance. Ammonia or alcohol can damage the appearance of the appliance. Never use any commercial or abrasive cleaners or sharp objects on any part of the appliance.

POWER FAILURE

Most power failures are corrected within a few hours and should not affect the temperature of your appliance if you minimize the number of times the door is opened. If the power is going to be off for a longer period of time, take the proper steps to protect your contents.

Note: Wait 3 to 5 minutes before attempting to restart the beverage cooler if operation has been interrupted.

MOVING

Ensure the appliance is unplugged before moving.

- Make sure the appliance is empty.
- Secure the shelves with tape.
- Secure the door with tape.
- Turn the adjustable foot up to the base to avoid damage.
- Protect the outside of the appliance with a blanket or similar item.
- Be sure the appliance stays in the upright position during transportation.
- If the appliance is placed on its back or side during transportation, upon reaching the destination, allow it to remain upright for 6 hours before plugging in to avoid damage to internal components.

VACATION

- **Short vacations:** Leave the appliance operating during vacations of less than three weeks.
- **Long vacations:** If the appliance will not be used for several months, remove all items and turn off the appliance. Clean and dry the interior thoroughly. To prevent odor and mold growth, leave the door open slightly, blocking it open if necessary.

DISPOSAL

This appliance may not be treated as regular household waste, it should be taken to the appropriate waste collection point for recycling of electrical components. For information on local waste collection points, contact your local waste removal agency or government office.

TROUBLESHOOTING

NO POWER

- Plug is not fully inserted into the wall outlet
- Blown fuse or circuit breaker

INTERNAL TEMPERATURE NOT COLD ENOUGH

- Temperature setting is too warm
- Door is not shut properly or opened excessively
- Recently added a large quantity of warm food to the cabinet
- Close proximity to heat source or direct sunlight
- Ambient temperature or humidity is very high

BEVERAGE COOLER RUNS CONTINUOUSLY/CONDENSATION ON THE GLASS DOOR

- Temperature setting is too cold
- Door not shut properly or opened excessively
- Recently added a large quantity of warm food to the cabinet
- Close proximity to heat source or direct sunlight
- Ambient temperature or humidity is very high

What is the electrical rating?

Check the rating plate on the rear of the cabinet.

Can I use an extension cord?

No, an extension cord may not be used.

Can I use this beverage cooler outdoors?

No, this beverage cooler is intended for indoor or similar environment, household use.

YOUR AVANTI PRODUCTS WARRANTY

Staple your sales receipt here. Proof of original purchase date is needed to obtain service under warranty.

WHAT IS COVERED – LIMITED ONE-YEAR WARRANTY

Avanti Products warrants that the product is free from defects in materials and/or workmanship for a period of twelve (12) months from the later of the date of purchase by or delivery to the original owner, under normal use. This warranty shall not be stalled, tolled, extended, or suspended for any reason unless specifically described in this document. During this period, Avanti Products will, at its option, repair or replace any part of the product which proves to be defective in material or workmanship under normal use. Avanti Products will provide you with a reasonably similar product that is either new or factory refurbished.

All Avanti appliances of 3.5 cubic feet capacity or less must be brought/sent to the appliance service center for repair.

For rental or commercial use, the warranty period is 90 days.

COOKTOP ONLY: Full 30-day warranty from the later of the date of purchase or delivery on glass parts and finishes of porcelain enamel, painted or bright metal finished parts.

EXTENDED WARRANTY COVERAGE

- **Refrigeration Products:** For the second through the fifth year from the later of the date of purchase or delivery, the sealed system, including the compressor, evaporator, condenser, and tubing, is covered for replacement parts only under normal use. Avanti Products will provide a replacement compressor free of charge if a failure occurs within this period; however, the customer is responsible for all service labor, transportation, and freight charges. For rental or commercial use, the limited compressor warranty is one year and nine months. If the product requires transport to a service center for repairs, all associated costs are the customer's responsibility.
- **Laundry Products:** The plastic tub is covered for 5 years, and the stainless-steel tub is covered for 7 years from the later of the date of purchase or delivery, under normal use. Coverage applies to replacement parts only; the customer is responsible for labor and transportation costs.
- **Microwave Ovens:** The magnetron tube is covered for years 2 through 7 from the later of the date of purchase or delivery, under normal use. The second year includes replacement parts only, with the customer responsible for labor and transportation costs. Years 3 through 7 provide magnetron tube replacement only, excluding labor and transportation costs.
- **Ranges, Cooktops, Dishwashers, and Other Products:** No extended warranty beyond the one-year standard coverage.

WARRANTY EXCLUSIONS / WHAT IS NOT COVERED:

The warranty coverage described herein excludes all defects or damage that are not the direct fault of Avanti Products, including without limitation, one or more of the following:

- Failure to comply with any applicable state, local, city, or county electrical, plumbing, or building codes.
- This warranty does not cover the cost of disposal, removal, or uninstallation of the appliance, including any associated labor or transportation fees. The customer is responsible for properly discarding or recycling the unit in accordance with local regulations.
- This warranty does not cover white glove delivery, installation, or setup of warranty replacement products. The customer is responsible for any associated costs, including transportation, unpacking, and installation services.
- External, elemental, and environmental forces, including rain, wind, sand, floods, fires, mudslides, freezing temperatures, excessive moisture, extended exposure to humidity, lightning, power surges, structural failures, and acts of God.
- Content losses of food or other stored materials due to spoilage.
- Incidental or consequential damages.

CONTINUED

- Failure of the product if used for other than its intended purpose or not under normal use.
- Cosmetic damage, including scratches, nicks, minor dents, or other external surface issues, must be reported within 30 days of delivery to be covered.
- Shipping and handling costs associated with product replacement.
- Repairs performed by unauthorized service providers.
- Consumable parts (i.e. light bulbs, batteries, air or water filters, preservation solutions, etc.)
- Discoloration, rust or oxidation of surfaces resulting from caustic or corrosive environments including but not limited to high salt concentrations, high moisture or humidity or exposure to chemicals.
- Parts and labor costs for the following will not be considered as warranty:
 - Plastic cabinet liners.
 - Light bulbs and/or plastic housing
 - Microwave inner door panels, door shelves, door rails, and/or door supports.
 - Punctured evaporator that voids the warranty on the complete sealed system.
- Service calls related to abuse, misuse, inadequate electrical power, accidents, fire, floods, or other acts of God.
- Surcharges, including after-hour, weekend, or holiday service calls, tolls, ferry trip charges, or mileage expenses for service calls to remote areas.
- Damage resulting from improper voltage, electrical surges, or circuit breaker failures is not covered.
- Extended warranty coverage does not apply to commercial, rental, or business use.
- Water damage resulting from improper installation, clogged drains, leaking supply hoses, or external flooding is not covered.
- This warranty does not apply outside the continental USA.

In no event shall Avanti Products have any liability or responsibility whatsoever for damage to surrounding property, including cabinetry, floors, ceilings, and other structures and/or objects around the product. Also excluded from this warranty are scratches, nicks, minor dents, and other cosmetic damages on external surfaces and exposed parts; Products on which the serial numbers have been altered, defaced or removed; service visits for customer education, or visits where there is nothing wrong with the product; correction of installation problems (you are solely responsible for any structure and setting for the product, including all electrical, plumbing and/or other connecting facilities, for proper foundation/flooring, and for any alterations including without limitation cabinetry, walls, floors, shelving etc., as well as the resetting of breakers or fuses.

OUT OF WARRANTY PRODUCT

Avanti Products is under no obligation, at law or otherwise, to provide you with any concessions, including repairs, pro-rates, or product replacement, once this warranty has expired.

© 2026 The Legacy Companies, LLC
 The Legacy Companies,
 Weston, FL 33331 U.S.A.
www.AvantiProducts.com

avanti®

Refroidisseur à boissons 60 canettes

Manuel d'instructions

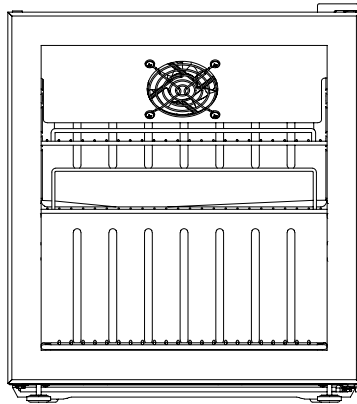

Modèle : AVBC17F2PG



Enregistrez ce produit et d'autres produits Avanti® sur notre site
Web : <https://www.avantiproductions.com/pages/product-registration>
L'enregistrement du produit n'est pas requis pour activer la garantie.

Mesures de sécurité importantes	2-5
Fiche de mise à la terre	3
Connaissez votre refroidisseur à boissons	5
Avant la première utilisation	6
Instructions d'installation	6-7
Fonctionnement de votre appareil	7-8
Nettoyage et entretien	9
Dépannage	10
Garantie	11-12

CONSERVEZ CE MANUEL D'INSTRUCTIONS POUR RÉFÉRENCE ULTÉRIEURE

Français

MESURES DE SÉCURITÉ IMPORTANTES



Informations de sécurité importantes

LISEZ ET SUIVEZ TOUTES LES CONSIGNES DE SÉCURITÉ

EXIGENCES DE SÉCURITÉ



Refrigerant Class A3

R600a ISOBUTANE		FLAMMABLE LIQUID LIQUIDO INFLAMMABLE LIQUIDE INFLAMMABLE
CAUTION: Risk of fire or explosion due to flammable refrigerant used. Follow handling instructions carefully in compliance with U.S. government regulations.		
ADVERTENCIA: Riesgo de incendio o explosión debido al refrigerante inflamable utilizado. Siga las instrucciones de manejo con cuidado, cumpliendo con las regulaciones del gobierno de EE. UU.		
ATTENTION: Risque d'incendie ou d'explosion en raison du réfrigérant inflammable utilisé. Suivez attentivement les instructions de manipulation conformément aux règlements du gouvernement des États-Unis.		

DANGER: Risque d'incendie ou d'explosion. Réfrigérant inflammable utilisé. Ne percez pas les tuyaux de réfrigérant.

- Assurez-vous que l'entretien est effectué par du personnel de service agréé par le fabricant afin de minimiser les dommages au produit ou les problèmes de sécurité.
- Consultez le manuel de réparation ou le guide d'utilisation avant d'essayer de réparer ce produit. Toutes les précautions de sécurité doivent être respectées.
- Mettre au rebut conformément aux règlements fédéraux ou locaux.
- Fluide frigorigène inflammable utilisé.
- Suivez attentivement les instructions de manipulation.
- Ne stockez pas de substances explosives telles que des bombes aérosols contenant un propulseur inflammable dans cet appareil.

ATTENTION: Les enfants doivent être surveillés afin de s'assurer qu'ils ne jouent pas avec l'appareil.

DANGER: Risque de coincement pour les enfants. Avant de jeter un ancien appareil :

- Retirez la porte ou le couvercle.
- Laissez les étagères en place afin que les enfants ne puissent pas facilement grimper à l'intérieur.

Cet appareil n'est pas destiné à être utilisé par des personnes (y compris des enfants) dont les capacités physiques, sensorielles ou mentales peuvent être différentes ou réduites, ou qui manquent d'expérience ou de connaissances, à moins que ces personnes ne soient supervisées ou formées à l'utilisation de l'appareil par une personne responsable de leur sécurité.

Cet équipement est destiné au stockage et à la présentation de produits alimentaires sûrs, en bouteille ou en conserve, sans contrôle de la température ou du temps.

Cela signifie que tous les aliments placés dans cet appareil doivent être correctement emballés et ne doivent pas être de nature à se détériorer facilement ou rapidement.

AVERTISSEMENT: Veillez à ce que toutes les ouvertures de ventilation de l'enceinte de l'appareil ou de la structure d'encastrement ne soient pas obstruées.

AVERTISSEMENT: Ne pas utiliser de moyens autres que ceux recommandés par le fabricant pour accélérer le processus de dégivrage ou pour nettoyer l'appareil

AVERTISSEMENT: n'endommagez pas, ne percez pas, ne transpercez pas et ne brûlez pas le circuit de réfrigération.

AVERTISSEMENT: n'utilisez pas d'appareils électriques à l'intérieur des compartiments de stockage des aliments/de la glace, sauf s'ils sont du type recommandé par le fabricant.

Cet appareil doit être installé conformément à la norme de sécurité pour les systèmes de réfrigération, ANSI/ASHRAE 15.

Si l'appareil doit être réparé, utilisez des composants du même modèle.

AVERTISSEMENT : L'appareil doit être entreposé dans un local ne contenant pas de sources d'inflammation permanentes (flammes nues, appareil à gaz ou dispositif de chauffage électrique en fonctionnement, par exemple).

AVERTISSEMENT : Les fluides frigorigènes peuvent ne pas dégager d'odeur.

AVERTISSEMENT : L'appareil doit être entreposé dans un endroit bien ventilé dont la taille correspond à la surface de la pièce spécifiée pour son fonctionnement. (pas de minimum pour le réfrigérant A3).

AVERTISSEMENT : L'appareil doit être stocké de manière à éviter tout dommage mécanique.

Vérifiez que le câblage ne sera pas soumis à l'usure, à la corrosion, à une pression excessive, à des vibrations, à des arêtes vives ou à tout autre effet environnemental néfaste. La vérification doit également tenir compte des effets du vieillissement ou des vibrations continues provenant de sources telles que les compresseurs ou les ventilateurs.

Avant d'effectuer la procédure de mise hors service, il est essentiel que le technicien connaisse parfaitement l'équipement et tous ses détails. Il est recommandé de récupérer tous les réfrigérants en toute sécurité. Avant d'effectuer cette tâche, un échantillon d'huile et de réfrigérant doit être prélevé au cas où une analyse serait nécessaire avant la réutilisation du réfrigérant récupéré. Il est essentiel que l'alimentation électrique soit disponible avant de commencer la tâche.

Cet appareil doit être mis à la terre. La mise à la terre réduit le risque de choc électrique en fournissant un fil de fuite pour le courant électrique. Cet appareil est équipé d'un cordon d'alimentation avec un fil de terre et une fiche à 3 broches. Le cordon d'alimentation doit être branché sur une prise correctement mise à la terre. Si la prise est une prise murale à 2 broches, elle doit être remplacée par une prise murale à 3 broches correctement mise à la terre. La plaque signalétique indique la tension et la fréquence pour lesquelles l'appareil est conçu.

AVERTISSEMENT : Une utilisation incorrecte de la fiche de mise à la terre peut entraîner un risque de choc électrique. Consultez un électricien qualifié ou un agent de service si vous ne comprenez pas parfaitement les instructions de mise à la terre ou si vous avez des doutes quant à la mise à la terre correcte de l'appareil.

Ne branchez pas votre appareil à une rallonge ou à un autre appareil sur la même prise murale. Ne raccordez pas le cordon d'alimentation. Ne coupez ou ne retirez en aucun cas la troisième broche de mise à la terre du cordon d'alimentation. N'utilisez pas de rallonges ou d'adaptateurs non mis à la terre (à deux broches).

Si le cordon d'alimentation est endommagé, il doit être remplacé par le fabricant, son agent de service ou une personne qualifiée similaire afin d'éviter tout danger.

Le type climatique de cet appareil est 4. Les conditions de température et d'humidité ambiantes de la classe climatique suivent l'onglet ci-dessous.

Salle d'essai classe climatique	Température de bulbe sec (°C)	Relative humidity	Humidité relative (°C)	Masse vapeur d'eau dans l'air sec (g/kg)
0	20	50	9.3	7.3
1	16	80	12.6	9.1
8	23.9	55	14.3	10.2
2	22	65	15.2	10.8
3	25	60	16.7	12.0
4	30	55	20.0	14.8
6	27	75	21.1	15.8
5	40	40	23.9	18.8
7	35	75	30.0	27.3

NOTE: La masse de vapeur d'eau dans l'air sec est un des principaux facteurs influençant la performance et la consommation d'énergie des refroidisseurs. Par conséquent, l'ordre des classes climatiques dans le tableau est basé sur la colonne de la masse de vapeur d'eau.

INFORMATIONS SUR L'ENTRETIEN

AVERTISSEMENT : Risque d'incendie/matériaux inflammables, veillez à éviter tout risque d'incendie en mettant le feu à des matériaux inflammables.

Remarque : toute personne impliquée dans des travaux ou une intrusion dans un circuit de réfrigérant doit être titulaire d'un certificat valide délivré par un organisme d'évaluation agréé par l'industrie, qui atteste de sa compétence à manipuler les réfrigérants en toute sécurité, conformément à une spécification d'évaluation reconnue par l'industrie.

Avertissement : l'entretien ne doit être effectué que conformément aux recommandations du fabricant de l'équipement. L'entretien et les réparations nécessitant l'assistance d'autres personnes qualifiées doivent être effectués sous la supervision d'une personne compétente dans l'utilisation de réfrigérants inflammables.

Tout le personnel d'entretien et les autres personnes travaillant dans la zone doivent être informés de la nature des travaux effectués. Les travaux dans des espaces confinés doivent être évités.

La zone doit être vérifiée à l'aide d'un détecteur de réfrigérant approprié avant et pendant les travaux, afin de s'assurer que le technicien est conscient des atmosphères potentiellement toxiques ou inflammables. S'assurer que l'équipement de détection des fuites utilisé est adapté à tous les réfrigérants concernés, c'est-à-dire qu'il ne produit pas d'étincelles, qu'il est correctement scellé ou qu'il est intrinsèquement sûr.

Si des travaux à chaud doivent être effectués sur l'équipement de réfrigération ou sur des pièces associées, un équipement d'extinction d'incendie approprié doit être disponible à portée de main. Un extincteur à poudre chimique ou à CO₂ doit être placé à proximité de la zone de chargement.

Toute personne effectuant des travaux sur un SYSTÈME DE RÉFRIGÉRATION impliquant l'exposition de tuyauteries ne doit utiliser aucune source d'inflammation susceptible d'entraîner un risque d'incendie ou d'explosion. Toutes les sources d'inflammation possibles, y compris la cigarette, doivent être maintenues à une distance suffisante du site d'installation, de réparation, de démontage et d'élimination, pendant lesquels du réfrigérant peut être libéré dans l'espace environnant. Avant le début des travaux, la zone autour de l'équipement doit être inspectée afin de s'assurer qu'il n'y a pas de risques d'inflammabilité ou d'inflammation. Des panneaux « Interdiction de fumer » doivent être affichés.

Assurez-vous que la zone est à l'air libre ou qu'elle est suffisamment ventilée avant de percer le système ou d'effectuer des travaux à chaud. Une ventilation adéquate doit être maintenue pendant toute la durée des travaux. La ventilation doit permettre de disperser en toute sécurité tout fluide frigorigène libéré et, de préférence, de l'expulser à l'extérieur dans l'atmosphère.

En aucun cas, des sources d'inflammation potentielles ne doivent être utilisées pour rechercher ou détecter des fuites de fluide frigorigène. Il est interdit d'utiliser une torche à halogénure (ou tout autre détecteur utilisant une flamme nue).

Les contrôles suivants doivent être effectués sur les installations utilisant des RÉFRIGÉRANTS INFLAMMABLES :

- a. La CHARGE DE RÉFRIGÉRANT réelle est adaptée à la taille de la pièce dans laquelle les composants contenant le réfrigérant sont installés ;
- b. Les appareils de ventilation et les sorties d'air fonctionnent correctement et ne sont pas obstrués ;
- c. Si un circuit de réfrigération indirect est utilisé, le circuit secondaire doit être contrôlé pour vérifier la présence de réfrigérant ;
- d. Le marquage des équipements doit rester visible et lisible. Les marquages et les signes illisibles doivent être corrigés ;
- e. Les tuyaux ou composants de réfrigération doivent être installés dans une position où ils ne sont pas susceptibles d'être exposés à des substances pouvant corroder les composants contenant du réfrigérant, à moins que ces composants ne soient fabriqués à partir de matériaux intrinsèquement résistants à la corrosion ou qu'ils ne soient protégés de manière appropriée contre la corrosion.

Les contrôles de sécurité initiaux doivent inclure :

- Que les condensateurs sont déchargés : cela doit être fait de manière sécurisée afin d'éviter tout risque d'étincelles
- Qu'aucun composant électrique sous tension ni aucun câblage ne soit exposé pendant la charge, la récupération ou la purge du système
- Que la continuité de la mise à la terre soit assurée.

RÉPARATION DES COMPOSANTS À SÉCURITÉ INTRINSÈQUE

N'appliquez aucune charge inductive ou capacitive permanente au circuit sans vous assurer que cela ne dépassera pas la tension et le courant admissibles pour l'équipement utilisé.

Les composants à sécurité intrinsèque sont les seuls types de composants sur lesquels il est possible de travailler sous tension en présence d'une atmosphère inflammable. L'appareil de test doit être correctement calibré.

Remplacez les composants uniquement par des pièces spécifiées par le fabricant. D'autres pièces peuvent entraîner l'inflammation du réfrigérant dans l'atmosphère en cas de fuite.

ÉTIQUETAGE

L'équipement doit être étiqueté pour indiquer qu'il a été mis hors service et vidé de son réfrigérant. L'étiquette doit être datée et signée. Pour les appareils contenant des RÉFRIGÉRANTS INFLAMMABLES, assurez-vous que des étiquettes indiquant que l'équipement contient un RÉFRIGÉRANT INFLAMMABLE sont apposées sur l'équipement.

CONSERVEZ CES INSTRUCTIONS USAGE DOMESTIQUE UNIQUEMENT

Félicitations pour votre achat d'un Centre de boissons Avanti® !

CONNAISSEZ VOTRE REFROIDISSEUR À BOISSONS

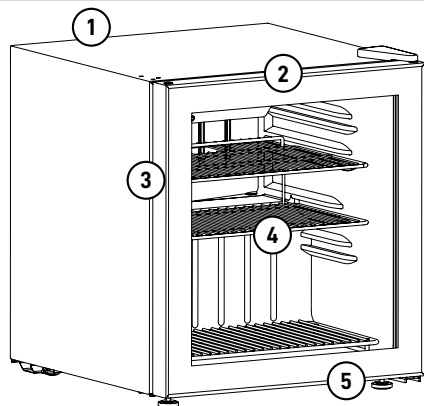

- 1. Molette du thermostat :** (Thermostat monté à l'extérieur sur la paroi arrière) Permet de contrôler la température à l'intérieur du centre de boissons; le compresseur s'active dès que la température dépasse le niveau désiré.
- 2. Porte en verre trempé :** Teintée pour la protection UV tout en permettant une bonne visibilité de l'intérieur.
- 3. Joints magnétiques de porte :** Les joints bien ajustés conservent toute la puissance de refroidissement et les niveaux d'humidité.
- 4. Tablettes recouvertes de plastique :** Résistantes aux odeurs, antirouille et amovibles pour un nettoyage facile.
- 5. Pied de nivellement :** À ajuster pour mettre l'appareil de niveau.

(Le produit peut être modifié sans préavis.)

AVANT LA PREMIÈRE UTILISATION

- Retirez l'emballage extérieur et intérieur.
- Vérifiez que vous avez toutes les pièces suivantes :
 - 3 tablettes
 - 1 manuel d'instructions
- Avant de brancher l'appareil à la source d'alimentation, laissez-le en position verticale pendant environ 2 heures.
- Cela réduira le risque de dysfonctionnement du système de refroidissement dû à la manipulation pendant le transport.
- Nettoyez la surface intérieure avec de l'eau tiède à l'aide d'un chiffon doux.

INSTRUCTIONS D'INSTALLATION

EMPLACEMENT

- Deux personnes doivent être présentes pour déplacer l'appareil.
- Retirez l'emballage intérieur et extérieur avant l'installation. Essuyez l'extérieur de l'appareil avec un chiffon doux et sec et l'intérieur avec un chiffon humide tiède.
- Placez l'appareil sur un sol suffisamment solide pour le supporter lorsqu'il est entièrement chargé.
- Ne placez pas l'appareil à la lumière directe du soleil ou à proximité de sources de chaleur, telles qu'une cuisinière ou un radiateur, car cela peut augmenter la consommation électrique. Des températures ambiantes extrêmement froides peuvent également nuire au bon fonctionnement de l'appareil.
- N'utilisez pas l'appareil à proximité d'eau, par exemple dans un sous-sol humide ou près d'un évier.
- Cet appareil est destiné à un usage intérieur uniquement. Il n'est pas conçu pour être installé à l'extérieur, y compris dans des endroits où la température n'est pas contrôlée (garages, porches, véhicules, etc.).
- Avant de brancher l'appareil à une source d'alimentation, laissez-le reposer à la verticale pendant environ 6 heures. Cela réduira le risque de dysfonctionnement du système de refroidissement dû à la manipulation pendant le transport.
- Cet appareil mesure 44,5 cm (17,5 pouces) de largeur, 50,3 cm (19,8 pouces) de hauteur et 50 cm (19,69 pouces) de profondeur. Veillez à laisser un espace minimum entre l'appareil et tous les murs et bouches d'aération environnants.

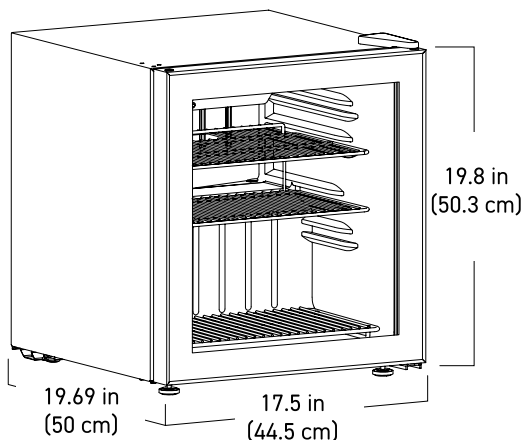

- Laissez un espace de 12,7 cm (5 pouces) entre l'arrière, les côtés et le dessus de l'appareil et tous les murs adjacents.
- Cet appareil est destiné à être installé de manière autonome et n'est pas conçu pour être encastré dans un meuble ou un comptoir. L'encastrement de cet appareil peut entraîner son dysfonctionnement.

FONCTIONNEMENT DE VOTRE APPAREIL

RÉGLAGE DE LA TEMPÉRATURE

La température peut être ajustée en tournant la molette du thermostat située à l'arrière de l'appareil.

1. La position MAX (ligne blanche) correspond au réglage le plus froid.
2. La position MIN (ligne blanche) correspond au réglage le plus chaud.
3. La position « 0 » désactive la fonction de refroidissement.
4. La température peut être réglée entre : 0~10 °C/32~50 °F.



La température interne varie selon la température ambiante, la quantité de boissons entreposées et la fréquence d'ouverture de la porte.

Le réglage de la molette juste un peu au-delà du point médian de la ligne graduée blanche devrait assurer un refroidissement adéquat.

INSTRUCTIONS DE NIVELEMENT

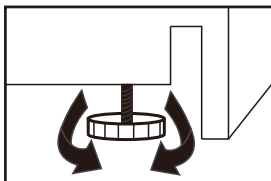

Il y a un pied ajustable sous l'appareil qui peut être tourné vers le haut ou vers le bas pour assurer que l'appareil soit de niveau.

1. Tournez le pied de nivellement dans le sens inverse des aiguilles d'une montre jusqu'à ce que le dessus du pied touche le bas de l'armoire.
2. Tournez lentement le pied de nivellement dans le sens des aiguilles d'une montre jusqu'à ce que l'appareil soit de niveau.

INSTRUCTIONS POUR LES TABLETTES

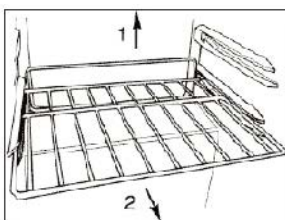

Pour retirer une tablette de sa position verrouillée, soulevez l'arrière de la tablette vers le haut, puis faites-la glisser hors de l'appareil.

Pour remettre la tablette en place, assurez-vous qu'elle repose bien sur les supports, puis poussez-la vers l'intérieur jusqu'à ce qu'elle s'enclenche.

Remarque : Ne couvrez pas les tablettes avec du papier d'aluminium ou tout autre matériau qui pourrait empêcher la circulation de l'air à l'intérieur de l'appareil, car cela pourrait nuire à la température interne.

REMPLISSAGE DES TABLETTES

Étagère supérieure : 6 kg (13,2 lb)

Étagères du milieu et inférieure : 4 kg (8,8 lb) par étagère

INSTRUCTIONS DE REMPLISSAGE

Ce centre de breuvages a une capacité maximale de 60 canettes, selon la grosseur des breuvages.

Basé sur des canettes standards de 12 oz (355 ml), la capacité réelle est de 57 canettes lorsque les tablettes sont retirées (A), ou d'environ 42 canettes avec la configuration standard des tablettes (B).

La capacité peut varier selon l'arrangement des tablettes et la taille des breuvages – des canettes plus petites de 250 ml peuvent permettre un rangement additionnel.

Les deux configurations de chargement sont illustrées ci-dessous pour référence.

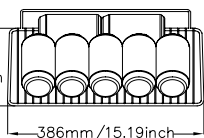
(A)220mm
8.66inch

386mm / 15.19inch

7

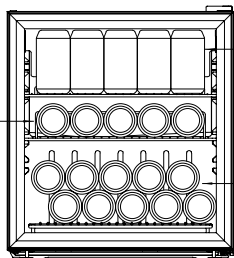

15

20

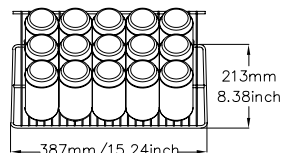
213mm
8.38inch

387mm / 15.24inch

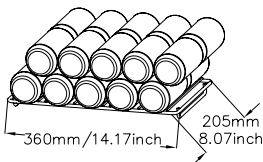
205mm
8.07inch

360mm / 14.17inch

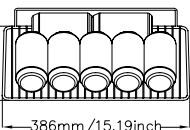
(B)220mm
8.66inch

386mm / 15.19inch

7

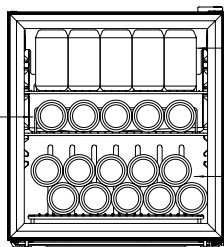

15

20

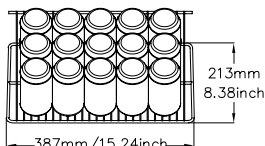
213mm
8.38inch

387mm / 15.24inch

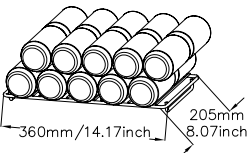
205mm
8.07inch

360mm / 14.17inch

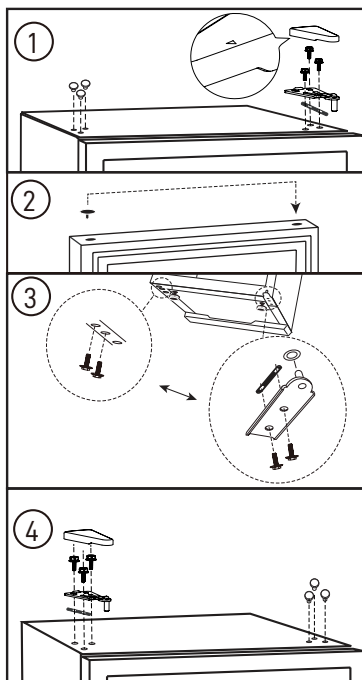

INSTRUCTIONS POUR L'INVERSION DE LA PORTE

Si l'appareil est placé sur le dos ou sur le côté pendant une quelconque durée au cours de ce processus, il doit être laissé en position verticale pendant 6 heures avant d'être branché afin d'éviter d'endommager les composants internes.

1. Retirez les caches des trous de vis du côté supérieur gauche de l'armoire. Retirez le cache de charnière et la charnière supérieure du côté supérieur droit de l'armoire.
2. Retirez la porte de l'armoire. Retirez le cache du trou de charnière du côté supérieur gauche de la porte et placez-le dans le trou de charnière du côté supérieur droit de la porte.
3. Retirez la charnière inférieure et la rondelle du côté inférieur droit de l'armoire, puis installez la charnière et la rondelle du côté inférieur gauche de l'armoire.
4. Installez la porte. Installez la charnière supérieure et le cache de charnière du côté supérieur gauche de l'armoire. Avant de serrer les vis de la charnière supérieure, assurez-vous que le haut de la porte est aligné avec le haut de l'armoire et que le joint en caoutchouc fait un bon sceau tout autour de l'armoire. Installez les caches des trous de vis dans les trous du côté supérieur droit de l'armoire.

NETTOYAGE ET ENTRETIEN

DÉGIVRAGE

Cet appareil est équipé d'une fonction de dégivrage automatique et ne nécessite pas de dégivrage manuel. L'eau de dégivrage de l'appareil est dirigée vers un bac de récupération situé au-dessus du compresseur. La chaleur dégagée par le compresseur provoque l'évaporation de l'eau de dégivrage.

NETTOYAGE

Assurez-vous que l'appareil est débranché avant de le nettoyer.

- Pour nettoyer l'intérieur de l'appareil, utilisez un chiffon doux et une solution composée d'une cuillère à soupe de bicarbonate de soude pour un litre d'eau, ou un détergent doux.
- Lavez les tablettes amovibles avec une solution de détergent doux, puis séchez-les et essuyez-les avec un chiffon doux.
- Nettoyez l'extérieur avec un chiffon doux et humide ainsi qu'un peu de détergent doux.
- Il est important de garder propre la zone où le joint de la porte entre en contact avec l'armoire. Nettoyez cette zone avec un chiffon savonneux, rincez avec un chiffon humide, puis laissez sécher.

Remarque : N'utilisez pas de nettoyeurs contenant de l'ammoniac ou de l'alcool sur l'appareil. Ces produits peuvent endommager l'apparence de l'appareil. N'utilisez jamais de nettoyeurs abrasifs, de produits commerciaux puissants ni d'objets tranchants sur quelque partie que ce soit de l'appareil.

PANNE DE COURANT

La plupart des pannes de courant sont corrigées en quelques heures et ne devraient pas affecter la température de votre appareil si vous limitez le nombre d'ouvertures de la porte. Si la panne doit durer plus longtemps, prenez les mesures nécessaires pour protéger le contenu de l'appareil.

Remarque : Attendez de 3 à 5 minutes avant d'essayer de redémarrer le refroidisseur à boissons si le fonctionnement a été interrompu.

DÉPLACEMENT

Assurez-vous que l'appareil est débranché avant de le déplacer.

- Videz complètement l'appareil.
- Fixez les tablettes avec du ruban adhésif.
- Fixez la porte avec du ruban adhésif.
- Remontez le pied ajustable jusqu'à la base pour éviter tout dommage.
- Protégez l'extérieur de l'appareil avec une couverture ou un article similaire.
- Assurez-vous que l'appareil reste en position verticale pendant le transport.
- Si l'appareil est transporté sur le dos ou sur le côté, une fois à destination, laissez-le en position verticale pendant 6 heures avant de le brancher afin d'éviter d'endommager les composants internes.

VACANCE

- **Vacances courtes :** Laissez l'appareil en marche pendant les absences de moins de trois semaines.
- **Vacances prolongées :** Si l'appareil ne sera pas utilisé pendant plusieurs mois, retirez tous les articles et éteignez-le. Nettoyez et asséchez soigneusement l'intérieur.
- Pour éviter les odeurs et la formation de moisissure, laissez la porte entrouverte en la bloquant si nécessaire.

ÉLIMINATION

Cet appareil ne doit pas être traité comme un déchet ménager ordinaire. Il doit être apporté à un point de collecte approprié pour le recyclage des composants électriques.

Pour obtenir des informations sur les points de collecte locaux, communiquez avec votre service de gestion des déchets ou votre municipalité.

DÉPANNAGE

AUCUNE ALIMENTATION ÉLECTRIQUE

- La fiche n'est pas complètement insérée dans la prise murale
- Fusible grillé ou disjoncteur déclenché

TEMPÉRATURE INTERNE PAS ASSEZ FROIDE

- Le réglage de la température est trop élevé
- La porte n'est pas bien fermée ou est ouverte trop fréquemment
- Une grande quantité de boissons à température ambiante a été ajoutée récemment
- Appareil placé trop près d'une source de chaleur ou en plein soleil
- La température ambiante ou le taux d'humidité est très élevé

LE REFROIDISSEUR À BOISSONS FONCTIONNE EN CONTINU/CONDENSATION SUR LA PORTE EN VERRE

- Le réglage de la température est trop bas
- La porte n'est pas bien fermée ou est ouverte trop fréquemment
- Une grande quantité de boissons à température ambiante a été ajoutée récemment
- Appareil placé trop près d'une source de chaleur ou en plein soleil
- La température ambiante ou le taux d'humidité est très élevé

QUELLE EST LA SPÉCIFICATION ÉLECTRIQUE ?

Consultez la plaque signalétique située à l'arrière de l'appareil.

PUIS-JE UTILISER UNE RALLONGE ÉLECTRIQUE ?

Non, l'utilisation d'une rallonge est interdite.

PUIS-JE UTILISER CE REFROIDISSEUR À BOISSONS À L'EXTÉRIEUR ?

Non, ce refroidisseur à boissons est conçu pour une utilisation à l'intérieur ou dans un environnement similaire à un usage domestique.

VOS PRODUITS AVANTI GARANTIE

Agrafez votre reçu de vente ici. Une preuve de la date d'achat originale est nécessaire pour obtenir un service sous garantie.

CE QUI EST COUVERT – GARANTIE LIMITÉE D'UN AN

Avanti Products garantit que le produit est exempt de défauts de matériaux et/ou de fabrication pendant une période de douze (12) mois à compter de la date d'achat ou de livraison au propriétaire d'origine, selon la dernière de ces dates, dans des conditions d'utilisation normale. Cette garantie ne sera ni suspendue, ni prolongée, ni étendue pour quelque raison que ce soit, sauf indication spécifique dans ce document. Pendant cette période, Avanti Products, à sa discrétion, réparera ou remplacera toute pièce du produit qui s'avérerait défectueuse en raison de matériaux ou de fabrication sous une utilisation normale. Avanti Products vous fournira un produit raisonnablement similaire, soit neuf, soit remis à neuf en usine.

Tous les appareils Avanti d'une capacité de 3,5 pieds cubes ou moins doivent être apportés/ envoyés à un centre de service d'électroménagers pour réparation.

Pour une utilisation en location ou commerciale, la période de garantie est de 90 jours.

TABLE DE CUISSON UNIQUEMENT : Garantie complète de 30 jours à compter de la date d'achat ou de livraison la plus récente sur les pièces en verre et les finitions en émail de porcelaine, les pièces peintes ou les pièces avec finition en métal brillant.

COUVERTURE DE GARANTIE ÉTENDUE

- **Produits de réfrigération :** De la deuxième à la cinquième année à compter de la date d'achat ou de livraison, selon la dernière de ces dates, le système scellé, y compris le compresseur, l'évaporateur, le condenseur et la tuyauterie, est couvert uniquement pour le remplacement des pièces sous une utilisation normale. Avanti Products fournira un compresseur de remplacement sans frais si une défaillance survient pendant cette période ; cependant, le client est responsable de tous les coûts de main-d'œuvre, de transport et de livraison. Pour une utilisation en location ou commerciale, la garantie limitée du compresseur est d'un an et neuf mois. Si le produit doit être transporté à un centre de service pour des réparations, tous les frais associés sont à la charge du client.
- **Produits de buanderie :** La cuve en plastique est couverte pendant 5 ans et la cuve en acier inoxydable est couverte pendant 7 ans à compter de la date d'achat ou de livraison, selon la dernière de ces dates, sous une utilisation normale. La couverture s'applique uniquement au remplacement des pièces ; le client est responsable des coûts de main-d'œuvre et de transport.
- **Fours à micro-ondes :** Le tube magnétron est couvert du deuxième au septième année à compter de la date d'achat ou de livraison, selon la dernière de ces dates, sous une utilisation normale. La deuxième année inclut uniquement le remplacement des pièces, le client étant responsable des coûts de main-d'œuvre et de transport. De la troisième à la septième année, seule le remplacement du tube magnétron est couvert, excluant les frais de main-d'œuvre et de transport.
- **Cuisinières, plaques de cuisson, lave-vaisselle et autres produits :** Aucune garantie prolongée au-delà de la couverture standard d'un an.

EXCLUSIONS DE GARANTIE / CE QUI N'EST PAS COUVERT :

La couverture de garantie décrite dans ce document exclut tous les défauts ou dommages qui ne sont pas directement imputables à Avanti Products, y compris, sans limitation, un ou plusieurs des éléments suivants :

- Non-respect des codes d'électricité, de plomberie ou de construction en vigueur au niveau de l'État, de la localité, de la ville ou du comté.
- Cette garantie ne couvre pas les frais d'élimination, de retrait ou de désinstallation de l'appareil, y compris les frais de main-d'œuvre ou de transport associés. Le client est responsable de la mise au rebut ou du recyclage corrects de l'appareil conformément aux réglementations locales.
- Cette garantie ne couvre pas la livraison, l'installation ou la configuration de produits de remplacement sous garantie. Le client est responsable de tous les coûts associés, y compris les services de transport, de déballage et d'installation.

CONTINUED

- Forces externes, élémentaires et environnementales, y compris la pluie, le vent, le sable, les inondations, les incendies, les glissements de terrain, les températures glaciales, l'humidité excessive, l'exposition prolongée à l'humidité, la foudre, les surtensions, les défaillances structurelles et les cas de force majeure.
- Pertes de contenu de nourriture ou d'autres matériaux stockés en raison de la détérioration. Dommages accessoires ou consécutifs.
- Défaillance du produit s'il est utilisé à d'autres fins que celles prévues ou dans des conditions d'utilisation non normales.
- Les dommages esthétiques, y compris les rayures, les entailles, les bosses mineures ou d'autres problèmes de surface externe, doivent être signalés dans les 30 jours suivant la livraison pour être couverts.
- Frais d'expédition et de manutention associés au remplacement du produit.
- Réparations effectuées par des prestataires de services non autorisés.
- Pièces consommables (c.-à-d. ampoules, piles, filtres à air ou à eau, solutions de conservation, etc.)
- Décoloration, rouille ou oxydation des surfaces résultant d'environnements caustiques ou corrosifs, y compris, mais sans s'y limiter, des concentrations élevées de sel, une forte humidité ou une exposition à des produits chimiques.
- Les coûts des pièces et de la main-d'œuvre pour les éléments suivants ne seront pas considérés comme une garantie :
 - Revêtements d'armoire en plastique.
 - Ampoules et/ou boîtier en plastique.
 - Panneaux de porte intérieurs de micro-ondes, étagères de porte, rails de porte et/ou supports de porte.
 - Évaporateur perforé qui annule la garantie sur l'ensemble du système scellé.
- Les appels de service liés à un abus, une mauvaise utilisation, une alimentation électrique inadéquate, des accidents, un incendie, des inondations ou d'autres cas de force majeure.
- Les suppléments, y compris les appels de service en dehors des heures ouvrables, le week-end ou les jours fériés, les péages, les frais de traversée en ferry ou les frais de kilométrage pour les appels de service dans des zones éloignées.
- Les dommages résultant d'une tension inappropriée, de surtensions électriques ou de panes de disjoncteurs ne sont pas couverts.
- La couverture de garantie prolongée ne s'applique pas à l'utilisation commerciale, locative ou professionnelle.
- Les dégâts des eaux résultant d'une installation incorrecte, de drains obstrués, de tuyaux d'alimentation qui fuient ou d'inondations externes ne sont pas couverts.
- Cette garantie ne s'applique pas en dehors des États-Unis continentaux.

En aucun cas, Avanti Products ne sera tenu responsable des dommages causés aux biens environnants, y compris les armoires, les planchers, les plafonds et autres structures et/ou objets autour du produit. Sont également exclus de cette garantie les rayures, les entailles, les bosses mineures et autres dommages esthétiques sur les surfaces externes et les pièces exposées ; les produits sur lesquels les numéros de série ont été modifiés, défigurés ou supprimés ; les visites de service pour l'éducation des clients ou les visites où le produit ne présente aucun problème ; la correction des problèmes d'installation (vous êtes seul responsable de toute structure et de tout réglage du produit, y compris toutes les installations électriques, de plomberie et/ou autres installations de raccordement, de la bonne fondation/du bon revêtement de sol et de toute modification, y compris, sans limitation, les armoires, les murs, les planchers, les étagères, etc., ainsi que la réinitialisation des disjoncteurs ou des fusibles.

PRODUIT HORS GARANTIE

Avanti Products n'a aucune obligation, légale ou autre, de vous accorder des concessions, y compris des réparations, des prorata ou le remplacement du produit, une fois cette garantie expirée.

© 2026 The Legacy Companies, LLC
 The Legacy Companies,
 Weston, FL 33331 U.S.A.
www.AvantiProducts.com

avanti®

Enfriador de Bebidas de 60 Latas Manual de instrucciones

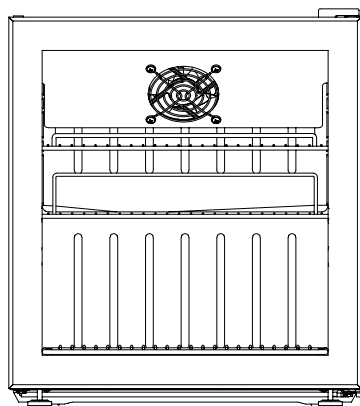

Modelo: AVBC17F2PG



Registre este y otros productos Avanti® a través de nuestro sitio web: <https://www.avantiproducts.com/pages/product-registration>
No es necesario registrar el producto para activar la garantía.

Medidas de seguridad importantes	2-5
Conexión a tierra	3
Conozca su enfriador de bebidas	5-6
Antes del primer uso	6
Instrucciones de instalación	6-7
Funcionamiento de su aparato	7-9
Limpieza y mantenimiento	9-10
Solución de problemas	10
Garantía	11-12

GUARDE ESTE MANUAL DE INSTRUCCIONES PARA FUTURA REFERENCIA

Español

IMPORTANT SAFEGUARDS



Información de Seguridad Importante

LEA Y SIGA TODAS LAS INSTRUCCIONES DE SEGURIDAD

REQUISITOS DE SEGURIDAD



Refrigerante clase A3

R600a
ISOBUTANE



FLAMMABLE LIQUID
LIQUIDO INFLAMMABLE
LIQUIDE INFLAMMABLE

CAUTION: Risk of fire or explosion due to flammable refrigerant used. Follow handling instructions carefully in compliance with U.S. government regulations.

ADVERTENCIA: Riesgo de incendio o explosión debido al refrigerante inflamable utilizado. Siga las instrucciones de manejo con cuidado, cumpliendo con las regulaciones del gobierno de EE. UU.

ATTENTION : Risque d'incendie ou d'explosion en raison du réfrigérant inflammable utilisé. Suivez attentivement les instructions de manipulation conformément aux règlements du gouvernement des États-Unis.

PELIGRO: Riesgo de incendio o explosión. Se utiliza refrigerante inflamable. No perforar los tubos de refrigerante.

- Asegúrese de que el mantenimiento lo realice personal de servicio autorizado por el fabricante, para minimizar los daños al producto o los problemas de seguridad.
- Consulte el manual de reparación o la guía del propietario antes de intentar reparar este producto. Se deben seguir todas las precauciones de seguridad.
- Deséchelo adecuadamente de acuerdo con las regulaciones federales o locales.
- Siga cuidadosamente las instrucciones de manipulación.
- No almacene sustancias explosivas, como latas de aerosol con propelentes inflamables, en este aparato.

PRECAUCIÓN: Se debe supervisar a los niños para asegurarse de que no jueguen con el aparato.

PELIGRO: Riesgo de atrapamiento de niños. Antes de desechar un electrodoméstico viejo

- Retire la puerta o la tapa.
- Deje los estantes en su sitio para que los niños no puedan subirse fácilmente al interior.

Este aparato no está diseñado para ser utilizado por personas (incluidos niños) cuyas capacidades físicas, sensoriales o mentales puedan ser diferentes o reducidas, o que carezcan de experiencia o conocimientos, a menos que dichas personas reciban supervisión o formación para manejar el aparato por parte de una persona responsable de su seguridad.

Este equipo está diseñado para el almacenamiento y la exposición de alimentos seguros, productos embotellados o enlatados, sin control de tiempo ni temperatura.

Esto significa que cualquier alimento que se coloque en este aparato debe estar debidamente envasado y no debe ser de un tipo que se estropee fácil o rápidamente.

ADVERTENCIA: Mantenga despejadas todas las aberturas de ventilación de la carcasa del aparato o de la estructura para empotrarlo.

ADVERTENCIA: No utilice dispositivos mecánicos u otros medios para acelerar el proceso de descongelación, salvo los recomendados por el fabricante.

ADVERTENCIA: No dañe, perforo, pinche ni queme el circuito de refrigeración.

ADVERTENCIA: No utilice aparatos eléctricos dentro de los compartimentos de almacenamiento de alimentos/hielo, a menos que sean del tipo recomendado por el fabricante.

Este aparato debe instalarse de acuerdo con la Norma de Seguridad para Sistemas de Refrigeración, ANSI/ASHRAE 15.

Si el aparato necesita reparación, utilice componentes del mismo modelo.

ADVERTENCIA: El aparato debe almacenarse en una habitación sin fuentes de ignición en funcionamiento continuo (por ejemplo: llamas abiertas, un aparato de gas en

funcionamiento o un calentador eléctrico en funcionamiento).

ADVERTENCIA: Tenga en cuenta que los refrigerantes pueden no contener olor.

ADVERTENCIA: El aparato debe almacenarse en una zona bien ventilada cuyo tamaño se corresponda con el área de la habitación especificada para su funcionamiento. (sin mínimo para el refrigerante A3).

ADVERTENCIA: El aparato se almacenará de manera que se eviten daños mecánicos.

Compruebe que el cableado no esté sujeto a desgaste, corrosión, presión excesiva, vibraciones, bordes afilados o cualquier otro efecto ambiental adverso. La comprobación también tendrá en cuenta los efectos del envejecimiento o las vibraciones continuas procedentes de fuentes como compresores o ventiladores.

Antes de llevar a cabo el procedimiento de desmantelamiento, es esencial que el técnico esté completamente familiarizado con el equipo y todos sus detalles. Se recomienda como buena práctica recuperar todos los refrigerantes de forma segura. Antes de realizar la tarea, se tomará una muestra de aceite y refrigerante en caso de que sea necesario realizar un análisis antes de reutilizar el refrigerante recuperado. Es esencial que se disponga de energía eléctrica antes de comenzar la tarea.

INSTRUCCIONES DE CONEXIÓN A TIERRA

Este aparato debe estar conectado a tierra. La conexión a tierra reduce el riesgo de descarga eléctrica al proporcionar un cable de escape para la corriente eléctrica.

Este aparato tiene un cable con un cable de conexión a tierra y un enchufe de tres clavijas. El cable de alimentación debe enchufarse a una toma de corriente que esté correctamente conectada a tierra. Si la toma de corriente es una toma de pared de dos clavijas, debe sustituirse por una toma de pared de tres clavijas correctamente conectada a tierra. La placa de características indica el voltaje y la frecuencia para los que está diseñado el aparato.

ADVERTENCIA: El uso incorrecto del enchufe con conexión a tierra puede provocar un riesgo de descarga eléctrica. Consulte a un electricista cualificado o a un agente de servicio técnico si no comprende completamente las instrucciones de conexión a tierra o si tiene dudas sobre si el aparato está correctamente conectado a tierra.

No conecte el aparato a cables alargadores ni a otro aparato en la misma toma de corriente. No empalme el cable de alimentación. No corte ni retire bajo ninguna circunstancia la tercera clavija de conexión a tierra del cable de alimentación. No utilice cables alargadores ni adaptadores sin conexión a tierra (dos clavijas).

Si el cable de alimentación está dañado, debe ser sustituido por el fabricante, su agente de servicio técnico o una persona cualificada

similar para evitar cualquier peligro.

El tipo de clima de este electrodoméstico es 4. La temperatura ambiente y las condiciones de humedad de la clase de clima siguen la ficha a continuación.

Sala de prueba clase climática	Temperatura de bulbo seco (°C)	Humedad relativa	Punto de rocío (°C)	Masa de vapor de agua en aire seco (g/kg)
0	20	50	9.3	7.3
1	16	80	12.6	9.1
8	23.9	55	14.3	10.2
2	22	65	15.2	10.8
3	25	60	16.7	12.0
4	30	55	20.0	14.8
6	27	75	21.1	15.8
5	40	40	23.9	18.8
7	35	75	30.0	27.3

NOTA: La masa de vapor de agua en el aire seco es uno de los factores principales que influyen en el desempeño y el consumo de energía de los enfriadores. Por lo tanto, el orden de las clases climáticas en la tabla se basa en la columna de masa de vapor de agua.

INFORMACIÓN SOBRE EL MANTENIMIENTO

ADVERTENCIA: Riesgo de incendio/materiales inflamables, tenga cuidado de no provocar un incendio al encender materiales inflamables.

Aviso: Cualquier persona que participe en trabajos o en la apertura de un circuito refrigerante debe estar en posesión de un certificado válido expedido por una autoridad de evaluación acreditada por la industria, que autorice su competencia para manipular refrigerantes de forma segura de acuerdo con una especificación de evaluación reconocida por la industria.

Aviso: El mantenimiento solo se realizará según las recomendaciones del fabricante del equipo. El mantenimiento y la reparación que requieran la asistencia de otro personal cualificado se llevarán a cabo bajo la supervisión de la persona competente en el uso de refrigerantes inflamables.

Todo el personal de mantenimiento y otras personas que trabajen en la zona deberán recibir instrucciones sobre la naturaleza del trabajo que se va a realizar. Se evitará trabajar en espacios confinados.

La zona se comprobará con un detector de refrigerante adecuado antes y durante el trabajo, para garantizar que el técnico sea consciente de la existencia de atmósferas potencialmente tóxicas o inflamables. Asegúrese de que el equipo de detección de fugas que se utiliza es adecuado para su uso con todos los refrigerantes aplicables, es decir, que no produzca chispas, esté adecuadamente sellado o sea intrínsecamente seguro.

Si se va a realizar algún trabajo en caliente en el equipo de refrigeración o en cualquier pieza asociada, se dispondrá de equipo extintor adecuado. Debe haber un extintor de polvo químico o de CO₂ junto a la zona de carga.

Ninguna persona que realice trabajos relacionados con un SISTEMA DE REFRIGERACIÓN que implique la exposición de tuberías utilizará fuentes de ignición de tal manera que pueda provocar un riesgo de incendio o explosión. Todas las posibles fuentes de ignición, incluido el consumo de tabaco, deben mantenerse suficientemente alejadas del lugar de instalación, reparación, retirada y eliminación, durante los cuales es posible que se libere refrigerante al espacio circundante. Antes de realizar el trabajo, se inspeccionará la zona alrededor del equipo para asegurarse de que no haya riesgos de inflamabilidad o ignición. Se colocarán carteles de «Prohibido fumar».

Asegúrese de que la zona esté al aire libre o de que esté adecuadamente ventilada antes de abrir el sistema o realizar cualquier trabajo en caliente. Se mantendrá un grado de ventilación durante el periodo en que se realicen los trabajos. La ventilación debe dispersar de forma segura cualquier refrigerante liberado y, preferiblemente, expulsarlo al exterior a la atmósfera.

Bajo ninguna circunstancia se utilizarán fuentes potenciales de ignición e la búsqueda o detección de fugas de refrigerante. No se utilizará una antorcha de halógeno (ni ningún otro detector que utilice llama desnuda).

Se aplicarán las siguientes comprobaciones a las instalaciones que utilicen REFRIGERANTES INFLAMABLES:

- a.** La CARGA DE REFRIGERANTE real se ajusta al tamaño de la sala en la que están instaladas las piezas que contienen refrigerante;
- b.** Los equipos y salidas de ventilación funcionan adecuadamente y no están obstruidos;
- c.** Si se utiliza un circuito de refrigeración indirecto, se comprobará la presencia de refrigerante en el circuito secundario;
- d.** El marcado del equipo sigue siendo visible y legible. Se corregirán las marcas y señales ilegibles;
- e.** Las tuberías o componentes de refrigeración están instalados en una posición en la que es improbable que queden expuestos a cualquier sustancia que pueda corroer los componentes que contienen refrigerante, a menos que los componentes estén fabricados con materiales intrínsecamente resistentes a la corrosión o estén adecuadamente protegidos contra la corrosión.

Las comprobaciones de seguridad iniciales incluirán:

- Que los condensadores estén descargados: esto se hará de forma segura para evitar la posibilidad de que se produzcan chispas;
- Que no haya componentes eléctricos ni cableado expuestos mientras se carga, recupera o purga el sistema;
- Que haya continuidad en la conexión a tierra.

REPARACIÓN DE COMPONENTES INTRÍNSECAMENTE SEGUROS

No aplique ninguna carga inductiva o capacitiva permanente al circuito sin asegurarse de que no se superará la tensión y la corriente admisibles para el equipo en uso.

Los componentes intrínsecamente seguros son los únicos que pueden manipularse mientras están energizados en presencia de una atmósfera inflamable. El aparato de prueba deberá tener la potencia nominal correcta.

Sustituya los componentes únicamente por piezas especificadas por el fabricante. Otras piezas pueden provocar la ignición del refrigerante en la atmósfera debido a una fuga.

ETIQUETADO

El equipo deberá estar etiquetado indicando que ha sido dado de baja y vaciado de refrigerante. La etiqueta deberá estar fechada y firmada. En el caso de los aparatos que contengan REFRIGERANTES INFLAMABLES, asegúrese de que el equipo lleve etiquetas que indiquen que contiene REFRIGERANTE INFLAMABLE.

GUARDE ESTAS INSTRUCCIONES SOLO PARA USO DOMÉSTICO

¡Felicitaciones por la compra de su enfriador de bebidas Avanti®!

CONOZCA SU ENFRIADOR DE BEBIDAS

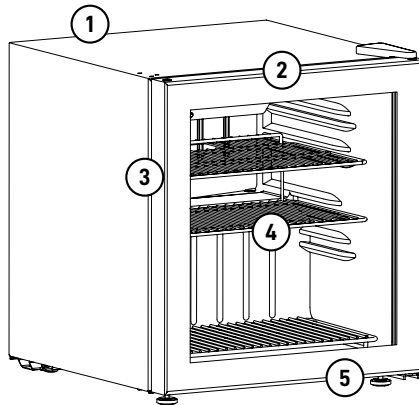

1. **Perilla del termostato:** (Termostato montado externamente en la pared trasera) Para controlar la temperatura dentro del enfriador; el compresor se activa tan pronto como la temperatura supera el nivel deseado.
2. **Puerta de vidrio templado:** Polarizada para protección contra rayos UV y permite una fácil visualización del interior.
3. **Juntas magnéticas de la puerta:** Sellos ajustados que mantienen todo el poder de enfriamiento y los niveles de humedad.

- 4. Estantes recubiertos de plástico:** Resistentes a olores, a la oxidación y removibles para facilitar la limpieza.
- 5. Pata niveladora:** Se ajusta para nivelar el aparato.

(El producto puede estar sujeto a cambios sin previo aviso)

ANTES DEL PRIMER USO

- Retire el embalaje exterior e interior.
- Verifique que tenga todas las siguientes piezas:
 - 3 estantes
 - 1 manual de instrucciones
- Antes de conectar la unidad a la fuente de alimentación, déjela en posición vertical durante aproximadamente 2 horas.
- Esto reducirá la posibilidad de un mal funcionamiento en el sistema de refrigeración debido al manejo durante el transporte.
- Limpie la superficie interior con agua tibia usando un paño suave.

INSTALLATION INSTRUCTIONS

UBICACIÓN

- Se deben utilizar dos personas para mover el aparato.
- Retire el embalaje interior y exterior antes de la instalación. Limpie el exterior del aparato con un paño suave y seco y el interior con un paño húmedo tibio.
- Coloque el aparato sobre un suelo lo suficientemente resistente como para soportarlo cuando esté completamente cargado.
- No coloque el aparato bajo la luz solar directa ni cerca de fuentes de calor, como una estufa o un calentador, ya que esto puede aumentar el consumo eléctrico. Las temperaturas ambientales extremadamente frías también pueden hacer que el aparato funcione incorrectamente.
- No utilice el aparato cerca del agua, por ejemplo, en un sótano húmedo o cerca de un fregadero.
- Este aparato está diseñado exclusivamente para uso en interiores. No está diseñado para su instalación en exteriores, incluyendo cualquier lugar que no esté climatizado (garajes, porches, vehículos, etc.).

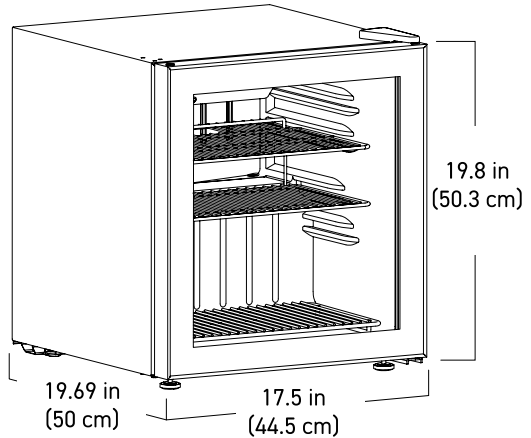

- Antes de conectar el aparato a una fuente de alimentación, déjelo en posición vertical durante aproximadamente 6 horas. Esto reducirá la posibilidad de que se produzca un mal funcionamiento en el sistema de refrigeración debido a la manipulación durante el transporte.
- Este aparato mide 44,5 cm (17,5 pulgadas) de ancho, 50,3 cm (19,8 pulgadas) de alto y 50 cm (19,69 pulgadas) de profundidad. Asegúrese de dejar un espacio mínimo entre el aparato y todas las paredes y salidas de ventilación circundantes.

- Deje un espacio de 12,7 cm (5 pulgadas) entre la parte trasera, los laterales y la parte superior del aparato y todas las paredes adyacentes.
- Este aparato está diseñado para su instalación independiente y no para su empotrado en un armario o encimera. El empotrado de este aparato puede provocar su mal funcionamiento.

FUNCIONAMIENTO DE SU APARATO

CONTROL DE TEMPERATURA

La temperatura se puede ajustar girando la perilla del termostato ubicada en la parte trasera del gabinete.

1. La posición MAX de la línea blanca es el ajuste más frío.
2. La posición MIN de la línea blanca es el ajuste más cálido.
3. La posición "0" apaga la función de enfriamiento.
4. La temperatura se puede ajustar entre: 0~10 °C/32~50 °F.



La temperatura interna variará según la temperatura ambiente, la cantidad de bebidas almacenadas y la frecuencia con la que se abre la puerta.

Ajustar la perilla de control apenas más allá del punto medio de la línea blanca graduada debería proporcionar un enfriamiento adecuado.

INSTRUCCIONES DE NIVELACIÓN

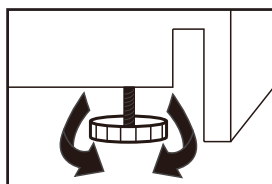

Hay una pata ajustable en la parte inferior del aparato que se puede girar hacia arriba o hacia abajo para asegurarse de que el aparato esté nivelado.

1. Gire la pata de nivelación en sentido contrario a las agujas del reloj hasta que la parte superior del pie toque la base del gabinete.
2. Luego, gire lentamente la pata de nivelación en el sentido de las agujas del reloj hasta que el aparato esté nivelado.

INSTRUCCIONES PARA LOS ESTANTES

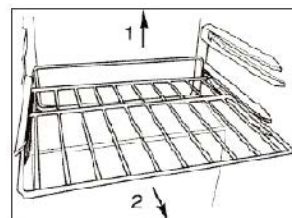

Para retirar un estante de su posición bloqueada, levante la parte trasera del estante hacia arriba y luego deslícelo hacia afuera de la unidad.

Para volver a colocar el estante, asegúrese de que esté bien apoyado sobre los soportes y empujelo hacia adentro hasta que encaje en su lugar.

Nota: No cubra los estantes con papel de aluminio ni con ningún otro material que impida la circulación del aire dentro del aparato, ya que esto puede afectar negativamente la temperatura interna.

CARGA DE LOS ESTANTES:

Estante superior: 6 kg (13,2 lb)

Estantes medio e inferior: 4 kg (8,8 lb) por estante

INSTRUCCIONES DE ABASTECIMIENTO

Este centro de bebidas tiene una capacidad máxima de 60 latas, dependiendo del tamaño de las bebidas.

Basado en latas estándar de 12 oz (355 ml), la capacidad real es de 57 latas con los estantes removidos **(A)**, o aproximadamente 42 latas con la configuración estándar de estantes **(B)**.

La capacidad puede variar según la disposición de los estantes y el tamaño de las bebidas; las latas más pequeñas de 250 ml pueden permitir espacio adicional de almacenamiento.

Ambas configuraciones de carga se ilustran a continuación como referencia.

(A)

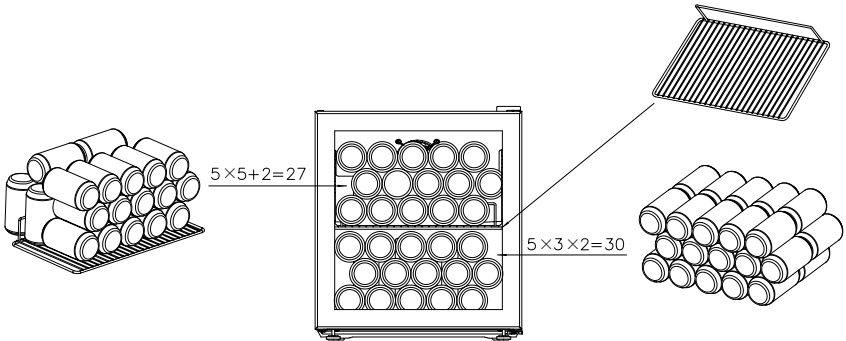

(B)

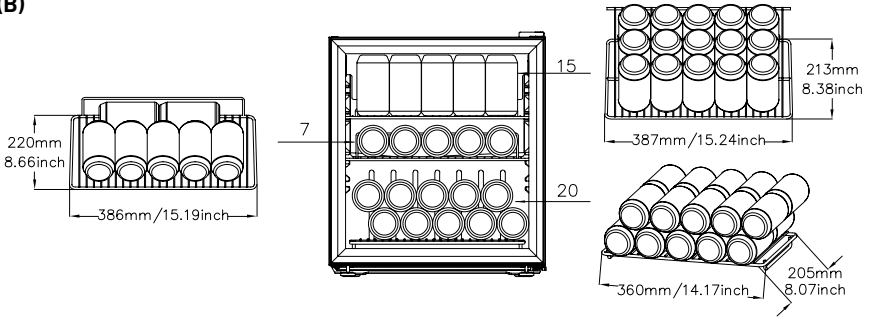

INSTRUCCIONES PARA INVERTIR LA PUERTA

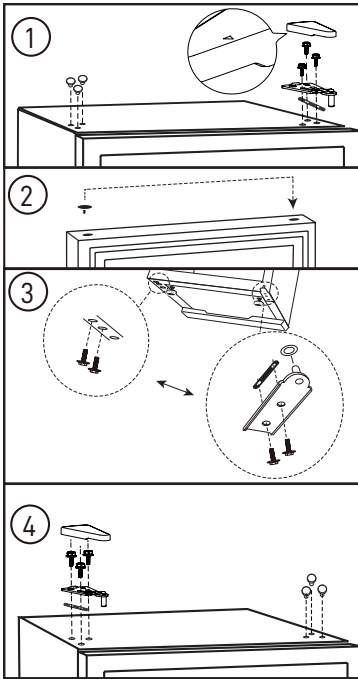

Si el electrodoméstico se coloca sobre su espalda o de lado por cualquier período de tiempo durante este proceso, debe mantenerse en posición vertical durante 6 horas antes de enchufarlo para evitar daños en los componentes internos.

1. Quite las cubiertas de los orificios de los tornillos del lado superior izquierdo del gabinete. Quite la cubierta de la bisagra y la bisagra superior del lado superior derecho del gabinete.
2. Quite la puerta del gabinete. Quite la cubierta del orificio de la bisagra del lado superior izquierdo de la puerta y colóquela en el orificio de la bisagra del lado superior derecho de la puerta.
3. Quite la bisagra inferior y la arandela del lado inferior derecho del gabinete e instale la bisagra y la arandela en el lado inferior izquierdo del gabinete.
4. Instale la puerta. Instale la bisagra superior y la cubierta de la bisagra en el lado superior izquierdo del gabinete. Antes de apretar los tornillos de la bisagra superior, asegúrese de que la parte superior de la puerta esté nivelada con la parte superior del gabinete y que la junta de goma haga un buen sello con el gabinete en todo el contorno. Instale las cubiertas de los orificios de los tornillos en los orificios del lado superior derecho del gabinete.

LIMPIEZA Y MANTENIMIENTO

DESCONGELACIÓN

Este aparato está equipado con una función de descongelación automática y no requiere descongelación manual. El agua de descongelación del aparato se canaliza hacia una bandeja de goteo situada encima del compresor. El calor transferido por el compresor provoca la evaporación del agua de descongelación.

LIMPIEZA

Asegúrese de que el electrodoméstico esté desenchufado antes de limpiarlo.

- Para limpiar el interior del electrodoméstico, use un paño suave y una solución de una cucharada de bicarbonato de sodio por cada litro de agua o algún detergente suave.
- Lave las repisas removibles en una solución de detergente suave, luego séquelas y límpielas con un paño suave.
- Limpie el exterior con un paño suave y húmedo y un poco de detergente suave.
- Es importante mantener limpia el área donde la puerta sella contra el gabinete. Limpie esta zona con un paño jabonoso. Enjuague con un paño húmedo y deje secar.

Nota: No utilice limpiadores que contengan amoníaco o alcohol en el electrodoméstico. El amoníaco o el alcohol pueden dañar la apariencia del electrodoméstico. Nunca use limpiadores comerciales abrasivos ni objetos punzantes en ninguna parte del electrodoméstico.

FALTA DE ENERGÍA

La mayoría de las fallas eléctricas se corrigen en unas pocas horas y no deberían afectar la temperatura de su electrodoméstico si minimiza la cantidad de veces que se abre la puerta. Si la energía va a estar apagada por un período prolongado, tome las medidas adecuadas para proteger el contenido.

Nota: Espere de 3 a 5 minutos antes de intentar reiniciar el enfriador de bebidas si la operación ha sido interrumpida.

MOVIMIENTO

Asegúrese de que el aparato esté desenchufado antes de moverlo.

- Asegúrese de que el aparato esté vacío.
- Asegure las repisas con cinta adhesiva.
- Asegure la puerta con cinta adhesiva.
- Gire el pie ajustable hacia arriba, hacia la base, para evitar daños.
- Proteja el exterior del aparato con una manta o un objeto similar.
- Asegúrese de que el aparato se mantenga en posición vertical durante el transporte.
- Si el aparato se coloca sobre su espalda o lado durante el transporte, al llegar al destino, déjelo en posición vertical durante 6 horas antes de enchufarlo para evitar daños en los componentes internos.

VACACIONES

- **Vacaciones cortas:** Deje el aparato funcionando durante vacaciones de menos de tres semanas.
- **Vacaciones largas:** Si no se va a usar el aparato durante varios meses, retire todos los objetos y apague el aparato. Limpie y seque el interior a fondo. Para evitar olores y la formación de moho, deje la puerta ligeramente abierta, bloqueándola si es necesario.

DESECHO

Este aparato no debe tratarse como basura doméstica común; debe llevarse al punto de recolección adecuado para el reciclaje de componentes eléctricos. Para información sobre los puntos de recolección locales, comuníquese con la agencia local de manejo de residuos o con la oficina gubernamental correspondiente.

SOLUCIÓN DE PROBLEMAS

SIN ENERGÍA

- El enchufe no está completamente insertado en el tomacorriente
- Fusible quemado o interruptor automático disparado

LA TEMPERATURA INTERNA NO ESTÁ LO SUFICIENTEMENTE FRÍA

- La configuración de temperatura está demasiado cálida
- La puerta no está bien cerrada o se abre excesivamente
- Se agregó recientemente una gran cantidad de comida caliente al gabinete
- Cercanía a una fuente de calor o luz solar directa
- La temperatura ambiente o la humedad son muy altas

EL ENFRIADOR DE BEBIDAS FUNCIONA CONTINUAMENTE/CONDENSACIÓN EN LA PUERTA DE VIDRIO

- La configuración de temperatura está demasiado fría
- La puerta no está bien cerrada o se abre excesivamente
- Se agregó recientemente una gran cantidad de comida caliente al gabinete
- Cercanía a una fuente de calor o luz solar directa
- La temperatura ambiente o la humedad son muy altas

¿Cuál es la potencia eléctrica?

Revise la placa de características en la parte trasera del gabinete.

¿Puedo usar un cable de extensión?

No, no se debe usar un cable de extensión.

¿Puedo usar este enfriador de bebidas al aire libre?

No, este enfriador de bebidas está diseñado para uso en interiores o en ambientes similares, uso doméstico.

SUS PRODUCTOS AVANTI GARANTÍA

Engrape aquí el recibo de compra. Se necesita un comprobante de la fecha de compra original para obtener el servicio de garantía.

QUÉ CUBRE – GARANTÍA LIMITADA DE UN AÑO

Avanti Products garantiza que el producto está libre de defectos en materiales y/o mano de obra por un período de doce (12) meses a partir de la fecha de compra o entrega al propietario original, lo que ocurra más tarde, bajo uso normal. Esta garantía no se suspenderá, ampliará ni extenderá por ninguna razón, a menos que se describa específicamente en este documento. Durante este período, Avanti Products, a su elección, reparará o reemplazará cualquier parte del producto que resulte defectuosa en materiales o mano de obra bajo uso normal. Avanti Products le proporcionará un producto razonablemente similar que sea nuevo o reacondicionado de fábrica. Todos los electrodomésticos Avanti con una capacidad de 3.5 pies cúbicos o menos deben ser llevados/enviados al centro de servicio de electrodomésticos para su reparación.

Para uso en alquiler o comercial, el período de garantía es de 90 días.

SOLO COCINA: Garantía total de 30 días a partir de la fecha de compra o entrega, la que sea posterior, en piezas de vidrio y acabados de porcelana esmaltada, pintadas o con acabado de metal brillante.

COBERTURA DE GARANTÍA EXTENDIDA

- **Productos de refrigeración:** Desde el segundo hasta el quinto año a partir de la fecha de compra o entrega, lo que ocurra más tarde, el sistema sellado, incluyendo el compresor, evaporador, condensador y tuberías, está cubierto únicamente para el reemplazo de piezas bajo uso normal. Avanti Products proporcionará un compresor de reemplazo sin costo si ocurre una falla dentro de este período; sin embargo, el cliente es responsable de todos los costos de mano de obra, transporte y envío. Para uso en alquiler o comercial, la garantía limitada del compresor es de un año y nueve meses. Si el producto requiere transporte a un centro de servicio para reparaciones, todos los costos asociados son responsabilidad del cliente.
- **Productos de lavandería:** La tina de plástico está cubierta por 5 años y la tina de acero inoxidable está cubierta por 7 años a partir de la fecha de compra o entrega, lo que ocurra más tarde, bajo uso normal. La cobertura aplica únicamente al reemplazo de piezas; el cliente es responsable de los costos de mano de obra y transporte.
- **Hornos de microondas:** El tubo magnetrón está cubierto desde el segundo hasta el séptimo año a partir de la fecha de compra o entrega, lo que ocurra más tarde, bajo uso normal. El segundo año incluye únicamente el reemplazo de piezas, siendo el cliente responsable de los costos de mano de obra y transporte. Del tercer al séptimo año, solo se cubre el reemplazo del tubo magnetrón, excluyendo los costos de mano de obra y transporte.
- **Estufas, encimeras, lavavajillas y otros productos:** No cuentan con garantía extendida más allá de la cobertura estándar de un año.

EXCLUSIONES DE GARANTÍA / LO QUE NO ESTÁ CUBIERTO:

La cobertura de garantía descrita en este documento excluye todos los defectos o daños que no sean directamente responsabilidad de Avanti Products, incluyendo, sin limitación, uno o más de los siguientes:

- Incumplimiento de los códigos eléctricos, de plomería o de construcción estatales, locales, de la ciudad o del condado correspondientes.
- Esta garantía no cubre el costo de eliminación, remoción o desinstalación del electrodoméstico, incluidos los costos asociados de mano de obra o transporte. El cliente es responsable de desechar o reciclar adecuadamente la unidad de acuerdo con las regulaciones locales.
- Esta garantía no cubre la entrega, instalación o configuración de productos de reemplazo garantizados. El cliente es responsable de los costos asociados, incluidos los servicios de transporte, desembalaje e instalación.
- Fuerzas externas, elementales y ambientales, incluidas la lluvia, el viento, la arena, las inundaciones, los incendios, los deslizamientos de tierra, las temperaturas bajo cero, la humedad excesiva, la exposición prolongada a la humedad, los rayos, las subidas de tensión, las fallas estructurales y los casos fortuitos.

CONTINUED

- Pérdidas de contenido de alimentos u otros materiales almacenados debido al deterioro. Daños incidentales o consecuentes.
- Falla del producto si se utiliza para un fin distinto al previsto o si no se utiliza con normalidad.
- Los daños estéticos, incluidos rayones, muescas, abolladuras menores u otros problemas en la superficie externa, deben informarse dentro de los 30 días posteriores a la entrega para que estén cubiertos.
- Costos de envío y manipulación asociados con el reemplazo del producto. Reparaciones realizadas por proveedores de servicios no autorizados.
- Piezas consumibles (es decir, bombillas, baterías, filtros de aire o agua, soluciones de conservación, etc.)
- Decoloración, óxido u oxidación de las superficies como resultado de entornos cáusticos o corrosivos, incluidos, entre otros, altas concentraciones de sal, alta humedad o exposición a sustancias químicas.
- Los costos de piezas y mano de obra de lo siguiente no se considerarán como garantía:
 - Revestimientos de plástico para gabinetes.
 - Bombillas y/o carcasa de plástico.
 - Paneles interiores de puertas de microondas, estantes de puertas, rieles de puertas y/o soportes de puertas.
 - Evaporador perforado que anula la garantía del sistema sellado completo.
 - Llamadas de servicio relacionadas con abuso, mal uso, suministro eléctrico inadecuado, accidentes, incendios, inundaciones u otros casos fortuitos.
- Recargos, incluidas las llamadas de servicio fuera de horario, en fines de semana o feriados, peajes, cargos por viajes en ferry o gastos de kilometraje por llamadas de servicio a áreas remotas.
- No se cubren los daños resultantes de voltaje inadecuado, sobretensiones eléctricas o fallas de disyuntores.
- La cobertura de la garantía extendida no se aplica al uso comercial, de alquiler o empresarial.
- No se cubren los daños por agua resultantes de una instalación incorrecta, desagües obstruidos, mangueras de suministro con fugas o inundaciones externas.
- Esta garantía no se aplica fuera de los EE. UU. continentales.

En ningún caso Avanti Products tendrá responsabilidad alguna por daños a la propiedad circundante, incluidos gabinetes, pisos, cielorrasos y otras estructuras u objetos alrededor del producto. También se excluyen de esta garantía los rayones, muescas, abolladuras menores y otros daños cosméticos en superficies externas y piezas expuestas; productos en los que se hayan alterado, desfigurado o eliminado los números de serie; visitas de servicio para informar al cliente o visitas en las que no haya ningún problema con el producto; corrección de problemas de instalación (usted es el único responsable de cualquier estructura y configuración del producto, incluidas todas las instalaciones eléctricas, de plomería y/u otras instalaciones de conexión, de la instalación de cimientos/pisos adecuados y de cualquier alteración, incluidas, entre otras, gabinetes, paredes, pisos, estanterías, etc., así como el restablecimiento de disyuntores o fusibles.

PRODUCTO FUERA DE GARANTÍA

Avanti Products no tiene obligación, por ley o de otro tipo, de brindarle concesiones, incluidas reparaciones, prorrato o reemplazo del producto, una vez que esta garantía haya expirado.

© 2026 The Legacy Companies, LLC
 The Legacy Companies,
 Weston, FL 33331 U.S.A.
www.AvantiProducts.com

