

**\* Read all instructions before assembly and use of product. KEEP INSTRUCTIONS FOR FUTURE USE. Do not use this crib if you cannot exactly follow the instructions that come with it.**

**\* Lire toutes les instructions avant l'assemblage du lit. GARDER LE MANUEL POUR UN USAGE ULTERIEUR. Ne pas utiliser ce lit de bébé si vous n'êtes pas en mesure de suivre les instructions qui l'accompagnent.**

**Item# 0598**

**DAVINCI**

**Alpha Mini Rocking Crib  
Mini lit de bébé basculant Alpha**

**Assembly Instructions  
Manuel d'assemblage**

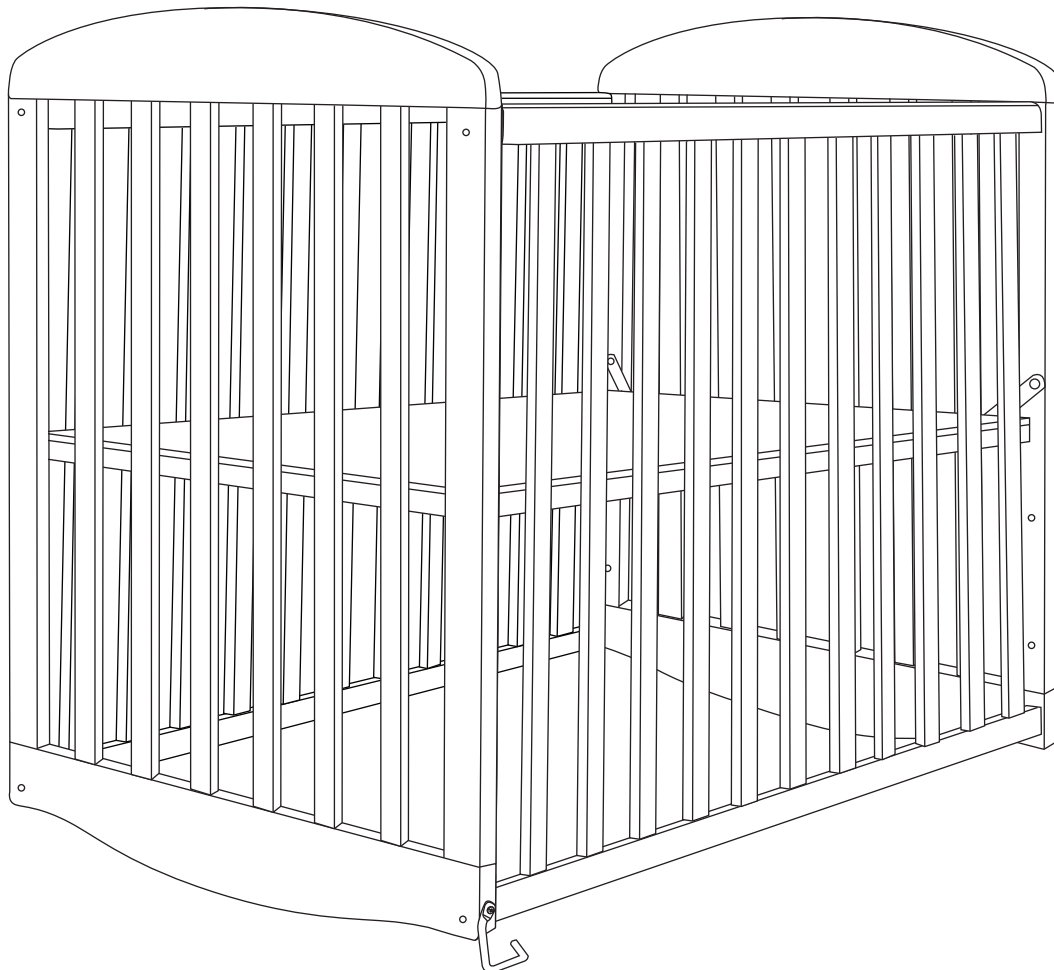

Thank you for purchasing a *DaVinci* nursery product! To ensure safe use of your product, please follow these assembly instructions closely. If you are missing parts or have any questions, please visit our website at [www.davincibaby.com/support](http://www.davincibaby.com/support).

For assembly, use the Allen wrench if it is included in the hardware box. We also recommend using a Phillips head screwdriver (not included) to complete assembly. Please do not substitute parts or use power screwdrivers. Our pieces are made from natural woods. Due to the nature of wood, some variation in color, grain, or texture is to be expected.

We hope you and your growing family enjoy our product.

With thanks,  
DaVinci

*Nous vous remercions de votre achat d'un produit pour tout-petits DaVinci! Pour assurer une utilisation sans risque du produit, veuillez suivre attentivement ces directives d'assemblage. Si des pièces manquent ou si vous avez des questions, veuillez visiter notre site Web à l'adresse [www.davincibaby.com/support](http://www.davincibaby.com/support).*

*Pour l'assemblage, utilisez la clé Allen si c'est fournie dans la boîte de quincaillerie. Nous vous recommandons aussi d'utiliser un tournevis à tête cruciforme (non fourni) pour terminer l'assemblage. Veuillez ne pas remplacer les pièces par des pièces similaires ni utiliser de tournevis électriques. Nos pièces sont faites de bois naturels. De par sa nature, le bois peut présenter des variations de couleur, de grain ou de texture.*

*Nous espérons que vous et votre famille grandissante aimerez notre produit.*

*Un grand merci,  
DaVinci*

---

**\* You will need two people to assemble this mini rocking crib.**

*\* Deux personnes sont nécessaires pour assembler ce mini lit de bébé basculant.*

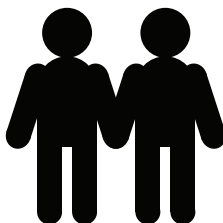

**\* Tools Needed (not included)**

**\* Outils requis (non inclus)**



Phillips screwdriver  
Tournevis cruciforme

# PARTS • PIÈCES

Not to Scale/Pas à l'échelle

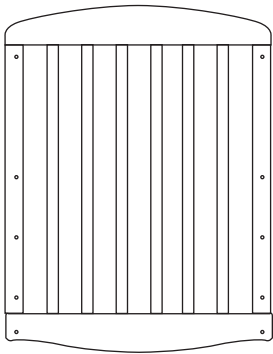

A-1. Headboard (2)  
A-1. Tête de lit (2)

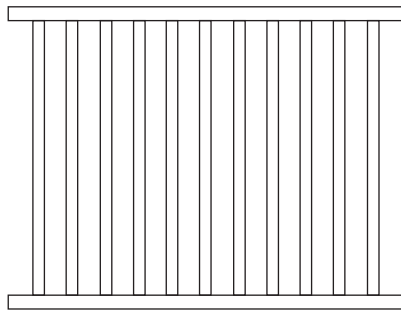

B. Side panels (2)  
B. Panneau latéral (2)

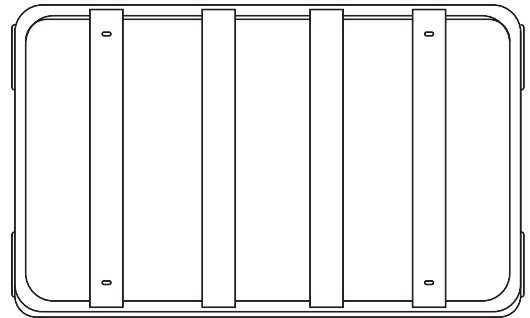

C-1. Mattress support frame  
C-1. Cadre du support du matelas

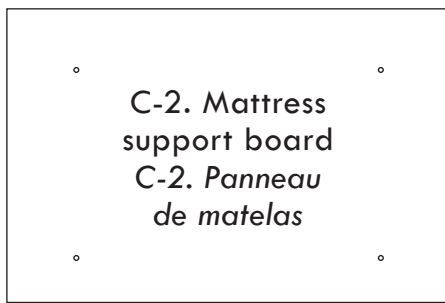

C-2. Mattress support board  
C-2. Panneau de matelas

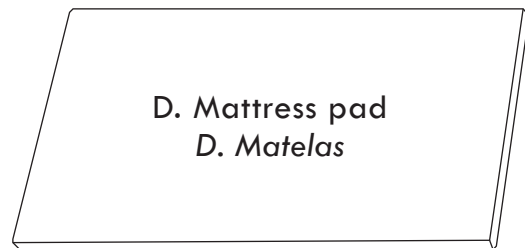

D. Mattress pad  
D. Matelas

# HARDWARE • ACCESSOIRES DE MONTAGE

Bolts in Actual Size/Boulons (taille réelle)

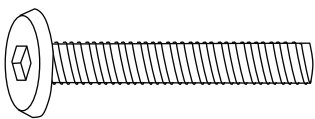

H1. 1-1/2" Allen head bolt (8)  
H1. Boulon Allen de 3,8 cm (1-1/2 po) (8)

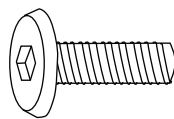

H2. 3/4" Allen head bolt (8)  
H2. Boulon Allen de 1,9 cm (3/4 po) (8)

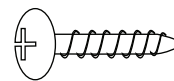

H3. 3/4" Panhead  
H3. Vis à bois cylindrique de 1,9 cm (3/4 po) (2)



H4. Bolt Cap (4)  
H4. Chapeau de boulon (4)

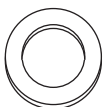

H5. Washer (8)  
H5. Rondelle (8)



H6. Lock washer (16)  
H6. Rondelle de blocage (16)

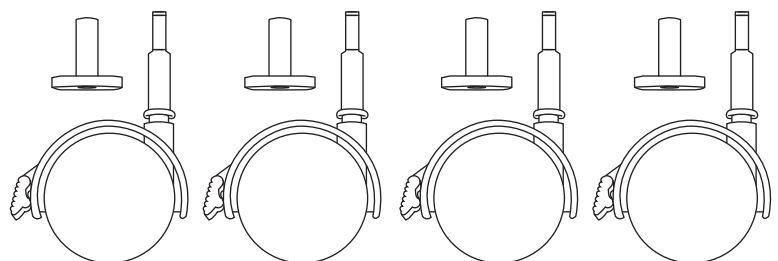

H7. Caster with stopper (4)  
H7. Roulette avec frein (4)

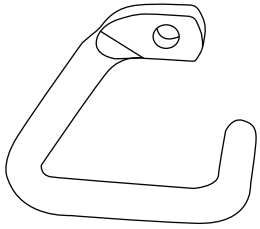

H8. Rocking stop (2)  
H8. Butoir de bascule (2)

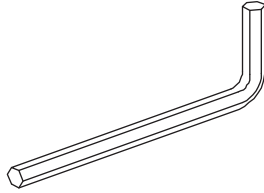

H9. Allen wrench  
H9. Clé Allen

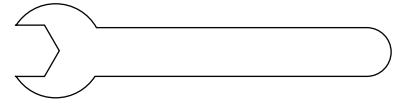

H10. Wrench (for Mattress support)  
H10. Clé (support du matelas)

The Mini Rocking Crib (0598) is designed to serve your child from infancy until they are 35" (90cm) tall or are able to climb out of the crib unaided. From birth until the child is able to roll over, about three months, use the Mini Rocking Crib (0598) as a cradle with the mattress support at the highest position. **Stop using when infant begins to push up on hands and knees or has reached 17.5lbs, whichever comes first.** Then use the Mini Rocking Crib (0598) as a crib with the mattress support lowered and the casters inserted. **Stop using when child is able to climb out or reaches the height of 35".**

Ce mini lit de bébé basculant (0598) est conçu pour servir votre enfant de sa petite enfance jusqu'à ce que sa taille atteigne 90 cm (35 po) ou qu'il soit capable de grimper hors du lit sans assistance. De sa naissance jusqu'à ce que l'enfant soit capable de se retourner, environ vers l'âge de trois mois, utilisez le mini lit de bébé basculant (0598) comme un berceau avec le support du matelas à la position la plus élevée. **Ne pas utiliser ce produit lorsque l'enfant commence à se soulever avec les mains et les genoux ou a atteint 7,9 kg (17,5 lb), selon ce qui advient en premier.** Utilisez ensuite le mini lit de bébé basculant (0598) comme un lit avec le support du matelas abaissé et les roulettes en place. **Ne pas utiliser ce produit lorsque l'enfant est capable de sortir du lit ou atteint une taille de 89cm (35 po).**

## — ASSEMBLY INSTRUCTIONS • INSTRUCTIONS D'ASSEMBLAGE —

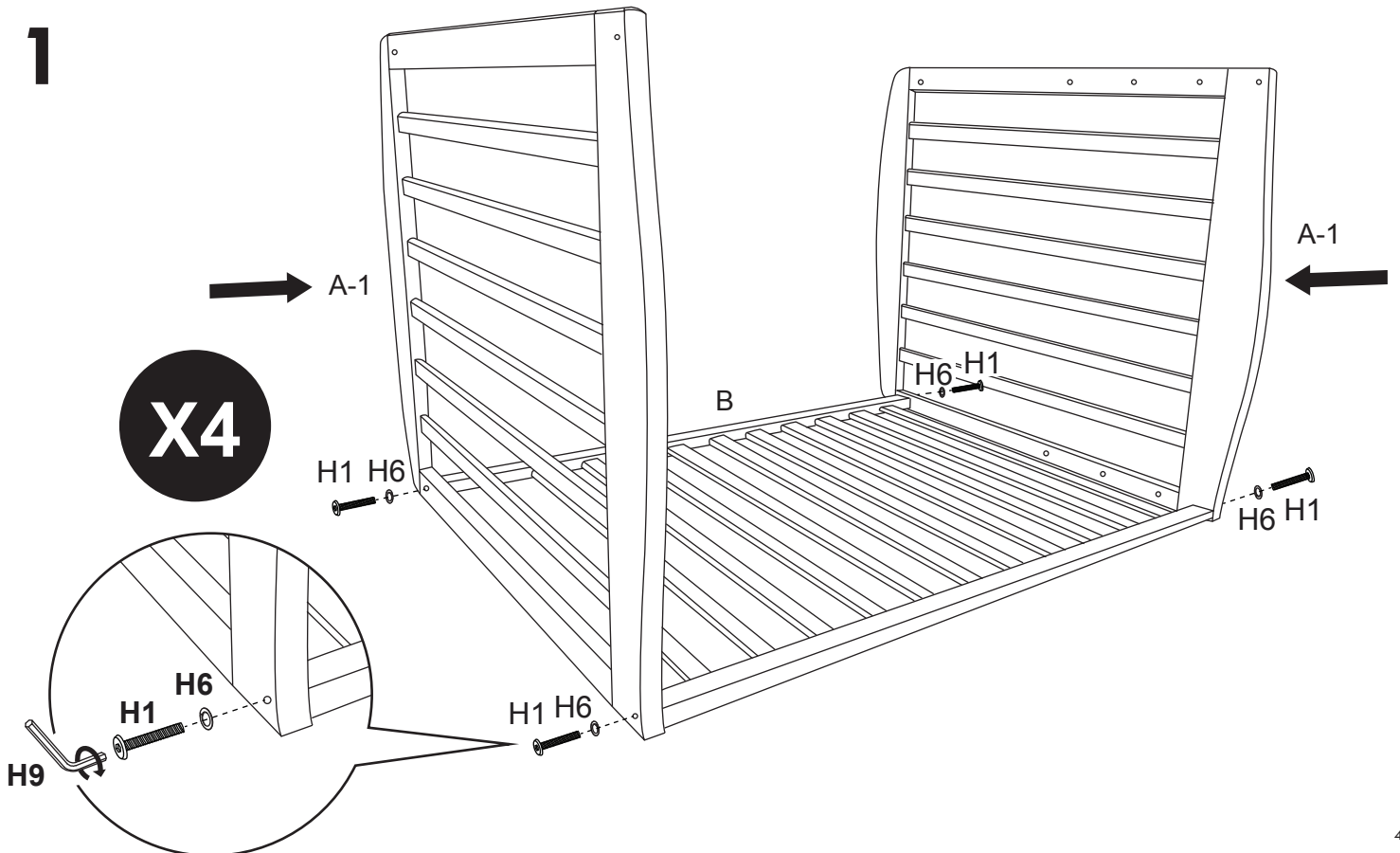

# 2

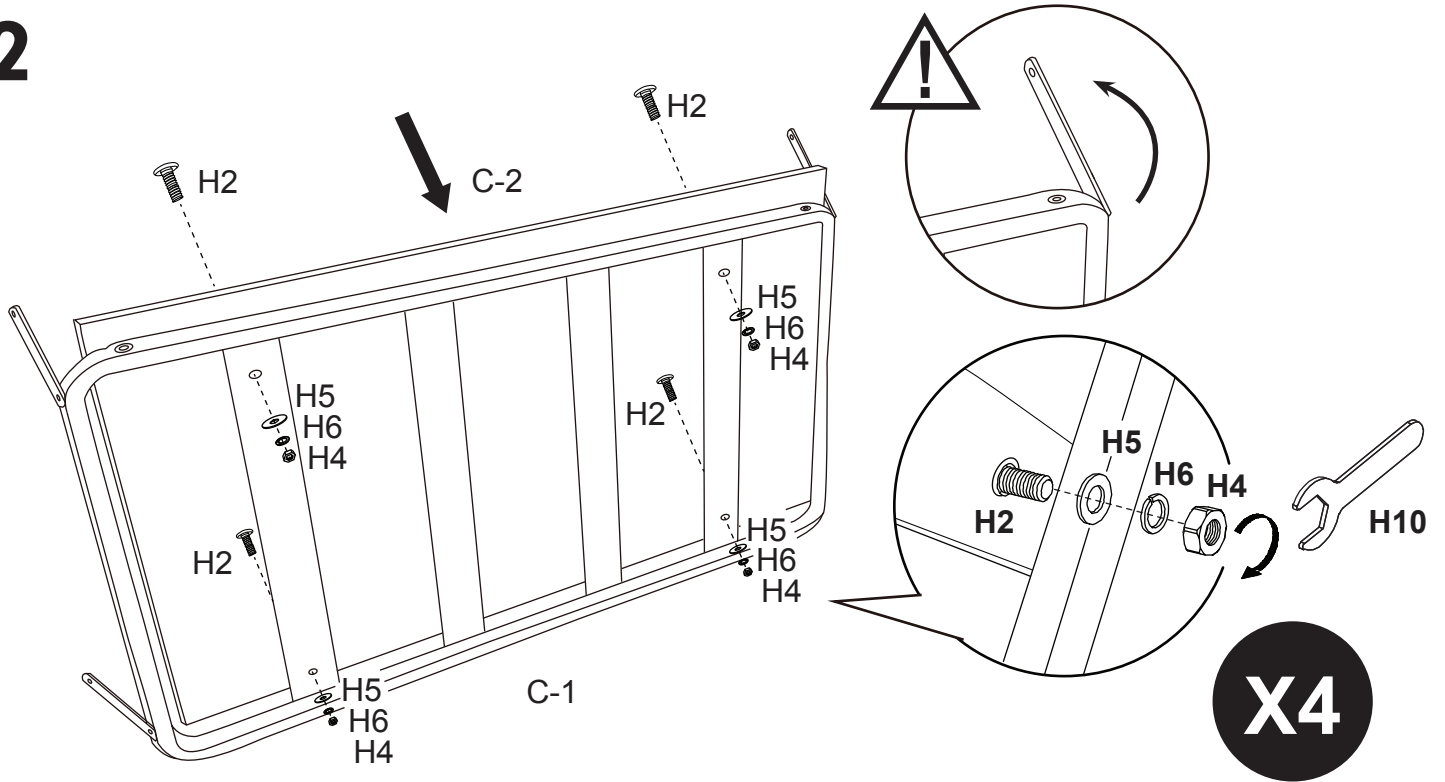

# 3

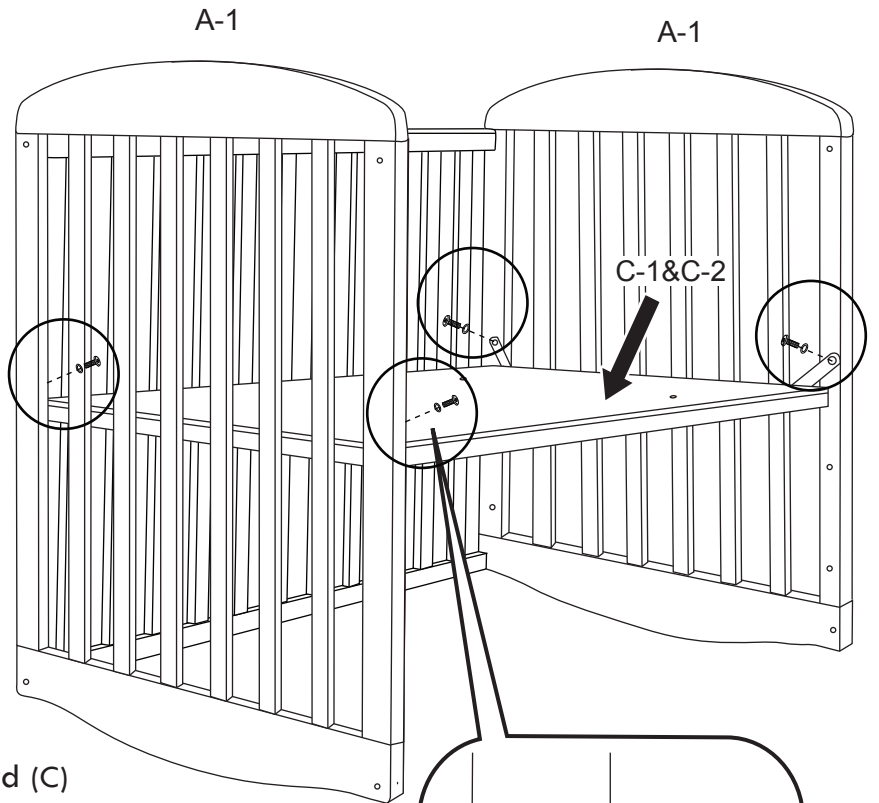
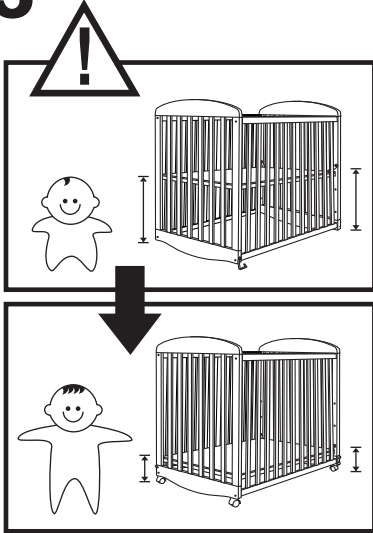

- \* Make sure the mattress support board (C) is installed **FLAT SIDE UP**.
- \* Make sure the mattress support board (C) is level.
- \* *S'assurer que le panneau du support du matelas (C) est bien installé **LE CÔTÉ PLAT VERS LE HAUT**.*
- \* *S'assurer que le panneau du support du matelas (C) est de niveau.*

- \* As the child grows, it is important to lower the mattress support board.
- \* *Avec la croissance de l'enfant, il est important d'abaisser le panneau de matelas.*

# 4

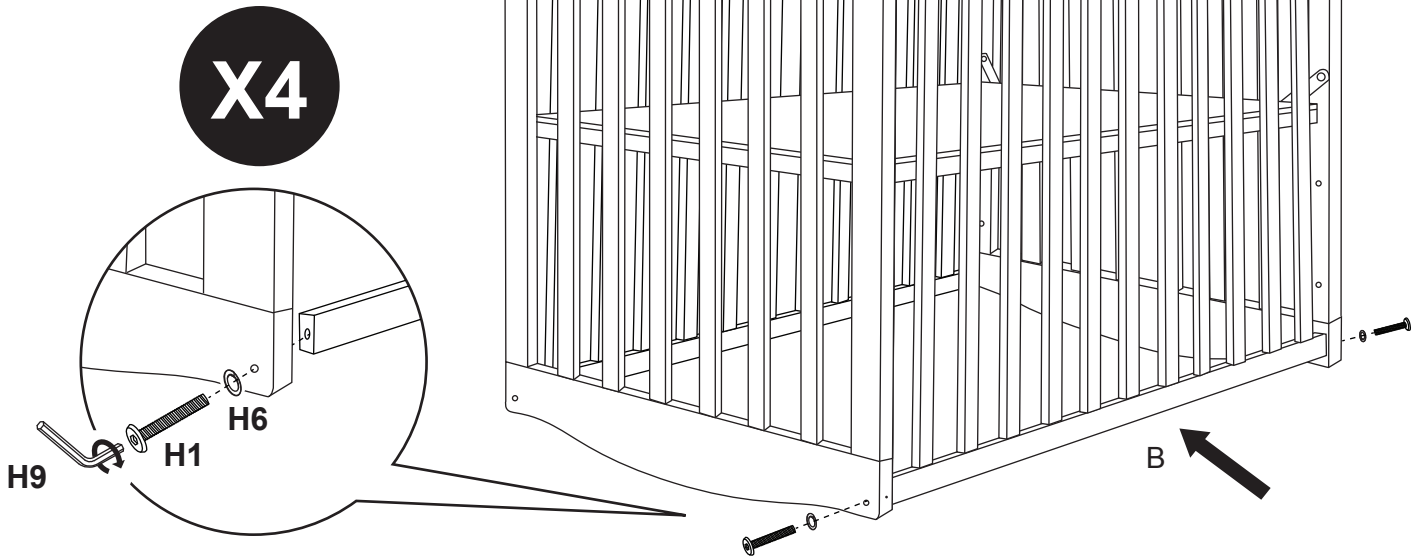

**X4**

# 5



**Cradle Berceau**

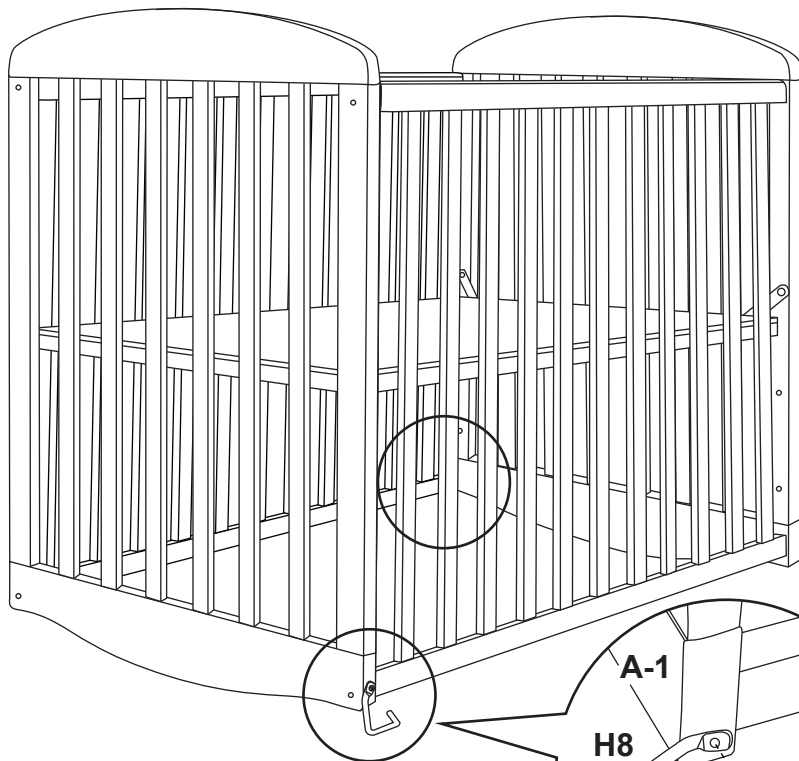

**X2**

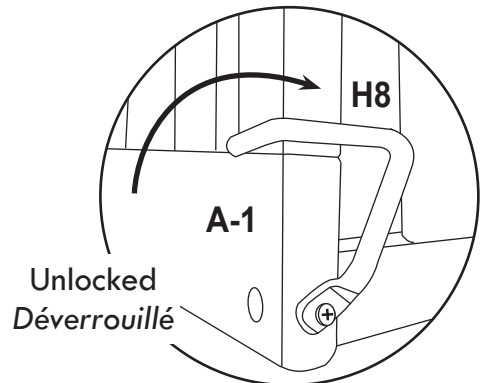

- \* **Allow the cradle to rock:** rotate the rocking stop (H8) clockwise to unlock.
- \* **Pour permettre le bercement :** tourner l'arrêt (H8) vers la droite pour déverrouiller.

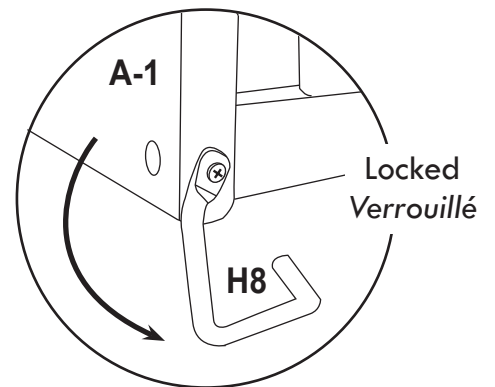

- \* **Stop rocking:** rotate the rocking stop (H8) counter clockwise to lock.
- \* **Pour empêcher le bercement :** tourner l'arrêt (H8) vers la gauche pour verrouiller.

\* Recheck all screws and bolts to be sure they are fastened securely.

\*Revérifier le serrage de tous les boulons et des vis.

**DO NOT OVERTIGHTEN.  
NE PAS TROP SERRER.**



**Cradle  
Berceau**

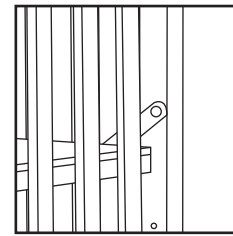

**Crib  
Lit de bébé**

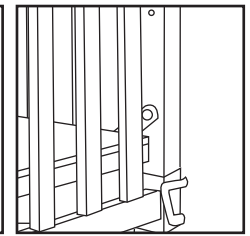

**The recommended maximum weight of the occupant is 17.5 lbs.  
Le poids maximum recommandé de l'occupant est de 7,9 kg (17,5 lb).**

## **FALL HAZARD**

- To help prevent falls, do not use this product when the infant begins to push up on hands and knees or has reached 17.5 lbs, whichever comes first.

## **RISQUE DE CHUTE**

- Pour éviter les chutes, ne pas utiliser ce produit lorsque l'enfant commence à se soulever avec les mains et les genoux ou a atteint 7,9 kg (17,5 lb), selon ce qui advient en premier.

# 6 Crib Lit de bébé

## Optional / En option :

\* Do not use the casters when using the Mini Rocking Crib (M0598 / W0598) as a cradle.

\* N'utilisez pas les roulettes lorsque vous utilisez le mini lit de bébé à bascule (M0598 / W0598) comme un berceau.

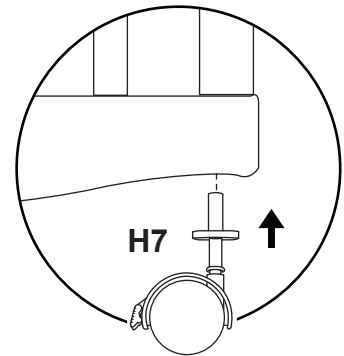
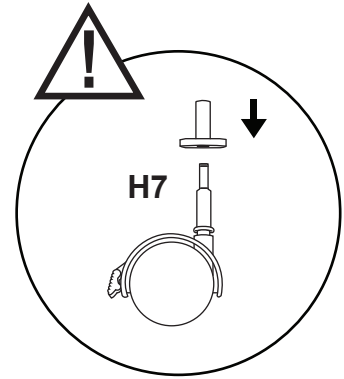
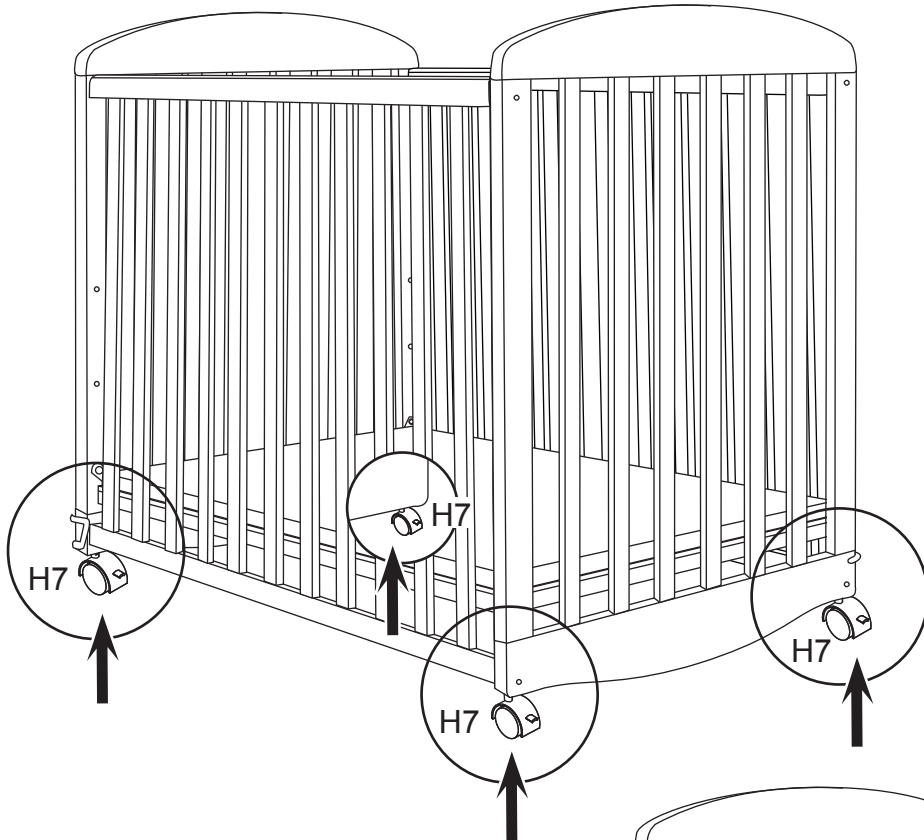

**Cradle**  
Berceau

**Crib**  
Lit de bébé

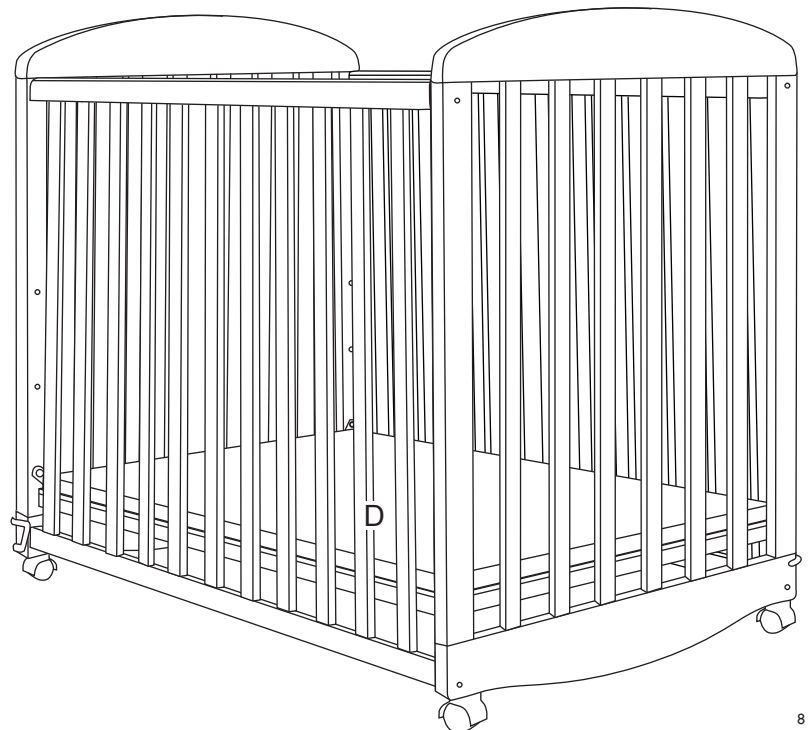
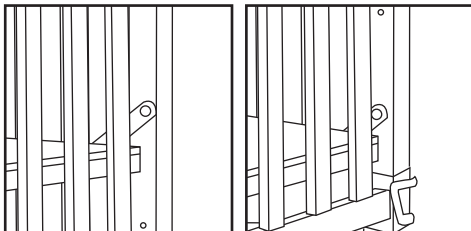

\* Recheck all screws and bolts to be sure they are fastened securely.

\* Révérerifier le serrage de tous les boulons et des vis.

**DO NOT OVERTIGHTEN.**  
**NE PAS TROP SERRER.**



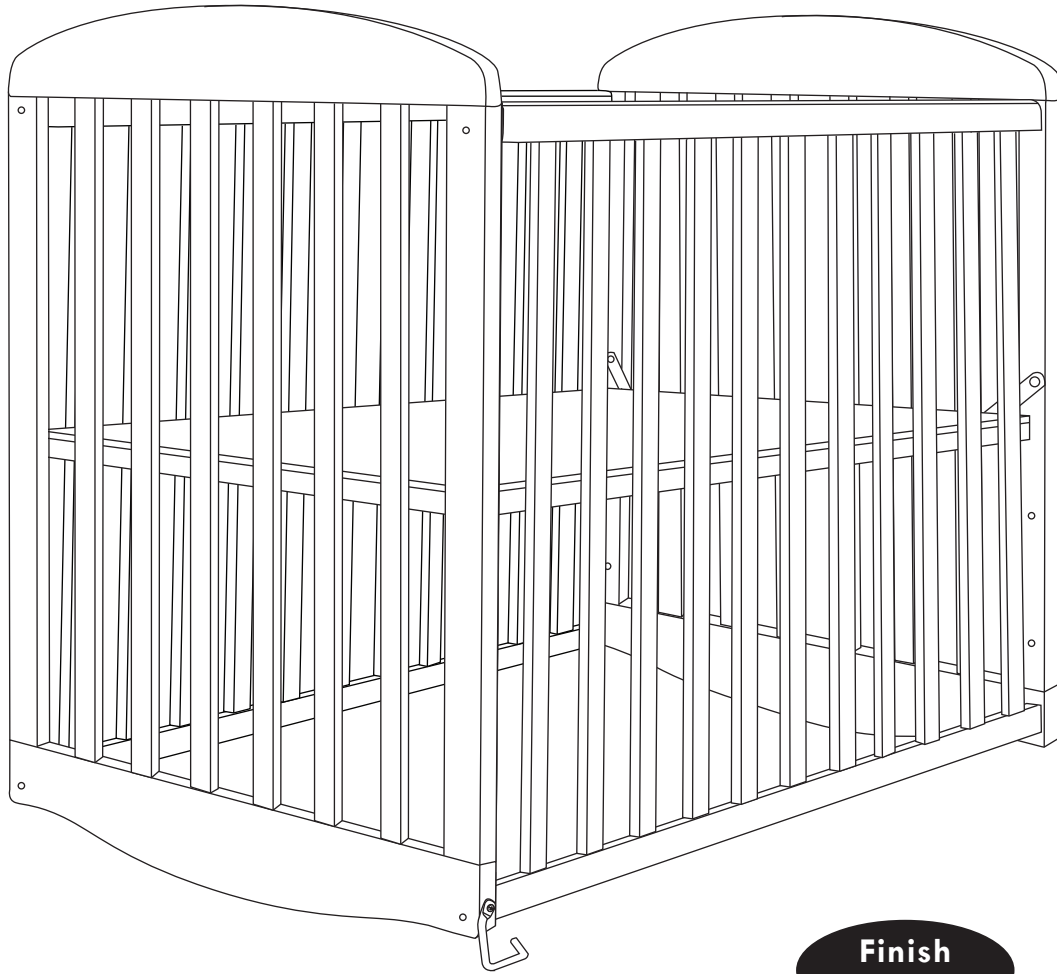

**Finish  
Terminé**

**READ ALL INSTRUCTIONS BEFORE  
ASSEMBLING CRIB. KEEP THIS MANUAL IN A SAFE  
PLACE FOR FUTURE REFERENCE.**

**LIRE TOUTES LES INSTRUCTIONS AVANT D'ASSEMBLER LE LIT.  
GARDER CE MANUEL EN LIEU SÛR POUR UN USAGE ULTÉRIEUR.**

**⚠ WARNING: INFANTS CAN SUFFOCATE**

- In gaps between a mattress too small or too thick and product sides
- On soft bedding  
Never add a mattress, pillow, comforter, or padding

**⚠ AVERTISSEMENT: RISQUE DE SUFFOCATION**

- Dans les trous entre un matelas trop petit ou trop épais et les cotés du lit.
- Sur une literie douce.  
NE JAMAIS ajouter de matelas, d'oreiller, de couvre-pied piqué ou de garniture

**CAUTION: Use ONLY mattress/pad provided by manufacturer (which must be at least 36.75 in. long by 23.25 in. wide and not more than 5 in. thick).**

Please refer to the label (sample below) on the inside face of the headboard. Record the model/ item number and serial number of your crib, the name of the store where you made the purchase, the date of purchase and the wood finish in the box to the lower right.

**WE WILL ASK YOU FOR YOUR SERIAL NUMBER FOR ALL WARRANTY AND REPLACEMENT PART REQUESTS. PLEASE REFER TO THE LAST PAGE OF THIS INSTRUCTION SHEET FOR WARRANTY INFORMATION. KEEP THIS MANUAL FOR FUTURE REFERENCE.**

**Use ONLY mattress / pad provided by manufacturer (which must be at least 36.75 in. long by 23.25 in. wide and not more than 5 in. thick).**

MODEL/ITEM NUMBER	XXXX
SERIAL NUMBER	XXXXXXXX
DATE OF MANUFACTURE	XX/XX

THIS PRODUCT CONFORMS TO THE APPLICABLE REGULATIONS OF THE CONSUMER PRODUCTS SAFETY COMMISSION.

8700 REX RD.  
PICO RIVERA, CA 90660  
milliondollarbabyco.com

SAMPLE LABEL

Model Number: \_\_\_\_\_

Serial Number: \_\_\_\_\_

Store Where Purchased: \_\_\_\_\_

Date of Purchase: \_\_\_\_\_

Wood Finish: \_\_\_\_\_

**Please read the Caution and Warning Statements insert before using your crib.**

**ATTENTION : Utiliser UNIQUEMENT le matelas / coussin fourni par le fabricant (qui doit mesurer au moins 93 cm (36,75 po) de longueur par 59 cm (23,25 po) de largeur et pas plus de 12,5 cm (5 po) d'épaisseur).**

Veuillez consulter l'étiquette (spécimen ci-dessous) sur la face intérieure de la tête de lit. Inscrivez le numéro de modèle ou d'article et le numéro de série du lit, le nom du magasin où vous l'avez acheté, la date de l'achat et le fini du bois dans la case de droite.

**NOUS VOUS DEMANDERONS LE NUMÉRO DE SÉRIE LORS DE TOUTE DEMANDE DE GARANTIE ET DE PIÈCE DE RECHANGE. CONSULTEZ LA DERNIÈRE PAGE DE CE MANUEL D'INSTRUCTION POUR DES RENSEIGNEMENTS SUR LA GARANTIE. CONSERVEZ CE MANUEL POUR UN USAGE ULTÉRIEUR.**

**Utiliser UNIQUEMENT le matelas / coussin fourni par le fabricant (qui doit mesurer au moins 93 cm (36,75 po) de longueur par 59 cm (23,25 po) de largeur et pas plus de 12,5 cm (5 po) d'épaisseur).**

Numéro du modèle/produit	XXXX
Numéro de série	XXXXXXXX
Date de fabrication	XX/XX

CE PRODUIT EST CONFORME AUX RÉGLEMENTS EN VIGUEUR DE LA CONSUMER PRODUCTS SAFETY COMMISSION.

8700 REX RD.  
PICO RIVERA, CA 90660  
milliondollarbabyco.com

SPÉCIMEN D'ÉTIQUETTE

Numéro de modèle : \_\_\_\_\_

Numéro de série : \_\_\_\_\_

Magasin : \_\_\_\_\_

Date d'achat : \_\_\_\_\_

Finition : \_\_\_\_\_

**Veillez lire le feuillet de mises en garde et d'avertissements avant l'utilisation de ce lit.**



## **WARNING:**

Failure to follow these warnings and the assembly instructions could result in serious injury or death.

**READ ALL INSTRUCTIONS BEFORE ASSEMBLING CRIB.  
KEEP THE MANUAL FOR FUTURE USE.**



## **WARNING:**

- The product, including side rails, must be fully erected prior to use.
- Infants can suffocate on soft bedding. Never add a pillow, comforter or padding.
- To reduce the risk of SIDS, pediatricians recommend healthy infants be placed on their backs to sleep, unless otherwise advised by your physician.
- Strings can cause strangulation! Do not place items with a string around a child's neck, such as hood strings or pacifier cords. Do not suspend strings over a crib or attach strings to toys.
- To help prevent strangulation tighten all fasteners. A child can trap parts of the body or clothing on loose fasteners.
- DO NOT place a crib near a window where cords from blinds or drapes may strangle a child.
- When a child is able to pull to a standing position, set the mattress to the lowest position and remove bumper pads, large toys and other objects that could serve as steps for climbing out.
- For cribs with drop sides, after raising side, make sure latches are secure.
- For cribs with drop sides, DO NOT leave child in crib with side lowered. Be sure side is in raised and locked position whenever child is in crib.
- When a child is able to climb out, reaches the height of 35 inches (890 mm), the child should be placed in a youth or regular bed, and the crib shall no longer be used.
- Check this product for damaged hardware, loose joints, missing parts or sharp edges before and after assembly and frequently during use. DO NOT use crib if any parts are missing, damaged or broken. Contact **DAVINCI** for replacement parts and instructional literature if needed. DO NOT substitute parts.
- NEVER use a water mattress with this product.
- For cribs equipped with teething rails, replace teething rail if damaged, cracked or loose.
- If refinishing, use a non-toxic finish specified for children's products.
- Never use plastic shipping bags or other plastic films as mattress covers not sold and intended for that purpose. They can cause suffocation.
- Infants can suffocate in gaps between crib sides when used with a mattress that is too small.
- Check fasteners periodically for tightness. Do not overtighten. This may cause distortion or breakage.
- Use a crib as a crib, not as a play pen. Remember that a crib is not a substitute for a parent's supervision.
- When re-assembling the crib for your second child, please keep in mind that the screw holes will need to be filled in order for the screws to grip the wood, Talk to your local hardware store or lumber yard about how to do this properly.

- Child can become entrapped and die when improvised netting or covers are placed on top of a play yard. Never add such items to confine child in play yard.
- Replace teething rails if damaged, cracked or loose.
- Always provide the supervision necessary for the continued safety of your child. When used for playing, never leave child unattended.



## **WARNING:**

**Please DO NOT remove any wood screws in the normal disassembly of the crib.**



## AVERTISSEMENT :

Le non respect des avertissements et directives d'assemblage peut entraîner de graves blessures ou la mort.

**LIRE TOUTES LES INSTRUCTIONS AVANT D'ASSEMBLER LE LIT.  
CONSERVER CE MANUEL POUR UN USAGE ULTÉRIEUR.**



## AVERTISSEMENT :

- Ce produit, y compris ses balustrades, doit être complètement assemblé avant l'utilisation.
- Les nourrissons peuvent s'étouffer avec des accessoires de literie souples. Ne jamais ajouter un oreiller, un édredon ou un coussin.
- Pour réduire les risques de SMSN, les pédiatres recommandent de placer les nourrissons en bonne santé sur le dos pour dormir, sauf indication contraire de votre médecin.
- Les cordons peuvent causer un étranglement! Ne pas placer un objet muni d'une ficelle autour du cou de l'enfant, tels que les cordons d'un capuchon ou d'une sucette. Ne pas suspendre de ficelles au-dessus du lit, ni en attacher aux jouets.
- Pour éviter tout risque d'étranglement, vérifier le serrage des pièces. Un enfant peut coincer une partie de son corps ou ses vêtements entre des pièces mal serrées.
- NE PAS placer un lit de bébé près d'une fenêtre où les cordons des stores ou des rideaux pourraient étrangler l'enfant.
- Lorsque l'enfant est capable de se tenir debout, régler le matelas à la position inférieure et enlever les coussins de contour, les grands jouets et tout autre objet dont l'enfant pourrait se servir pour sortir du lit.
- Pour les lits de bébé dont les côtés peuvent s'abaisser, s'assurer que les loquets sont bien engagés une fois les côtés relevés.
- Pour les lits de bébé dont les côtés peuvent s'abaisser, NE PAS laisser l'enfant lorsque les côtés sont abaissés. S'assurer que les côtés sont relevés et verrouillés en place dès que l'enfant se trouve à l'intérieur du lit.
- Lorsque l'enfant est capable de sortir du lit ou atteint une taille de 89 cm (35 pouces), placer l'enfant dans un lit pour tout-petit ou un lit ordinaire et ne plus utiliser le lit de bébé.
- Vérifier que le produit ne comporte pas de pièce endommagée ni joint, boulon ou élément desserré, pièce manquante ou arête tranchante avant et après l'assemblage et fréquemment pendant l'utilisation. NE PAS utiliser le lit si des pièces sont manquantes, endommagées ou brisées. Communiquer avec **DAVINCI** pour obtenir des pièces de rechange et des instructions. NE PAS utiliser des pièces de substitution.
- NE PAS utiliser un matelas d'eau dans ce produit.
- Pour les lits de bébé munis de barreaux de dentition, remplacer tout barreau de dentition endommagé, fendu ou lâche.
- Si la finition de ce meuble doit être refaite, utiliser un fini non toxique conçu pour les meubles pour enfants.
- Ne jamais utiliser des sacs de plastique d'emballage ni toute autre pellicule de plastique pour recouvrir le matelas s'ils ne sont pas vendus et conçus à cette fin. Ils peuvent causer une suffocation.
- Les nourrissons peuvent s'étouffer en glissant dans l'espace entre le matelas et les côtés du lit si le matelas est trop petit.
- Vérifier périodiquement le serrage des attaches. Ne pas trop serrer, au risque de causer une déformation ou un bris.
- Utiliser le lit de bébé pour faire dormir l'enfant et non comme un parc de jeu. Se rappeler qu'un lit de bébé ne remplace pas la surveillance adéquate des parents.
- Lors du remontage de ce lit de bébé pour un deuxième enfant, se rappeler que les trous de vis devront être remplis afin que les vis mordent solidement dans le bois. Consulter une quincaillerie locale ou un marchand de bois pour connaître la méthode appropriée.
- Un enfant peut s'emmêler, se trouver piégé et mourir si des couvertures improvisées sont placées sur le dessus d'un parc d'enfant. Ne jamais ajouter de tels articles pour retenir l'enfant dans un parc d'enfant.
- Remplacer tout barreau de dentition endommagé, fendu ou lâche.
- Toujours assurer la supervision nécessaire à la sécurité continue de l'enfant. Si ce produit est utilisé pour jouer, ne jamais laisser l'enfant sans surveillance.



## AVERTISSEMENT

**N'enlever AUCUNE vis à bois lors du démontage normal du lit de bébé.**

**ONE YEAR LIMITED WARRANTY:**

We will replace any missing parts at the time of purchase or any defective item within a one year period from the date of original purchase. Please keep your receipt so that we may process your warranty request. This warranty only covers new units with original packaging and ownership, and is not transferable. It does not cover any used, secondhand or demo models.

This warranty does not cover any damaged or defective parts that result from installation and assembly, normal wear and tear, abuse, negligence, improper use or alteration to the finish, design, and hardware of the crib. The specific legal rights of this warranty may vary from state to state. Some states do not allow any exclusion or limitation of incidental damages. Some states do not allow limitation on how long an implied warranty lasts.

**GARANTIE LIMITÉE D'UN AN :**

Nous remplacerons toute pièce manquant au moment de l'achat ou tout article défectueux au cours de la période de garantie d'un an à compter de la date initiale de l'achat. Veuillez conserver votre reçu de caisse pour le traitement de votre demande de garantie. Cette garantie ne couvre que les produits neufs avec leur emballage original. Elle ne couvre que leur propriétaire initial et n'est pas transférable. Elle ne couvre pas les produits usagés, d'occasion ou de démonstration.

Cette garantie ne couvre pas les pièces endommagées ou défectueuses en raison de leur installation et leur assemblage, l'usure normale, les abus, les négligences, les utilisations incorrectes ni l'altération du fini, du style et des accessoires de quincaillerie du lit. Les droits particuliers rattachés à cette garantie peuvent varier d'une juridiction à une autre. Certaines juridictions interdisent l'exclusion ou la limitation des dommages indirects et ne permettent pas de limiter la durée d'une garantie implicite.

**Storage:**

- Pine woods exchange moisture with the air adjusting to major changes in room temperature and humidity. Therefore, it is best to place your furniture away from heating or air-conditioning vents.
- Sunlight is not friendly to solid wood furniture and prolonged direct exposure to harsh sunlight can discolor the finish. Be careful not to place your furniture in direct sunlight for extended periods of time. As with all your fine furniture, blot up spills immediately.

**Rangement :**

- Le bois de pin échange de l'humidité avec l'air en s'adaptant aux principaux changements de température et d'humidité ambiante. Il est donc préférable d'éloigner ce meuble des bouches de chaleur et de climatisation.
- Les rayons du soleil ne font pas bon ménage avec les meubles en bois massif et une exposition prolongée à la lumière directe du soleil risque de décolorer le fini. Prenez garde de ne pas laisser votre meuble directement au soleil pendant un temps prolongé. Comme pour tous les meubles précieux, épongez immédiatement toute éclaboussure.

**Care and Cleaning:**

- Do not scratch or chip the finish. Do not use abrasive chemicals for cleaning. Clean with mild soap on a damp, soft rag. Rinse and dry thoroughly. If you ever refinish this furniture, be sure to use only a non-toxic finish specified for children's products. If you choose to refinish this furniture, the warranty will be voided.

**Entretien et nettoyage :**

- Évitez d'égratigner ou d'écailler le fini. N'utilisez pas des nettoyants abrasifs. Nettoyez le meuble avec du savon doux sur un chiffon non rugueux. Rincez et séchez-le complètement. Si vous devez refaire la finition de ce meuble, assurez-vous d'utiliser un fini non toxique conçu pour les meubles pour enfants. Si vous entreprenez de refinir ce meuble, sa garantie sera annulée.

Registering your product is even easier than before.  
You can register your product on our website at :  
**[www.davincibaby.com/registrations](http://www.davincibaby.com/registrations)**

IF YOU WOULD LIKE TO ORDER  
REPLACEMENT OR MISSING PARTS  
PLEASE VISIT US AT:  
**[WWW.DAVINCIBABY.COM/PARTS](http://WWW.DAVINCIBABY.COM/PARTS)**

OR YOU CAN CONTACT US BY MAIL:  
**DAVINCI**  
**8700 REX RD., PICO RIVERA, CA 90660**  
**(323) 768-0183**  
**[www.davincibaby.com](http://www.davincibaby.com)**

*L'enregistrement de votre produit est plus facile que jamais. Veuillez  
l'enregistrer sur notre site Web à :*  
**[www.davincibaby.com/registrations](http://www.davincibaby.com/registrations)**

POUR COMMANDER DES PIÈCES DE RECHANGE OU  
MANQUANTES, VISITEZ-NOUS À :  
**[WWW.DAVINCIBABY.COM/PARTS](http://WWW.DAVINCIBABY.COM/PARTS)**

OU CONTACTEZ-NOUS PAR LA POSTE :  
**DAVINCI**  
**8700 REX RD., PICO RIVERA, CA 90660**  
**(323) 768-0183**  
**[www.davincibaby.com](http://www.davincibaby.com)**

