

Service Kit Instructions
Instructions pour le kit d'entretien
Instrucciones del kit de servicio

Seal Kit
Kit d'entretien
Kit de sello

USA/Canada: 1-800-4KOHLER

México: 001-800-456-4537

kohler.com

THE BOLD LOOK
OF **KOHLER**®

1203763-9-A

©2012 Kohler Co.

Servicing

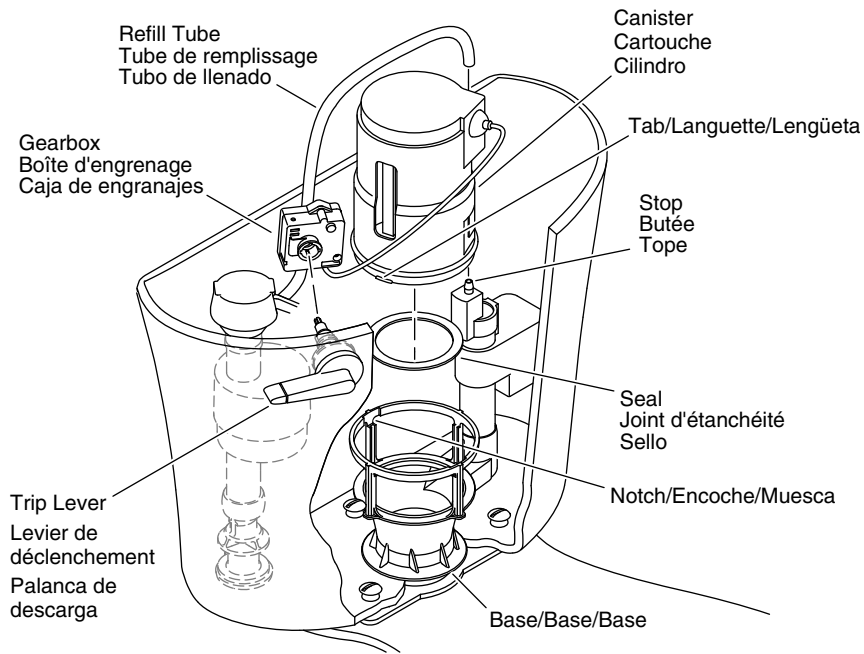

- Turn off the water supply. Remove the cover from the tank.
- Flush the toilet to drain water from the tank.
- Disconnect the refill tube from the stop.
- Disconnect the gearbox from the trip lever.
- Rotate the canister to unlock, then pull free.
- Remove and discard the old seal from the underside of the canister.
- Install the new seal to the canister. Verify that the seal is properly seated.
- Align the tabs on the canister with the notches on the base. Insert the canister into the base.
- Turn the canister to lock in place.
- Reconnect the gearbox to the trip lever.
- Reconnect the refill tube to the stop.
- Turn on the water supply.
- Allow the tank to refill. Flush the toilet to verify proper operation.
- Reinstall the tank cover.

Entretien

- Fermer l'alimentation en eau. Retirer le couvercle du réservoir.
- Passer la chasse pour vidanger l'eau du réservoir.
- Déconnecter le tuyau de remplissage de la butée.
- Déconnecter le boîtier d'engrenage du levier de déclenchement.
- Tourner la cartouche pour la déverrouiller, puis libérer celle-ci.
- Retirer et jeter l'ancien joint d'étanchéité se trouvant sur le dessous de la cartouche.
- Installer le nouveau joint d'étanchéité sur la cartouche. Vérifier que le joint d'étanchéité est assis correctement.
- Aligner les languettes sur la cartouche avec les encoches sur la base. Insérer la cartouche dans la base.
- Tourner la cartouche pour la verrouiller en place.
- Reconnecter le boîtier d'engrenage au levier de déclenchement.
- Reconnecter le tuyau de remplissage à la butée.
- Ouvrir l'alimentation en eau.
- Laisser le réservoir se remplir. Passer la chasse d'eau pour vérifier le bon fonctionnement.
- Réinstaller le couvercle du réservoir.

Servicio

- Cierre el suministro de agua. Retire la tapa del tanque.
- Active la descarga del inodoro para drenar el agua del tanque.
- Desconecte el tubo de llenado del tope.
- Desconecte la caja de engranajes de la palanca de descarga.
- Gire el cilindro para desbloquear, luego jale para liberar.
- Retire y deseche el sello viejo de la parte inferior del cilindro.
- Instale el sello nuevo al cilindro. Verifique que el sello esté bien asentado.
- Alinee las lengüetas del cilindro con las muescas de la base. Inserte el cilindro en la base.
- Gire el cilindro para bloquear en su lugar.
- Vuelva a conectar la caja de engranajes de la palanca de descarga.
- Vuelva a conectar el tubo de llenado al tope.
- Abra el suministro de agua.
- Deje que el tanque se llene. Accione la descarga del inodoro para verificar que funcione correctamente.
- Vuelva a instalar la tapa del tanque.

1203763-9-A

KOHLER[®]