

GDS28 (GS328)

SAFETY BARRIER/DOOR RETROFIT INSTALLATION INSTRUCTIONS INSTRUCTIONS D'INSTALLATION DE L'ÉCRAN DE PROTECTION ET DU PORTE MODIFIÉE

! WARNING !

**DO NOT TOUCH SAFETY SCREEN UNTIL COOLED.
ALLOW SAFETY SCREEN TO COOL COMPLETELY BEFORE ANY MAINTENANCE, AS IT WILL REMAIN HOT
AFTER APPLIANCE IS NO LONGER OPERATING.**

**ENSURE THE UNIT IS COMPLETELY COOL BEFORE STARTING INSTALLATION.
TO AVOID DANGER OF SUFFOCATION KEEP THE PACKAGING BAG AWAY FROM BABIES AND
CHILDREN. DO NOT USE IN CRIBS, BED, CARRIAGES OR PLAY PENS. THIS BAG IS NOT A TOY.
KNOT BEFORE THROWING AWAY.**

! AVERTISSEMENT !

**NE TOUCHEZ PAS L'ÉCRAN DE PROTECTION) JUSQU'À CE QU'IL AIT REFROIDI.
LAISSEZ LE L'ÉCRAN DE PROTECTION REFROIDIR COMPLÈTEMENT AVANT D'EFFECTUER UN ENTRETIEN,
CAR IL DEMEURERA CHAUD APRÈS L'ARRÊT DE L'APPAREIL.**

**ASSUREZ-VOUS QUE L'APPAREIL EST COMPLÈTEMENT REFROIDI AVANT DE COMMENCER L'INSTALLATION.
AFIN D'ÉVITER LES RISQUES DE SUFFOCATION, GARDEZ LE SAC D'EMBALLAGE LOIN DES BÉBÉS ET DES
JEUNES ENFANTS. NE LE LAISSEZ PAS TRAÎNER DANS LES BERCEAUX, LES LITS, LES POUSETTES OU
LES PARCS DE JEU. CE SAC N'EST PAS UN JOUET. NOUEZ-LE AVANT DE LE JETER.**

YOU WILL NEED:
VOUS AUREZ BÉSION DE:

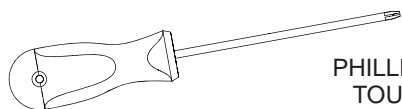

PHILLIPS SCREWDRIVER
TOURNEVIS PHILLIPS

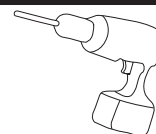

1

INSTALLER: LEAVE THIS MANUAL WITH THE APPLIANCE.
CONSUMER: RETAIN THIS MANUAL FOR FUTURE REFERENCE.
INSTALLATEUR: LAISSEZ CE MANUEL AVEC L'APPAREIL.
PROPRIÉTAIRE: CONSERVEZ CE MANUEL POUR
CONSULTATION ULTÉRIEURE.

2

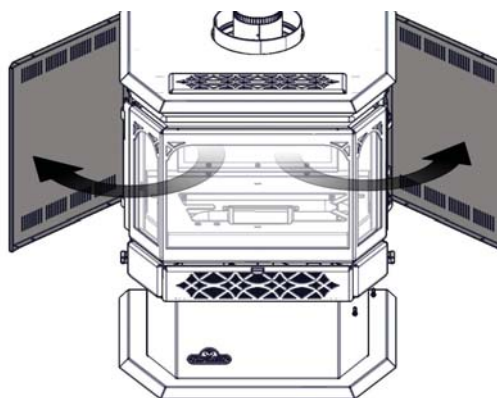

CAUTION: A BARRIER DESIGNED TO REDUCE THE RISK OF BURNS
FROM THE HOT VIEWING GLASS AND IS PROVIDED WITH THE
APPLIANCE AND SHALL BE INSTALLED. THIS BARRIER IS NOT
DESIGNED FOR PROLONGED CONTACT.

CAUTION: UNE BARRIÈRE CONÇU À RÉDUIRE LE RISQUE DE
BRÛLURES À PARTIR DE LE CHAUDE LA VITRE EST À CONDITION
QUE AVEC L'APPAREIL ET SERA ÊTRE INSTALLÉS. L'ÉCRAN DE
PROTECTION N'EST PAS CONÇU POUR UN CONTACT PROLONGÉ.

3

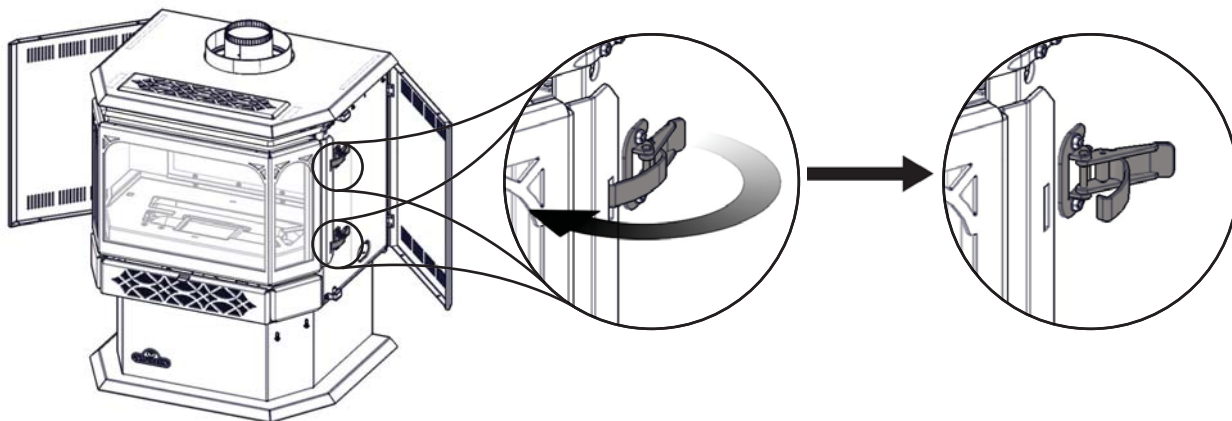

X2

Quality System Certified To

ISO

9001-2008
W415-1431 / 12.19.14

4

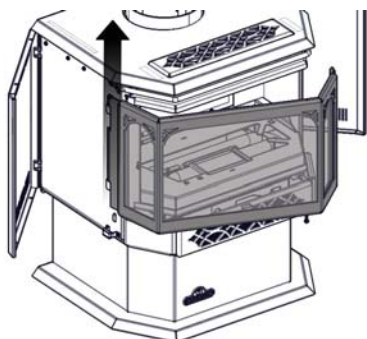

PLACE THE DOOR FACE DOWN ON A SOFT SURFACE.
PLACEZ LA PORTE, FACE VERS LE BAS, SUR UNE SURFACE DOUCE.

5

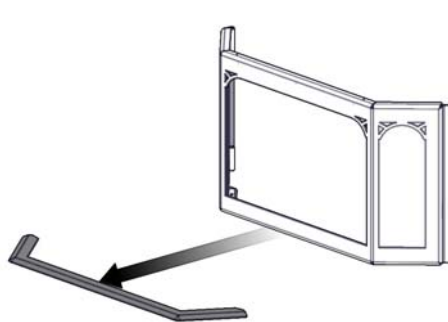

REMOVE THE TRIM FROM THE FOUR CLIPS AND DISCARD.
ENLEVEZ LA GARNITURE DES ATTACHES ET METTEZ-LE AU REBUT.

6

LEGEND:
---> "A" 13" (330.2mm)
- - - -> "B" 1.4" (36mm)

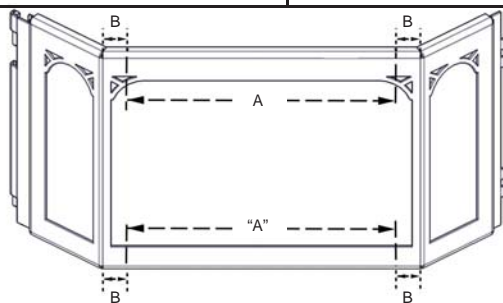

CAUTION: CAREFULLY DRILL THE HOLES; DAMAGE TO THE GLASS PANEL MAY OCCUR IF THE DRILL COMES IN CONTACT WITH THE GLASS.

ATTENTION : UTILISER DE SOINS POUR PERCER LES TROUS, DOMMAGES À LE PANNEAU DE VERRE PEUT SE PRODUIRE SI LE SEMOIR EST EN CONTACT AVEC LE VERRE.

DRILL FOUR 1/8" HOLES IN THE DOOR USING THE DIMENSIONS ABOVE, THESE HOLES WILL BE USED FOR SAFETY BARRIER INSTALLATION.
UTILISEZ UNE PERCEUSE POUR CRÉER QUATRE TROUS (1/4" POUCHES) DANS LA PORTE À L'AIDE DES DIMENSIONS INDIQUÉES CI-DESSUS, CES TROUS SERONT UTILISÉS LORS DE L'INSTALLATION DE L'ÉCRAN DE PROTECTION.

7

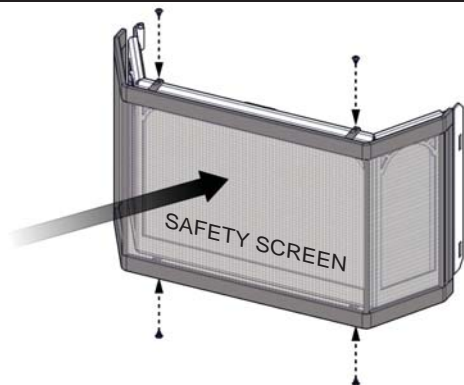

X4

8

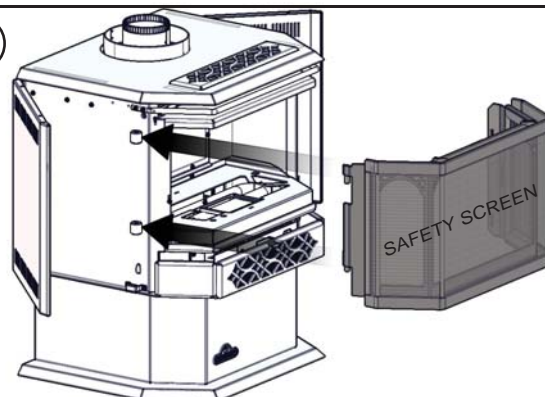

9

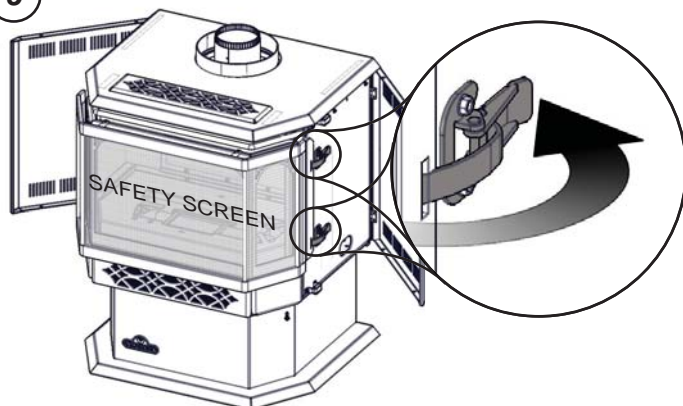

10

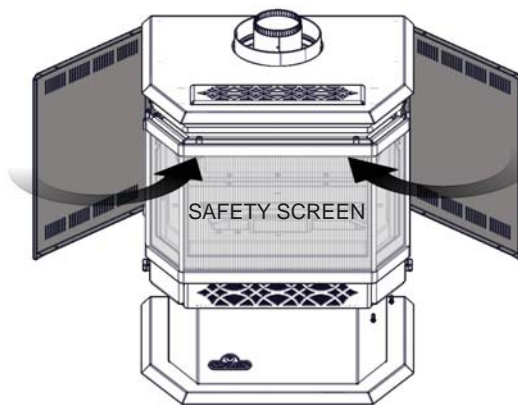

NOTE: CLEANING THE SAFETY SCREEN MAY BE NECESSARY DUE TO EXCESSIVE LINT / DUST FROM CARPETING, PETS, ETC. SIMPLY VACUUM USING THE BRUSH ATTACHMENT.

NOTE: NETTOYAGE DE L'ÉCRAN DE PROTECTION PEUT ÊTRE NÉCESSAIRE EN RAISON DES PELUCHES/POUSSIÈRES PROVENANT DES TAPIS, DES ANIMAUX, ETC. IL SUFFIT D'UTILISER L'ASPIRATEUR À L'AIDE DE L'EMBOÛT AVEC UNE BROSE.

Quality System Certified To

ISO
9001-2008
W415-1431 / 12.19.14