

Item # : W44BD1D
Assembly Instructions

No d'article : W44BD1D
Instructions de montage

Ítem N.º: W44BD1D
Instrucciones de ensamblaje

Artikel# : W44BD1D
Montageanleitung

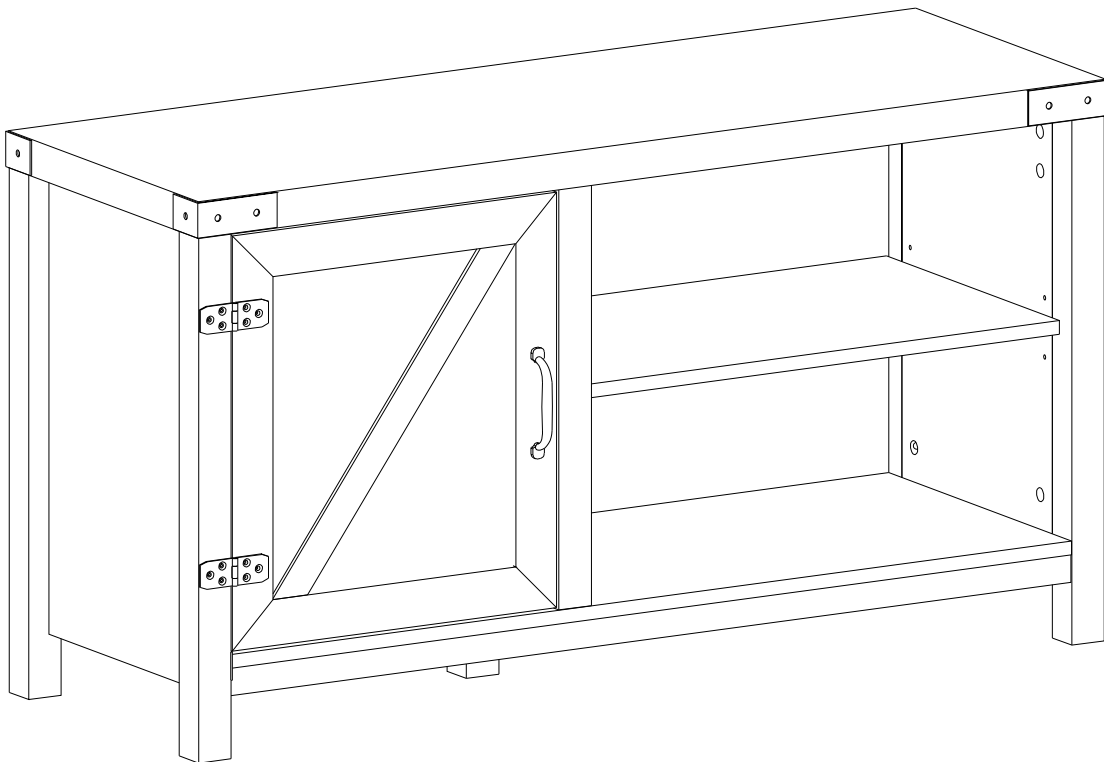

Please visit our website for the most current instructions, assembly tips, report damage, or request parts. www.walkeredison.com

Veuillez visiter notre site Web pour les instructions les plus récentes, des conseils de montage, pour signaler des dommages ou demander des pièces : www.walkeredison.com

Visite nuestro sitio web para obtener las instrucciones más actualizadas, sugerencias de montaje e informes de daños, o para solicitar piezas. www.walkeredison.com

Bitte besuchen Sie unsere Website für die aktuellsten Gebrauchsanleitungen, Montagetipps, Schadensmeldungen oder Ersatzteilbestellungen. www.walkeredison.com

WALKER EDISON
™

Revised 05/08/2021 (C)

General Assembly Guidelines

- I. Ensure that all parts and hardware are available before beginning assembly.
- II. Follow each step carefully to ensure the proper assembly of this product.
- III. Two people are recommended for ease in the assembly of this product.
- IV. The three main types of hardware used to assemble this product are: wood dowels, screws and bolts.
- V. The provided glue is to secure wood dowels in place. When first inserting dowels, locate the appropriate hole for the dowel, place a small amount of glue in the hole and insert the dowel. Wipe away excess glue immediately.

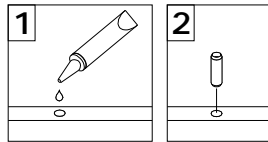

In future assembly steps when dowels are necessary to attach assembly parts together, place a small amount of glue on the end of the dowel before attaching parts together. Wipe away excess glue immediately.

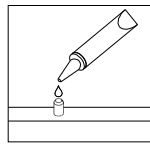

- VI. A Phillips head screwdriver is required for the assembly of this product .

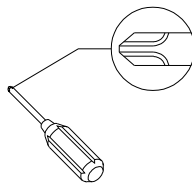

- VII. Power tools should not be used to assemble this product.

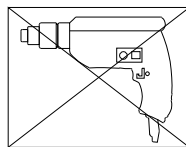

- VIII. Drill may be needed for securing product to wall.

(EN)

Instructions de montage générales

- I. Assurez-vous que toutes les pièces et tout le matériel sont disponibles avant de commencer le montage.
- II. Suivez attentivement chaque étape afin de vous assurer du montage adéquat de ce produit.
- III. Il est recommandé d'être deux pour faciliter le montage de ce produit.
- IV. Les principaux types de matériel utilisés pour assembler ce produit sont : des goujons en bois, des vis et des boulons.
- V. La colle fournie a pour but de maintenir en place les goujons en bois. Quand vous insérez les goujons, localisez le trou approprié pour le goujon, déposez une petite quantité de colle dans le trou et insérez le goujon. Essayez l'excès de colle immédiatement.

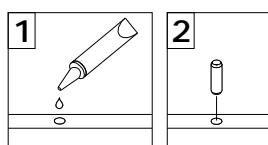

Dans les prochaines étapes de montage, lorsque des goujons sont nécessaires pour assembler les pièces, déposez une petite quantité de colle à l'extrémité du goujon avant d'assembler les pièces. Essayez l'excès de colle immédiatement.

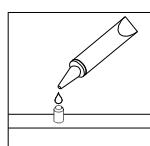

- VI. Un tournevis cruciforme est requis pour le montage de ce produit.

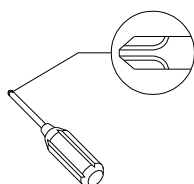

- VII. Des outils électriques ne doivent pas être utilisés pour monter ce produit.

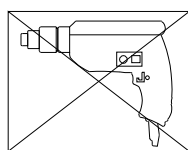

- VIII. Une perceuse peut être nécessaire pour fixer le produit au mur.

(FR)

Pautas generales para el ensamblaje

- I. Asegúrese de que todas las partes y herrajes estén disponibles antes del ensamblaje.
- II. Siga cada paso cuidadosamente para garantizar el ensamblaje correcto de este producto.
- III. Se recomienda que dos personas realicen el ensamblaje de este producto para una mayor facilidad.
- IV. Los tres tipos principales de herraje usados para ensamblar este producto son: clavijas de madera, tornillos y pernos.
- V. El pegamento que se proporciona es para asegurar las clavijas de madera en su lugar. Cuando inserte las clavijas, ubique el agujero adecuado para la clavija, coloque una pequeña cantidad de pegamento en el agujero e inserte la clavija. Limpie el exceso de pegamento de inmediato.

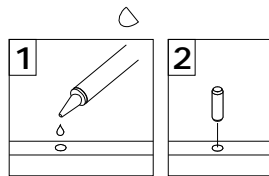

En los pasos posteriores del ensamblaje, cuando las clavijas sean necesarias para fijar las partes del ensamblaje, coloque una pequeña cantidad de pegamento en el extremo de la clavija antes de unir las partes. Limpie el exceso de pegamento de inmediato.

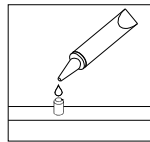

- VI. Es necesario un destornillador Phillips para el ensamblaje de este producto.

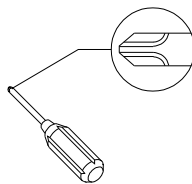

- VII. No se deberán usar herramientas eléctricas en el ensamblaje de este producto.

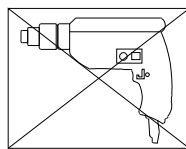

- VIII. Es probable que se necesite un taladro para asegurar el producto a la pared.

(ESP)

Allgemeine Montagerichtlinien

- I. Achten Sie darauf, dass vor Beginn der Montage alle Bauteile und Hardware zur Verfügung stehen.
- II. Befolgen Sie jeden Schritt genau, um die ordnungsgemäße Montage dieses Produkts zu gewährleisten.
- III. Es werden zwei Personen empfohlen, um die Montage dieses Produkts zu vereinfachen.
- IV. Die drei Haupttypen von Beschlägen, die zur Montage dieses Produkts verwendet werden, sind: Holzdübel Schrauben und Bolzen.
- V. Der mitgelieferte Leim dient zur Befestigung von Holzdübeln. Beim ersten Einsetzen von Dübeln das passende Dübelloch finden, eine kleine Menge Kleber in das Loch geben und den Dübel einsetzen. Überschüssigen Kleber sofort abwischen.

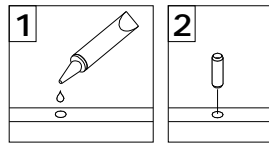

In zukünftigen Montageschritten, wenn Dübel zur Befestigung von Montageteilen benötigt werden, eine kleine Menge Klebstoff auf das Ende des Dübels geben, bevor die Teile miteinander befestigt werden. Überschüssigen Kleber sofort abwischen.

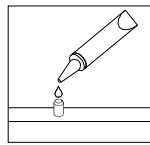

- VI. Zur Montage dieses Produkts wird ein Phillips Schlitzschraubenzieher benötigt.

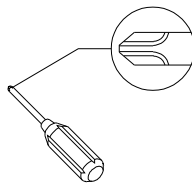

- VII. Es dürfen keine Elektrowerkzeuge zur Montage dieses Produkts verwendet werden.

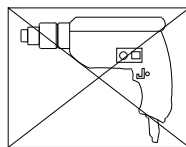

- VIII. Möglicherweise wird ein Bohrer benötigt, um das Produkt an der Wand zu befestigen.

(DE)

Hardware List
Liste des pièces

Liste du matériel
Teilleliste

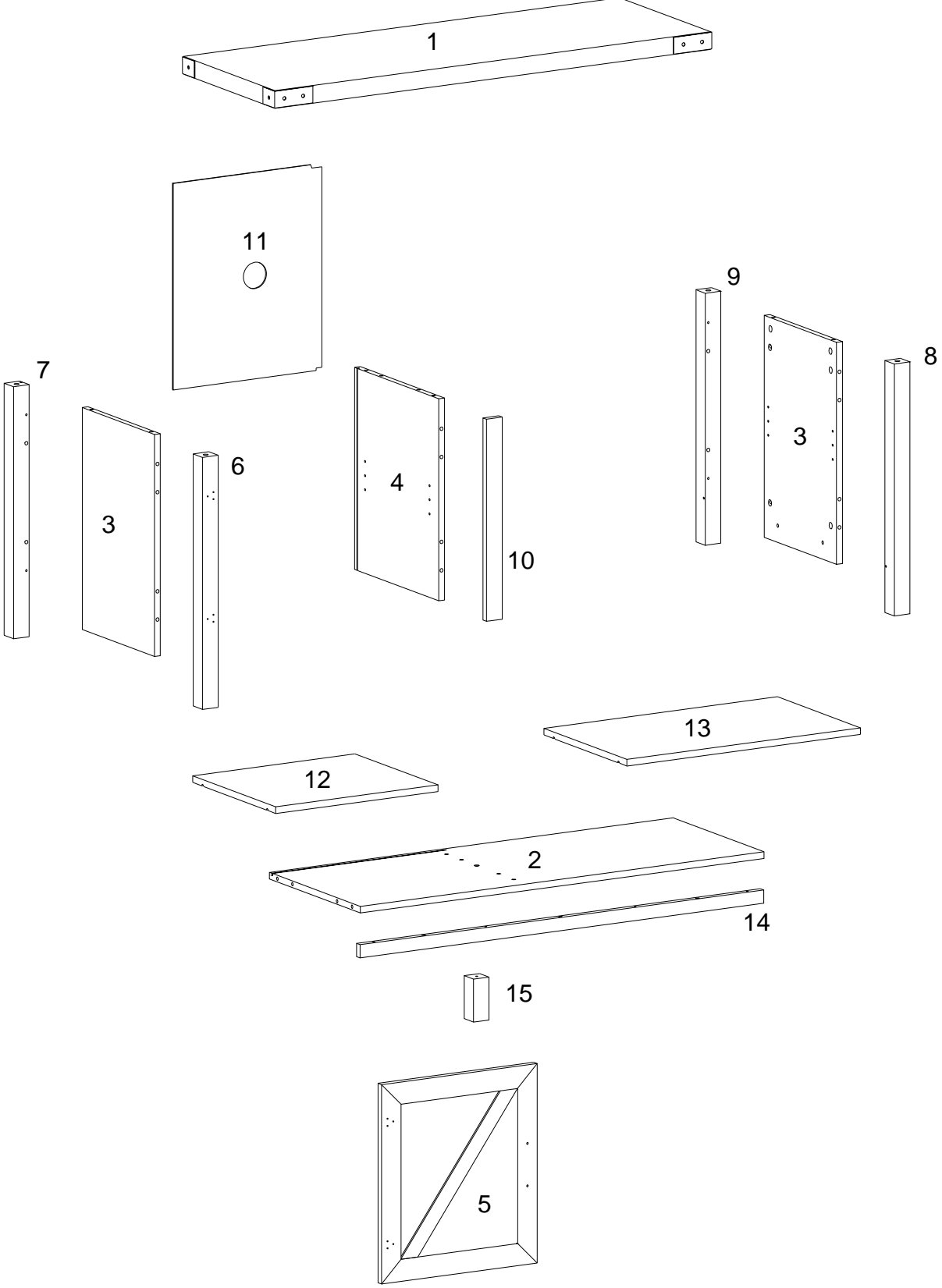







Hardware List

Liste des pièces

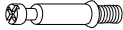
Liste du matériel

Teilleliste

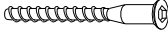
A		Ø3x15mm	Screw Vis Tornillo Schraube	2 pcs
B		Ø8x30mm	Wooden dowel Cheville en bois Clavija de madera Holzdübel	25 pcs
C		Ø15x11mm	Cam lock Serrure à came Cerradura de leva Zylindermutter	20 pcs
D		Ø6x35mm	Cam bolt Boulon à came Perno de leva Nockenschraube	20 pcs
E		Ø30mm	Sticker Autocollant Pegatina Aufkleber	20 pcs
F			Plastic wedge Cale en plastique Cuña de plástico Kunststoffkeil	4 pcs
G		Ø3x17mm	Screw Vis Tornillo Schraube	4 pcs
H		Ø6x50mm	Bolt Boulon Perno Bolzen	3 pcs

Hardware List

Liste des pièces

J  Ø8x5X16mm

Liste du matériel

Teilleliste

Shelf support pin 8 pcs
Goupille de support du plateau
Perno de soporte del estante
Regalstützstift

K  Ø3x12mm

Screw 13 pcs
Vis
Tornillo
Schraube

L 

Glue tube 1 pc
Tube de colle
Tubo de pegamento
Kleber in Tube

M  Ø4x22mm

Bolt 2 pcs
Boulon
Perno
Bolzen

N 

Handle 1 pc
Poignée
Mango
Griff

P 

Door plate 1 pc
Plaque de porte
Placa de puerta
Türschild

Q 

Hinge 2 pcs
Charnière
Bisagra
Scharnier

R 

Door stopper 1 pc
Butoir de porte
Tapón de la puerta
Türstopper

Hardware List

Liste des pièces

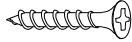
S		M4
T		Ø4x38mm

Liste du matériel

Teilleliste

Hex key Clé hexagonale Llave hexagonal Inbusschlüssel	1 pc
Screw Vis Tornillo Schraube	4 pcs

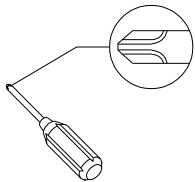

Philips head screwdriver required for assembly
(not included)

Un tournevis cruciforme est requis pour l'assemblage.
(non inclus)

Se requiere un destornillador de cabeza Philips para el montaje
(no incluido)

Für die Montage benötigen Sie einen Kreuzschlitzschraubenzieher
(nicht enthalten)

The hardware quantities listed above are required for proper assembly. Some extra hardware may also have been included.

Les quantités de matériel indiquées ci-dessus sont requises pour un montage adéquat. Du matériel supplémentaire peut aussi avoir été inclus.

Las cantidades de materiales antes mencionadas son necesarias para el ensamblaje apropiado. Se podrían incluir algunas piezas de materiales adicionales.

Für die ordnungsgemäße Montage sind die oben aufgeführten Mengen der jeweiligen Beschläge erforderlich. Möglicherweise sind zusätzliche Beschläge enthalten.

Step 1

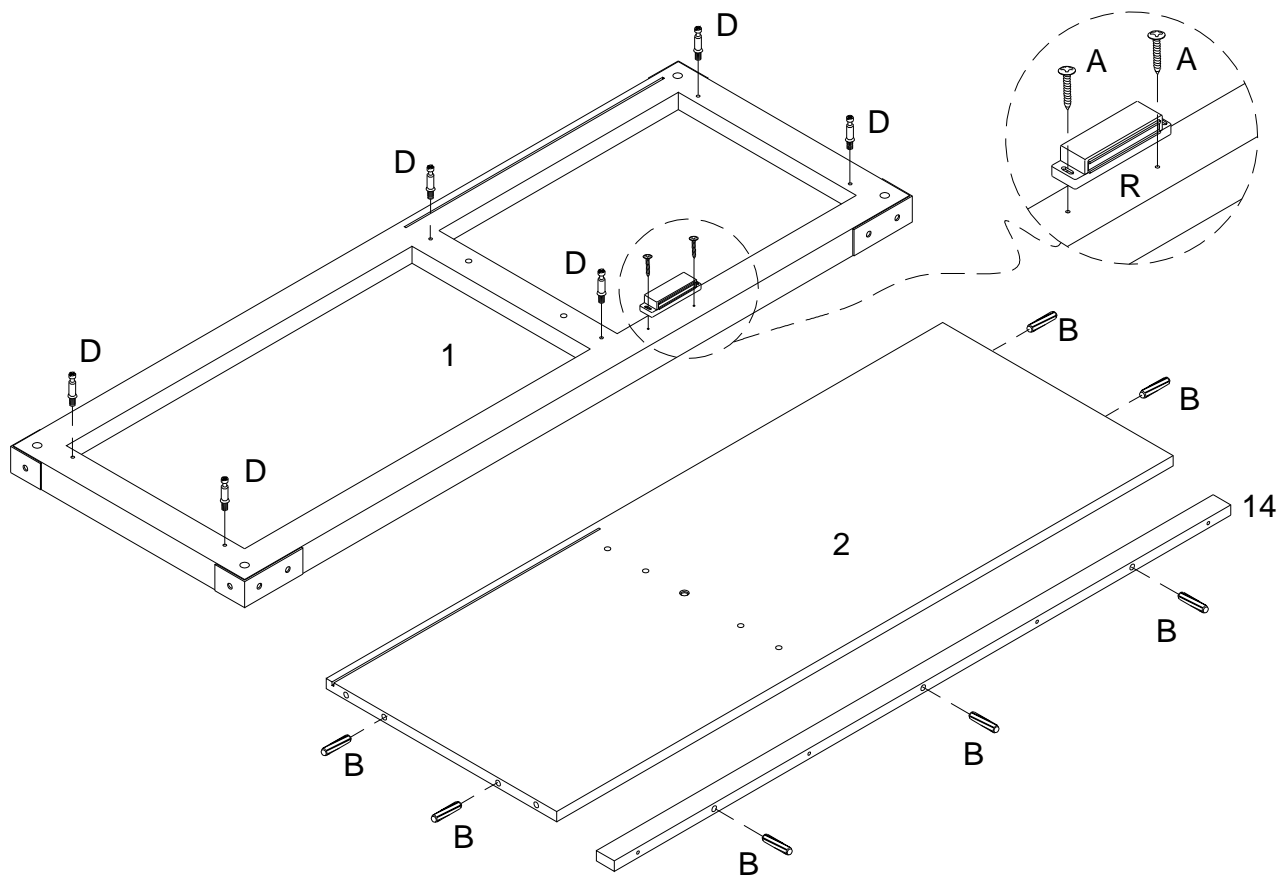

(EN)

Attach door stopper (R) to part (1) using screw (A) with screwdriver. Insert cam bolt (D) to part (1). Insert wooden dowel (B) to part (2,14).

(FR)

Fixer le butoir de porte (R) à la pièce (1) à l'aide de la vis (A) et du tournevis. Insérer le boulon de came (D) à la pièce (1). Insérer les goujons en bois (B) dans les pièces (2,14).

(ESP)

Fije el tapón de la puerta (R) a la parte (1) con el tornillo (A) y un destornillador. Inserte el perno de leva (D) en la parte (1). Inserte la clavija de madera (B) en las partes (2,14).

(DE)

Befestigen Sie den Türstopper (R) mit Schraube (A) und mit dem Schraubenzieher an Teil (1). Setzen Sie die Nockenschraube (D) in Teil (1) ein. Setzen Sieden Holzdübel (B) in Teil (2,14) ein.

Step 2

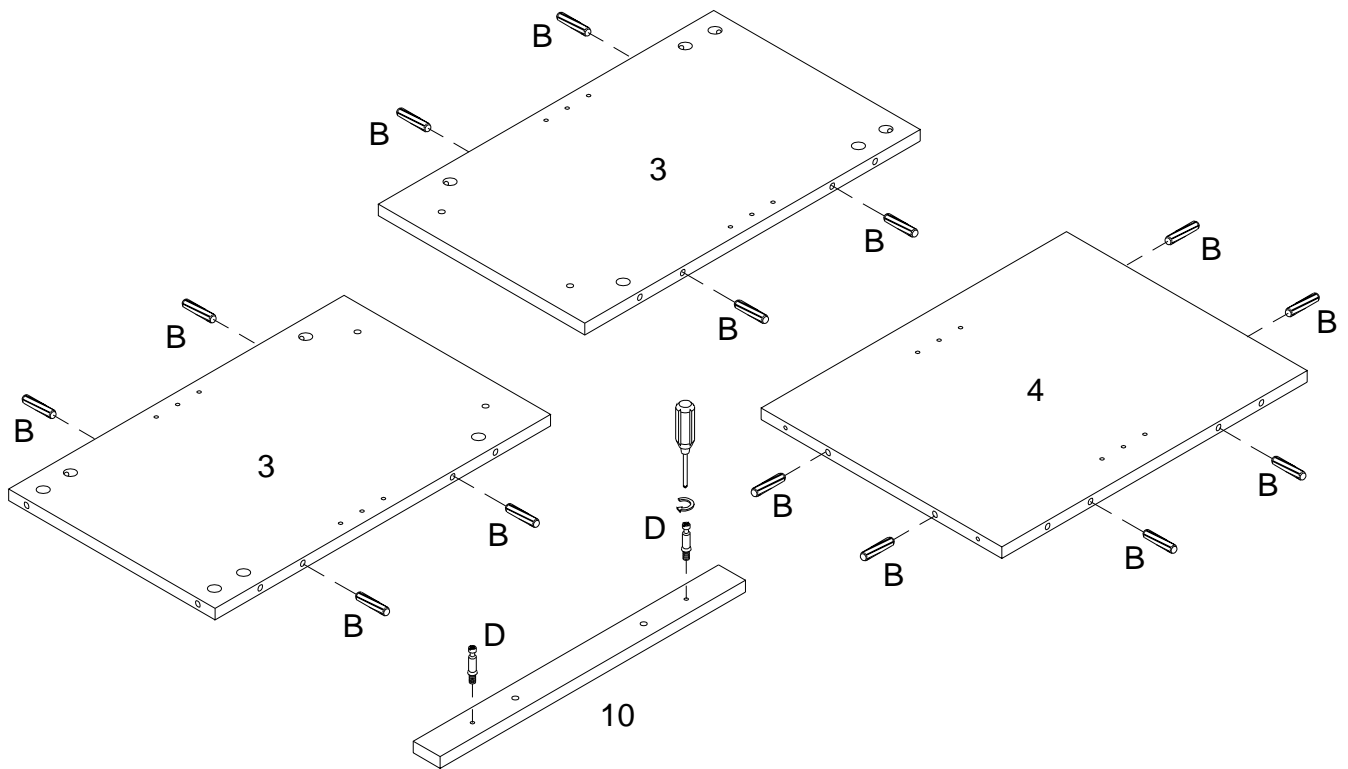

(EN)

Insert cam bolt (D) to part (10). Insert wooden dowel (B) to part (3,4).

(FR)

Insérer le boulon de came (D) dans la pièce (10). Insérer les goujons en bois (B) dans les pièces (3,4).

(ESP)

Inserte el perno de leva (D) en la parte (10). Inserte la clavija de madera (B) en las partes (3,4).

(DE)

Setzen Sie die Nockenschraube (D) in Teil (10) ein. Setzen Sie den Holzdübel (B) in Teil (3,4) ein.

Step 3

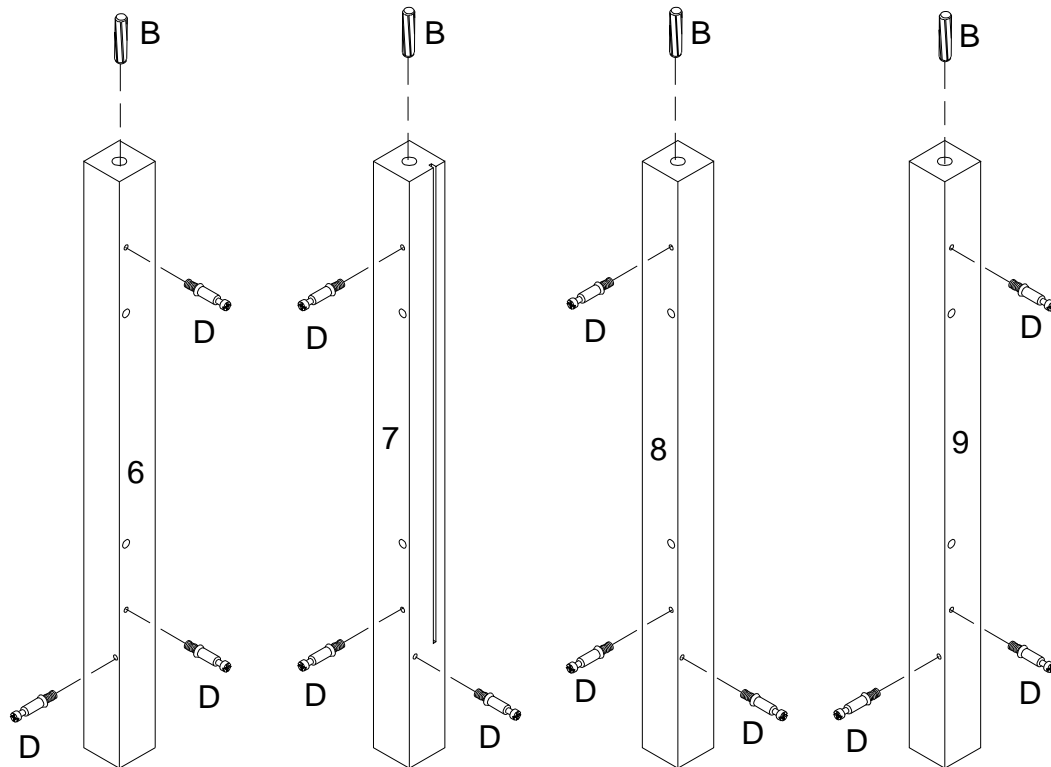

(EN)

Insert cam bolt (D) to part (6,7,8,9). Insert wooden dowel (B) into part (6,7,8,9).

(FR)

Insérer le boulon de came (D) dans la pièce (6,7,8,9). Insérer les goujons en bois (B) dans les pièces (6,7,8,9).

(ESP)

Inserte el perno de leva (D) en las patas (6,7,8,9). Inserte la clavija de madera (B) en las partes (6,7,8,9).

(DE)

Setzen Sie die NockenSchraube (D) in Teil (6,7,8,9) ein. Setzen Sie den Holzdübel (B) in Teil (6,7,8,9) ein.

Step 4

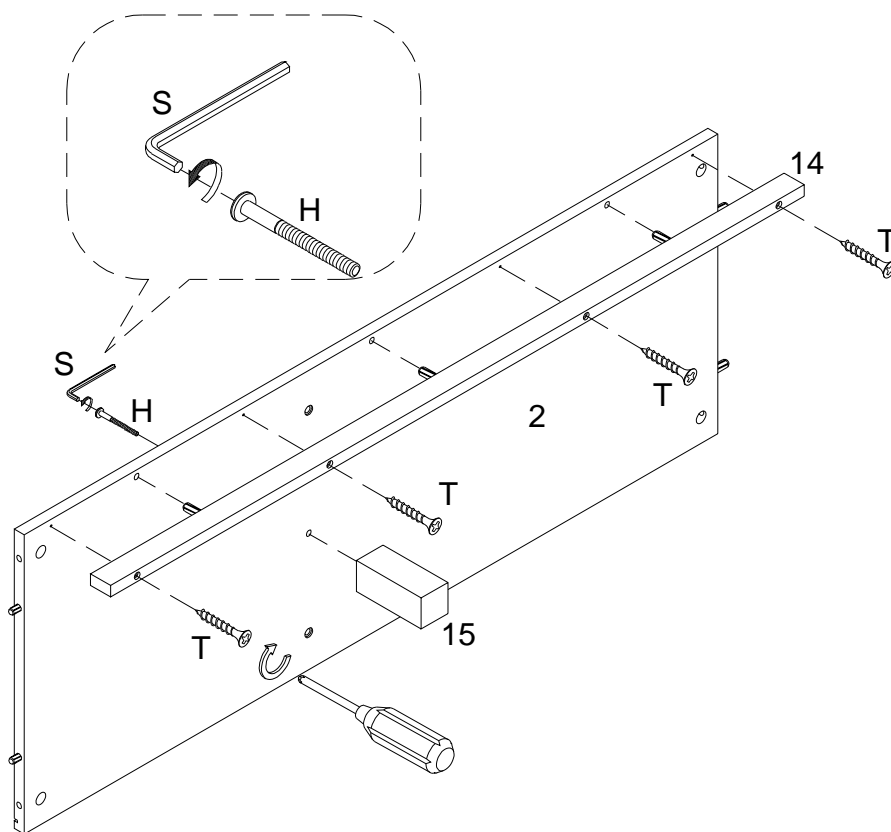

(EN)

Attach part (14) to part (2) with screw (T) with screwdriver. Attach foot part (15) to part (2) using bolt (H) with hex key (S).

(FR)

Attacher la pièce (14) dans la pièce (2) en utilisant une vis (T) et un tournevis. Attacher la pièce (15) à la pièce (2) à l'aide du boulon (H) et de la clé à molette (S).

(ESP)

Fije la parte (14) a la parte (2) con el tornillo (T) y con un destornillador. Fije la parte del pie (15) a la parte (2) con el perno (H) y con llave hexagonal (S).

(DE)

Befestigen Sie Teil (14) mit Schraube (T) und dem Schraubenzieher am Teil (2). Befestigen Sie das Fußteil (15) mit Schraube (H) und Inbusschlüssel (S) an Teil (2).

Step 5

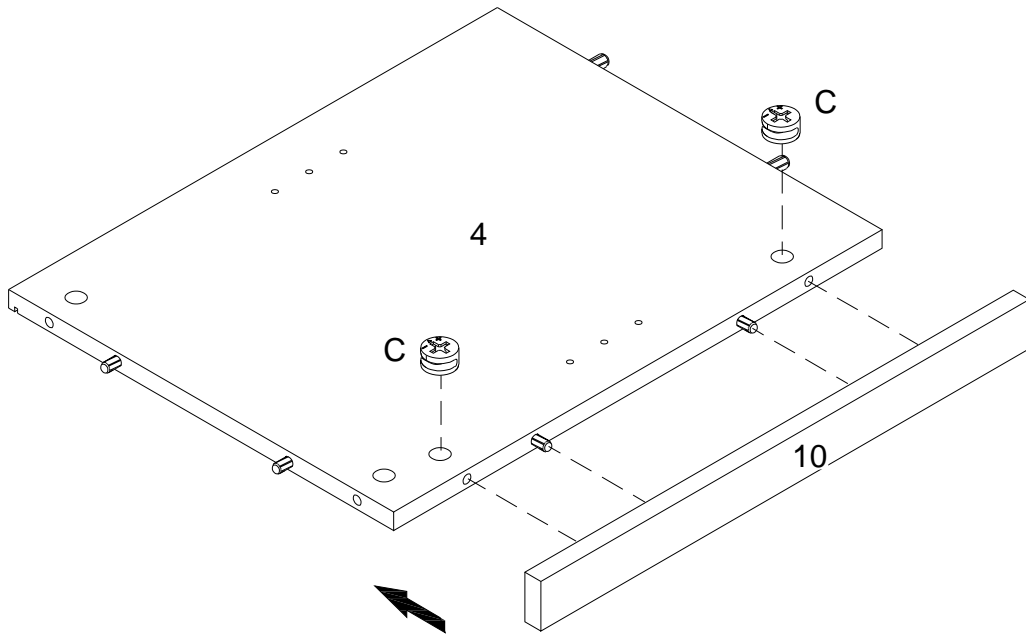
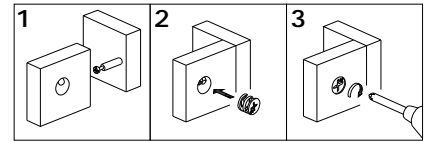

(EN)

Attach part (10) to part (4), then insert and secure cam lock (C) to part (4) to lock it.

(FR)

Fixer la pièce (10) à la pièce (4), puis insérer et resserrer le verrou à came (C) dans la pièce (4) pour le verrouiller.

(ESP)

Fije la parte (10) a la parte(4), luego inserte y fije el cierre de leva (C) a la parte (4) para bloquearlo.

(DE)

Befestigen Sie Teil (10) am Teil (4) und stecken Sie danach Hebelschloss (C) in Teil (4) und sichern und verriegeln Sie es.

Step 6

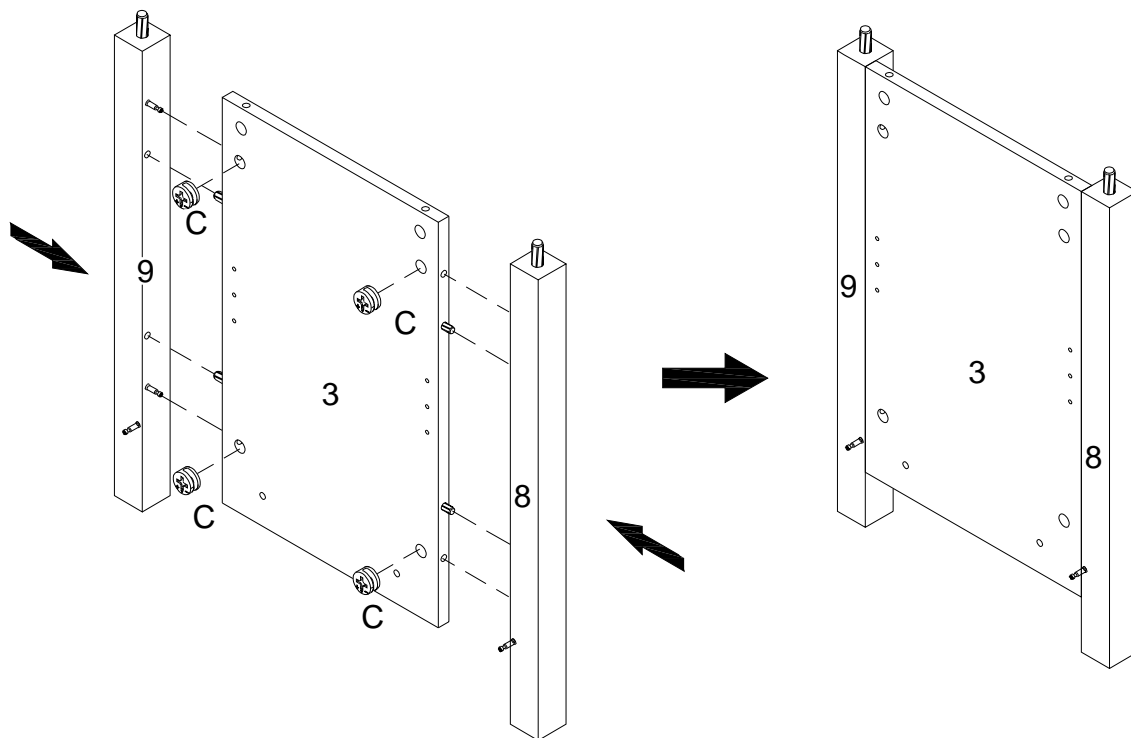

(EN)

Attach part (8,9) to part (3), then insert and secure cam lock (C) to part (3) to lock it.

(FR)

Fixer la pièce (8,9) à la pièce (3), puis insérer et resserrer le verrou à came (C) dans la pièce (3) pour le verrouiller.

(ESP)

Fije la parte (8,9) a la parte(3), luego inserte y fije el cierre de leva (C) a la parte (3) para bloquearlo.

(DE)

Befestigen Sie Teil (8,9) am Teil (3) und stecken Sie danach Hebelschloss (C) in Teil (3) und sichern und verriegeln Sie es.

Step 7

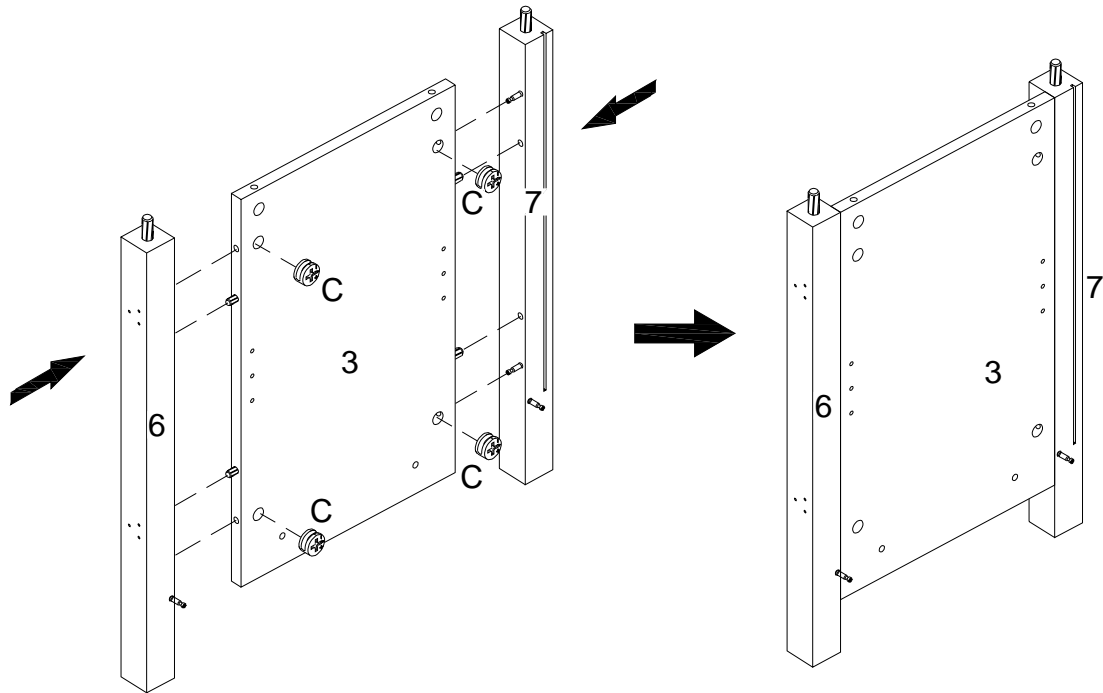
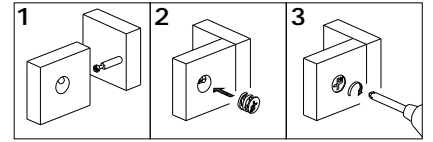

(EN)

Attach part (6,7) to part (3), then insert and secure cam lock (C) to part (3) to lock it.

(FR)

Fixer la pièce (6,7) à la pièce (3), puis insérer et resserrer le verrou à came (C) dans la pièce (3) pour le verrouiller.

(ESP)

Fije la parte (6,7) a la parte(3), luego inserte y fije el cierre de leva (C) a la parte (3) para bloquearlo.

(DE)

Befestigen Sie Teil (6,7) an Teil (3) und stecken Sie danach Hebelschloss (C) in Teil (3) und sichern und verriegeln Sie es.

Step 8

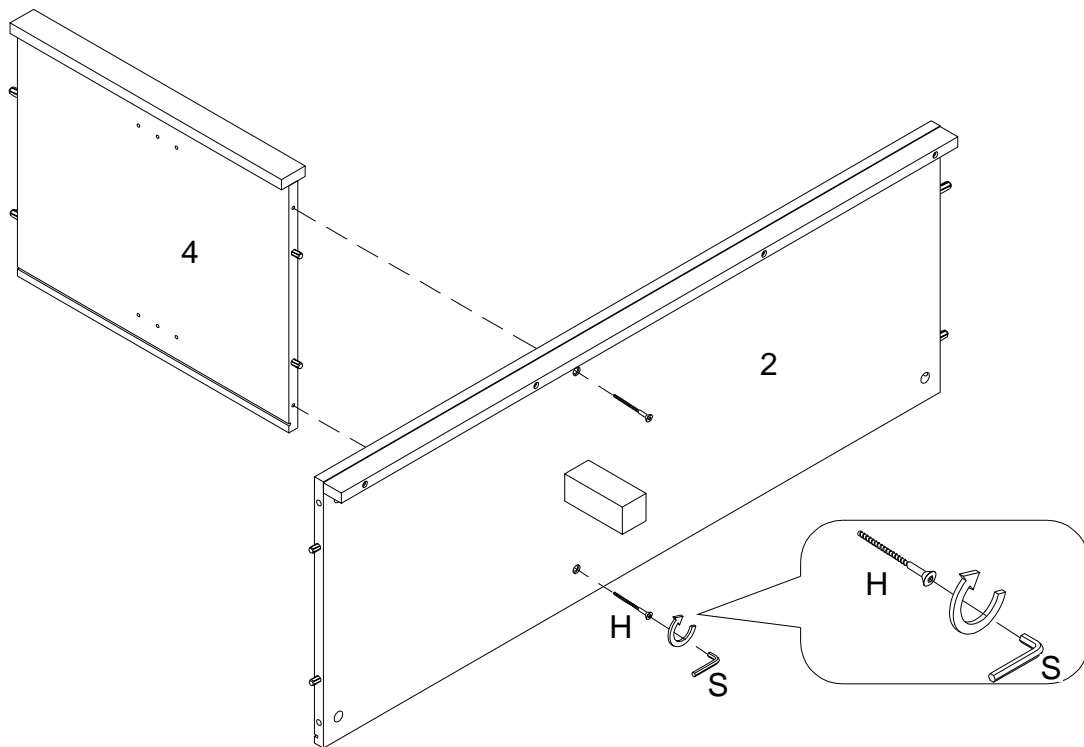

(EN)

Attach part (4) to part (2) using bolt (H) with hex key (S).

(FR)

Fixer la pièce (4) à la pièce (2) en utilisant le boulon (H) et la clé à molette (S).

(ESP)

Fije la parte (4) a la parte (2) con el perno (H) con llave hexagonal (S).

(DE)

Befestigen Sie Teil (4) mit Schraube (H) und Inbusschlüssel (S) an Teil (2).

Step 9

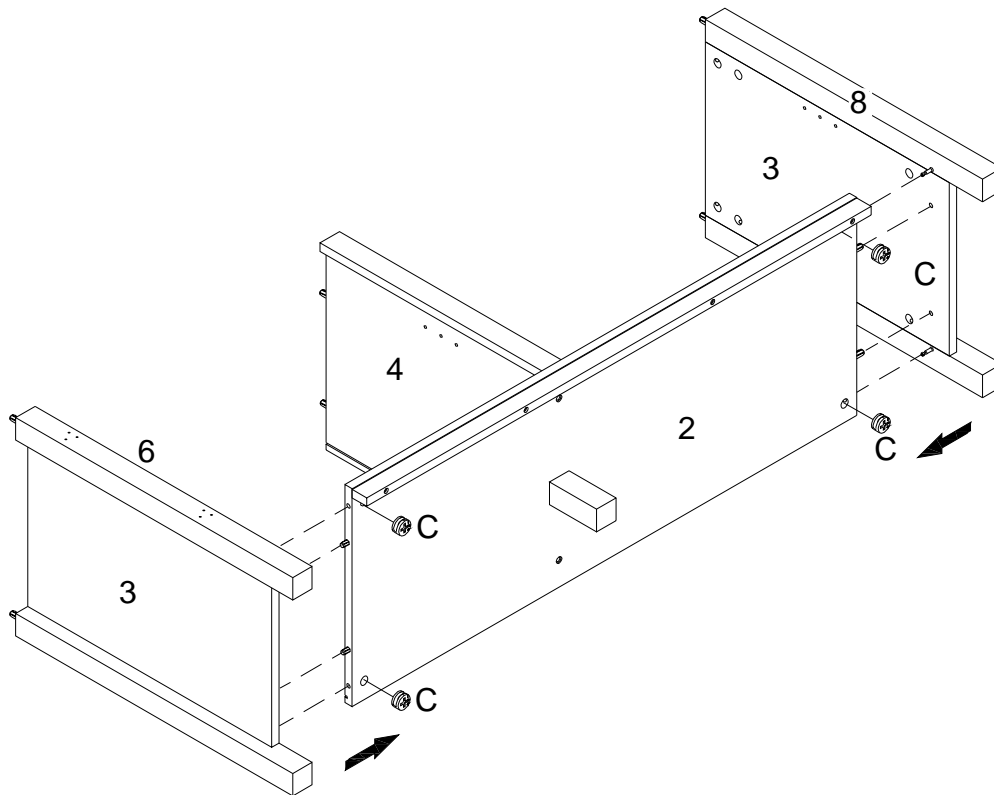
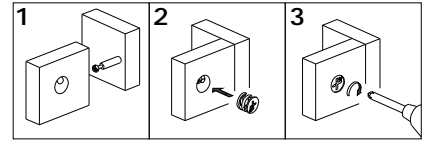

(EN)

Attach part (3) to part (2), then insert and secure cam lock (C) to part (2) to lock it.

(FR)

Fixer la pièce (3) à la pièce (2), puis insérer et resserrer le verrou à came (C) dans la pièce (2) pour le verrouiller.

(ESP)

Fije la parte (3) a la parte(2), luego inserte y fije el cierre de leva (C) a la parte (2) para bloquearlo.

(DE)

Befestigen Sie Teil (3) an Teil (2) und stecken Sie danach Hebelschloss (C) in Teil (2) und sichern und verriegeln Sie es.

Step 10

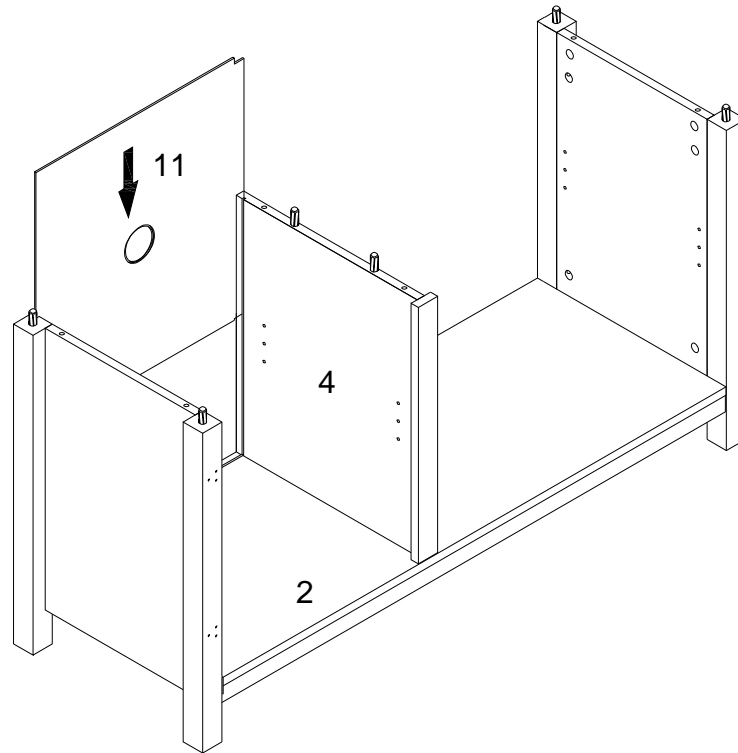

(EN)
Slide back panel (11) into grooves as per diagram.

(FR)
Faire glisser le panneau du fond (11) dans les rainures, comme sur le schéma.

(ESP)
Deslice el panel trasero (11) en las ranuras según el diagrama.

(DE)
Schieben Sie die Rückwand (11) entsprechend der Abbildung in die Nuten.

Step 11

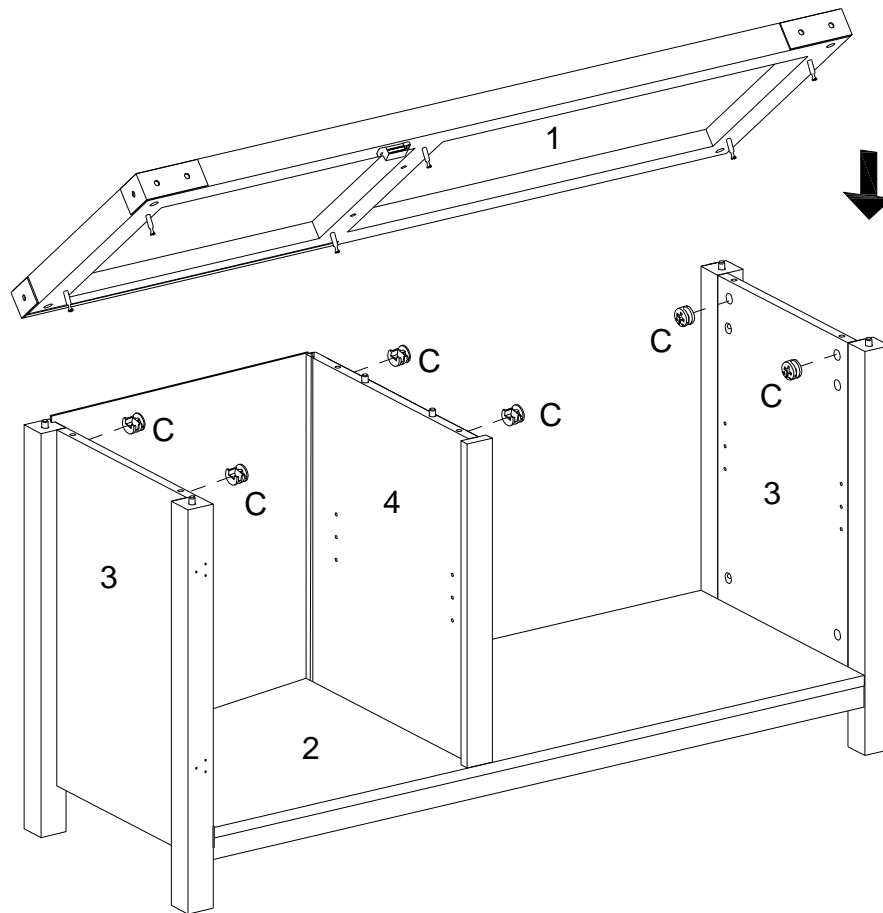
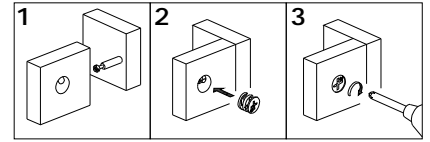

(EN)

Attach part (1) to part (3,4) then insert and secure cam lock (C) to part (3,4) to lock it.

(FR)

Fixer la pièce (1) à la pièce (3,4), puis insérer et resserrer le verrou à came (C) dans la pièce (3,4) pour le verrouiller.

(ESP)

Fije la parte (1) a la parte(3,4) luego inserte y fije el cierre de leva (C) a la parte (3,4) para bloquearlo.

(DE)

Befestigen Sie Teil (1) an Teil (3,4) und stecken Sie danach Hebelschloss (C) in Teil (3,4) und sichern und verriegeln Sie es.

Step 12

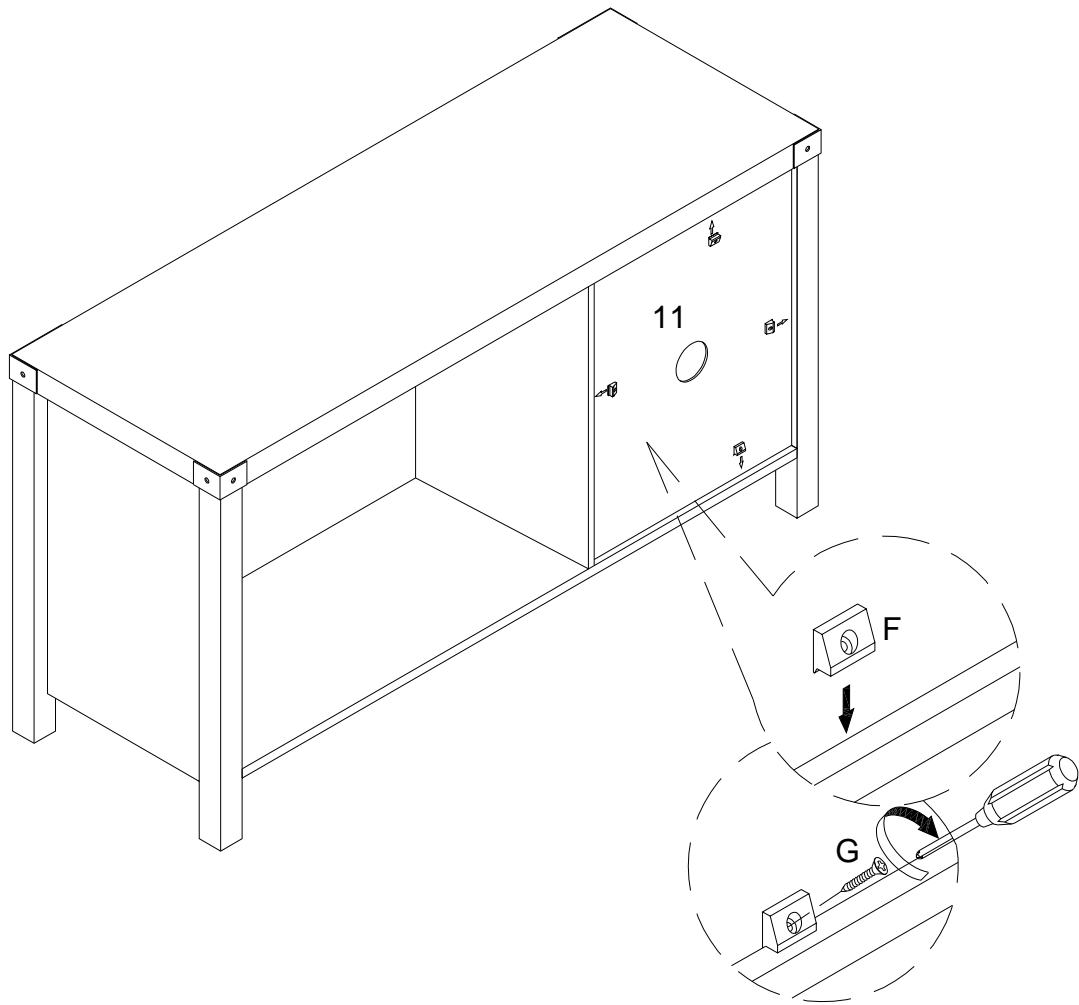

(EN)

Attach plastic wedge (F) to part (11) using screw (G) with screwdriver.

(FR)

Fixer le coin en plastique (F) à la pièce (11) à l'aide de la vis (G) et du tournevis.

(ESP)

Fije la cuña de plástico (F) a la parte (11) con el tornillo (G) y un destornillador.

(DE)

Befestigen Sie Kunststoffkeil (F) mit der Schraube (G) und einem Schraubenzieher an Teil (11).

Step 13

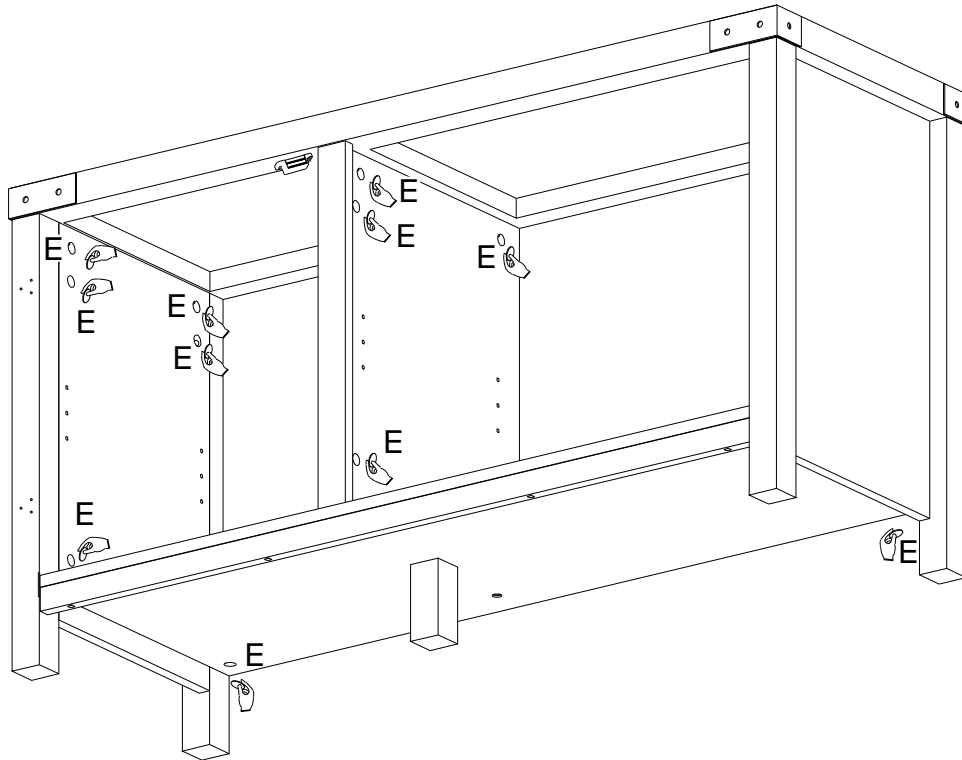

(EN)
Place sticker (E) over holes as per diagram.

(FR)
Apposer un autocollant (E) sur les trous, selon le diagramme.

(ESP)
Coloque la pegatina (E) para cubrir los agujeros según el diagrama.

(DE)
Kleben Sie Aufkleber (E), wie abgebildet, über die Bohrlöcher.

Step 14

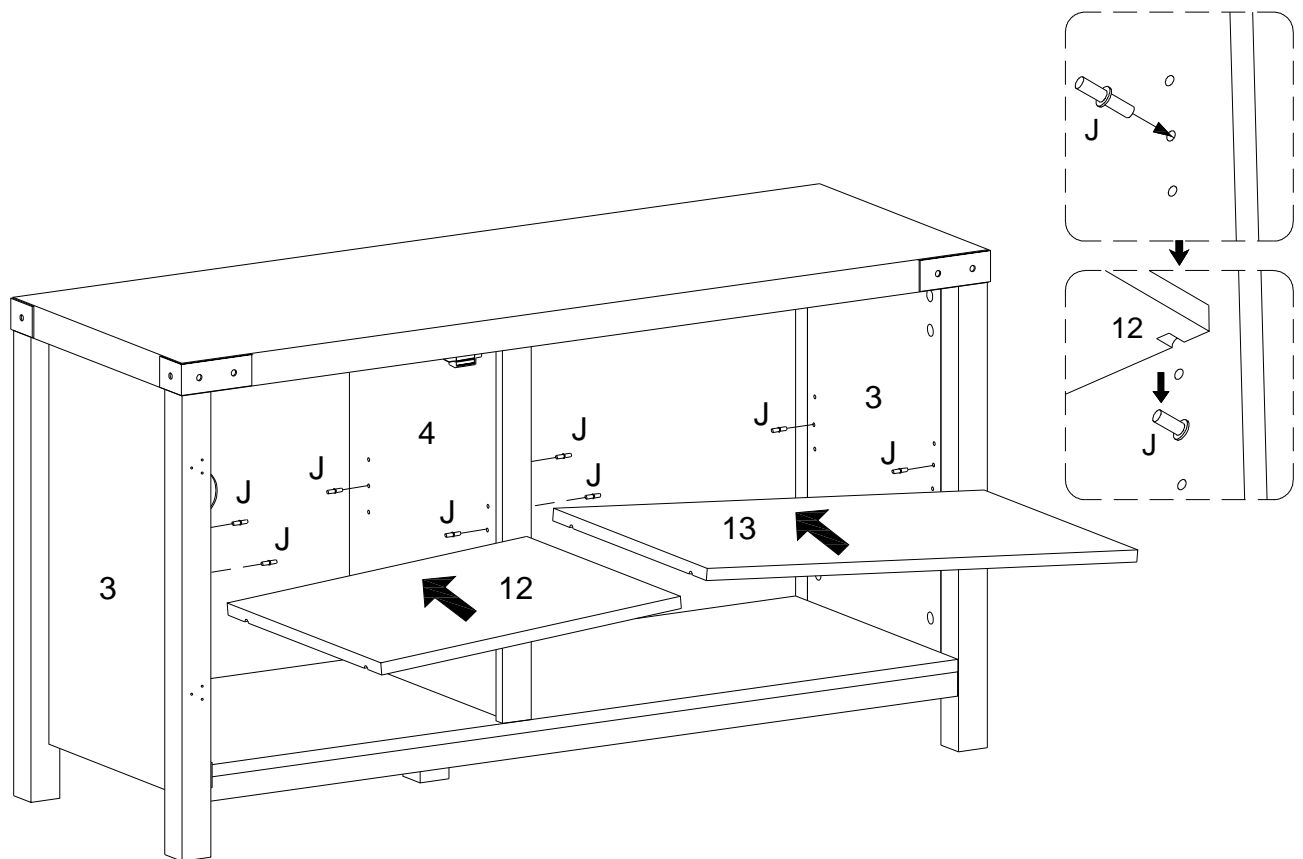

(EN)

Insert shelf support pin (J) into side panel (3,4), then place shelf (12,13) on top of support pin (J).

(FR)

Insérer la goupille de support du plateau (J) dans le panneau latéral (3, 4), puis placer la tablette (12, 13) sur le support du plateau (J).

(ESP)

Inserte el perno de soporte de la estantería (J) en los paneles laterales(3,4), y luego coloque el estante (12,13) en la parte superior de el perno de soporte(J).

(DE)

Stecken Sie Fachbodenstützstift (J) in die Seitenwand (3,4) und legen Sie den Fachboden (12,13) auf den Halterungs- Stift (J).

Step 15

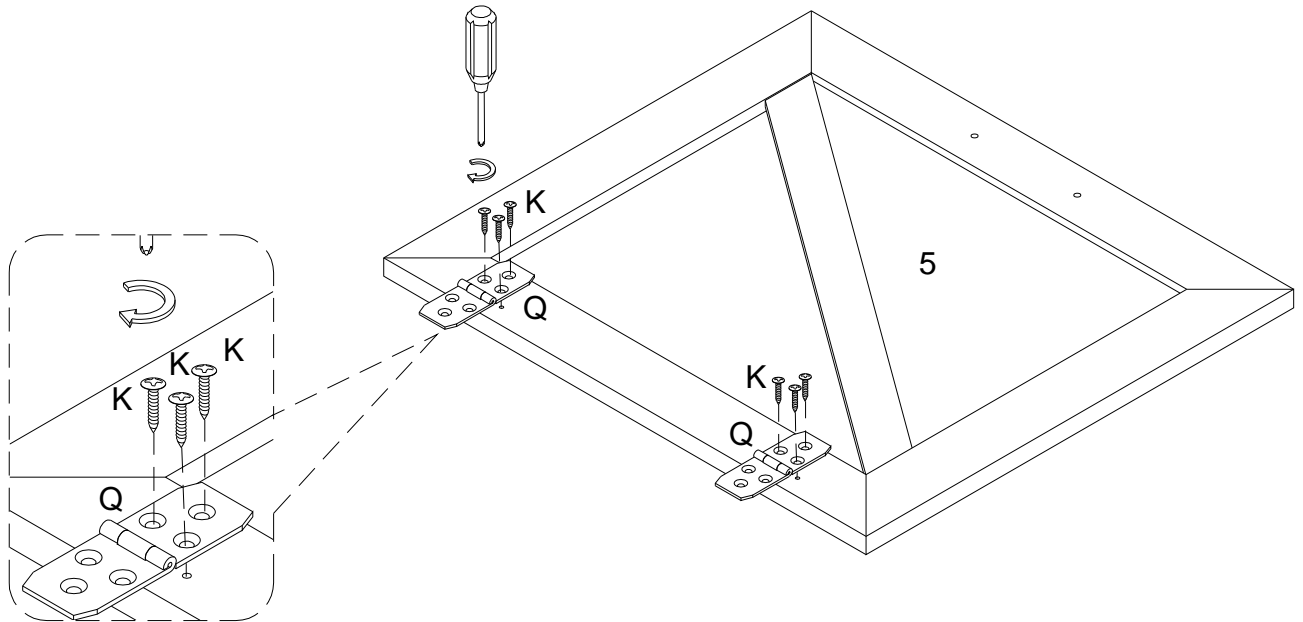

(EN)

Attach hinge (Q) to part (5) using screw (K) with screwdriver.

(FR)

Attacher la charnière (Q) à la pièce (5) en utilisant une vis (K) et un tournevis.

(ESP)

Fije la bisagra (Q) a la parte (5) con el tornillo (K) y un destornillador.

(DE)

Befestigen Sie Scharnier (Q) mit der Schraube (K) und dem Schraubenzieher an Teil (5).

Step 16

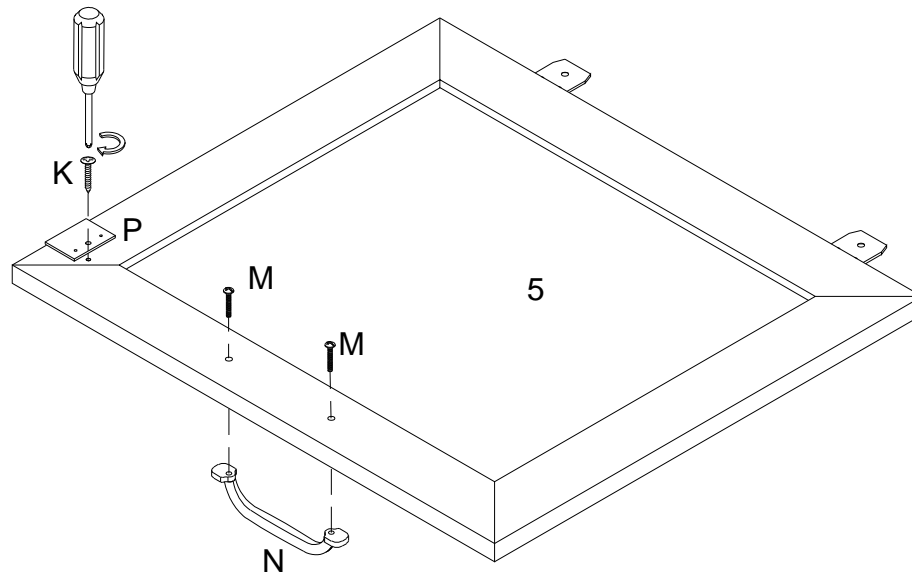

(EN)

Attach door plate (P) using screw (K), handle (N) using bolt (M) to part (5) with screwdriver.

(FR)

Fixer la plaque de porte (P) à l'aide d'une vis (K), et la poignée (N) avec le boulon (M) à la pièce (5) avec le tournevis.

(ESP)

Fije la placa de puerta (P) usando el tornillo (K) y fije la manija (N) usando el perno (M) a la parte (5) con un destornillador.

(DE)

Befestigen Sie Türschild (P) mit der Schraube (K), Griff (N) und Schraube (M) mit einem Schraubenzieher an Teil (5).

Step 17

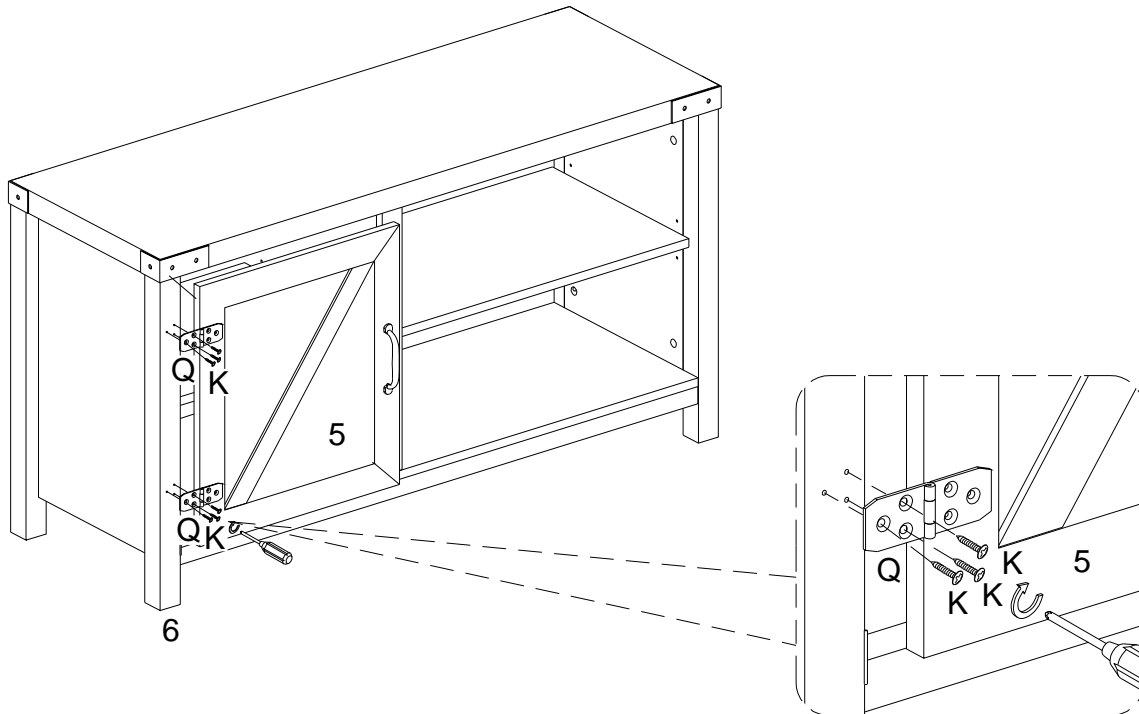

(EN)

Attach part (5) to part (6) to secure hinge (Q) using screw (K) with screwdriver.

(FR)

Fixer la pièce (5) à la pièce (6) pour sécuriser la charnière (Q) à l'aide de la vis (K) et du tournevis.

(ESP)

Fije la parte (5) a la parte (6) y fije la bisagra (Q) usando el tornillo (K) con un destornillador.

(DE)

Befestigen Sie Teil (5) an Teil (6), um das Scharnier (Q) mit der Schraube (K) und einem Schraubenzieher zu befestigen.

Step 18

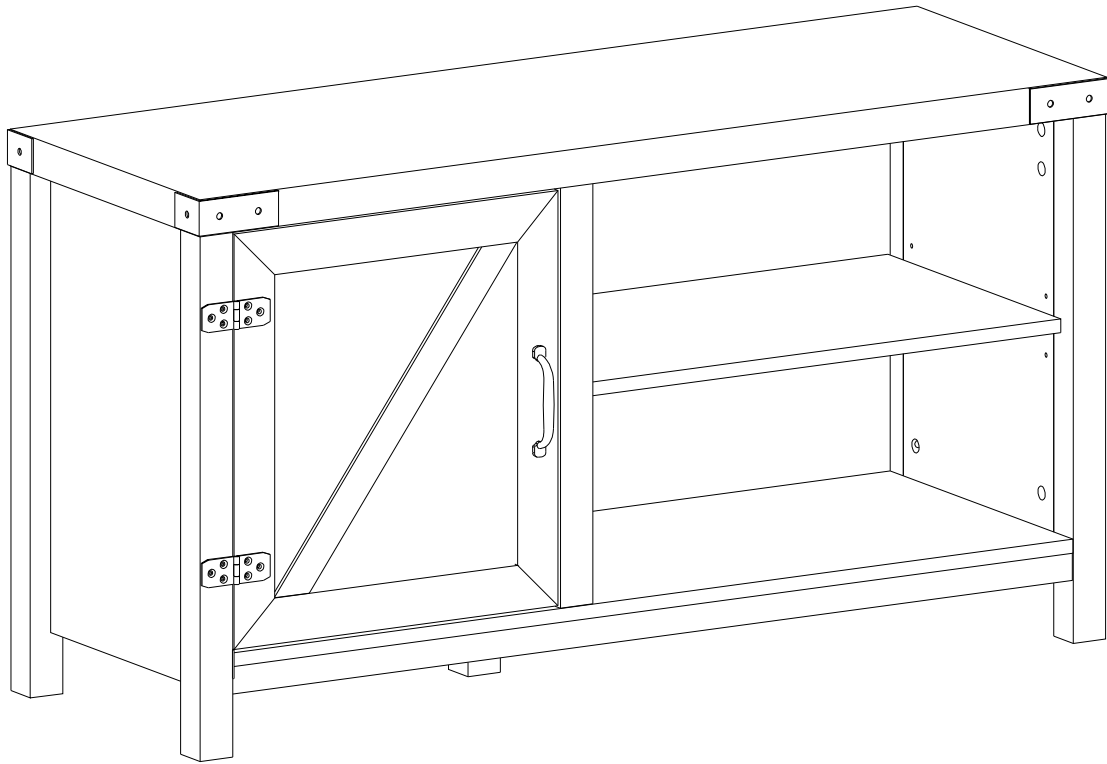

Final Assembly