

BR6DODDDR-T

Assembly Instructions
Instructions de montage
Instrucciones de ensamblaje

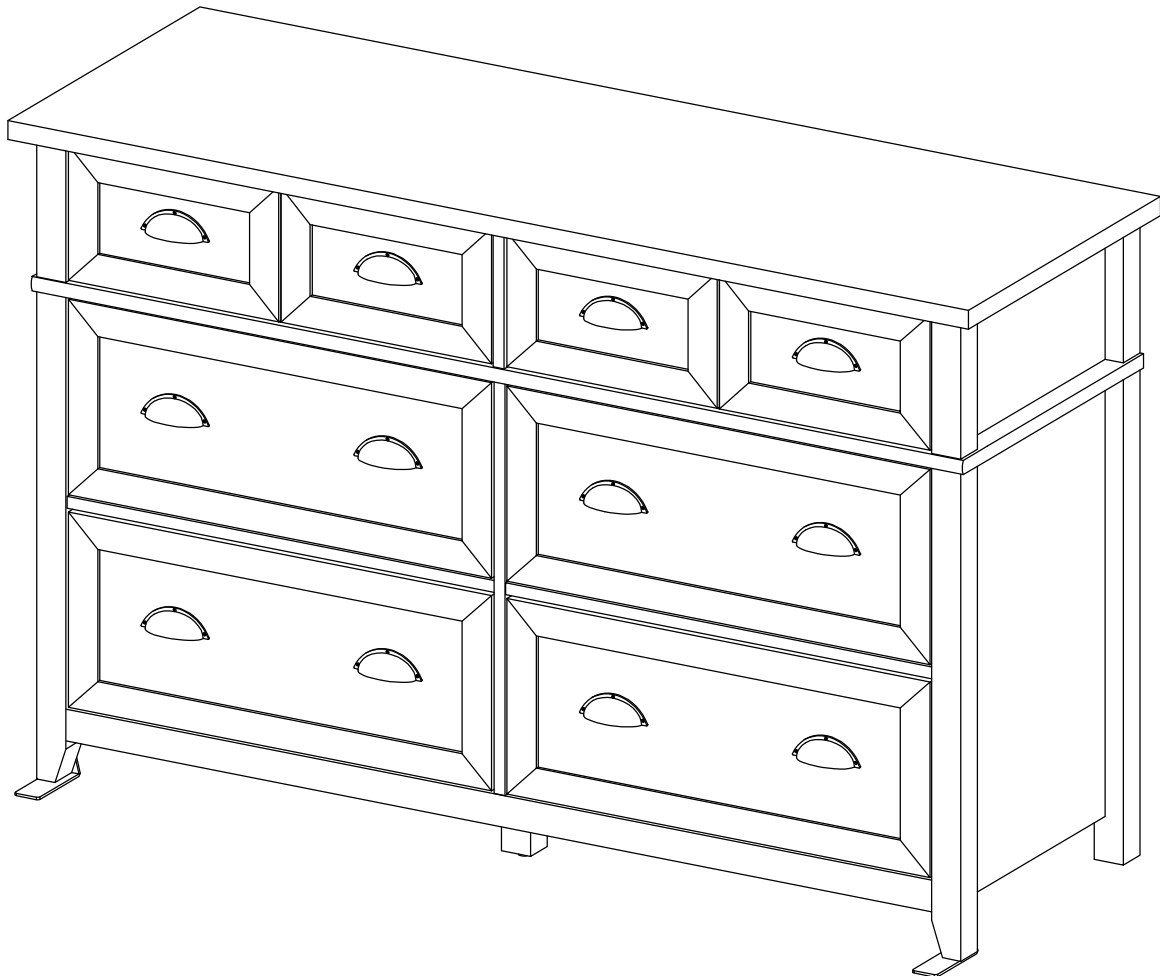

For Residential Use Only

Please visit our website for the most current instructions, assembly tips, report damage, or request parts. www.walker-edison.com

WALKER EDISONTM

Veillez visiter notre site Web pour les instructions les plus récentes, des conseils de montage, pour signaler des dommages ou demander des pièces : www.walker-edison.com

Visite nuestro sitio web para obtener las instrucciones más actualizadas, sugerencias de montaje e informes de daños, o para solicitar piezas. www.walker-edison.com

Revised 15/11/2023 (F)

General Assembly Guidelines

- I. Ensure that all parts and hardware are available before beginning assembly.
- II. Follow each step carefully to ensure the proper assembly of this product.
- III. Two people are recommended for ease in the assembly of this product.
- IV. The three main types of hardware used to assemble this product are: wood dowels, screws and bolts.
- V. The provided glue is to secure wood dowels in place. When first inserting dowels, locate the appropriate hole for the dowel, place a small amount of glue in the hole and insert the dowel. Wipe away excess glue immediately.

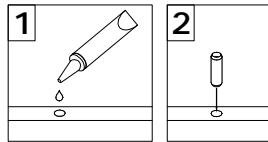

In future assembly steps when dowels are necessary to attach assembly parts together, place a small amount of glue on the end of the dowel before attaching parts together. Wipe away excess glue immediately.

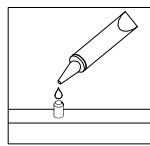

- VI. A Phillips head screwdriver is required for the assembly of this product .

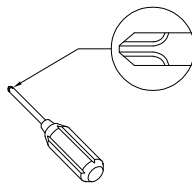

- VII. Power tools should not be used to assemble this product.

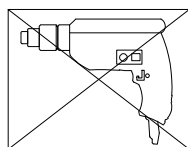

- VIII. Drill may be needed for securing product to wall.

(EN)

Instructions de montage générales

- I. Assurez-vous que toutes les pièces et tout le matériel sont disponibles avant de commencer le montage.
- II. Suivez attentivement chaque étape afin de vous assurer du montage adéquat de ce produit.
- III. Il est recommandé d'être deux pour faciliter le montage de ce produit.
- IV. Les principaux types de matériel utilisés pour assembler ce produit sont : des goujons en bois, des vis et des boulons.
- V. La colle fournie a pour but de maintenir en place les goujons en bois. Quand vous insérez les goujons, localisez le trou approprié pour le goujon, déposez une petite quantité de colle dans le trou et insérez le goujon. Essayez l'excès de colle immédiatement.

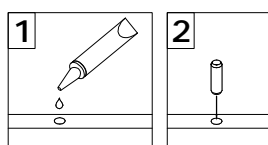

Dans les prochaines étapes de montage, lorsque des goujons sont nécessaires pour assembler les pièces, déposez une petite quantité de colle à l'extrémité du goujon avant d'assembler les pièces. Essayez l'excès de colle immédiatement.

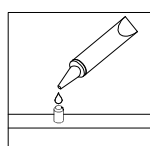

- VI. Un tournevis cruciforme est requis pour le montage de ce produit.

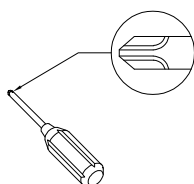

- VII. Des outils électriques ne doivent pas être utilisés pour monter ce produit.

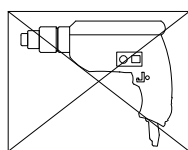

- VIII. Une perceuse peut être nécessaire pour fixer le produit au mur.

(FR)

Pautas generales para el ensamblaje

- I. Asegúrese de que todas las partes y herrajes estén disponibles antes del ensamblaje.
- II. Siga cada paso cuidadosamente para garantizar el ensamblaje correcto de este producto.
- III. Se recomienda que dos personas realicen el ensamblaje de este producto para una mayor facilidad.
- IV. Los tres tipos principales de herraje usados para ensamblar este producto son: clavijas de madera, tornillos y pernos.
- V. El pegamento que se proporciona es para asegurar las clavijas de madera en su lugar. Cuando inserte las clavijas, ubique el agujero adecuado para la clavija, coloque una pequeña cantidad de pegamento en el agujero e inserte la clavija. Limpie el exceso de pegamento de inmediato.

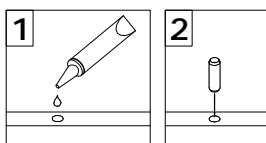

En los pasos posteriores del ensamblaje, cuando las clavijas sean necesarias para fijar las partes del ensamblaje, coloque una pequeña cantidad de pegamento en el extremo de la clavija antes de unir las partes. Limpie el exceso de pegamento de inmediato.

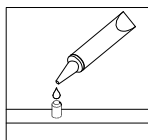

- VI. Es necesario un destornillador Phillips para el ensamblaje de este producto.

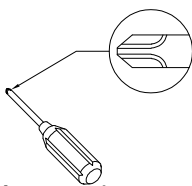

- VII. No se deberán usar herramientas eléctricas en el ensamblaje de este producto.

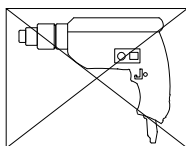





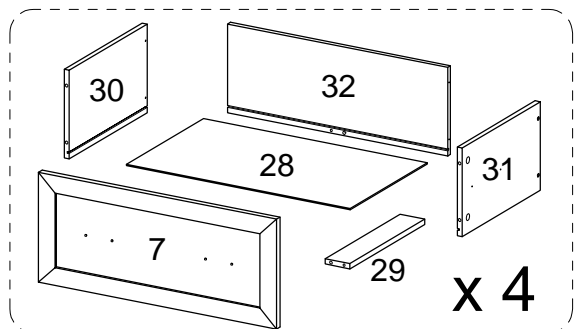
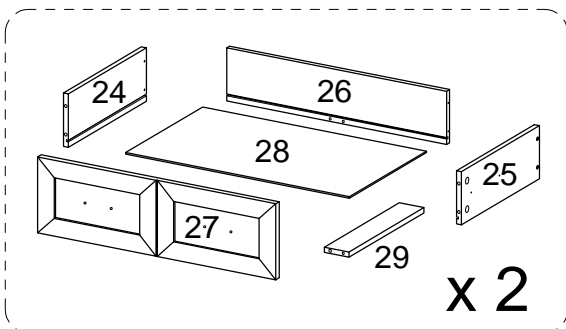
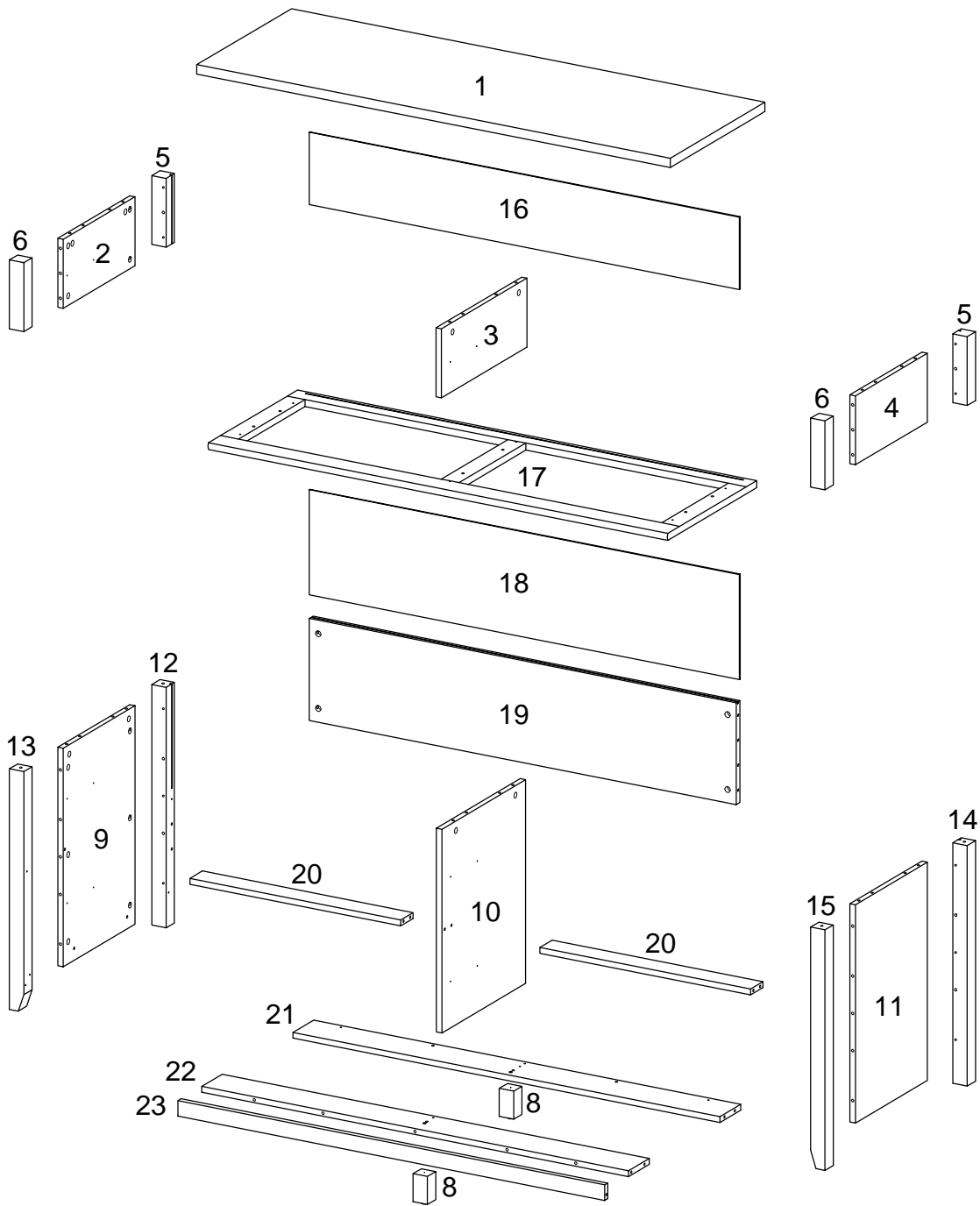

- VIII. Es probable que se necesite un taladro para asegurar el producto a la pared.

(ESP)

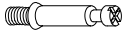



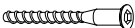

Parts List | Liste des pièces | Lista de piezas





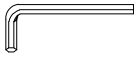
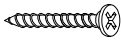

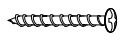
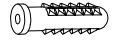
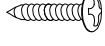
Hardware List | Liste du matériel | Liste des pièces

| | | | | |
|---|---|----------|--|--------|
| A |  | Ø8x30mm | Wooden dowel Cheville en bois Clavija de madera | 50 pcs |
| B |  | Ø8x50mm | Wooden dowel Cheville en bois Clavija de madera | 1 pc |
| C |  | Ø6x35mm | Cam bolt Boulon à came Perno de leva | 77 pcs |
| D |  | Ø6x64mm | Cam bolt Boulon à came Perno de leva | 1 pc |
| E |  | Ø15x11mm | Cam lock Serrure à came Cerradura de leva | 49 pcs |
| F |  | Ø15x9mm | Cam lock Serrure à came Cerradura de leva | 30 pcs |
| G |  | Ø30mm | Sticker Autocollant Pegatina | 79 pcs |
| H |  | | Handle Poignée Mango | 12 pcs |
| J |  | Ø4x10mm | Handle Bolt Boulon de poignée Perno de la manija | 24 pcs |
| K |  | Ø6x50mm | Screw Vis Tornillo | 13 pcs |

Hardware List | Liste du matériel | Liste des pièces

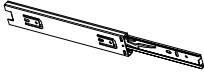
| | | | | |
|---|---|---------|--|--------|
| L |  | | Plastic wedge Cale en plastique Cuña de plástico | 16 pcs |
| M |  | Ø3x17mm | Screw Vis Tornillo | 16 pcs |
| N |  | M4 | Hex Key Clé hexagonale Llave hexagonal | 1 pc |
| P |  | Ø4x38mm | Screw Vis Tornillo | 30 pcs |
| Q |  | Ø3x12mm | Screw Vis Tornillo | 48 pcs |
| R |  | | Velcro strap Sangle en plastique Correa plástica | 2 pcs |
| S |  | Ø4x25mm | Screw Vis Tornillo | 2 pcs |
| T |  | | Nut Écrou Tuerca | 2 pcs |
| U |  | Ø4x12mm | Screw Vis Tornillo | 2 pcs |
| V |  | Ø6x30mm | Wooden dowel Cheville en bois Clavija de madera | 12 pcs |

Hardware List | Liste du matériel | Liste des pièces

| | | | | |
|---|---|---------|---|--------|
| W |  | 8" | Drawer slider * Note: This piece comes preassembled for shipping purposes and must be disassembled to complete the desk assembly. Curseur du tiroir * Remarque: Cette pièce est livrée préassemblée à des fins d'expédition et doit être démontée pour terminer l'assemblage du bureau. Deslizador del cajón * Nota: Esta pieza viene premontada para su envío y debe ser desmontada para completar el montaje del escritorio. | 6 Sets |
| X |  | | Iron foot Pieds de fer Pie de hierro | 2 pcs |
| Y |  | Ø4x15mm | Screw Vis Tornillo | 4 pcs |
| Z |  | | Glue tube Tube de colle Tubo de pegamento | 3 pcs |

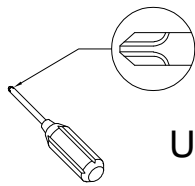

Philips head screwdriver required for assembly
(not included)

Un tournevis cruciforme est requis pour l'assemblage.
(non inclus)

Se requiere un destornillador de cabeza Philips para el montaje
(no incluido)

The hardware quantities listed above are required for proper assembly. Some extra hardware may also have been included.

Les quantités de matériel indiquées ci-dessus sont requises pour un montage adéquat. Du matériel supplémentaire peut aussi avoir été inclus.

Las cantidades de materiales antes mencionadas son necesarias para el ensamblaje apropiado. Se podrían incluir algunas piezas de materiales adicionales.

Step 1

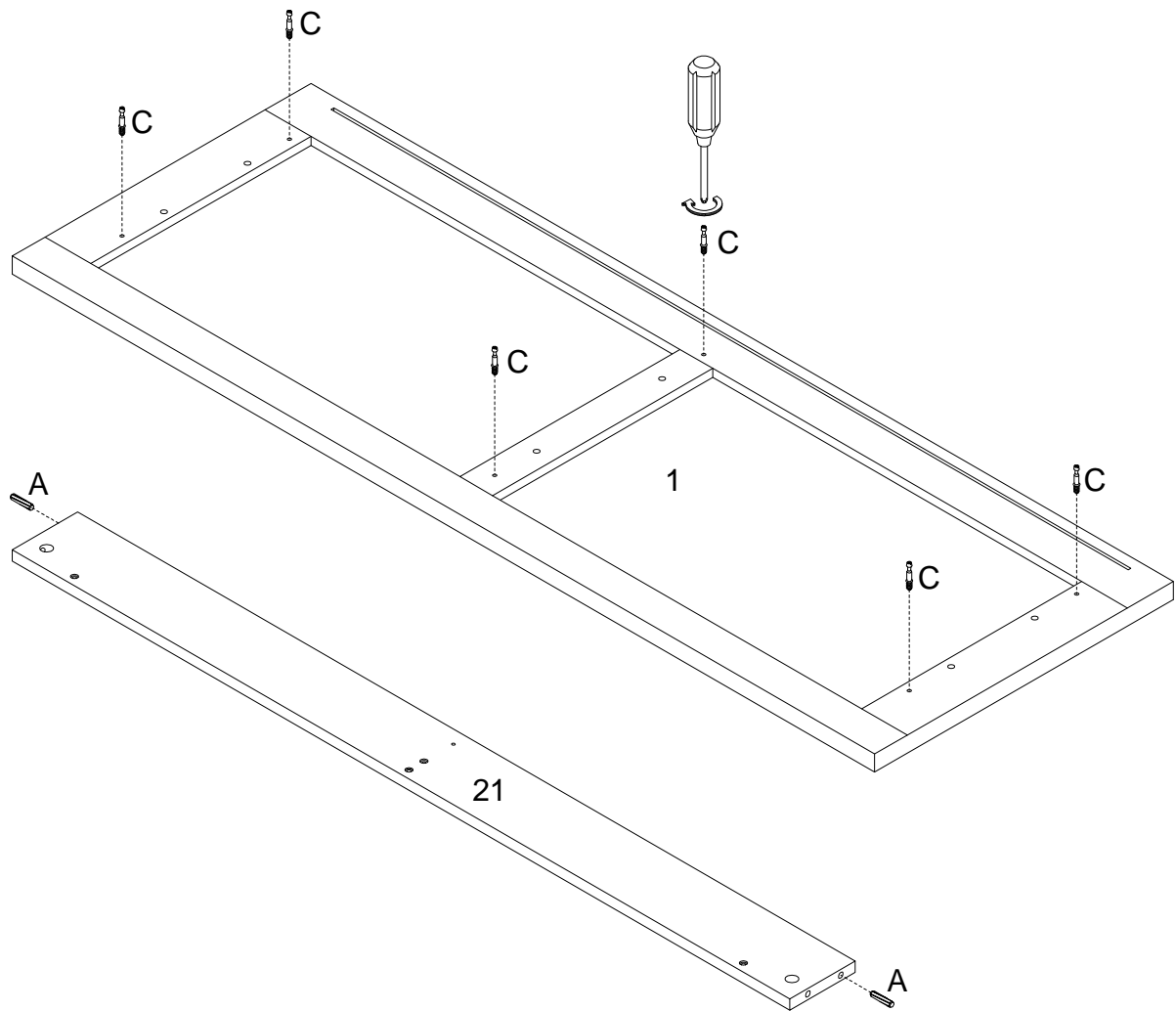

(EN)
Insert wooden dowel (A) into parts (21), then secure cam bolt (C) into part (1) with Philips head screwdriver as per diagram.

(FR)
Insérez la cheville en bois (A) dans la pièce (21), puis fixez le boulon à came (C) dans la pièce (1) avec un tournevis cruciforme conformément au schéma.

(ESP)
Inserte la clavija de madera (A) en la parte (21), luego fije el perno de leva (C) en la parte (1) con un destornillador de cabeza Philips según el diagrama.

Step 2

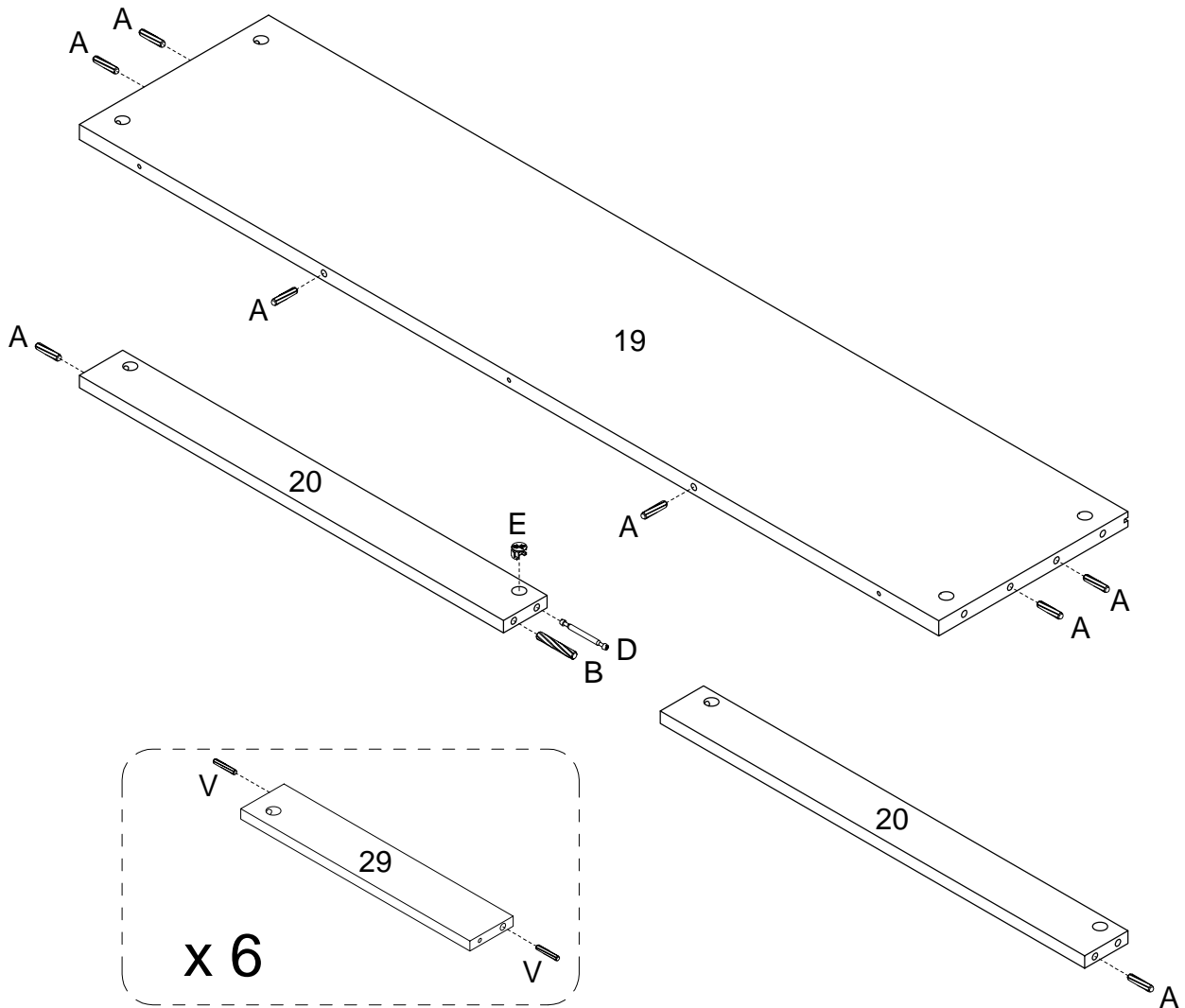
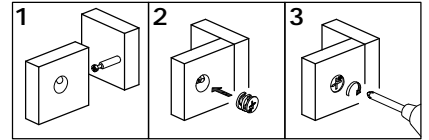

(EN)

Insert wooden dowel (A) into parts (19,20) and insert wooden dowel (V) into part (29), wooden dowel (B) into part (20), then using cam lock (E) secure cam bolt (D) into part (20) with Philips head screwdriver as per diagram.

(FR)

Insérez la cheville en bois (A) dans les pièces (19,20), insérez la cheville en bois (V) dans la pièce (29), et insérez la cheville en bois (B) dans la pièce (20), puis en utilisant le verrou à came (E) fixez le boulon à came (D) dans la pièce (20) avec un tournevis cruciforme conformément au schéma.

(ESP)

Inserte la clavija de madera (A) en las partes (19,20), inserte la clavija de madera (V) en la parte (29) y inserte la clavija de madera (B) en la parte (20), luego use el cierre de leva (E) para fijar el perno de leva (D) en la parte (20) con un destornillador de cabeza Philips según el diagrama.

Step 3

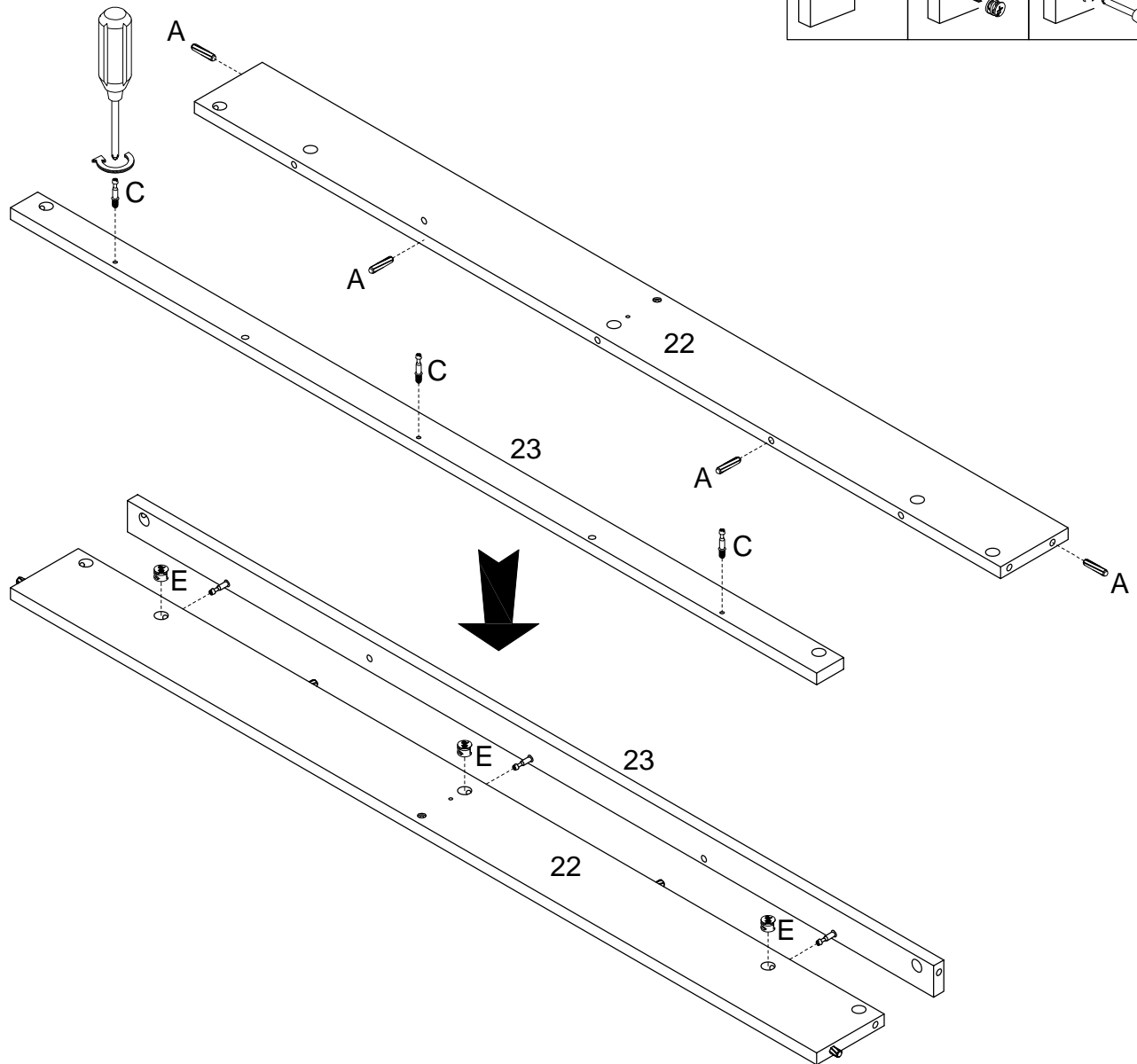
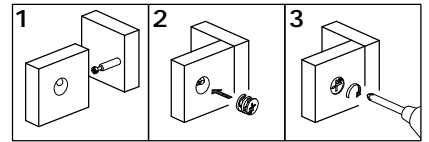

(EN)
Insert wooden dowel (A) into part (22), then secure cam bolt (C) into part (23), using cam lock (E) secure part (23) into part (22) with Philips head screwdriver as per diagram.

(FR)
Insérez la cheville en bois (A) dans la pièce (22), puis fixez le boulon à came (C) dans la pièce (23), puis utilisant la verrou à came (E) fixez la pièce (23) à la pièce (22) avec le tournevis cruciforme conformément au schéma.

(ESP)
Inserte la clavija de madera (A) en la parte (22), luego fije el perno de leva (C) en la parte (23), y luego use el cierre de leva (E) para fijar la parte (23) a la parte (22) con un destornillador de cabeza Philips según el diagrama.

Step 4

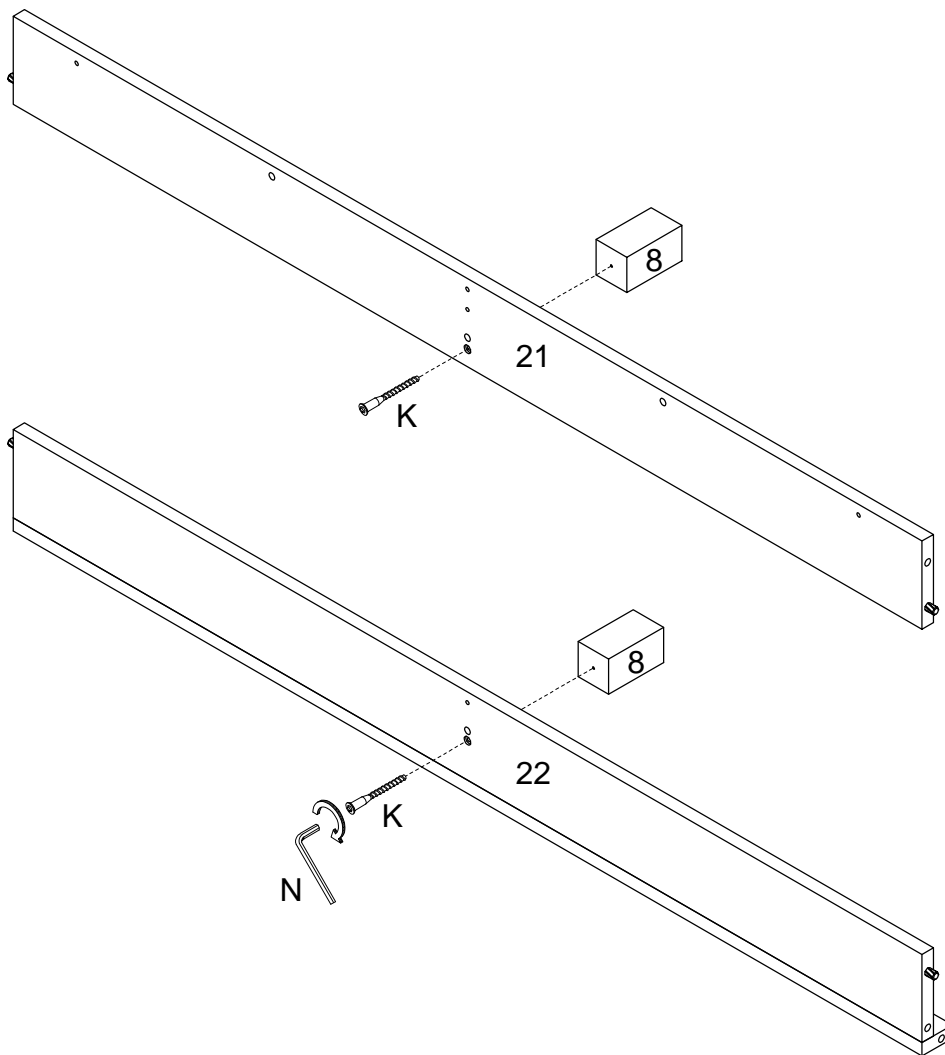

(EN)
Using screw (K) attach part (8) to parts (21,22) with Hex key (N) as per diagram.

(FR)
Utilisez la Vis (K) pour fixer la pièce (8) dans les pièces (21,22) avec la clé hexagonale (N) conformément au schéma.

(ESP)
Use el tornillo (K) para fijar la parte (8) a las partes (21,22) con la llave hexagonal (N) según el diagrama.

Step 5

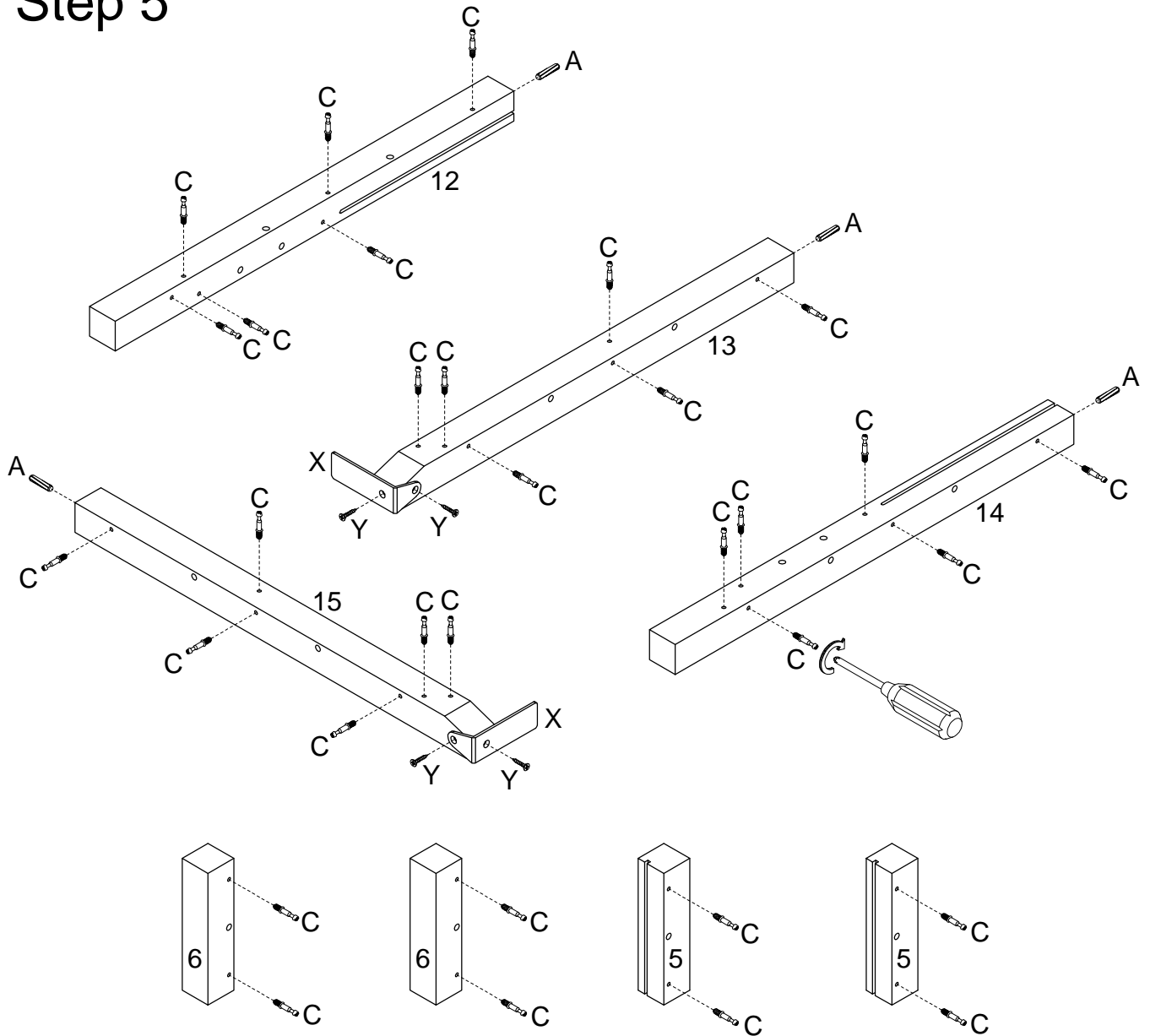

(EN)

Insert wooden dowel (A) into parts (12,13,14,15), then secure cam bolt (C) into parts (5,6,12,13,14,15) with Philips head screwdriver. Using Screw (Y) attach Iron foot (X) to part (13,15) with Philips head screwdriver as per diagram.

(FR)

Insérez le goujon en bois (A) dans les pièces (12,13,14,15), puis fixez le boulon à came (C) dans les pièces (5,6,12,13,14,15) avec le tournevis cruciforme. En utilisant la Vis (Y) fixez le pied de fer (X) à la pièce (13,15) avec un tournevis cruciforme conformément au schéma.

(ESP)

Inserte la clavija de madera (A) en las partes (12,13,14,15), luego fije el perno de leva (C) en las partes (5,6,12,13,14,15) con un destornillador de cabeza Philips. Use el tornillo (Y) para fijar la hierro (X) a la parte (13,15) con un destornillador de cabeza Philips según el diagrama.

Step 6

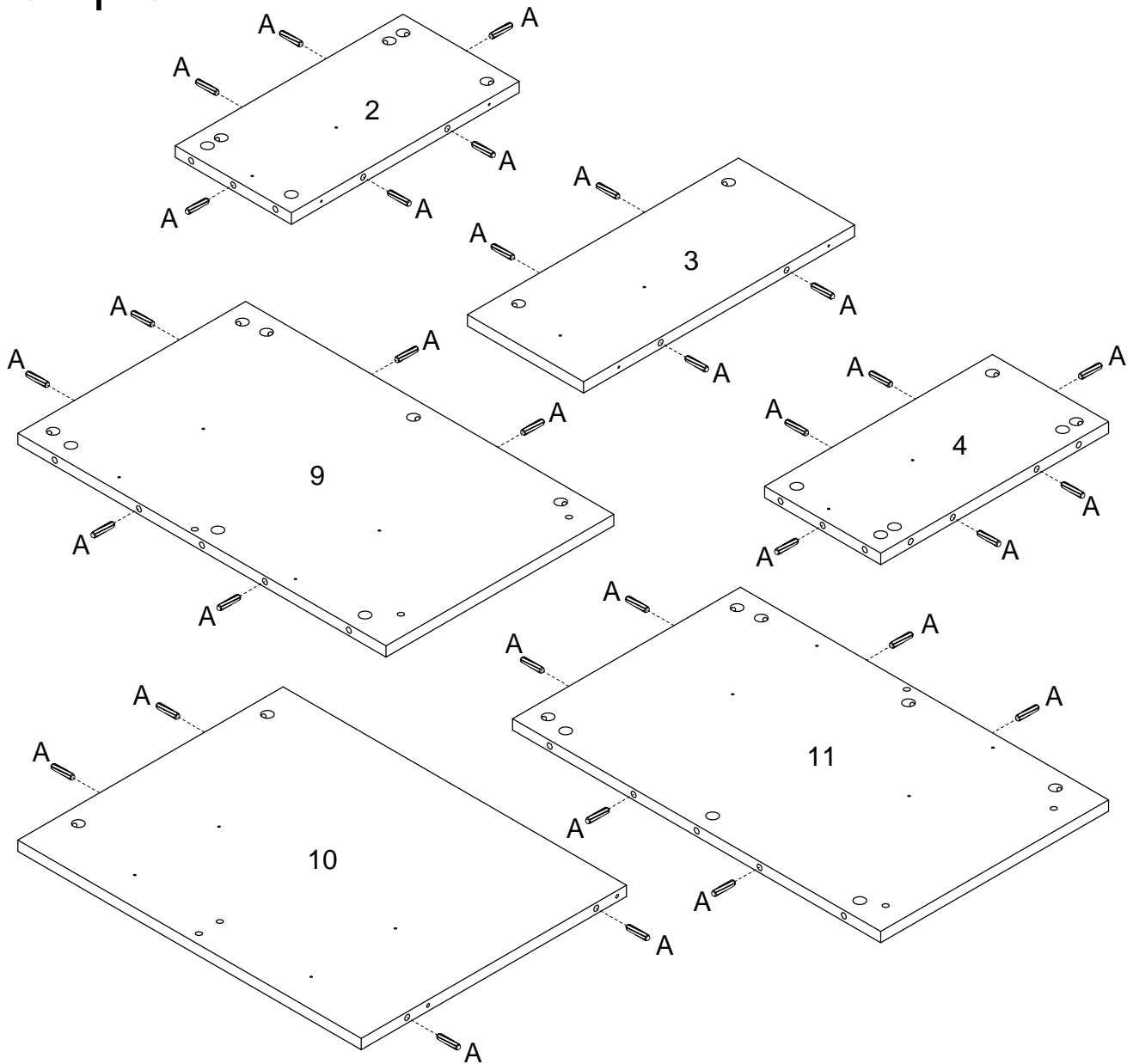

(EN)
Insert wooden dowel (A) into parts (2,3,4,9,10,11) as per diagram.

(FR)
Insérez la cheville en bois (A) dans les pièces (2,3,4,9,10,11) selon le schéma.

(ESP)
Inserte la clavija de madera (A) en las partes(2,3,4,9,10,11) según el diagrama.

Step 7

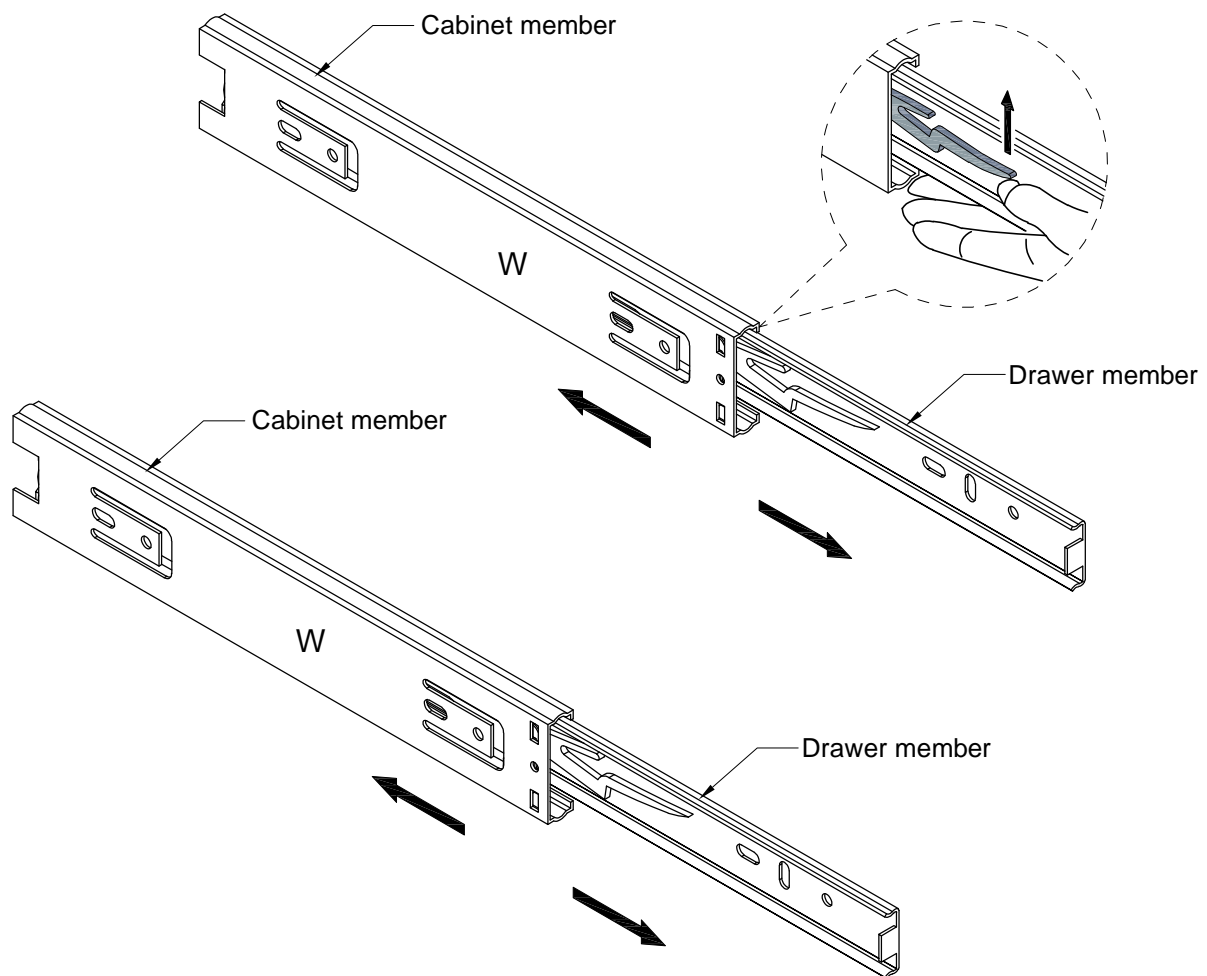

(EN)

Pick up the Drawer slider (W) and separate the Drawer member for the following Steps. Extend the Drawer member all the way forward, press the plastic release lever of the Drawer member up and pull the Drawer member completely out.

(FR)

Ramassez le curseur du tiroir (W) et séparez le membre du tiroir pour les étapes suivantes. Déployez le membre du tiroir complètement vers l'avant, appuyez sur le levier de déverrouillage en plastique du membre du tiroir vers le haut et tirez le membre du tiroir complètement vers l'extérieur.

(ESP)

Recoja el deslizador del cajón (W) y separe el miembro del cajón para los siguientes pasos. Extienda el miembro del cajón hasta el final, presione la palanca plástica de liberación del miembro del cajón hacia arriba y tire del miembro del cajón completamente hacia fuera.

Step 8

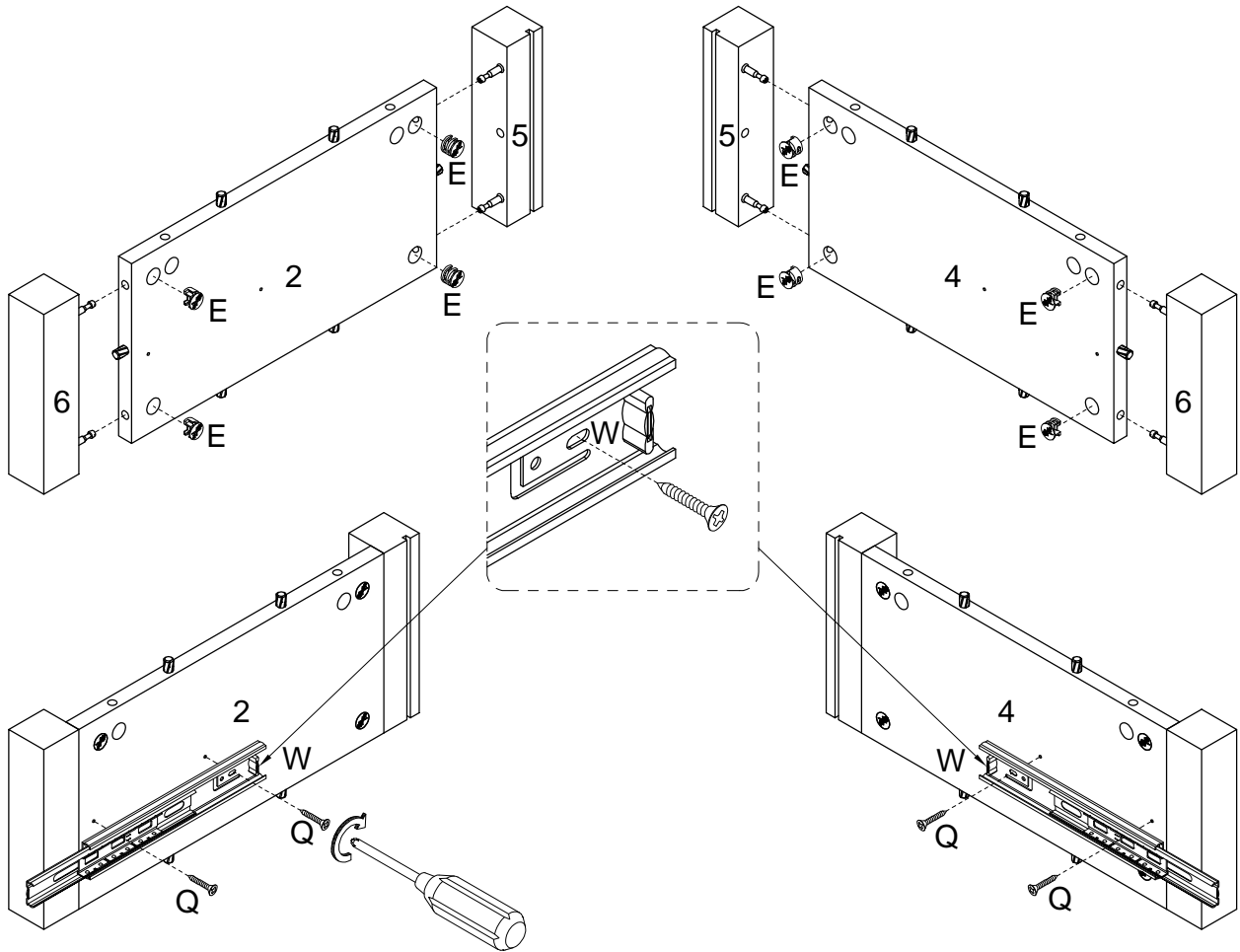
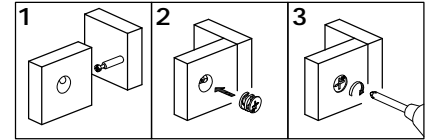

(EN)

Using cam lock (E) secure parts (5,6) to part (2) and part (4) , then using screw (Q) attach Cabinet member (W) to parts (2,4) with Philips head screwdriver as per diagram.

(FR)

Utilisez le verrou à came (E) pour fixer les pièces (5,6) à la pièce (2) et la pièce(4), puis en utilisant la vis (Q) fixez le Membre du cabinet (W) aux pièces (2,4) avec un tournevis cruciforme conformément au schéma.

(ESP)

Use el cierre de leva (E) para fijar las partes (5,6) a la parte (2) y la parte (4), y luego use el tornillo (Q) para fijar el Miembro del armario (W) a las partes (2,4), con un destornillador de cabeza Philips como se muestra en el diagrama.

Step 9

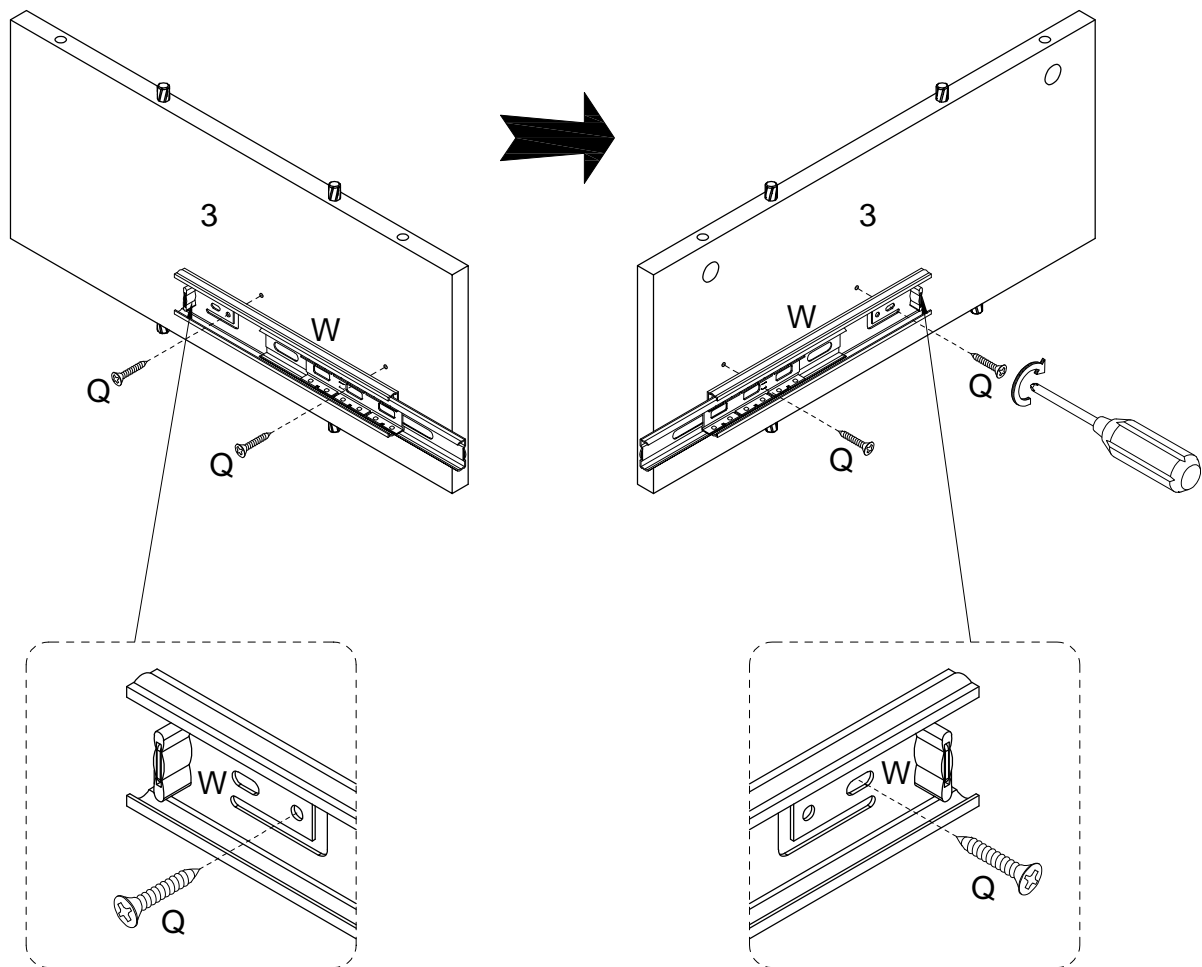

(EN)
Using screw (Q) attach Cabinet member(W) to parts (3) with Philips head screwdriver as per diagram.

(FR)
Utilisez la vis (Q) pour fixer le Membre du cabinet (W) aux pièces (3) avec un tournevis cruciforme conformément au schéma.

(ESP)
Utilice el tornillo (Q) para fijar el Miembro del armario (W) a las partes (3) con un destornillador de cabeza Philips según el diagrama.

Step 10

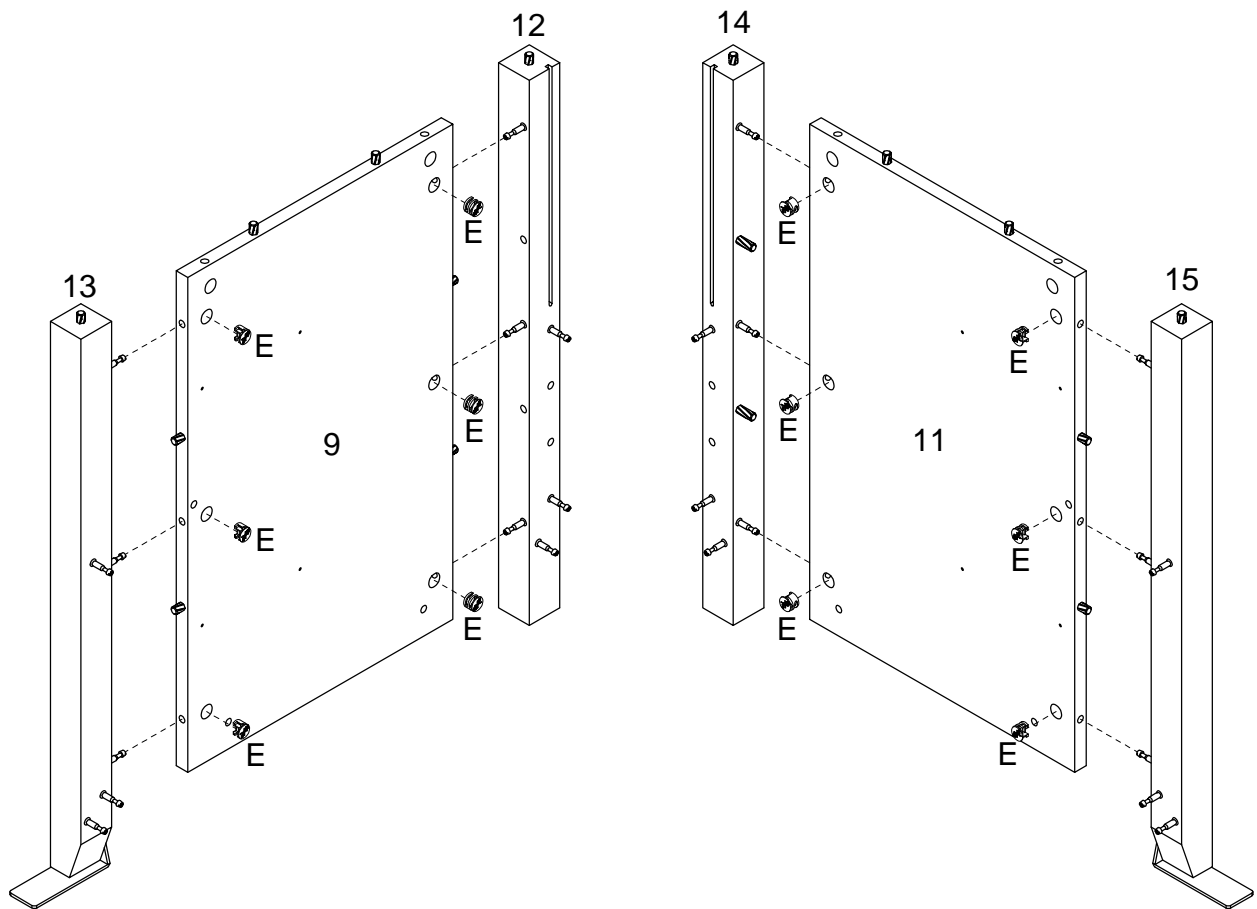
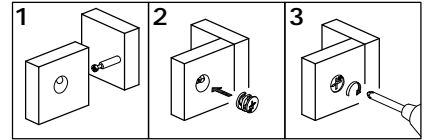

(EN)

Using cam lock (E) secure parts (12,13) to part (9), and parts (14,15) to part (11) with Philips head screwdriver as per diagram.

(FR)

Utilisez le verrou à came (E) pour fixer les pièces (12,13) à la pièce (9), et les pièces (14,15) à la pièce (11) avec un tournevis cruciforme conformément au schéma.

(ESP)

Use el cierre de leva (E) para fijar las partes (12,13) a la parte (9) y fijar las partes (14,15) a la parte (11), con un destornillador de cabeza Philips como se muestra en el diagrama.

Step 11

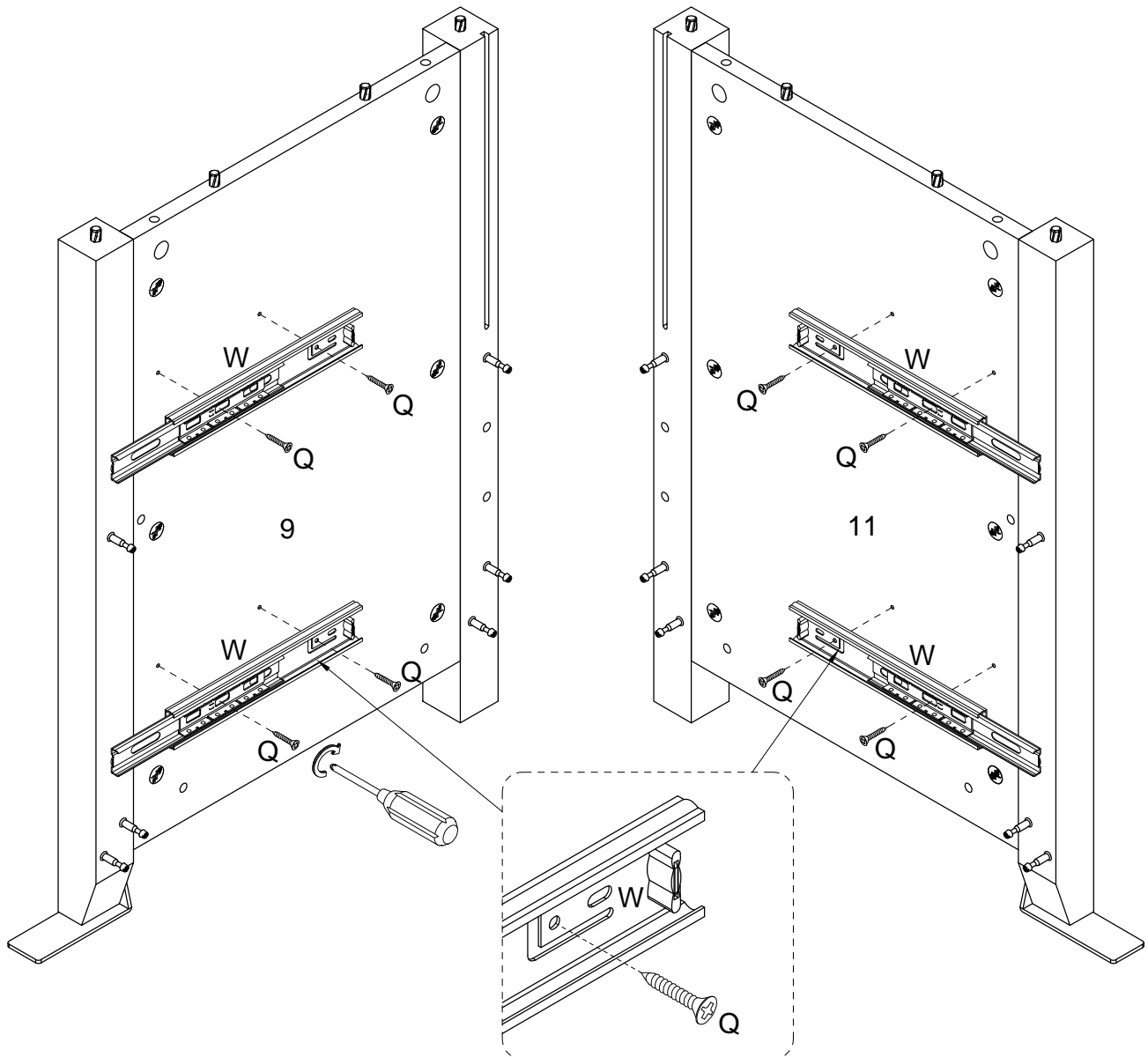

(EN)

Using screw (Q) attach Cabinet member (W) to parts (9,11) with Philips head screwdriver as per diagram.

(FR)

Utilisez la vis (Q) pour fixer le Membre du cabinet (W) aux pièces (9,11) avec un tournevis cruciforme conformément au schéma.

(ESP)

Utilice el tornillo (Q) para fijar el Miembro del armario (W) a las partes (9,11) con un destornillador de cabeza Philips según el diagrama.

Step 12

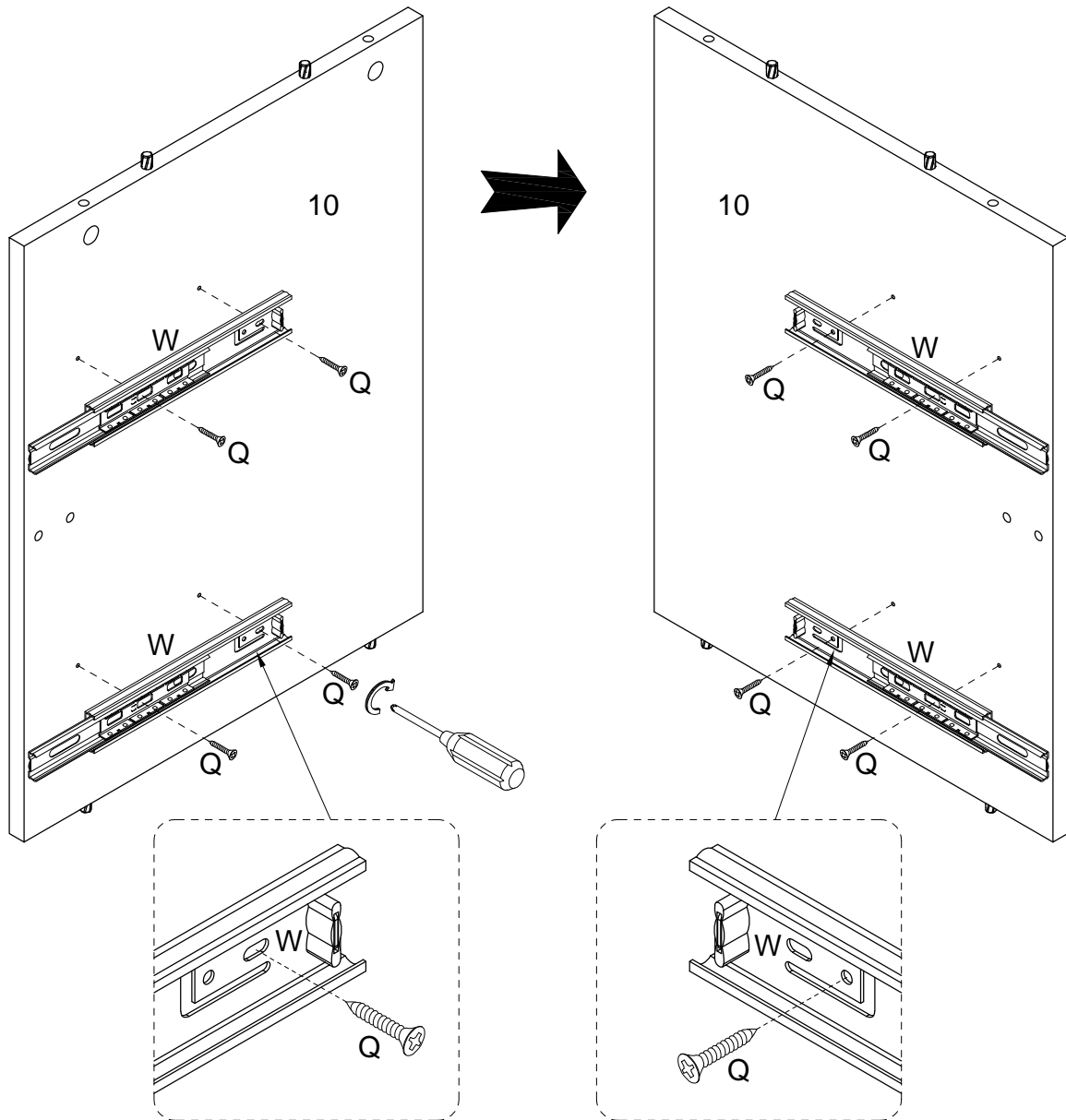

(EN)

Using screw (Q) attach Cabinet member (W) to parts (10) with Philips head screwdriver as per diagram.

(FR)

Utilisez la vis (Q) pour fixer le Membre du cabinet (W) aux pièces (10) avec un tournevis cruciforme conformément au schéma.

(ESP)

Utilice el tornillo (Q) para fijar el Miembro del armario (W) a la parte (10) con un destornillador de cabeza Philips según el diagrama.

Step 13

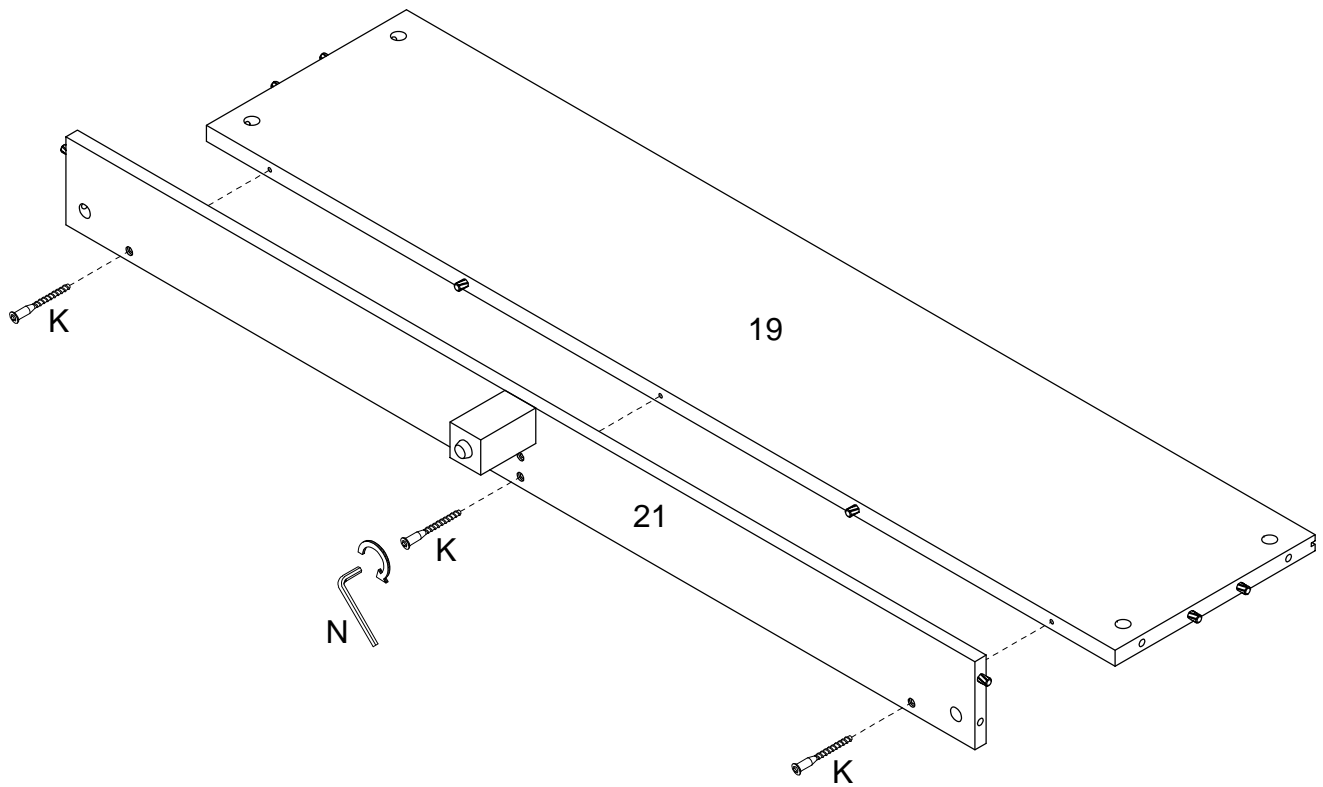

(EN)
Using screw (K) attach part (21) into parts (19) with Hex key (N) as per diagram.

(FR)
Utilisez la Vis (K) pour fixer la pièce (21) dans les pièces (19) avec la clé hexagonale (N) conformément au schéma.

(ESP)
Use el tornillo (K) para fijar la parte (21) a las partes (19) con la llave hexagonal (N) según el diagrama.

Step 14

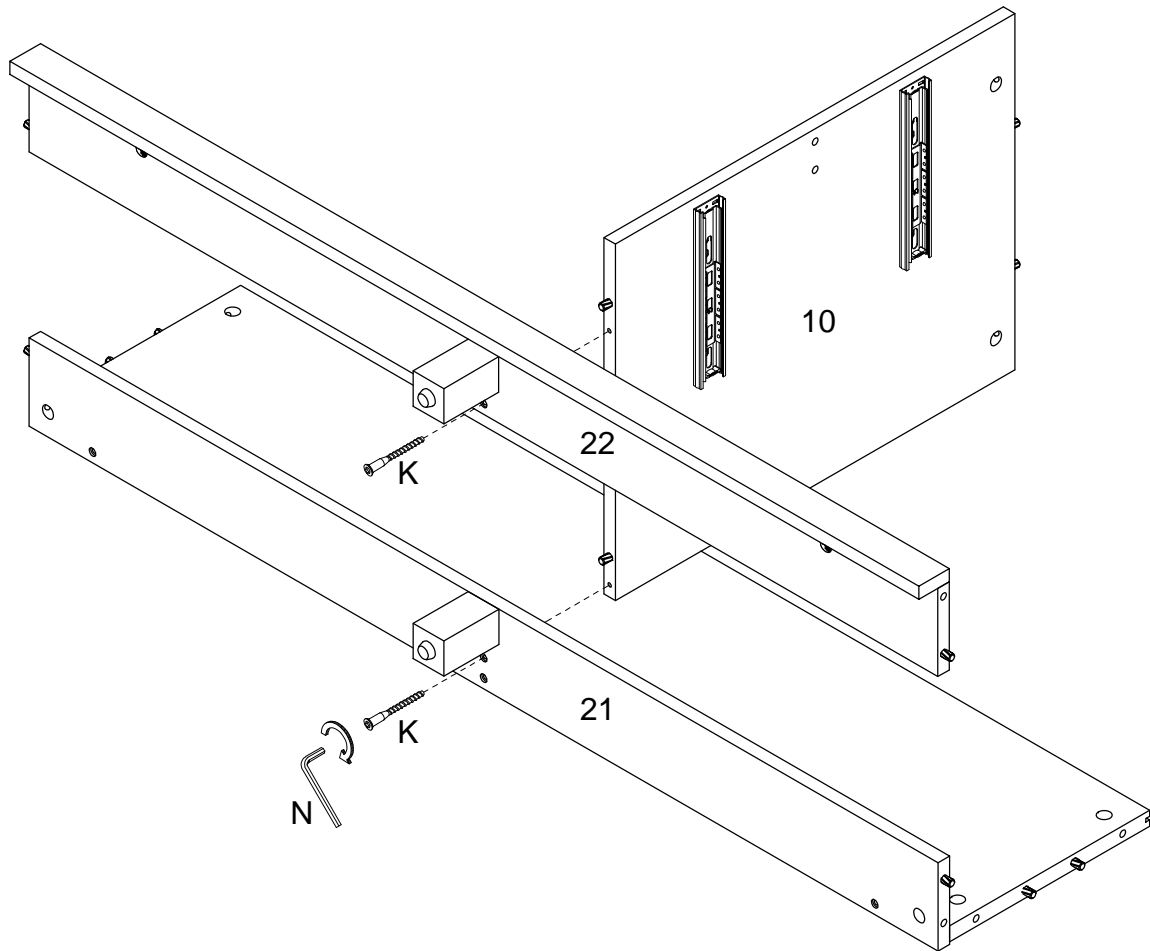

(EN)
Using screw (K) attach part (21,22) into parts (10) with Hex key (N) as per diagram.

(FR)
Utilisez la Vis (K) pour fixer la pièce(21,22) dans les pièces (10) avec la clé hexagonale (N) conformément au schéma.

(ESP)
Use el tornillo (K) para fijar la parte (21,22) a las partes (10) con la llave hexagonal (N) según el diagrama.

Step 15

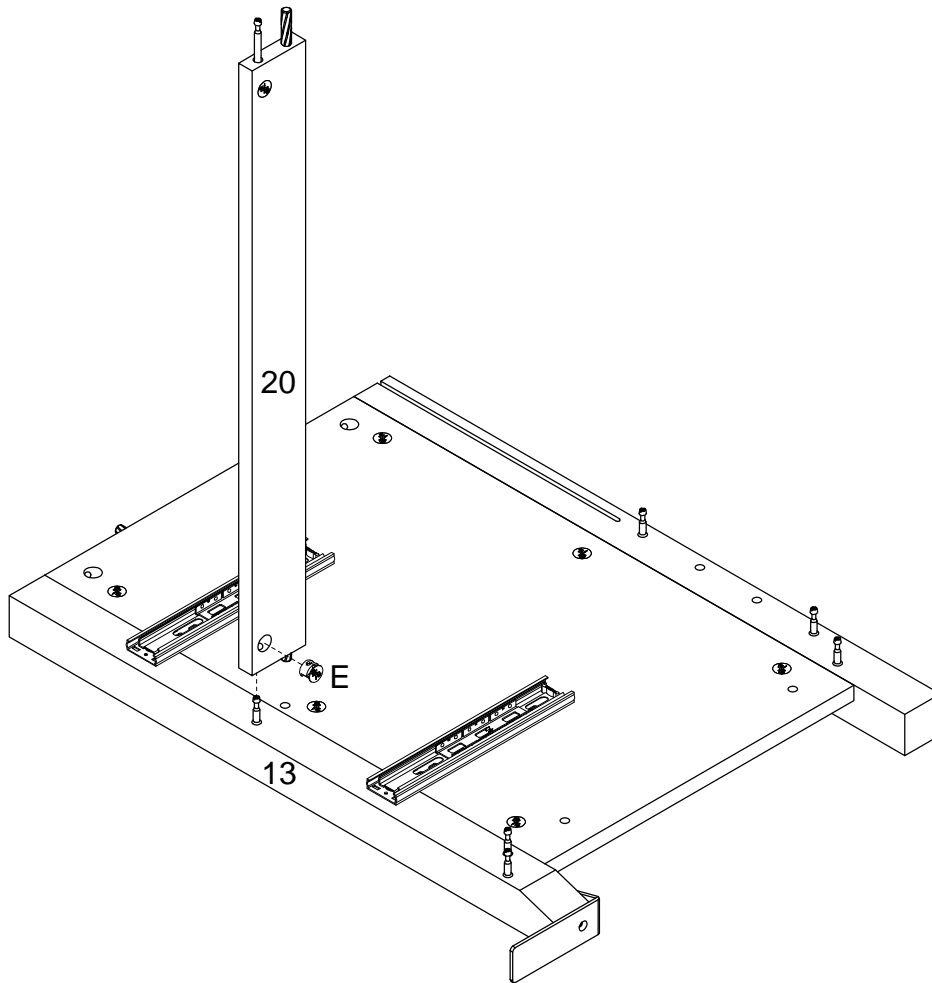
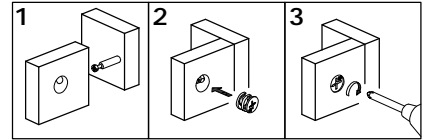

(EN)
Using Cam lock (E) secure part (20) to parts (13) with Philips head screwdriver as per diagram.

(FR)
En utilisant le serrure à came (E), fixez la pièce (20) à les pièces (13) avec un tournevis cruciforme conformément au schéma.

(ESP)
Use el cierre de leva (E) para fijar la parte (20) a las partes (13) con un destornillador de cabeza Philips según el diagrama.

Step 16

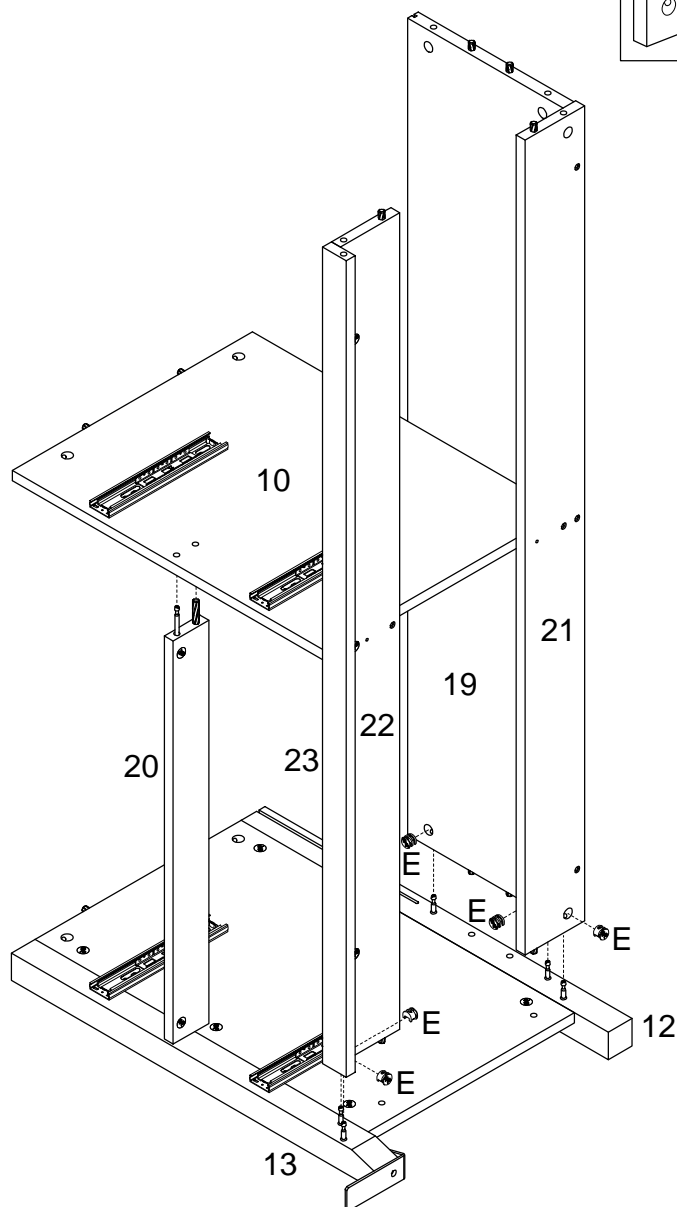
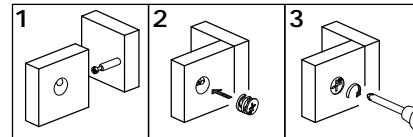

(EN)

Attach parts (19,21,22,23) into parts (12,13), and part (10) into part (20), then using Cam lock (E) secure parts (19,21,22,23) to parts (12,13) with Philips head screwdriver as per diagram.

(FR)

Fixez les pièces (19,21,22,23) dans les pièces (12,13), et fixez la pièce(10) dans la pièce (20), puis utilisant la verrou à came (E) fixez les pièces(19,21,22,23) aux pièces (12,13) avec un tournevis cruciforme conformément au schéma.

(ESP)

Fije las partes (19,21,22,23) en las partes (12,13) y fije la parte(10) en la parte (20), luego use el cierre de leva (E) para fijar las partes (19,21,22,23) a las partes (12,13) con un destornillador de cabeza Philips como se muestra en el diagrama.

Step 17

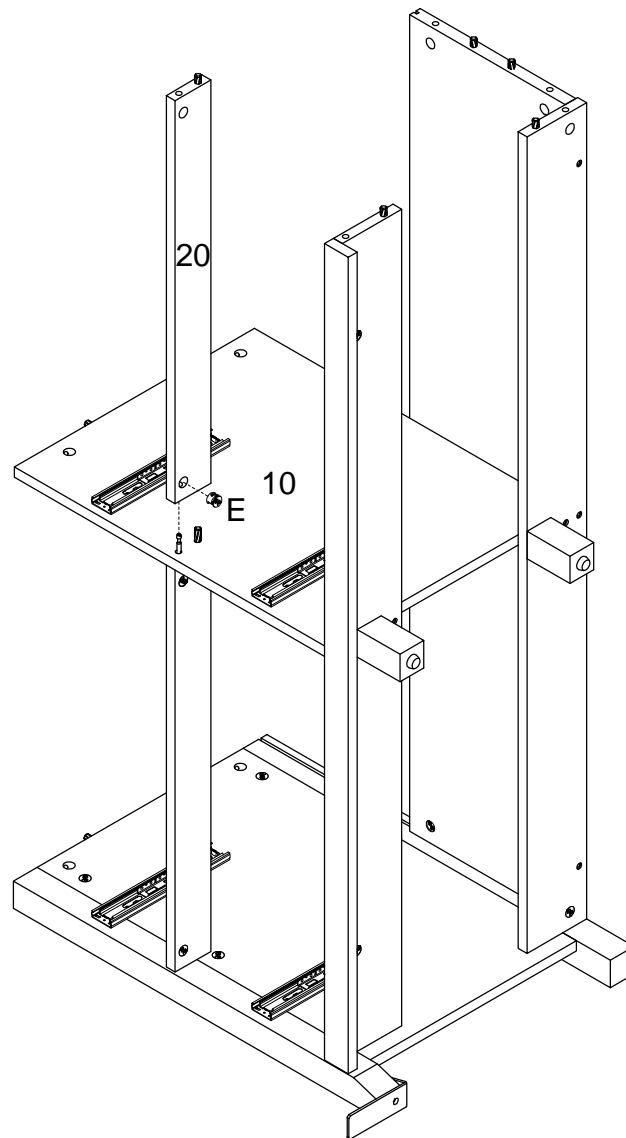
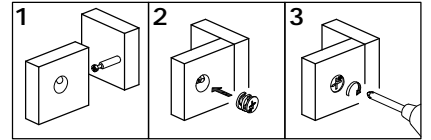

(EN)
Using Cam lock (E) secure parts (20) to parts (10) with Philips head screwdriver as per diagram.

(FR)
En utilisant le verrou à came (E) fixez les pièces (20) à les pièces (10) avec un tournevis cruciforme conformément au schéma.

(ESP)
Use el cierre de leva (E) para fijar las partes (20) a las partes (10) con un destornillador de cabeza Philips según el diagrama.

Step 18

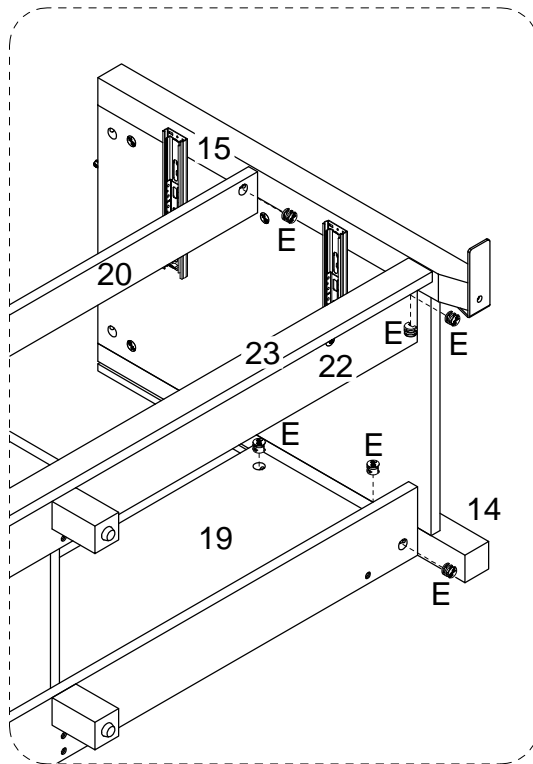
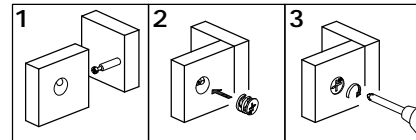
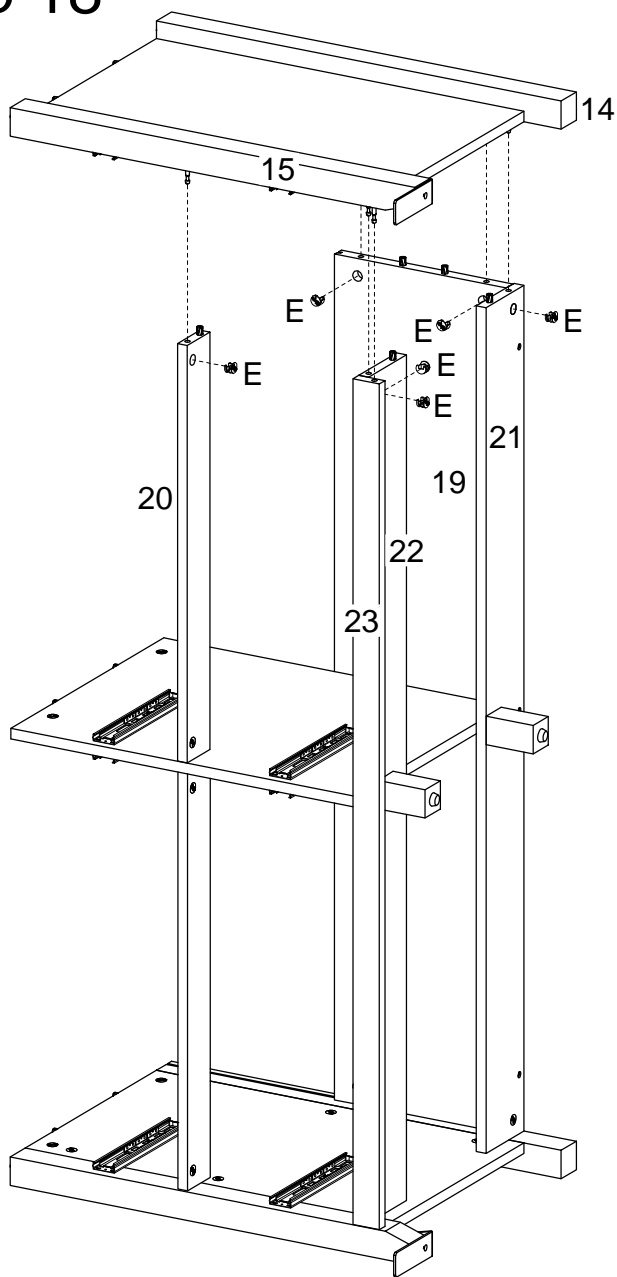

(EN)
Attach parts (14,15) into parts (19,20,21,22,23), then using Cam lock (E) secure parts (14,15) to parts (19,20,21,22,23) with Philips head screwdriver as per diagram.

(FR)
Fixez les pièces (14,15) dans les pièces (19,20,21,22,23), puis en utilisant le serrure à came (E) fixez les pièces (14,15) aux pièces (19,20,21,22,23) avec un tournevis cruciforme conformément au schéma.

(ESP)
Fije las partes (14,15) en las partes (19,20,21,22,23), luego use el cierre de leva (E) para fijar la parte (14,15) a las partes (19,20,21,22,23) con un destornillador de cabeza Philips según el diagrama.

Step 19

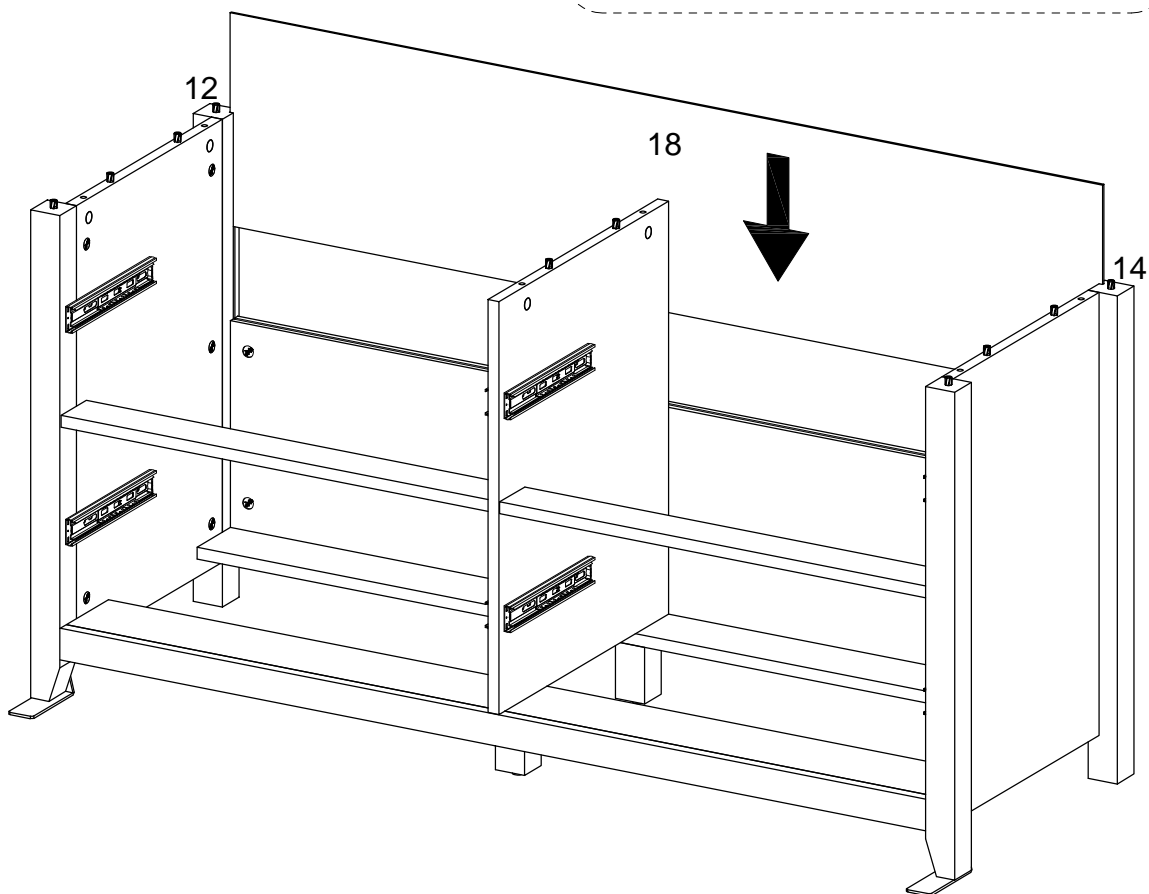
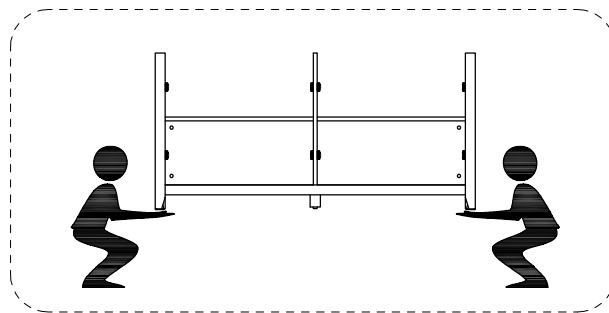

(EN)
Put part (18) as per diagram.

(FR)
Mettez la pièce (18) conformément au schéma.

(ESP)
Ponga la parte (18) según el diagrama.

Step 20

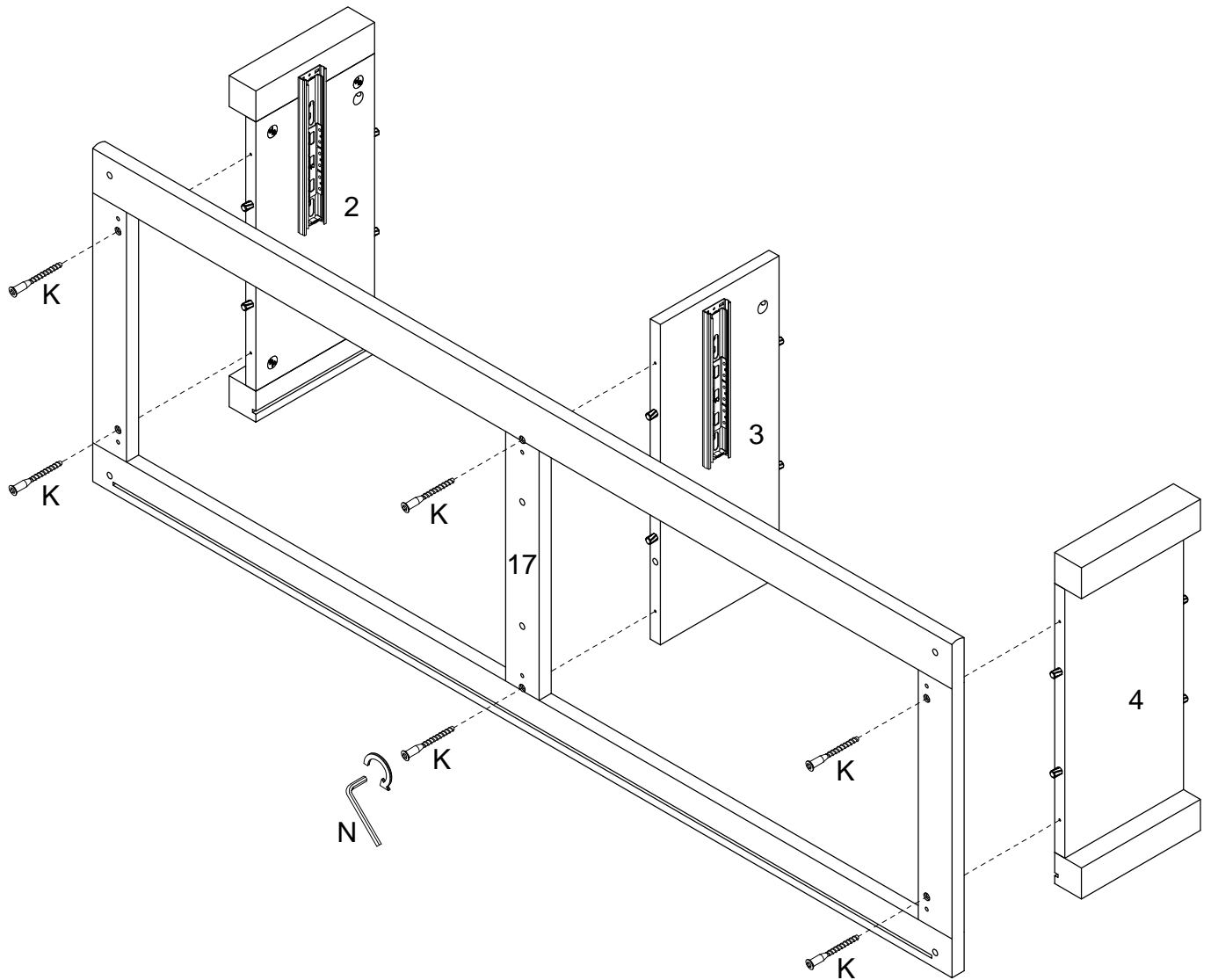

(EN)
Using screw (K) attach part (17) to parts (2,3,4) with Hex key (N) as per diagram.

(FR)
Utilisez la Vis (K) pour fixer la pièce(17) dans les pièces (2,3,4) avec la clé hexagonale (N) conformément au schéma.

(ESP)
Use el tornillo (K) para fijar la parte (17) a las partes (2,3,4) con la llave hexagonal (N) según el diagrama.

Step 21

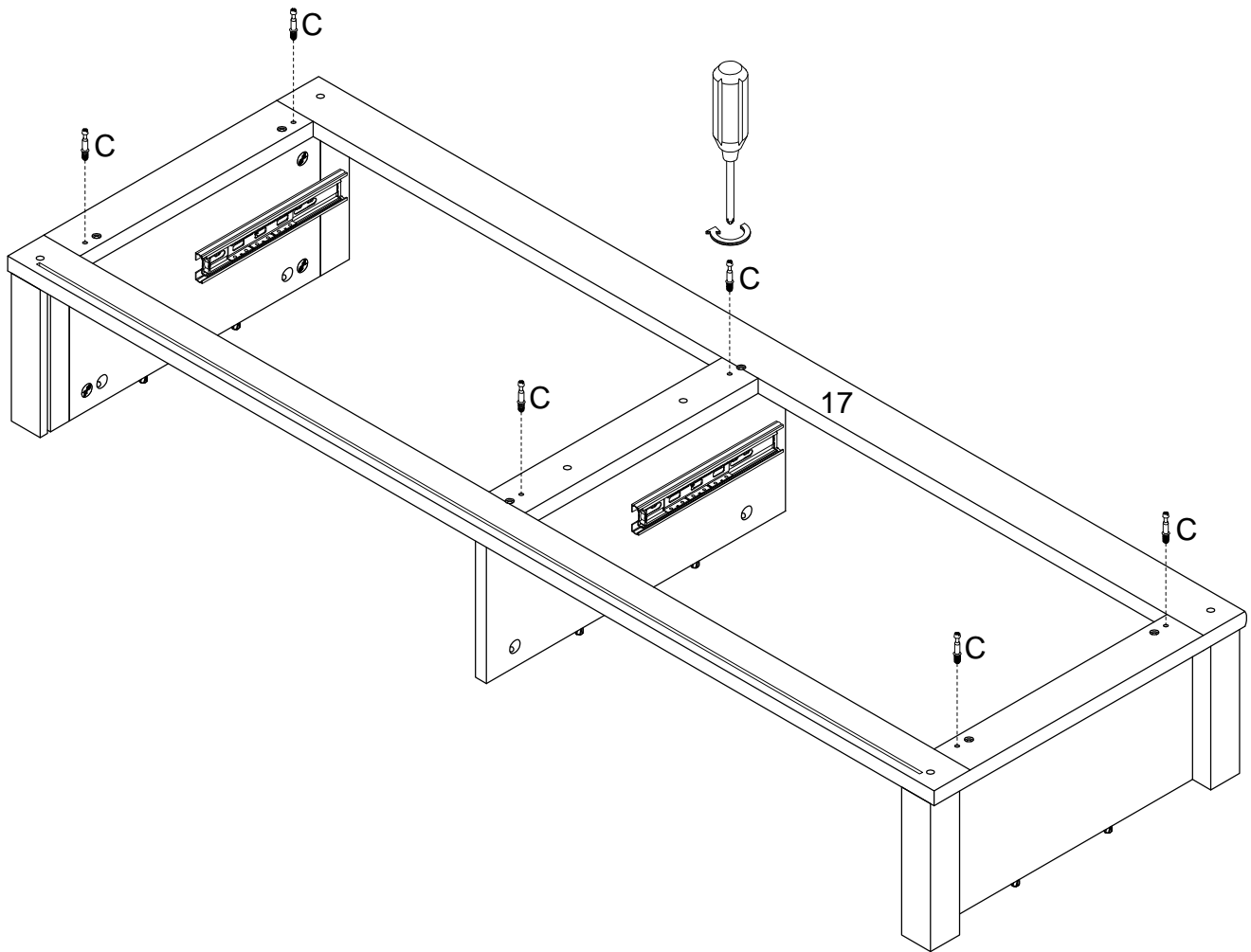

(EN)

Secure cam bolt (C) into part (17) with Philips head screwdriver as per diagram.

(FR)

Fixez le boulon à came (C) dans la pièce (17) avec un tournevis cruciforme conformément au schéma.

(ESP)

Asegure el perno de leva (C) en la parte (17) con un destornillador de cabeza Philips como se muestra en el diagrama.

Step 22

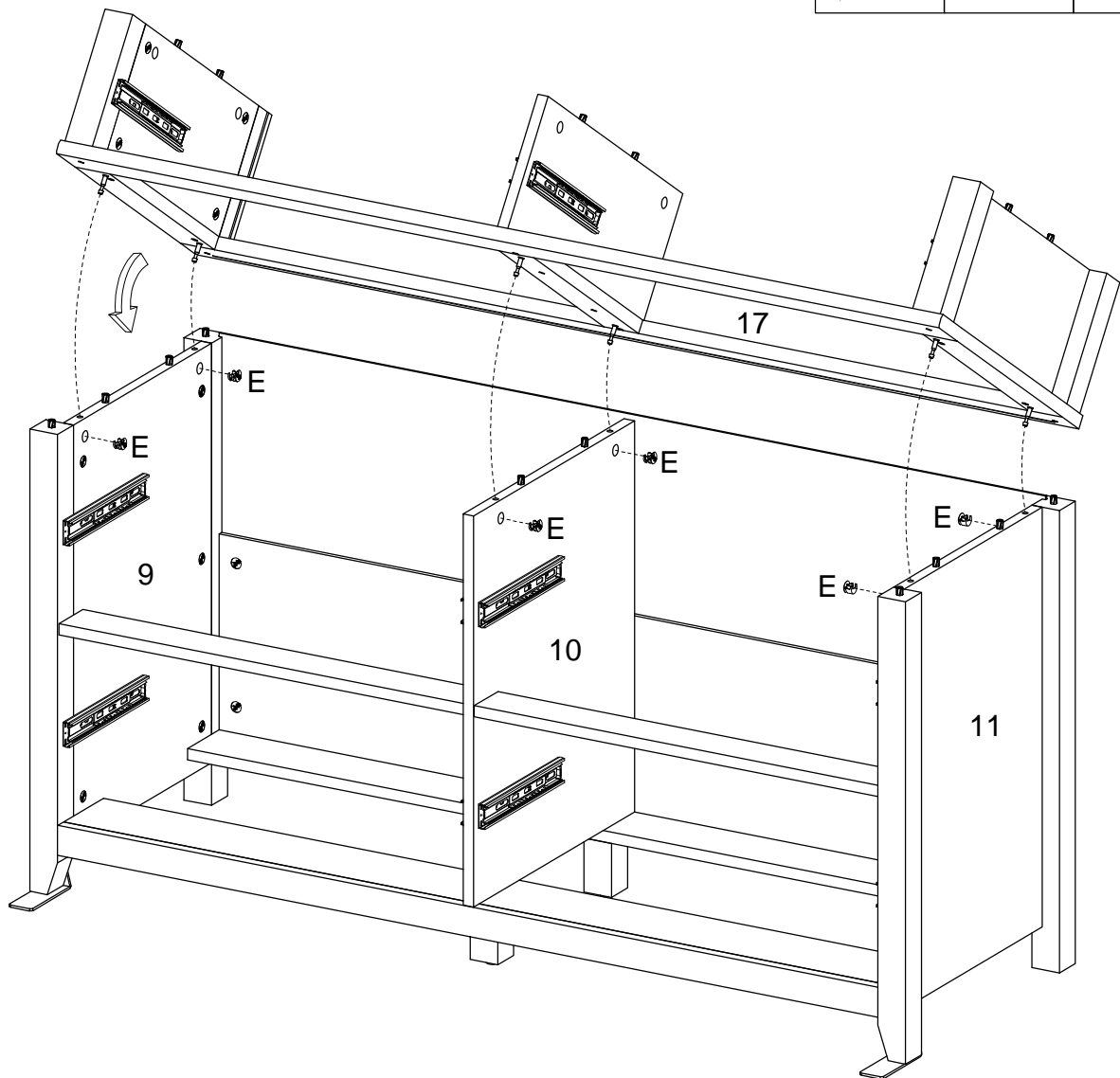
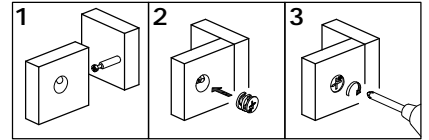

(EN)
Attach part (17) into parts (9,10,11), then using Cam lock (E) secure part (17) to parts (9,10,11) with Philips head screwdriver as per diagram.

(FR)
Fixez la pièce (17) dans les pièces (9,10,11), puis en utilisant le serrure à came (E) fixez la pièce (17) aux pièces (9,10,11) avec un tournevis cruciforme conformément au schéma.

(ESP)
Fije el perno (17) en las partes (9,10,11), luego use el cierre de leva (E) para fijar la parte (17) a las partes (9,10,11) con un destornillador de cabeza Philips según el diagrama.

Step 23

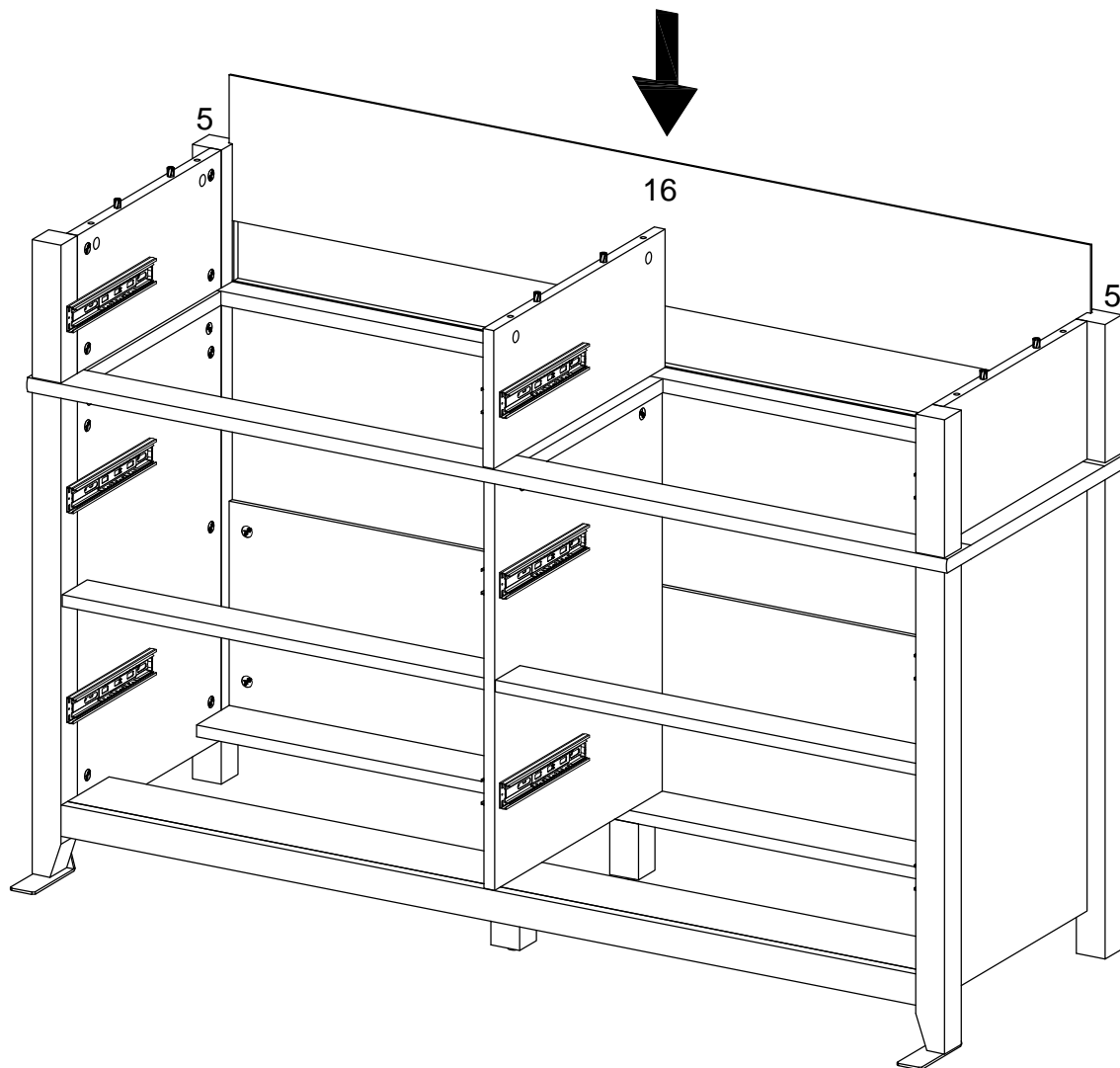

(EN)
Put part (16) as per diagram.

(FR)
Mettez la pièce (16) conformément au schéma.

(ESP)
Ponga la parte (16) según el diagrama.

Step 24

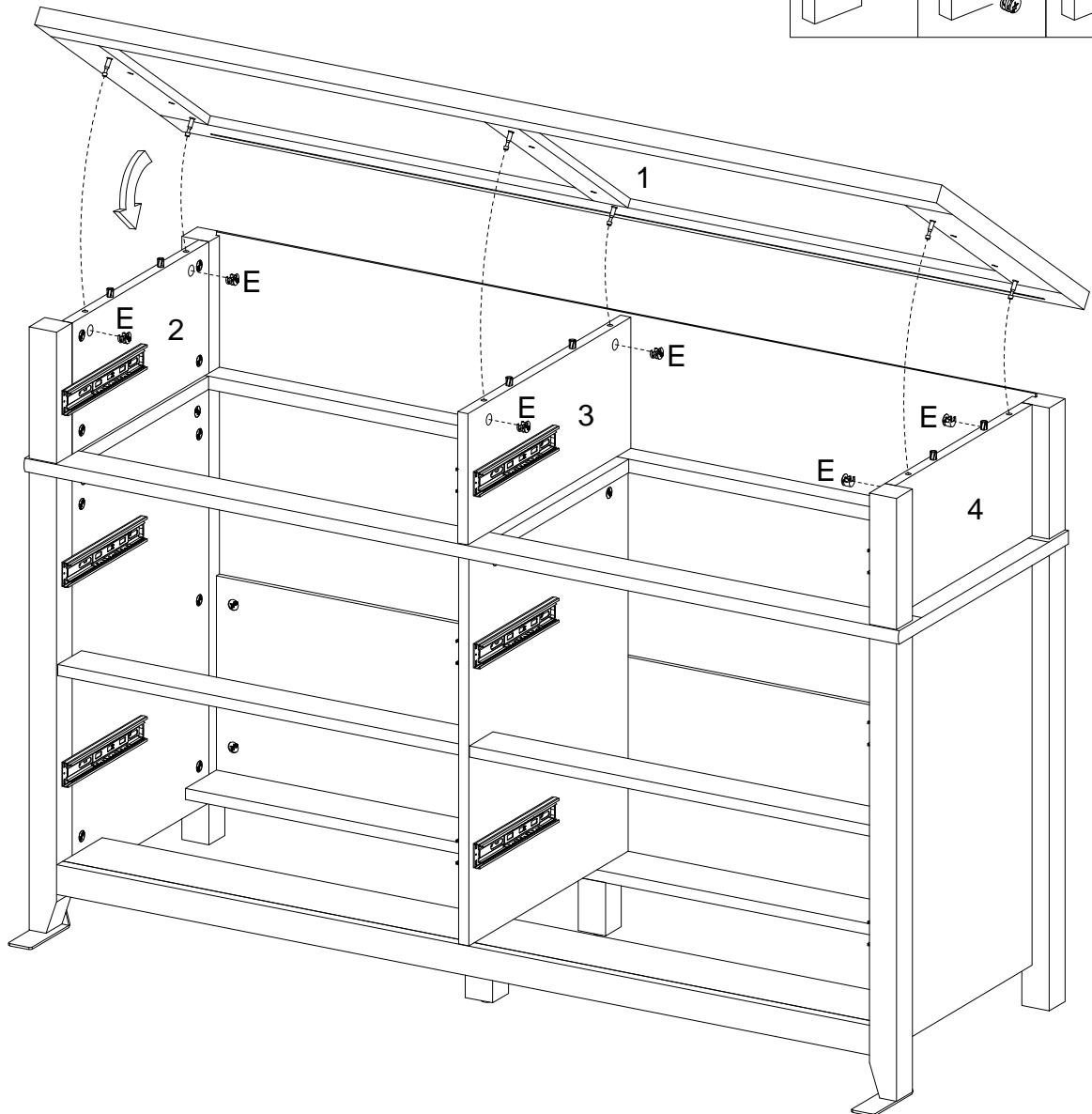
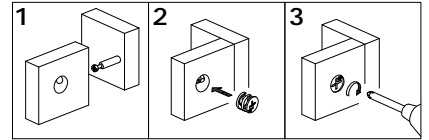

(EN)

Attach part (1) into parts (2,3,4), then using Cam lock (E) secure part (1) to parts (2,3,4) with Philips head screwdriver as per diagram.

(FR)

Fixez la pièce (1) dans les pièces (2,3,4), puis en utilisant le serrure à came (E) fixez la pièce (1) aux pièces (2,3,4) avec un tournevis cruciforme conformément au schéma.

(ESP)

Fije el perno (1) en las partes (2,3,4), luego use el cierre de leva (E) para fijar la parte (1) a las partes (2,3,4) con un destornillador de cabeza Philips según el diagrama.

Step 25

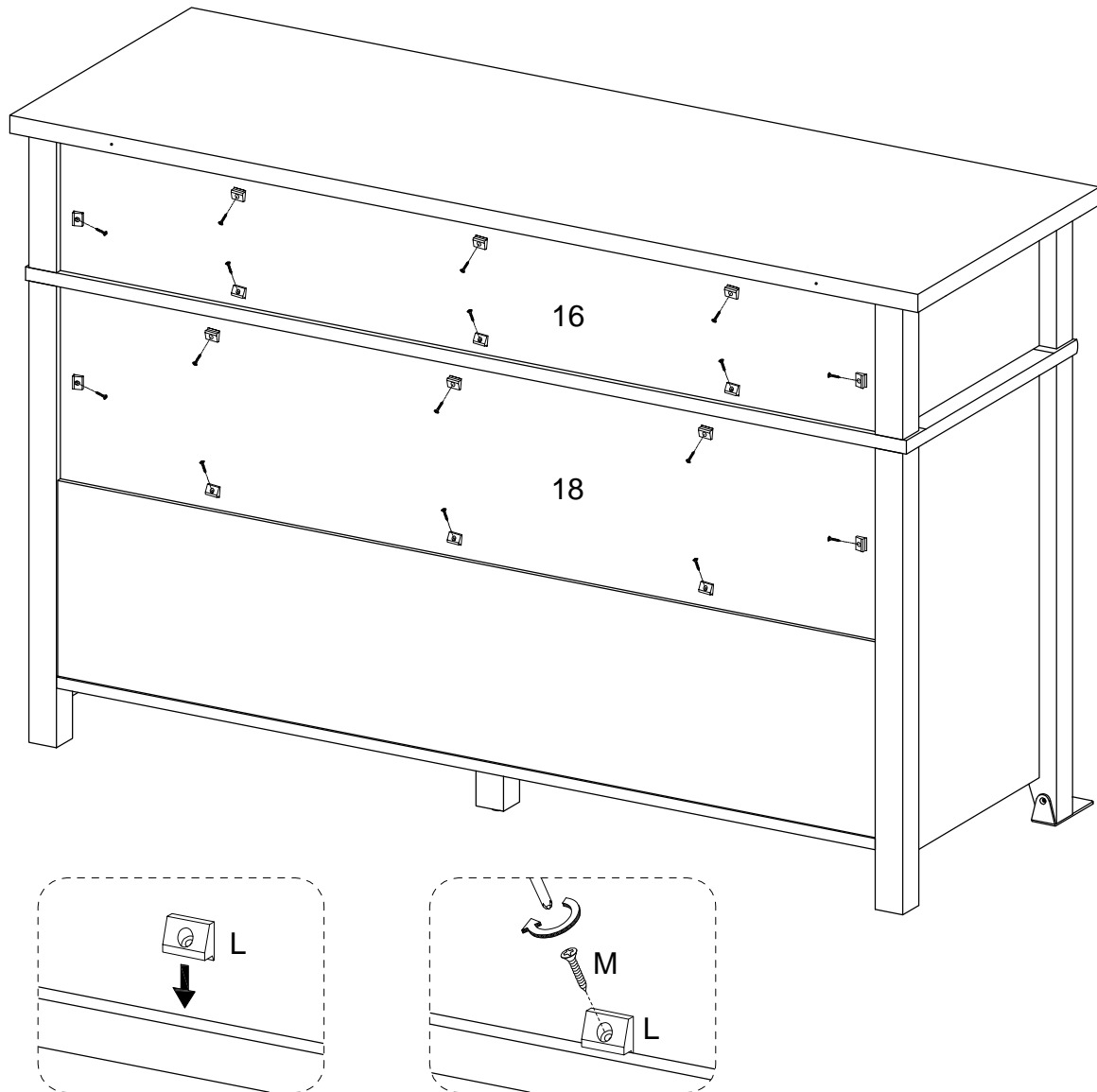

(EN)

Using screw (M) secure plastic wedge (L) to parts (16,18) with Philips head screwdriver as per diagram.

(FR)

Utilisez la vis (M) pour fixer le cale en plastique (L) à les pièces (16,18) avec un tournevis cruciforme conformément au schéma.

(ESP)

Use el tornillo (M) para fijar la cuña de plástico (L) a las partes (16,18) con un destornillador de cabeza Philips según el diagrama.

Step 26

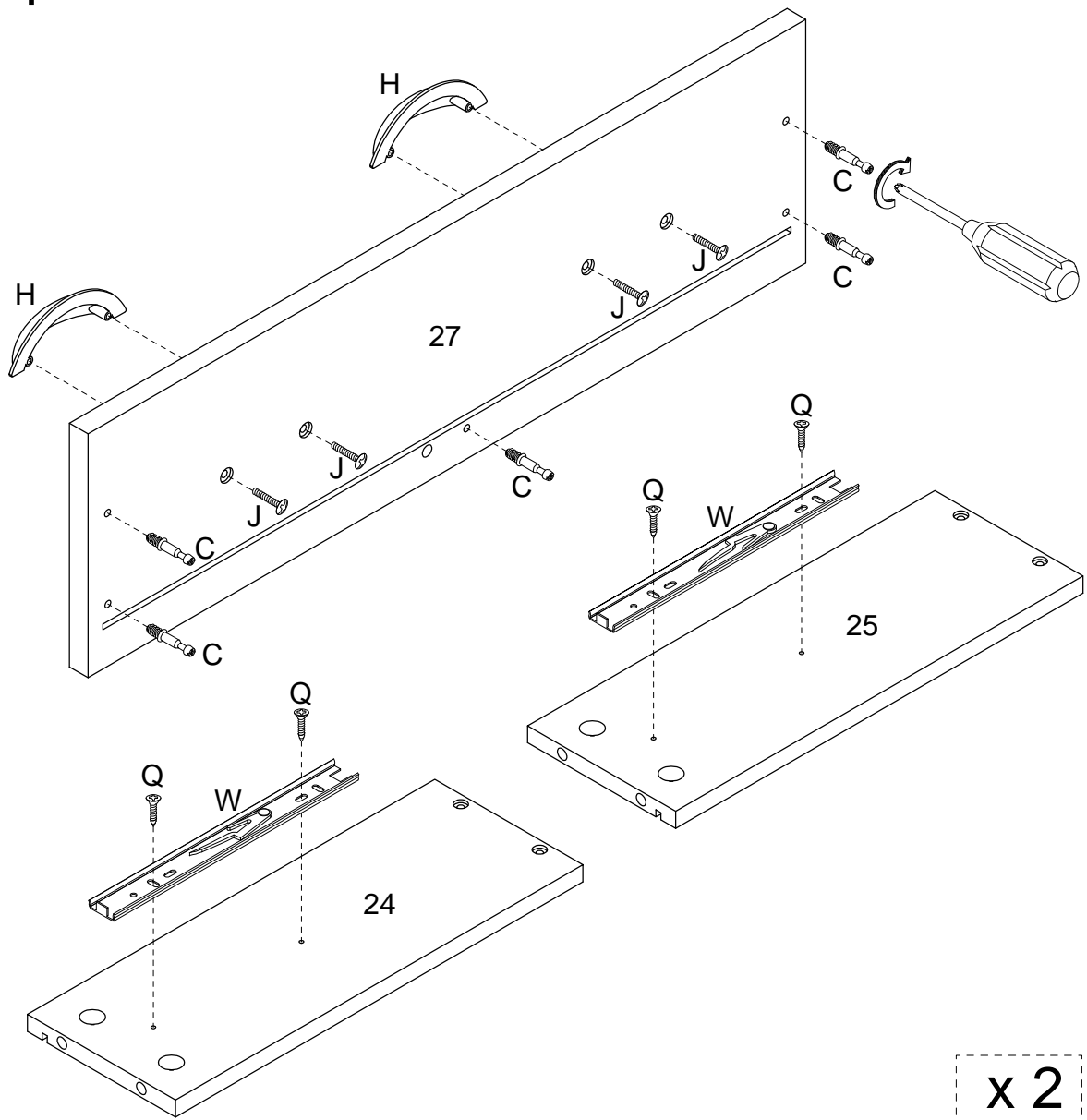

x 2

(EN)

Using screw (Q) attach Drawer member (W) to parts (24,25), then using handle bolt (J) secure handle (H) and secure cam bolt (C) into part (27) with Philips head screwdriver as per diagram.

(FR)

Utilisez la vis (Q) pour fixer le Membre du cabinet (W) aux pièces (24,25), puis utilisez le boulon de poignée (J) pour fixer la poignée (H) et fixer le boulon à came (C) dans la pièce (27), avec un tournevis cruciforme conformément au schéma.

(ESP)

Use el tornillo (Q) para fijar el Miembro del armario (W) a las partes (24,25), luego use el perno de la manija (J) para fijar la manija (H) y fijar el perno de leva (C) a la parte (27) con un destornillador de cabeza Philips como se muestra en el diagrama.

Step 27

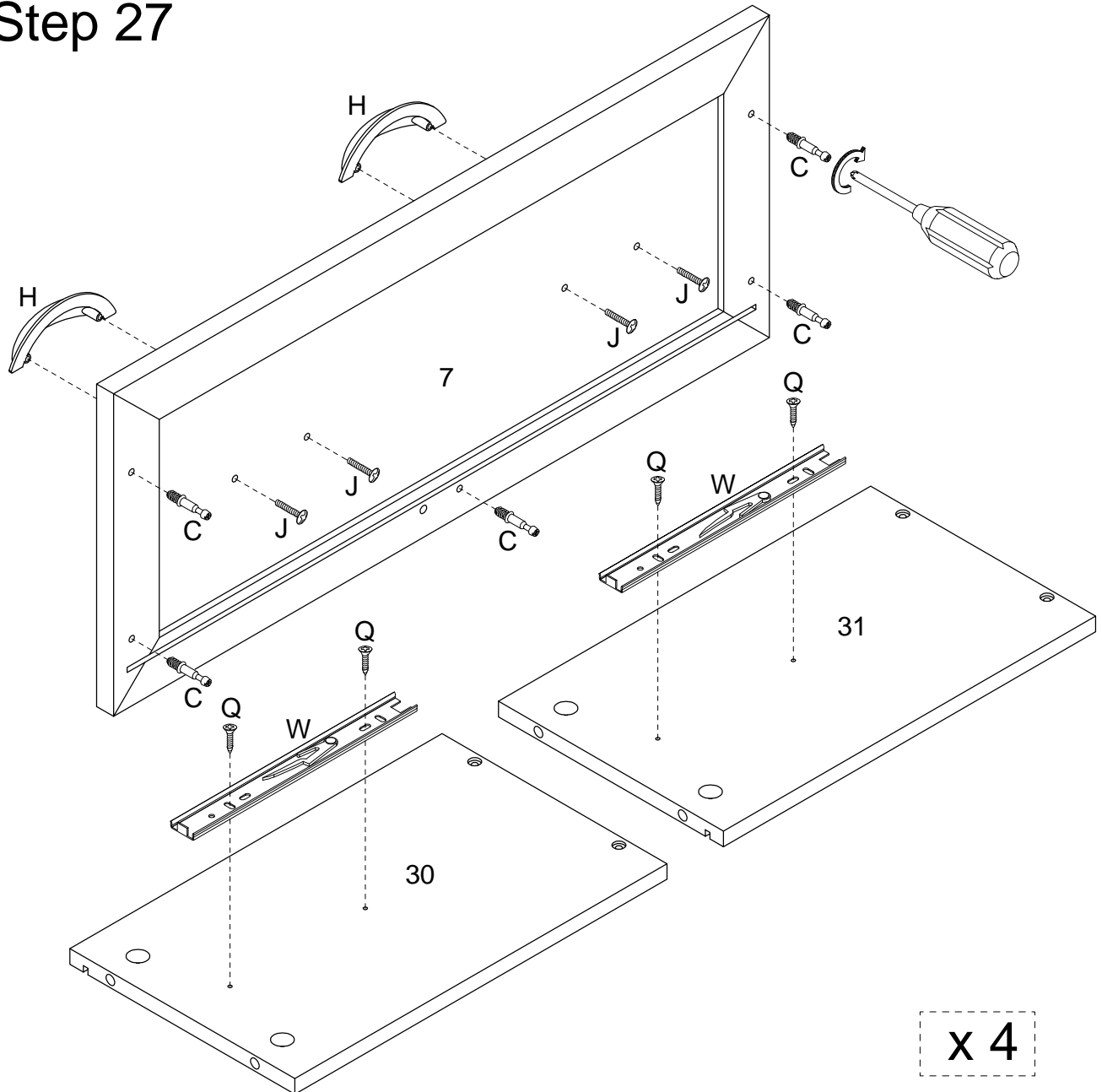

(EN)

Using screw (Q) attach Drawer member (W) to parts (30,31), then using handle bolt (J) secure handle (H) and secure cam bolt (C) into part (7) with Philips head screwdriver as per diagram.

(FR)

Utilisez la vis (Q) pour fixer le Membre du cabinet (W) aux pièces(30,31), puis utilisez le boulon de poignée (J) pour fixer la poignée (H) et fixer le boulon à came (C) dans la pièce (7), avec un tournevis cruciforme conformément au schéma.

(ESP)

Use el tornillo (Q) para fijar el Miembro del armario (W) a las partes (30,31), luego use el perno de la manija (J) para fijar la manija (H) y fijar el perno de leva (C) a la parte (7) con un destornillador de cabeza Philips como se muestra en el diagrama.

Step 28

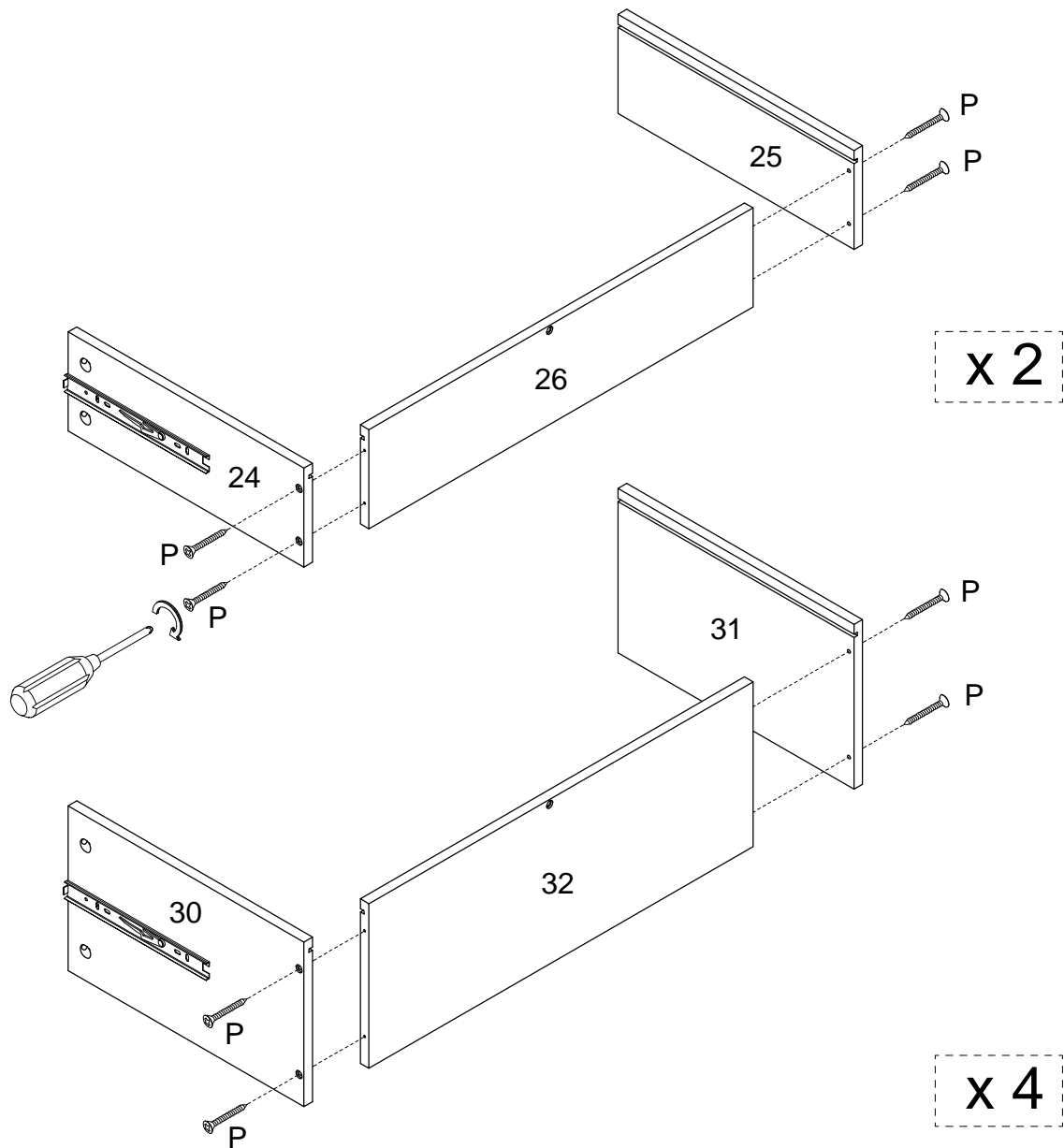

(EN)
Using screw (P) attach parts (24,25) to part (26), parts (30,31) to part (32) with Philips head screwdriver as per diagram.

(FR)
En utilisant la Vis (P) fixez les pièces (24,25) à la pièce (26), et fixez les pièces (30,31) à la pièce (32) avec un tournevis cruciforme conformément au schéma.

(ESP)
Use el tornillo (P) para fijar las partes (24,25) a la parte (26) y fijar las partes (30,31) a la parte (32) con un destornillador de cabeza Philips según el diagrama.

Step 29

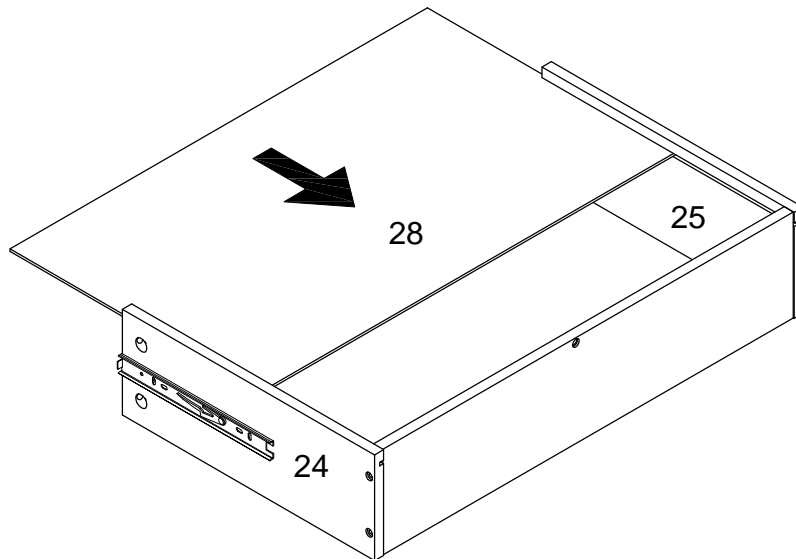

x 2

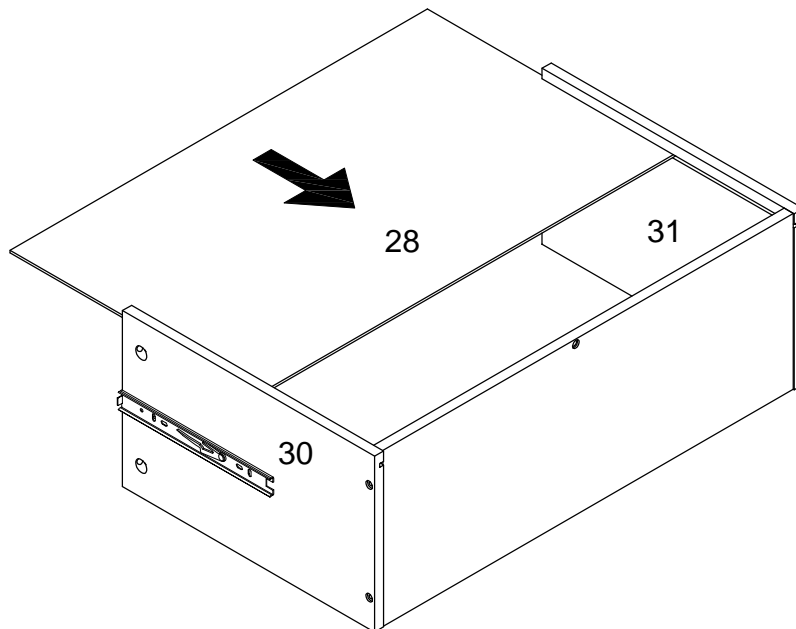

x 4

(EN)
Put part (28) as per diagram.

(FR)
Mettez la pièce (28) conformément au schéma.

(ESP)
Ponga la parte (28) según el diagrama.

Step 30

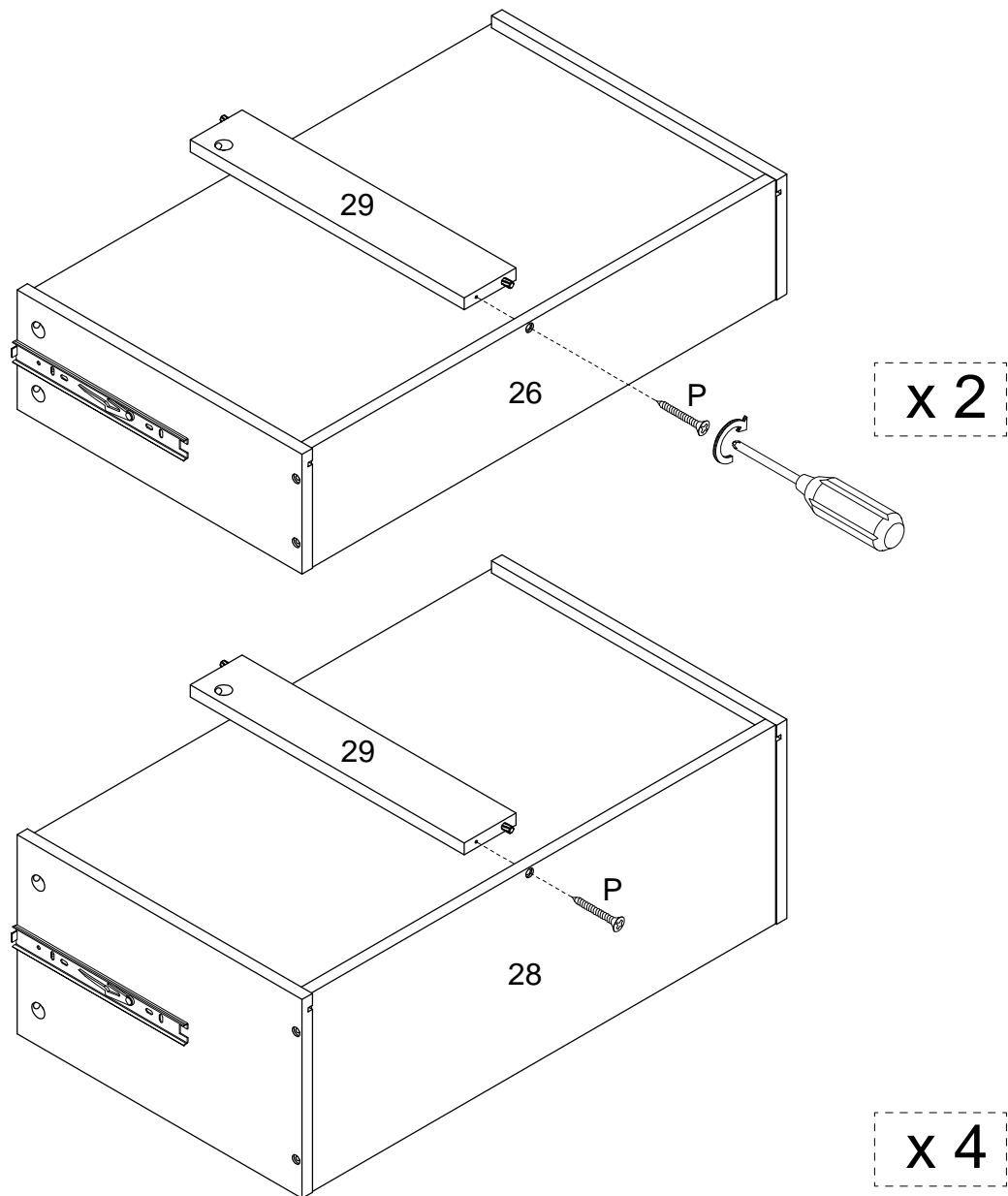

(EN)

Attach part (29) into part (26,28), and using screw (P) attach part (29) to parts (26,28) with Philips head screwdriver as per diagram.

(FR)

Fixer la pièce (29) aux pièces (26,28), et en utilisant la Vis (P) fixez la pièce (29) aux pièces (26,28) avec un tournevis cruciforme conformément au schéma.

(ESP)

Fije la parte (29) en las partes (26,28), luego use el tornillo (P) para fijar la parte (29) a las partes (26,28) con un destornillador de cabeza Philips según el diagrama.

Step 31

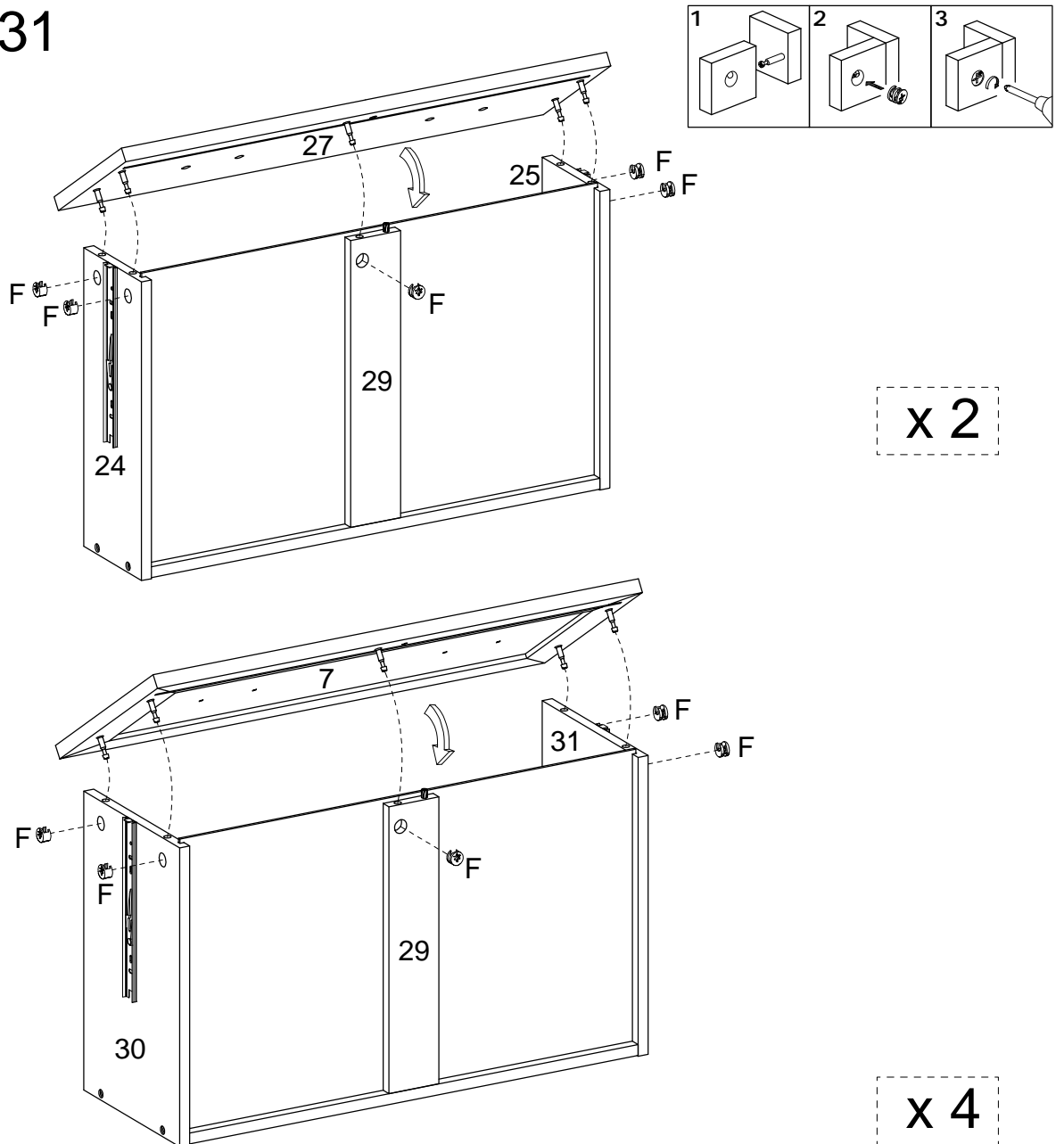

(EN)
Using Cam lock (F) secure part (27) to parts (24,25,29), part (7) to parts (29,30,31) with Philips head screwdriver as per diagram.

(FR)
En utilisant le serrure à came (F) fixez la partie (27) aux pièces (24,25,29), fixez la pièce (7) aux pièces (29,30,31) avec un tournevis cruciforme conformément au schéma.

(ESP)
Use el cierre de leva (F) para fijar la parte (27) a las partes (24,25,29) y fijar la parte (7) a las partes (29,30,31) con un destornillador de cabeza Philips según el diagrama.

Step 32

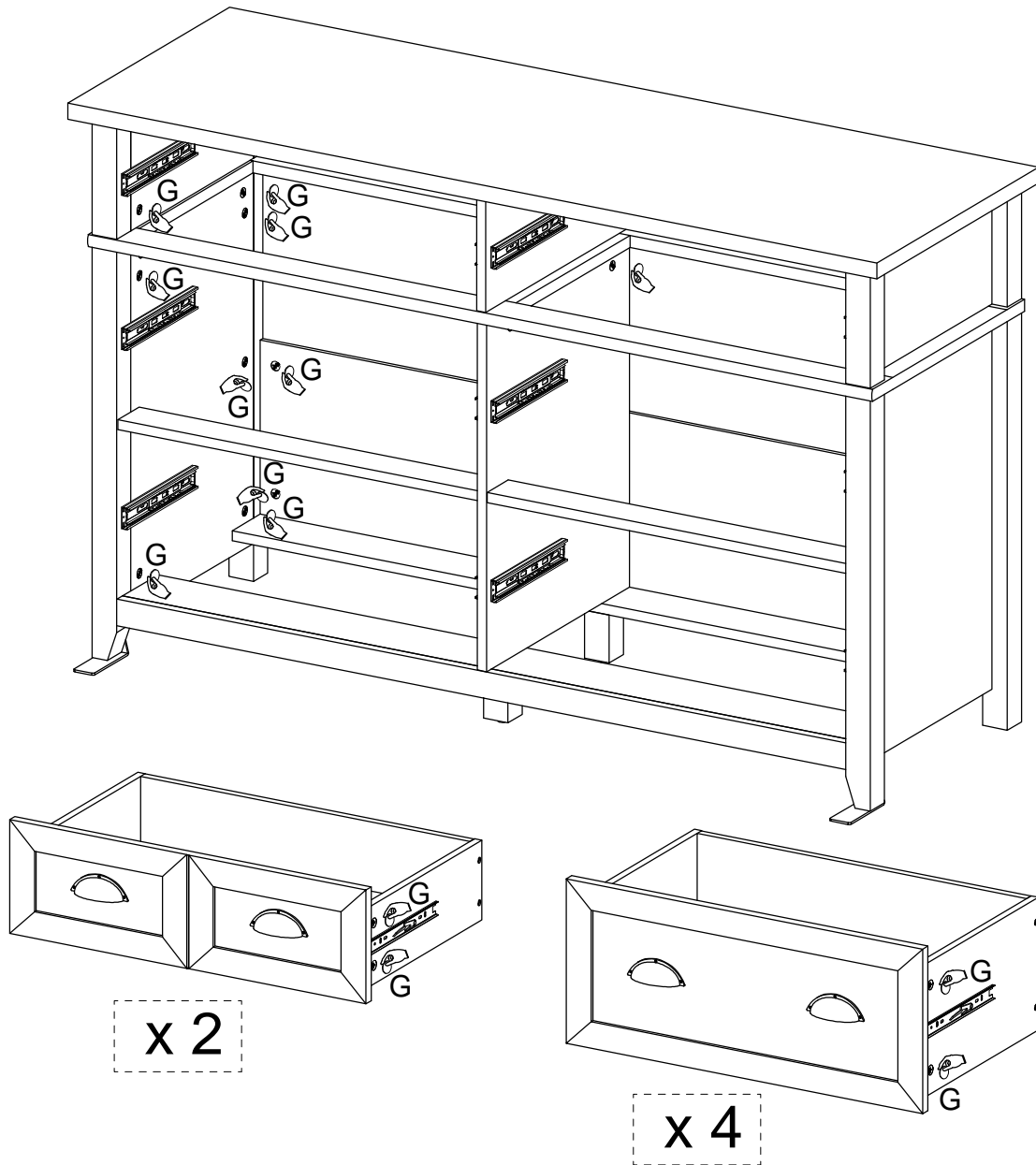

(EN)
Place sticker (G) cover the holes as per diagram.

(FR)
Placez l'autocollant (G) pour couvrir les trous conformément au schéma.

(ESP)
Coloque la pegatina (G) que cubre los agujeros según el diagrama .

Step 33

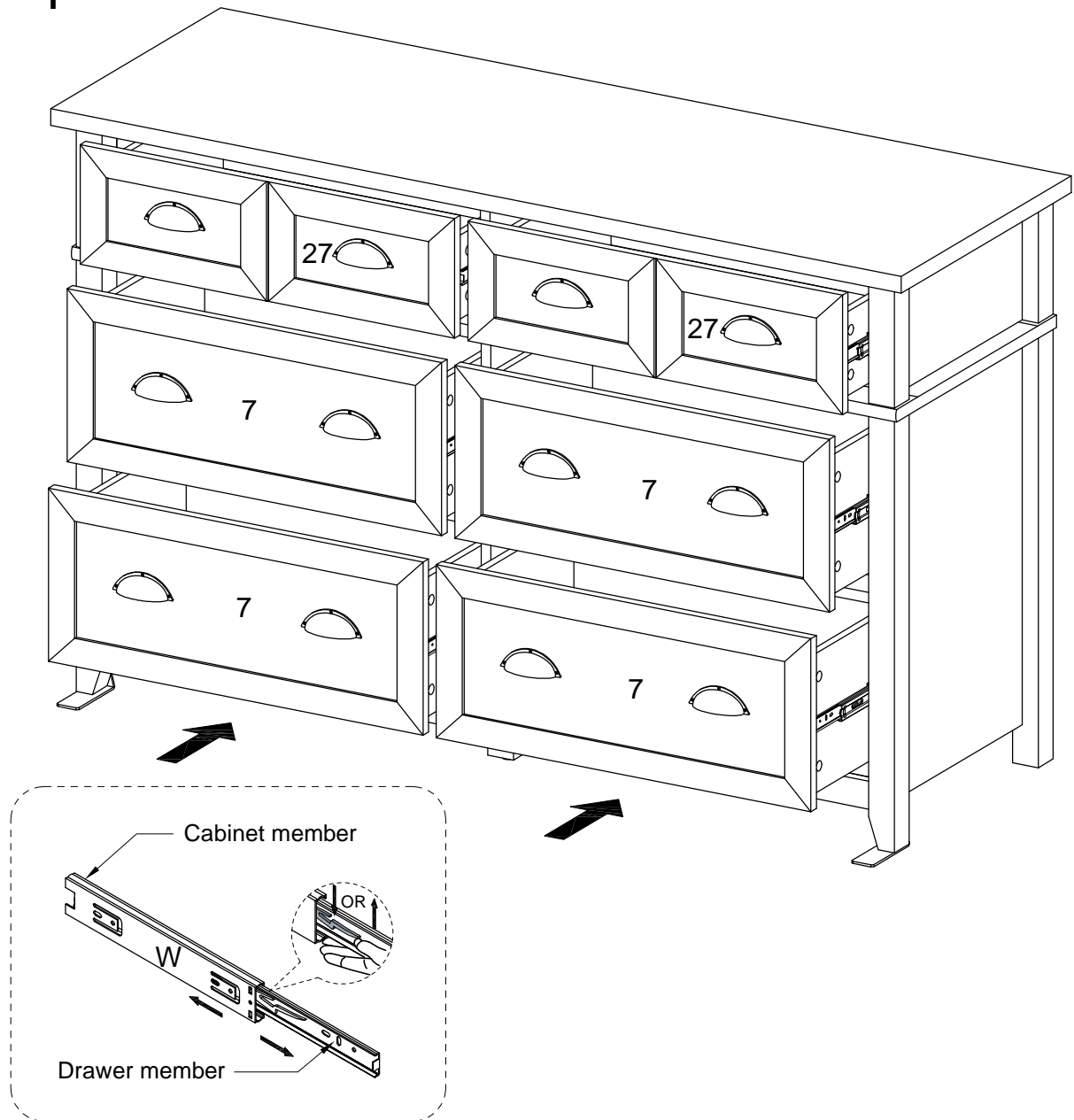

(EN)

If the drawer does not go in smoothly. Press or lift the plastic release lever of Drawer member (W). Pull out the Drawer member (W) from the Cabinet member (W) then re-assemble the drawer until they go in smoothly.

(FR)

Si le tiroir ne rentre pas en douceur, Appuyez ou soulevez le levier de déverrouillage en plastique du membre du tiroir (W). Retirez le membre du tiroir (W) du membre du cabinet (W), puis réassemblez le tiroir jusqu'à ce qu'il rentre bien.

(ESP)

Si el cajón no entra suavemente, Presione o levante la palanca plástica de liberación del miembro del cajón (W). Saque el miembro del cajón (W) del miembro del armario (W) y, a continuación, vuelva a montar el cajón hasta que entre suavemente.

Step 34

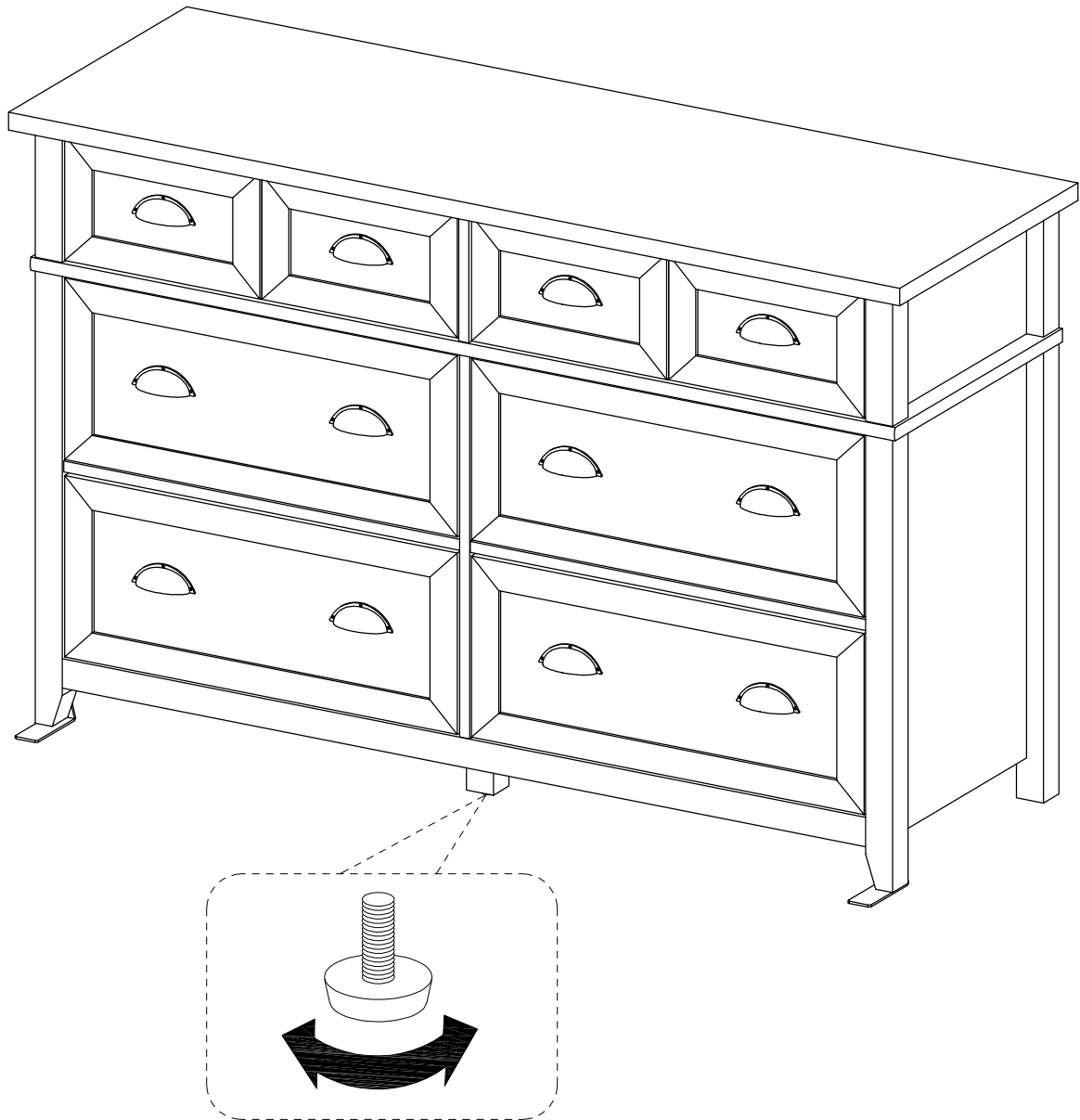

(EN)

Position the assembled unit at the desired location, if necessary adjust the floor leveler at the bottom of the support leg to level the unit.

(FR)

Positionnez l'unité assemblée à l'emplacement souhaité, si nécessaire ajustez le niveleur de plancher au bas de la jambe de support pour mettre l'unité à niveau.

(ESP)

Coloque la unidad ensamblada en el lugar deseado, si es necesario ajuste el nivelador de piso en la parte inferior de la pata de apoyo para nivelar la unidad.

Step 35

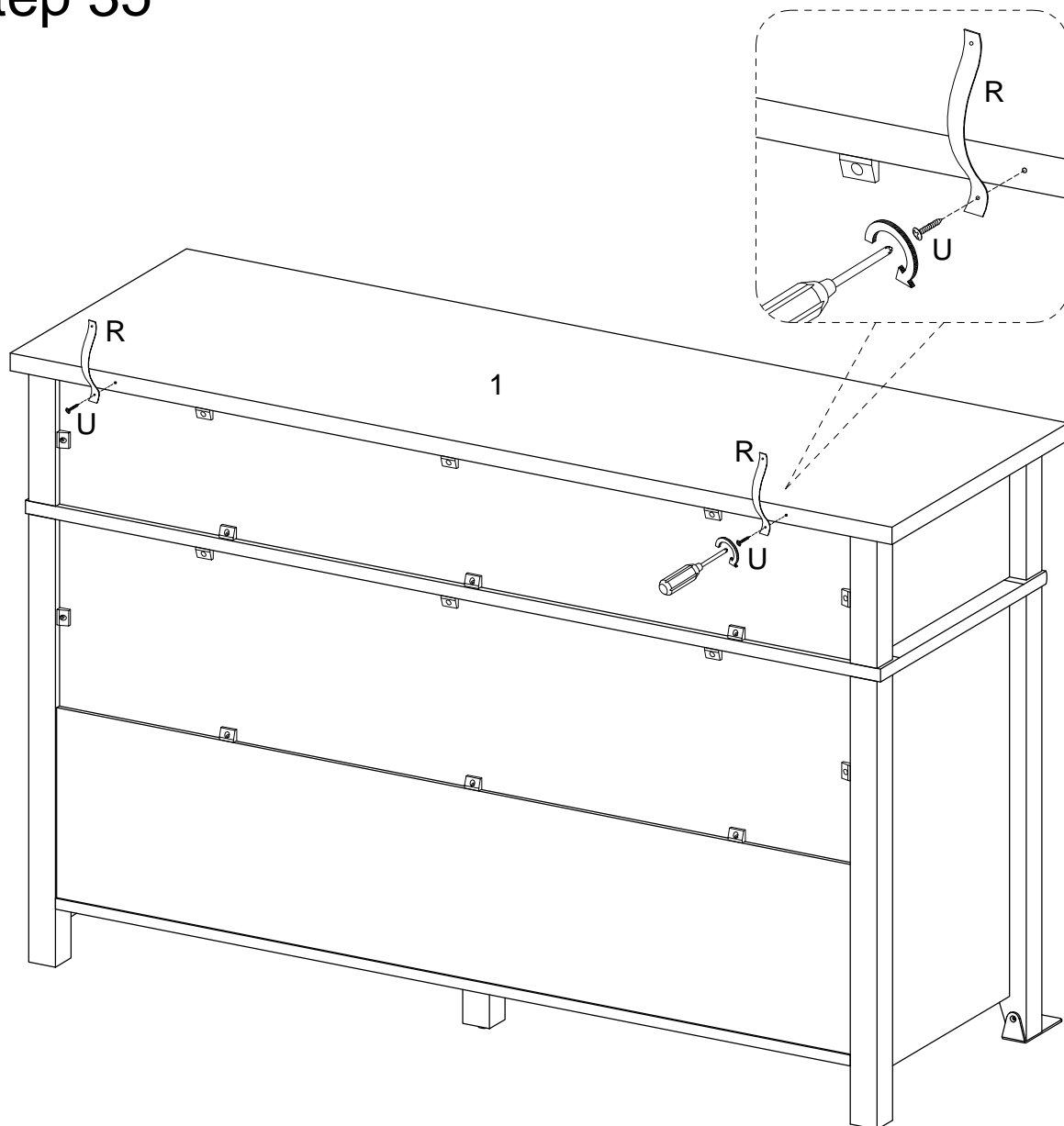

(EN)
Using screw (U) attach Velcro strap (R) into part (1) with Philips head screwdriver as per diagram.

(FR)
Utilisez la vis (U) pour fixer la Sangle fantôme (R) dans la pièce (1) avec un tournevis cruciforme conformément au schéma.

(ESP)
Use el tornillo (U) para fijar la correa de Velcro (R) en la parte (1) con un destornillador de cabeza Philips como se muestra en el diagrama.

Step 36

WARNING

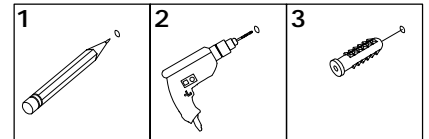

Serious or fatal injuries can occur from furniture tipping over. To prevent the furniture from tipping over we recommend that it is permanently fixed to the wall. Wall anchor and hardware are included with this product. Please make sure hardware is suitable for your walls before installing, as different wall materials may require different types of anchors.

Des blessures graves ou mortelles peuvent survenir à la suite d'un basculement des meubles. Pour éviter que les meubles ne basculent, nous recommandons qu'ils ne sont fixés en permanence au mur. L'ancrage mural et le matériel sont inclus dans ce produit. Veuillez assurez-vous que le matériel est adapté à vos murs avant d'installer, car différents matériaux muraux peuvent nécessiter différents types d'ancres.

Pueden producirse lesiones graves o mortales al volcar los muebles. Para evitar que los muebles se vuelquen, recomendamos que se fijen permanentemente a la pared. El anclaje de pared y los herrajes están incluidos en este producto. Asegúrese de que los herrajes sean adecuados para sus paredes antes de instalarlos, ya que los diferentes materiales de las paredes pueden requerir diferentes tipos de anclajes.

Wall

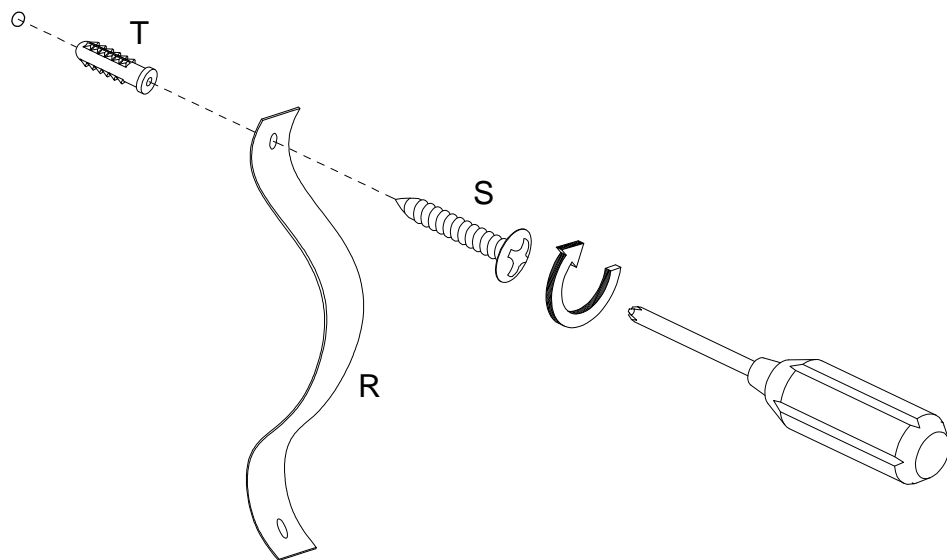

(EN)
Using screw (S) attach Velcro strap (R) and Nut (T) to wall with Philips head screwdriver as per diagram.

(FR)
Utilisez la vis (S) pour fixer la Sangle fantôme (R) et l'écrou (T) au mur avec un tournevis cruciforme conformément au schéma.

(ESP)
Con el tornillo (S), fije la correa de Velcro (R) y la tuerca (T) a la pared con un destornillador de cabeza Philips, según el diagrama.

Step 37



Final Assembly