

I prodotti qui evidenziati sono dotati di tutte le caratteristiche indicate nella descrizione tecnica dei cataloghi CISA S.p.A. e sono consigliati solamente per gli scopi ivi precisati. La società CISA non garantisce nessuna prestazione o caratteristica tecnica che non sia espressamente indicata. Per particolari esigenze di sicurezza si invita l'utente a rivolgersi al rivenditore o installatore di questi prodotti ovvero direttamente alla CISA, i quali potranno meglio consigliare il modello più appropriato alle specifiche esigenze del Cliente.

The products described above are in accordance with the technical description illustrated in CISA S.p.A. catalogues and they are designed exclusively for the use described therein. CISA S.p.A. does not guarantee any performance or technical characteristic unless specified. For special security requirements Clients are requested to address to their dealer, installer or to contact CISA directly to have specific advice on the most suitable product.

Les produits objet de ce document répondent pleinement aux caractéristiques énoncées dans les catalogues de référence CISA S.P.A. Leur utilisation s'entend dans le respect des buts prévus et des instructions fournies. CISA ne garantit aucune performance ou caractéristique qui ne soit pas expressément prévue. Pour les exigences de sécurité spécifiques, contacter le revendeur, l'installateur ou directement CISA qui feront de leur mieux pour apporter une réponse aux cas d'espèce qui leur sera soumis.

Los productos aquí indicados presentan todas las características señaladas en la descripción técnica de los catálogos CISA S.p.A. Se aconseja usarlos sólo para los fines que allí se precisan. La sociedad CISA no garantiza ninguna prestación o característica técnica que no esté expresamente señalada. En caso de necesidades especiales de seguridad, se ruega al usuario dirigirse al revendedor o instalador de estos productos o directamente a la CISA, a fin de obtener sugerencias sobre el modelo más adecuado en relación a sus requerimientos específicos.

ANCORAGGIO OTTIMALE DELLA CASSAFORTE

AVVERTENZE

Queste istruzioni sono valide per qualsiasi tipo di cassaforte CISA a mobile.

- La dotazione della cassaforte è di 4 tappi filettati in acciaio per chiudere eventuali fori di fissaggio non utilizzati.
- La cassaforte deve essere fissata almeno con quattro tasselli; la tenuta ottimale dei tasselli si ottiene su calcestruzzo tipo R250 kg/cm².
- La cassaforte va installata solo ed esclusivamente mantenendo il suo orientamento originale; nel caso venga installata in altra maniera (ad esempio capovolta) decade la validità della garanzia e la CISA S.p.A non risponde del cattivo funzionamento.

INSTRUCTIONS FOR SAFE INSTALLATION

INSTRUCTIONS

These instructions are valid for any type of standing CISA safe.

- The safe is supplied with 4 threaded steel plugs to cover any remaining fixing hole.
- The safe must be anchored with a minimum 4 screws: the best anchoring performance of said screws is obtained with concrete (type R250 kg/cm²).
- the safe must only be installed in the original up and down position; should it be installed in a different way (e.g. upside down) the warranty shall be null and void and CISA S.p.A. assumes no liability for improper performance.

ANCRAGE OPTIMAL DU COFFRE-FORT

INSTRUCTIONS

Ces instructions s'appliquent à tous les types de coffres-forts CISA à meuble.

- Pour un ancrage résistant, le coffre-fort est fourni avec 4 bouchons filetés en acier qui servent à fermer les trous inutilisés.
- Il faut fixer le coffre-fort avec au moins 4 chevilles; ces dernières ont un ancrage optimal sur du béton du type R250 kg/cm².
- Il est nécessaire d'installer le coffre-fort uniquement dans le sens original. Une installation différente (dans une position renversée par exemple) provoque l'annulation immédiate de la garantie, la société CISA déclinant toute responsabilité en cas de fonctionnement défectueux.

ANLAJE ÓPTIMO DE LA CAJA FUERTE

ADVERTENCIAS

Estas instrucciones son válidas para cualquier tipo de caja fuerte CISA de mueble.

- La dotación de la caja fuerte es de 4 tapones enroscados de acero para cerrar eventuales agujeros de fijación no utilizados.
- La caja fuerte debe fijarse al menos con 4 tacos; la fijación óptima de los tacos se consigue en hormigón tipo R250 Kg/cm².
- La caja fuerte tiene que instalarse sólo y exclusivamente manteniendo su orientación original; en el caso de que se instale de otro modo (por ejemplo volteada), se invalidaría la garantía y CISA S.p.A. no respondería de su mal funcionamiento.

De hier beschreven producten beschikken allemaal over de eigenschappen die zijn aangegeven in de technische beschrijving van de CISA S.p.A catalogi en worden uitsluitend voor de aldaar aangegeven doeleinden aangeraden. CISA S.p.A garandeert geen prestaties of technische kenmerken die niet expliciet vermeld zijn. Voor bijzondere eisen op het gebied van veiligheid verwijzen wij de gebruiker naar de wederverkoper of installateur van deze producten of rechtstreeks naar CISA, die hem het beste advies kunnen geven omtrent het model dat het meest geschikt is voor zijn specifieke eisen.

Die aufgeführten Produkte beinhalten allesamt die in der technischen Beschreibung der CISA S.p.A. Kataloge genannten Eigenschaften und sind ausschließlich für den darin angegebenen Bestimmungszweck zu verwenden. CISA S.p.A. garantiert nur die ausdrücklich bezeichneten Leistungen und Eigenschaften. Bei besonderen Sicherheitserfordernissen wird dem Anwender empfohlen, sich zur Beratung über das jeweils geeignete Modell an den Händler bzw. Installateur oder direkt an CISA S.p.A. zu wenden.

Τα παραπάνω προϊόντα είναι εφοδιασμένα με όλα τα χαρακτηριστικά που αναφέρονται στην τεχνική περιγραφή των καταλόγων CISA S.p.A. και συνιστώνται μόνο για τις χρήσεις που διευκρινίζονται εκεί. Η εταιρεία CISA δεν εγγυάται καμία επίδοση ή τεχνικό χαρακτηριστικό που δεν αναφέρεται ρητά. Για ειδικές απαιτήσεις ασφαλείας, ο χρήστης παρακαλείται να απευθυνθεί στο κατάστημα πώλησης ή στον εγκαταστάτη των προϊόντων αυτών, ή απευθείας στην CISA, οι οποίοι θα σας συστήσουν το πιο κατάλληλο μοντέλο ανάλογα με τις απαιτήσεις σας.

OPTIMALE BEVESTIGING VAN DE KLUIS

WAARSCHUWINGEN

Deze instructies gelden voor bijna alle types CISA meubelkluisen.

- De kluis is voorzien van 4 ijzeren doppen met schroefdraad voor het af-dichten van eventueel niet-gebruikte bevestigingsgaten.
- De kluis moet met minimaal 4 pluggen bevestigd worden; het optimale draagvermogen van de pluggen wordt op cement type R250 kg/cm² verkregen.
- De kluis mag alleen in zijn normale positie geplaatst worden. Wanneer de kluis op de zijkant of op de kop wordt geplaatst, vervalt de garantie en kan CISA S.p.A. niet aansprakelijk gesteld worden voor eventuele slechte werking.

OPTIMALE VERANKERUNG DES TRESORS

ACHTUNG

Diese Einbauanweisungen gelten für alle Einbautresore der Marke CISA.

- Im Lieferumfang des Tresors sind vier Gewindestopfen aus Stahl zum Verschließen von nicht benutzten Befestigungsböhrungen enthalten.
- Der Tresor muß mit mindestens vier Dübeln befestigt werden. Eine optimale Befestigung des Dübels wird beim Einbau in Beton des Typs R250kg/m² erzielt.
- Der Tresor darf nur und ausschließlich in seiner originalen Ausrichtung installiert werden. Falls der Tresor auf eine andere Weise (z.B. in umgekehrter Lage) installiert wird, erlischt die Garantiedeckung und die CISA AG übernimmt keine Haftung für Funktionsstörungen.

ΠΡΟΤΕΙΝΟΜΕΝΗ ΤΟΠΟΘΕΤΗΣΗ ΤΟΥ ΧΡΗΜΑΤΟΚΙΒΩΤΙΟΥ

ΟΔΗΓΙΕΣ

Οι οδηγίες αυτές ισχύουν για οποιοδήποτε τύπο εμφανούς χρηματοκιβωτίου CISA.

- Το χρηματοκιβώτιο παραδίδεται με 4 ελικοτομημένες ατσάλινες τάπες για να κλείνει τυχόν οπές στερέωσης που δεν χρησιμοποιούνται.
- Το χρηματοκιβώτιο πρέπει να στερεώνεται τουλάχιστον με τέσσερα βύσματα. Η καλύτερη στερέωση των βυσμάτων επιτυγχάνεται σε σκυρόδεμα τύπου R250 kg/cm².
- Το χρηματοκιβώτιο εγκαθίσταται μόνον και αποκλειστικά με τον αρχικό προανατολισμό του. Σε περίπτωση που εγκατασταθεί με διαφορετικό τρόπο (για παράδειγμα ανεστραμμένο) παύει η ισχύς της εγγύησης και η CISA S.p.A. δεν φέρει ευθύνη για την κακή λειτουργία.

- Installare la cassaforte possibilmente in un luogo appartato e verificare che il materiale su cui verranno fissati almeno 4 tasselli (quelli del fondo oppure quelli della parte posteriore) possa garantire una buona tenuta dell'ancoraggio (calcestruzzo, mattoni pieni, pietre e materiali compatti). Accertarsi inoltre che la zona scelta sia al riparo da infiltrazioni di liquidi o comunque da elementi che possono danneggiare la cassaforte.
- La cassaforte è predisposta per il fissaggio tramite 4 fori sul fondo e 4 fori sulla parte posteriore (diametro 10 mm); il posizionamento di questi fori varia, in funzione della dimensione della cassaforte stessa. Occorre quindi verificare le misure esterne della cassaforte ed in base a queste verificare nella tabella (vedi fig. 1) le misure dei fori da eseguire per fissare il modello da voi scelto. È possibile utilizzare per il fissaggio, tutti gli 8 fori disponibili.
- Una volta individuate le quote relative al modello da voi scelto praticare i fori.
- Inserire i tasselli ad espansione nei relativi fori.
- Posizionare la cassaforte a porta aperta e dall'interno inserire le viti di fissaggio nei relativi fori, serrando successivamente (vedi fig. 2). La cassaforte è a questo punto ancorata.

UTILIZZO DEL SUPPORTO IN ACCIAIO
Nel caso si voglia utilizzare il supporto di acciaio (articoli 07125-00 e 07125-01 disponibili solo per alcune versioni) le dimensioni dei fori di fissaggio per la base del supporto sono riportate nella apposita tabella in figura 1. La cassaforte va fissata sul supporto mediante 4 viti M8 (in dotazione).

ATTENZIONE:

- I fori non utilizzati vanno chiusi con gli appositi tappi in acciaio in dotazione.
- Prima di chiudere lo sportello leggere attentamente il foglio istruzioni.

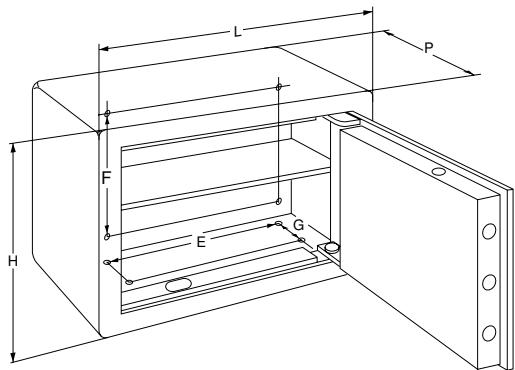

- Dimensioni Casseforti
- Dimensions of the safe
- Dimensions des coffres-forts
- Dimensiones de la caja fuerte
- Afmetingen kluisen
- Abmessungen der Tresore
- Διαστάσεις χρηματοκιβωτίου

L	H	P	E	G	F
360	240	300	240	180	120
420	300	350	300	230	180
490	360	350	300	230	230
360	490	400	240	280	390
420	550	450	300	330	450
490	620	450	300	330	520

Fig. 1

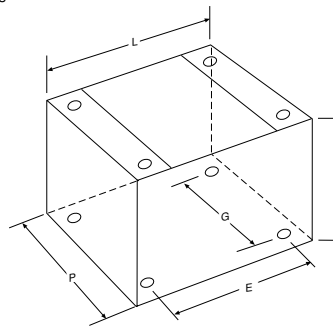

- Dimensioni Supporto acciaio
- Dimensions of the steel base
- Dimensions du support en acier
- Dimensiones del soporte de acero
- Afmetingen ijzeren steun
- Abmessungen der Stahlhalterung
- Διαστάσεις χαλύβδινου υποστηρίγματος

L	H	P	E	G	
340	300	370	240	280	07125-00
400	300	420	300	330	07125-01

- Installer le coffre-fort si possible dans un endroit discret et s'assurer que le matériau sur lequel on fixera au moins 4 chevilles (celles du fond ou bien celles de la partie arrière) tient bien l'ancrage (béton, briques pleines, pierres et matériaux compacts). S'assurer qu'il n'y a pas d'infiltrations de liquides dans la zone choisie ni aucun élément qui risque d'abîmer le coffre.
- 4 trous sur le fond et 4 trous sur la partie arrière (10 mm de diamètre) sont prévus pour la fixation du coffre. La position des trous en question varie suivant la taille du coffre-fort. Par conséquent, il faut contrôler les dimensions extérieures du coffre-fort et se reporter au tableau de la figure 1 qui indique les mesures des trous à effectuer pour sa fixation; il est possible d'utiliser tous les trous disponibles (8).
- Après avoir déterminé les cotes qui correspondent au modèle du coffre, pratiquer les trous.
- Introduire les chevilles à expansion dans les trous correspondants.
- Positionner le coffre-fort avec la porte ouverte et, de l'intérieur, introduire les vis de fixation dans les trous correspondants en les serrant bien (voir fig. 2). Le coffre-fort est fixé.

UTILISATION DU SUPPORT EN ACIER

Pour utiliser le support en acier (les articles 07125-00 et 07125-01 sont disponibles uniquement pour certaines versions), consulter le tableau de la figure 1 pour savoir quelles sont les dimensions des trous de fixation de la base du support. Fixer le coffre-fort sur le support à l'aide des 4 vis M8 qui sont fournies comme accessoires.

ATTENTION:

- Les trous inutilisés doivent être bouchés à l'aide des bouchons en acier qui sont fournis comme accessoires.
- Avant de fermer la porte, lire la notice d'emploi très attentivement.

- Instalen la caja fuerte posiblemente en un lugar apartado y comprueben que el material en el que se vayan a fijar al menos 4 tacos (los del fondo o los de la parte posterior) pueda garantizar una buena fijación del anclaje (hormigón, ladrillos llenos, piedras y materiales compactos). Asegúrense asimismo que la zona elegida esté al reparo de infiltraciones de líquidos o, de todos modos, de elementos que podrían dañar la caja fuerte.
- La caja fuerte está preparada para la fijación mediante 4 agujeros en el fondo y 4 en la parte posterior (diámetro 10 mm.); la colocación de dichos agujeros varía según el tamaño de la caja fuerte. Por lo tanto, es necesario verificar las medidas exteriores de la caja fuerte y, de acuerdo con las mismas, comprobar en la tabla (véase fig. 1) las medidas de los agujeros a realizar para fijar el modelo que se haya elegido. Es posible utilizar para la fijación todos los 8 agujeros disponibles.
- Una vez identificadas las medidas correspondientes al modelo elegido, hagan los agujeros.
- Introduzcan los tacos de expansión en los agujeros correspondientes.
- Coloquen en posición la caja fuerte con la puerta abierta y, del interior, introduzcan los tornillos de fijación en los agujeros correspondientes y luego apriétenlos (véase fig. 2). Es ahora cuando la caja fuerte está fijada.

UTILIZACIÓN DE SOPORTE DE ACERO

En el caso de que se quiera utilizar el soporte de acero (artículos 07125-00 y 07125-01 disponibles sólo para algunas versiones), las dimensiones de los agujeros de fijación para la base se reflejan en la tabla a propósito de la figura 1. La caja fuerte tiene que fijarse en el soporte mediante 4 tornillos M8 (que vienen con la caja fuerte).

CAUIDADO:

- Los agujeros no utilizados deben cerrarse con los tapones de acero al efecto que vienen con la caja fuerte.
- Antes de cerrar la puerta, lean con cuidado la hoja de instrucciones.

- Indien mogelijk, de kluis in een afgezonderde ruimte installeren en u ervan vergewissen dat het materiaal waarin minimaal 4 pluggen bevestigd worden (die van de bodem of van de achterwand) een goede verankering verzekert (cement, dichte stenen en compacte materialen). Ook controleren of de gekozen installatieruimte niet vochtig is en er geen andere elementen aanwezig zijn die de kluis kunnen beschadigen.
- De kluis is van 4 bevestigingsgaten op de bodem en 4 op de achterwand voorzien (ø 10 mm). De positie van de boorgaten is afhankelijk van de afmetingen van de kluis. De afstand tussen de te boren gaten voor het bevestigen van de door u gekozen kluis moet met behulp van de tabel in fig. 1 bepaald worden en is afhankelijk van de afmetingen van de kluis zelf. Alle 8 bevestigingsgaten kunnen gebruikt worden.
- Na het bepalen van de plaats van de bevestigingsgaten de gaten boren.
- De pluggen in de gaten stoppen.
- De kluis met open deur plaatsen en de bevestigings Schroeven aan de binnenkant van de kluis in de betreffende gaten draaien (zie fig. 2). Nu is de kluis verankerd.

GEbruik VAN DE IJZEREN STEUN

Indien van de ijzeren steun gebruik wordt gemaakt (art. 07125-00 en art. 07125-01 alleen voor sommige versies beschikbaar), worden de afstand tussen de te boren gaten met behulp van de tabel in fig. 1 bepaald. De kluis wordt met 4 schroeven M8 (worden meegeleverd) aan de steun bevestigd.

WAARSCHUWING:

- De niet gebruikte bevestigingsgaten moeten met de geleverde ijzeren doppen afgedicht worden.
- De gebruiksaanwijzing zorgvuldig lezen alvorens de deur te sluiten.

- Den Tresor nach Möglichkeit an einem abgetrennten Ort montieren und überprüfen, ob das Material, an dem die mindestens vier Dübel befestigt werden (an der Unterseite oder an der Rückseite), eine gute Verankerung garantieren kann (Beton, Vollziegel, Steine oder Kompaktmaterial). Weiterhin muß überprüft werden, ob die gewählte Einbauroume vor Feuchtigkeitseinbruch geschützt ist und das der Tresor durch keine anderen Elemente beschädigt werden kann.
- Der Tresor ist für die Befestigung mit 4 Bohrungen an der Unterseite und 4 Bohrungen an der Rückseite (Durchmesser 10 mm) vorbereitet. Die Position der Bohrungen ist den Abmessungen des jeweiligen Tresormodells abhängig. Daher müssen zuerst die Außenabmessungen des Tresors kontrolliert werden, und anschließend kann die Tabelle (siehe Abbildung 1) konsultiert werden, um die Maße der zu erstellenden Bohrungen für das von Ihnen gewählte Modell festzulegen. Für die Befestigung können auch alle 8 verfügbaren Bohrungen gleichzeitig verwendet werden.
- Nachdem die entsprechenden Maße für das von Ihnen gewählte Modell feststehen, können die Bohrungen gesetzt werden.
- Die Expansionsdübel in die entsprechenden Bohrungen einsetzen.
- Den Tresor mit offener Türe einsetzen und die Schrauben von innen aus befestigen und gleichmäßig festschrauben (siehe Abbildung 2). Der Tresor ist jetzt verankert.

VERWENDUNG DER STAHLHALTERUNG

Für die Verwendung der Stahlhalterung (Artikel 07125-00 und 07125-01, nur für bestimmte Modelle lieferbar) sind die Abmessungen der Bohrungen zur Befestigung der Halterung auf der entsprechenden Tabelle der Abbildung 1 angegeben. Der Tresor wird mit 4 M8 Schrauben (im Lieferumfang) an der Halterung befestigt.

ACHTUNG:

- Die nicht benützten Bohrungen werden mit den mitgelieferten Stahlstopfen verschlossen.
- Vor dem Schließen der Türe die Bedienungsanleitung aufmerksam lesen.

- Εγκαταστήστε το χρηματοκιβώτιο σε όσο το δυνατόν πιο απομονωμένο χώρο και βεβαιωθείτε ότι το υλικό στο οποίο θα στερεωθούν τα τουλάχιστον 4 βύσματα (της βάσης ή της πλάτης) μπορεί να εξασφαλίσει την καλή σταθερότητα της στερέωσης (σκυροδέμα, σιμαγιά τουβλά, πέτρες και σιμαγιά υλικά). Βεβαιωθείτε επίσης ότι η επιλεγμένη περιοχή προστατεύεται από διείσδυση υγρών ή από οτιδήποτε μπορεί να προκαλέσει φθορές στο χρηματοκιβώτιο.
- Το χρηματοκιβώτιο είναι δυνατό να στερεωθεί μέσω 4 οπών στη βάση και 4 οπών στην πλάτη (διαμέτρου 10 mm). Η θέση των οπών αυτών αλλάζει ανάλογα με τις διαστάσεις του χρηματοκιβωτίου. Πρέπει επίσης να ελεγχθούν οι εξωτερικές διαστάσεις του χρηματοκιβωτίου και ανάλογα με αυτές να εντοπιστεί στον πίνακα (βλέπε εικ. 1) τις διαστάσεις των οπών που πρέπει να διανοηθούν για τη στερέωση του επιλεγμένου μοντέλου. Για τη στερέωση μπορούν να χρησιμοποιηθούν και οι 8 διαθέσιμες οπές.
- Αφού προσδιοριστούν οι διαστάσεις για το μοντέλο που επιλέξατε, μπορείτε να ανοίξετε τις οπές.
- Βάλτε τα βύσματα στις οπές.
- Τοποθετήστε το χρηματοκιβώτιο με την πόρτα ανοιχτή και από το εσωτερικό τοποθετήστε τις βίδες στερέωσης στις αντίστοιχες οπές, σφίγγοντας στη συνέχεια (βλέπε εικ. 2). Το χρηματοκιβώτιο στο σημείο αυτό έχει στερεωθεί.

ΧΡΗΣΗ ΤΟΥ ΧΑΛΥΒΔΙΝΟΥ ΥΠΟΣΤΗΡΙΓΜΑΤΟΣ

Σε περίπτωση που θέλετε να χρησιμοποιήσετε το χαλύβδινο υποστηρίγμα (κωδικός 07125-00 και 07125-01, διαθέσιμα μόνο για μερικά μοντέλα) οι διαστάσεις των οπών στερέωσης για τη βάση του υποστηρίγματος αναγράφονται στον ειδικό πίνακα της εικόνας 1. Το χρηματοκιβώτιο στερεώνεται στο υποστηρίγμα με 4 βίδες M8 (διατίθενται).

ΠΡΟΣΟΧΗ:

- Οι οπές που δεν χρησιμοποιούνται πρέπει να καλύπτονται με τις ειδικές ασφάλινες τάπες που χορηγούνται.
- Πριν κλείσετε την πόρτα, διαβάστε προσεκτικά το φυλλάδιο με τις οδηγίες.

Fig. 2

