

User manual

Buffet server

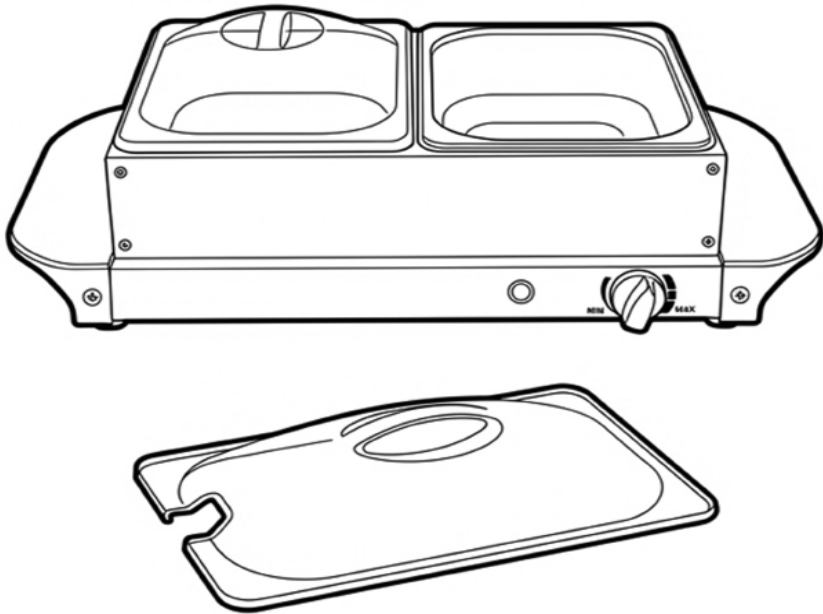

To register for your extended guarantee, scan the QR code or visit guarantee.usgk.com/progress and register your product within 30 days of purchase. For any further queries, visit www.progresscookshop.com.

Important safety

Please read carefully

FR | Informations de sécurité importantes

Veillez les lire attentivement

NL | Belangrijk voor de veiligheid

Lees zorgvuldig

DE | Wichtige Sicherheitsinformationen

Bitte sorgfältig lesen

ES | Seguridad importante

Lea con atención

PT | Informações de segurança importantes

Leia atentamente

IT | Importanti istruzioni di sicurezza

Leggere attentamente

PL | Ważna informacja dotycząca bezpieczeństwa

Przeczytaj uważnie



EN | Please retain instructions for future reference.

SAFETY INSTRUCTIONS

- When using electrical appliances, basic safety precautions should always be followed.
- Check that the voltage indicated on the rating plate corresponds with that of the local network before connecting the appliance to the mains power supply.
- This appliance can be used by children aged from 8 years and above and persons with reduced physical, sensory or mental capabilities and knowledge, if they have been supervised/instructed and understand the hazards involved.
- Children shall not play with the appliance.
- Children should not perform cleaning or user maintenance, unless they are older than 8 and supervised.
- This appliance is not a toy.
- If the power supply cord, plug or any part of the appliance is malfunctioning or if it has been dropped or damaged, cease using the product immediately to avoid potential injury.
- This appliance contains no user serviceable parts, only a qualified electrician should carry out repairs. Improper repairs may place the user at risk of harm.
- Keep the appliance and its power supply cord out of the reach of children.
- Keep the appliance out of the reach of children when it is switched on or cooling down.
- Keep the appliance and its power supply cord away from heat or sharp edges that could cause damage.
- Keep the power supply cord away from any parts of the appliance that may become hot during use.
- Keep the appliance away from other heat emitting appliances.
- Do not allow the power supply cord to hang over worktops, touch hot surfaces or become twisted.
- Do not immerse the electrical components of the appliance in water or any other liquid.
- Do not operate the appliance with wet hands or if any connections are wet.
- If this appliance falls or accidentally becomes immersed in water, unplug it from the wall outlet immediately. Do not reach into the water.
- Do not leave the appliance unattended whilst connected to the mains power supply.
- Do not remove the appliance from the mains power supply by pulling the cord; switch it off and remove the plug by hand.
- Do not pull or carry the appliance by its power supply cord.
- Do not use the appliance for anything other than its intended use.
- Do not use any accessories other than those supplied.
- Do not use this appliance outdoors.
- Do not store the appliance in direct sunlight or in high humidity conditions.
- Do not move the appliance whilst it is in use.
- Always unplug the appliance after use and allow it to cool fully before any cleaning, user maintenance or storing away.

- Always use the appliance on a stable, heat-resistant surface, at a height that is comfortable for the user.
- This appliance should not be operated by means of an external timer or separate remote control system.
- Use of an extension cord with the appliance is not recommended.
- This appliance is intended for domestic use only. It should not be used for commercial purposes.



CAUTION: Hot surface – do not touch hot sections or heating components of the appliance.



WARNING: Keep the appliance away from flammable materials.

FR | Veuillez conserver ces instructions pour référence ultérieure.

CONSIGNES DE SÉCURITÉ

- Lors de l'utilisation d'appareils électriques, les consignes élémentaires de sécurité doivent toujours être respectées.
- Vérifiez que la tension indiquée sur la plaque signalétique correspond à celle du réseau local avant de brancher l'appareil sur l'alimentation secteur.
- Cet appareil peut être utilisé par des enfants à partir de 8 ans et toute personne aux capacités physiques, sensorielles ou mentales réduites, à la seule condition qu'ils soient surveillés ou informés de l'utilisation appropriée de l'appareil et soient conscients des risques inhérents à son utilisation.
- Les enfants ne doivent pas jouer avec l'appareil.
- Les enfants ne doivent procéder ni au nettoyage ni à la maintenance de l'appareil sauf s'ils ont plus de 8 ans et qu'ils sont sous surveillance.
- Cet appareil n'est pas un jouet.
- Si le cordon d'alimentation, la prise ou toute autre partie de l'appareil ne fonctionne pas correctement, ou si l'appareil est tombé ou endommagé, cessez immédiatement d'utiliser le produit pour éviter tout risque de blessure.
- Cet appareil ne contient aucune pièce réparable par l'utilisateur ; seul un électricien qualifié est autorisé à effectuer des réparations. Des réparations hasardeuses peuvent mettre l'utilisateur en danger.
- Tenez l'appareil et son cordon d'alimentation hors de portée des enfants.
- Tenez l'appareil hors de portée des enfants lorsqu'il est allumé ou qu'il refroidit.
- Tenez l'appareil et son cordon d'alimentation à l'écart de toute source de chaleur ou de tout bord tranchant susceptible de les endommager.
- Tenez le cordon d'alimentation à l'écart de toute pièce de l'appareil qui pourrait devenir chaude pendant son utilisation.
- Tenez l'appareil à l'écart d'autres appareils émettant de la chaleur.
- Veillez à ce que le cordon d'alimentation ne pende pas au-dessus du plan de travail, ne touche pas de surfaces chaudes et ne se torde pas.

- N'immergez pas les composants électriques de l'appareil dans l'eau ni dans tout autre liquide.
- N'utilisez pas l'appareil avec les mains mouillées ou si les connecteurs sont mouillés.
- Si l'appareil tombe dans l'eau accidentellement, débranchez-le immédiatement de l'alimentation secteur. Ne mettez pas les mains dans l'eau.
- Ne laissez pas l'appareil sans surveillance lorsqu'il est branché sur l'alimentation secteur.
- Ne débranchez pas l'appareil de l'alimentation secteur en tirant sur le cordon d'alimentation ; éteignez-le et débranchez-le à la main.
- Ne tirez pas et ne transportez pas l'appareil par son cordon d'alimentation.
- N'utilisez pas l'appareil à d'autres fins que celles pour lesquelles il a été conçu.
- N'utilisez pas d'accessoires autres que ceux fournis.
- N'utilisez pas cet appareil à l'extérieur.
- Ne laissez pas l'appareil à la lumière directe du soleil ou dans des conditions d'humidité élevée.
- Ne déplacez pas l'appareil lorsqu'il est en cours d'utilisation.
- Débranchez toujours l'appareil après utilisation et laissez-le refroidir complètement avant de le nettoyer, de procéder à son entretien ou de le ranger.
- Utilisez toujours l'appareil sur une surface stable et résistante à la chaleur, à une hauteur confortable.
- N'utilisez pas de minuteur externe ni de système de commande à distance avec cet appareil.
- L'utilisation d'une rallonge avec l'appareil est déconseillée.
- Cet appareil est destiné à un usage domestique uniquement. Il ne doit pas être utilisé à des fins commerciales.



ATTENTION : surface chaude. Ne touchez pas les parties chaudes ou les composants chauffants de l'appareil.



AVERTISSEMENT : tenez l'appareil à l'écart des matériaux inflammables.

NL | Bewaar de instructies voor toekomstige raadpleging.

VEILIGHEIDSINSTRUCTIES

- Bij het gebruik van elektrische apparaten moeten altijd de standaard veiligheidsmaatregelen worden opgevolgd.
- Controleer of het voltage aangegeven op het typeplaatje overeenkomt met dat van het lokale netwerk voordat u het apparaat op de netspanning aansluit.
- Kinderen vanaf 8 jaar en mensen met verminderde lichamelijke, zintuiglijke of geestelijke vermogens of met een gebrek aan kennis mogen dit apparaat alleen onder toezicht gebruiken, of nadat ze instructie hebben ontvangen en als ze de gevaren van het gebruik begrijpen.
- Kinderen mogen niet met het apparaat spelen.
- Kinderen mogen dit apparaat alleen schoonmaken of onderhouden als ze ouder zijn dan 8 jaar en er toezicht wordt gehouden.

- Dit apparaat is geen speelgoed.
- Als het netsnoer, de stekker of een onderdeel van het apparaat defect, gevallen of beschadigd is, stop dan onmiddellijk met het gebruik van het product om mogelijk letsel te voorkomen.
- Dit apparaat bevat geen onderdelen die door de gebruiker kunnen worden onderhouden. Alleen een gekwalificeerde elektricien mag reparaties uitvoeren. Bij onjuiste reparaties kan de gebruiker letsel oplopen.
- Houd het apparaat en het netsnoer buiten het bereik van kinderen.
- Houd het apparaat buiten het bereik van kinderen wanneer het is ingeschakeld of aan het afkoelen is.
- Houd het apparaat en het netsnoer uit de buurt van warmtebronnen en scherpe randen die schade kunnen veroorzaken.
- Houd het netsnoer uit de buurt van onderdelen van het apparaat die tijdens gebruik heet kunnen worden.
- Houd het apparaat uit de buurt van andere apparaten die warmte afgeven.
- Laat het netsnoer niet over werkbladen hangen of in aanraking komen met hete oppervlakken, en zorg dat het niet gedraaid zit.
- Dompel de elektrische componenten van het apparaat niet onder in water of een andere vloeistof.
- Gebruik het apparaat niet met natte handen of als de aansluitingen nat zijn.
- Als dit apparaat valt of per ongeluk in water wordt ondergedompeld, haal dan onmiddellijk de stekker uit het stopcontact. Steek uw hand niet in het water.
- Laat het apparaat niet onbeheerd achter terwijl het is aangesloten op het stopcontact.
- Haal de stekker niet uit het stopcontact door aan het snoer te trekken; schakel het apparaat uit en verwijder de stekker met de hand.
- Draag het apparaat niet aan het netsnoer en trek ook niet aan het snoer.
- Gebruik het apparaat niet voor andere doeleinden dan waarvoor het is bedoeld.
- Gebruik geen andere accessoires dan de meegeleverde accessoires.
- Gebruik dit apparaat niet buitenshuis.
- Berg het apparaat niet op in direct zonlicht of in vochtige omstandigheden.
- Verplaats het apparaat niet terwijl het in gebruik is.
- Haal altijd na gebruik de stekker uit het stopcontact en laat het apparaat volledig afkoelen voordat u het schoonmaakt, onderhoudt of opbergt.
- Gebruik het apparaat altijd op een stabiele, hittebestendige ondergrond, op een hoogte die comfortabel is voor de gebruiker.
- Dit apparaat mag niet worden bediend met een externe timer of een afzonderlijk afstandsbedieningssysteem.
- Het gebruik van een verlengsnoer wordt afgeraden.
- Dit apparaat is uitsluitend bedoeld voor huishoudelijk gebruik. Het mag niet worden gebruikt voor commerciële doeleinden.



LET OP: Heet oppervlak – raak het hete gedeelte of de verwarmingsonderdelen van het apparaat niet aan.



WAARSCHUWING: Houd het product uit de buurt van brandbare materialen.

DE | Bitte bewahren Sie die Anweisungen zur späteren Verwendung auf.

SICHERHEITSHINWEISE

- Bei der Verwendung elektrischer Geräte sind stets die grundlegenden Sicherheitsvorkehrungen zu beachten.
- Überprüfen Sie, ob die auf dem Typenschild angegebene Spannung mit der des lokalen Netzwerks übereinstimmt, bevor Sie das Gerät an das Stromnetz anschließen.
- Dieses Gerät kann von Kindern ab 8 Jahren verwendet werden und Personen mit eingeschränkten physischen, sensorischen oder geistigen Fähigkeiten und Wissen, solange sie unter Aufsicht sind oder eine Anleitung erhalten haben und in der Lage sind, die Gefahrenquellen im vollen Umfang zu verstehen.
- Das Gerät ist kein Kinderspielzeug.
- Kinder dürfen Reinigungs- oder Wartungsarbeiten nur durchführen, wenn sie mindestens 8 Jahre alt sind und beaufsichtigt werden.
- Dieses Gerät ist kein Spielzeug.
- Wenn das Netzkabel, der Stecker oder ein Teil des Geräts defekt sind oder dieses fallen gelassen oder beschädigt wurde, stellen Sie die Benutzung des Produkts umgehend ein, um potenzielle Verletzungen zu vermeiden.
- Dieses Gerät enthält keine Teile, die vom Benutzer gewartet werden können. Reparaturen dürfen nur von einem ausgebildeten Elektriker durchgeführt werden. Durch unsachgemäße Reparaturen kann der Benutzer Risiken ausgesetzt werden.
- Bewahren Sie das Gerät und sein Netzkabel außerhalb der Reichweite von Kindern auf.
- Das Gerät muss sich, wenn es eingeschaltet ist oder abkühlt, außerhalb der Reichweite von Kindern befinden.
- Halten Sie das Gerät und sein Netzkabel von Hitze oder scharfen Kanten fern, die Schäden verursachen könnten.
- Halten Sie das Netzkabel von Teilen des Geräts fern, die während des Betriebs heiß werden könnten.
- Halten Sie das Gerät von anderen Geräten fern, die Wärme ausstrahlen.
- Lassen Sie das Netzkabel nicht über Arbeitsflächen hängen oder mit heißen Oberflächen in Kontakt kommen und verdrehen Sie es nicht.
- Tauchen Sie die elektrischen Komponenten des Geräts nicht in Wasser oder andere Flüssigkeiten.
- Betreiben Sie das Gerät nicht mit nassen Händen oder wenn die Anschlüsse nass sind.
- Wenn das Gerät herunterfällt oder versehentlich in Wasser getaucht wird, ziehen Sie sofort den Netzstecker aus der Steckdose. Greifen Sie nicht in das Wasser.
- Lassen Sie das Gerät nicht unbeaufsichtigt, während es an das Stromnetz angeschlossen ist.
- Ziehen Sie den Netzstecker des Geräts nicht aus der Steckdose, indem Sie am Kabel ziehen. Schalten Sie es aus und ziehen Sie den Stecker von Hand ab.

- Ziehen oder tragen Sie das Gerät nicht am Netzkabel.
- Verwenden Sie das Gerät nur für den vorgesehenen Zweck.
- Verwenden Sie ausschließlich das mitgelieferte Zubehör.
- Verwenden Sie dieses Gerät nicht im Freien.
- Lagern Sie das Gerät nicht in direktem Sonnenlicht oder bei hoher Luftfeuchtigkeit.
- Bewegen Sie das Gerät nicht, während es verwendet wird.
- Trennen Sie das Gerät nach der Verwendung immer vom Stromnetz und vergewissern Sie sich vor jeder Reinigung oder Wartung sowie vor dem Aufbewahren, dass es vollständig abgekühlt ist.
- Verwenden Sie das Gerät immer auf einer stabilen, hitzebeständigen Oberfläche, die sich für den Benutzer in einer angenehmen Höhe befindet.
- Dieses Gerät darf nicht mit einem externen Timer oder einem separaten Fernbedienungssystem betrieben werden.
- Es wird nicht empfohlen, das Gerät zusammen mit einem Verlängerungskabel zu verwenden.
- Dieses Gerät ist nur für den Hausgebrauch vorgesehen. Es sollte nicht für kommerzielle Zwecke verwendet werden.



ACHTUNG: Heiße Oberfläche – Berühren Sie keine heißen Bereiche und Bauteile des Geräts.



WARNUNG: Das Gerät von entflammaren Materialien fernhalten.

ES | Conserve estas instrucciones para poder consultarlas en el futuro.

INSTRUCCIONES DE SEGURIDAD

- Siga siempre las precauciones básicas de seguridad al usar aparatos eléctricos.
- Compruebe que el voltaje indicado en la placa coincide con el de la red local antes de conectar el dispositivo a la corriente eléctrica.
- Este dispositivo puede ser usado por niños de 8 años en adelante y por personas con capacidades físicas, sensoriales o mentales reducidas o sin conocimientos al respecto, siempre y cuando se les den instrucciones y se los supervise, y solo si comprenden los riesgos que su uso conlleva.
- Los niños no deben jugar con el dispositivo.
- A menos que sean mayores de 8 años y estén bajo supervisión, los niños no deben realizar labores de limpieza ni de mantenimiento del dispositivo.
- Este dispositivo no es un juguete.
- Deje de utilizar el dispositivo inmediatamente si el cable de alimentación, el enchufe o cualquier otra pieza no funcionan correctamente, o si ha sufrido alguna caída o algún otro tipo de daño, para evitar posibles lesiones.
- Este dispositivo contiene piezas que el usuario no puede reparar, por lo que es necesario que un electricista cualificado se ocupe de las reparaciones pertinentes. Una reparación inadecuada puede poner al usuario en riesgo de sufrir daños.
- Mantenga el dispositivo y el cable de alimentación fuera del alcance de los niños.

- Mantenga el dispositivo fuera del alcance de los niños cuando esté encendido o mientras se esté enfriando.
- Mantenga el dispositivo y el cable de alimentación alejados de fuentes de calor o bordes afilados que puedan causar daños.
- Mantenga el cable de alimentación alejado de las partes del dispositivo que puedan calentarse durante el uso.
- Mantenga el dispositivo alejado de otros que emitan calor.
- No deje que el cable de alimentación cuelgue de la encimera, toque superficies calientes ni se retuerza.
- No sumerja los componentes eléctricos del aparato en agua u otros líquidos.
- No manipule el aparato con las manos mojadas ni si alguna de las conexiones está húmeda.
- Si el aparato sufre una caída o se sumerge accidentalmente en agua, desenchúfelo inmediatamente de la toma de corriente. No sumerja las manos en el agua.
- Supervise el dispositivo mientras esté conectado a la corriente eléctrica.
- No desconecte el aparato de la corriente eléctrica tirando del cable. En su lugar, apáguelo y retire el enchufe con la mano.
- No transporte ni mueva el dispositivo agarrándolo por el cable de alimentación.
- No utilice el dispositivo para ningún otro uso que no sea el previsto.
- No utilice accesorios diferentes a los incluidos.
- No utilice el dispositivo al aire libre.
- Guarde el dispositivo alejado de la luz solar directa y de la humedad.
- No mueva el dispositivo mientras esté en uso.
- Desenchufe siempre el aparato después de cada uso y deje que se enfríe por completo antes de almacenarlo o de realizar cualquier labor de limpieza o de mantenimiento.
- Utilice siempre el dispositivo sobre una superficie estable, resistente al calor y a una altura que sea cómoda para el usuario.
- Este dispositivo no debe utilizarse con un temporizador externo ni un sistema de control remoto independiente.
- No se recomienda el uso de un cable alargador con el dispositivo.
- Este dispositivo está diseñado exclusivamente para el uso doméstico. No debe utilizarse para fines comerciales.



PRECAUCIÓN: Superficie caliente: no toque las partes calientes ni los componentes calefactores del aparato.



ADVERTENCIA: Mantenga el dispositivo alejado de materiales inflamables.

PT | Conserve estas instruções para referência futura.

INSTRUÇÕES DE SEGURANÇA

- Quando utilizar aparelhos elétricos, as precauções básicas de segurança devem ser sempre seguidas.

- Verifique se a tensão indicada na placa de classificação corresponde à da rede local antes de ligar o aparelho à tomada elétrica.
- Este aparelho pode ser utilizado por crianças a partir dos 8 anos de idade e por pessoas com limitações físicas, sensoriais ou mentais ou com falta de conhecimento, desde que as mesmas tenham sido supervisionadas/instruídas e compreendam os perigos associados.
- O aparelho não deve servir de brinquedo para crianças.
- As crianças não devem efetuar a limpeza ou a manutenção a realizar pelo utilizador, exceto se tiverem idade superior a 8 anos e sejam supervisionadas.
- Este aparelho não é um brinquedo.
- Em caso de queda ou danos do aparelho ou de avaria no cabo de alimentação, na ficha ou em qualquer peça do aparelho, pare imediatamente de utilizar o produto para evitar potenciais ferimentos.
- Este aparelho não contém peças que possam ser reparadas pelo utilizador; apenas um eletricista qualificado deve efetuar reparações. As reparações incorretas podem colocar o utilizador em risco de ferimentos.
- Mantenha o aparelho e o respetivo cabo de alimentação fora do alcance das crianças.
- Mantenha o aparelho fora do alcance das crianças quando estiver ligado ou a arrefecer.
- Mantenha o aparelho e o cabo de alimentação afastados de fontes de calor ou arestas afiadas que possam causar danos.
- Mantenha o cabo de alimentação afastado de quaisquer peças do aparelho que possam aquecer durante a utilização.
- Mantenha o aparelho afastado de outros aparelhos que irradiem calor.
- Não permita que o cabo de alimentação fique pendurado em bancadas, toque em superfícies quentes ou fique torcido.
- Não mergulhe os componentes elétricos do aparelho dentro de água ou de qualquer outro líquido.
- Não utilize o aparelho com as mãos molhadas ou se alguma ligação estiver molhada.
- Se cair ou ficar acidentalmente submerso em água, desligue o aparelho imediatamente da tomada. Não toque na água.
- Não deixe o aparelho sem vigilância enquanto estiver ligado à tomada elétrica.
- Não desligue o aparelho da tomada elétrica puxando pelo cabo. Desligue e retire a ficha à mão.
- Não puxe nem transporte o aparelho segurando-o pelo cabo de alimentação.
- Não utilize o aparelho para outro fim que não o previsto.
- Não utilize outros acessórios que não os fornecidos.
- Não utilize este aparelho no exterior.
- Não guarde o aparelho sob luz solar direta ou em condições de humidade elevada.
- Não tente mudar o aparelho de local enquanto estiver em funcionamento.
- Desligue sempre a ficha do aparelho após a utilização e deixe-o arrefecer completamente antes de efetuar qualquer operação de limpeza ou manutenção do utilizador ou de o armazenar.

- Utilize sempre o aparelho numa superfície estável e resistente ao calor, a uma altura confortável para o utilizador.
- Este aparelho não deve ser utilizado com um temporizador externo nem um sistema de controlo remoto separado.
- Não se recomenda a utilização de um cabo de extensão com o aparelho.
- Este aparelho destina-se apenas a uso doméstico. Não deve ser utilizado para fins comerciais.



CUIDADO: superfície quente – não toque nas secções quentes nem nos componentes de aquecimento do aparelho.



AVISO: mantenha o aparelho afastado de materiais inflamáveis.

IT | Conservare il manuale di istruzioni per riferimento futuro.

ISTRUZIONI DI SICUREZZA

- Durante l'uso di apparecchiature elettriche, è necessario osservare le precauzioni di sicurezza di base.
- Prima di collegare l'apparecchio all'alimentazione elettrica, verificare che la tensione indicata sull'apposita targhetta corrisponda a quella della rete locale.
- Questo apparecchio può essere usato da bambini a partire da 8 anni e da persone con ridotte capacità fisiche, sensoriali o mentali, o non in possesso della necessaria esperienza e conoscenza, solo in presenza di un supervisore e solo dopo aver ricevuto istruzioni sul suo impiego e sui rischi associati.
- Non lasciare che i bambini giochino con il prodotto.
- La pulizia e la manutenzione non devono essere effettuate da bambini, a meno che non abbiano almeno 8 anni e non siano supervisionati da un adulto.
- Questo apparecchio non è un giocattolo.
- Se il cavo di alimentazione, la spina o una qualsiasi parte dell'apparecchio non funziona correttamente o se ha subito cadute o danni, interrompere immediatamente l'uso del prodotto onde evitare possibili lesioni.
- Questo apparecchio non contiene parti riparabili dall'utente, rivolgersi esclusivamente a un elettricista qualificato per la riparazione. Le riparazioni improprie possono provocare danni agli utenti.
- Tenere l'apparecchio e il cavo di alimentazione fuori dalla portata dei bambini.
- Tenere l'apparecchio fuori dalla portata dei bambini quando è acceso e in fase di raffreddamento.
- Tenere l'apparecchio e il cavo di alimentazione lontano da fonti di calore o bordi affilati per evitare danni.
- Tenere il cavo di alimentazione lontano da qualsiasi parte dell'apparecchio che potrebbe surriscaldarsi durante l'uso.
- Tenere l'apparecchio lontano da altre apparecchiature che producono calore.
- Evitare che il cavo di alimentazione rimanga sospeso su piani di lavoro, entri in contatto con superfici calde o si intrecci.
- Non immergere i componenti elettrici dell'apparecchio in acqua o in altri liquidi.

- Non utilizzare l'apparecchio con le mani bagnate o se i collegamenti sono umidi.
- Se l'apparecchio cade o viene involontariamente immerso nell'acqua, scollegarlo immediatamente dalla presa a muro. Non tentare di afferrarlo in acqua.
- Non lasciare l'apparecchio incustodito quando è collegato all'alimentazione elettrica.
- Non scollegare l'apparecchio dall'alimentazione elettrica tirando il cavo; è consigliabile prima spegnerlo e poi estrarre la spina con cautela.
- Non tirare o trasportare l'apparecchio tramite il cavo di alimentazione.
- Non utilizzare l'apparecchio per scopi diversi dall'uso previsto.
- Non utilizzare accessori diversi da quelli forniti in dotazione.
- Non utilizzare questo apparecchio all'aperto.
- Non conservare l'apparecchio alla luce diretta del sole o in condizioni di umidità elevata.
- Non spostare l'apparecchio mentre è in funzione.
- Scollegare l'apparecchio dall'alimentazione elettrica dopo l'uso e lasciarlo raffreddare completamente prima di eseguire operazioni di pulizia o manutenzione o prima di riporlo.
- Utilizzare sempre l'apparecchio su una superficie stabile e resistente al calore, a un'altezza confortevole.
- L'apparecchio non deve essere azionato mediante timer esterno o telecomando separato.
- Si sconsiglia l'uso di prolunghhe.
- Questo apparecchio è destinato esclusivamente all'uso domestico, non a scopi commerciali.



ATTENZIONE: superficie calda! Non toccare le superfici calde o i componenti dell'apparecchio che generano calore.



AVVERTENZA: tenere l'apparecchio lontano da materiali infiammabili.

PL | Prosimy o zachowanie niniejszej instrukcji na przyszłość.

ISTRUKCJE DOTYCZĄCE BEZPIECZEŃSTWA

- Podczas używania urządzeń elektrycznych zawsze należy stosować podstawowe środki ostrożności.
- Przed podłączeniem urządzenia do zasilania sieciowego należy sprawdzić, czy napięcie podane na tabliczce znamionowej jest zgodne z napięciem w sieci lokalnej.
- To urządzenie może być użytkowane przez dzieci w wieku od 8 lat oraz przez osoby o ograniczonej sprawności fizycznej, sensorycznej lub umysłowej, a także przez osoby nieposiadające odpowiedniej wiedzy, o ile znajdują się one pod nadzorem osoby odpowiedzialnej za ich bezpieczeństwo lub otrzymały od niej instrukcje dotyczące bezpiecznego użytkowania urządzenia i o ile są świadome związanych z tym zagrożeń.
- Zabrania się dzieciom zabawy urządzeniem.
- Dzieci nie powinny przeprowadzać czyszczenia ani konserwacji urządzenia, chyba że mają co najmniej 8 lat i są nadzorowane.
- Ten produkt nie jest zabawką.

- Jeśli przewód zasilający, wtyczka lub inna część urządzenia nie działają prawidłowo bądź zostały upuszczone lub zniszczone, należy natychmiast przerwać użytkowanie urządzenia w celu uniknięcia potencjalnych obrażeń.
- To urządzenie nie zawiera części, które mogą być serwisowane przez użytkownika. Naprawy należy powierzyć wyłącznie wykwalifikowanemu elektrykowi. Nieprawidłowo przeprowadzona naprawa może narazić użytkownika na niebezpieczeństwo.
- Urządzenie i jego przewód zasilający należy przechowywać w miejscu niedostępnym dla dzieci.
- Włączone lub stygnące urządzenie należy przechowywać w miejscu niedostępnym dla dzieci.
- Urządzenie i jego kabel zasilania należy przechowywać z dala od źródeł ciepła i ostrych krawędzi, które mogą spowodować uszkodzenia.
- Kabel zasilania należy przechowywać z dala od części urządzenia, które mogą się nagrzewać podczas pracy.
- Urządzenie należy trzymać z dala od urządzeń emitujących ciepło.
- Nie wolno dopuścić, aby przewód zasilający zwiisał z blatów roboczych, dotykał gorących powierzchni lub się skręcał.
- Nie należy zanurzać elementów elektrycznych urządzenia w wodzie ani innym płynie.
- Nie należy obsługiwać urządzenia mokrymi rękoma ani jeśli złącza są mokre.
- Jeśli urządzenie wpadnie do wody lub przypadkowo zostanie w niej zanurzone, należy natychmiast wyjąć wtyczkę z gniazdka elektrycznego. Nie należy próbować wyławiać urządzenia.
- Nie należy pozostawiać urządzenia bez nadzoru po podłączeniu do sieci elektrycznej.
- Nie należy odłączać urządzenia od zasilania, ciągnąc za przewód — należy wyłączyć urządzenie i wyjąć wtyczkę ręcznie.
- Nie wolno ciągnąć ani przenosić urządzenia za przewód zasilający.
- Nie wolno używać produktu do celów innych niż jego przeznaczenie.
- Nie należy używać akcesoriów innych niż dołączone do zestawu.
- Nie należy używać urządzenia na zewnątrz.
- Nie należy przechowywać produktu w miejscu narażonym na bezpośrednie działanie promieni słonecznych ani w warunkach wysokiej wilgotności.
- Nie należy przesuwać urządzenia, gdy jest ono używane.
- Zawsze po użyciu należy odłączać urządzenie od zasilania, a przed czyszczeniem, konserwacją lub odłożeniem na dłuższy czas — pozostawiać je do ostygnięcia.
- Zawsze należy używać urządzenia na stabilnej, odpornej na wysoką temperaturę powierzchni, na wysokości zapewniającej komfort użytkownika.
- Urządzenia nie należy obsługiwać za pomocą zewnętrznego zegara ani oddzielnego układu zdalnego sterowania.
- Nie zaleca się używania przedłużacza do zasilania urządzenia.

- To urządzenie jest przeznaczone wyłącznie do użytku domowego. Nie należy go używać do celów komercyjnych.



UWAGA: gorąca powierzchnia — nie należy dotykać gorących części ani elementów grzejnych urządzenia.



OSTRZEŻENIE: urządzenie należy przechowywać z dala od materiałów łatwopalnych.



EN | Disposal of Waste Batteries and Electrical and Electronic Equipment

This product is labelled with this crossed out wheel bin symbol in accordance with European Directive 2012/19/EC to indicate that it must not be disposed of with your other household waste. Due to the presence of hazardous substances, mixtures or components, electrical and electronic devices that are not subject to selective sorting are potentially dangerous to the environment and human health. Please check your local city office or waste disposal service for the return and recycling of this product.

FR | Élimination des piles usagées et des équipements électriques et électroniques

Ce produit est étiqueté avec ce symbole de poubelle barrée conformément à la directive européenne 2012/19/EC pour indiquer qu'il ne doit pas être éliminé avec vos autres déchets ménagers. En raison de la présence de substances, de mélanges ou de composants dangereux, les appareils électriques et électroniques qui ne sont pas soumis à un tri sélectif sont potentiellement dangereux pour l'environnement et la santé humaine. Veuillez consulter votre bureau municipal local ou votre service d'élimination des déchets pour plus de détails sur le retour et le recyclage de ce produit.

NL | Weggooien van afgedankte batterijen en elektrische en elektronische apparatuur

Dit product is gemarkeerd met dit symbool van een doorgekruiste vuilnisbak in overeenstemming met de Europese Richtlijn 2012/19/EC om aan te geven dat het niet weggegooid mag worden met uw andere huishoudelijke afval. Door de aanwezigheid van gevaarlijke stoffen, mengsels en derivaten, elektrische en elektronische apparaten die niet selectief worden gesorteerd, kunnen gevaarlijk zijn voor het milieu en de menselijke gezondheid. Raadpleeg uw gemeente of de afvalverwijderingsdienst voor het inleveren en recyclen van dit product.

DE | Entsorgung von Altbatterien und Elektro- und Elektronikaltgeräten

Das nebenstehende Symbol einer durchgestrichenen Mülltonne auf Rädern zeigt an, dass dieses Gerät der Richtlinie 2012/19/EC unterliegt. Diese Richtlinie besagt, dass Sie dieses Gerät am Ende seiner Nutzungszeit nicht mit dem normalen Haushaltsmüll entsorgen dürfen, sondern in speziell eingerichteten Sammelstellen, Wertstoffhöfen oder Entsorgungsbetrieben abgeben müssen. Aufgrund des Vorhandenseins von gefährlichen Stoffen, Gemischen oder Komponenten können elektrische und elektronische Geräte, die nicht selektiv sortiert werden, eine Gefahr für die Umwelt und die menschliche Gesundheit darstellen. Diese Entsorgung ist für Sie kostenfrei. Schonen Sie die Umwelt und entsorgen Sie fachgerecht.

Sofern Ihr Altgerät personenbezogene Daten enthält, sind Sie selbst für deren Löschung verantwortlich, bevor Sie es zurückgeben. Sofern dies ohne Zerstörung des Altgerätes möglich ist, entnehmen Sie die alten Batterien oder Akkus sowie Lampen bevor Sie das Altgerät zur Entsorgung zurückgeben und führen Sie sie einer separaten Sammlung zu. Bei fest eingebauten Akkus ist bei der Entsorgung darauf hinzuweisen, dass das Gerät einen Akku enthält. Weitere Möglichkeiten zur Entsorgung des ausgedienten Produkts erfahren Sie bei Ihrer Gemeinde- oder Stadtverwaltung.

ES | Eliminación de residuos de baterías y de equipos eléctricos y electrónicos

Este producto está etiquetado con el símbolo de un cubo de basura tachado de acuerdo con la Directiva Europea 2012/19/EC para indicar que no puede desecharse junto con los demás residuos domésticos. Debido a su contenido en sustancias, mezclas o componentes peligrosos, los aparatos eléctricos y electrónicos que no se clasifican de forma selectiva para su reciclado son potencialmente peligrosos para el medio ambiente y la salud humana. Consulte a su Ayuntamiento o a su servicio de recogida de residuos local para la devolución y el reciclaje del producto.

PT | Eliminação de resíduos de equipamentos elétricos e eletrônicos e pilhas/baterias

Este produto é rotulado com este símbolo do contentor do lixo barrado, em conformidade com a Diretiva Europeia 2012/19/EC, para indicar que não deve ser eliminado juntamente com os seus restantes resíduos domésticos. Devido à presença de substâncias, misturas ou componentes nocivos, os dispositivos elétricos e eletrônicos que não estão sujeitos a triagem seletiva são potencialmente perigosos para o ambiente e para a saúde humana. Consulte o seu departamento municipal ou serviço de eliminação de resíduos locais para realizar a devolução e a reciclagem deste produto.

IT | Smaltimento delle batterie e delle apparecchiature elettriche ed elettroniche

Il simbolo del cassonetto barrato riportato sull'apparecchiatura indica che questo prodotto non deve essere smaltito con i normali rifiuti domestici. I dispositivi elettronici ed elettrici non inclusi in un processo di riciclo sono potenzialmente pericolosi per l'ambiente e la salute umana a causa della presenza di sostanze pericolose. Si prega di smaltire l'apparecchiatura in modo responsabile presso centri idonei di raccolta differenziata o di consegnarla al rivenditore seguendo una delle seguenti modalità:

- nel caso di apparecchiature di piccolissime dimensioni (dimensioni esterne inferiori a 25 cm), consegna gratuita senza obbligo di acquisto nei negozi con superficie di vendita di apparecchiature elettriche ed elettroniche superiore ai 400 mq (modalità "uno contro zero"). Per i negozi con superficie inferiore tale modalità è facoltativa.
- nel caso di apparecchiature di dimensioni esterne superiori a 25 cm, consegna gratuita al rivenditore all'atto dell'acquisto di un prodotto equivalente (modalità "uno contro uno").

PL | Utylizacja zużytych akumulatorów oraz urządzeń elektrycznych i elektronicznych

Ten produkt jest oznaczony symbolem przekreślonego pojemnika na śmieci zgodnie z dyrektywą europejską 2012/19/EC, co oznacza, że nie można go wyrzucać wraz z innymi odpadami domowymi. Ze względu na obecność niebezpiecznych substancji, mieszanin lub części składowych, urządzenia elektryczne i elektroniczne, które nie są selektywnie sortowane, stanowią potencjalne zagrożenie dla środowiska i zdrowia ludzi. Informacje na temat zwrotu i recyklingu tego produktu można uzyskać w lokalnym urzędzie miasta lub w firmie zajmującej się utylizacją odpadów.



Manufactured by:
Ultimate Products UK Ltd.,
Victoria Street, Manchester OL9 0DD. **UK.**
Ultimate Products Europe Ltd.,
19 Baggot Street Lower, Dublin D02 X658. **ROI.**

MADE IN CHINA.

CD300125/MD000000/V1

Description of parts

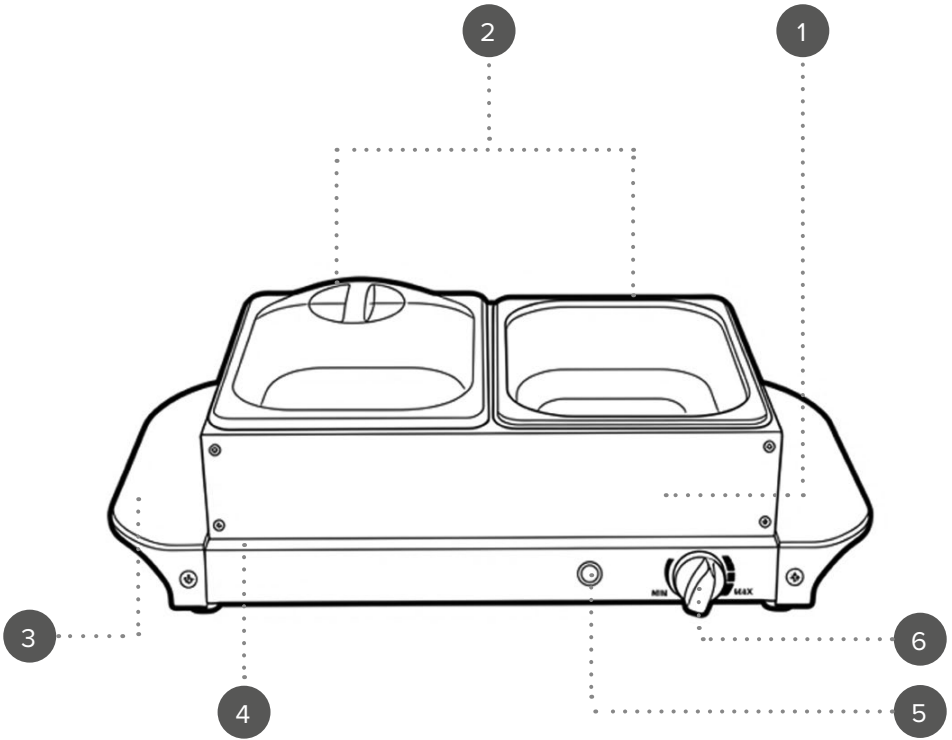

EN | Description of parts

1. Pan frame
2. Stainless steel pans with lids
3. Cool-touch handles
4. Hot plate
5. Heat indicator light
6. Adjustable temperature control

FR | Description des pièces

1. Support de bacs
2. Bacs en acier inoxydable avec couvercles
3. Poignées isolantes
4. Plaque chauffante
5. Voyant lumineux de température
6. Thermostat réglable

NL | Beschrijving van onderdelen

1. Pannenframe
2. Pannen van roestvrij staal met deksels
3. Koelblijvende handgrepen
4. Warmhoudplaat
5. Verwarmingsindicatorlampje
6. Instelbare temperatuurregeling

DE | Beschreibung der Teile

1. Behälterrahmen
2. Edelstahlbehälter mit Deckeln
3. Kühlbleibende Griffe
4. Warmhalteplatte
5. Heizkontrolleuchte
6. Stufenlos einstellbare Temperaturregelung

ES | Descripción de las partes

1. Estructura para bandejas
2. Bandejas de acero inoxidable con tapa
3. Asas de tacto frío
4. Placa calefactora
5. Luz indicadora de calentamiento
6. Control de temperatura ajustable

PT | Descrição das partes

1. Suporte dos tabuleiros
2. Tabuleiros em aço inoxidável com tampas
3. Pegas de toque frio
4. Placa de aquecimento
5. Luz indicadora de aquecimento
6. Regulador de temperatura ajustável

IT | Descrizione delle parti

1. Telaio vaschette
2. Vaschette in acciaio inox con coperchi
3. Manici termoisolanti
4. Piastra riscaldante
5. Spia di riscaldamento
6. Controllo di temperatura regolabile

PL | Opis części

1. Rama pojemników
2. Pojemniki ze stali nierdzewnej z pokrywkami
3. Uchwyty z izolacją cieplną
4. Płyta grzewcza
5. Lampka kontrolna nagrzewania
6. Pokrętko regulacji temperatury

EN | Please retain instructions for future reference.

Dos and don'ts



Switch off the buffet server and disconnect it from the mains power supply before changing or fitting attachments.
Keep lids on when not serving to retain heat and moisture in foods.

Do not overfill the stainless steel pans.
Do not touch the buffet server without wearing heat-resistant gloves.
Do not use attachments if they are loose, damaged or broken.

Care and maintenance

Before attempting any cleaning or maintenance, unplug the buffet server from the mains power supply and allow it to cool fully.

STEP 1: Remove the stainless steel pans, lids and pan frame from the hot plate. Wash them in warm, soapy water and dry thoroughly.

STEP 2: Wipe the hot plate with a soft, damp cloth and dry thoroughly.



NOTE: The buffet server should be cleaned after each use. Reassemble the buffet server before storing.

Instructions for use

Before first use

Before connecting to the mains power supply, clean the buffet server following the instructions in the section entitled '**Care and maintenance**'.



NOTE: When using the buffet server for the first time, a slight odour may be emitted. This is normal and will soon subside. Allow for sufficient ventilation around the buffet server.

Assembling the buffet server

STEP 1: Place the hot plate onto a flat, stable, heat-resistant surface at a height that is comfortable for the user. Ensure the mains power supply cord is positioned on the underside of the hot plate.

STEP 2: Fit the pan frame onto the hot plate, checking that it is seated securely. The pan frame has two stainless steel lips that sit on either side of the hot plate to keep it secure.

STEP 3: Place the stainless steel pans into the pan frame; these should fit side by side on the hot plate. Cover each stainless steel pan with a lid.

Using the buffet server

It is recommended to wipe the outer surface of the stainless steel pans and hot plate with a soft, dry cloth to make sure that they are fully dry before each use. This will reduce the possibility of any liquid coming into contact with any electrical components.

STEP 1: Plug in and switch on the buffet server at the mains power supply.

STEP 2: Turn the adjustable temperature control to the required heat setting to preheat the buffet server for approx. 10 minutes. The heat indicator light will illuminate red to signal that the buffet server is heating up; this will turn off when the correct temperature is reached.

STEP 3: Carefully remove the lids and place the prepared food into each of the stainless steel pans. Replace the lids.

STEP 4: Set the adjustable temperature control to the desired temperature. Adjust buffet server to the desired heat setting using the adjustable temperature control.

STEP 5: After use, unplug the buffet server from the mains power supply and allow it to cool for approx. 60 minutes before cleaning or storing.



NOTE: It is not recommended to keep the buffet server on for more than 6 hours at any one time. During use the heat indicator light will cycle on and off to signal that the buffet server is maintaining the selected temperature. Food placed on the warming tray or in the pans should be fully cooked and already hot. The buffet server and warming tray is designed to keep food warm only. This product is not a cooking appliance and is not intended to heat cold food.



WARNING: The buffet server can become very hot during operation and will remain hot for some time after it has been switched off. Nominal voltage is still present even when the adjustable temperature control is turned to the off position. To permanently switch off the buffet server, turn it off at the mains power supply.

Storage

Check that the buffet server is cool, clean and dry before storing in a cool, dry place.

Never wrap the cord tightly around the buffet server; wrap it loosely to avoid causing damage.

Specifications

Product code: EK6811

Input: 220–240 V ~ 50–60 Hz

Power: 150 W

Power consumption (off mode): 0 W

FR | Veuillez conserver ces instructions pour référence future.

À faire et à ne pas faire



Éteignez le chauffe-plat buffet et débranchez-le de la prise secteur avant de changer ou d'installer des accessoires. Laissez les couvercles en place lorsque vous ne servez pas afin de conserver la chaleur et l'humidité des aliments.

Ne remplissez pas les bacs en acier inoxydable au-delà de leur capacité.
Ne touchez pas le chauffe-plat buffet sans porter de gants résistants à la chaleur.
N'utilisez pas les accessoires s'ils sont desserrés, endommagés ou cassés.

Entretien et maintenance

Avant toute opération de nettoyage ou de maintenance, débranchez le chauffe-plat buffet de la prise secteur et laissez-le refroidir complètement.
ÉTAPE 1 : Retirez les bacs en acier inoxydable, les couvercles et le support de bacs de la plaque chauffante. Lavez-les à l'eau chaude savonneuse puis séchez-les soigneusement.

ÉTAPE 2 : Essuyez la plaque chauffante avec un chiffon doux et légèrement humide, puis séchez-la soigneusement.



REMARQUE : le chauffe-plat buffet doit être nettoyé après chaque utilisation. Remontez le chauffe-plat buffet avant de le ranger.

Instructions d'utilisation

Avant la première utilisation

Avant de brancher l'appareil sur la prise secteur, nettoyez le chauffe-plat buffet en suivant les instructions de la section intitulée « **Entretien et maintenance** ».



REMARQUE : lors de la première utilisation du chauffe-plat buffet, une légère odeur peut se dégager. Ceci est normal et disparaîtra rapidement. Assurez une ventilation suffisante autour du chauffe-plat buffet.

Montage du chauffe-plat buffet

ÉTAPE 1 : Placez la plaque chauffante sur une surface plane, stable et résistante à la chaleur, à une hauteur confortable pour l'utilisateur.

Assurez-vous que le cordon d'alimentation secteur est positionné sous la plaque chauffante.

ÉTAPE 2 : Placez le support de bacs sur la plaque chauffante en vérifiant qu'il est correctement enclenché. Le support de bacs possède deux rebords en acier inoxydable qui reposent de chaque côté de la plaque chauffante pour le maintenir bien en place.

ÉTAPE 3 : Placez les bacs en acier inoxydable dans le support de bacs ; ils doivent se positionner côte à côte sur la plaque chauffante. Couvrez chaque bac en acier inoxydable avec un couvercle.

Utilisation du chauffe-plat buffet

Il est recommandé d'essuyer la surface extérieure des bacs en acier inoxydable et de la plaque chauffante avec un chiffon doux et sec afin de s'assurer qu'ils sont parfaitement secs avant chaque utilisation. Cela réduit le risque que du liquide entre en contact avec des composants électriques.

ÉTAPE 1 : Branchez le chauffe-plat buffet sur la prise secteur et mettez-le sous tension.

ÉTAPE 2 : Réglez le thermostat réglable sur la température souhaitée pour préchauffer le chauffe-plat buffet pendant environ 10 minutes. Le voyant lumineux de température s'allume en rouge pour indiquer que le chauffe-plat buffet est en chauffe ; il s'éteint lorsque la température correcte est atteinte.

ÉTAPE 3 : Retirez soigneusement les couvercles et placez les aliments préparés dans chacun des bacs en acier inoxydable. Remettez ensuite les couvercles en place.

ÉTAPE 4 : Réglez le thermostat réglable sur la température souhaitée. Réglez le chauffe-plat buffet sur le niveau de chaleur souhaité à l'aide du thermostat réglable.

ÉTAPE 5 : Après utilisation, débranchez le chauffe-plat buffet de la prise secteur et laissez-le refroidir pendant environ 60 minutes avant de le nettoyer ou de le ranger.



REMARQUE : il est déconseillé de laisser le chauffe-plat buffet allumé plus de 6 heures consécutives. Pendant l'utilisation, le voyant lumineux de température s'allume et s'éteint par cycles pour indiquer que le chauffe-plat buffet maintient la température sélectionnée. Les aliments placés sur la plaque chauffante ou dans les bacs doivent être entièrement cuits et déjà chauds. Le chauffe-plat buffet et la plaque chauffante sont conçus uniquement pour maintenir les aliments au chaud. Cet appareil n'est pas un appareil de cuisson et n'est pas destiné à chauffer des aliments froids.



AVERTISSEMENT : le chauffe-plat buffet peut devenir très chaud pendant le fonctionnement et rester chaud pendant un certain temps après son arrêt. La tension nominale reste présente même lorsque le thermostat réglable est positionné sur arrêt. Pour couper complètement l'alimentation du chauffe-plat buffet, mettez-le hors tension au niveau de la prise secteur.

Stockage

Vérifiez que le chauffe-plat buffet est froid, propre et sec avant de le ranger dans un endroit frais et sec.

N'enroulez jamais le cordon trop serré autour du chauffe-plat buffet, enroulez-le sans le serrer afin d'éviter de l'endommager.

Caractéristiques

Code produit : EK6811

Alimentation : 220-240 V ~ 50-60 Hz

Puissance : 150 W

Consommation (mode arrêt) : 0 W

NL | Bewaar de instructies voor toekomstig gebruik.

Wat wel en niet te doen



Schakel de buffetserver uit en haal de stekker uit het stopcontact voordat u accessoires vervangt of plaatst. Laat de deksels op de pannen wanneer u niet opschept, zodat de gerechten warm en vochtig blijven.

Vul de pannen van roestvrij staal niet te vol.
Raak de buffetserver niet aan zonder hittebestendige handschoenen te dragen.
Gebruik geen accessoires als deze loszitten, beschadigd of gebroken zijn.

Onderhoud en verzorging

Voordat u met reinigen of onderhoud begint, haalt u de stekker van de buffetserver uit het stopcontact en laat u het apparaat volledig afkoelen.

STAP 1: Haal de pannen van roestvrij staal, de deksels en het pannenframe van de warmhoudplaat. Was ze in warm water met afwasmiddel en droog ze vervolgens grondig af.

STAP 2: Veeg de warmhoudplaat af met een zachte, vochtige doek en droog deze vervolgens grondig.



OPMERKING: Reinig de buffetserver na elk gebruik. Monteer de buffetserver opnieuw voordat u deze opbergt.

Instructies voor gebruik

Voor eerste gebruik

Voordat u het apparaat op het lichtnet aansluit, maakt u de buffetserver schoon volgens de instructies in de paragraaf „Onderhoud en verzorging”.



OPMERKING: Bij het eerste gebruik van de buffetserver kan een lichte geur vrijkomen. Dit is normaal en verdwijnt na korte tijd. Zorg voor voldoende ventilatie rondom de buffetserver.

Montage van de buffetserver

STAP 1: Plaats de warmhoudplaat op een vlakke, stabiele, hittebestendige ondergrond op een voor de gebruiker comfortabele hoogte. Zorg ervoor dat het netsnoer aan de onderzijde van de warmhoudplaat is gepositioneerd.

STAP 2: Plaats het pannenframe op de warmhoudplaat en controleer of het stevig vastzit. Het pannenframe heeft twee roestvrijstalen randen die aan weerszijden van de warmhoudplaat rusten om het frame op zijn plaats te houden.

STAP 3: Plaats de pannen van roestvrij staal in het pannenframe; deze moeten naast elkaar op de warmhoudplaat passen. Dek elke pan van roestvrij staal af met een deksel.

Gebruik van de buffetserver

Het wordt aangeraden om voor ieder gebruik het buitenoppervlak van de pannen van roestvrij staal en de warmhoudplaat af te nemen met een zachte, droge doek, zodat ze volledig droog zijn. Dit verkleint de kans dat er vloeistof in contact komt met elektrische onderdelen.

STAP 1: Sluit de buffetserver op het lichtnet aan en schakel deze in.

STAP 2: Draai de instelbare temperatuurregeling naar de gewenste stand om de buffetserver ongeveer 10 minuten voor te verwarmen. Het verwarmingsindicatorlampje gaat rood branden om aan te geven dat de buffetserver wordt opgewarmd; het lampje gaat uit zodra de juiste temperatuur is bereikt.

STAP 3: Verwijder de deksels voorzichtig en schep de bereide gerechten in elke roestvrijstalen pan. Plaats de deksels weer op de pannen.

STAP 4: Stel met de instelbare temperatuurregeling de gewenste temperatuur in. Pas de buffetserver aan naar de gewenste warmtestand met behulp van deze regeling.

STAP 5: Haal na gebruik de stekker van de buffetserver uit het stopcontact en laat het apparaat ongeveer 60 minuten afkoelen voordat u het gaat reinigen of opbergen.



OPMERKING: Het wordt afgeraden de buffetserver langer dan 6 uur achtereen ingeschakeld te laten. Tijdens gebruik zal het verwarmingsindicatorlampje afwisselend aan- en uitgaan om aan te geven dat de buffetserver de ingestelde temperatuur handhaaft. Het voedsel dat op de warmhoudplaat of in de pannen wordt geplaatst, moet volledig gaar zijn en al heet zijn. De buffetserver en de warmhoudplaat zijn uitsluitend bedoeld om voedsel warm te houden. Dit product is geen kooktoestel en is niet bedoeld om koud voedsel op te warmen.



WAARSCHUWING: De buffetserver kan tijdens gebruik zeer heet worden en blijft nog geruime tijd heet nadat deze is uitgeschakeld. Het apparaat blijft onder spanning staan, zelfs wanneer de instelbare temperatuurregeling in de uit-stand is gezet. Om de buffetserver volledig uit te schakelen, schakelt u deze uit via het lichtnet (door de stekker uit het stopcontact te trekken).

Opslag

Controleer of de buffetserver is afgekoeld, schoon en droog is voordat u deze op een koele, droge plaats opbergt. Wikkel het snoer nooit strak om de buffetserver heen; wikkel het losjes om beschadiging te voorkomen.

Specificaties

Productcode: EK6811
Ingang: 220–240 V ~ 50–60 Hz

Vermogen: 150 W
Stroomverbruik (uitgeschakeld): 0 W

DE | Bitte bewahren Sie die Anweisungen für zukünftige Nachschlagezwecke auf.

Was man tun und lassen sollte



Schalten Sie den Buffet-Server aus und trennen Sie ihn vom Stromnetz, bevor Sie Zubehörteile wechseln oder anbringen. Lassen Sie die Deckel geschlossen, wenn nicht serviert wird, damit Wärme und Feuchtigkeit in den Speisen erhalten bleiben.

Füllen Sie die Edelstahlbehälter nicht zu voll.
Berühren Sie den Buffet-Server nur mit hitzebeständigen Schutzhandschuhen.
Verwenden Sie kein Zubehör, wenn es lose, beschädigt oder defekt ist.

Pflege und Wartung

Bevor Sie mit Reinigungs- oder Wartungsarbeiten beginnen, ziehen Sie den Netzstecker des Buffet-Servers und lassen Sie das Gerät vollständig abkühlen. **SCHRITT 1:** Nehmen Sie die Edelstahlbehälter, Deckel und den Behälterrahmen von der Warmhalteplatte ab. Reinigen Sie diese in warmem Spülwasser und trocknen Sie sie gründlich ab.

SCHRITT 2: Wischen Sie die Warmhalteplatte mit einem weichen, feuchten Tuch ab und trocknen Sie sie gründlich.



HINWEIS: Reinigen Sie den Buffet-Server nach jedem Gebrauch. Setzen Sie den Buffet-Server vor der Aufbewahrung wieder vollständig zusammen.

Gebrauchsanweisung

Vor dem ersten Gebrauch

Bevor Sie das Gerät an das Stromnetz anschließen, reinigen Sie den Buffet-Server gemäß den Anweisungen im Abschnitt „**Pflege und Wartung**“.



HINWEIS: Beim ersten Gebrauch des Buffet-Servers kann ein leichter Geruch auftreten. Dies ist normal und lässt bald nach. Sorgen Sie für eine ausreichende Belüftung rund um den Buffet-Server.

Montage des Buffet-Servers

SCHRITT 1: Stellen Sie die Warmhalteplatte auf eine ebene, stabile und hitzebeständige Stellfläche in einer für den Benutzer angenehmen Arbeitshöhe. Achten Sie darauf, dass das Netzkabel unterhalb der Warmhalteplatte verläuft.

SCHRITT 2: Setzen Sie den Behälterrahmen auf die Warmhalteplatte und vergewissern Sie sich, dass er sicher aufliegt. Der Behälterrahmen verfügt über zwei Edelstahlauflagen, die beidseitig auf der Warmhalteplatte aufliegen und ihn in Position halten.

SCHRITT 3: Setzen Sie die Edelstahlbehälter in den Behälterrahmen ein; diese sollten nebeneinander auf der Warmhalteplatte stehen. Decken Sie jeden Edelstahlbehälter mit einem Deckel ab.

Verwendung des Buffet-Servers

Es wird empfohlen, die Außenseiten der Edelstahlbehälter und der Warmhalteplatte vor jedem Gebrauch mit einem weichen, trockenen Tuch abzuwischen, um sicherzustellen, dass sie vollständig trocken sind. Dadurch wird die Gefahr verringert, dass Flüssigkeit mit elektrischen Bauteilen in Berührung kommt.

SCHRITT 1: Schließen Sie den Buffet-Server an das Stromnetz an und schalten Sie ihn ein.

SCHRITT 2: Stellen Sie die stufenlos einstellbare Temperaturregelung auf die gewünschte Temperatur ein, um den Buffet-Server für ca. 10 Minuten vorzuheizen. Die Heizkontrollleuchte leuchtet rot auf und signalisiert, dass der Buffet-Server aufheizt; sie erlischt, sobald die eingestellte Temperatur erreicht ist.

SCHRITT 3: Nehmen Sie vorsichtig die Deckel ab und füllen Sie die vorbereiteten Speisen in die Edelstahlbehälter. Setzen Sie anschließend die Deckel wieder auf.

SCHRITT 4: Stellen Sie die stufenlos einstellbare Temperaturregelung auf die gewünschte Temperatur ein. Passen Sie den Buffet-Server über die stufenlos einstellbare Temperaturregelung an die gewünschte Heizstufe an.

SCHRITT 5: Ziehen Sie nach dem Gebrauch den Netzstecker des Buffet-Servers und lassen Sie das Gerät vor der Reinigung oder Aufbewahrung etwa 60 Minuten abkühlen.



HINWEIS: Es wird nicht empfohlen, den Buffet-Server länger als 6 Stunden am Stück in Betrieb zu lassen. Während des Betriebs schaltet sich die Heizkontrollleuchte in regelmäßigen Abständen ein und aus und zeigt damit an, dass der Buffet-Server die eingestellte Temperatur hält. Speisen, die auf der Warmhalteplatte oder in den Edelstahlbehältern platziert werden, müssen vollständig gegart und bereits heiß sein. Der Buffet-Server und die Warmhalteplatte sind ausschließlich zum Warmhalten von Speisen bestimmt. Dieses Produkt ist kein Kochgerät und nicht dafür ausgelegt, kalte Speisen zu erhitzen.



WARNUNG: Der Buffet-Server kann sich während des Betriebs sehr stark erhitzen und bleibt auch nach dem Ausschalten noch für einige Zeit heiß. Die Nennspannung liegt weiterhin an, selbst wenn die stufenlos einstellbare Temperaturregelung auf die Position „Aus“ gestellt ist. Um den Buffet-Server dauerhaft auszuschalten, schalten Sie ihn an der Netzstromversorgung aus.

Aufbewahrung

Vergewissern Sie sich, dass der Buffet-Server abgekühlt, sauber und trocken ist, bevor Sie ihn an einem kühlen, trockenen Ort aufbewahren. Wickeln Sie das Netzkabel niemals straff um den Buffet-Server; legen Sie es locker darum, um Beschädigungen zu vermeiden.

Technische Daten

Produktcode: EK6811
Eingang: 220–240 V ~ 50–60 Hz

Leistung: 150 W
Leistungsaufnahme (ausgeschaltet): 0 W

ES | Por favor, conserve las instrucciones para futura referencia.

Recomendaciones y advertencias



Apague el servidor de bufé y desconéctelo de la red eléctrica antes de cambiar o colocar accesorios.
Mantenga las tapas puestas cuando no esté sirviendo para conservar el calor y la humedad de los alimentos.

No llene en exceso las bandejas de acero inoxidable.
No toque el servidor de bufé sin llevar guantes resistentes al calor.
No utilice los accesorios si están sueltos, dañados o rotos.

Cuidado y mantenimiento

Antes de realizar cualquier limpieza o mantenimiento, desconecte el servidor de bufé de la red eléctrica y deje que se enfríe completamente.

PASO 1: Retire las bandejas de acero inoxidable, las tapas y la estructura para bandejas de la placa calefactora. Lávelas con agua tibia y jabón y séquelas bien.

PASO 2: Limpie la placa calefactora con un paño suave y húmedo y séquela bien.



NOTA: El servidor de bufé debe limpiarse después de cada uso. Vuelva a montar el servidor de bufé antes de guardarlo.

Instrucciones de uso

Antes del primer uso

Antes de conectar el servidor de bufé a la red eléctrica, límpielo siguiendo las instrucciones de la sección titulada «Cuidado y mantenimiento».



NOTA: Cuando utilice el servidor de bufé por primera vez, es posible que emita un ligero olor. Esto es normal y desaparecerá en poco tiempo. Asegúrese de que haya una ventilación suficiente alrededor del servidor de bufé.

Montaje del servidor de bufé

PASO 1: Coloque la placa calefactora sobre una superficie plana, estable y resistente al calor, a una altura cómoda para el usuario. Asegúrese de que el cable de alimentación de red quede situado en la parte inferior de la placa calefactora.

PASO 2: Coloque la estructura para bandejas sobre la placa calefactora, comprobando que quede bien asentada y fija. La estructura para bandejas tiene dos pestañas de acero inoxidable que se apoyan a ambos lados de la placa calefactora para mantenerla en su sitio.

PASO 3: Coloque las bandejas de acero inoxidable en la estructura para bandejas; deben quedar colocadas una al lado de la otra sobre la placa calefactora. Cubra cada bandeja de acero inoxidable con su tapa.

Uso del servidor de bufé

Se recomienda pasar un paño suave y seco por la superficie exterior de las bandejas de acero inoxidable y de la placa calefactora para asegurarse de que estén completamente secas antes de cada uso. Esto reducirá la posibilidad de que algún líquido entre en contacto con los componentes eléctricos.

PASO 1: Conecte el servidor de bufé a la red eléctrica y enciéndalo.

PASO 2: Gire el control de temperatura ajustable hasta la posición de calor deseada para precalentar el servidor de bufé durante aprox. 10 minutos. La luz indicadora de calentamiento se encenderá en rojo para señalar que el servidor de bufé se está calentando; se apagará cuando se alcance la temperatura correcta.

PASO 3: Retire con cuidado las tapas y coloque los alimentos preparados en cada una de las bandejas de acero inoxidable. Vuelva a colocar las tapas.

PASO 4: Ajuste el control de temperatura regulable a la temperatura deseada. Regule el servidor de bufé al nivel de calor requerido utilizando el control de temperatura ajustable.

PASO 5: Después de su uso, desconecte el servidor de bufé de la red eléctrica y deje que se enfríe durante aprox. 60 minutos antes de limpiarlo o guardarlo.



NOTA: No se recomienda mantener el servidor de bufé encendido durante más de 6 horas seguidas. Durante el uso, la luz indicadora de calentamiento se encenderá y apagará alternativamente para indicar que el servidor de bufé mantiene la temperatura seleccionada. Los alimentos que se coloquen sobre la bandeja de calentamiento o en las bandejas deben estar completamente cocinados y ya calientes. El servidor de bufé y la bandeja de calentamiento están diseñados únicamente para mantener la comida caliente. Este producto no es un aparato de cocción y no está pensado para calentar alimentos fríos.



ADVERTENCIA: El servidor de bufé puede alcanzar temperaturas muy altas durante el funcionamiento y permanecer caliente durante algún tiempo después de haberlo apagado. La tensión nominal sigue presente incluso cuando el control de temperatura ajustable está en la posición de apagado. Para desconectar completamente el servidor de bufé, apáguelo desde la red de alimentación eléctrica.

Almacenamiento

Compruebe que el servidor de bufé esté frío, limpio y seco antes de guardarlo en un lugar fresco y seco.

Nunca enrolle el cable firmemente alrededor del servidor de bufé; enróllelo de forma holgada para evitar dañarlo.

Especificaciones

Código de producto: EK6811
Entrada: 220–240 V ~ 50–60 Hz

Potencia: 150 W
Consumo de energía (modo apagado): 0 W

PT | Por favor, guarde as instruções para referência futura.

O que fazer e o que não fazer



Desligue o buffet aquecido e retire a ficha da tomada de corrente antes de substituir ou montar acessórios.
Mantenha as tampas colocadas quando não estiver a servir, para conservar o calor e a humidade dos alimentos.

Não encha em excesso os tabuleiros em aço inoxidável.
Não toque no buffet aquecido sem utilizar luvas resistentes ao calor.
Não utilize acessórios se estiverem soltos, danificados ou partidos.

Cuidados e manutenção

Antes de efetuar qualquer operação de limpeza ou manutenção, desligue o buffet aquecido da tomada de corrente e deixe-o arrefecer completamente.

PASSO 1: Retire os tabuleiros em aço inoxidável, as tampas e o suporte dos tabuleiros da placa de aquecimento. Lave-os em água morna com detergente e seque-os muito bem.

PASSO 2: Limpe a placa de aquecimento com um pano macio e húmido e seque-a muito bem.



NOTA: O buffet aquecido deve ser limpo após cada utilização. Volte a montar o buffet aquecido antes de o guardar.

Instruções de utilização

Antes da primeira utilização

Antes de ligar à tomada de corrente, limpe o buffet aquecido seguindo as instruções indicadas na secção intitulada «Cuidados e manutenção».



NOTA: Quando utilizar o buffet aquecido pela primeira vez, poderá libertar-se um ligeiro odor. Isto é normal e desaparecerá ao fim de pouco tempo. Certifique-se de que existe ventilação suficiente em redor do buffet aquecido.

Montagem do buffet aquecido

PASSO 1: Coloque a placa de aquecimento sobre uma superfície plana, estável e resistente ao calor, a uma altura confortável para o utilizador. Certifique-se de que o cabo de alimentação fica posicionado na parte inferior da placa de aquecimento.

PASSO 2: Coloque o suporte dos tabuleiros sobre a placa de aquecimento, verificando que fica bem encaixado. O suporte dos tabuleiros possui duas abas em aço inoxidável que assentam em ambos os lados da placa de aquecimento para o manter firmemente no lugar.

PASSO 3: Coloque os tabuleiros em aço inoxidável no suporte dos tabuleiros; deverão encaixar lado a lado sobre a placa de aquecimento. Cubra cada tabuleiro em aço inoxidável com a respetiva tampa.

Utilização do buffet aquecido

Recomenda-se limpar a superfície exterior dos tabuleiros em aço inoxidável e da placa de aquecimento com um pano macio e seco, para garantir que estão completamente secos antes de cada utilização. Isto reduzirá a possibilidade de qualquer líquido entrar em contacto com quaisquer componentes elétricos.

PASSO 1: Ligue o buffet aquecido à tomada de corrente e ligue-o.

PASSO 2: Rode o regulador de temperatura ajustável para a posição de calor pretendida, de modo a pré-aquecer o buffet aquecido durante cerca de 10 minutos. A luz indicadora de aquecimento acender-se-á a vermelho para indicar que o buffet aquecido está a aquecer; esta apagar-se-á quando for atingida a temperatura correta.

PASSO 3: Retire cuidadosamente as tampas e coloque os alimentos preparados em cada um dos tabuleiros em aço inoxidável. Volte a colocar as tampas.

PASSO 4: Ajuste o regulador de temperatura ajustável para a temperatura pretendida. Regule o buffet aquecido para o nível de aquecimento desejado utilizando o regulador de temperatura ajustável.

PASSO 5: Após a utilização, desligue o buffet aquecido da tomada de corrente e deixe-o arrefecer durante cerca de 60 minutos antes de o limpar ou guardar.



NOTA: Não é recomendado manter o buffet aquecido ligado por mais de 6 horas consecutivas. Durante a utilização, a luz indicadora de aquecimento acende-se e apaga-se ciclicamente para indicar que o buffet aquecido está a manter a temperatura selecionada. Os alimentos colocados na placa de aquecimento ou nos tabuleiros devem estar totalmente cozinhados e já quentes. O buffet aquecido destina-se apenas a manter os alimentos quentes. Este produto não é um aparelho de cozinha e não se destina a aquecer alimentos frios.



AVISO: O buffet aquecido pode ficar muito quente durante o funcionamento e permanecer quente durante algum tempo após ser desligado. A tensão nominal mantém-se presente mesmo quando o regulador de temperatura é colocado na posição de desligado. Para desligar completamente o buffet aquecido, desligue-o na tomada de corrente.

Arrumação

Certifique-se de que o buffet aquecido está frio, limpo e seco antes de o guardar num local fresco e seco.

Nunca enrole o cabo firmemente à volta do buffet aquecido; enrole-o de forma solta para evitar danos.

Especificações

Código do produto: EK6811
Entrada: 220–240 V ~ 50–60 Hz

Potência: 150 W
Consumo de energia (modo desligado): 0 W

IT I Conservare le istruzioni per riferimento futuro.

Cosa fare e cosa non fare



Spegnere lo scaldavivande buffet e scollegarlo dalla rete elettrica prima di sostituire o installare accessori.
Tenere i coperchi chiusi quando non si servono le pietanze, per mantenerne il calore e l'umidità.

Non riempire eccessivamente le vaschette in acciaio inox.
Non toccare lo scaldavivande buffet senza indossare guanti resistenti al calore.
Non utilizzare gli accessori se sono allentati, danneggiati o rotti.

Cura e manutenzione

Prima di effettuare qualsiasi operazione di pulizia o manutenzione, scollegare lo scaldavivande buffet dalla rete elettrica e lasciarlo raffreddare completamente.

PASSO 1: Rimuovere le vaschette in acciaio inox, i coperchi e il telaio vaschette dalla piastra riscaldante. Lavare questi componenti in acqua tiepida con detersivo e asciugarli accuratamente.

PASSO 2: Pulire la piastra riscaldante con un panno morbido e umido e asciugarla accuratamente.



NOTA: Lo scaldavivande buffet deve essere pulito dopo ogni utilizzo. Rimontare lo scaldavivande buffet prima di riporlo.

Istruzioni per l'uso

Prima del primo utilizzo

Prima di collegare l'apparecchio alla rete elettrica, pulire lo scaldavivande buffet seguendo le istruzioni riportate nella sezione intitolata «Cura e manutenzione».



NOTA: Quando si utilizza lo scaldavivande buffet per la prima volta, può sprigionarsi un leggero odore. Ciò è normale e scomparirà rapidamente. Assicurare una ventilazione adeguata intorno allo scaldavivande buffet.

Assemblaggio dello scaldavivande buffet

PASSO 1: Posizionare la piastra riscaldante su una superficie piana, stabile e resistente al calore, a un'altezza comoda per l'utilizzatore. Assicurarsi che il cavo di alimentazione sia collocato sotto la piastra riscaldante.

PASSO 2: Posizionare il telaio vaschette sulla piastra riscaldante, verificando che sia ben fissato. Il telaio vaschette è dotato di due alette in acciaio inox che poggiano ai lati della piastra riscaldante per mantenerlo stabile.

PASSO 3: Inserire le vaschette in acciaio inox nel telaio vaschette; devono essere affiancate sulla piastra riscaldante. Coprire ogni vaschetta in acciaio inox con il rispettivo coperchio.

Utilizzo dello scaldavivande buffet

Si raccomanda di asciugare la superficie esterna delle vaschette in acciaio inox e della piastra riscaldante con un panno morbido e asciutto per assicurarsi che siano completamente asciutte prima di ogni utilizzo. In questo modo si riduce la possibilità che eventuali liquidi vengano a contatto con componenti elettrici.

PASSO 1: Collegare lo scaldavivande buffet alla rete elettrica e accenderlo.

PASSO 2: Ruotare il controllo di temperatura regolabile fino all'impostazione desiderata per preriscaldare lo scaldavivande buffet per circa 10 minuti. La spia di riscaldamento si illuminerà di rosso per indicare che lo scaldavivande buffet è in fase di riscaldamento; si spegnerà al raggiungimento della temperatura impostata.

PASSO 3: Rimuovere con cautela i coperchi e versare le pietanze preparate in ciascuna delle vaschette in acciaio inox. Riposizionare i coperchi.

PASSO 4: Impostare il controllo di temperatura regolabile sulla temperatura desiderata. Regolare lo scaldavivande buffet al livello di calore richiesto utilizzando il controllo di temperatura regolabile.

PASSO 5: Dopo l'uso, scollegare lo scaldavivande buffet dalla rete elettrica e lasciarlo raffreddare per circa 60 minuti prima di procedere alla pulizia o di riporlo.



NOTA: Si sconsiglia di lasciare lo scaldavivande buffet acceso per più di 6 ore consecutive. Durante l'utilizzo, la spia di riscaldamento si accenderà e spegnerà a intervalli per indicare che lo scaldavivande buffet mantiene la temperatura selezionata. I cibi posti sulla piastra riscaldante o nelle vaschette devono essere completamente cotti e già caldi. Lo scaldavivande buffet e la piastra riscaldante sono progettati esclusivamente per mantenere i cibi in caldo. Questo prodotto non è un apparecchio di cottura e non è destinato a riscaldare alimenti freddi.



AVVERTENZA: Durante il funzionamento, lo scaldavivande buffet può diventare molto caldo e rimanere tale per un certo tempo anche dopo lo spegnimento. La tensione nominale è ancora presente anche quando il controllo di temperatura regolabile è impostato sulla posizione di spegnimento. Per disattivare completamente lo scaldavivande buffet, spegnerlo dalla rete elettrica.

Conservazione

Verificare che lo scaldavivande buffet sia freddo, pulito e asciutto prima di riporlo in un luogo fresco e asciutto.
Non avvolgere mai il cavo strettamente attorno allo scaldavivande buffet; avvolgerlo in modo morbido per evitare danni.

Specifiche

Codice prodotto: EK6811
Ingresso: 220-240 V ~ 50-60 Hz

Potenza: 150 W
Consumo energetico (modalità spento): 0 W

PL | Prosimy o zachowanie instrukcji do przyszłego wykorzystania.

Zalecenia i ostrzeżenia



Przed wymianą lub zakładaniem dodatkowych elementów wyłącz podgrzewacz bufetowy i odłącz go od zasilania sieciowego. Gdy potrawy nie są wydawane, pozostaw pokrywkę na pojemnikach, aby utrzymać ciepło i wilgotność potraw.

Nie przepelniaj pojemników ze stali nierdzewnej.
Nie dotykaj podgrzewacza bufetowego bez założonych rękawic ochronnych odpornych na wysoką temperaturę.
Nie używaj akcesoriów, jeśli są luzne, uszkodzone lub pęknięte.

Konserwacja i utrzymanie

Przed rozpoczęciem jakiegokolwiek czyszczenia lub prac konserwacyjnych odłącz podgrzewacz bufetowy od zasilania sieciowego i pozostaw go do całkowitego ostygnięcia.

KROK 1: Wyjmij pojemniki ze stali nierdzewnej, pokrywkę oraz ramę pojemników z płyty grzewczej. Umyj je w ciepłej wodzie z dodatkiem detergentu i dokładnie osusz.

KROK 2: Przetrzyj płytę grzewczą miękką, wilgotną ściereczką i dokładnie osusz.



UWAGA: Podgrzewacz bufetowy należy czyścić po każdym użyciu. Przed odstawieniem do przechowywania ponownie złóż podgrzewacz bufetowy.

Instrukcje użytkownika Przed pierwszym użyciem

Przed podłączeniem do zasilania sieciowego wyczyść podgrzewacz bufetowy, postępując zgodnie z instrukcjami zawartymi w rozdziale zatytułowanym „**Konserwacja i utrzymanie**”.



UWAGA: Podczas pierwszego użycia podgrzewacza bufetowego może być wyczuwalny lekki zapach. Jest to zjawisko normalne i wkrótce ustąpi. Zapewnij odpowiednią wentylację wokół podgrzewacza bufetowego.

Montaż podgrzewacza bufetowego

KROK 1: Ustaw płytę grzewczą na płaskiej, stabilnej, odpornej na wysoką temperaturę powierzchni, na wysokości wygodnej dla użytkownika. Upewnij się, że przewód zasilania sieciowego jest poprowadzony pod spodem płyty grzewczej.

KROK 2: Załóż ramę pojemników na płytę grzewczą, upewniając się, że jest stabilnie osadzona. Rama pojemników ma dwa stalowe wsporniki, które opierają się po obu stronach płyty grzewczej, aby ją unieruchomić.

KROK 3: Umieść pojemniki ze stali nierdzewnej w ramie pojemników; powinny one mieścić się obok siebie na płycie grzewczej. Przykręć każdy pojemnik ze stali nierdzewnej pokrywką.

Korzystanie z podgrzewacza bufetowego

Zaleca się przed każdym użyciem przetrzeć zewnętrzne powierzchnie pojemników ze stali nierdzewnej oraz płyty grzewczej miękką, suchą ściereczką, aby upewnić się, że są całkowicie suche. Zmniejsz ryzyko przedostania się jakiegokolwiek płynu do elementów elektrycznych.

KROK 1: Podłącz podgrzewacz bufetowy do zasilania sieciowego i włącz go.

KROK 2: Ustaw pokrętkę regulacji temperatury na żądany poziom, aby wstępnie nagrzać podgrzewacz bufetowy przez ok. 10 minut. Lampa kontrolna nagrzewania zaświeci się na czerwono, sygnalizując nagrzewanie podgrzewacza bufetowego; zgaśnie, gdy zostanie osiągnięta właściwa temperatura.

KROK 3: Ostrożnie zdejmij pokrywkę i nałóż przygotowaną potrawę do każdego z pojemników ze stali nierdzewnej. Następnie ponownie przykręć je pokrywkami.

KROK 4: Ustaw pokrętkę regulacji temperatury na żądany temperaturę. Ustaw podgrzewacz bufetowy na żądany poziom ciepła, korzystając z pokrętką regulacji temperatury.

KROK 5: Po zakończeniu używania odłącz podgrzewacz bufetowy od zasilania sieciowego i pozostaw do ostygnięcia przez ok. 60 minut przed czyszczeniem lub odstawieniem do przechowywania.



UWAGA: Nie zaleca się pozostawiania podgrzewacza bufetowego włączonego przez dłużej niż 6 godzin jednorazowo. Podczas pracy lampa kontrolna nagrzewania będzie cyklicznie włączać się i wyłączać, sygnalizując utrzymanie wybranej temperatury przez podgrzewacz bufetowy. Żywność umieszczana na płycie grzewczej lub w pojemnikach powinna być w pełni ugotowana i już gorąca. Podgrzewacz bufetowy i płyta podgrzewająca są przeznaczone wyłącznie do podtrzymywania ciepła potraw. Urządzenie nie służy do gotowania ani do podgrzewania zimnej żywności.



OSTRZEŻENIE: Podczas pracy podgrzewacz bufetowy może się bardzo rozgrzać i pozostaje gorący jeszcze przez pewien czas po wyłączeniu. Napięcie sieciowe jest obecne nawet wtedy, gdy pokrętkę regulacji temperatury jest ustawione w pozycji wyłączonej. Aby całkowicie wyłączyć podgrzewacz bufetowy, odłącz go od zasilania sieciowego.

Przechowywanie

Przed odstawieniem podgrzewacza bufetowego w chłodne, suche miejsce należy upewnić się, że jest wystudzony, czysty i suchy.

Nigdy nie owijaj przewodu ciasno wokół podgrzewacza bufetowego; owijaj go luźno, aby uniknąć uszkodzenia.

Specyfikacja

Kod produktu: EK6811

Zasilanie: 220–240 V ~ 50–60 Hz

Moc: 150 W

Pobór mocy (tryb wyłączony): 0 W

GUARANTEE INFORMATION

Subject to the care and use being followed, the Progress guarantee promises to replace, substitute or refund any product that fails due to faulty workmanship or materials. This guarantee does not cover any damage caused by accident or misuse and is in addition to your statutory rights. Should any defects due to faulty workmanship or materials appear within 12 months (UK customers) or 2 years (EU customers) from the date of purchase, please return the goods with proof of purchase to the retailer. To be eligible for the extended guarantee, go to guarantee.upplc.com/progress and register your product within 30 days of purchase. For any further queries and information, visit www.progresscookshop.com.

EU CUSTOMERS ONLY

FR | Si des défauts dus à un problème de fabrication ou aux matériaux apparaissent dans les deux ans suivant la date d'achat, veuillez renvoyer les articles avec la preuve d'achat au détaillant. Pour bénéficier de l'extension de garantie, rendez-vous sur guarantee.upplc.com/progress et enregistrez votre produit dans les 30 jours suivant l'achat. Pour toute autre question, veuillez nous contacter à l'adresse customerservice@progresscookshop.com.

NL | Indien er binnen 2 jaar na de aankoopdatum defecten optreden als gevolg van een productiefout of gebrekking materiaal, kunt u het product met het aankoopbewijs retourneren. Ga naar guarantee.upplc.com/progress en registreer uw product binnen 30 dagen na aankoop om in aanmerking te komen voor de verlengde garantie. Neem voor verdere vragen contact met ons op via customerservice@progresscookshop.com.

DE | Sollten in den ersten 2 Jahren nach dem Kauf Verarbeitungs- oder Materialmängel auftreten, senden Sie die Ware bitte samt Kaufbeleg an den Einzelhändler zurück. Um Anspruch auf die erweiterte Garantie zu haben, gehen Sie zu guarantee.upplc.com/progress und registrieren Sie Ihr Produkt innerhalb von 30 Tagen ab dem Kaufdatum. Wenn Sie weitere Fragen haben, kontaktieren Sie uns unter customerservice@progresscookshop.com.

ES | Si aparece cualquier defecto debido a un acabado o materiales defectuosos en un plazo de 2 años a partir de la fecha de compra, devuelva el producto con el justificante de compra al distribuidor. Para acceder a la garantía ampliada, vaya a guarantee.upplc.com/progress y registre el producto en un plazo de 30 días a partir de la fecha de compra. Para cualquier otra consulta, póngase en contacto con nosotros en customerservice@progresscookshop.com.

PT | Caso surjam quaisquer avarias devido a defeitos de fabrico ou materiais no prazo de 2 anos após a data de compra, devolva os produtos com um comprovativo de compra ao comerciante. Para ser elegível para a garantia prolongada, aceda a guarantee.upplc.com/progress e registe o seu produto até 30 dias após a compra. Para outras questões, contacte-nos através do e-mail customerservice@progresscookshop.com.

IT | Se dovessero presentarsi problemi dovuti a difetti di fabbricazione o dei materiali impiegati entro 2 anni dalla data di acquisto, restituire il prodotto con la prova di acquisto al rivenditore. Per usufruire della garanzia estesa, accedere alla pagina guarantee.upplc.com/progress e registrare il prodotto entro 30 giorni dalla data di acquisto. Per ulteriori domande, contattaci all'indirizzo customerservice@progresscookshop.com.

PL | W przypadku pojawienia się wad robocizny lub wad materiałowych w ciągu 2 lat od daty zakupu produktu należy zwrócić go sprzedawcy wraz z dowodem zakupu. Aby skorzystać z przedłużonej gwarancji, w ciągu 30 dni od daty zakupu odwiedź stronę guarantee.upplc.com/progress i zarejestruj swój produkt. W przypadku dalszych pytań skontaktuj się z nami, wysyłając wiadomość na adres customerservice@progresscookshop.com.



Manufactured by:
Ultimate Products UK Ltd.,
Victoria Street, Manchester OL9 0DD. **UK.**
Ultimate Products Europe Ltd.,
19 Baggot Street Lower, Dublin D02 X658. **ROI.**

MADE IN CHINA.

©Progress trademark. All rights reserved.

CD050226/MD000000/V1