



Fabriqué par :
Backyard Discovery
3305 Airport Drive, Pittsburg, KS
66762 800-856-4445

Basepoint Business Centre : Rivermead Drive, Westlea, Swindon SN5 7EX Téléphone : 0800-118-2476
J.P. Coenstraat 7, The Bridge, La Haye, 2595 WP, Pays-Bas Téléphone : 0800-567-8990

ZALIE SERRE

N° DE MODÈLE : 2304123B

Pour usage horticole uniquement



AVERTISSEMENT

Cancer et malformations congénitales
www.P65Warnings.ca.gov



Veillez visiter www.backyarddiscovery.com

Pour obtenir le manuel de montage le plus récent, pour enregistrer votre produit ou pour commander des pièces de rechange

Para obtener instrucciones en español, visite
www.backyarddiscovery.com



ÉTAPE PAR ÉTAPE FACILE

INSTRUCTIONS INTERACTIVES EN 3D

TÉLÉCHARGEZ L'APPLICATION GRATUITE



MANUEL DU PROPRIÉTAIRE - DIMENSIONS D'INSTALLATION DE BASE ET NOTES RELATIVES AU MONTAGE

Il est extrêmement important de commencer avec des socles, un plancher-terrasse ou une plateforme en béton pour fixer votre structure

- Portez une attention particulière aux éléments nécessaires à chaque étape. Veillez à utiliser les bonnes pièces de quincaillerie à chaque étape.

L'utilisation de pièces de quincaillerie inadéquates peut entraîner un montage incorrect

- N'oubliez pas de repérer la présence d'installations souterraines de services publics et de lignes électriques aériennes
- La quincaillerie pour fixer les supports au sol est incluse.
- La quincaillerie pour monter la structure de façon permanente sur une surface en béton n'est pas incluse.

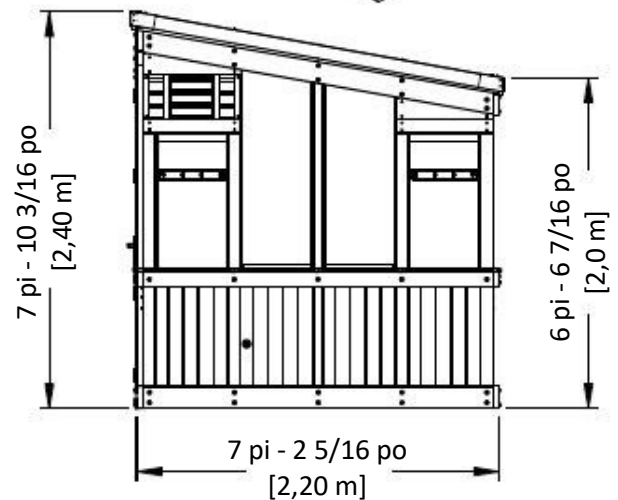
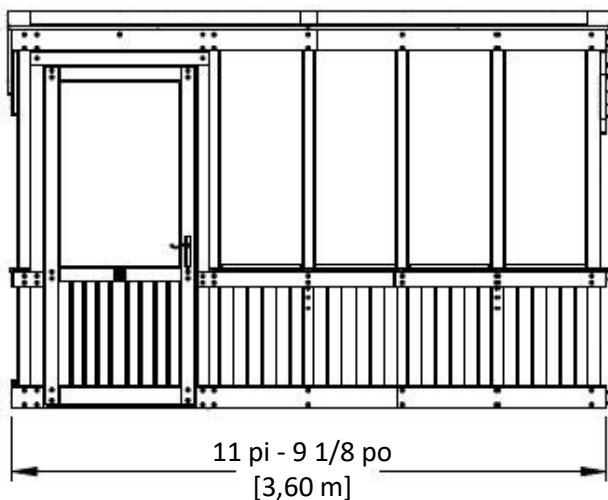
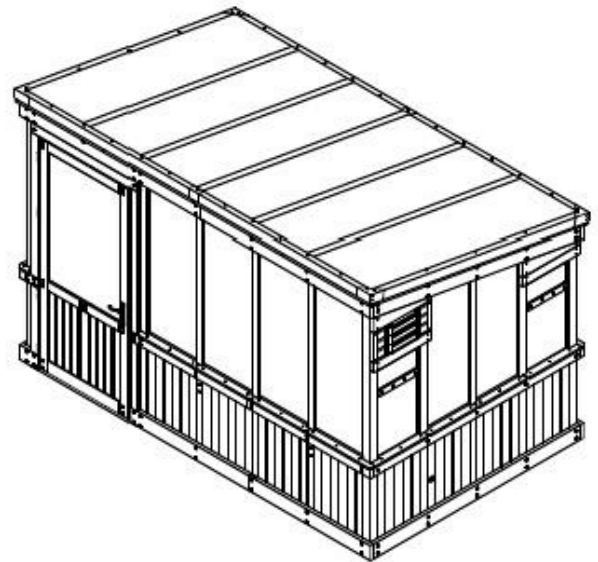
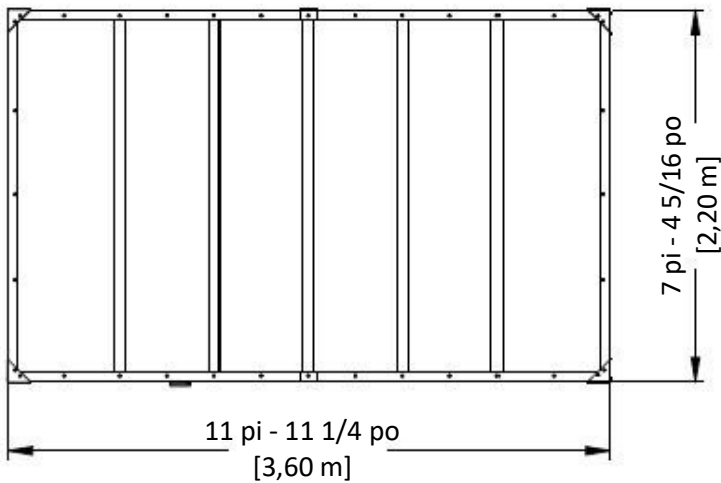

MANUEL DU PROPRIÉTAIRE - DISPOSITION DE L'ANCRAGE

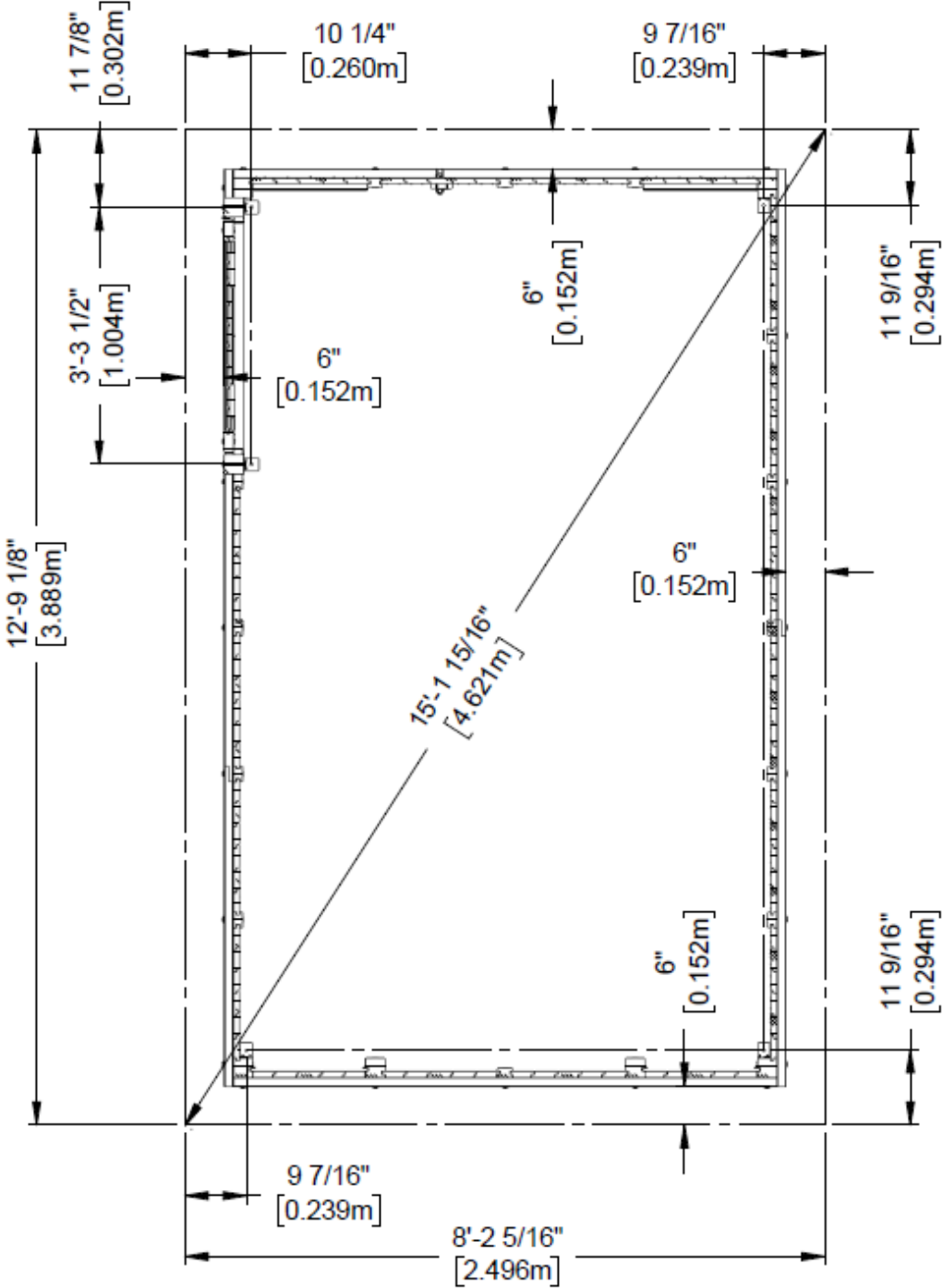

EMPLACEMENT ET PRÉPARATION DU SITE

- A. Vérifiez vos codes de construction et municipaux locaux pour connaître les exigences ou les restrictions en matière de permis, y compris les restrictions HOA.
- B. Sélectionnez un emplacement avec beaucoup de soleil, un bon drainage et la possibilité de créer une surface ferme et plane pour votre serre.
 - i. Une surface ferme et plane est d'une importance cruciale pour la longévité de votre serre.
 - ii. Assurez-vous qu'elle est accessible de tous les côtés pour la nettoyer et effectuer l'entretien annuel
 - iii. Envisagez un emplacement de site à proximité des sources d'eau et d'électricité
 - iv. Assurez-vous que le site est bien drainé et évitez les zones basses.
- C. Avant de préparer votre surface – vérifiez à nouveau la présence de services publics souterrains (exemple : conduites de gaz, de câbles ou de gicleurs)
 - i. Enlevez toute herbe, saleté et aménagement paysager pour créer une surface plane et dure
 - ii. Cela peut impliquer de creuser pour créer un point de niveau, en fonction de l'emplacement de votre site.
- D. Déterminez vos matériaux de plate-forme préférés pour votre serre
 - i. Il n'est PAS recommandé d'installer la serre directement sur le sol ou l'herbe. Cela réduira la durée de vie de votre serre.
 - ii. Les options de dalles de chantier comprennent des pavés de gravier, de terrasse ou de brique, et une dalle de béton.
 - iii. Si vous construisez sur une surface naturelle, comme du gravier, voir l'étape 103.
 - iv. Si vous construisez sur une fondation en béton, voir l'étape 104.

PRÉ-ASSEMBLAGE ÉTAPE 1 - TRI DES PIÈCES

Il est essentiel pour faciliter l'assemblage que vous preniez le temps de trier et d'organiser le bois et les pièces de quincaillerie.

PIÈCES EN BOIS :

- Organisez les pièces de bois selon le numéro alphanumérique à trois chiffres estampillé sur chaque panneau (ex. P01).
- S'il y a plusieurs panneaux avec le même numéro estampillé, empilez ces pièces ensemble.
- Les tampons se trouvent sur la surface plane ou aux extrémités des panneaux.
- Prévoyez beaucoup d'espace - les pièces de bois peuvent prendre beaucoup de place.

REMARQUE : LES CARTONS NE SONT PAS ORGANISÉS PAR NUMÉRO DE PANNEAU.

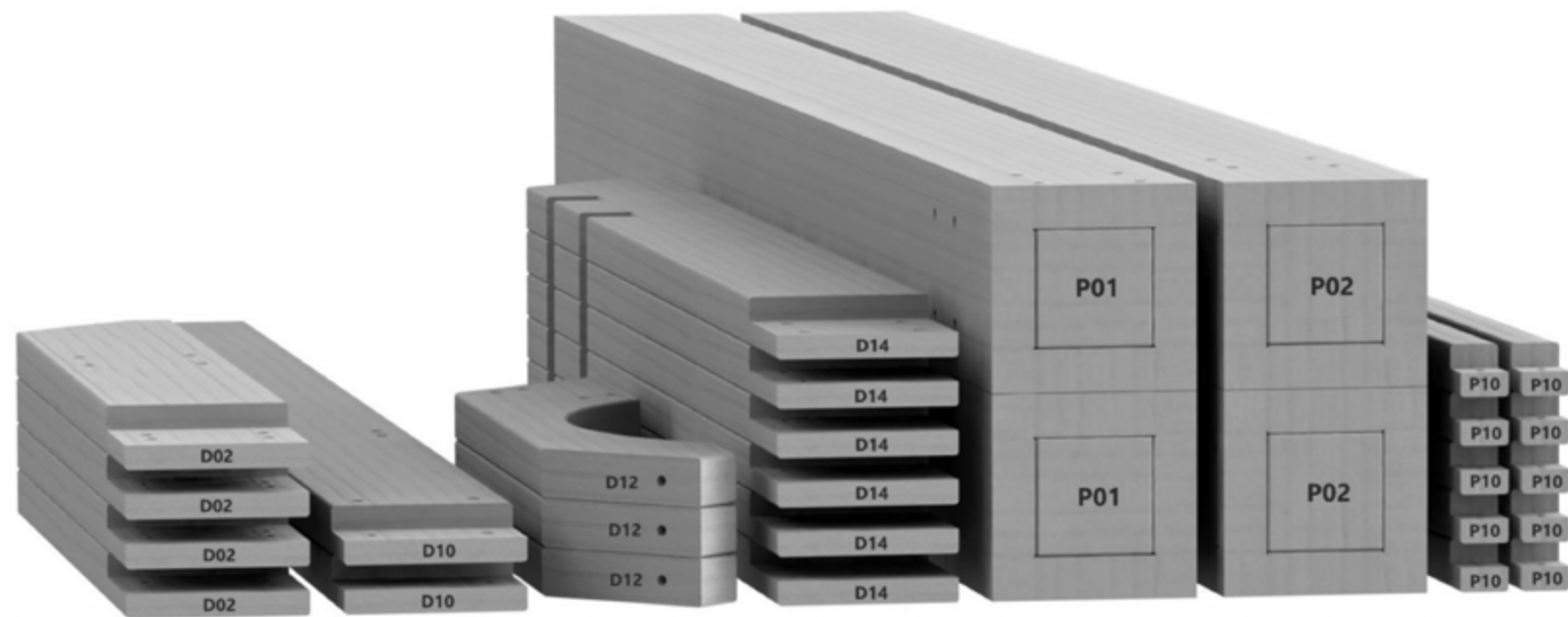

PIÈCES DE QUINCAILLERIE :

- Nous vous recommandons d'avoir une table séparée pour organiser les pièces de quincaillerie.
- Les sacs de pièces de quincaillerie comportent un numéro de pièce alphanumérique à sept chiffres.
- Vous pouvez organiser vos pièces de quincaillerie par numéro de pièce ou les grouper par type de pièce (c.-à-d. boulons, écrous, etc.).
- Lors de l'assemblage, il vous suffit de vous reporter aux quatre derniers chiffres du numéro.

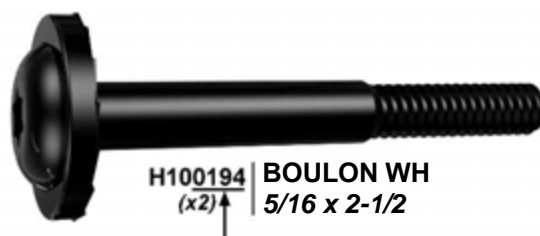

PRÉ-ASSEMBLAGE ÉTAPE 2 - OUTILS NÉCESSAIRES



Perceuse sans fil ou perceuse électrique



Accessoires de la perceuse : Tête cruciforme



Forets de 1/8 po, 3/16 po, 3/8 po et 7/16 po



Tournevis cruciforme



Clés ouvertes de 1/2 po et 9/16 po



Clé à cliquet de 3/8 po, douilles standard de 1/2 po et 7/16 po, douilles profondes de 1/2 po et 7/16 po



Marteau à panne fendue

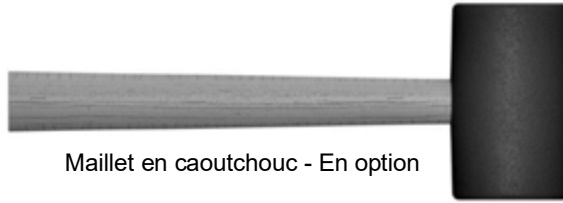

Maillet en caoutchouc - En option

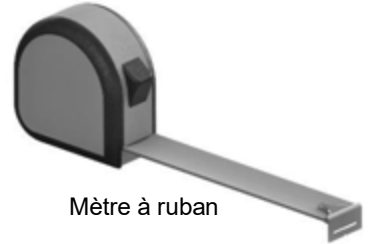

Mètre à ruban

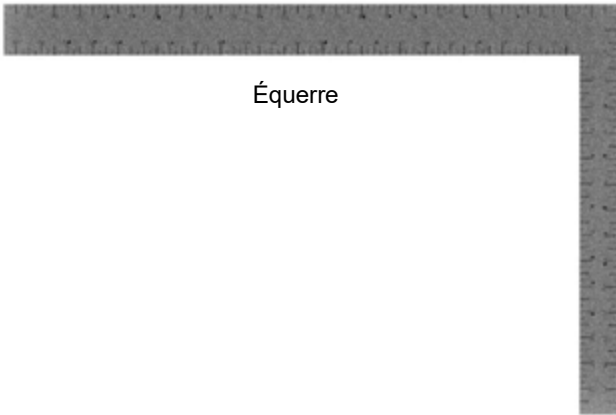

Équerre



Niveau de 24 po

PRÉ-ASSEMBLAGE ÉTAPE 3 - CHOISISSEZ VOTRE MÉTHODE D'ASSEMBLAGE

Plusieurs types d'instructions de montage vous sont proposés.

1. Manuel d'assemblage imprimé inclus avec votre produit
2. Application BILT - Instructions interactives en 3D
3. Combinaison du manuel imprimé et de l'application BILT (remarque : les numéros d'étape peuvent différer entre les deux méthodes)



Scannez pour des instructions 3D faciles

Téléchargez l'application BILT avant de commencer



MANUEL DU PROPRIÉTAIRE - IDENTIFICATION DES PIÈCES

COMPOSANTS EN BOIS (PAS À L'ÉCHELLE)



B01 POTEAU - W4L 18676
(x1) 3 po x 3 po x 89 5/16 po (76x76x2269)

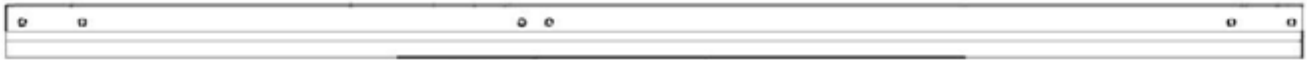

B02 POTEAU-W4L18677
(x1) 3 po x 3 po x 74 3/8 po (76x76x1889)



B03 POTEAU - W4L18678
(x1) 3 po x 3 po x 74 3/8 po (76x76x1889)



B04 POTEAU - W4L18679
(x1) 3 po x 3 po x 89 5/16 po (76x76x2269)



B05 MONTANT VERTICAL - W4L18686
(x1) 3 po x 3 po x 85 3/4 po (76x76x2178)

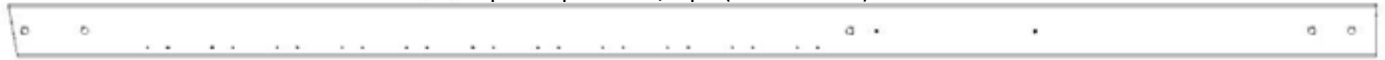

B06 MONTANT VERTICAL - W4L18687
(x1) 3 po x 3 po x 78 3/4 po (76x76x2000)



B07 POTEAU-W4L18707
(x1) 3 po x 3 po x 89 5/16 po (76x76x2269)



B08 POTEAU-W4L18710
(x1) 3 po x 3 po x 89 5/16 po (76x76x2269)



D01 PANNEAU DE LA BASE - W4L18684
(x1) 1 7/16 po x 5 1/4 po x 71 3/4 po (36 x 134 x 1 822)

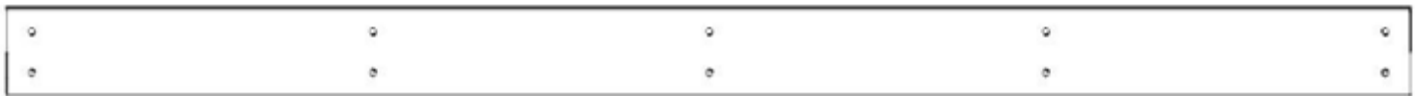

D02 PANNEAU DE LA BASE - W4L18685
(x2) 1 7/16 po x 5 1/4 po x 83 7/16 po (36x134x2119)



D03 BOUTISSE-W4L18697
(x2) 1 7/16 po x 5 1/4 po x 23 1/4 po (36x134x591)



D04 PANNEAU DE LA BASE - W4L18705
(x1) 1 7/16 po x 5 1/4 po x 49 5/16 po (36x134x1252)



D05 PANNEAU DE LA BASE - W4L18706
(x1) 1 7/16 po x 5 1/4 po x 50 1/4 po (36x134x1276)



D06 PANNEAU DE LA BASE - W4L18713
(x1) 1 7/16 po x 5 1/4 po x 7 3/8 po (36 x 134 x 188)

D07 PANNEAU DE LA BASE - W4L18730
(x1) 1 7/16 po x 5 1/4 po x 71 3/4 po (36 x 134 x 1 822)

MANUEL DU PROPRIÉTAIRE - IDENTIFICATION DES PIÈCES

COMPOSANTS EN BOIS (PAS À L'ÉCHELLE)



E01 PANNEAU DE REBORD - W4L18693
(x6) 1 7/16 po x 3 3/8 po x 22 7/16 po (36x86x570)



E02 PANNEAU DE REBORD - W4L18694
(x2) 1 7/16 po x 3 3/8 po x 19 15/16 po (36x86x507)

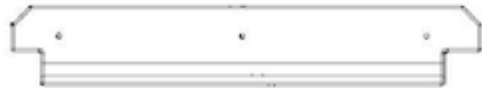

E03 PANNEAU DE REBORD - W4L18695
(x1) 1 7/16 po x 3 3/8 po x 19 15/16 po (36x86x507)



E04 PANNEAU DE REBORD - W4L18696
(x1) 1 7/16 po x 3 3/8 po x 19 15/16 po (36x86x507)



E05 ENCADREMENT DE FENÊTRE - W4L18698
(x2) 1 7/16 po x 3 3/8 po x 23 1/4 po (36 x 86 x 591)



E06 MARCHEPIED - W4L18702
(x1) 1 7/16 po x 3 3/8 po x 72 1/2 po (36x86x1842)



E07 MARCHEPIED - W4L18703
(x1) 1 7/16 po x 3 3/8 po x 83 7/16 po (36x86x2119)



E08 MARCHEPIED - W4L18708
(x1) 1 7/16 po x 3 3/8 po x 50 1/16 po (36x86x1272)



E09 MARCHEPIED - W4L18709
(x1) 1 7/16 po x 3 3/8 po x 51 po (36x86x1296)



E10 GARNITURE DE PORTE - W4L18711
(x1) 1 7/16 po x 3 3/8 po x 42 1/2 po (36 x 86 x 1080)



E11 MARCHEPIED - W4L18712
(x1) 1 7/16 po x 3 3/8 po x 7 3/8 po (36x86x188)



E12 PANNEAU DE REBORD - W4L18718
(x1) 1 7/16 po x 3 3/8 po x 26 1/4 po (36x86x666)



E13 PANNEAU DE REBORD - W4L18719
(x1) 15/16 po x 2 15/16 po x 21 3/4 po (24x74x553)



E14 PANNEAU DE REBORD - W4L18720
(x1) 15/16 po x 2 15/16 po x 21 3/4 po (24x74x553)



E15 PANNEAU DE REBORD - W4L18721
(x1) 1 7/16 po x 3 3/8 po x 26 1/4 po (36x86x666)



E16 PANNEAU DE REBORD - W4L18722
(x1) 1 7/16 po x 3 3/8 po x 23 5/8 po (36 x 86 x 600)



E17 PANNEAU DE REBORD - W4L18723
(x1) 1 7/16 po x 3 3/8 po x 21 3/4 po (36x86x553)



E18 PANNEAU DE REBORD - W4L18724
(x1) 1 7/16 po x 3 3/8 po x 21 3/4 po (36x86x552)



E19 PANNEAU DE REBORD - W4L18725
(x1) 1 7/16 po x 3 3/8 po x 26 1/4 po (36x86x666)



E20 MARCHEPIED - W4L18731
(x1) 1 7/16 po x 3 3/8 po x 72 1/2 po (36x86x1842)

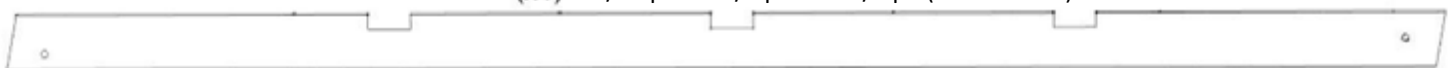

E21 CHEVRON - W4L18736 1 7/16 po x 3 3/8 po x 85 1/4 po (36x86x2165)

MANUEL DU PROPRIÉTAIRE - IDENTIFICATION DES PIÈCES

COMPOSANTS EN BOIS (PAS À L'ÉCHELLE)



E22 CHEVRON - W4L18740
(x1) 1 7/16 po x 3 3/8 po x 85 1/4 po (36x86x2165)

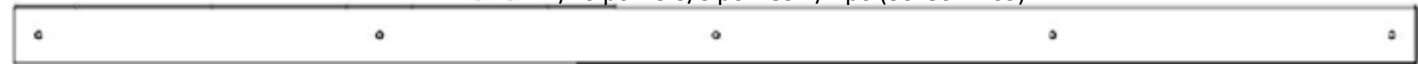

E27 MARCHEPIED - W4L18700
(x1) 1 7/16 po x 3 3/8 po x 83 7/16 po (36x86x2119)

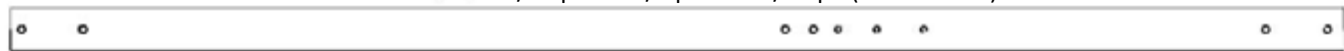

F01 MONTANT VERTICAL - W4L18680
(x4) 1 7/16 po x 2 3/8 po x 74 3/8 po (36x60x1889)



F02 MONTANT VERTICAL - W4L18681
(x1) 1 7/16 po x 2 3/8 po x 78 3/4 po (36x60x2000)



F03 MONTANT VERTICAL - W4L18682
(x1) 1 7/16 po x 2 3/8 po x 82 1/4 po (36x60x2089)



F04 MONTANT VERTICAL - W4L18683
(x1) 1 7/16 po x 2 3/8 po x 85 13/16 po (36x60x2179)



F05 MONTANT VERTICAL - W4L18704
(x2) 1 7/16 po x 2 3/8 po x 89 5/16 po (36x60x2269)



F06 MONTANT VERTICAL - W4L18726
(x1) 1 7/16 po x 2 3/8 po x 82 1/4 po (36x60x2089)



F07 PANNEAU DE LOQUET DE FENÊTRE - W4L18741
(x2) 1 7/16 po x 1 9/16 po x 17 1/4 po (36x40x438)

F08 PANNEAU DE CADRE DE TABLE - W4L18748
(x4) 1 7/16 po x 1 7/16 po x 13 1/8 po (36x36x333)

F09 RENFORT DIAGONAL - W4L18749
(x8) 1 7/16 po x 2 3/8 po x 15 3/16 po (36x60x385)



F10 MONTANT VERTICAL - W4L18674
(x1) 1 7/16 po x 2 3/8 po x 89 5/16 po (36x60x2269)



F11 MONTANT VERTICAL - W4L18675
(x1) 1 7/16 po x 2 3/8 po x 74 3/8 po (36x60x1889)



F12 MONTANT VERTICAL - W4L18699
(x1) 1 7/16 po x 2 3/8 po x 89 5/16 po (36x60x2269)

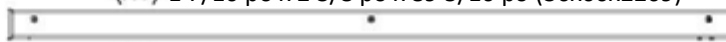

F13 GARNITURE DE PORTE-W4L18727
(x1) 1 7/16 po x 1 7/16 po x 36 9/16 po (36x60x928)



H01 BORDURE D'AVANT TOIT-W4L18671
(x4) 15/16 po x 3/8 po x 71 9/16 po (24x86x1817)

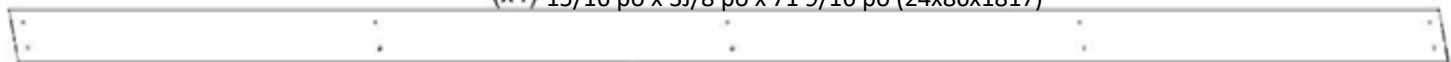



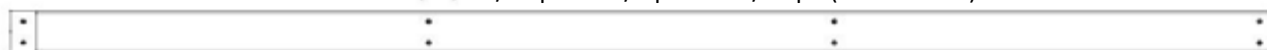







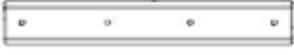

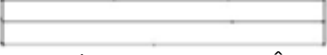

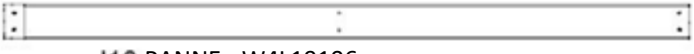
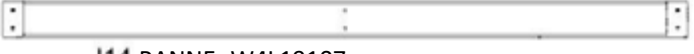

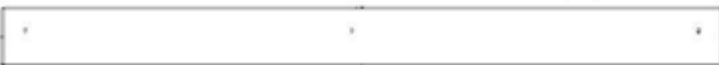



H03 BORDURE D'AVANT TOIT - W4L18673
(x2) 15/16 po x 3 3/8 po x 88 3/16 po (24x86x2240)

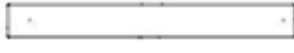

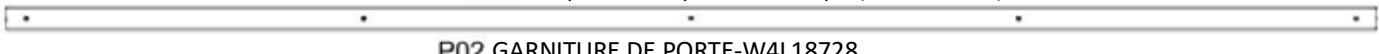
J07 PANNE -W4L18738
(x2) 15/16 po x 2 3/8 po x 69 13/16 po (24x60x1773)

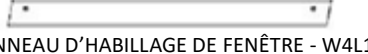
MANUEL DU PROPRIÉTAIRE - IDENTIFICATION DES PIÈCES

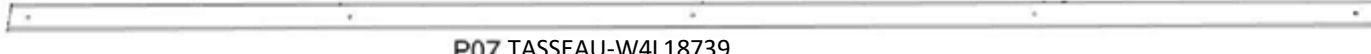
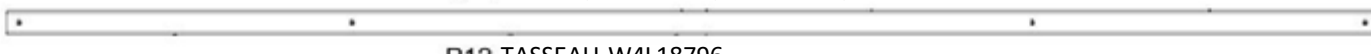
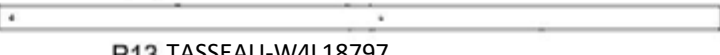
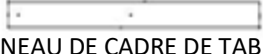
COMPOSANTS EN BOIS (PAS À L'ÉCHELLE)

- **J08** POIGNÉE DE FENÊTRE - W4L18810
(x4) 15/16 po x 2 3/8 po x 15 1/2 po (24x60x394)
- **H04** PANNEAU MURAL - W4L18716
(x1) 15/16 po x 4 1/16 po x 14 13/16 po (24x103x377)
- **J10** PANNEAU D'HABILLAGE DE FENÊTRE - W4L18813
(x4) 15/16 po x 2 3/8 po x 16 9/16 po (24x60x413)
- **J11** GARNITURE DE GRILLE D'AÉRATION - W4L18814
(x4) 15/16 po x 2 3/8 po x 17 1/2 po (24x60x445)
- **J12** PANNEAU DE REBORD - W4L18816
(x1) 15/16 po x 1 15/16 po x 4 15/16 po (24x50x126)
- **J13** PANNE - W4L19106
(x4) 15/16 po x 2 3/8 po x 47 3/8 po (24x60x1203)
- **J14** PANNE - W4L19107
(x2) 15/16 po x 2 3/8 po x 46 5/16 po (24x60x1176)
- **M05** GARNITURE DE TABLE - W4L18806
(x1) 5/8 po x 3 3/8 po x 80 7/16 po (16x86x2043)
- **M06** GARNITURE DE TABLE - W4L18807
(x1) 5/8 po x 3 3/8 po x 41 1/2 po (16 x 86 x 1 054)
- **M07** GARNITURE DE TABLE - W4L18808
(x2) 5/8 po x 3 3/8 po x 60 1/16 po (16x86x1526)
- **M08** GARNITURE DE TABLE - W4L18809
(x1) 5/8 po x 3 3/8 po x 39 1/2 po (16x86x1004)
- **M09** GARNITURE DE TABLE - W4L18817
(x1) 5/8 po x 3 3/8 po x 16 5/8 po (16x86x423)
- **N01** PANNEAU DE SUSPENSION - W4L18737
(x10) 5/8 po x 2 3/8 po x 42 15/16 po (16x60x1090)
- **N05** BUTÉE DE FENÊTRE - W4L18811
(x2) 5/8 po x 2 3/8 po x 16 9/16 po (16x60x420)
- **N10** PANNEAU DE MONTAGE - W4L18820
(x1) 5/8 po x 3 3/8 po x 20 15/16 po (16x86x532)
- **N06** GARNITURE DE TABLE - W4L18818
(x1) 5/8 po x 16 5/8 po x 2 1/16 po (16x52x423)
- **N07** PANNEAU DE SUSPENSION - W4L18819
(x1) 5/8 po x 2 3/8 po x 80 7/16 po (16x60x2043)
- **P02** GARNITURE DE PORTE - W4L18728
(x2) 15/16 po x 1 7/16 po x 79 15/16 po (24x36x2030)
- **P03** PANNEAU D'HABILLAGE DE FENÊTRE - W4L18732
(x10) 1 7/16 po x 1 7/16 po x 19 7/8 po (36x36x505)
- **P05** PANNEAU D'HABILLAGE DE FENÊTRE - W4L18734
(x2) 1 7/16 po x 1 7/16 po x 17 9/16 po (36x36x446)
- **P06** PANNEAU D'HABILLAGE DE FENÊTRE - W4L18735
(x4) 1 7/16 po x 1 7/16 po x 17 7/8 po (36x36x454)
- **P07** TASSEAU - W4L18739
(x2) 1 7/16 po x 1 7/16 po x 76 3/4 po (36x36x1950)
- **P12** TASSEAU - W4L18796
(x1) 1 7/16 po x 1 7/16 po x 80 7/16 po (36x36x2043)
- **P13** TASSEAU - W4L18797
(x1) 1 7/16 po x 1 7/16 po x 39 15/16 po (36x36x1014)
- **P16** PANNEAU DE CADRE DE TABLE - W4L18804
(x8) 1 7/16 po x 1 7/16 po x 13 1/8 po (36x36x333)
- **Q01** PANNEAU MURAL - W4L18688
(x50) 15/16 po x 4 po x 32 1/16 po (24x98x814)
- **Q02** PANNEAU MURAL - W4L18689
(x10) 15/16 po x 3 15/16 po x 32 1/16 po (24x100x814)

MANUEL DU PROPRIÉTAIRE - IDENTIFICATION DES PIÈCES

COMPOSANTS EN BOIS (PAS À L'ÉCHELLE)



Q03 PANNEAU MURAL - W4L18690
(x20) 15/16 po x 4 1/16 po x 32 1/16 po (24x103x814)



Q05 PANNEAU MURAL - W4L18692
(x1) 15/16 po x 3 3/4 po x 32 1/16 po (24x95x814)

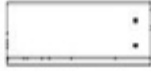

Q07 PANNEAU MURAL - W4L18715
(x6) 15/16 po x 4 1/16 po x 9 3/16 po (24x103x234)



Q09 PANNEAU MURAL - W4L18717
(x2) 15/16 po x 4 1/16 po x 32 1/16 po (24x103x814)



Q12 PANNEAU MURAL - W4L18672
(x1) 15/16 po x 4 1/16 po x 32 1/16 po (24x103x814)



Q14 PANNEAU MURAL - W4L18733
(x2) 15/16 po x 3 7/16 po x 32 1/16 po (24x87x814)



Q04 PANNEAU MURAL - W4L18691
(x2) 15/16 po x 4 1/16 po x 32 1/16 po (24x103x814)



Q06 PANNEAU MURAL - W4L18714
(x2) 15/16 po x 4 1/16 po x 32 1/16 po (24x103x814)



Q08 PANNEAU MURAL - W4L18716
(x6) 15/16 po x 4 1/16 po x 14 13/16 po (24x103x377)



G01 PANNEAU MURAL - W4L18800
(x1) 15/16 po x 5 1/4 po x 32 1/16 po (24x134x814)



Q13 PANNEAU MURAL - W4L18701
(x2) 15/16 po x 3 7/16 po x 32 1/16 po (24x87x814)



S01 GARNITURE DE GRILLE D'AÉRATION - W4L18815
(x4) 15/16 po x 15/16 po x 7 15/16 po (24x24x202)

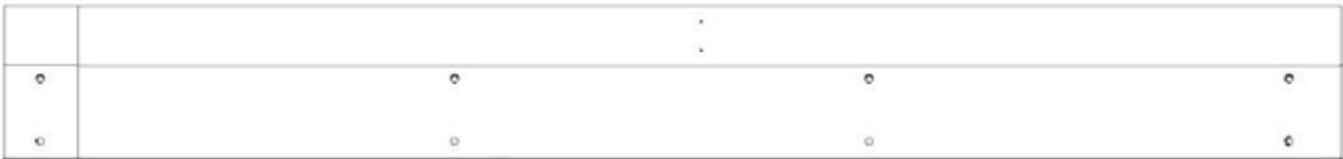

J01 BOUTISSE - W2A03980
(x1) 1 7/16 po x 8 7/16 po x 72 1/2 po (36x214x1842)



J02 BOUTISSE - W2A03981
(x1) 1 7/16 po x 8 7/16 po x 72 1/2 po (36x214x1842)



J03 BOUTISSE - W2A03982
(x1) 1 7/16 po x 8 7/16 po x 72 1/2 po (36x214x1842)



J04 BOUTISSE - W2A03983
(x1) 1 7/16 po x 8 7/16 po x 72 1/2 po (36x214x1842)

MANUEL DU PROPRIÉTAIRE - IDENTIFICATION DES PIÈCES

COMPOSANTS EN BOIS (PAS À L'ÉCHELLE)



J05 BOUTISSE - W2A03984
(x1) 1 7/16 po x 8 7/16 po x 86 1/4 po (36x214x2190)



J06 BOUTISSE - W2A03985
(x1) 1 7/16 po x 8 7/16 po x 86 1/4 po (36x214x2190)

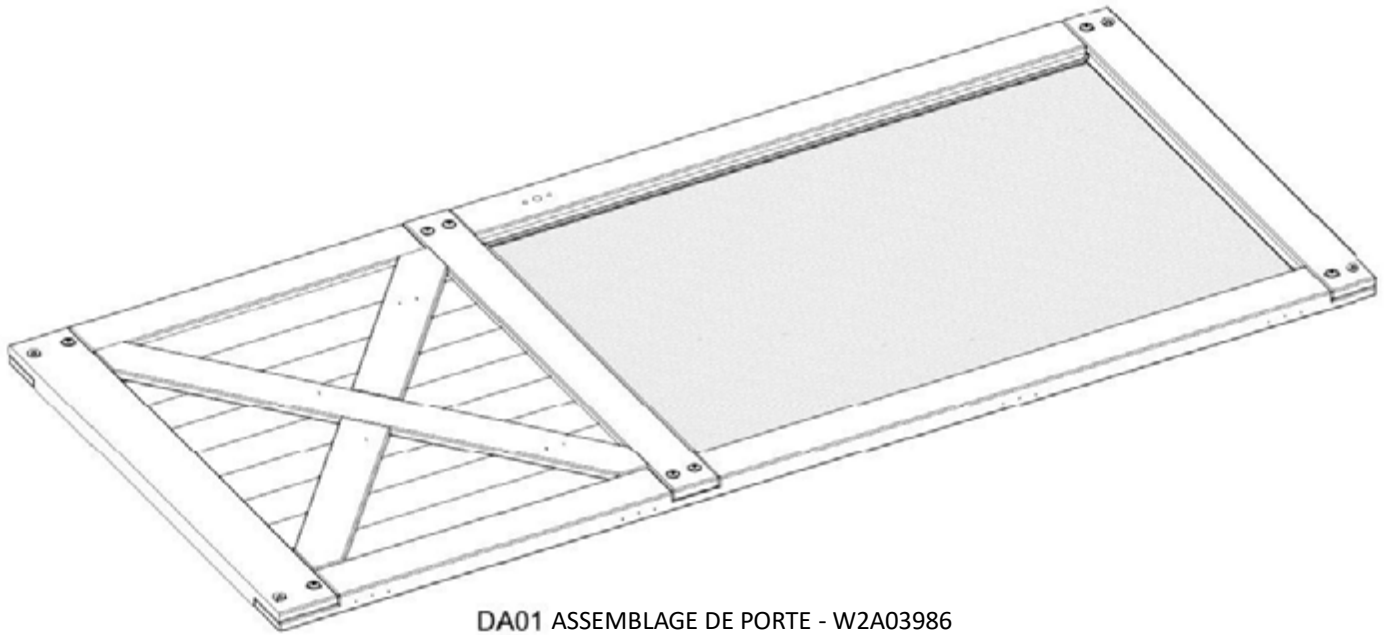

DA01 ASSEMBLAGE DE PORTE - W2A03986
(x1) 1 7/8 po x 35 13/16 po x 80 po (48x910x2032)

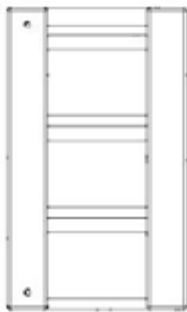

FT01 ENSEMBLE DE GARNITURE DE VENTILATEUR - W2A03987
(x1) 1 7/16 po x 6 5/16 po x 10 9/16 po (36x160x112)

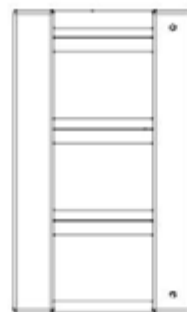

FT02 ENSEMBLE DE GARNITURE DE VENTILATEUR - W2A03988
(x1) 1 7/16 po x 6 5/16 po x 10 9/16 po (36x160x112)

MANUEL DU PROPRIÉTAIRE - IDENTIFICATION DES PIÈCES

COMPOSANTS EN BOIS (PAS À L'ÉCHELLE)

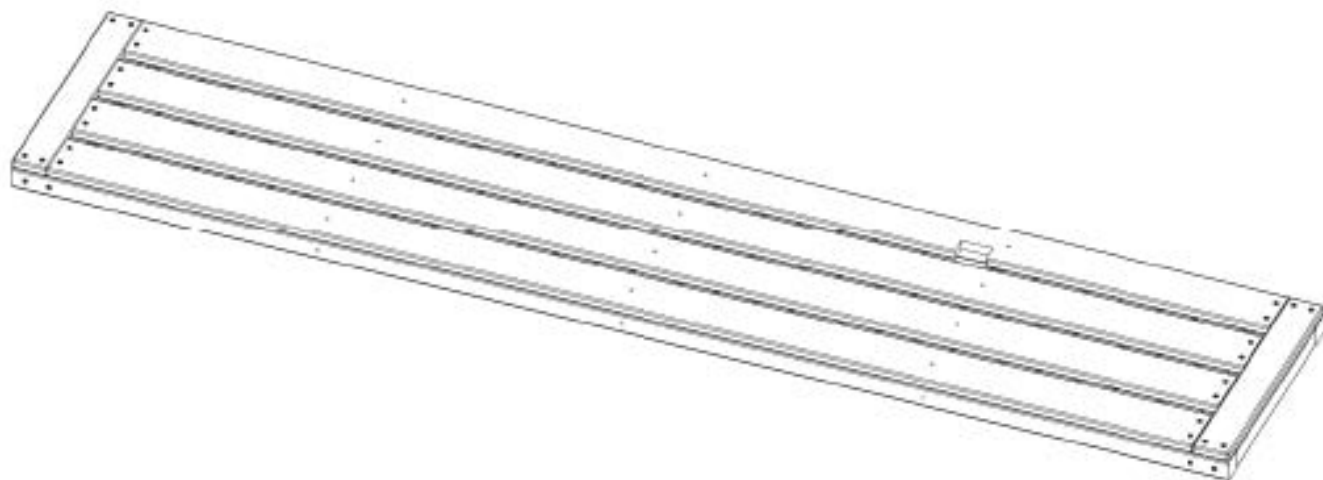

TP01 ASSEMBLAGE DE TABLE DROITE - W2A03993
(x1) 2 1/16 po x 16 po x 80 7/16 po (52x407x1923)

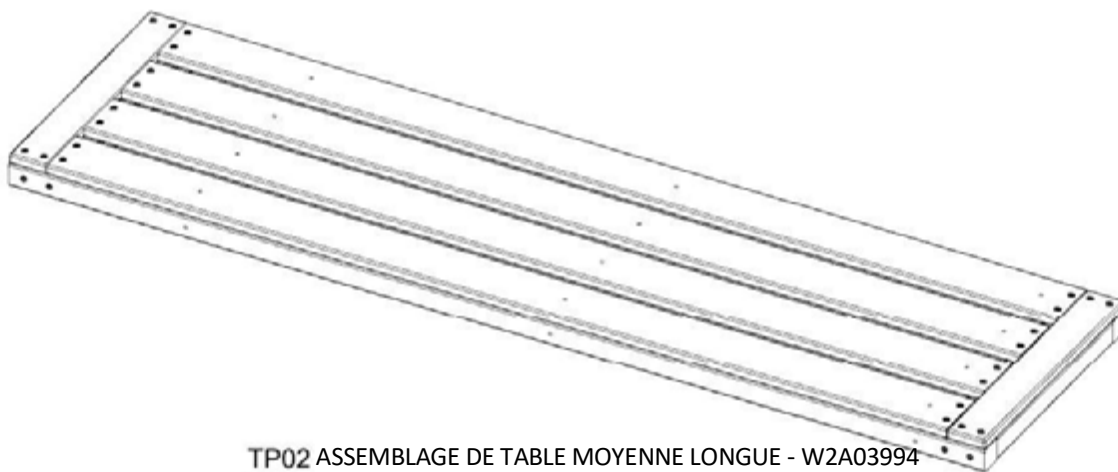

TP02 ASSEMBLAGE DE TABLE MOYENNE LONGUE - W2A03994
(x2) 2 1/16 po x 16 po x 60 1/16 po (52x407x1406)

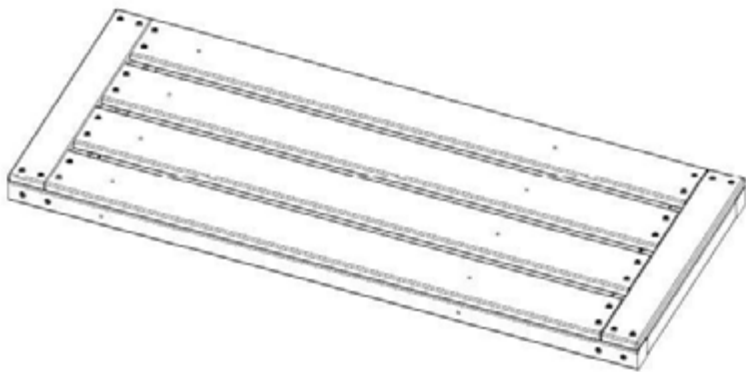

TP03 ASSEMBLAGE DE TABLE MOYENNE COURTE - W2A03995
(x1) 2 1/16 po x 16" x 39 1/2 po (52x407x884)

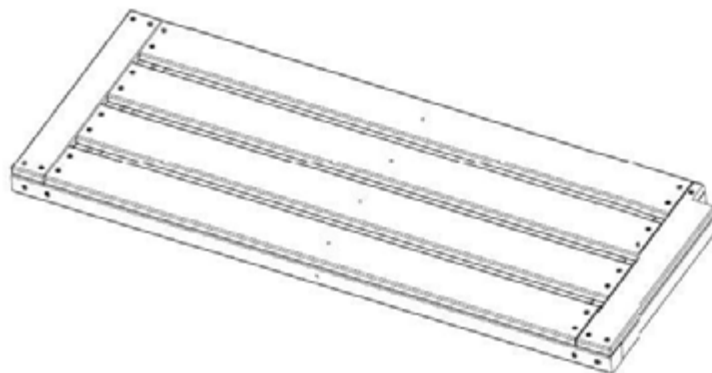

TP04 ASSEMBLAGE DE TABLE GAUCHE - W2A03996
(x1) 2 1/16 po x 16 po x 41 1/2 po (52x407x934)

MANUEL DU PROPRIÉTAIRE - IDENTIFICATION DES PIÈCES

COMPOSANTS ACCESSOIRES (PAS À L'ÉCHELLE)

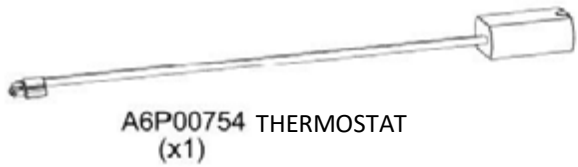

A6P00754 THERMOSTAT
(x1)

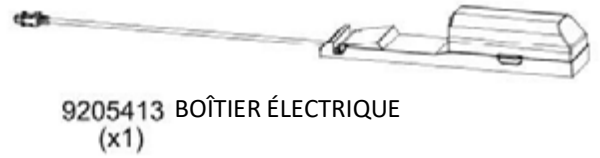

9205413 BOÎTIER ÉLECTRIQUE
(x1)



A6P00692 CÉILLET DE CORDON
(x1)

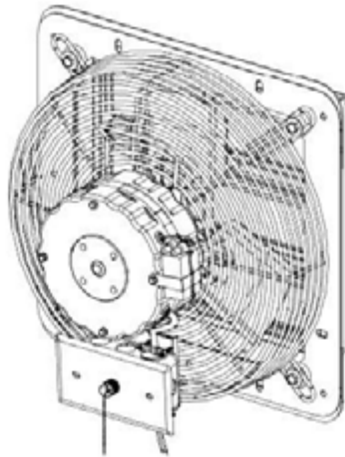

A4M02383 VENTILATEUR
D'ÉCHAPPEMENT
(x1)



A4M02158 ÉTIQUETTE
D'IDENTIFICATION DE BYD
(x1)



A4M02093 SUPPORT DE CHEVRON
(x10)

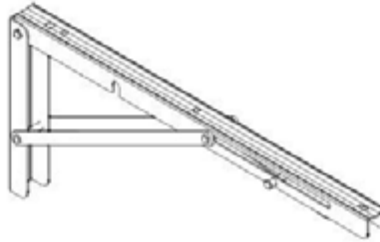

A4M02094 SUPPORT DE TABLE PLIANT
(x6)

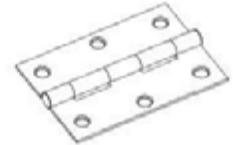

A4M00557 ASSEMBLAGE DE LA
CHARNIÈRE
(x4)

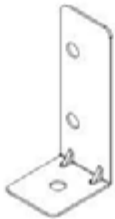

A4M02502 SUPPORT D'ANCRAGE
(x1)

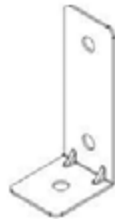

A4M02096 SUPPORT D'ANCRAGE
(x2)

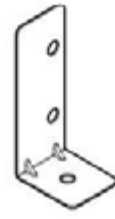

A4M02503 SUPPORT D'ANCRAGE
(x2)



A4M02385 COLLIER DE SERRAGE
(x2)



A4M02091 PIQUET DE SOL
(x5)



A4M02607 LOQUET DE FENÊTRE
(x2)



A6P00577 CÉILLET EN CAOUTCHOUC
(x1)



A6P00648 RACCORD DE TUYAU FILETÉ
(x1)



A4M02384 ROBINET DE TUYAU
(x1)



A6P00646 COUDE 1/2 po NPT
(x2)



A6P00645 TUYAU 1/2 po SCH40 X 24 po
(x1)



A6P00649 CONNECTEUR DE TUYAU FILETÉ
(x1)

MANUEL DU PROPRIÉTAIRE - IDENTIFICATION DES PIÈCES

COMPOSANTS ACCESSOIRES (PAS À L'ÉCHELLE)

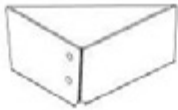
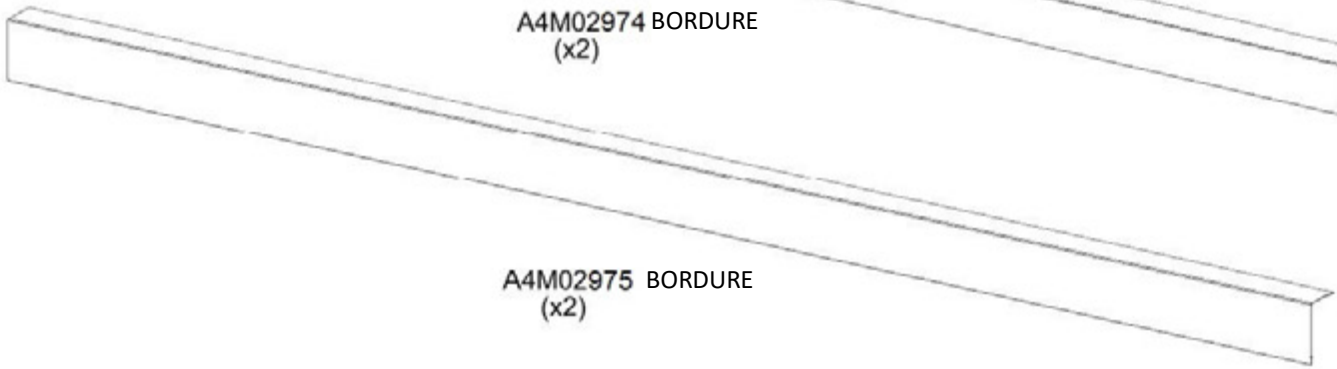
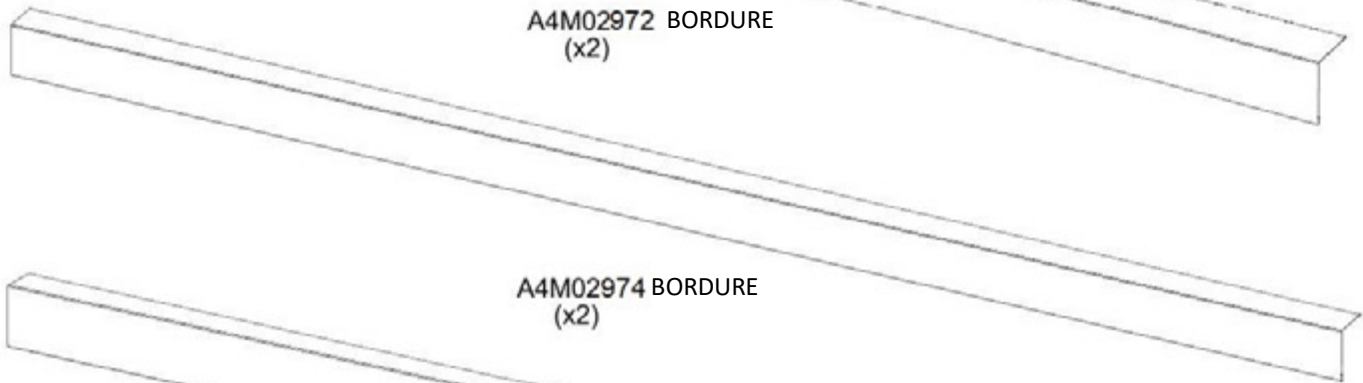
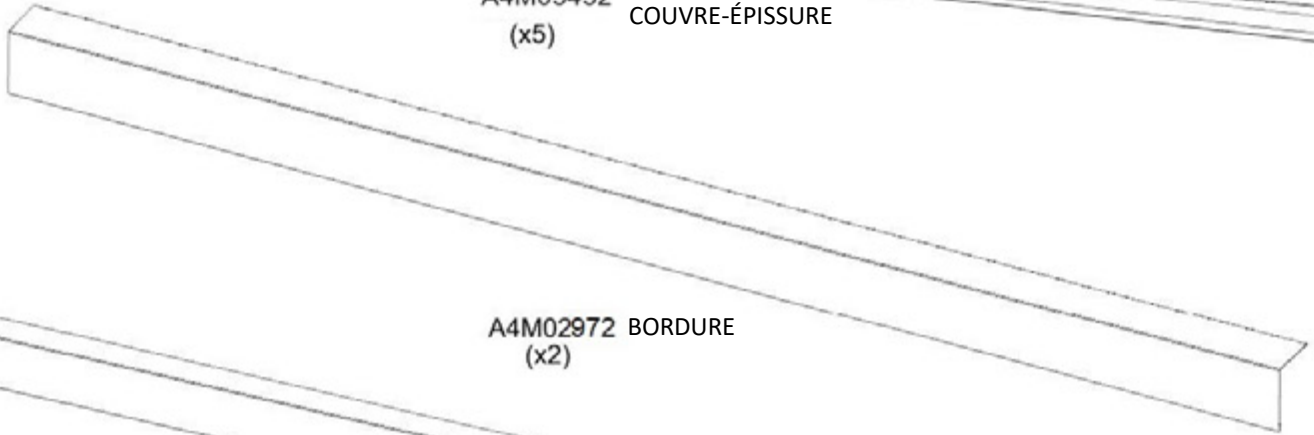
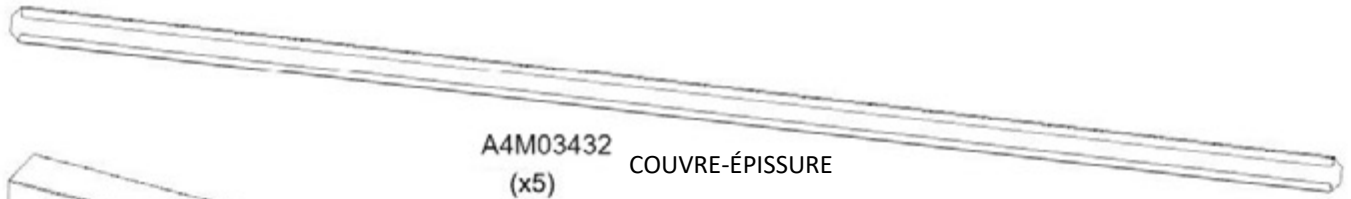

A4M02955 GARNITURE D'ÉPISURE
(x1) D'ANGLE GAUCHE

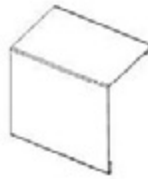

A4M02970 ÉPISURE DE BORDURE
(x1)



A4M02954 GARNITURE D'ÉPISURE
(x1) D'ANGLE GAUCHE



A4M02952 GARNITURE D'ÉPISURE
(x1) D'ANGLE DROITE

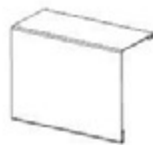

A4M02956 ÉPISURE DE BORDURE
(x1)



A4M02953 GARNITURE D'ÉPISURE
(x1) D'ANGLE DROITE

MANUEL DU PROPRIETAIRE - IDENTIFICATION DES PIECES

COMPOSANTS ACCESSOIRES (PAS L'ECHELLE)



A4MO2411 (x1) CHAÎNE DE PROTECTION DE PORTE



A4MO2410 (x1) POIGNÉE DECONTRE-PORTE



A4MO2495 (x1) SUPPORT DE PORTE



A6P00813 (x1) RUBAN D'ETANCHEITE A LA POUSSIERE



A6PO0710 (x1) BAS DE PORTE



A6P00690 (x2) RUBAN D'ETANCHEITE A LA POUSSIERE



A6PO0667 (x20) CANAL EN POLY

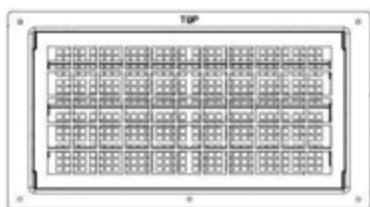

A6PO0730 (x2) GRILLE D'AERATION

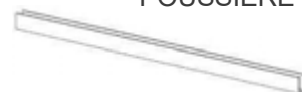

A6PO0668 (x8) CANAL EN POLY

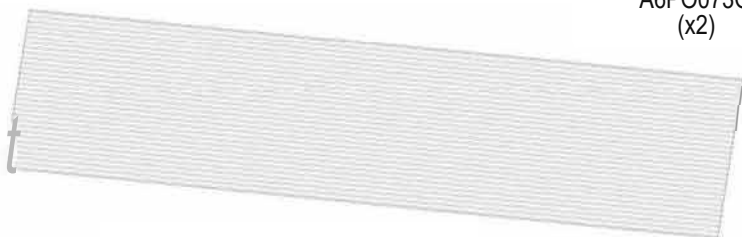

A6PO0658 (x4) FEUILLE DE TOIT EN POLY



A6PO0660 (x2) FEUILLE DE TOIT EN POLY



A6PO0659 (x5) EPISSURE DE FEUILLE POLY



A6PO0661 (x2) EPISSURE DE FEUILLE POLY

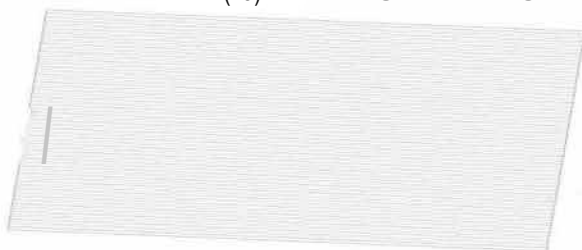

A6PO0662 (x6) FEUILLE MURALE DE POLY



A6P00809 (x1) ROULEAU DE RUBAN EN TEFLON

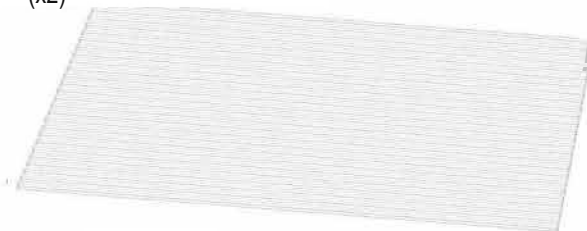

A6PO0663 (x1) FEUILLE MURALE DE POLY



A6P01002 (x1) BANDE D'ETANCHEITE



A6PO0796 (x6) SILICONE

MANUEL DU PROPRIÉTAIRE - IDENTIFICATION DES PIÈCES

COMPOSANTS ACCESSOIRES (PAS À L'ÉCHELLE)

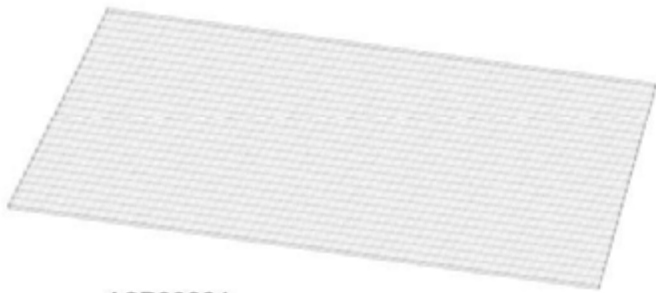

A6P00664 FEUILLE MURALE DE POLY
(x1)



A6P00665 FEUILLE MURALE DE POLY
(x1)



A6P00666 FEUILLE MURALE DE POLY
(x1)



A6P00669 CANAL EN POLY AVEC RUBAN
(x12)



A6P00670 CANAL EN POLY AVEC RUBAN
(x1)



A6P00671 CANAL EN POLY AVEC RUBAN
(x3)



A6P00672 CANAL EN POLY AVEC RUBAN
(x4)



A6P00673 CANAL EN POLY AVEC RUBAN
(x3)



A6P00674 CANAL EN POLY AVEC RUBAN
(x1)



A6P00681 CANAL EN POLY AVEC RUBAN
(x8)

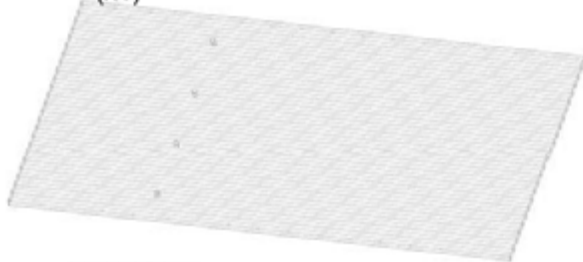

A6P00675 FEUILLE MURALE DE POLY
(x2)

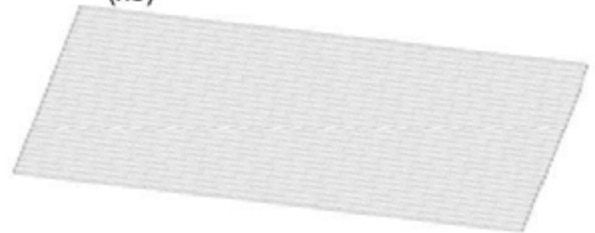

A6P00677 FEUILLE MURALE DE POLY
(x4)



A6P00685 CANAL EN POLY
(x4)



A6P00709 CANAL EN POLY AVEC RUBAN
(x4)



A6P00711 FEUILLE MURALE DE POLY
(x1)



A6P00713 CANAL EN POLY
(x8)

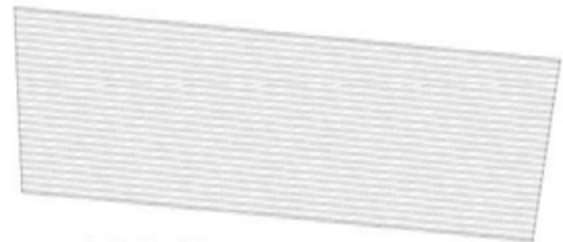

A6P00712 FEUILLE MURALE DE POLY
(x1)

MANUEL DU PROPRIÉTAIRE - IDENTIFICATION DES PIÈCES

Pièces de quincaillerie

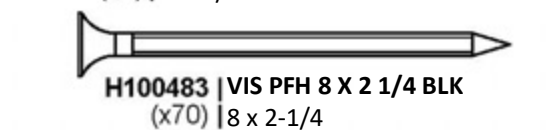
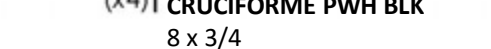
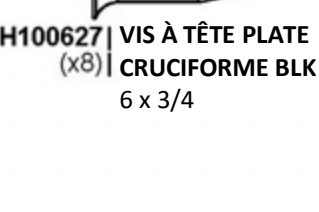
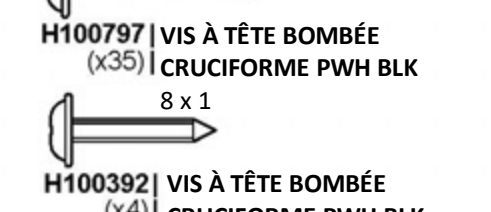
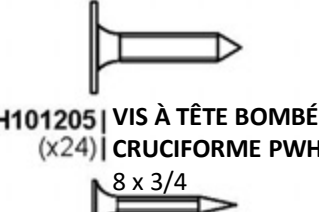
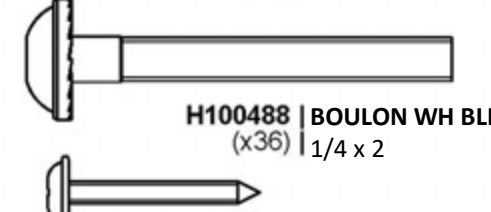
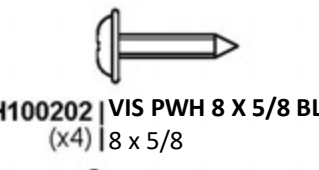
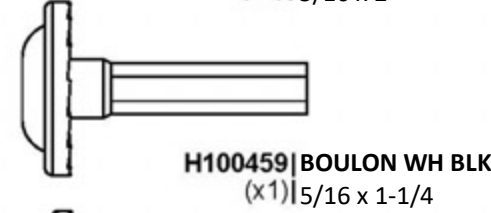
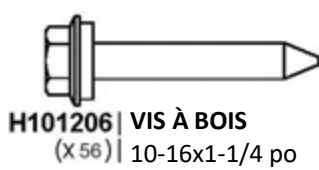
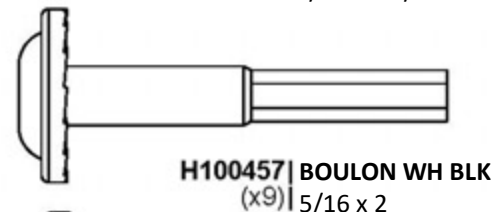
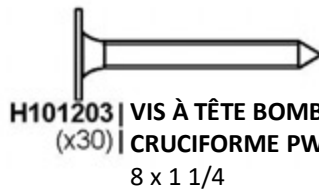
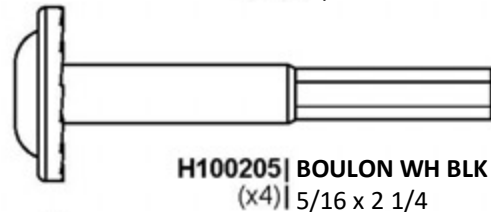
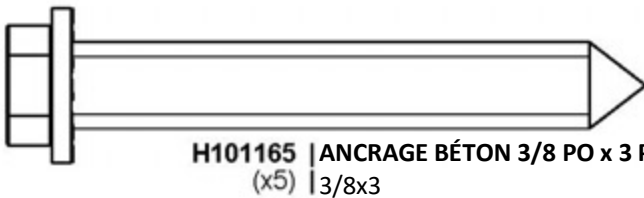
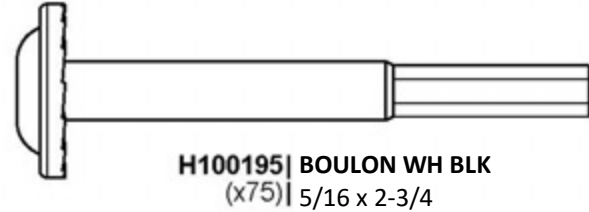
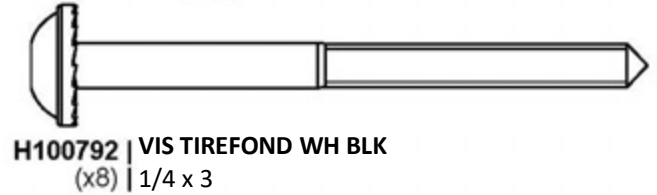
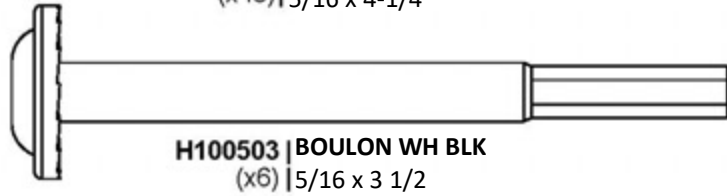
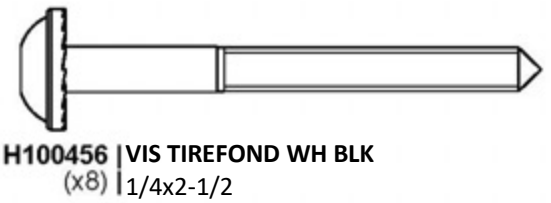
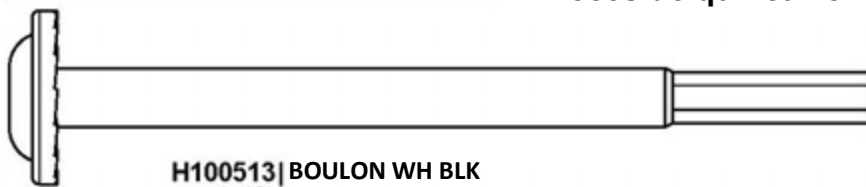

MANUEL DU PROPRIÉTAIRE - IDENTIFICATION DES PIÈCES

Pièces de quincaillerie



H100198 | RONDELLE DE SÉCURITÉ EXT BLK
(x143) | 8 x 19



H100199 | RONDELLE DE SÉCURITÉ EXT BLK
(x1) | 12 x 19



H100400 | RONDELLE DE SÉCURITÉ EXT BLK
(x8) | 8 x 15



H100405 | RONDELLE DE SÉCURITÉ EXT BLK
(x42) | 6 x 15

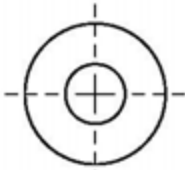

H100630 | RONDELLE PLATE BLK
(x28) | 8 x 19

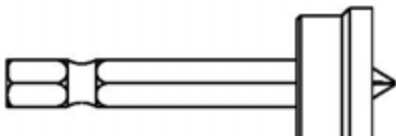

H100764 | EMBOUT DE VISSAGE
(x1)

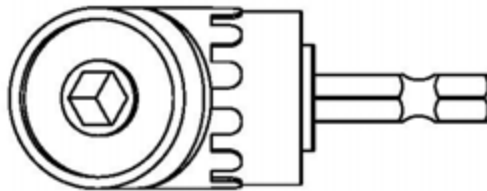

H101114 ADAPTATEUR DE
(x1) PERCEUSE À ANGLE DROIT



H100114 | CLÉ TORX
(x1) | T-30

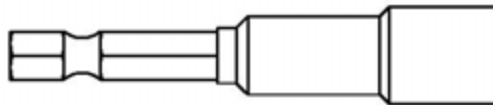

H101106 | CLÉ À DOUILLE
(x1)

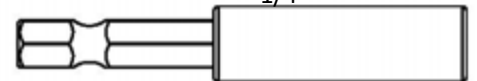

H101100 | TOURNEVIS
(x1) | MAGNÉTIQUE

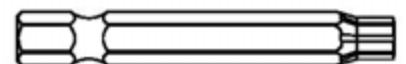

H100147 | DOUILLE TORX
(x1) | T-30

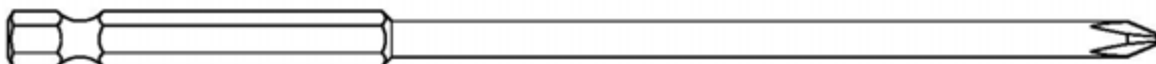

H101261 | RALLONGE PHILLIPS
(x1)

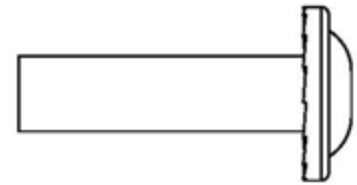

H100193 | ÉCROU À PORTÉE
(x19) | CYLINDRIQUE WH BLK
5/16 x 1-1/2

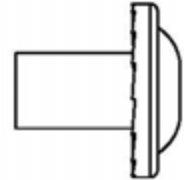

H100469 | ÉCROU À PORTÉE
(x1) | CYLINDRIQUE WH BLK
5/16 x 5/8

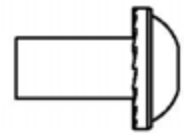

H100404 | ÉCROU À PORTÉE
(x8) | CYLINDRIQUE WH BLK
1/4 x 5/8

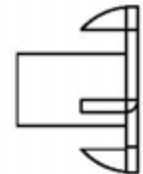

H100379 | ÉCROU À
(x123) | ENFONCEUR BLK
5/16



H100653 | ÉCROU
(x28) | AUTOBLOQUANT BLK
1/4

ÉTAPE 1 - CADRE ARRIÈRE



J01 BOUTISSE - W2A03980
(x1) 1 7/16 po x 8 7/16 po x 72 1/2 po (36x214x1842)



E06 MARCHEPIED - W4L18702
(x1) 1 7/16 po x 3 3/8 po x 72 1/2 po (36x86x1842)



D01 PANNEAU DE LA BASE - W4L18684
(x1) 1 7/16 po x 5 1/4 po x 71 3/4 po (36x134x1822)

Qté.	NUMÉRO D'ARTICLE	DESCRIPTION
10	H100195	BOULON WH 5/16X2 3/4BLK
16	H100198	RONDELLE DE VERROUILLAGE EXT 8 X 19 BLK
16	H100379	ÉCROU À ENFONCER 5/16 BLK
6	H100513	BOULON WH 5/16 X 4 1/4 BLK



F01 MONTANT VERTICAL - W4L18680
(x2) 1 7/16 po2 3/8 po x 74 3/8 po (36x60x1889)



B03 POTEAU - W4L18678
(x1) 3 po x 3 po x 74 3/8 po (76x76x1889)

CONSEIL : L'UTILISATION DE CHEVALETS DE SCIAGE EST RECOMMANDÉE LORS DE L'ASSEMBLAGE DE TOUS LES ASSEMBLAGES DE MURS.

REMARQUES :

- **INSÉREZ LES ÉCROUS À ENFONCER D'ABORD**
- **SERREZ À LA MAIN UNIQUEMENT**

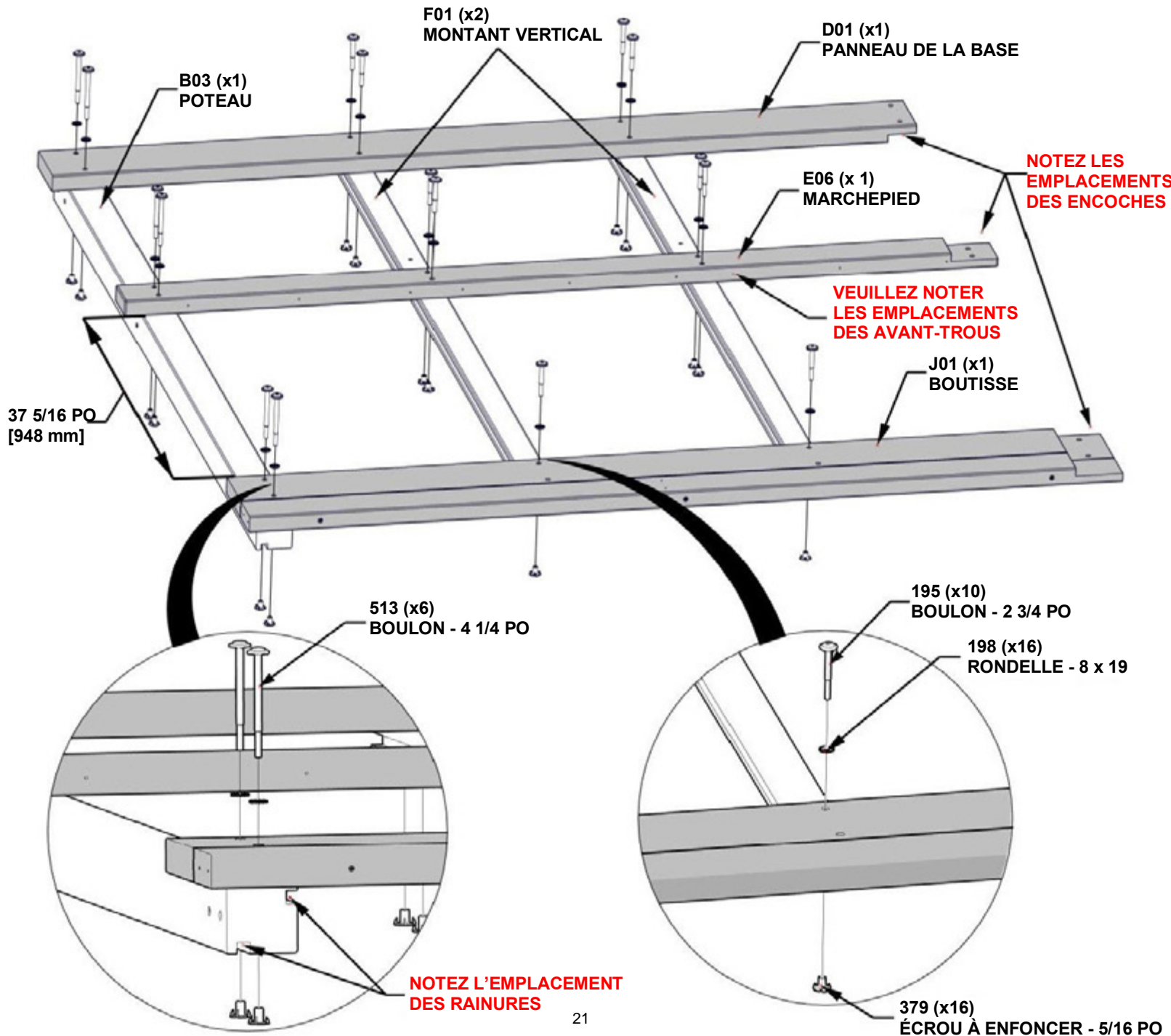

**METTRE L'ASSEMBLAGE DE
L'ÉTAPE 1 SUR LE CÔTÉ**

ÉTAPE 2 - CADRE ARRIÈRE

Qté.	NUMÉRO D'ARTICLE	DESCRIPTION
10	H100195	BOULON WH 5/16X2 3/4BLK
16	H100198	RONDELLE DE VERROUILLAGE EXT 8 X 19 BLK
16	H100379	ÉCROU À ENFONCER 5/16 BLK
6	H100513	BOULON WH 5/16 X 4 1/4 BLK



J02 BOUTISSE - W2A03981
(x1) 1 7/16 po x 8 7/16 po x 72 1/2 po (36x214x1842)

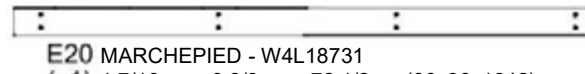

E20 MARCHEPIED - W4L18731
(x1) 1 7/16 po x 3 3/8 po x 72 1/2 po (36x86x1842)



D07 PANNEAU DE LA BASE - W4L18730
(x1) 1 7/16 po x 5 1/4 po x 71 3/4 po (36 x 134 x 1 822)



B02 POTEAU - W4L18677
(x1) 3 po x 3 po x 74 3/8 po (76x76x1889)

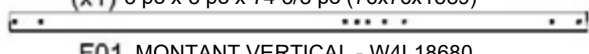

F01 MONTANT VERTICAL - W4L18680
(x1) 1 7/16 po2 3/8 po x 74 3/8 po (36x60x1889)



F11 MONTANT VERTICAL - W4L18675
(x1) 1 7/16 po2 3/8 po x 74 3/8 po (36x60x1889)

REMARQUES :

- **INSÉREZ LES ÉCROUS À ENFONCER D'ABORD**
- **SERREZ À LA MAIN UNIQUEMENT**

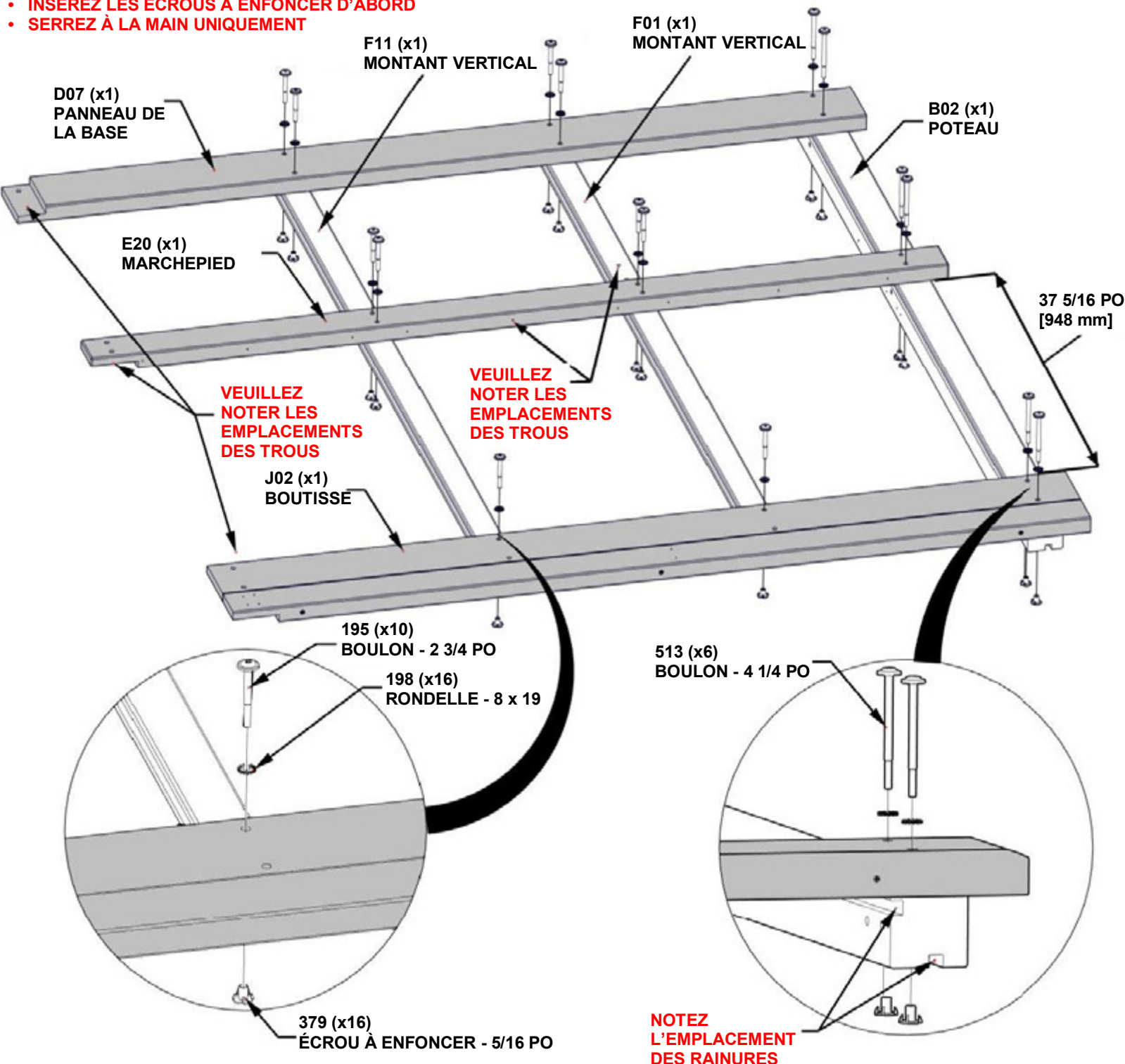

ÉTAPE 3 - CADRE ARRIÈRE



F01 MONTANT VERTICAL - W4L18680
(x1) 1 7/16 po 2 3/8 po x 74 3/8 po (36x60x1889)

Qté.	NUMÉRO D'ARTICLE	DESCRIPTION
5	H100195	BOULON WH 5/16 X 2 3/4 BLK
5	H100198	RONDELLE DE VERROUILLAGE EXT 8 X 19 BLK
5	H100379	ÉCROU À ENFONCER 5/16 BLK

REMARQUES :

- **INSÉREZ LES ÉCROUS À ENFONCER D'ABORD**
- **SERREZ À LA MAIN UNIQUEMENT**

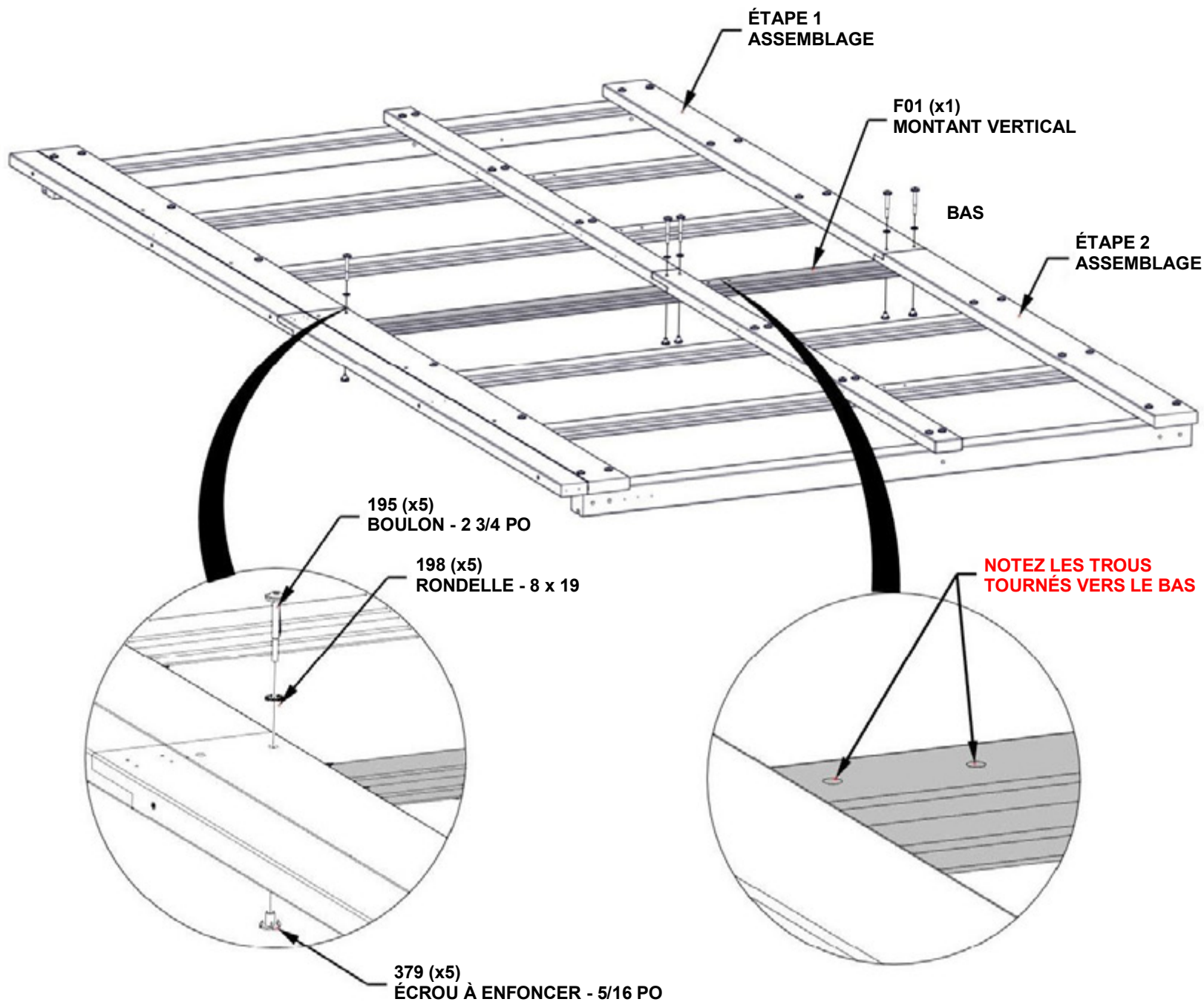

**METTRE L'ASSEMBLAGE
DE L'ÉTAPE 3 SUR LE CÔTÉ**

ÉTAPE 4 - CADRE ARRIÈRE

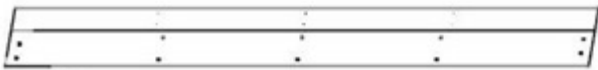

J05 BOUTISSE - W2A03984
(x1) 1 7/16 po x 8 7/16 po x 86 1/4 po (36x214x2190)



E27 MARCHEPIED - W4L18700
(x1) 1 7/16 po x 3 3/8 po x 83 7/16 po (36x86x2119)

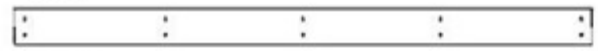

D02 PANNEAU DE LA BASE - W4L18685
(x1) 1 7/16 po x 5 1/4 po x 83 7/16 po (36x134x2119)



F02 MONTANT VERTICAL - W4L18681
(x1) 1 7/16 po x 2 3/8 po x 78 3/4 po (36x60x2000)

Qté.	NUMÉRO D'ARTICLE	DESCRIPTION
15	H100195	BOULON WH 5/16X2 3/4 BLK
20	H100198	RONDELLE DE VERROUILLAGE EXT 8 X 19 BLK
20	H100379	ÉCROU À ENFONCER 5/16 BLK
5	H100513	BOULON WH 5/16 X 4 1/4 BLK

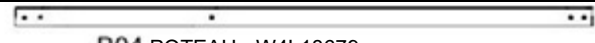

B04 POTEAU - W4L18679
(x1) 3 po x 3 po x 89 5/16 po (76x76x2269)



F04 MONTANT VERTICAL - W4L18683
(x1) 1 7/16 po x 2 3/8 po x 85 13/16 po (36x60x2179)



F03 MONTANT VERTICAL - W4L18682
(x1) 1 7/16 po x 2 3/8 po x 82 1/4 po (36x60x2089)

REMARQUES :

- **INSÉREZ LES ÉCROUS À ENFONCER D'ABORD**
- **SERREZ À LA MAIN UNIQUEMENT**

NOTEZ LES AVANT-TROUS VERS LE HAUT

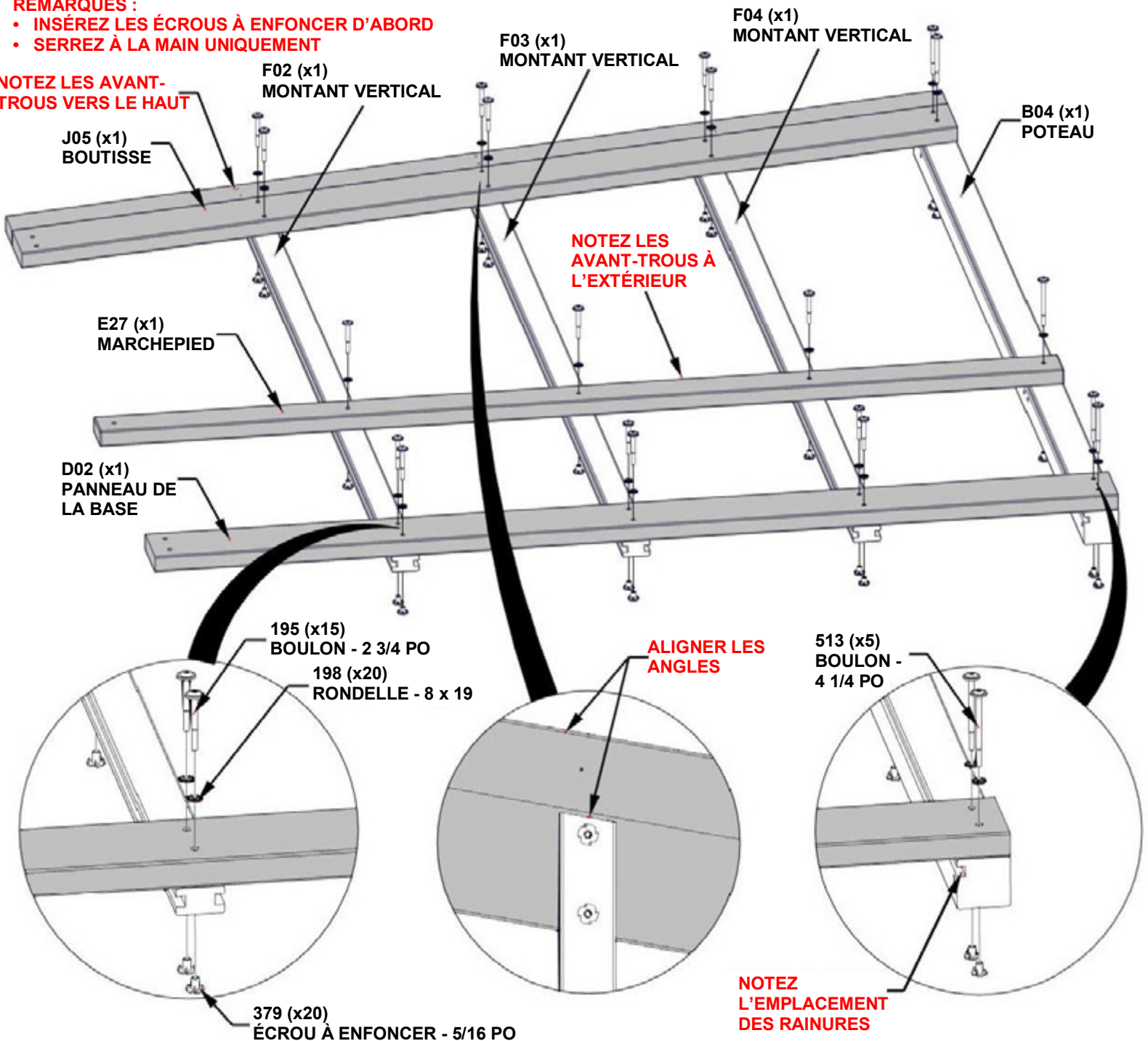

ÉTAPE 5 - ASSEMBLAGE DU CADRE

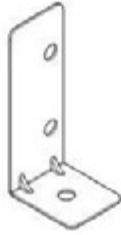

A4M02503 SUPPORT D'ANCRAGE
(x1)

Qté.	NUMÉRO D'ARTICLE	DESCRIPTION
2	H100193	ÉCROU À PORTÉE CYLINDRIQUE WH 5/16 X 1 1/2 BLK
5	H100198	RONDELLE DE VERROUILLAGE EXT 8 X 19 BLK
3	H100379	ÉCROU À ENFONCER 5/16 BLK
2	H100503	BOULON WH 5/16 X 3 1/2 BLK
3	H100513	BOULON WH 5/16 X 4 1/4 BLK

REMARQUES :

- **INSÉREZ LES ÉCROUS À ENFONCER D'ABORD**
- **SERREZ À LA MAIN UNIQUEMENT**
- **PERSONNES SUPPLÉMENTAIRES NÉCESSAIRES POUR CETTE ÉTAPE**

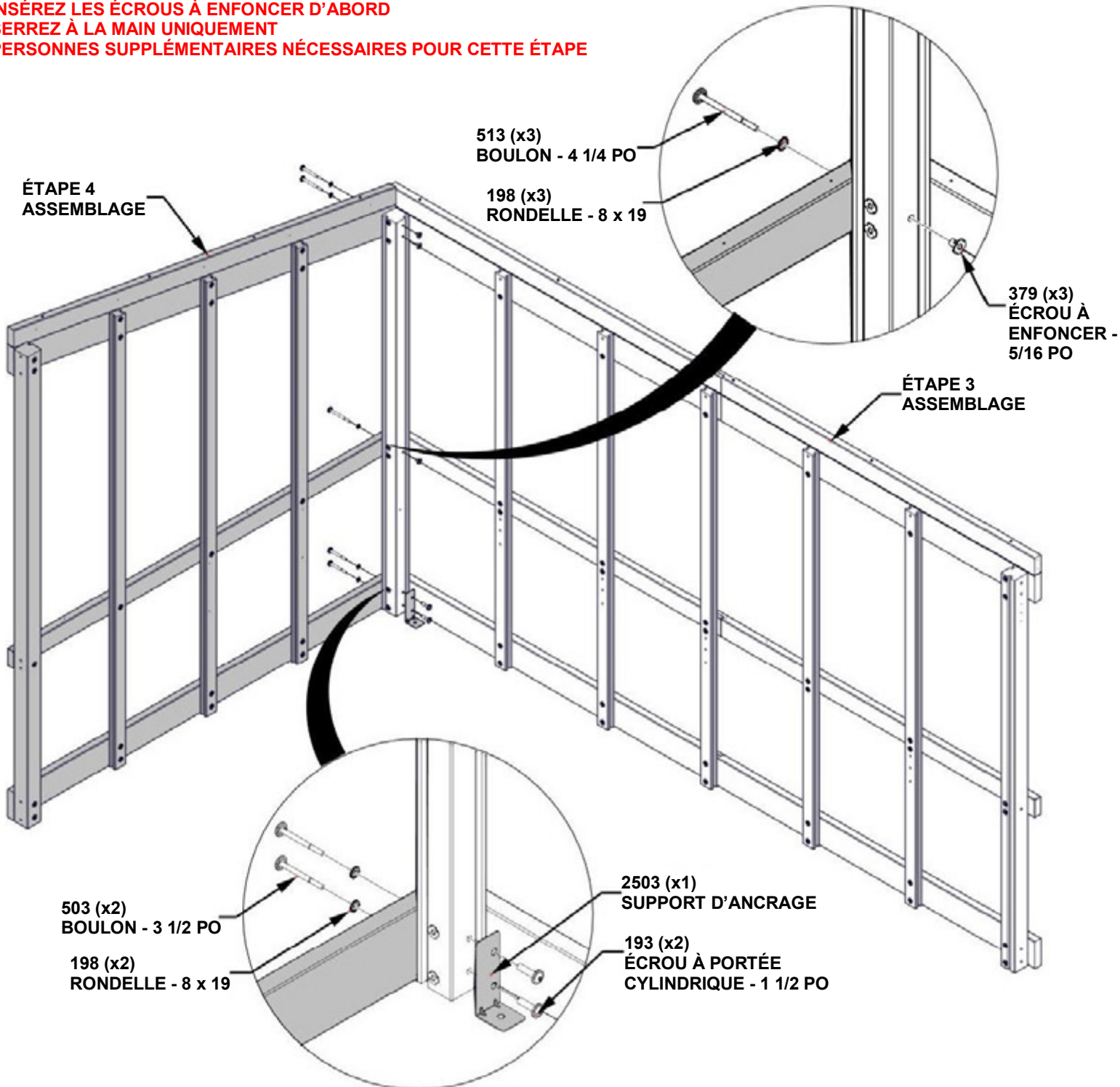

**METTRE L'ASSEMBLAGE DE
L'ÉTAPE 5 SUR LE CÔTÉ**

ÉTAPE 6A - CADRE DROIT

Qté.	NUMÉRO D'ARTICLE	DESCRIPTION
5	H100195	BOULON WH 5/16 X 2 3/4 BLK
15	H100198	RONDELLE DE VERROUILLAGE EXT 8 X 19 BLK
15	H100379	ÉCROU À ENFONCER 5/16 BLK
10	H100513	BOULON WH 5/16 X 4 1/4 BLK

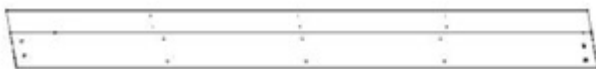

J06 BOUTISSE - W2A03985
(x1) 1 7/16 po x 8 7/16 po x 86 1/4 po (36x214x2190)



E07 MARCHEPIED - W4L18703
(x1) 1 7/16 po x 3 3/8 po x 83 7/16 po (36x86x2119)

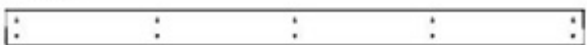

D02 PANNEAU DE LA BASE - W4L18685
(x1) 1 7/16 po x 5 1/4 po x 83 7/16 po (36x134x2119)

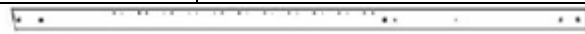

B05 MONTANT VERTICAL - W4L18686
(x1) 3 po x 3 po x 85 3/4 po (76x76x2178)



F06 MONTANT VERTICAL - W4L18726
(x1) 1 7/16 po2 3/8 po x 82 1/4 po (36x60x2089)



B06 MONTANT VERTICAL - W4L18687
(x1) 3 po x 3 po x 78 3/4 po (76x76x2000)

REMARQUES :

- **INSÉREZ LES ÉCROUS À ENFONCER D'ABORD**
- **SERREZ À LA MAIN UNIQUEMENT**

VEUILLEZ NOTER LES EMPLACEMENTS DES AVANT-TROUS

B06 (x1) MONTANT VERTICAL

F06 (x1) MONTANT VERTICAL

B05 (x1) MONTANT VERTICAL

J06 (x1) BOUTISSE

E07 (x1) MARCHEPIED

D02 (x1) PANNEAU DE LA BASE

NOTEZ LES AVANT-TROUS À L'EXTÉRIEUR

REMARQUE LES TROUS PILOTE SUR B05 ET B06 DOIVENT ÊTRE FACE À L'EXTÉRIEUR

ALIGNER LES ANGLES

379 (x15) ÉCROU À ENFONCER - 5/16 PO

198 (x15) RONDELLE - 8 x 19

195 (x5) BOULON - 2 3/4 PO

513 (x10) BOULON - 4 1/4 PO

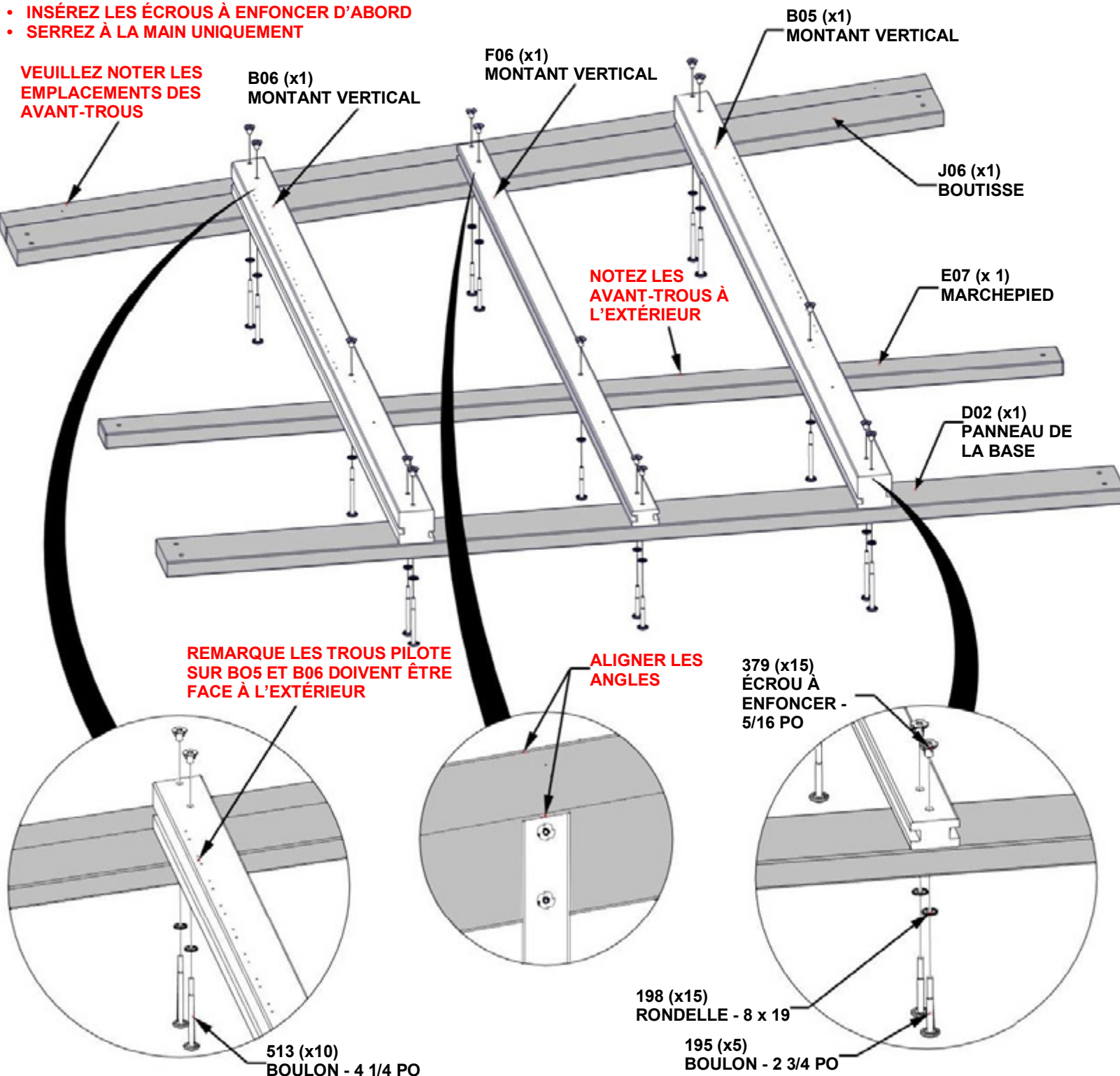

ÉTAPE 6B - CADRE DROIT



B01 POTEAU - W4L18676
(x1) 3 po x 3 po x 89 5/16 po (76x76x2269)

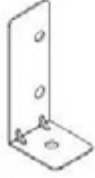

A4M02503 SUPPORT D'ANCRAGE
(x1)

Qté.	NUMÉRO D'ARTICLE	DESCRIPTION
2	H100193	ÉCROU À PORTÉE CYLINDRIQUE WH 5/16 X 1 1/2 BLK
5	H100198	RONDELLE DE SÉCURITÉ EXT 8 X 9 BLK
3	H100379	ÉCROU À ENFONCER 5/16 BLK
2	H100503	BOULON WH 5/16 X 3 1/2 BLK
3	H100513	BOULON WH 5/16 X 4 1/4 BLK

REMARQUES :

- **INSÉREZ LES ÉCROUS À ENFONCER D'ABORD**
- **SERREZ À LA MAIN UNIQUEMENT**

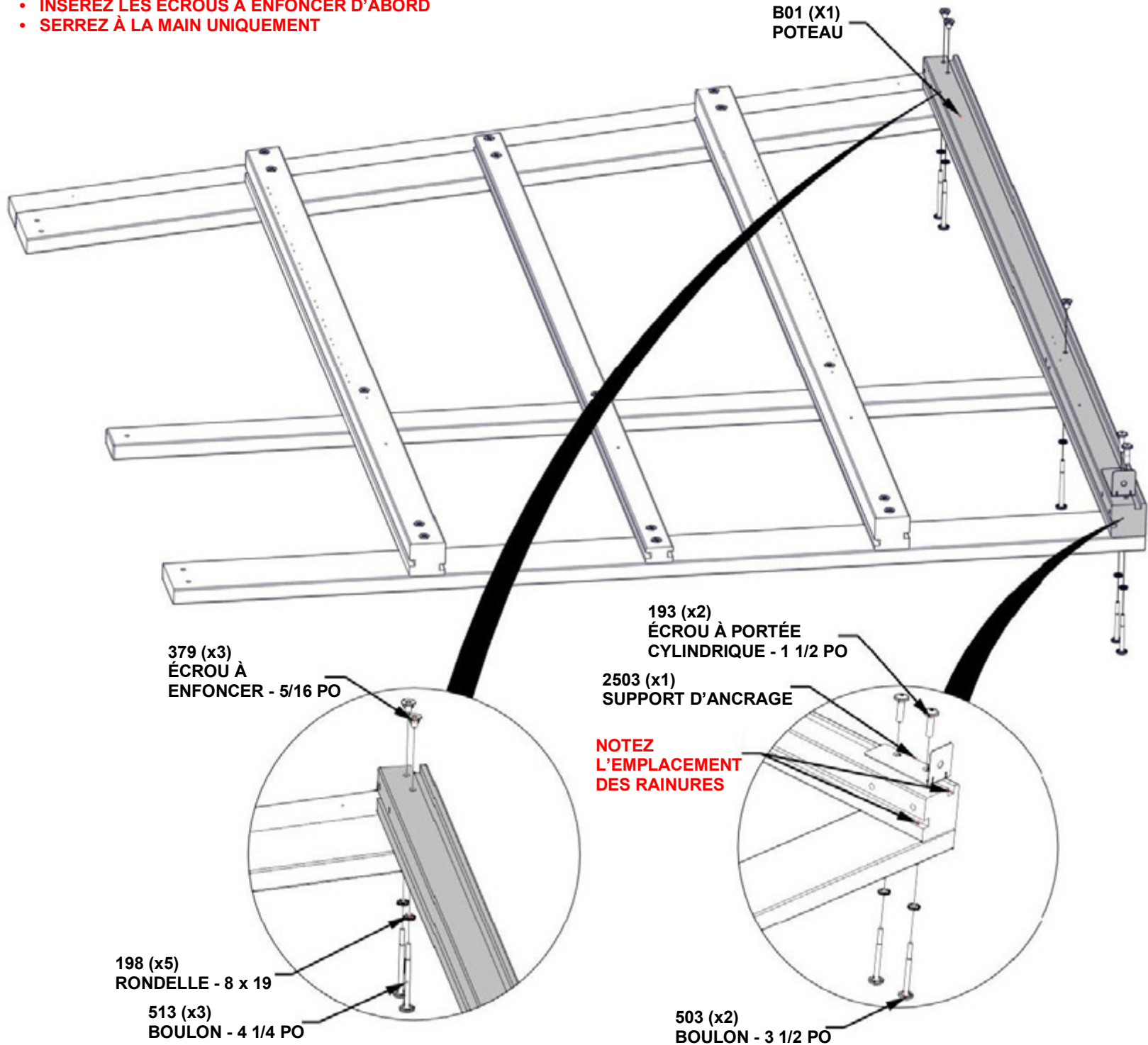

ÉTAPE 7 - ASSEMBLAGE DU CADRE



A4M02502 SUPPORT D'ANCRAGE
(x1)

Qté.	NUMÉRO D'ARTICLE	DESCRIPTION
2	H100193	ÉCROU À PORTÉE CYLINDRIQUE WH 5/16 X 1 1/2 BLK
5	H100198	RONDELLE DE SÉCURITÉ EXT 8 X 9 BLK
3	H100379	ÉCROU À ENFONCER 5/16 BLK
2	H100503	BOULON WH 5/16 X 3 1/2 BLK
3	H100513	BOULON WH 5/16 X 4 1/4 BLK

REMARQUES :

- **INSÉREZ LES ÉCROUS À ENFONCER D'ABORD**
- **SERREZ À LA MAIN UNIQUEMENT**
- **PERSONNES SUPPLÉMENTAIRES NÉCESSAIRES POUR CETTE ÉTAPE**

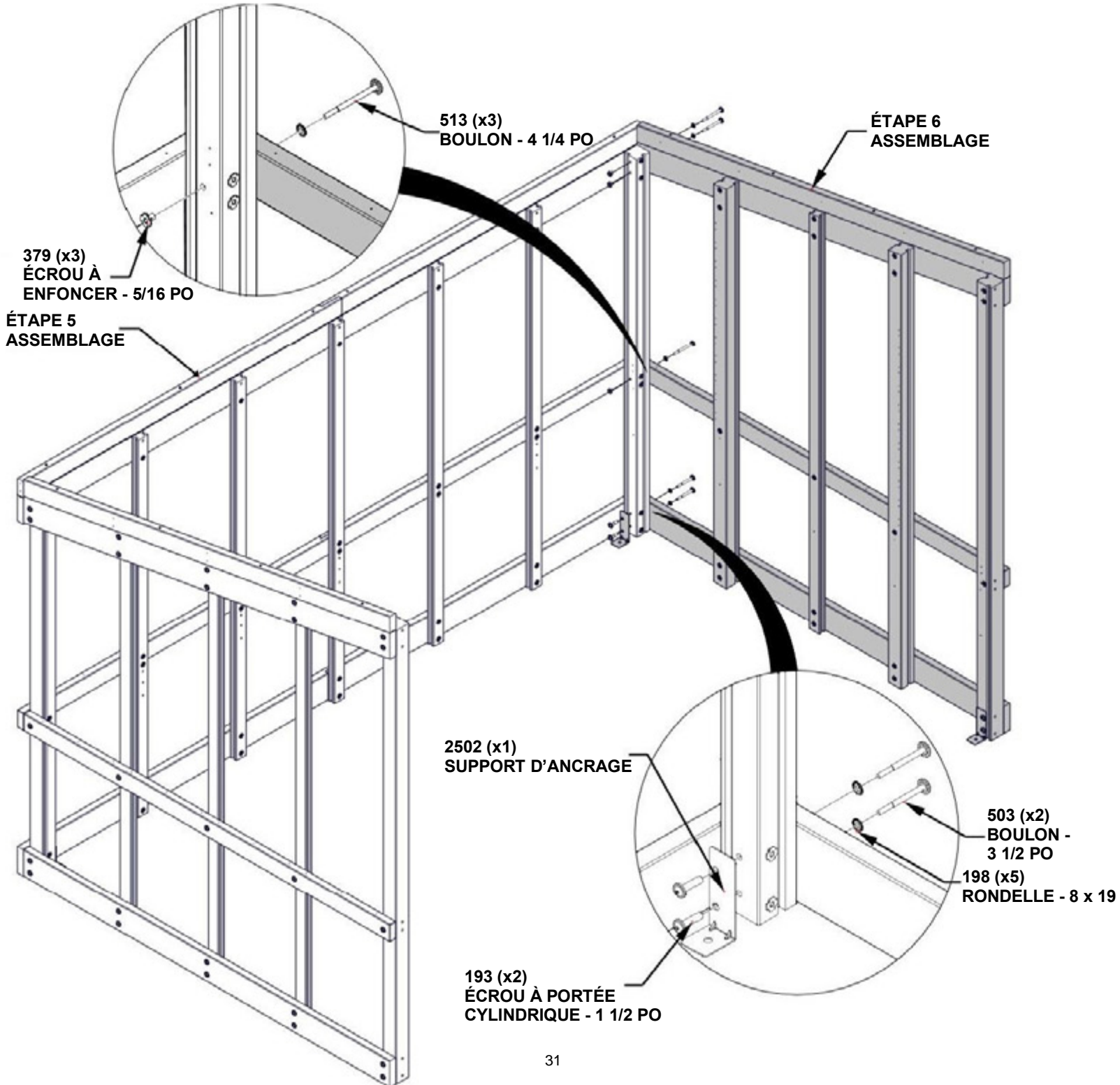

**METTRE L'ASSEMBLAGE DE
L'ÉTAPE 7 SUR LE CÔTÉ**

ÉTAPE 8A - CADRE AVANT

Qté.	NUMÉRO D'ARTICLE	DESCRIPTION
2	H100193	ÉCROU À PORTÉE CYLINDRIQUE WH 5/16 X 1 1/2 BLK
10	H100195	BOULON WH 5/16 X 2 3/4 BLK
12	H100198	RONDELLE DE VERROUILLAGE EXT 8 X 19 BLK
2	H100205	BOULON WH 5/16 X 2 1/4 BLK
10	H100379	ÉCROU À ENFONCER 5/16 BLK

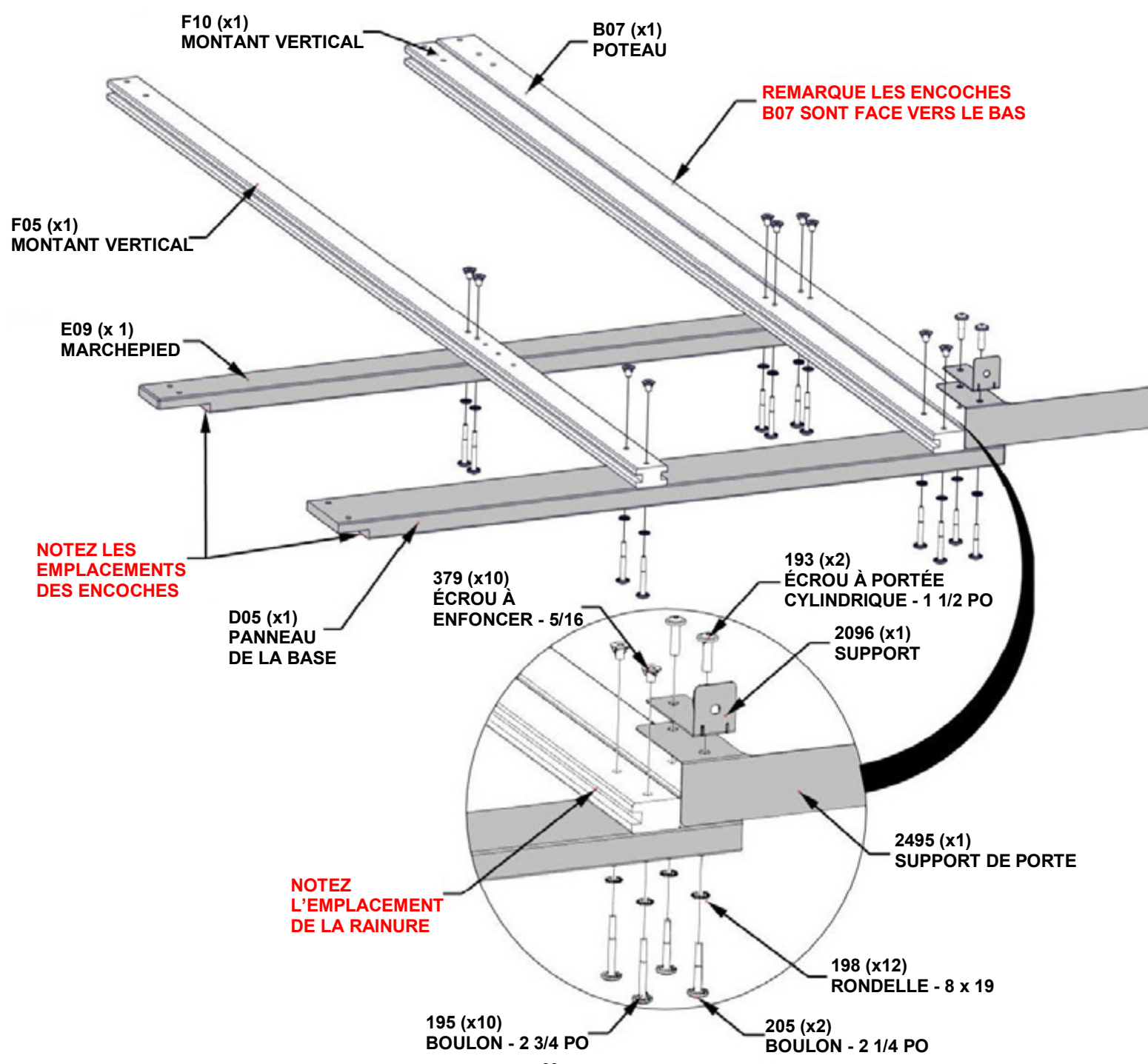
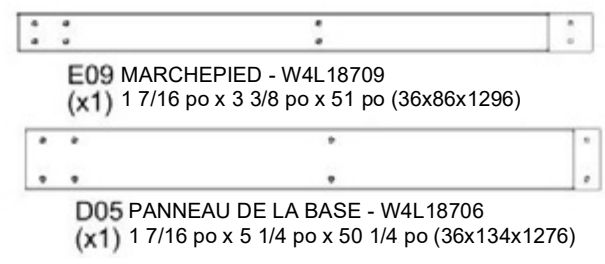
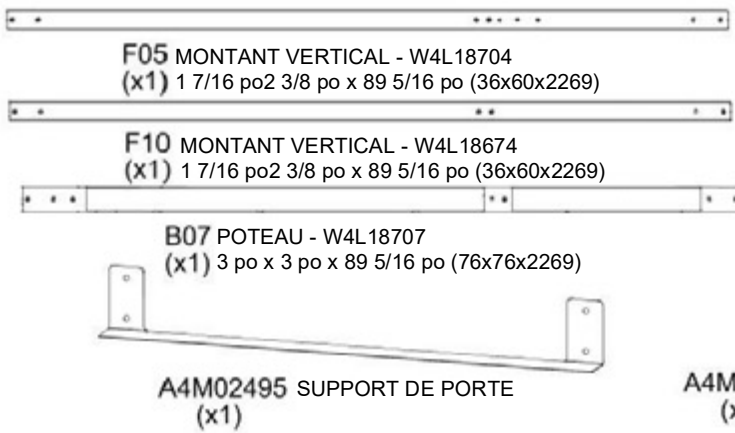

ÉTAPE 8B - CADRE AVANT

Qté.	NUMÉRO D'ARTICLE	DESCRIPTION
2	H100193	ÉCROU À PORTÉE CYLINDRIQUE WH 5/16 X 1 1/2 BLK
9	H100195	BOULON WH 5/16 X 2 3/4 BLK
11	H100198	RONDELLE DE VERROUILLAGE EXT 8 X 19 BLK
2	H100205	BOULON WH 5/16 X 4-1/2 BLK
9	H100379	ÉCROU À ENFONCER 5/16 BLK

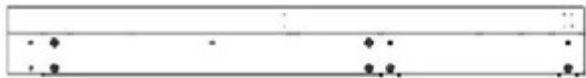

J04 BOUTISSE - W2A03983
(x1) 1 7/16 po x 8 7/16 po x 72 1/2 po (36x214x1842)



B08 POTEAU-W4L18710
(x1) 3 po x 3 po x 89 5/16 po (76x76x2269)



A4M02096 SUPPORT
(x1)



E10 GARNITURE DE PORTE -W4L18711
(x1) 1 7/16 po x 3 3/8 po x 42 1/2 po (36 x 86 x 1080)



E11 MARCHEPIED - W4L18712
(x1) 1 7/16 po x 3 3/8 po x 7 3/8 po (36x86x188)



D06 PANNEAU DE LA BASE - W4L18713
(x1) 1 7/16 po x 5 1/4 po x 7 3/8 po (36 x 134 x 188)

REMARQUES :

- **INSÉREZ LES ÉCROUS À ENFONCER D'ABORD**
- **SERREZ À LA MAIN UNIQUEMENT**

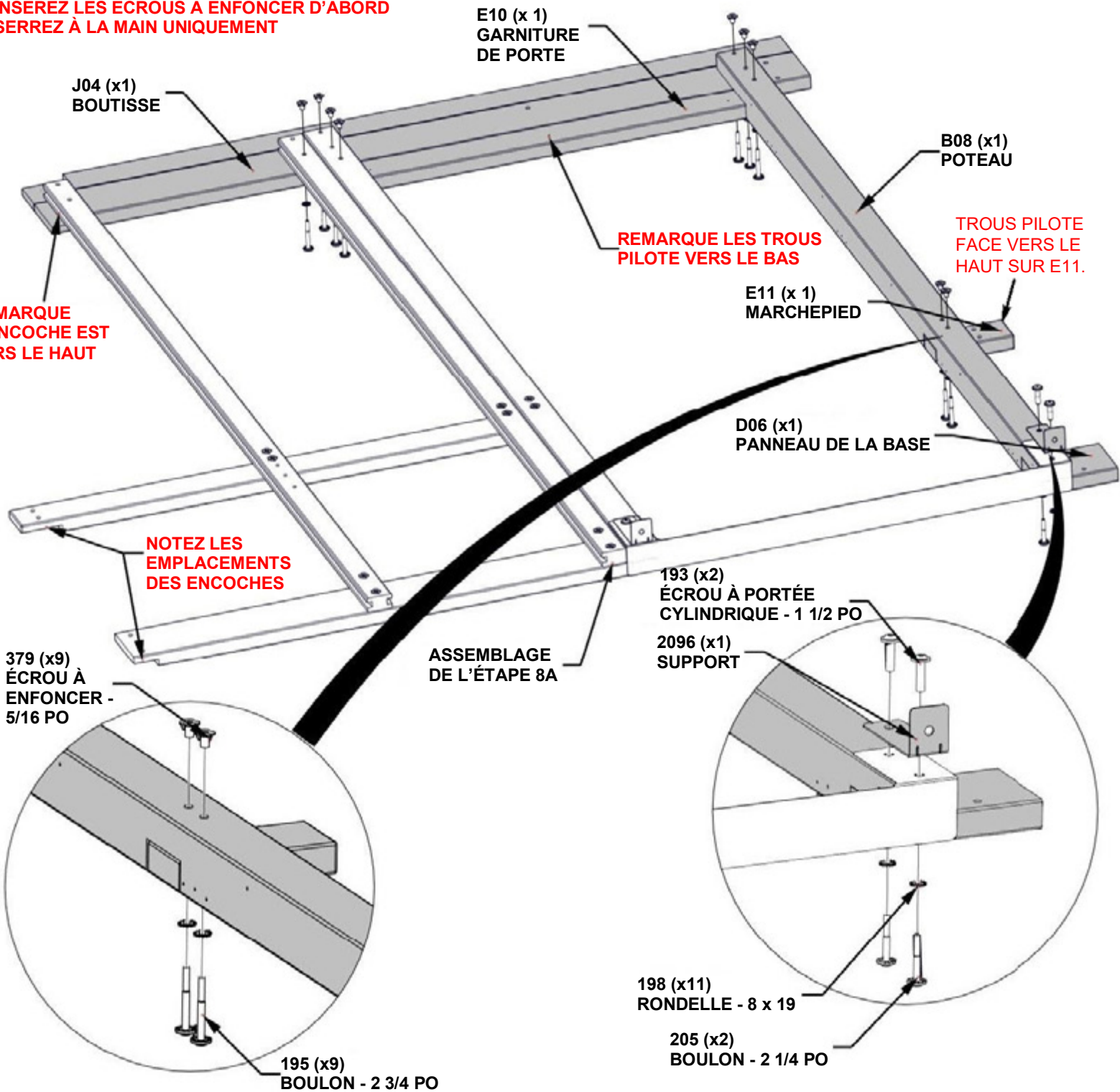

ÉTAPE 8C - CADRE AVANT

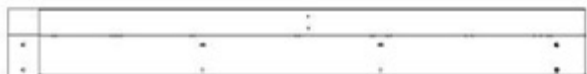

J03 BOUTISSE - W2A03982
(x1) 1 7/16 po x 8 7/16 po x 72 1/2 po (36x214x1842)



E08 MARCHEPIED - W4L18708
(x1) 1 7/16 po x 3 3/8 po x 50 1/16 po (36x86x1272)



D04 PANNEAU DE LA BASE - W4L18705
(x1) 1 7/16 po x 5 1/4 po x 49 5/16 po (36x134x1252)

Qté.	NUMÉRO D'ARTICLE	DESCRIPTION
11	H100195	BOULON WH 5/16 X 2 3/4 BLK
11	H100198	RONDELLE DE VERROUILLAGE EXT 8 X 19 BLK
11	H100379	ÉCROU À ENFONCER 5/16 BLK



F05 MONTANT VERTICAL - W4L18704
(x1) 1 7/16 po2 3/8 po x 89 5/16 po (36x60x2269)



F12 MONTANT VERTICAL - W4L18699
(x1) 1 7/16 po x 2 3/8 po x 89 5/16 po (36x60x2269)

REMARQUES :

- **INSÉREZ LES ÉCROUS À ENFONCER D'ABORD**
- **SERREZ À LA MAIN UNIQUEMENT**

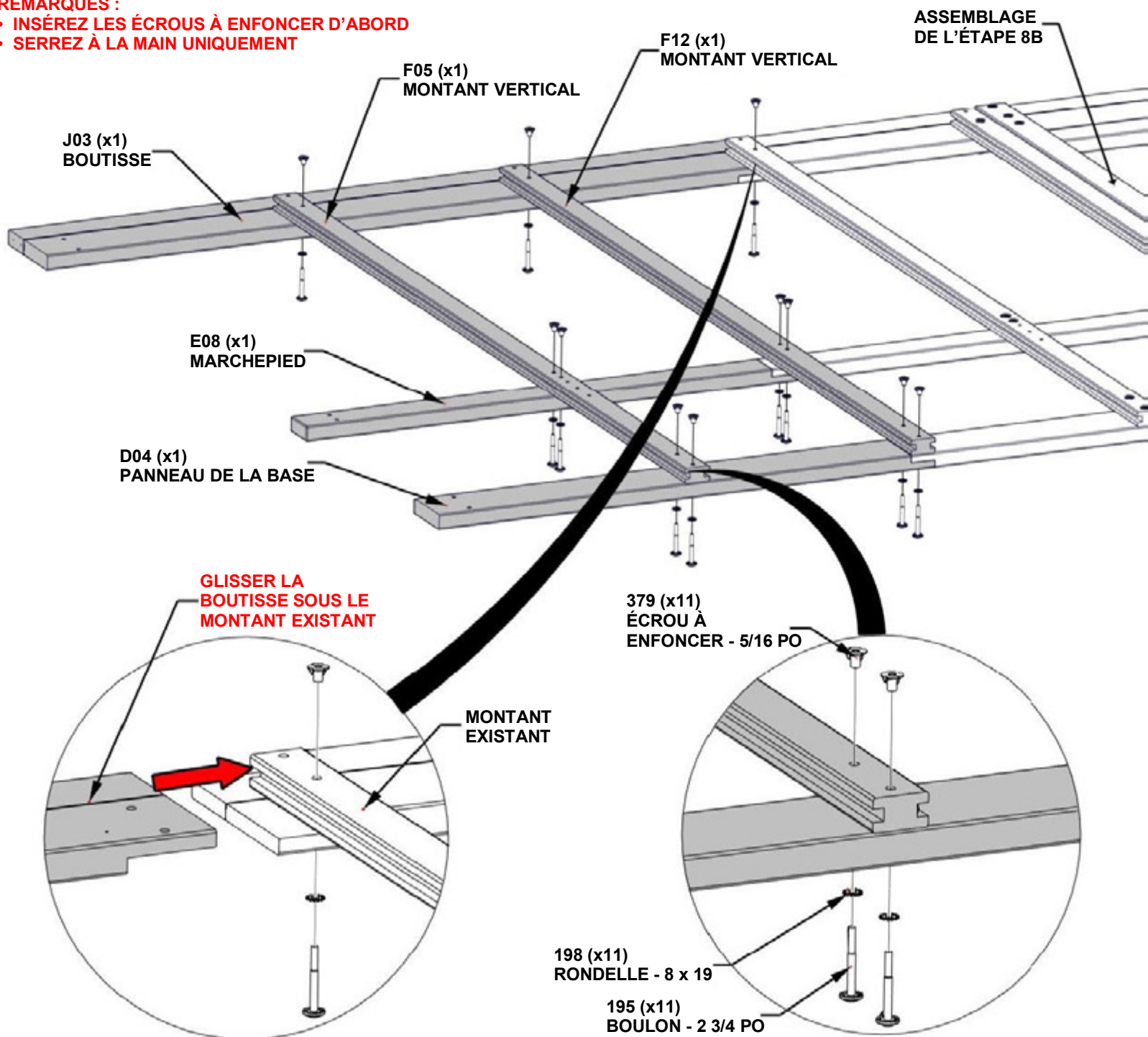

ÉTAPE 9 - ASSEMBLAGE DU CADRE

Qté.	NUMÉRO D'ARTICLE	DESCRIPTION
12	H100198	RONDELLE DE SÉCURITÉ EXT 3 X 19 BLK
12	H100379	ÉCROU À ENFONCER 5/16 BLK
12	H100513	BOULON WH 5/16 X 4 1/4 BLK

REMARQUES :

- INSÉREZ LES ÉCROUS À ENFONCER D'ABORD
- SERREZ À LA MAIN UNIQUEMENT
- PERSONNES SUPPLÉMENTAIRES NÉCESSAIRES POUR CETTE ÉTAPE

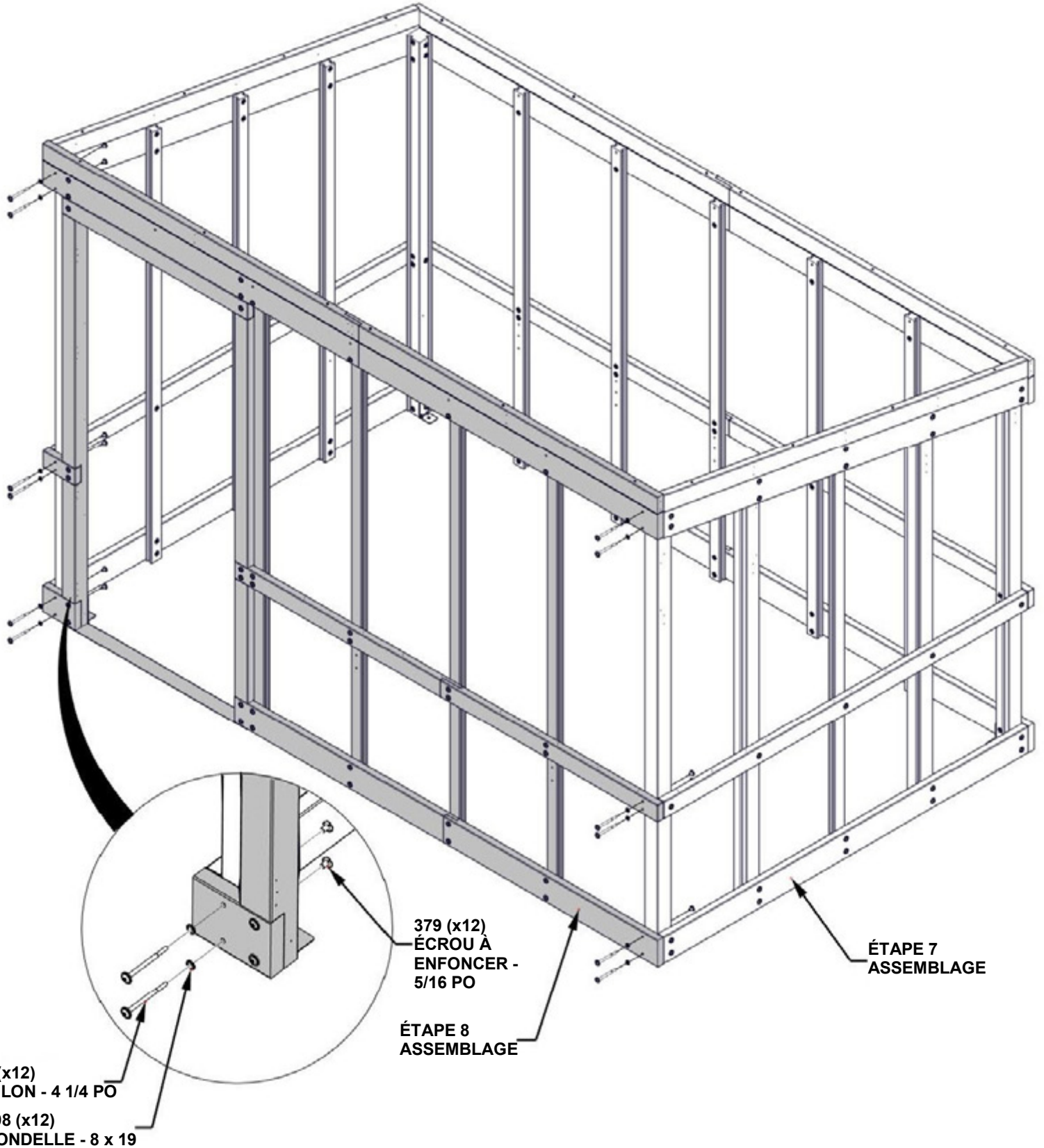

ÉTAPE 10 - ASSEMBLAGE À L'ÉQUERRE

ESSENTIEL!!

- VÉRIFIEZ ASSUREZ-VOUS QUE TOUS LES MONTANTS SONT CARRÉS.
- MESURER DU COIN INTÉRIEUR AU COIN INTÉRIEUR ; SI CARRÉ, LES DIMENSIONS CORRESPONDONT.
- UNE FOIS LE CARRÉ CONFIRMÉ, SERREZ TOUTE LA QUINCAILLERIE.

LE NON-RESPECT DE RENDRE L'UNITÉ CARRÉ AURA UN IMPACT SUR LE PROCESSUS D'INSTALLATION RESTANT !

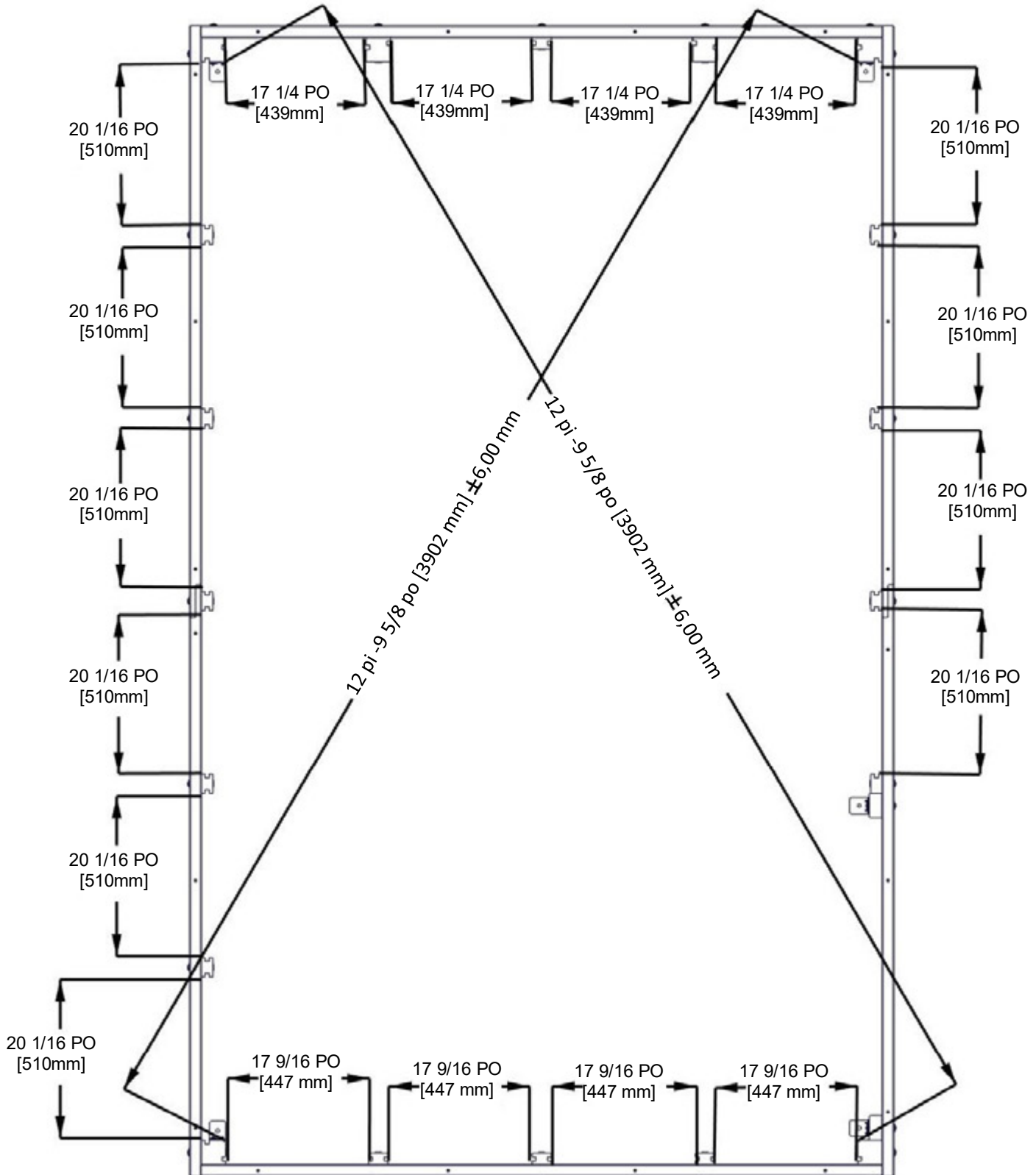

ÉTAPE 11 - PANNEAUX MURAUX ARRIÈRE

Qté.	NUMÉRO D'ARTICLE	DESCRIPTION
144	H100382	VIS PFH 8 X 1 3/4 BLK



Q01 PANNEAU MURAL - W4L18688
(x30) 15/16 po x 4 po x 32 1/16 po (24x98x814)



Q02 PANNEAU MURAL - W4L18689
(x6) 15/16 po x 3 15/16 po x 32 1/16 po (24x100x814)

REMARQUES :
ASSUREZ-VOUS QUE LES PANNEAUX SONT AU NIVEAU DU MARCHEPIED ET ÉGALEMENT ESPACÉS AVANT D'INSÉRER LES VIS.

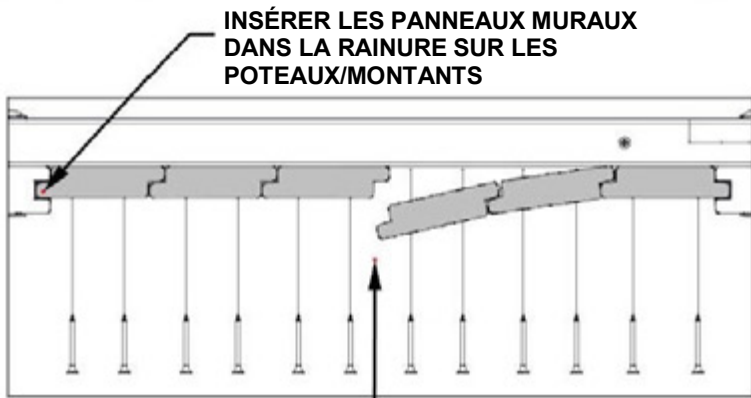

METTRE TOUS LES PANNEAUX CORRECTEMENT EN PLACE PEUT NÉCESSIER DE POSITIONNER LES PANNEAUX COMME INDIQUÉ ET D'INSÉRER LA LANGUE DANS LA RAINURE.

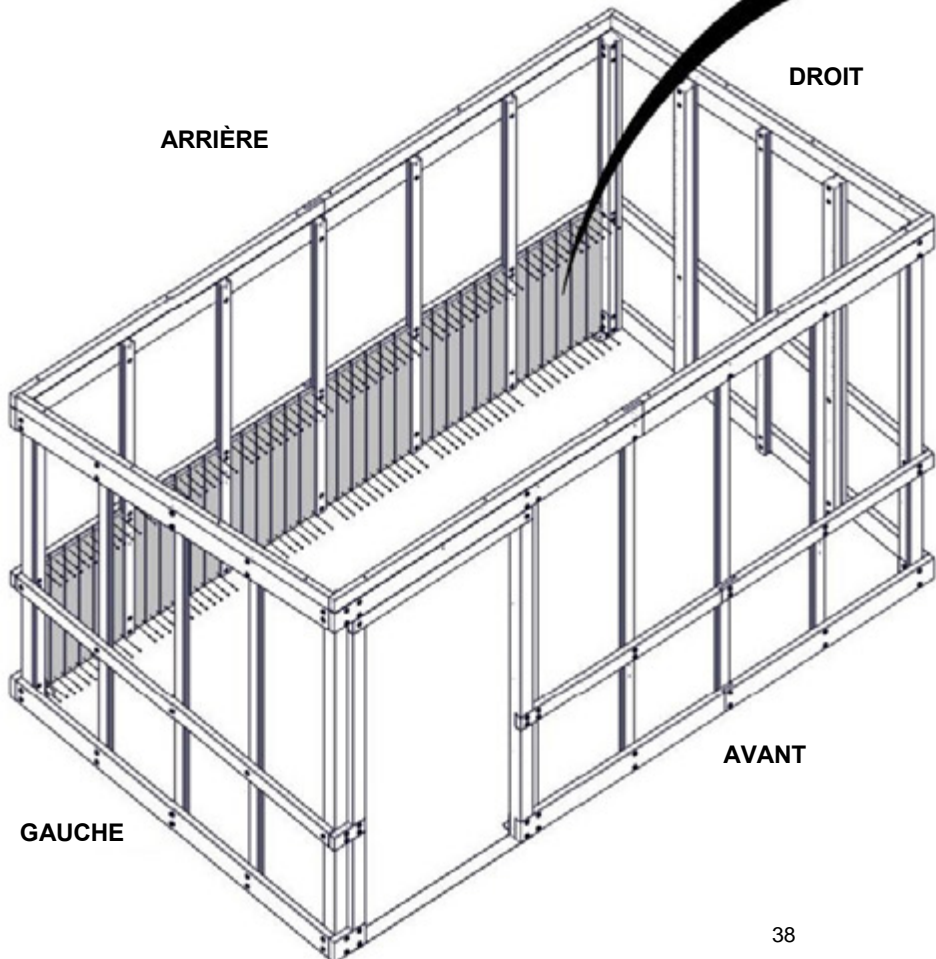
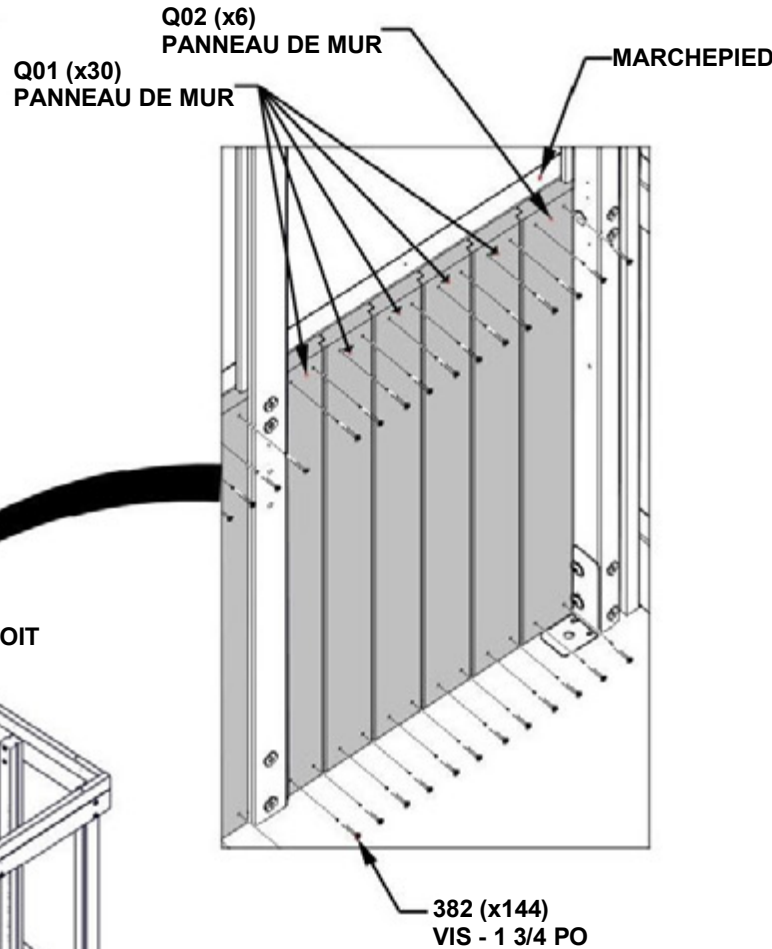

ÉTAPE 12A - PANNEAUX MURAUX GAUCHE

Qté.	NUMÉRO D'ARTICLE	DESCRIPTION
40	H100382	VIS PFH 8 X 1 3/4 BLK

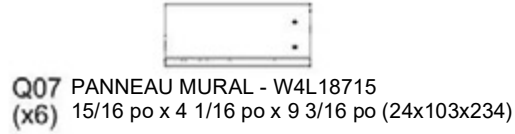
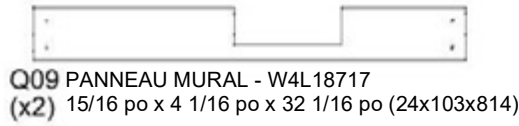
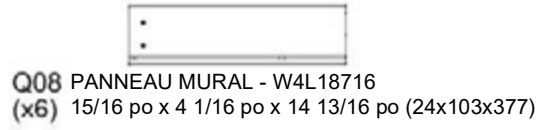
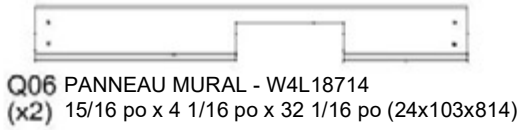

REMARQUES :

- **INSTALLER D'ABORD Q09 ET Q06, PUIS INSTALLER LES PANNEAUX INFÉRIEURS Q07 ÉGALEMENT ESPACÉS, AU MÊME NIVEAU QUE LE PANNEAU DE BASE.**
- **INSTALLEZ LES PANNEAUX SUPÉRIEURS Q08 ÉGALEMENT ESPACÉS ET MAINTENEZ-LES AU NIVEAU DU PANNEAU MURAL HORIZONTAL SUPÉRIEUR.**
- **AVANT D'AJOUTER DES VIS, CONFIRMEZ LES DIMENSIONS REQUISES POUR LA GRILLE D'AÉRATION.**

CONTENIR LES DIMENSIONS POUR UN AJUSTEMENT APPROPRIÉ DE LA GRILLE D'AÉRATION

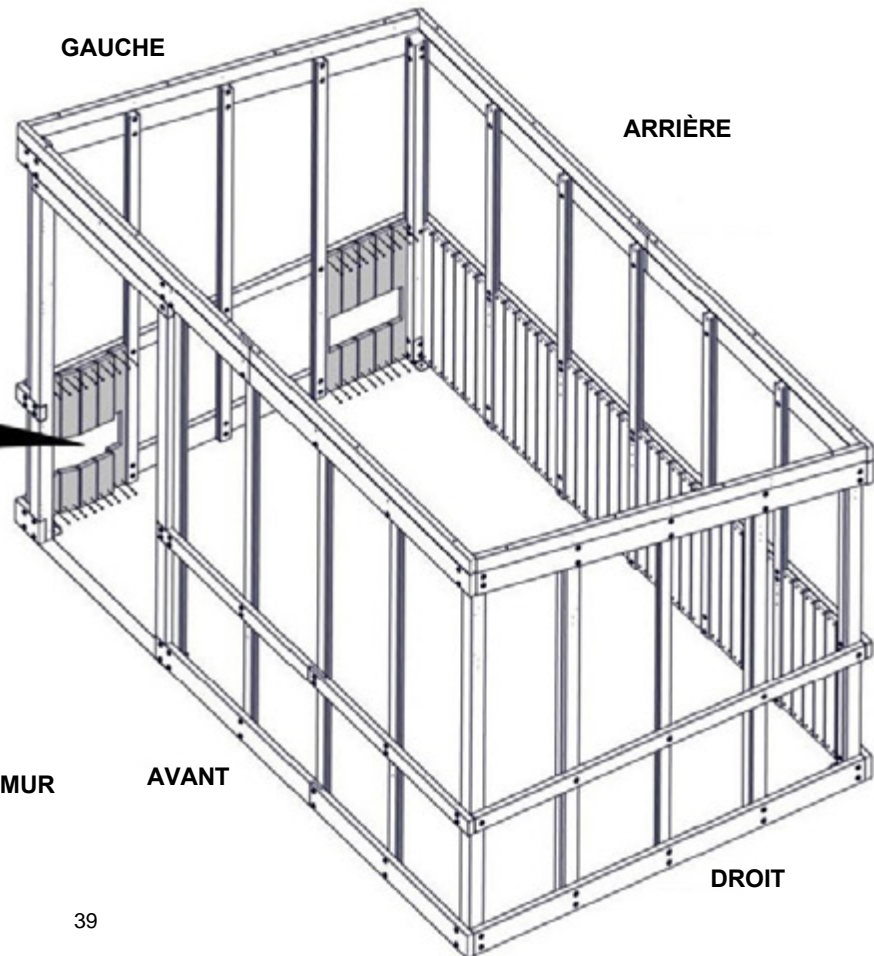
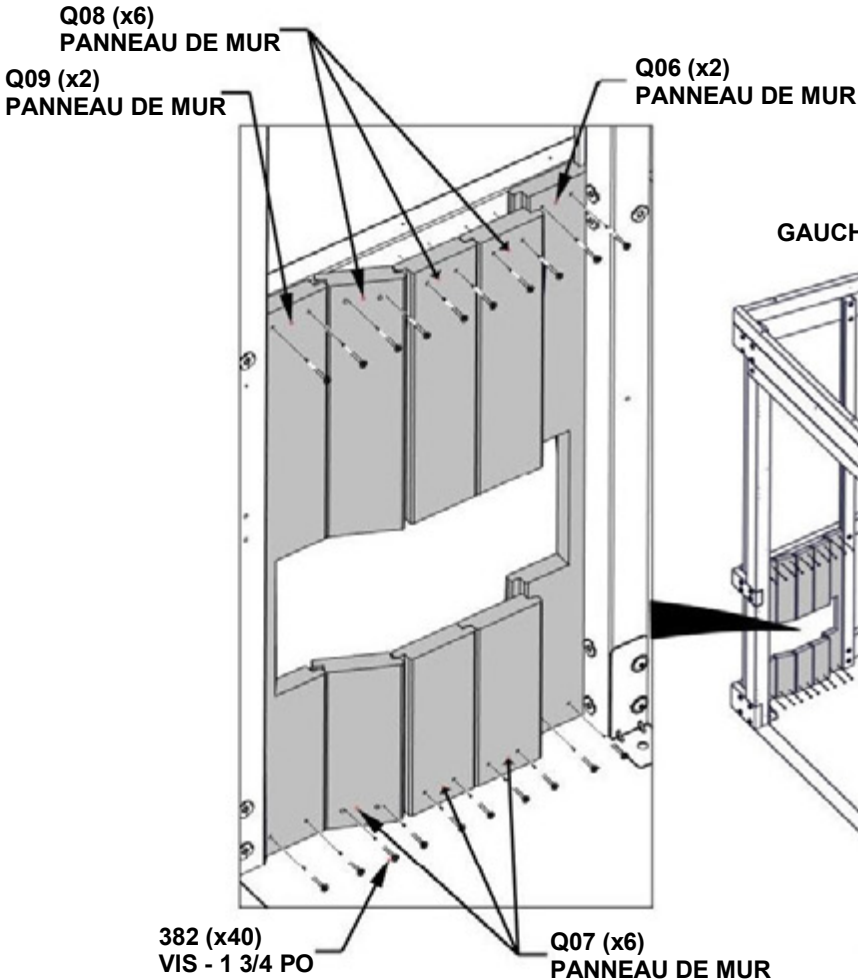
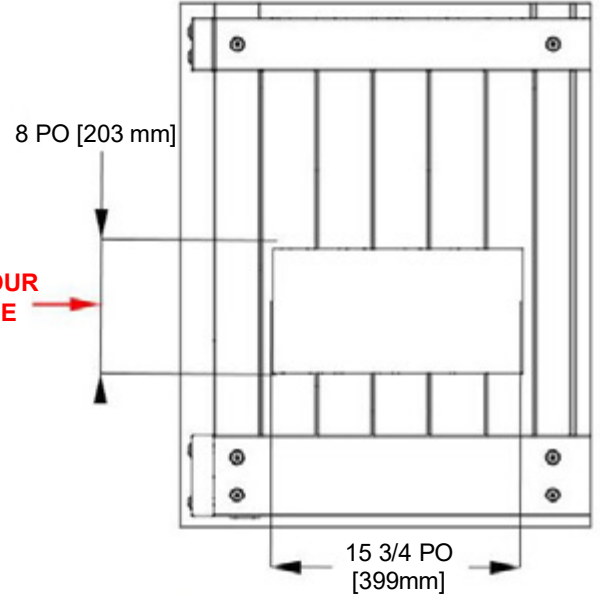

ÉTAPE 12B - PANNEAUX MURAUX GAUCHE



Q04 PANNEAU MURAL - W4L18691
(x2) 15/16 po x 4 1/16 po x 32 1/16 po (24x103x814)



Q03 PANNEAU MURAL - W4L18690
(x7) 15/16 po x 4 1/16 po x 32 1/16 po (24x103x814)



Q12 PANNEAU MURAL - W4L18672
(x1) 15/16 po x 4 1/16 po x 32 1/16 po (24x103x814)

Qté.	NUMÉRO D'ARTICLE	DESCRIPTION
40	H100382	VIS PFH 8 X 1 3/4 BLK

REMARQUES :
ASSUREZ-VOUS QUE LES PANNEAUX SONT AU NIVEAU DU MARCHEPIED ET ÉGALEMENT ESPACÉS AVANT D'INSÉRER LES VIS.

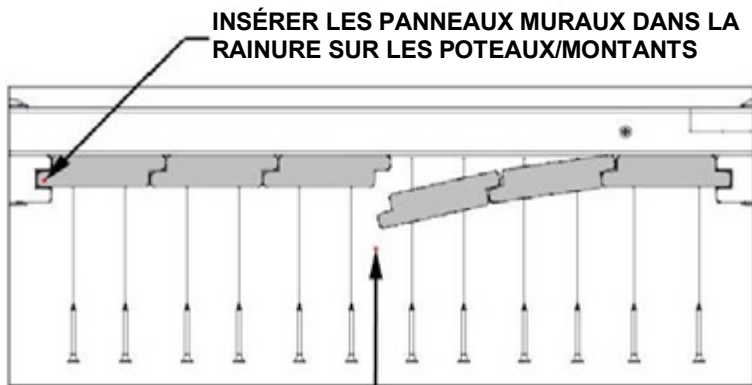

METTRE TOUS LES PANNEAUX CORRECTEMENT EN PLACE PEUT NÉCESSIER DE POSITIONNER LES PANNEAUX COMME INDICÉ ET D'INSÉRER LA LANGUE DANS LA RAINURE.

Q12 (x1) PANNEAU DE MUR
Q03 (x6) PANNEAU DE MUR

Q03 (x1) PANNEAU DE MUR

MARCHEPIED

NOTEZ LES EMPLACEMENTS DES TROUS

Q04 (x1) PANNEAU DE MUR

382 (x40) VIS - 1 3/4 PO

Q04 (x1) PANNEAU DE MUR

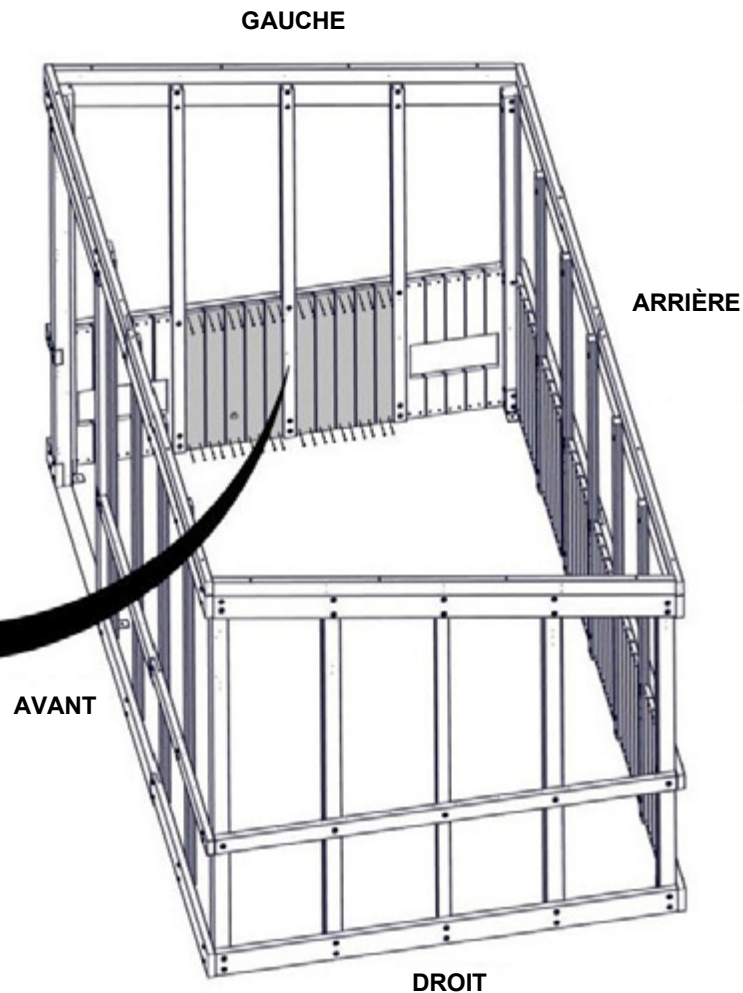

ÉTAPE 13A - PANNEAUX MURAUX DROITS

Qté.	NUMÉRO D'ARTICLE	DESCRIPTION
40	H100382	VIS PFH 8 X 1 3/4 BLK



Q13 PANNEAU MURAL - W4L18701
(x2) 15/16 po x 3 7/16 po x 32 1/16 po (24x87x814)



Q03 PANNEAU MURAL - W4L18690
(x6) 15/16 po x 4 1/16 po x 32 1/16 po (24x103x814)



Q14 PANNEAU MURAL - W4L18733
(x2) 15/16 po x 3 7/16 po x 32 1/16 po (24x87x814)

REMARQUES :

- ASSUREZ-VOUS QUE LES PANNEAUX SONT AU NIVEAU DU MARCHEPIED ET ÉGALEMENT ESPACÉS AVANT D'INSÉRER LES VIS.
- LES PANNEAUX SERONT INSÉRÉS DANS LE MÊME ORDRE POUR LE COIN OPPOSÉ.

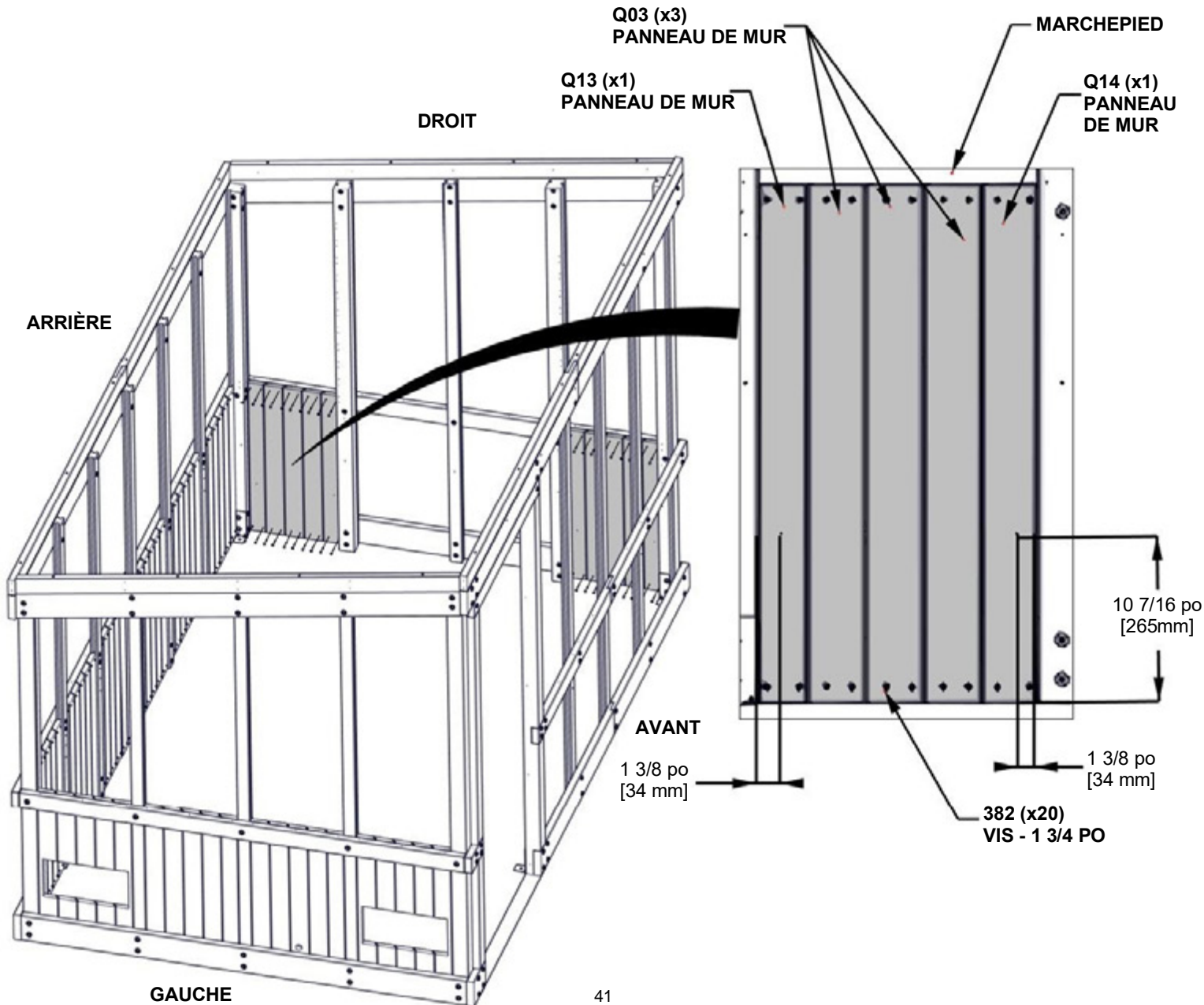

ÉTAPE 13B - PANNEAUX MURAUX DROITS

Qté.	NUMÉRO D'ARTICLE	DESCRIPTION
40	H100382	VIS PFH 8 X 1 3/4 BLK



Q03 PANNEAU DE MUR - W4L18690
(x7) 15/16"x4 1/16"x32 1/16" (24x103x814)



Q05 PANNEAU DE MUR - W4L18692
(x1) 15/16"x3 3/4"x32 1/16" (24x95x814)



H04 PANNEAU DE MUR - W4L20841
(x1) 15/16"x2 1/2"x32 1/16" (24x64x814)



G01 PANNEAU DE MUR - W4L18800
(x1) 15/16"x5 1/4"x32 1/16" (24x134x814)

REMARQUES :
ASSUREZ-VOUS QUE LES PANNEAUX SONT AU NIVEAU DU MARCHEPIED ET ÉGALEMENT ESPACÉS AVANT D'INSÉRER LES VIS.

INSÉRER LES PANNEAUX MURAUX DANS LA RAINURE SUR LES POTEAUX/MONTANTS

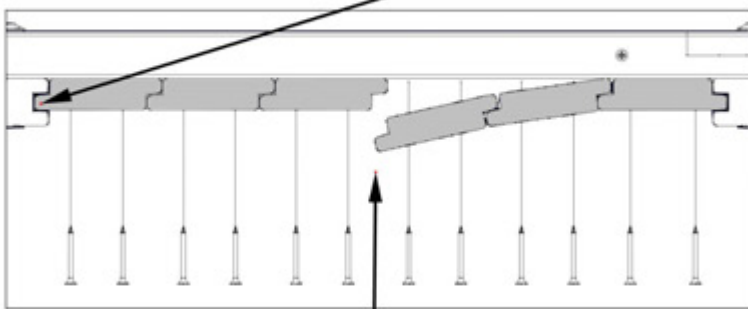

METTRE TOUS LES PANNEAUX CORRECTEMENT EN PLACE PEUT NÉCESSAIRE DE POSITIONNER LES PANNEAUX COMME INDICÉ ET D'INSÉRER LA LANGUE DANS LA RAINURE.

MARCHEPIED

Q05 (x1)
PANNEAU
DE MUR

Q03 (x4)
PANNEAU
DE MUR

382 (x38)
VIS - 1 3/4 PO

Q03 (x3)
PANNEAU
DE MUR

H04 (x1)
PANNEAU
DE MUR

G01 (x1)
PANNEAU
DE MUR

13 5/8" [346mm]

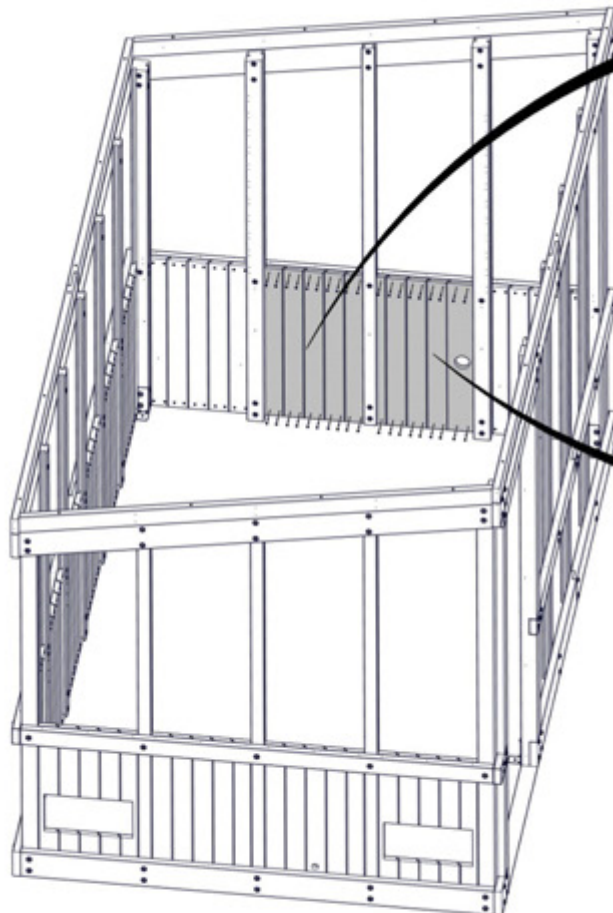

ÉTAPE 14 - PANNEAUX MURAUX AVANT

Qté.	NUMÉRO D'ARTICLE	DESCRIPTION
96	H100382	VIS PFH 8 X 1 3/4 BLK



Q01 PANNEAU MURAL - W4L18688
(x20) 15/16 po x 4 po x 32 1/16 po (24x98x814)



Q02 PANNEAU MURAL - W4L18689
(x4) 15/16 po x 3 15/16 po x 32 1/16 po (24x100x814)

REMARQUES :

- ASSUREZ-VOUS QUE LES PANNEAUX SONT AU NIVEAU DU MARCHEPIED ET ÉGALEMENT ESPACÉS AVANT D'INSÉRER LES VIS.
- LES PANNEAUX SERONT INSÉRÉS DANS LE MÊME ORDRE POUR LES QUATRE PANNEAUX.

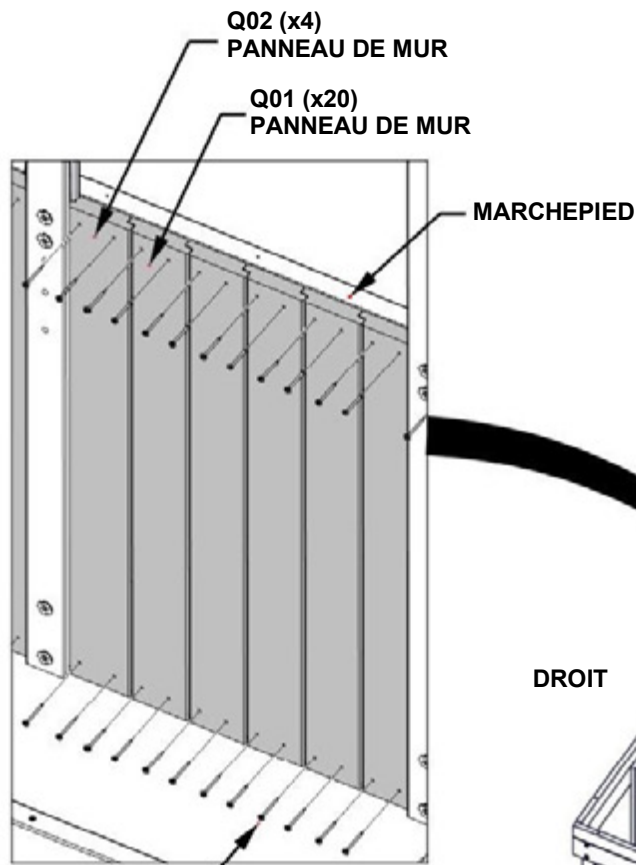

382 (x96)
VIS - 1 3/4 PO

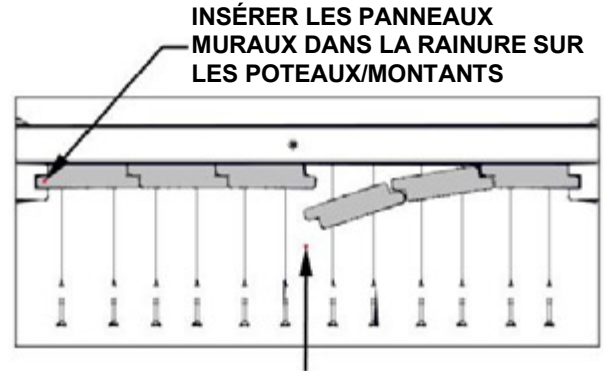

METTRE TOUS LES PANNEAUX CORRECTEMENT EN PLACE PEUT NÉCESSITER DE POSITIONNER LES PANNEAUX COMME INDICÉ ET D'INSÉRER LA LANGUE DANS LA RAINURE.

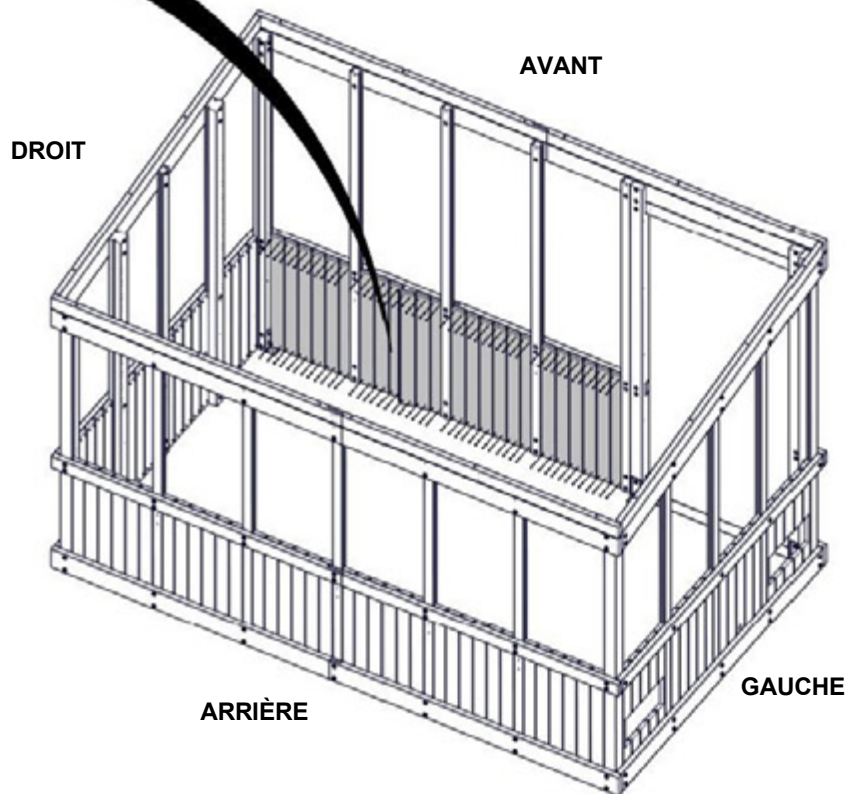

ÉTAPE 15 - PANNEAUX DE REBORD ARRIÈRE

Qté.	NUMÉRO D'ARTICLE	DESCRIPTION
18	H100391	VIS PFH 8 X 2 BLK

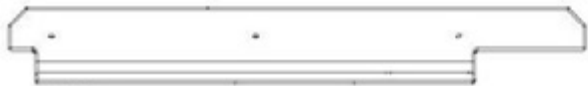

E12 PANNEAU DE REBORD - W4L18718
(x1) 1 7/16 po x 3 3/8 po x 26 1/4 po (36x86x666)



E01 PANNEAU DE REBORD - W4L18693
(x4) 1 7/16 po x 3 3/8 po x 22 7/16 po (36x86x570)



E19 PANNEAU DE REBORD - W4L18725
(x1) 1 7/16 po x 3 3/8 po x 26 1/4 po (36x86x666)

REMARQUES :

- **PLACEZ LES PANNEAUX DE REBORD DE FENÊTRE SUR LE MUR JUSQU'À CE QU'ELLES SOIENT BIEN AJUSTÉES CONTRE LE POTEAU.**
- **ALIGNÉZ LES TROUS PILOTE ; FIXEZ COMME INDIQUÉ.**

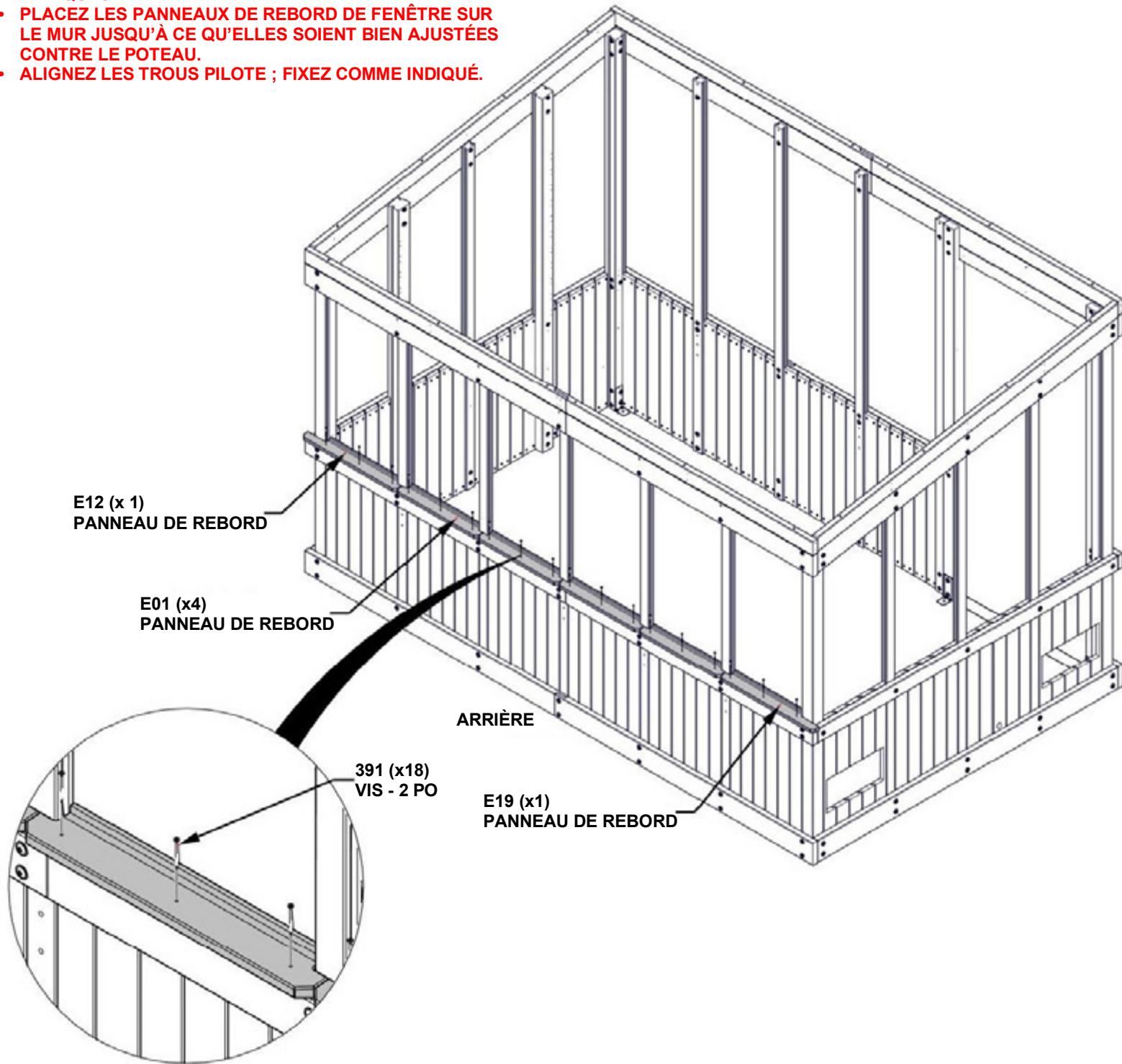

ÉTAPE 16 - PANNEAUX DE REBORD GAUCHE

Qté.	NUMÉRO D'ARTICLE	DESCRIPTION
12	H100391	VIS PFH 8X2 BLK



E18 PANNEAU DE REBORD - W4L18724
(x1) 1 7/16 po x 3 3/8 po x 21 3/4 po (36x86x552)



E02 PANNEAU DE REBORD - W4L18694
(x2) 1 7/16 po x 3 3/8 po x 19 15/16 po (36x86x507)



E17 PANNEAU DE REBORD - W4L18723
(x1) 1 7/16 po x 3 3/8 po x 21 3/4 po (36x86x553)

REMARQUES :

- **PLACEZ LES PANNEAUX DE REBORD DE FENÊTRE SUR LE MUR JUSQU'À CE QU'ELLES SOIENT BIEN AJUSTÉES CONTRE LE POTEAU.**
- **ALIGNÉZ LES TROUS PILOTE ; FIXEZ COMME INDIQUÉ.**

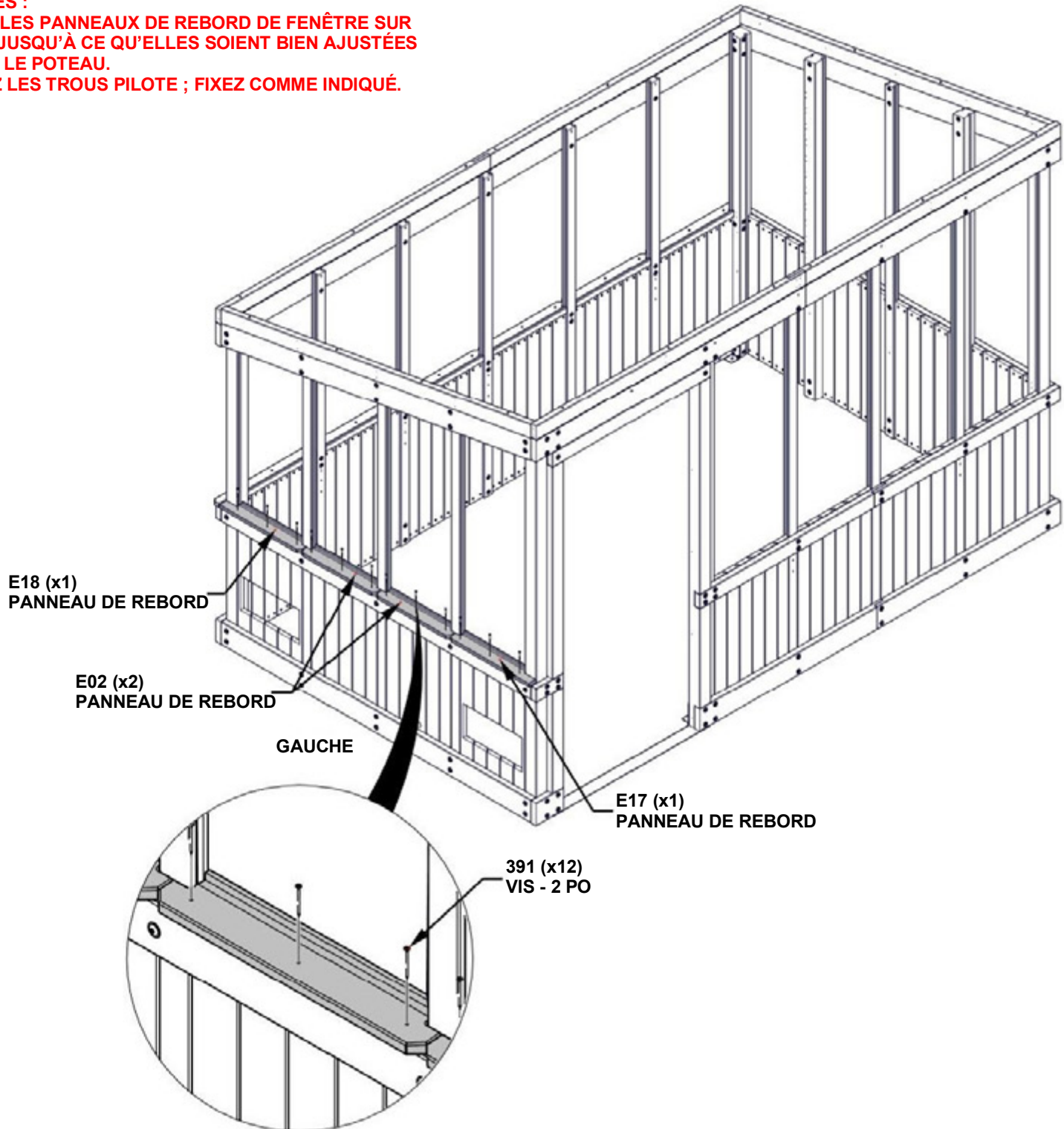

ÉTAPE 17 - PANNEAUX DE REBORD DROIT

Qté.	NUMÉRO D'ARTICLE	DESCRIPTION
12	H100391	VIS PFH 8X2 BLK



E14 PANNEAU DE REBORD - W4L18720
(x1) 15/16 po x 2 15/16 po x 21 3/4 po (24x74x553)



E13 PANNEAU DE REBORD - W4L18719
(x1) 15/16 po x 2 15/16 po x 21 3/4 po (24x74x553)



E03 PANNEAU DE REBORD - W4L18695
(x1) 1 7/16 po x 3 3/8 po x 19 15/16 po (36x86x507)



E04 PANNEAU DE REBORD - W4L18696
(x1) 1 7/16 po x 3 3/8 po x 19 15/16 po (36x86x507)

REMARQUES :

- **PLACEZ LES PANNEAUX DE REBORD DE FENÊTRE SUR LE MUR JUSQU'À CE QU'ELLES SOIENT BIEN AJUSTÉES CONTRE LE POTEAU.**
- **ALIGNEZ LES TROUS PILOTE ; FIXEZ COMME INDICQUÉ.**

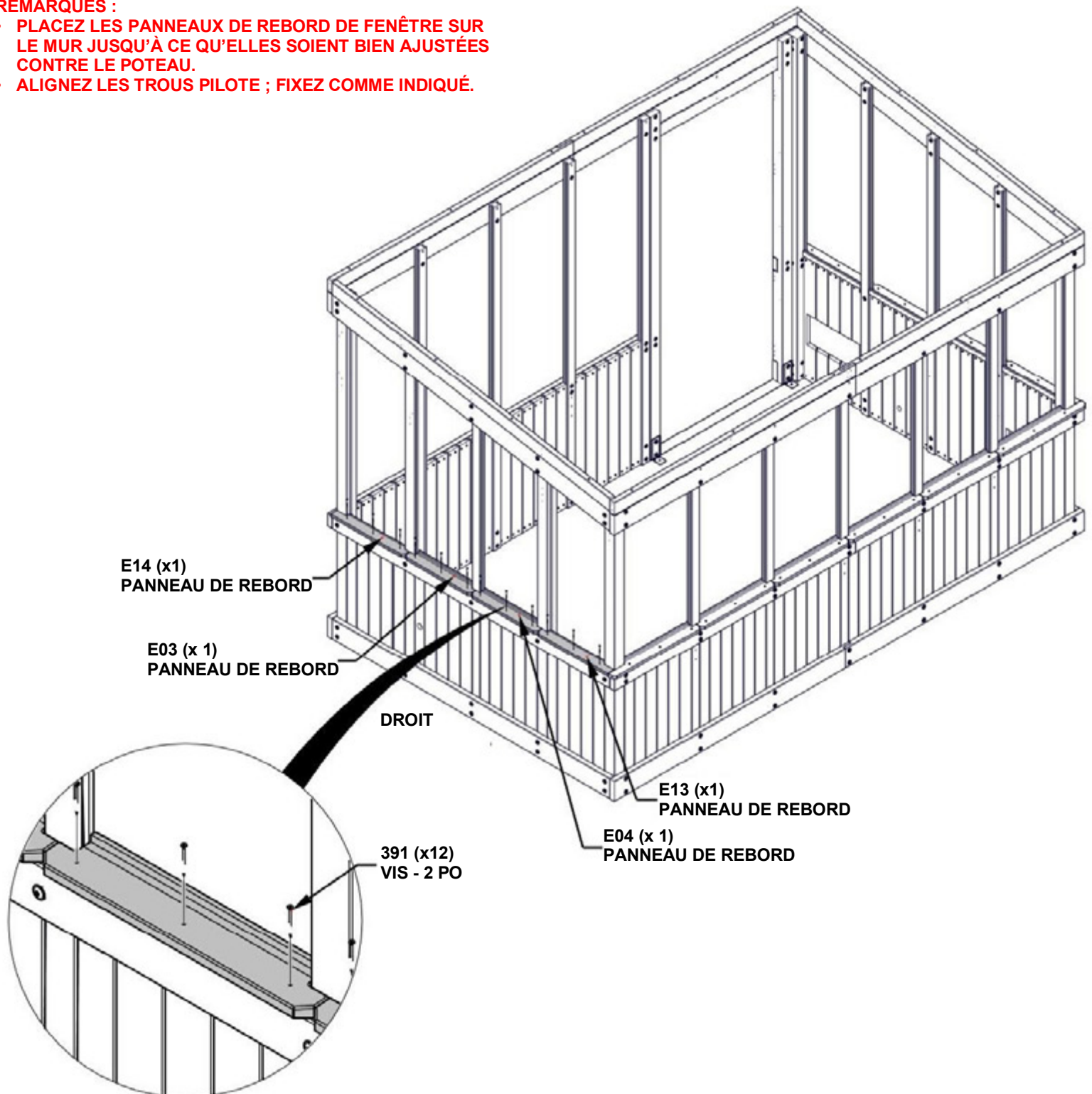

ÉTAPE 18 - PANNEAUX DE REBORD AVANT

Qté.	NUMÉRO D'ARTICLE	DESCRIPTION
14	H100391	VIS PFH 8 X 2 BLK



E16 PANNEAU DE REBORD - W4L18722
(x1) 1 7/16 po x 3 3/8 po x 23 5/8 po (36 x 86 x 600)



E01 PANNEAU DE REBORD - W4L18693
(x2) 1 7/16 po x 3 3/8 po x 22 7/16 po (36x86x570)



E15 PANNEAU DE REBORD - W4L18721
(x1) 1 7/16 po x 3 3/8 po x 26 1/4 po (36x86x666)



J12 PANNEAU DE REBORD - W4L18816
(x1) 15/16 po x 1 15/16 po x 4 15/16 po (24x50x126)

REMARQUES :

- **PLACEZ LES PANNEAUX DE REBORD DE FENÊTRE SUR LE MUR JUSQU'À CE QU'ELLES SOIENT BIEN AJUSTÉES CONTRE LE POTEAU.**
- **ALIGNER LES TROUS PILOTE ; FIXEZ COMME INDIQUÉ.**

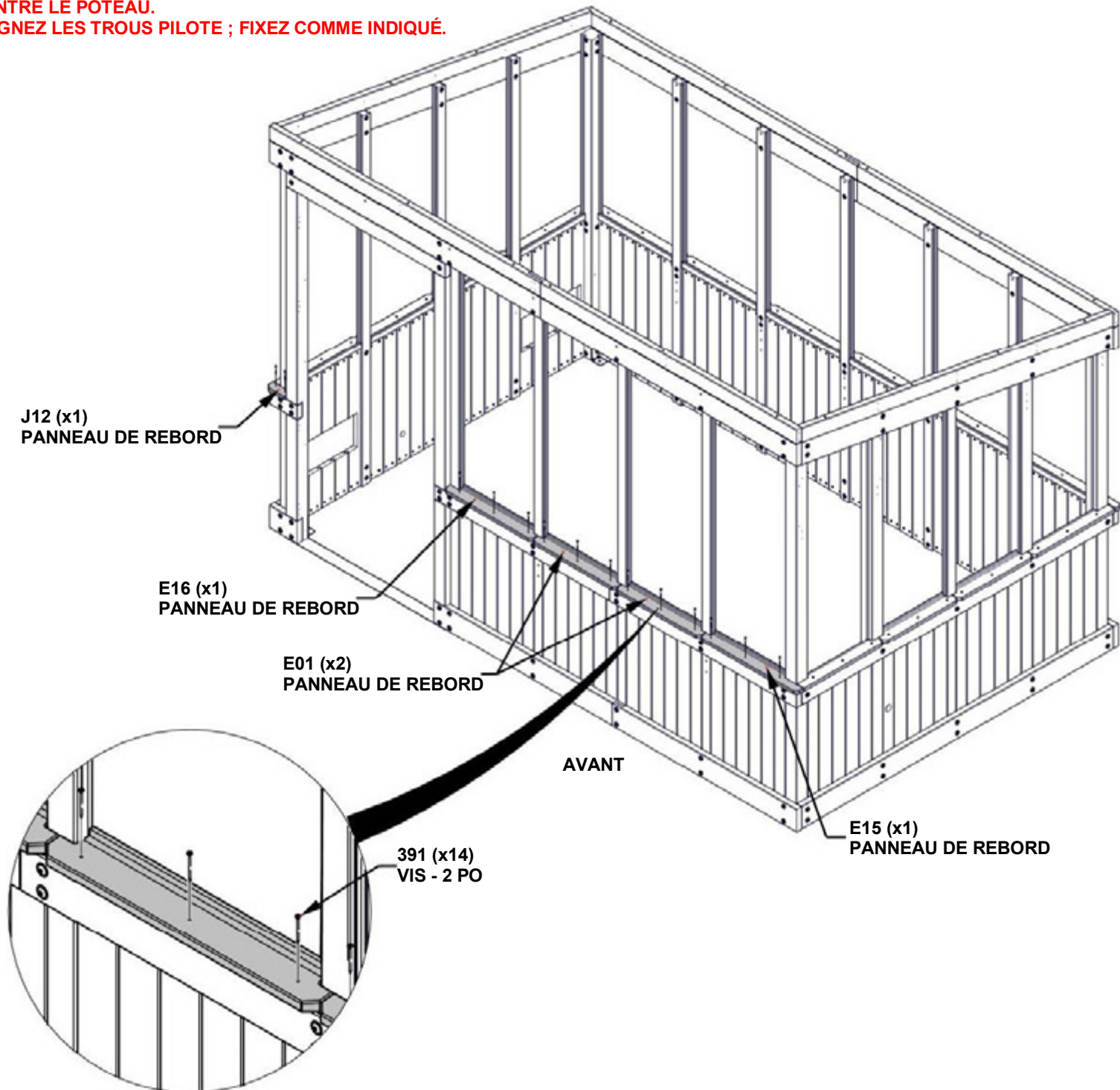

ÉTAPE 19A- GRILLES D'AÉRATION

Qté.	NUMÉRO D'ARTICLE	DESCRIPTION
12	H100797	VIS PWH 8 X 1 BLK

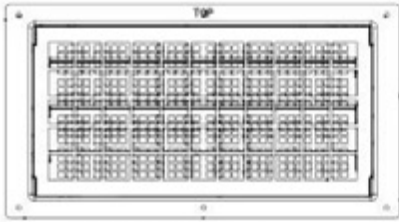

A6P00730 GRILLE D'AÉRATION
(x2)

REMARQUES :

- GLISSEZ LA GRILLE D'AÉRATION DANS L'OUVERTURE JUSQU'À CE QUE LA BRIDE SUR LA GRILLE D'AÉRATION ENTRE EN CONTACT AVEC LES PANNEAUX MURAUX.
- CENTRER LA GRILLE D'AÉRATION EN OUVERTURE.
- UTILISEZ LA BRIDE DE LA GRILLE D'AÉRATION COMME GUIDE ET UN FORET DE 1/8 po [3 mm] POUR CRÉER DES TROUS PILOTES DANS LE PANNEAU MURAL. NE PAS PERCER À TRAVERS LE PANNEAU,
- FIXER COMME INDIQUÉ.

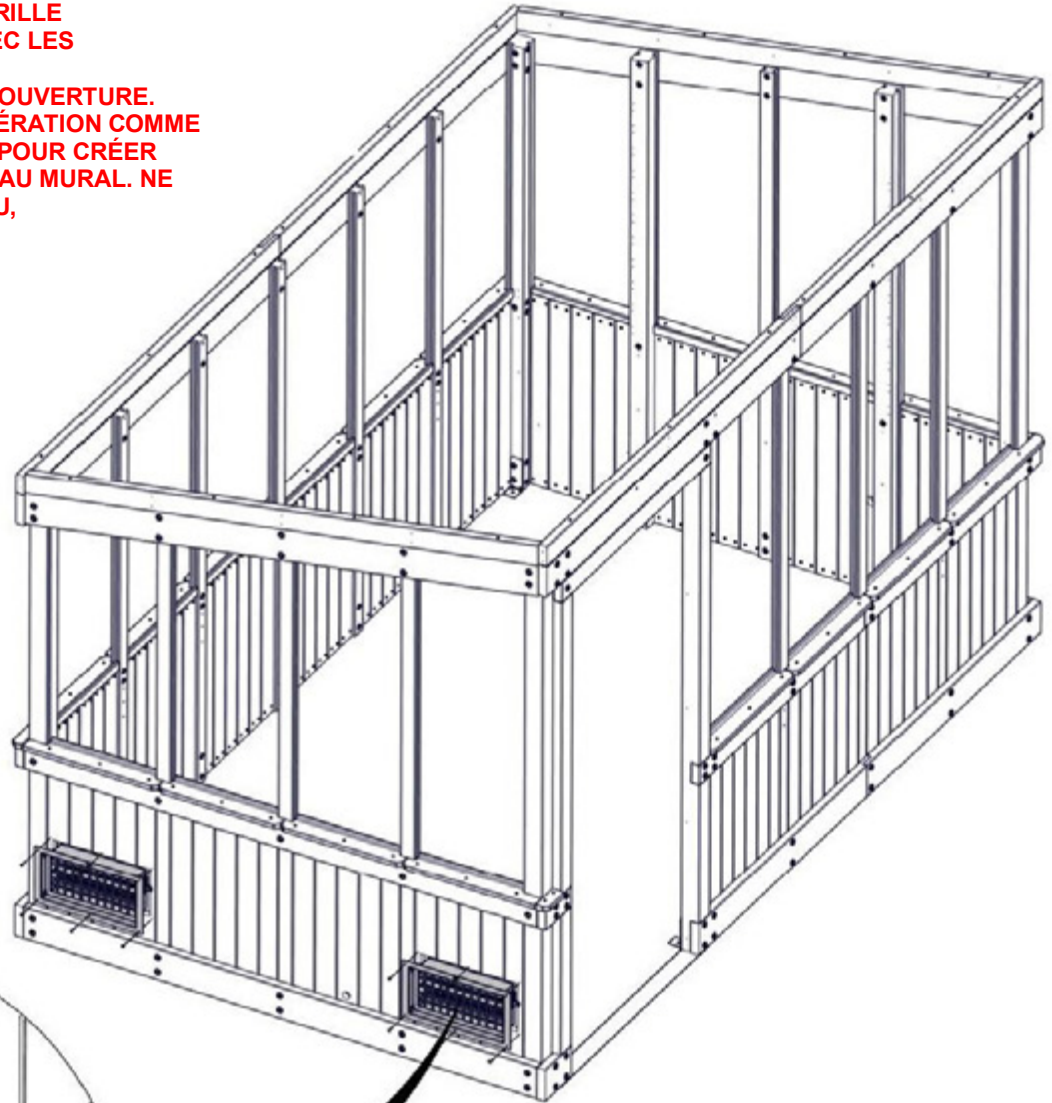

797 (x12)
VIS - 1 PO

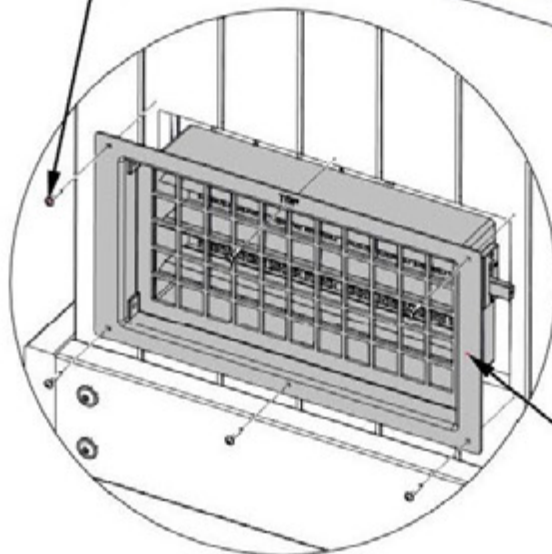

730 (x2)
GRILLE D'AÉRATION

ÉTAPE 19B - GRILLES D'AÉRATION

Qté.	NUMÉRO D'ARTICLE	DESCRIPTION
32	H100200	VIS TÊTE PLATE PFH 8 X 1 1/2 BLK



J11 GARNITURE DE GRILLE D'AÉRATION - W4L18814
(x4) 15/16 po x 2 3/8 po x 17 1/2 po (24x60x445)



S01 GARNITURE DE GRILLE D'AÉRATION -W4L18815
(x4) 15/16 po x 15/16 po x 7 15/16 po (24x24x202)

REMARQUES :

- **PLACEZ LES PANNEAUX DE GARNITURE AUTOUR DE LA GRILLE D'AÉRATION COMME INDIQUÉ.**
- **LA GARNITURE DE LA GRILLE D'AÉRATION DOIT ÊTRE AJUSTÉE CONTRE LA GRILLE D'AÉRATION.**
- **UTILISEZ LES TROUS DE GARNITURE DE LA GRILLE D'AÉRATION COMME GUIDE ET UTILISEZ UN FORET 1/8 POUR CRÉER DES TROUS PILOTES DANS LE PANNEAU MURAL.**

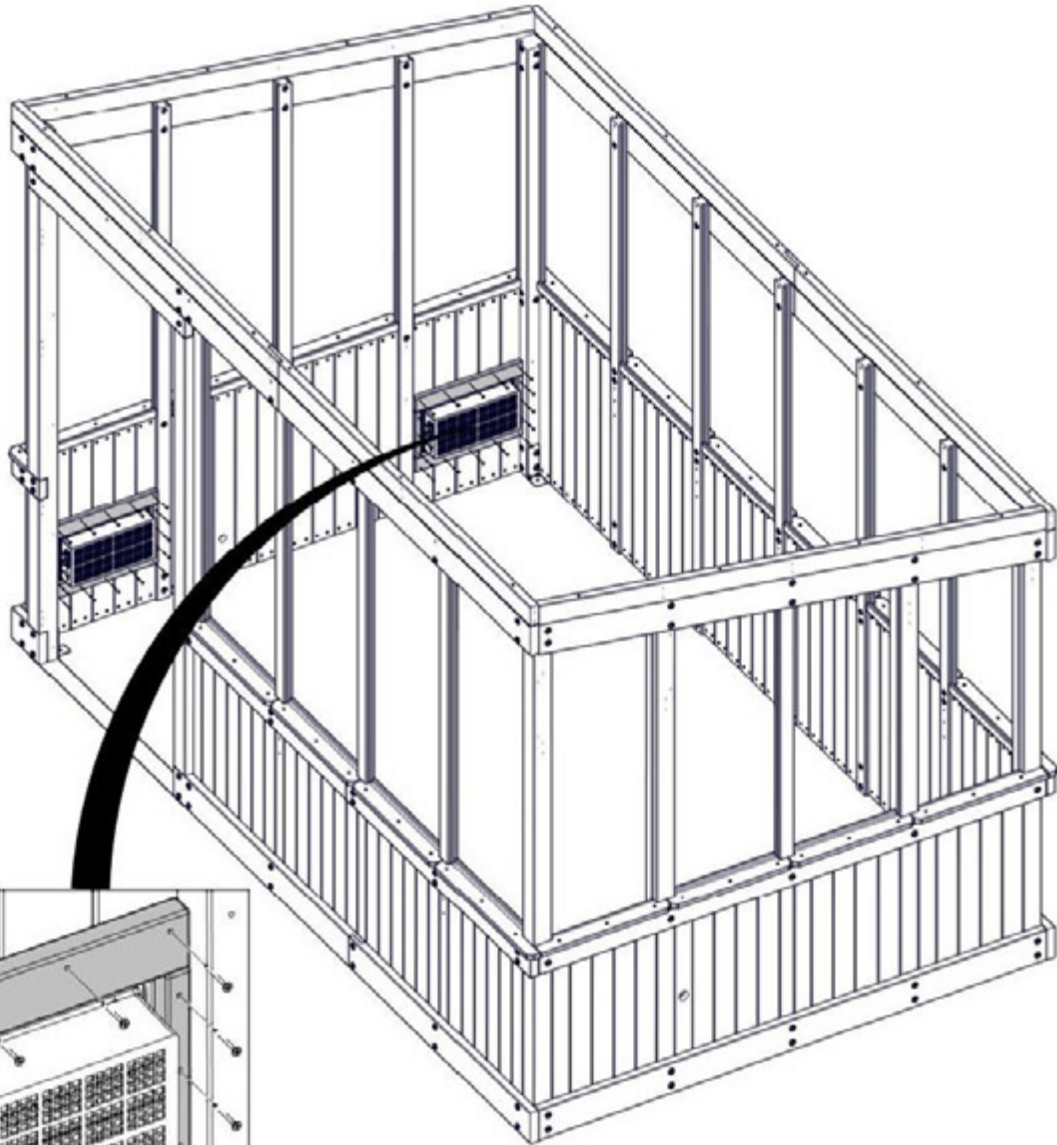

J11(x4)
GARNITURE DE
GRILLE D'AÉRATION

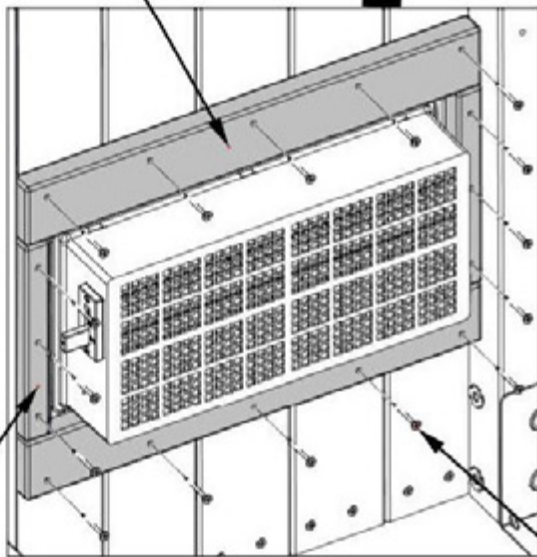

S01 (x4)
GARNITURE DE
GRILLE D'AÉRATION

200 (x32)
VIS - 1 1/2 PO

ÉTAPE 20 - SUPPORTS DE CHEVRON



A4M02093 SUPPORT DE CHEVRON
(x10)

Qté.	NUMÉRO D'ARTICLE	DESCRIPTION
9	H100193	ÉCROU À PORTÉE CYLINDRIQUE WH 5/16 X 1 1/2 BLK
10	H100198	RONDELLE DE VERROUILLAGE EXT 8 X 19 BLK
9	H100457	BOULON WH 5/16 X 2 BLK
1	H100459	BOULON WH 5/16 X 1 1/4 BLK
1	H100469	ÉCROU À PORTÉE CYLINDRIQUE WH 5/16 x 5/8 BLK

REMARQUES :
SERREZ À LA MAIN UNIQUEMENT

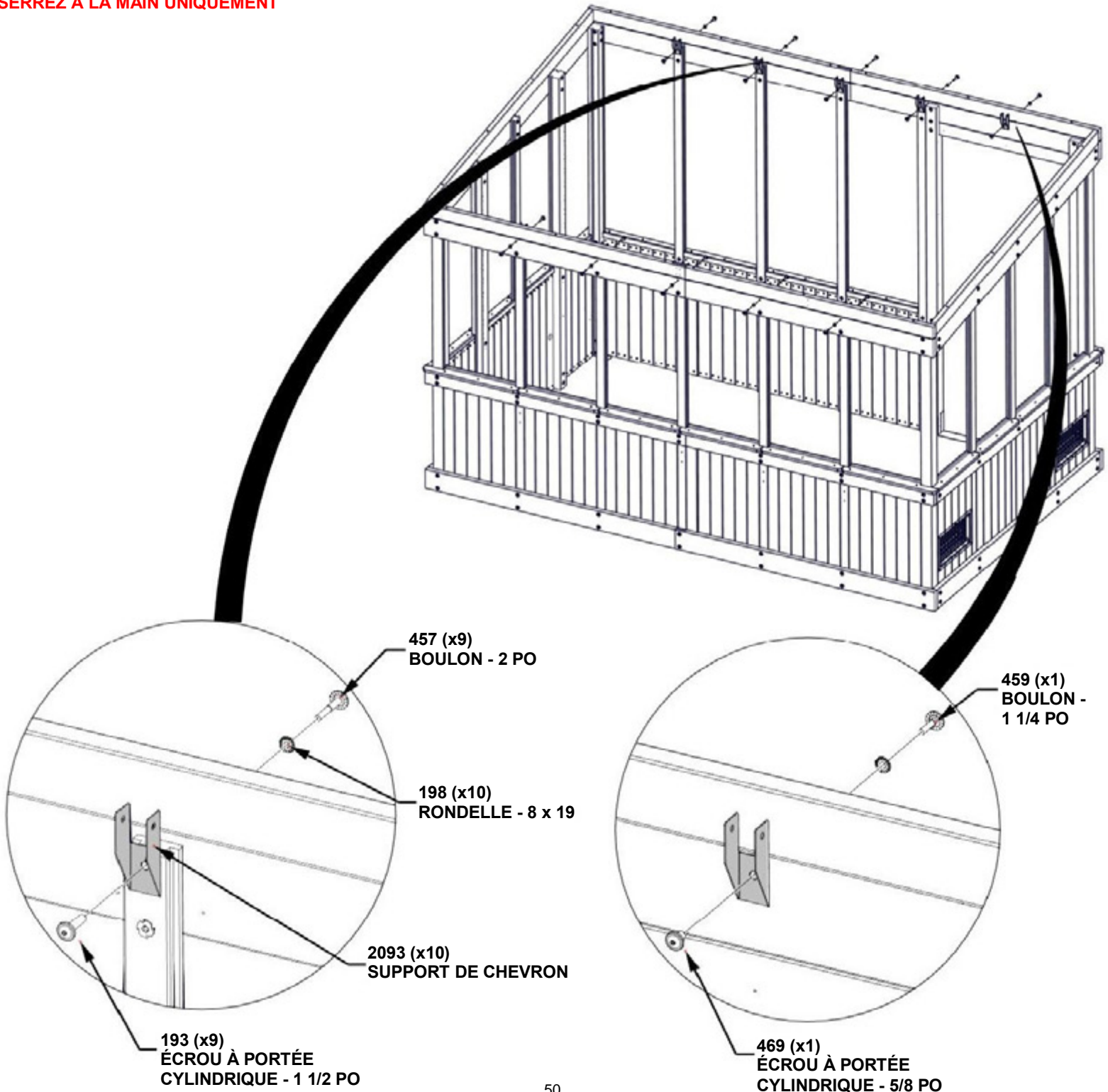

ÉTAPE 21 - TABLE DE DROITE

Qté.	NUMÉRO D'ARTICLE	DESCRIPTION
6	H100201	VIS TÊTE PLATE PFH 8 X 2 1/2 BLK
12	H100387	VIS TÊTE PLATE PFH 8 X 1 1/4 BLK

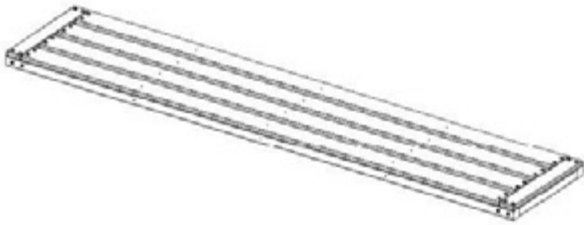

F08 PANNEAU DE CADRE DE TABLE - W4L18748
(x3) 1 7/16 po x 1 7/16 po x 13 1/8 po (36x36x333)

TP01 ASSEMBLAGE DE TABLE DROITE - W2A03993
(x1) 2 1/16 po x 16 po x 80 7/16 po (52x407x2043)

1. RETOURNEZ LA TABLE À L'ENVERS ET INSÉREZ LES PANNEAUX ET LA QUINCAILLERIE COMME INDIQUÉ.

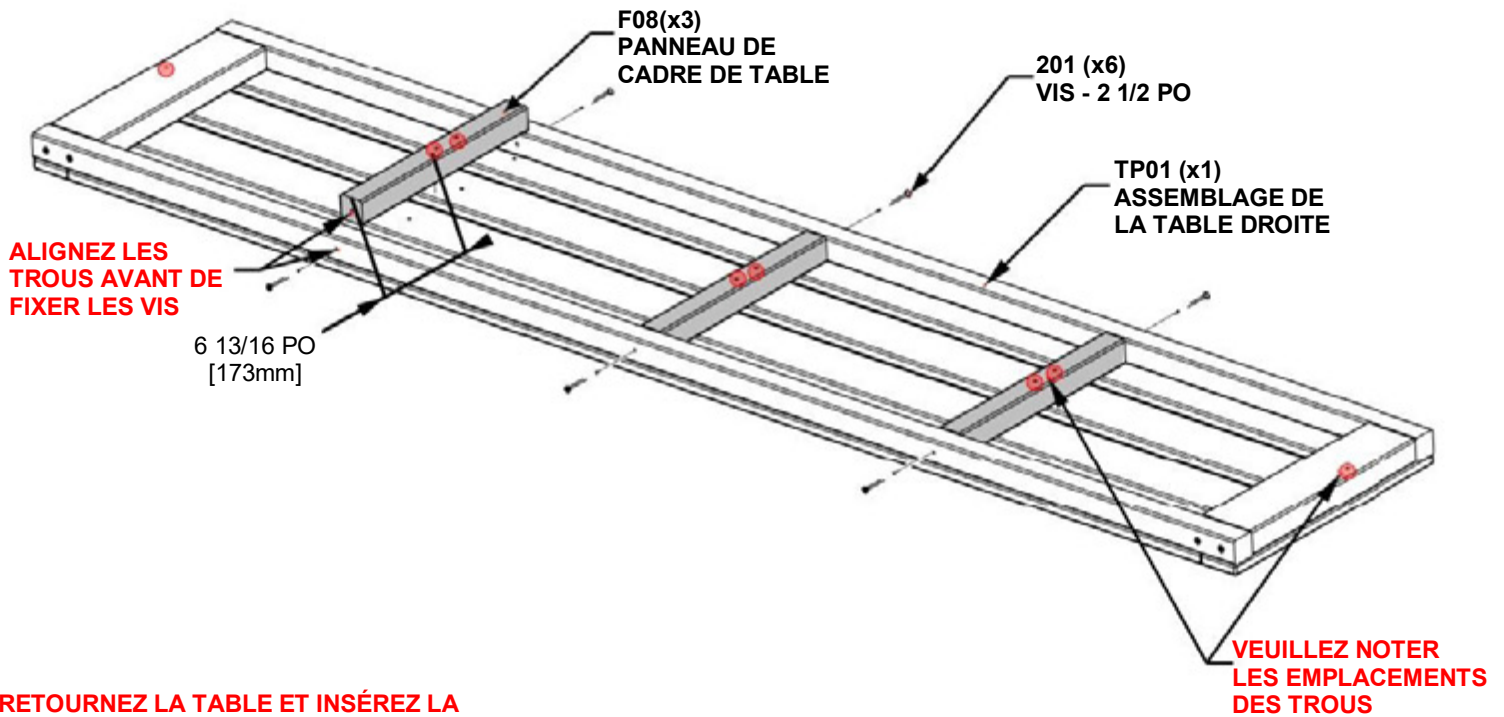

2. RETOURNEZ LA TABLE ET INSÉREZ LA QUINCAILLERIE COMME INDIQUÉ.

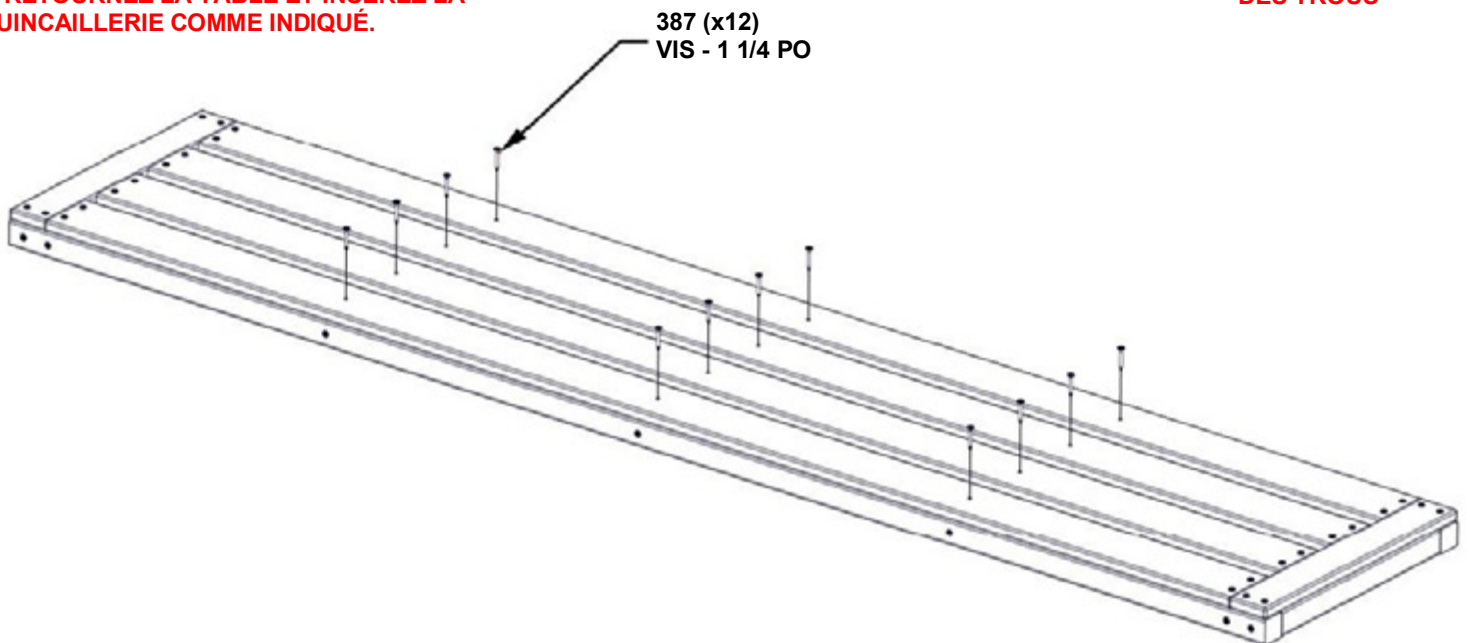

RÉGLER L'ÉTAPE 21 ASSEMBLAGE SUR LE CÔTÉ

ÉTAPE 22 - TABLE DE DROITE

Qté.	NUMÉRO D'ARTICLE	DESCRIPTION
4	H100483	VIS TÊTE PLATE PFH 8 X 2 1/4 BLK



P12 TASSEAU - W4L18796
(x1) 1 7/16 po x 1 7/16 po x 80 7/16 po (36x36x2043)

REMARQUES :
ALIGNER LE PANNEAU AVEC LES TROUS
PILOTE AVANT DE FIXER LES VIS.

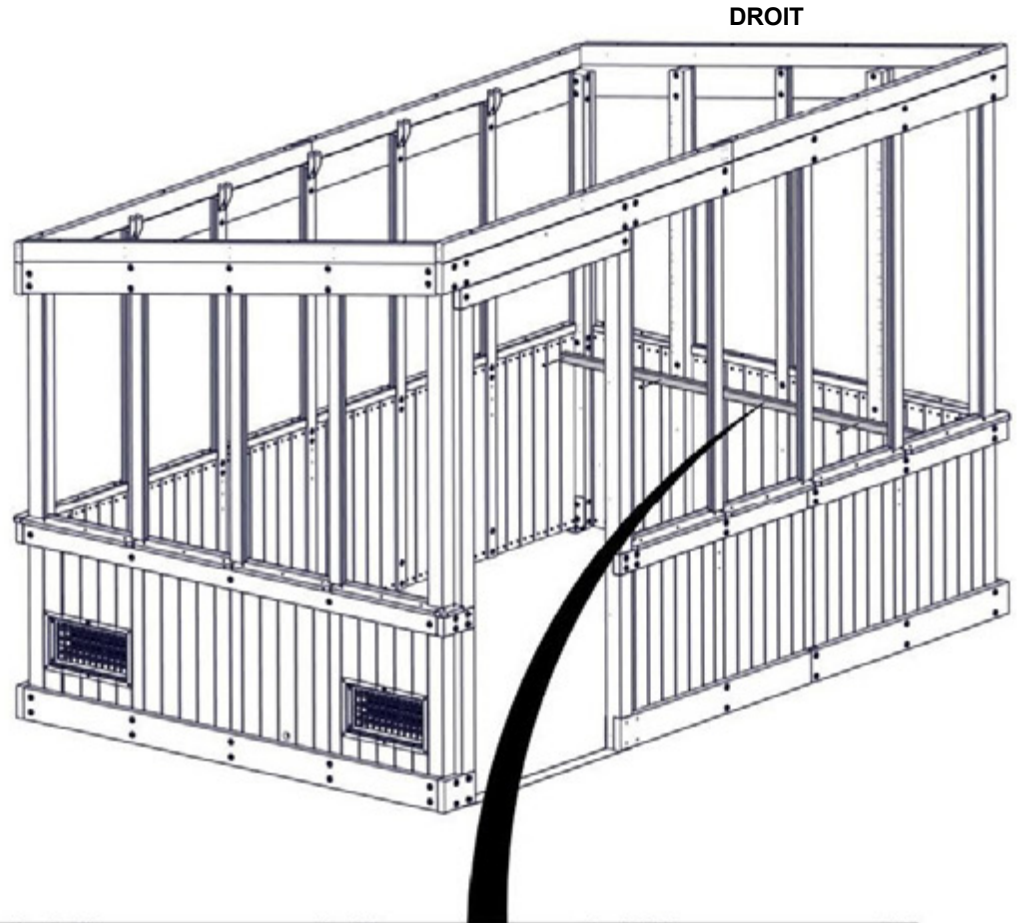

DROIT

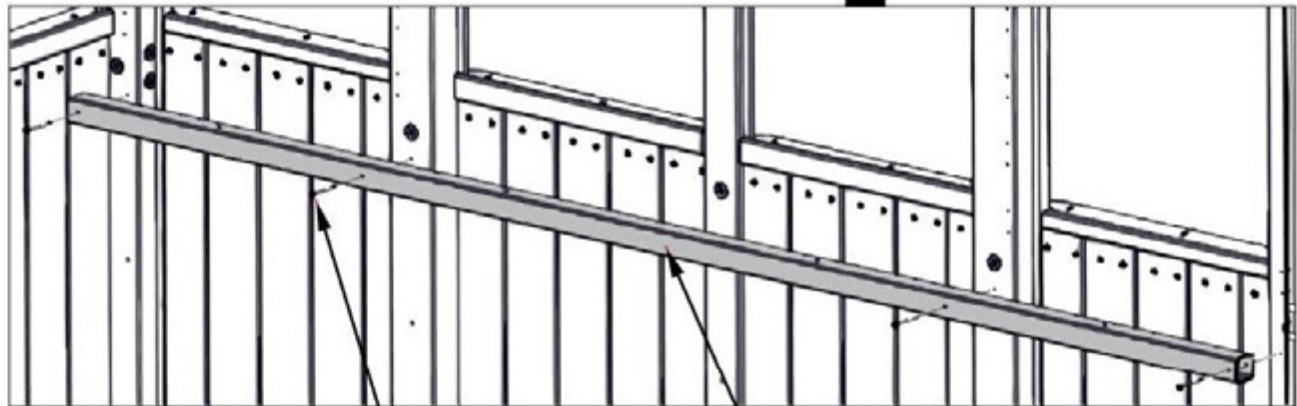

483 (x4)
VIS - 2 1/4 PO

P12 (x1)
TASSEAU

ÉTAPE 23 - TABLE DE DROITE

Qté.	NUMÉRO D'ARTICLE	DESCRIPTION
5	H100405	RONDELLE DE SÉCURITÉ EXT 6 X 15 BLK
5	H100792	VIS TIREFOND WH 1/4 X 3 BLK



F09 RENFORT DIAGONAL - W4L18749
 (x5) 1 7/16 po x 2 3/8 po x 15 3/16 po (36x60x385)

REMARQUES :

- **SERREZ À LA MAIN UNIQUEMENT**
- **ALIGNEZ LE SUPPORT AVEC LES TROUS PILOTE AVANT DE FIXER LES VIS.**

DROIT

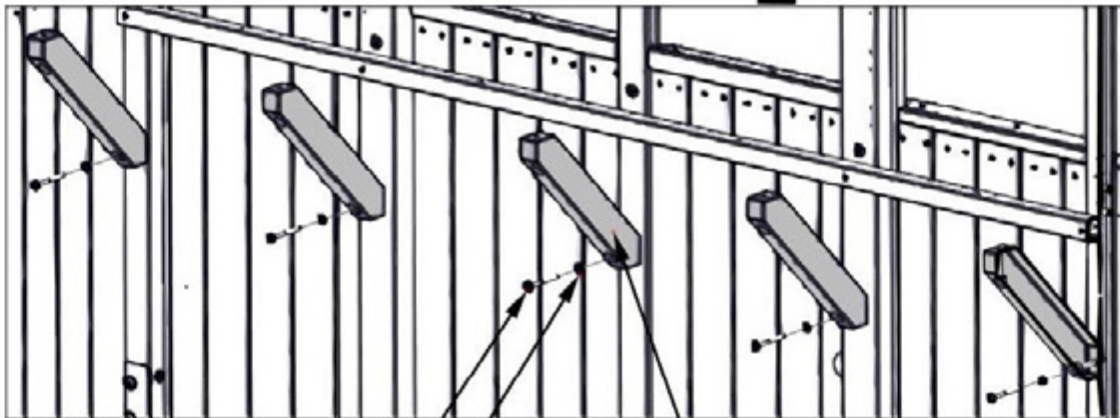
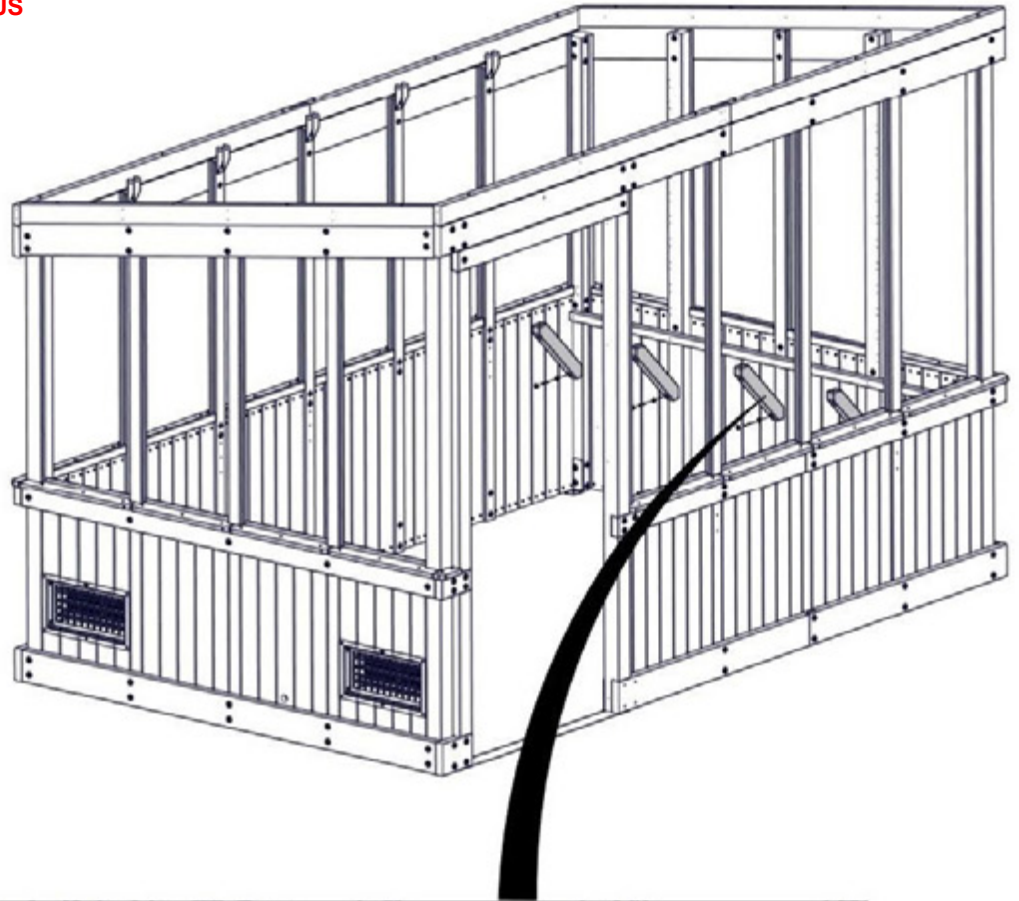

792 (x5)
VIS TIREFOND - 3 PO

405 (x5)
RONDELLE - 6 x 15

F09 (x5)
RENFORT DIAGONAL

ÉTAPE 24 - TABLE DE DROITE

Qté.	NUMÉRO D'ARTICLE	DESCRIPTION
5	H100405	RONDELLE DE SÉCURITÉ EXT 6 X 15 BLK
5	H100456	VIS TIREFOND WH 1/4 X 2 1/2 BLK

REMARQUES :

- ALIGNEZ LES TROUS PILOTE DANS LA TABLE AVEC LES SUPPORTS ET FIXEZ-LES COMME INDiqué.
- IMPORTANT! SERREZ TOUTE LA QUINCALLERIE DE LA TABLE.

405 (x5)
RONDELLE - 6 x 15

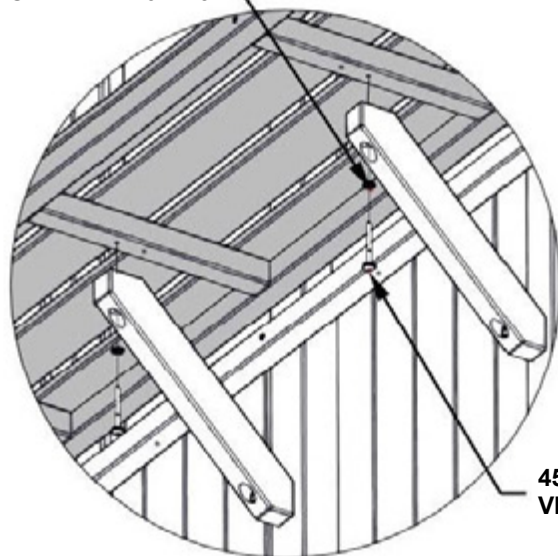

456 (x5)
VIS TIREFOND - 2 1/2 PO

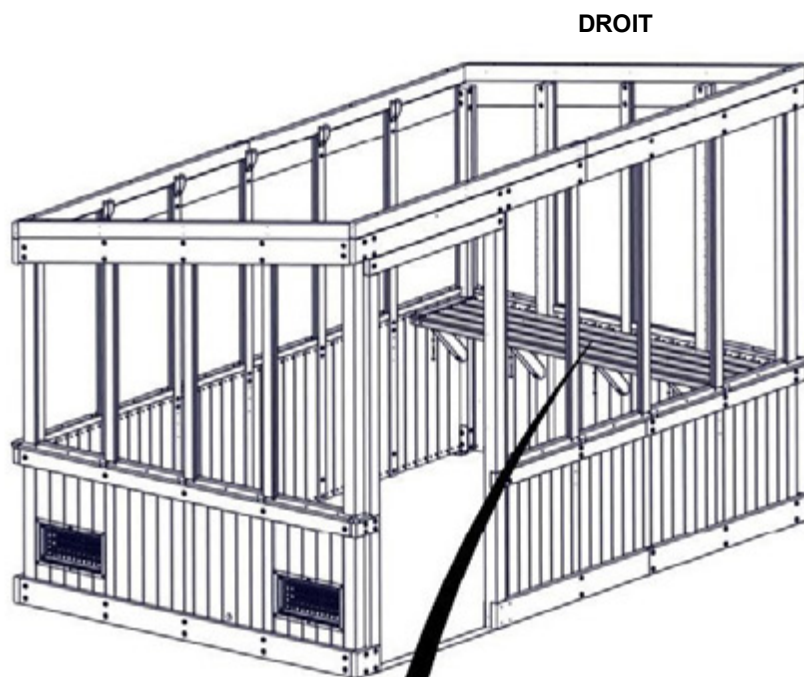

ASSEMBLAGE
DE L'ÉTAPE 21

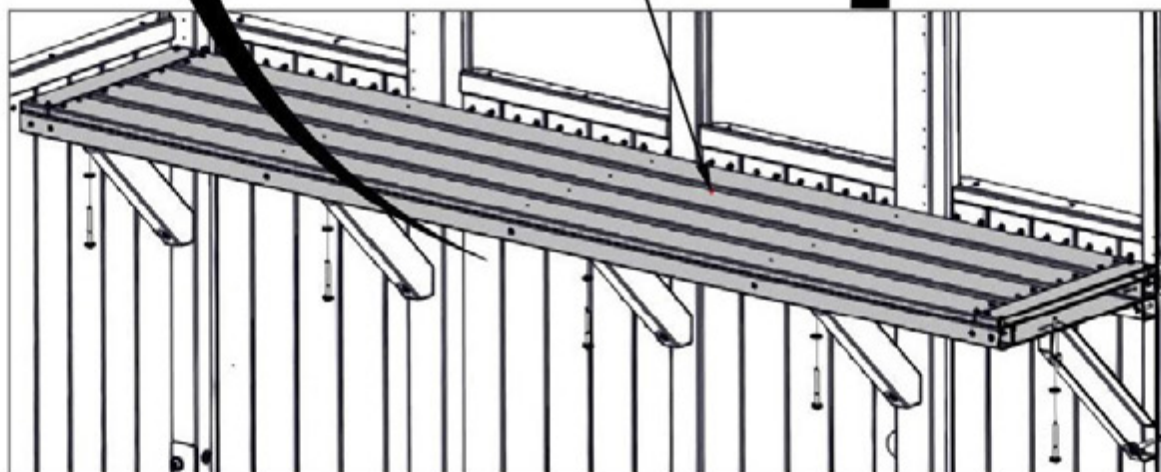

ÉTAPE 25 - TABLE DE DROITE

Qté.	NUMÉRO D'ARTICLE	DESCRIPTION
4	H100483	VIS PFH 8 X 2 1/4 BLK

REMARQUES :

- UTILISEZ UN FORET DE 1/8 PO [3 mm] POUR CRÉER DES TROUS PILOTES DANS LE TASSEAU.
- NE PAS PERCER À TRAVERS LE PREMIER PANNEAU DE LA TABLE.

DROIT

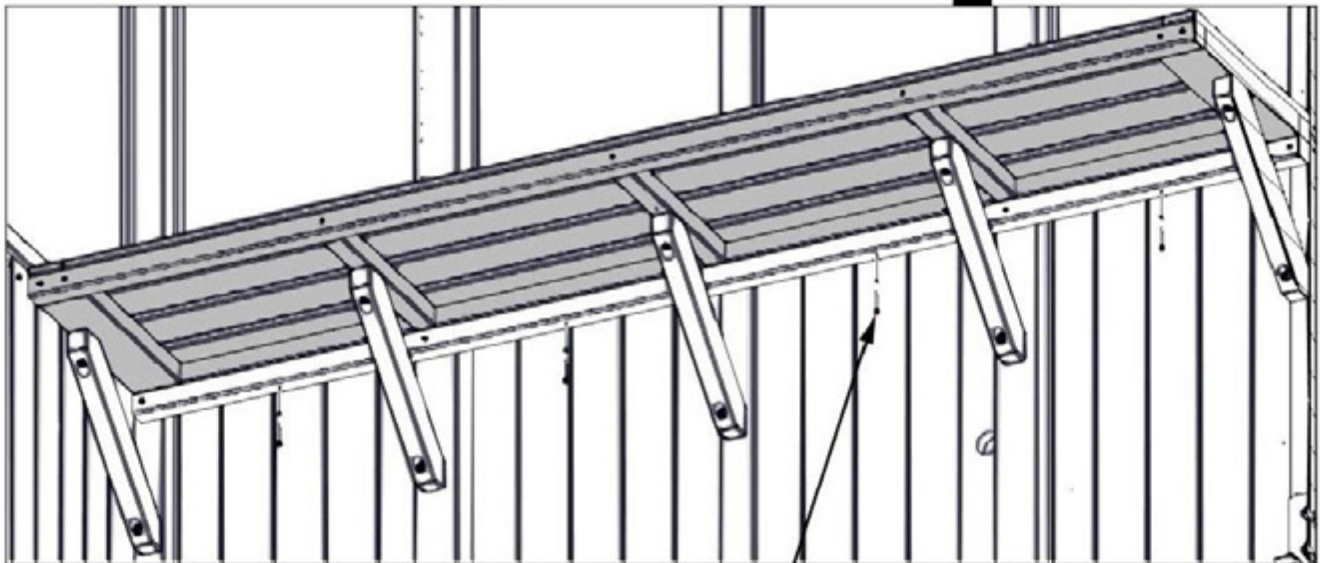
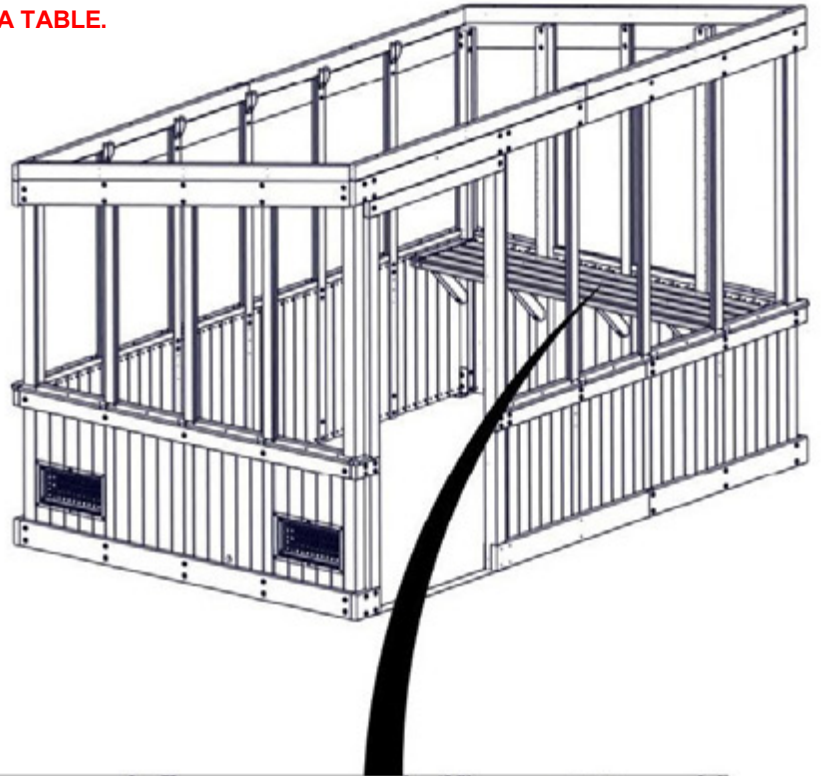

483 (x4)
VIS - 2 1/4 PO

ÉTAPE 26 - TABLE DE DROITE

Qté.	NUMÉRO D'ARTICLE	DESCRIPTION
5	H100200	VIS PFH 8X1 1/2 BLK

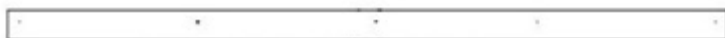

M05 GARNITURE DE TABLE -W4L18806
(x1) 5/8 po x 3 3/8 po x 80 7/16 po (16x86x2043)

REMARQUES :

- UTILISEZ LE PANNEAU M05 COMME GUIDE ET UN FORET DE 1/8 po [3mm] POUR CRÉER DES TROUS PILOTES DANS LA TABLE.

DROIT

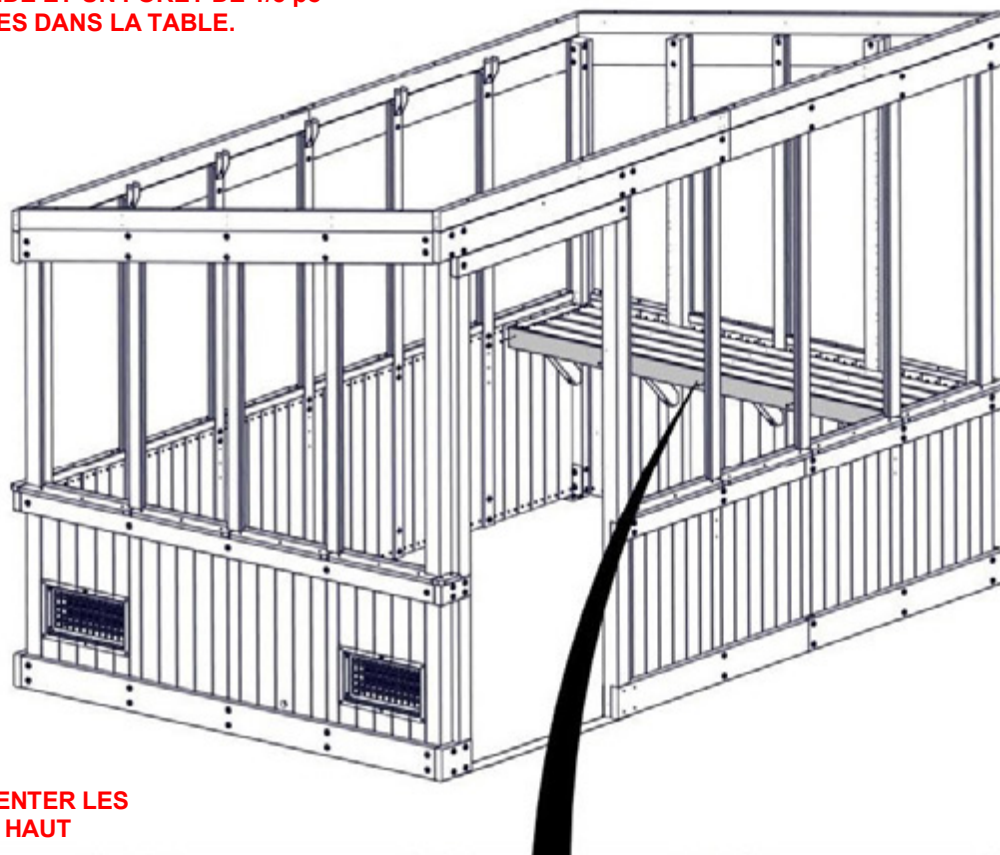

REMARQUE ORIENTER LES
TROUS VERS LE HAUT

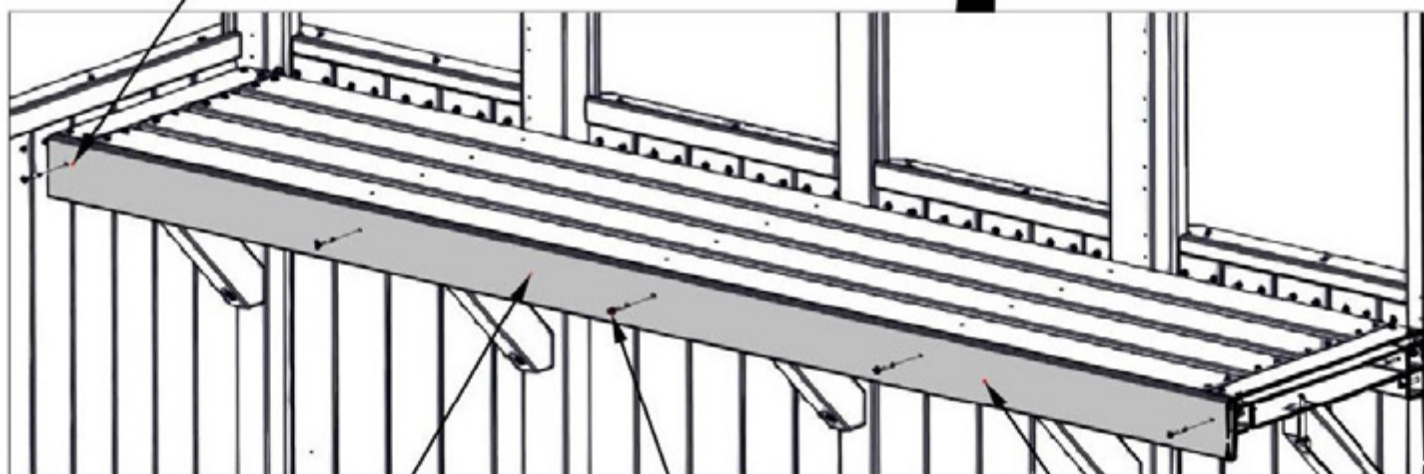

M05 (x1)
GARNITURE DE TABLE

200 (x5)
VIS - 1 1/2 PO

ALIGNER M05 AVEC LE HAUT
ET LES CÔTÉS DE LA TABLE

ÉTAPE 27 - TABLE DE GAUCHE

Qté.	NUMÉRO D'ARTICLE	DESCRIPTION
2	H100201	VIS PFH 8X2 1/2 BLK
4	H100387	VIS PFH8X1 1/4 BLK

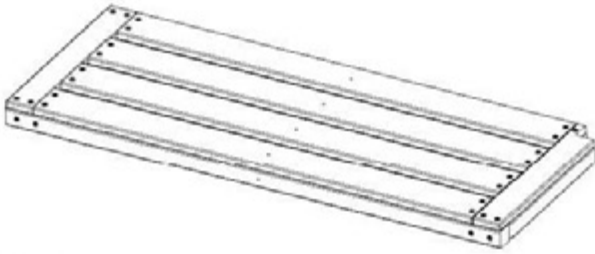

TP04 ASSEMBLAGE DE TABLE GAUCHE - W2A03996
(x1) 2 1/16 po x 16 po x 41 1/2 po (52x407x934)



F08 PANNEAU DE CADRE DE TABLE - W4L18748
(x1) 1 7/16 po x 1 7/16 po x 13 1/8 po (36x36x333)

1. RETOURNEZ LA TABLE À L'ENVERS ET INSÉREZ LES PANNEAUX ET LA QUINCAILLERIE COMME INDIQUÉ.

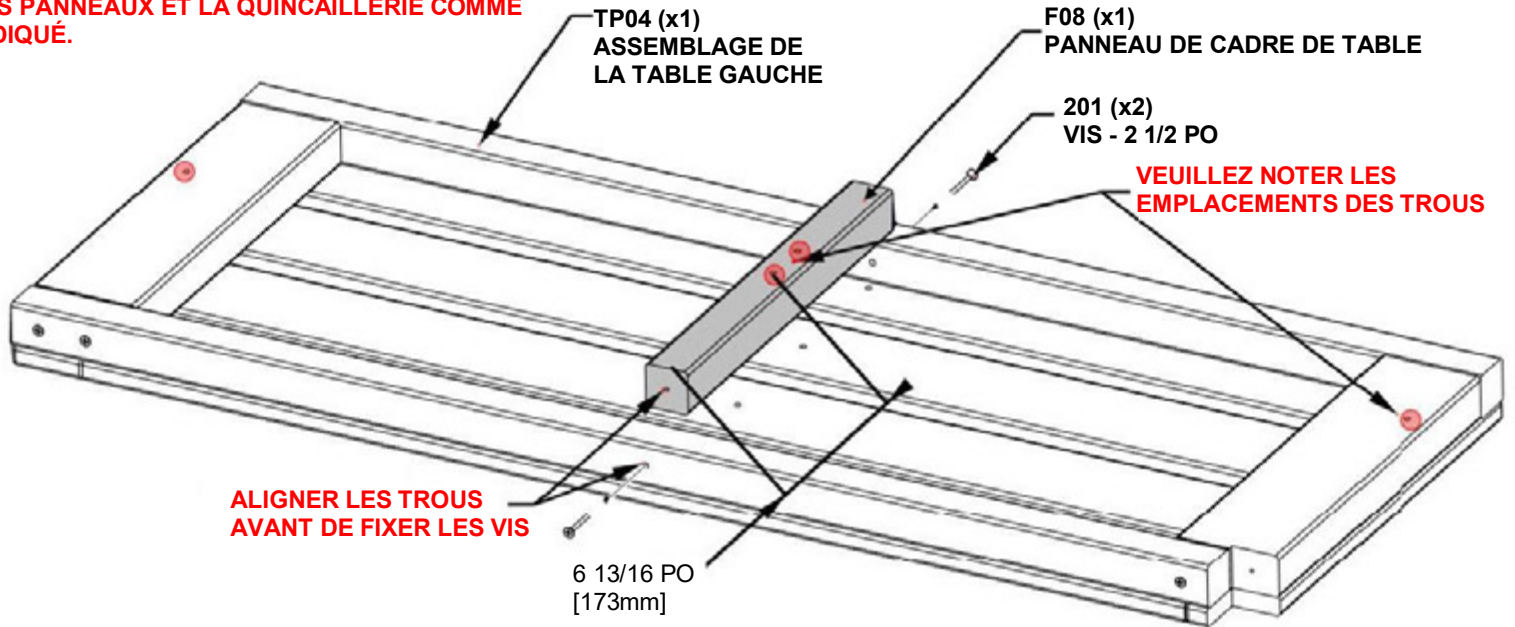

2. RETOURNEZ LA TABLE ET INSÉREZ LA QUINCAILLERIE COMME INDIQUÉ.

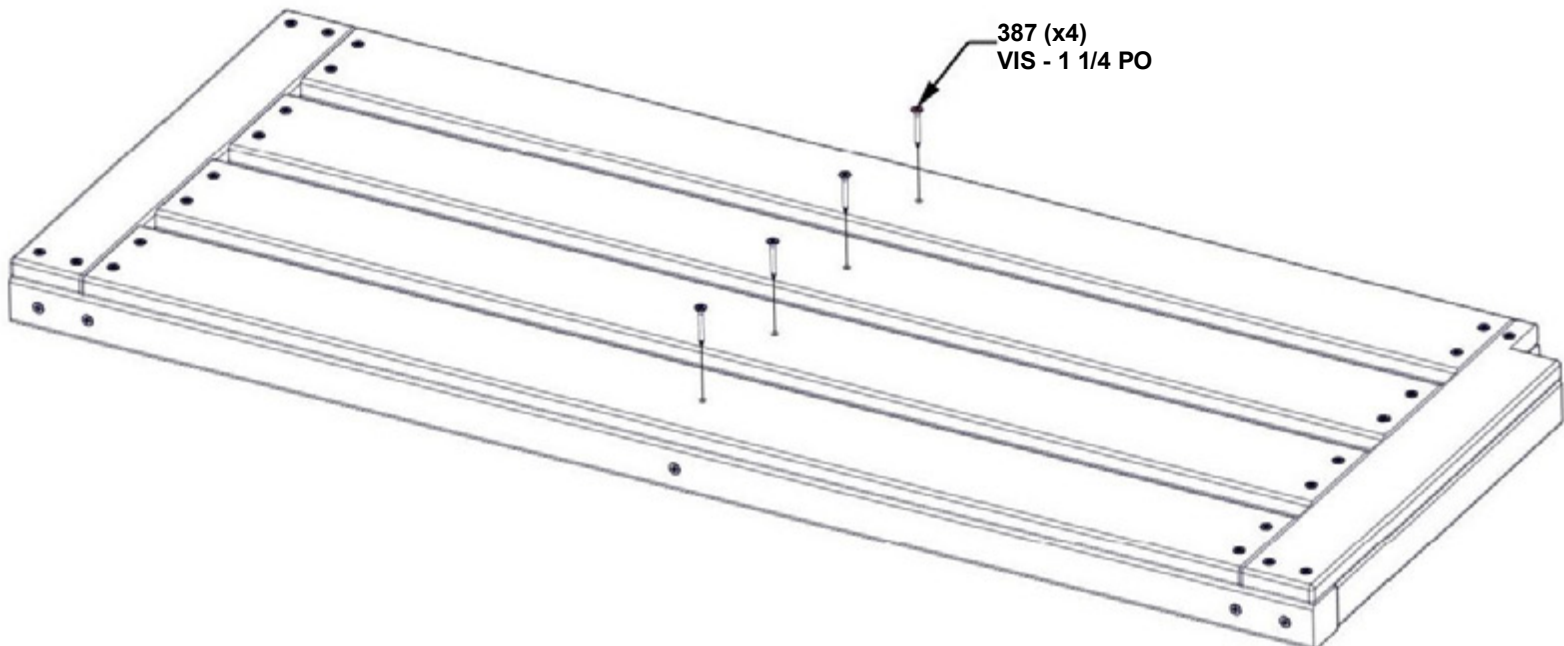

METTRE L'ÉTAPE 27 ASSEMBLAGE SUR LE CÔTÉ

ÉTAPE 28 - TABLE DE GAUCHE

Qté.	NUMÉRO D'ARTICLE	DESCRIPTION
2	H100483	VIS PFH 8 X 2 1/4 BLK

P13 TASSEAU- W4L18797
(x1) 1 7/16 po x 1 7/16 po x 39 15/16 po (36x36x1014)

REMARQUES :
ALIGNER LE PANNEAU AVEC LES TROUS
PILOTE AVANT DE FIXER LES VIS.

GAUCHE

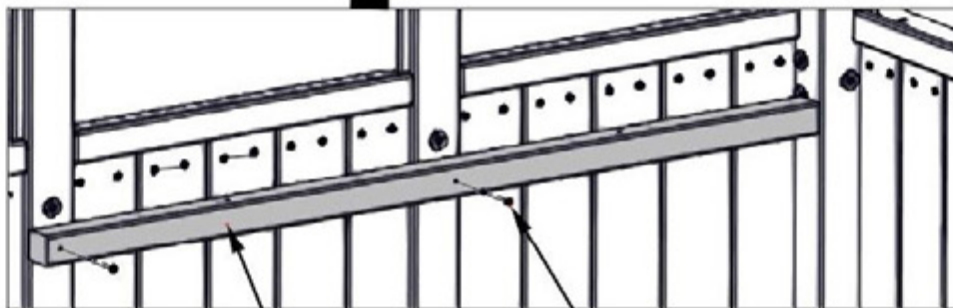
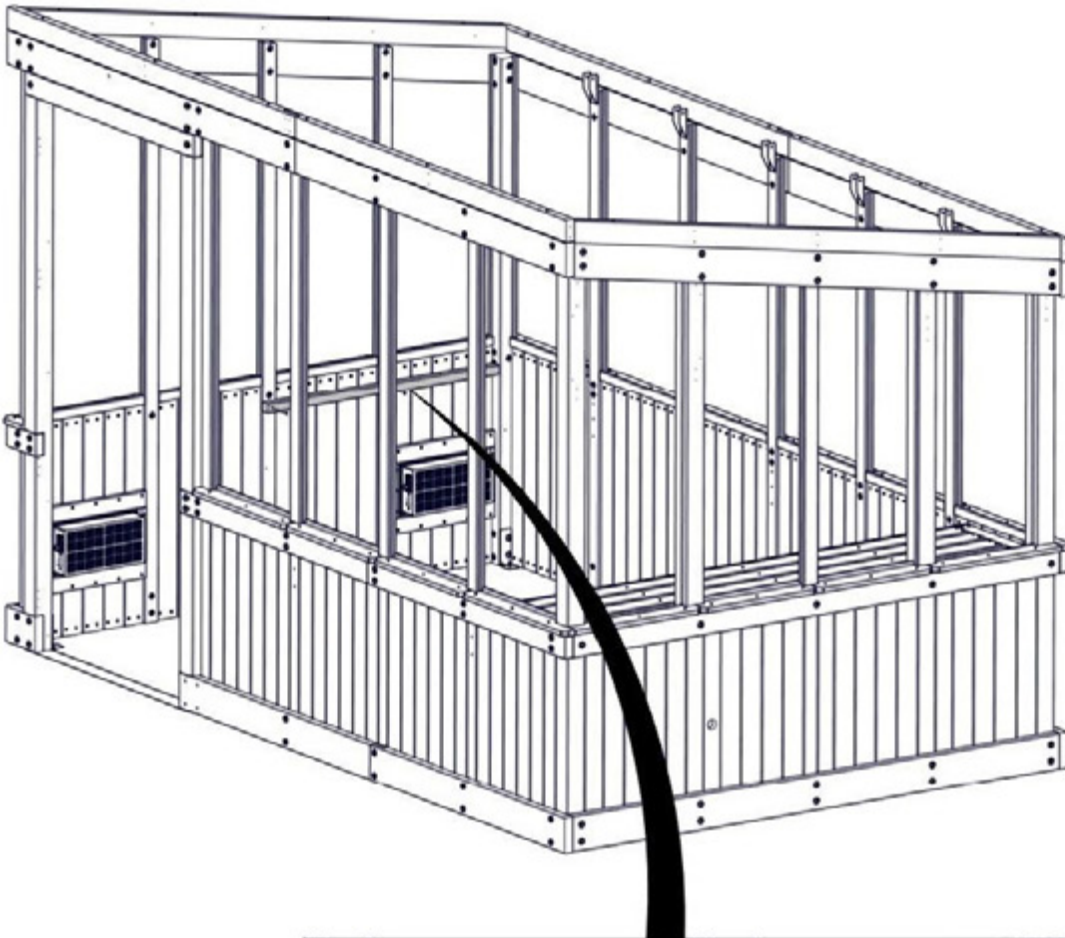

P13 (x1)
TASSEAU

483 (x2)
VIS - 2 1/4 PO

ÉTAPE 29 - TABLE DE GAUCHE

Qté.	NUMÉRO D'ARTICLE	DESCRIPTION
3	H100405	RONDELLE DE SÉCURITÉ EXT 6 X 15 BLK
3	H100792	VIS TIREFOND WH 1/4 X 3 BLK



F09 RENFORT DIAGONAL - W4L18749
(x3) 1 7/16 po x 2 3/8 po x 15 3/16 po (36x60x385)

REMARQUES :

- **SERREZ À LA MAIN UNIQUEMENT**
- **ALIGNEZ LE SUPPORT AVEC LES TROUS PILOTE AVANT DE FIXER LES VIS.**

GAUCHE

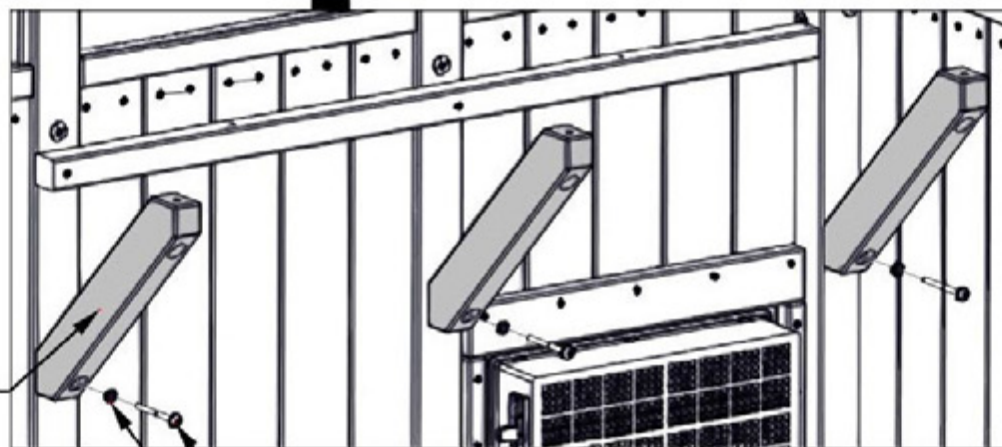
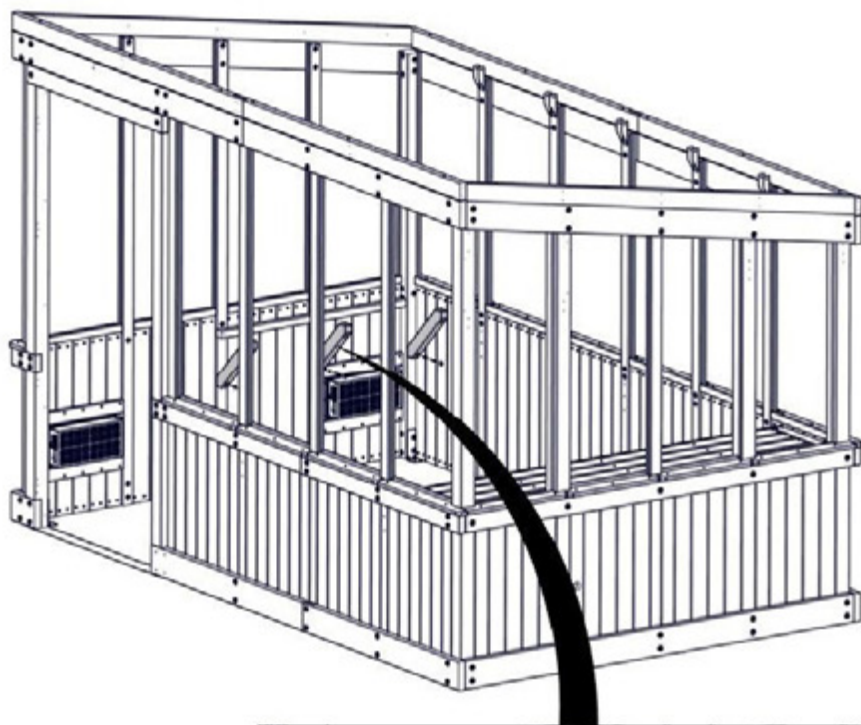

F09 (x3)
RENFORT DIAGONAL

792 (x3)
VIS TIREFOND - 3 PO

405 (x3)
RONDELLE - 6 x 15

ÉTAPE 30 - TABLE DE GAUCHE

Qté.	NUMÉRO D'ARTICLE	DESCRIPTION
3	H100405	RONDELLE DE SÉCURITÉ EXT 6 X 15 BLK
3	H100456	VIS TIREFOND WH 1/4 X 2 1/2 BLK

REMARQUES :

- ALIGNEZ LES TROUS PILOTE DANS LA TABLE AVEC LES SUPPORTS ET FIXEZ-LES COMME INDIQUÉ.
- IMPORTANT! SERREZ TOUTE LA QUINCALLERIE DE LA TABLE.

GAUCHE

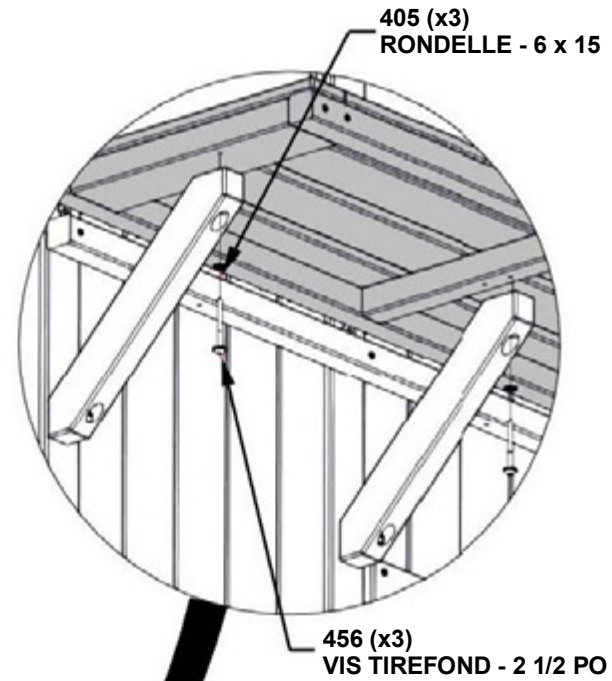
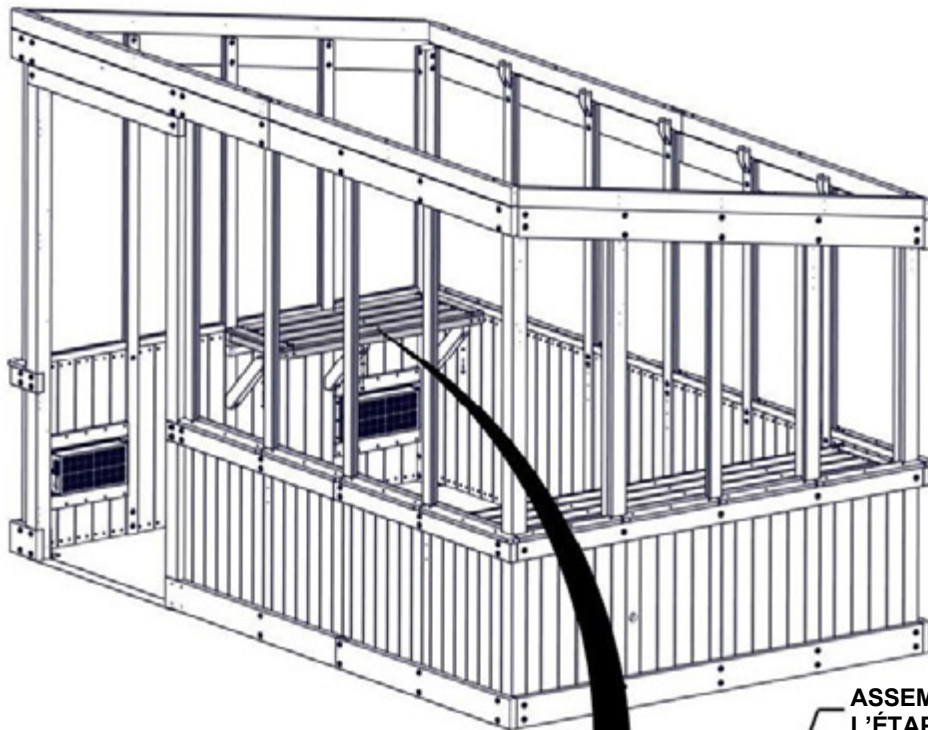

ASSEMBLAGE DE
L'ÉTAPE 27

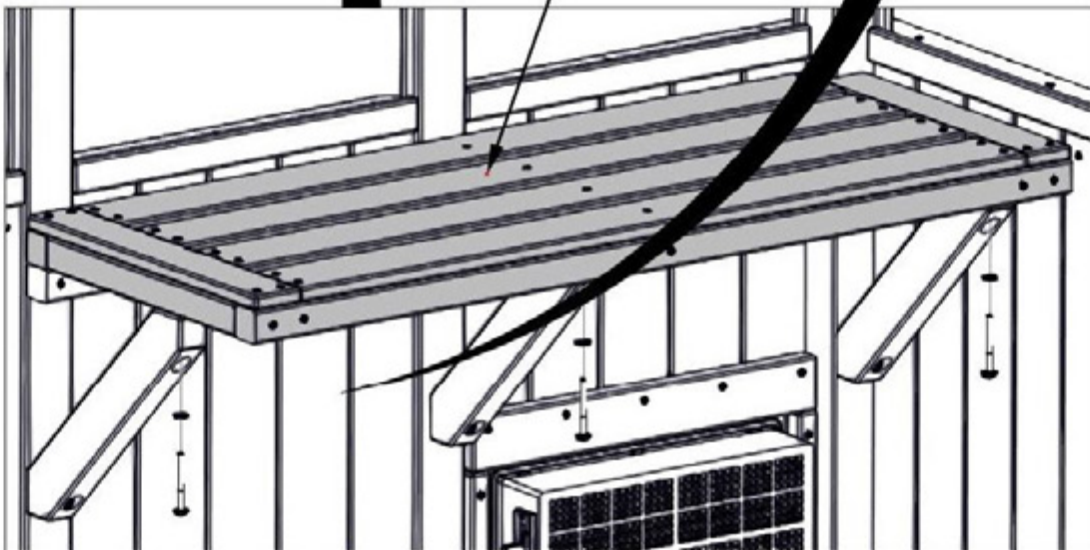

ÉTAPE 31 - TABLE DE GAUCHE

Qté.	NUMÉRO D'ARTICLE	DESCRIPTION
2	H100391	VIS TÊTE PLATE PFH 8 x 2 BLK

REMARQUES :

- UTILISEZ UN FORET DE 1/8 PO [3 mm] POUR CRÉER DES TROUS PILOTES DANS LE TASSEAU.
- NE PAS PERCER À TRAVERS LE PREMIER PANNEAU DE LA TABLE.

GAUCHE

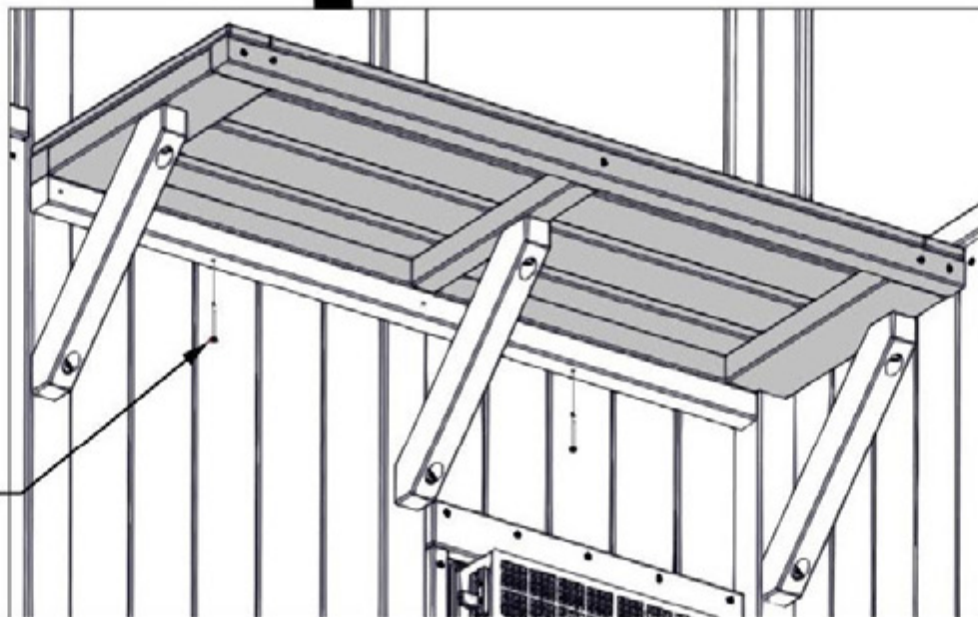
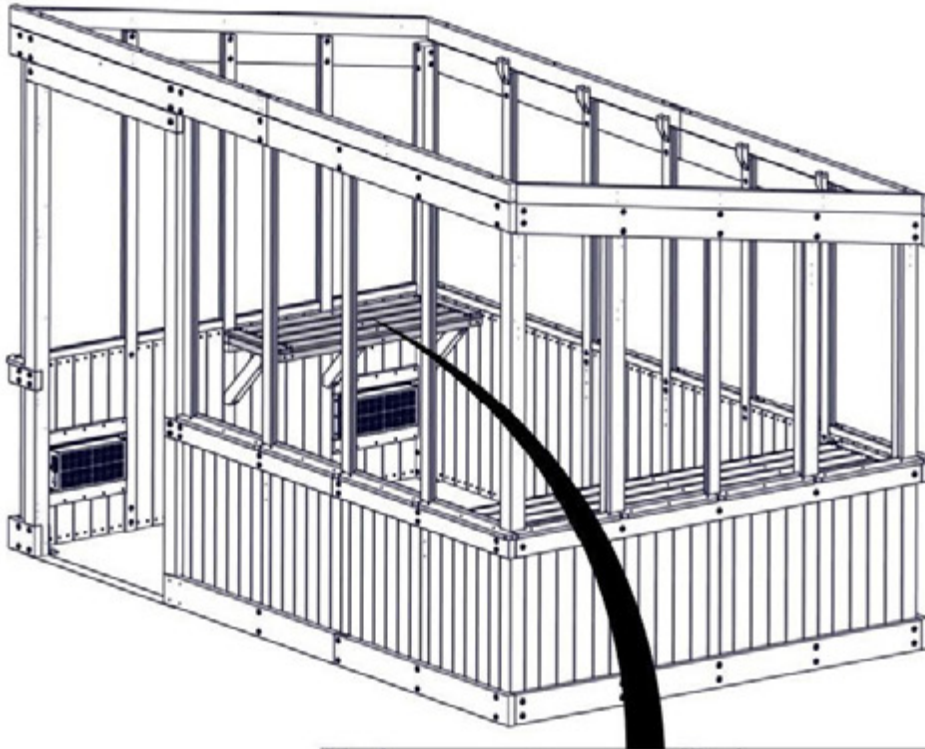

391 (x2)
VIS - 2 PO

ÉTAPE 32 - TABLE DE GAUCHE

Qté.	NUMÉRO D'ARTICLE	DESCRIPTION
5	H100200	VIS PFH8X1 1/2 BLK

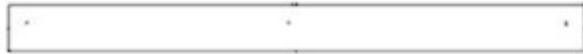

M06 GARNITURE DE TABLE - W4L18807
(x1) 5/8 po x 3 3/8 po x 41 1/2 po (16 x 86 x 1 054)

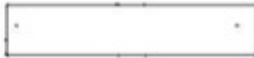

M09 GARNITURE DE TABLE - W4L18817
(x1) 5/8 po x 3 3/8 po x 16 5/8 po (16x86x423)

REMARQUE :
UTILISEZ LES PANNEAUX M06 ET M09 COMME GUIDE ET UN FORET
DE 1/8 po [3 mm] POUR CRÉER DES TROUS PILOTES DANS LA TABLE.

GAUCHE

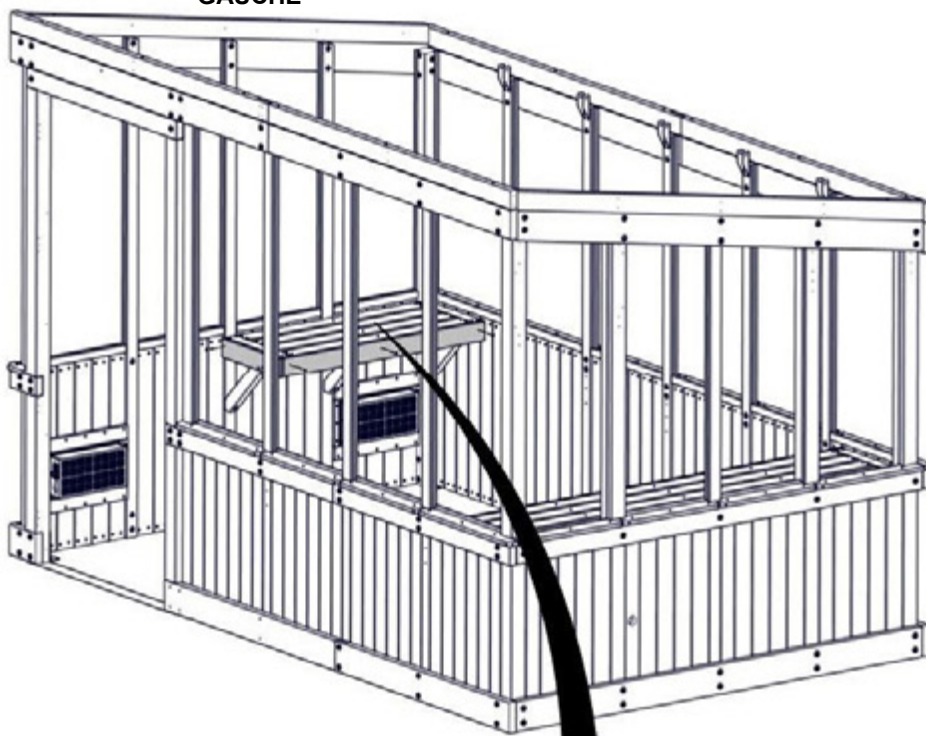

2. ALIGNER M09 AVEC LE
HAUT ET L'AVANT DE M06

1. FIXEZ M06 ET ALIGNEZ-VOUS
D'ABORD AVEC LE DESSUS ET
LES CÔTÉS DE LA TABLE.

M09 (x1)
GARNITURE
DE TABLE

200 (x5)
VIS - 1 1/2 PO

M06 (x1)
GARNITURE DE TABLE

REMARQUE ORIENTER
LES TROUS VERS LE HAUT

ÉTAPE 33 - SUPPORTS DE TABLE

Qté.	NUMÉRO D'ARTICLE	DESCRIPTION
18	H100405	RONDELLE DE SÉCURITÉ EXT 6 X 15 BLK
18	H100488	BOULON WH 1/4 X 2 BLK
18	H100630	RONDELLE PLATE 8 x 19 BLK
18	H100653	ÉCROU AUTOBLOQUANT 1/4 BLK

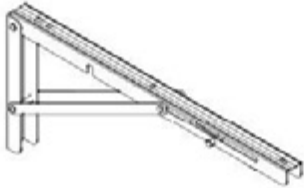

A4M02094 SUPPORT DE TABLE PLIANT
(x6)

REMARQUES :

- SUR LES MONTANTS SOULIGNÉS, PUSSEZ LES BOULONS DEPUIS L'EXTÉRIEUR À TRAVERS LES SUPPORTS DE TABLE COMME INDiqué.
- PERSONNES SUPPLÉMENTAIRES NÉCESSAIRES POUR CETTE ÉTAPE.
- SERREZ À LA MAIN UNIQUEMENT

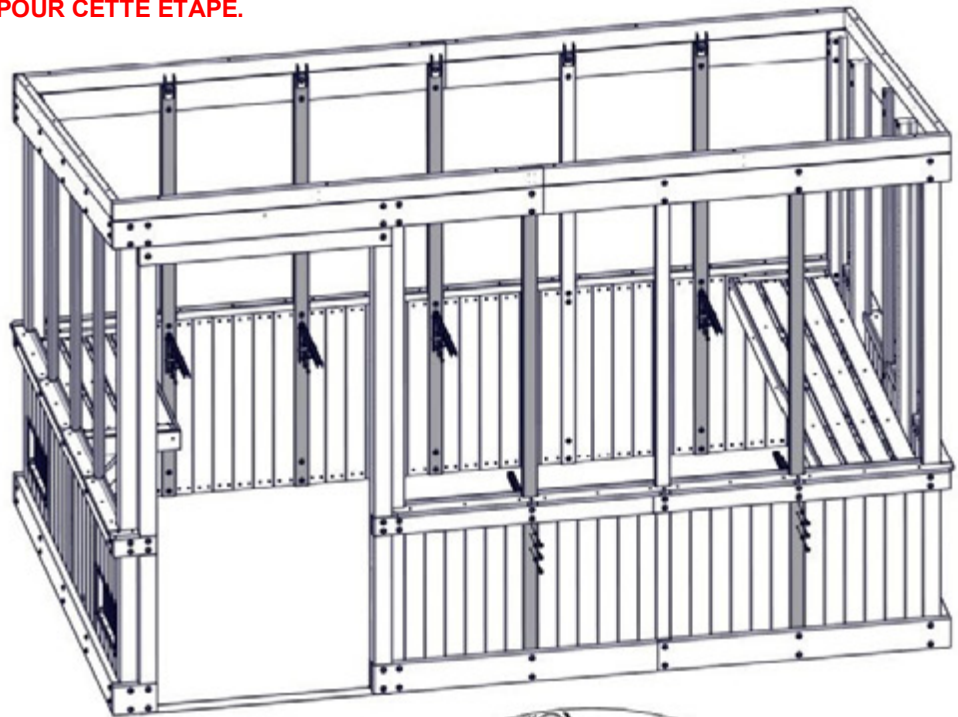

2094 (x6)
SUPPORT DE TABLE PLIANT

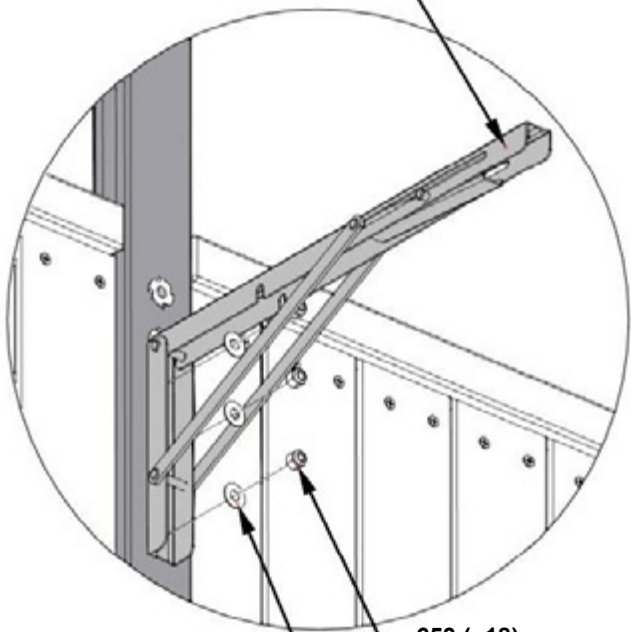

653 (x18)
CONTRE-ÉCROU - 1/4 PO
630 (x18)
RONDELLE - 8 x 19

VUE DE L'INTÉRIEUR

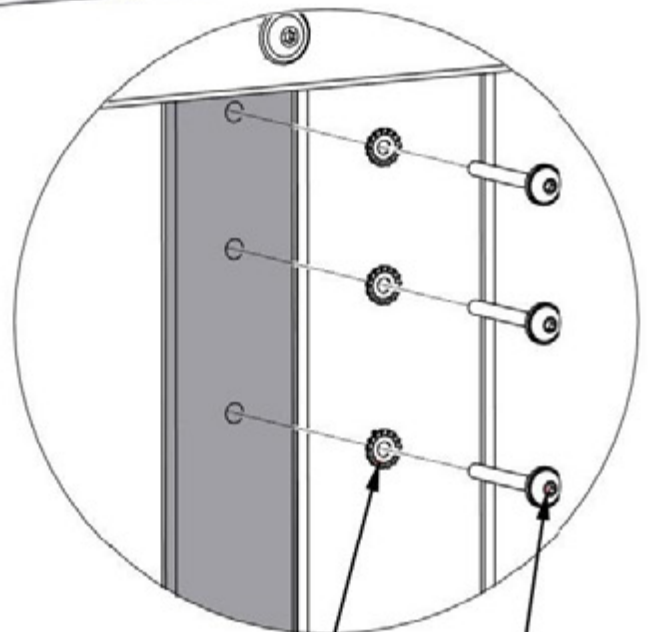

405 (x18)
RONDELLE - 6 x 15
488 (x18)
BOULON - 2 PO

VUE DE L'EXTÉRIEUR

ÉTAPE 34 - TABLE LONGUE ARRIÈRE

Qté.	NUMÉRO D'ARTICLE	DESCRIPTION
6	H100201	VIS PFH 8X2 1/2 BLK
12	H100387	VIS PFH 8X1 1/4 BLK

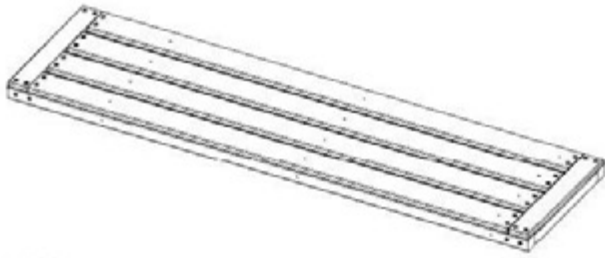

TP02 ASSEMBLAGE DE TABLE MOYENNE LONGUE - W2A03994
(x1) 2 1/16 po x 16 po x 60 1/16 po (52x407x1406)



P16 PANNEAU DE CADRE DE TABLE - W4L18804
(x3) 1 7/16 po x 1 7/16 po x 13 1/8 po (36x36x333)

1. RETOURNEZ LA TABLE À L'ENVERS ET INSÉREZ LES PANNEAUX ET LA QUINCAILLERIE COMME INDIQUÉ.

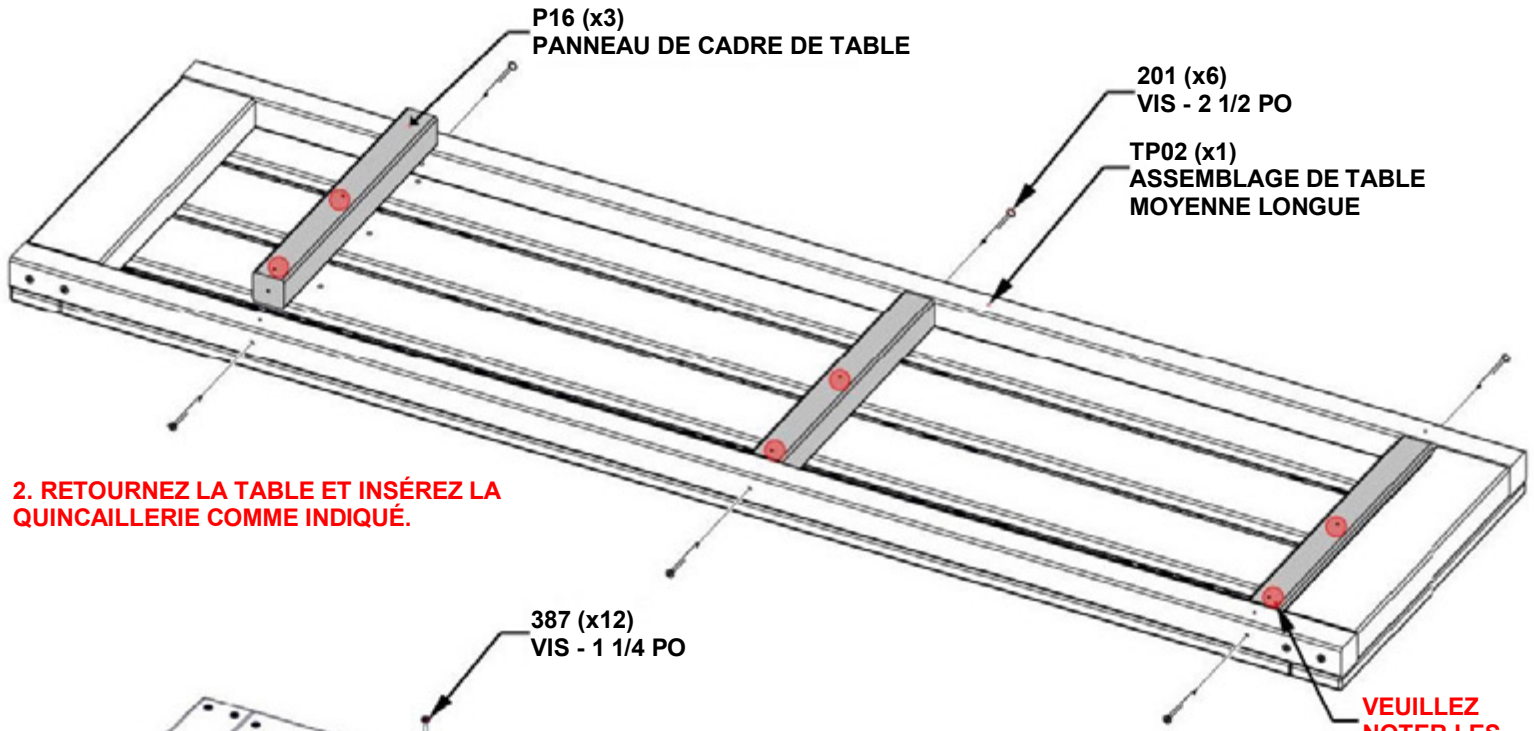

2. RETOURNEZ LA TABLE ET INSÉREZ LA QUINCAILLERIE COMME INDIQUÉ.

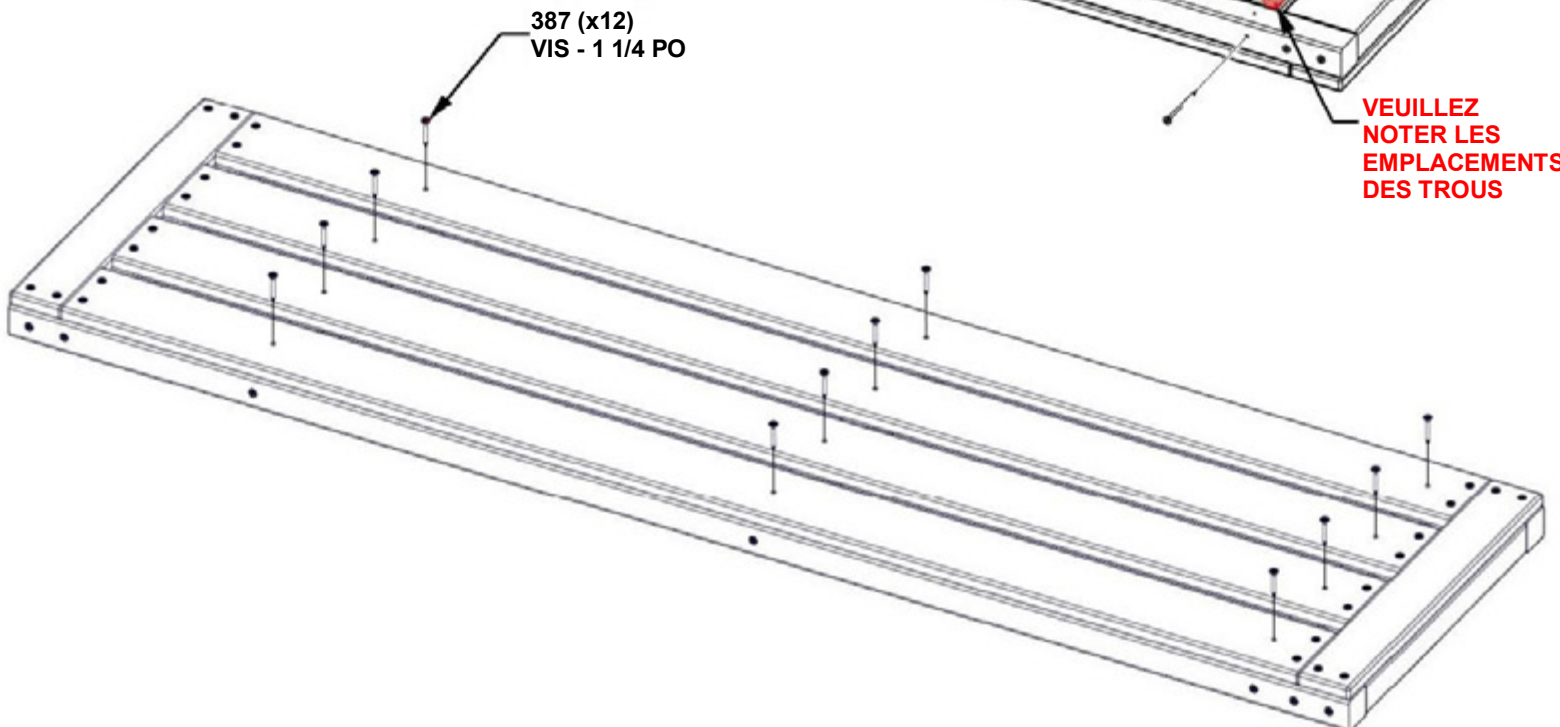

ÉTAPE 35 - TABLE LONGUE ARRIÈRE

Qté.	NUMÉRO D'ARTICLE	DESCRIPTION
6	H100797	VIS PWH 8 X 1 BLK

REMARQUES :

- ALIGNEZ LE SUPPORT ET LES TROUS PILOTE DANS LA TABLE AVANT DE FIXER LES VIS.
- IMPORTANT! SERRER LA QUINCAILLERIE DES SUPPORTS PORTABLES.

ARRIÈRE

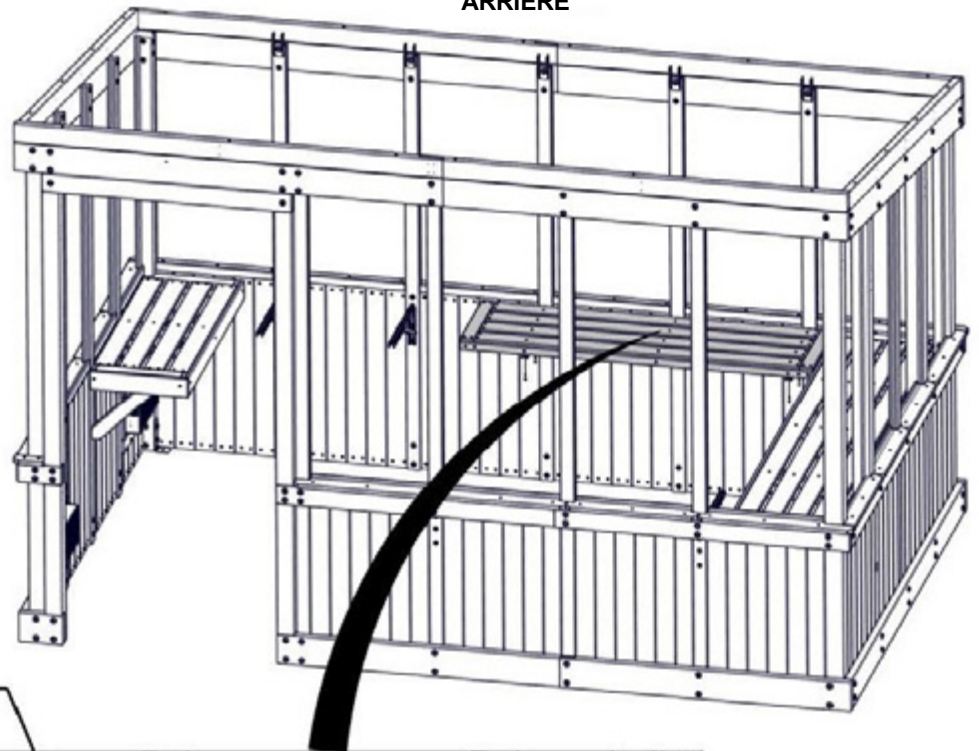

ASSEMBLAGE
DE L'ÉTAPE 34

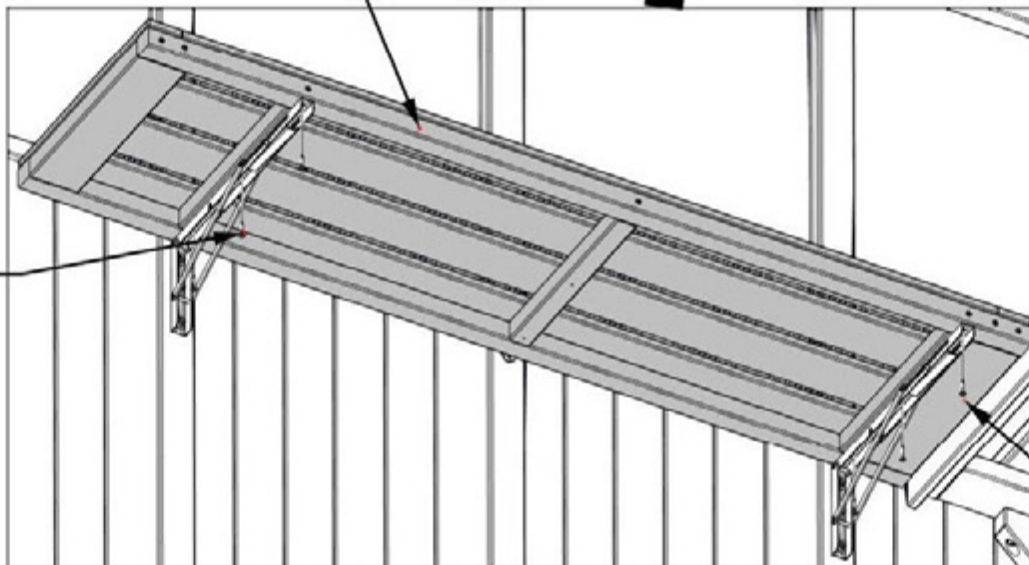

797 (x6)
VIS - 1 PO

ÉTAPE 36 - TABLE LONGUE ARRIÈRE

Qté.	NUMÉRO D'ARTICLE	DESCRIPTION
4	H100200	VISPFH 8 X 1 1/2 BLK

M07 GARNITURE DE TABLE-W4L18808
(x1) 5/8 po x 3 3/8 po x 60 1/16 po (16x86x1526)

REMARQUES :
ALIGNER LA GARNITURE DE LA TABLE AVEC
LE DESSUS ET LES CÔTÉS DE LA TABLE
AVANT DE FIXER LES VIS.

ARRIÈRE

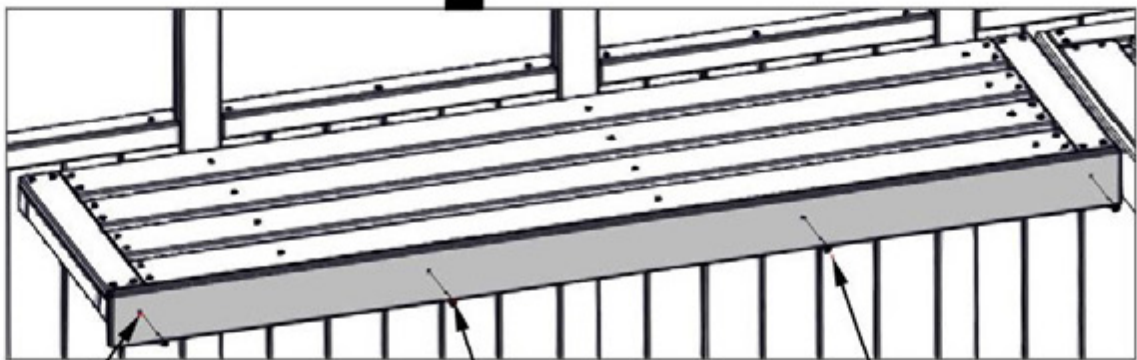
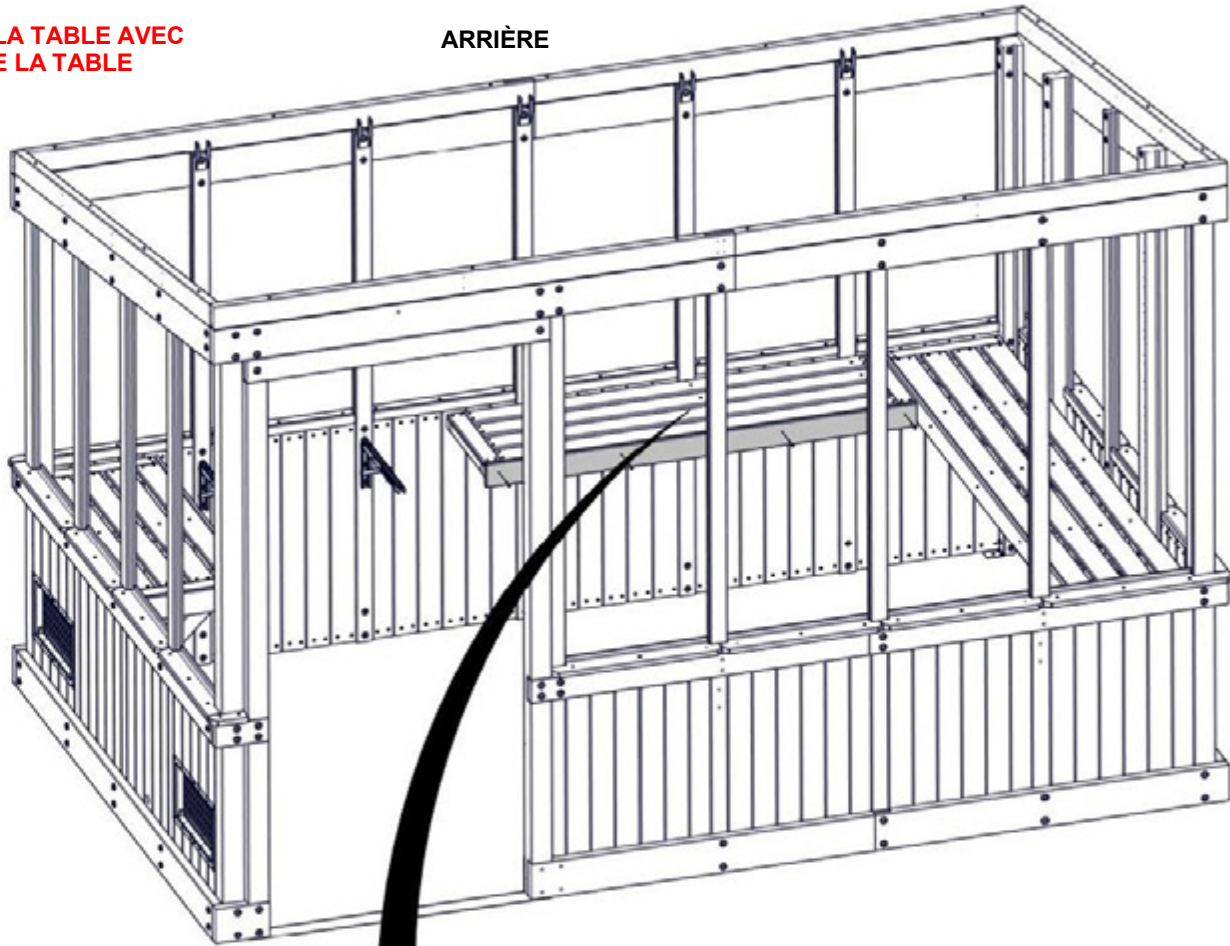

M07 (x1)
GARNITURE DE TABLE

200 (x4)
VIS - 1 1/2 PO

REMARQUE ORIENTER LES
TROUS VERS LE HAUT

ÉTAPE 37 - TABLE COURTE ARRIÈRE

Qté.	NUMÉRO D'ARTICLE	DESCRIPTION
4	H100201	VIS PFH 8 X 2 1/2 BLK
8	H100387	VIS PFH 8 X 1 1/4 BLK

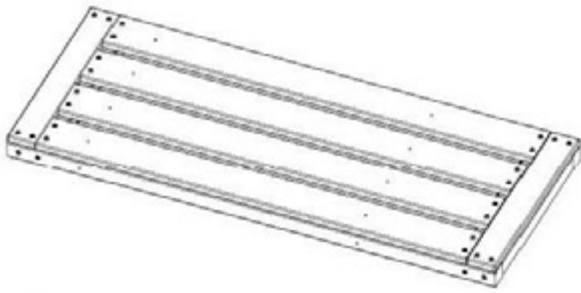

TP03 ASSEMBLAGE DE TABLE COURTE MOYENNE - W2A03995
(x1) 2 1/16 po x 16 po x 39 1/2 po (52x407x884)

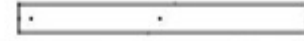

P16 PANNEAU DE CADRE DE TABLE - W4L18804
(x2) 1 7/16 po x 1 7/16 po x 13 1/8 po (36x36x333)

1. RETOURNEZ LA TABLE À L'ENVERS ET INSÉREZ LES PANNEAUX ET LA QUINCAILLERIE COMME INDIQUÉ.

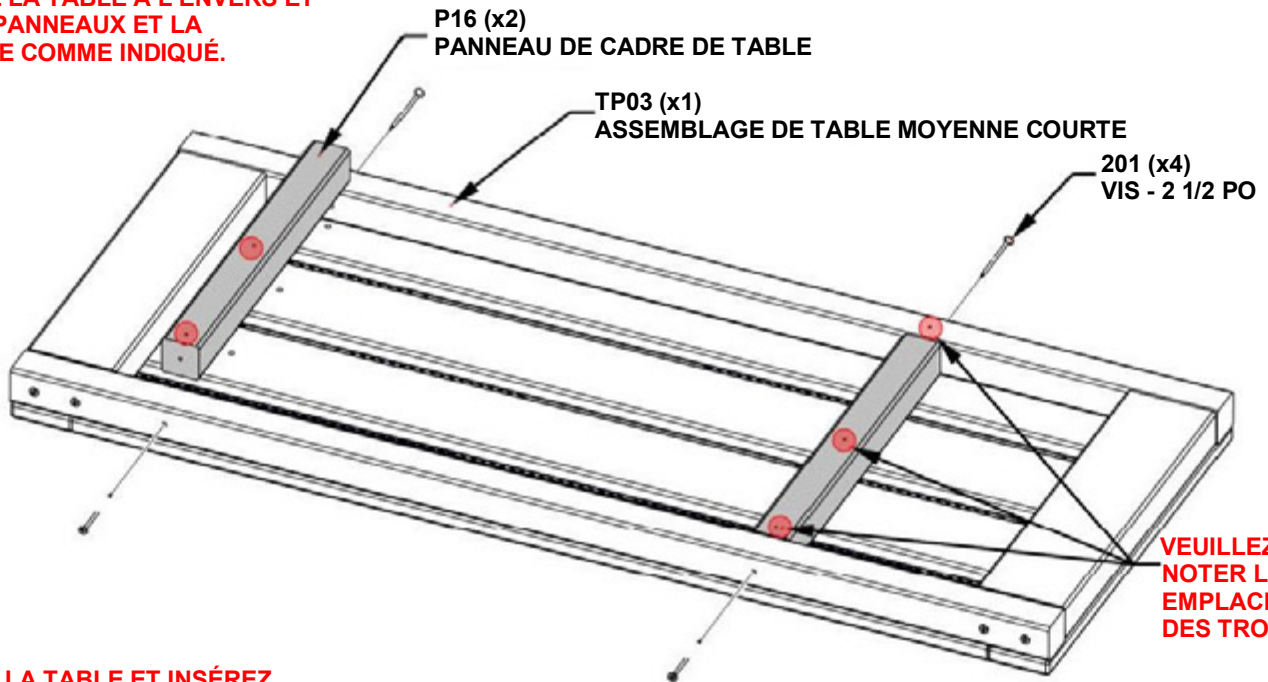

2. RETOURNEZ LA TABLE ET INSÉREZ LA QUINCAILLERIE COMME INDIQUÉ.

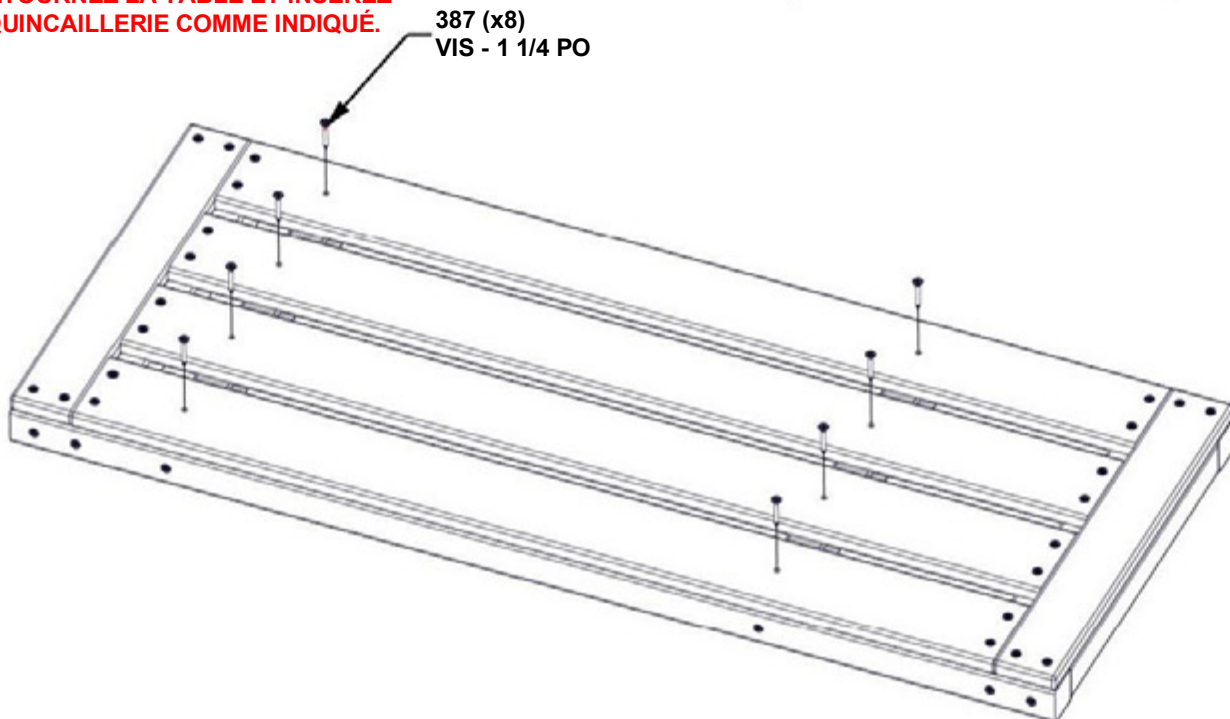

ÉTAPE 38 - TABLE COURTE ARRIÈRE

Qté.	NUMÉRO D'ARTICLE	DESCRIPTION
6	H100797	VIS PWH 8X1 BLK

REMARQUES :

- ALIGNEZ LE SUPPORT ET LES TROUS PILOTE DANS LA TABLE AVANT DE FIXER LES VIS.
- IMPORTANT! SERREZ LA QUINCAILLERIE POUR LES SUPPORTS DE TABLE.

ARRIÈRE

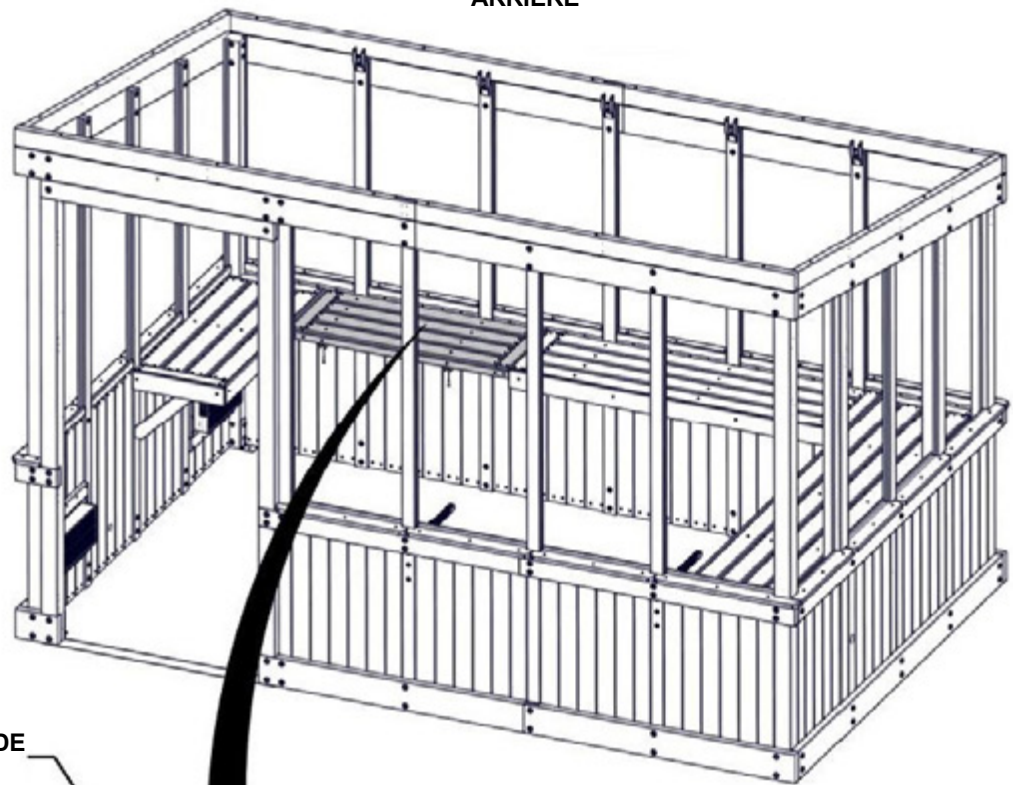

ASSEMBLAGE DE
L'ÉTAPE 37

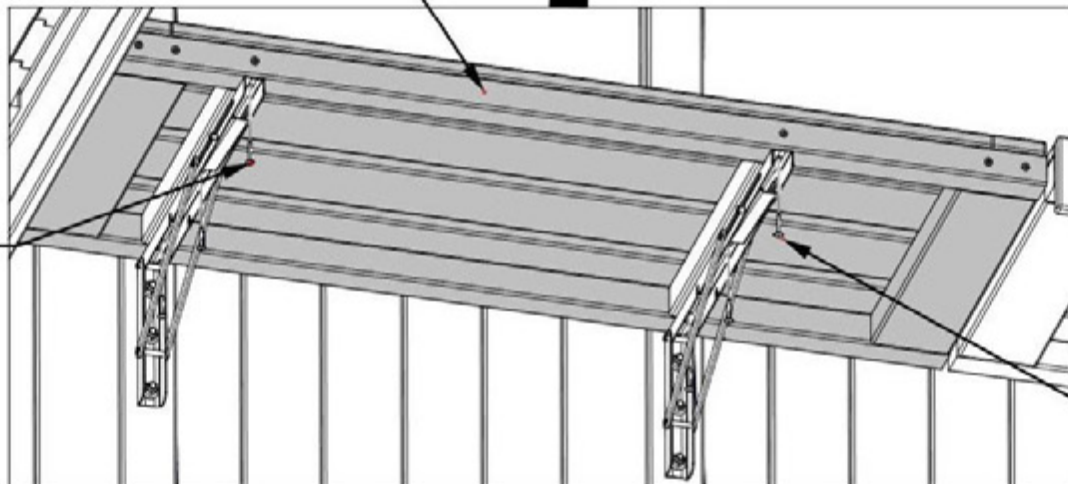

797 (x6)
VIS - 1 PO

ÉTAPE 39 - TABLE COURTE ARRIÈRE

Qté.	NUMÉRO D'ARTICLE	DESCRIPTION
4	H100200	VIS PFH 8 X 1 1/2 BLK



M08 GARNITURE DE TABLE-W4L18809
(x1) 5/8 po x 3 3/8 po x 39 1/2 po (16x86x1004)

REMARQUES :
ALIGNER LA GARNITURE DE LA TABLE AVEC LE DESSUS ET
LES CÔTÉS DE LA TABLE AVANT DE FIXER LES VIS.

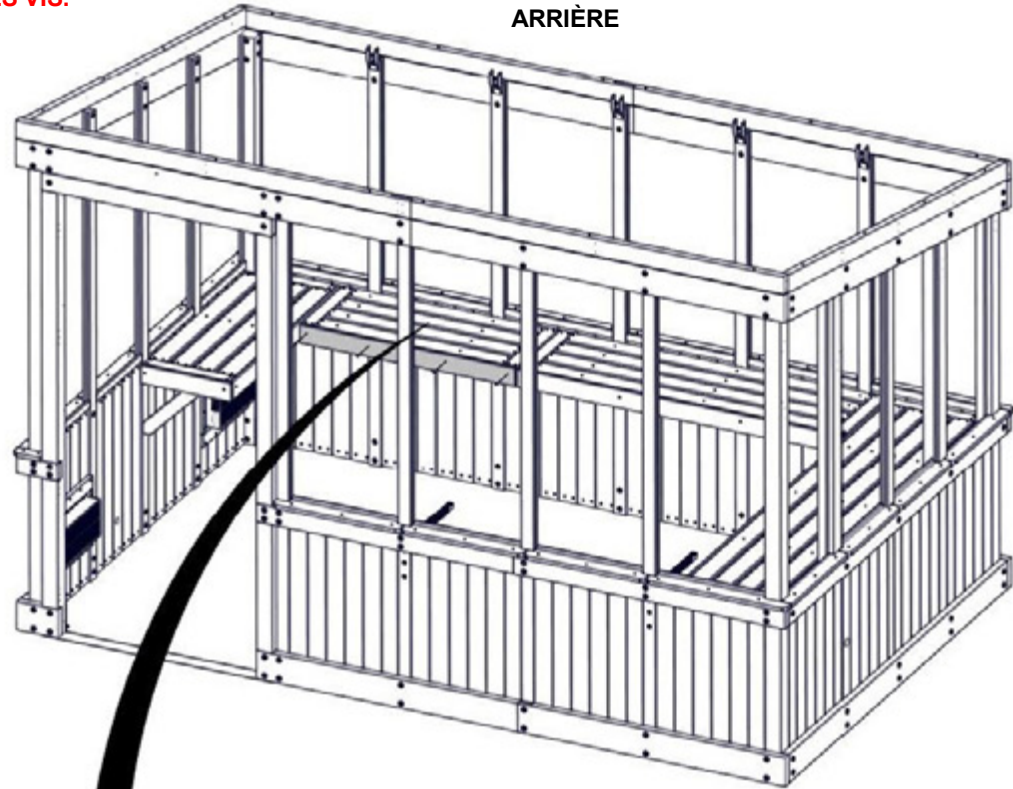

ARRIÈRE

REMARQUE ORIENTER
LES TROUS VERS LE HAUT

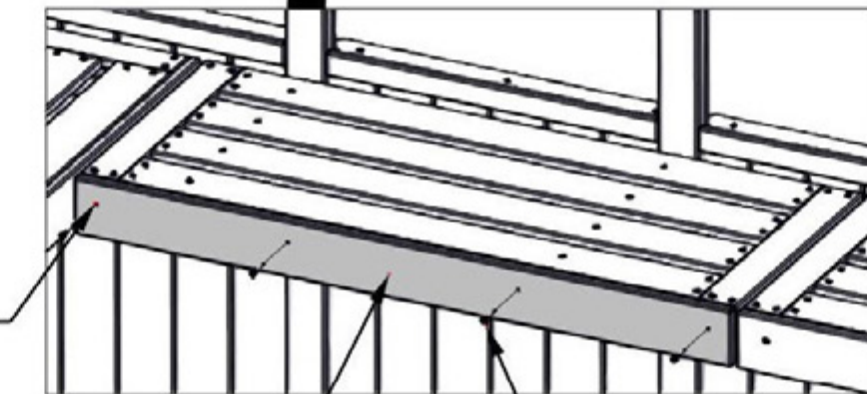

M08 (x1)
GARNITURE DE TABLE

200 (x4)
VIS - 1 1/2 PO

ÉTAPE 40 - TABLE LONGUE AVANT

Qté.	NUMÉRO D'ARTICLE	DESCRIPTION
6	H100201	VIS PFH 8 X 2 1/2 BLK
12	H100387	VIS PFH 8 X 1 1/4 BLK



TP02 ASSEMBLAGE DE TABLE MOYENNE LONGUE - W2A03994
(x1) 2 1/16 PO x 16 PO x 60 1/16 PO (52x407x1406)



P16 PANNEAU DE CADRE DE TABLE - W4L18804
(x3) 1 7/16 PO x 1 7/16 PO x 13 1/8 PO (36x36x333)

1. RETOURNEZ LA TABLE À L'ENVERS ET INSÉREZ LES PANNEAUX ET LA QUINCAILLERIE COMME INDIQUÉ.

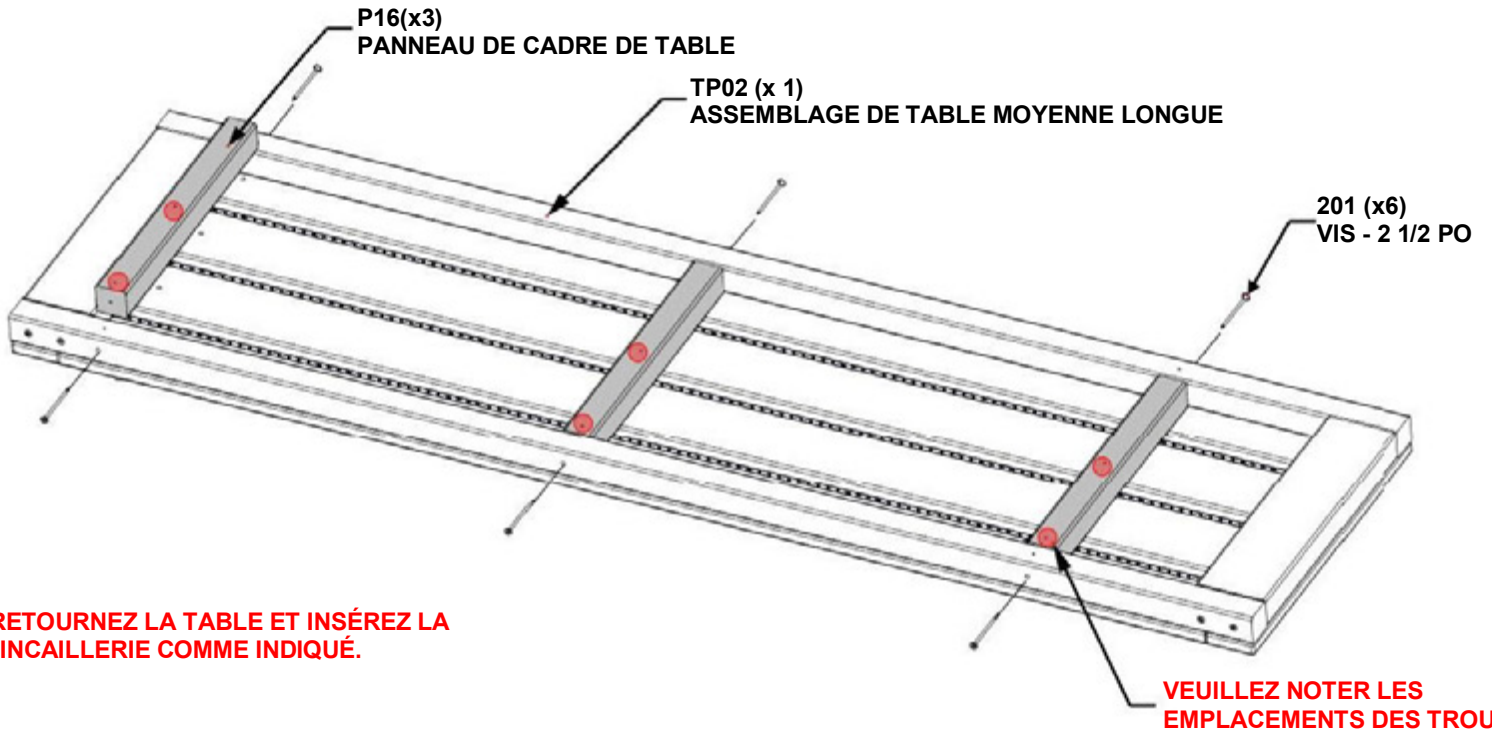

2. RETOURNEZ LA TABLE ET INSÉREZ LA QUINCAILLERIE COMME INDIQUÉ.

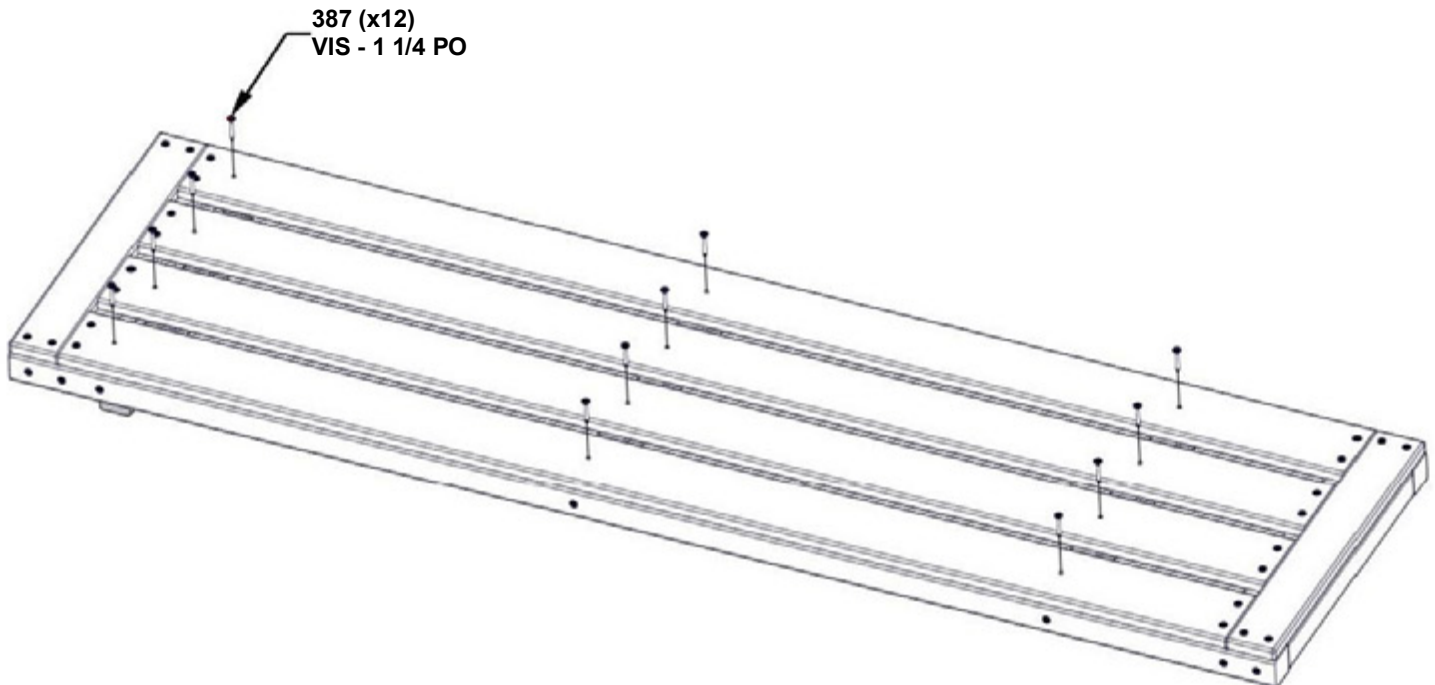

ÉTAPE 41 - TABLE LONGUE AVANT

Qté.	NUMÉRO D'ARTICLE	DESCRIPTION
6	H100797	VIS PWH 8 X 1 BLK

REMARQUES :

- ALIGNEZ LE SUPPORT ET LES TROUS PILOTE DANS LA TABLE AVANT DE FIXER LES VIS.
- IMPORTANT! SERREZ LA QUINCAILLERIE POUR LES SUPPORTS DE TABLE.

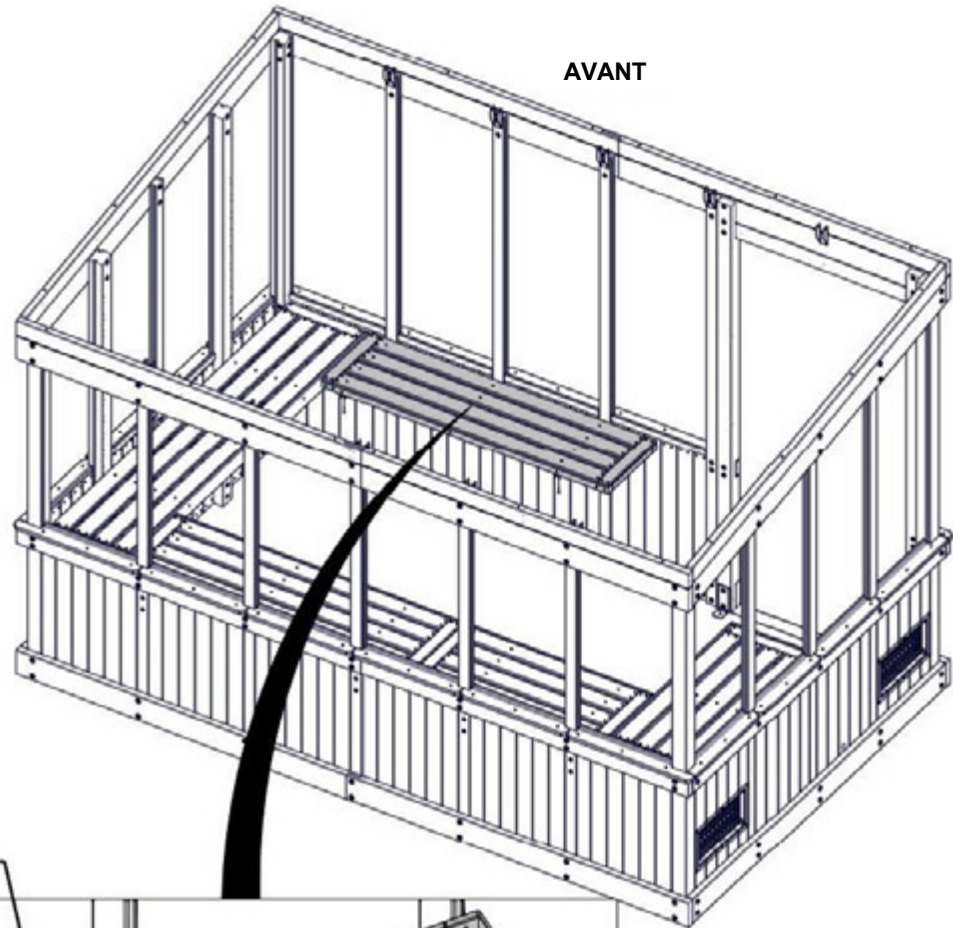

ASSEMBLAGE
DE L'ÉTAPE 40

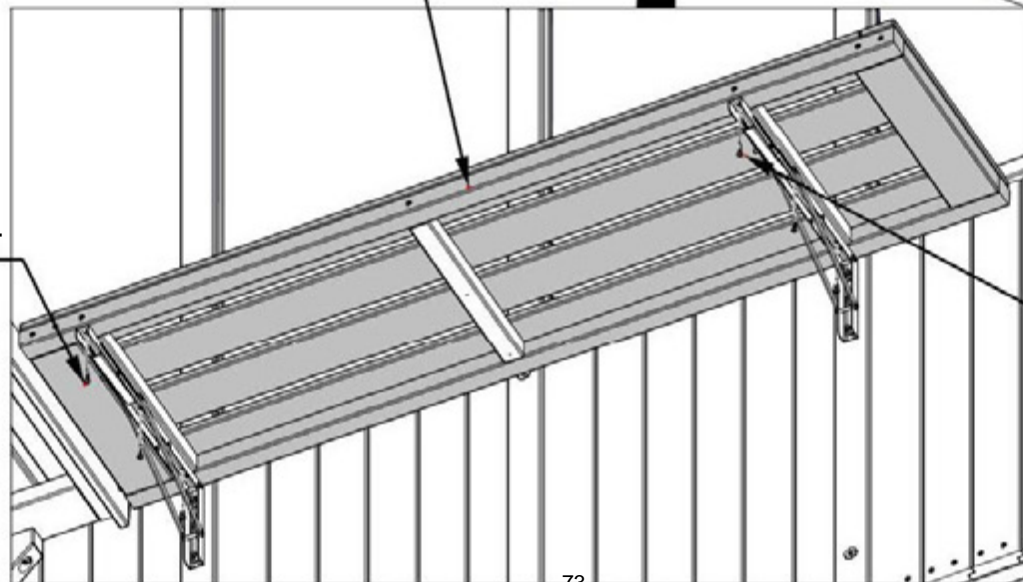

ÉTAPE 42 - TABLE LONGUE AVANT

Qté.	NUMÉRO D'ARTICLE	DESCRIPTION
6	H100200	VIS PFH 8 X 1 1/2 BLK



M07 GARNITURE DE TABLE - W4L18808
(x1) 5/8 POx3 3/8 POx60 1/16 PO (16x86x1526)



N06 GARNITURE DE TABLE - W4L18818
(x1) 5/8 PO x 16 5/8 PO x 2 1/16 PO (16x52x423)

REMARQUES :
UTILISEZ LES PANNEAUX N06 ET M07 COMME GUIDE
ET UN FORET DE 1/8 PO [3 mm] POUR CRÉER DES
TROUS PILOTES DANS LA TABLE.

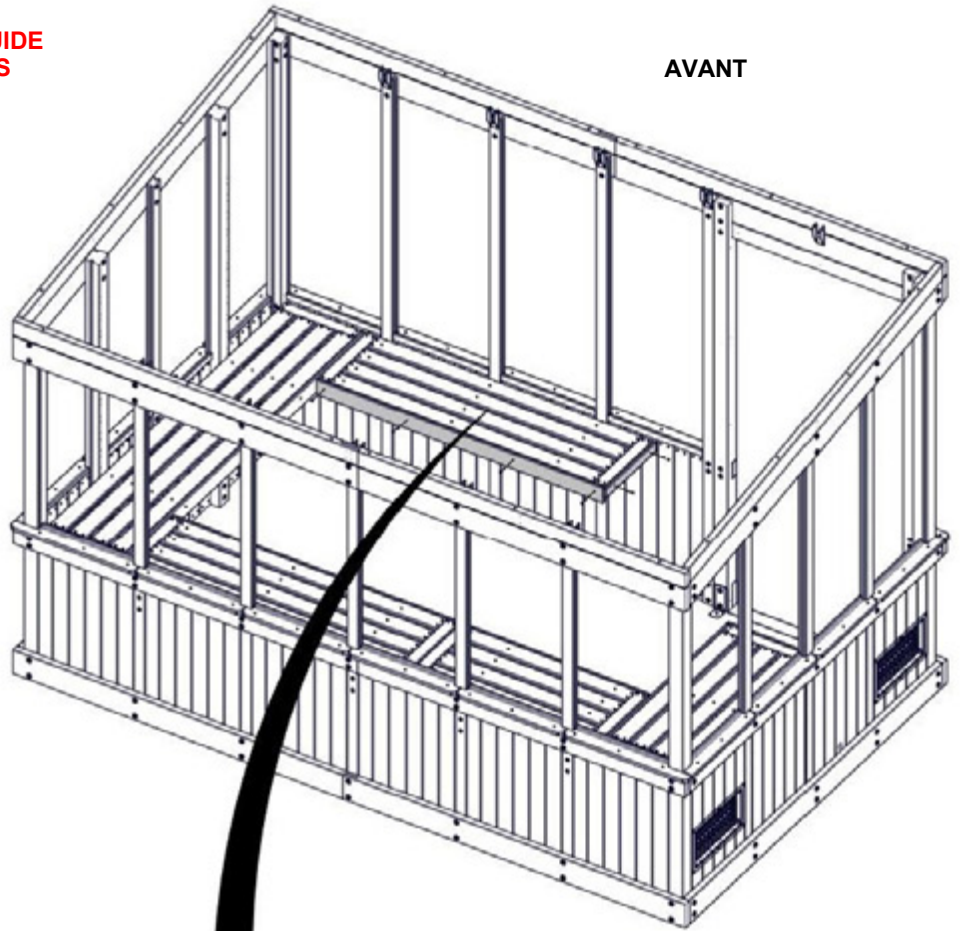

AVANT

**1. ATTACHEZ M07 EN
PREMIER. ALIGNEZ AVEC
LE DESSUS ET LES CÔTÉS
DE LA TABLE.**

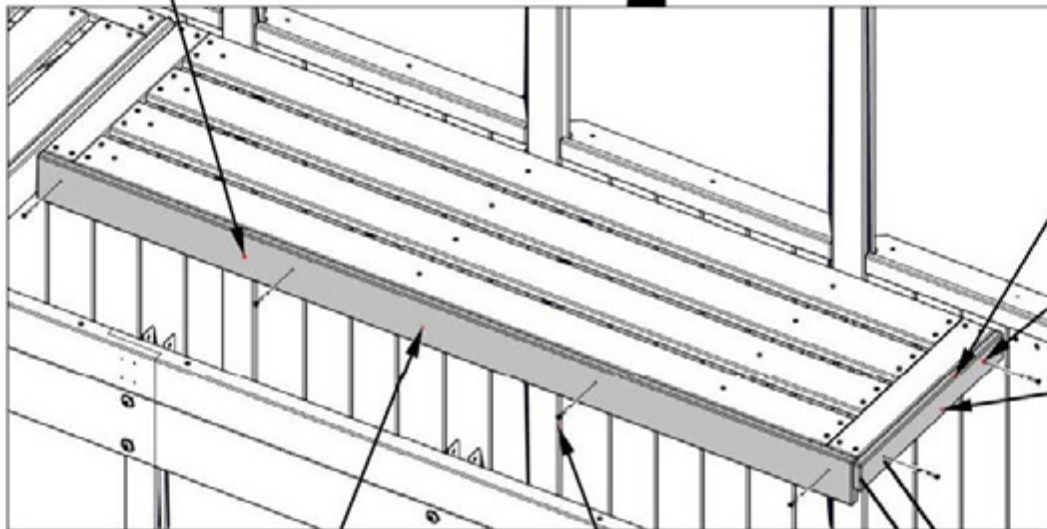

**2. ALIGNER N06 AVEC LE
HAUT ET L'AVANT DE M07**

**REMARQUE ORIENTER
LES TROUS VERS LE
HAUT**

N06 (x1)
GARNITURE DE TABLE

M07 (x1)
GARNITURE DE TABLE

200 (x6)
VIS - 1 1/2 PO

2 3/4 po
[70mm]

IMPORTANT!!

Informations sur les feuilles de polycarbonate

La feuille de polycarbonate a une protection UV sur UN (1) CÔTÉ.

IMPORTANT à installer avec la protection UV face à l'EXTÉRIEUR

- Portez des gants de sécurité pour vous protéger contre les bords tranchants lors de la manipulation ou de l'installation.
- N'utilisez PAS de couteau ou d'objet pointu pour retirer le film protecteur car cela pourrait endommager la feuille de polycarbonate
- Laissez le film en place pendant l'installation pour vous assurer que le côté UV est orienté vers l'extérieur.
- Décollez le film protecteur des bords sur environ 2 PO (5 cm) pendant l'installation.
- Retirez complètement le film après l'installation.

REMARQUE : Ne stockez pas les feuilles de polycarbonate avec film à l'extérieur, sous la lumière directe du soleil ou sous la pluie. Cela peut rendre le retrait du film plus difficile.

ÉTAPE 43 - FENÊTRES ARRIÈRE



A6P00669 CANAL EN POLY AVEC RUBAN
(x12)

REMARQUES :
INSTALLER (12) CANAUX (2 PAR FENÊTRE) EN ENLEVANT LA BANDE DE PROTECTION ET EN
POUSSANT FERMEMENT LE CANAL DANS LES RAINURES DE BOIS SUR LES MONTANTS.

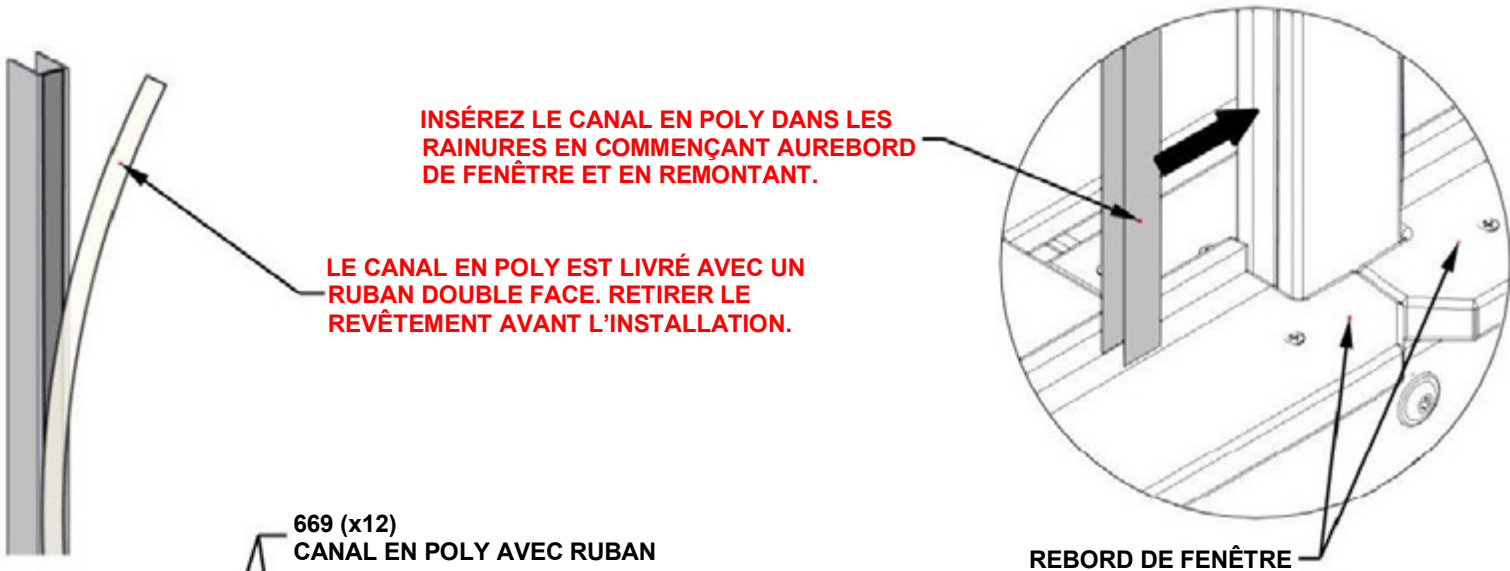

669 (x12)
CANAL EN POLY AVEC RUBAN

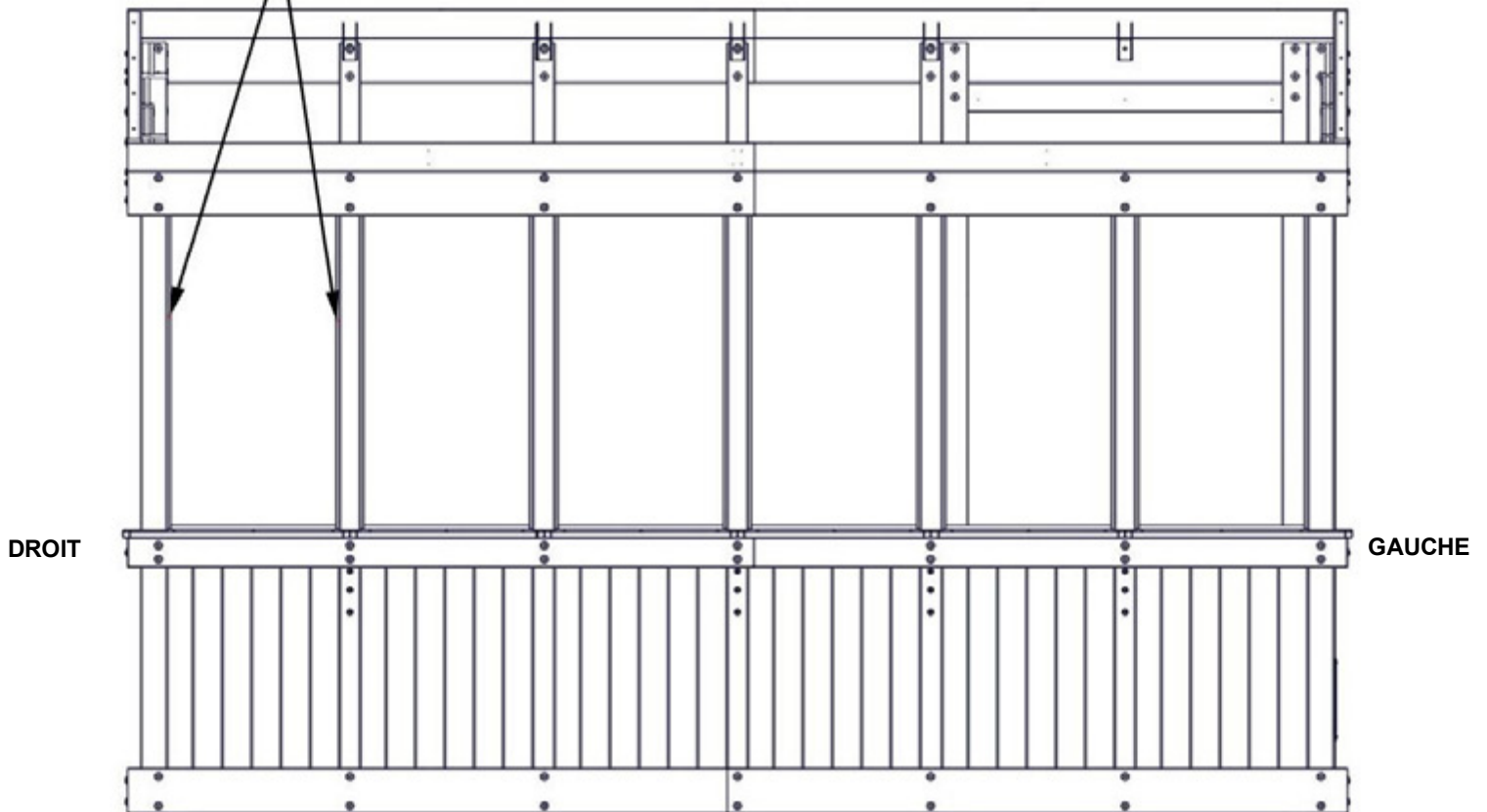

ÉTAPE 44 - FENÊTRES ARRIÈRE

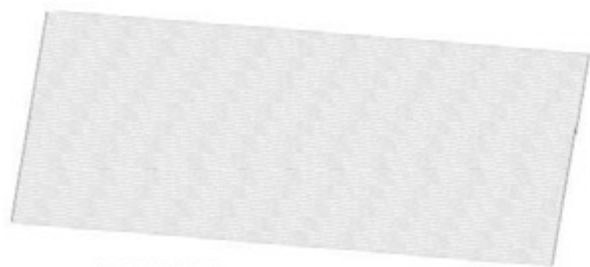

A6P00662 FEUILLE MURALE EN POLY
(x6)



A6P00667 CANAL EN POLY
(x12)



A6P00690 RUBAN D'ÉTANCHÉITÉ
À LA POUSSIÈRE

REMARQUES :

1. INSTALLER DU RUBAN ANTI-POUSSIÈRE EN HAUT ET EN BAS SUR CHAQUE FEUILLE DE POLY.
 - COUPER (2) BANDES DE RUBAN D'ÉTANCHÉITÉ ANTI-POUSSIÈRE DE LA MÊME LARGEUR QUE LA FEUILLE DE POLY.
 - ENROULER DU RUBAN D'ÉTANCHÉITÉ ANTI-POUSSIÈRE LE LONG DE LA LARGEUR DE LA FEUILLE DE POLY.
2. UNE FOIS QUE LE RUBAN EST FIXÉ, PUSSEZ LE CANAL SUR LE HAUT DU RUBAN.
 - CENTRER LE CANAL SUR LA FEUILLE AVEC UN DÉGAGEMENT D'ENVIRON 1 PO (25 mm) DE CHAQUE CÔTÉ DE LA FEUILLE DE POLY COMME INDIQUÉ.
3. RÉPÉTER POUR TOUTES (6) FENÊTRES.

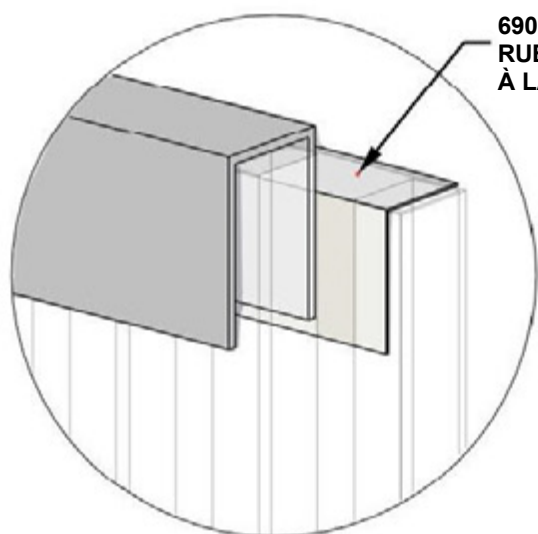

690 (x2)
RUBAN D'ÉTANCHÉITÉ
À LA POUSSIÈRE

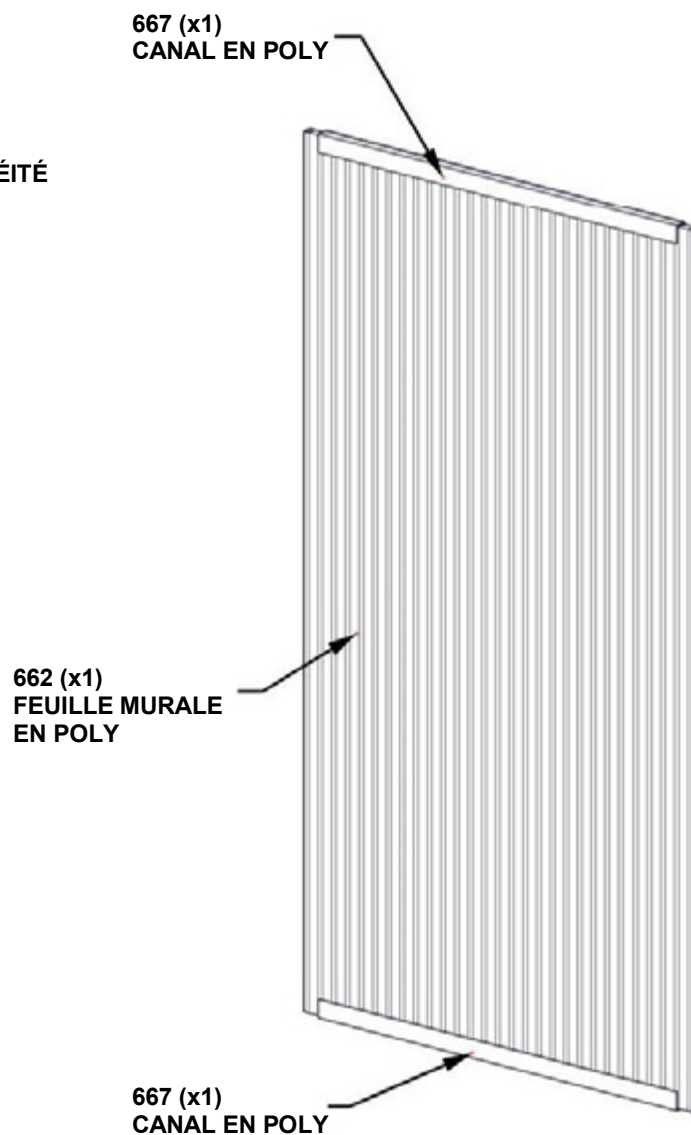

667 (x1)
CANAL EN POLY

662 (x1)
FEUILLE MURALE
EN POLY

667 (x1)
CANAL EN POLY

ÉTAPE 45 - FENÊTRES ARRIÈRE

REMARQUES :

- INSÉREZ L'ASSEMBLAGE DE FENÊTRE DANS LE CANAL PRÉCÉDEMMENT INSTALLÉ DES DEUX CÔTÉS DE LA FENÊTRE.
- FAIRE GLISSER DOUCEMENT LA FENÊTRE VERS LE BAS JUSQU'À CE QU'ELLE SOIT POSÉE SUR LE REBORD DE FENÊTRE.
- IMPORTANT! ASSUREZ-VOUS QUE LE CÔTÉ UV DE LA FEUILLE DE POLY EST FACE À L'EXTÉRIEUR.
- RETIRER LE FILM DE PROTECTION DE LA FENÊTRE INSTALLÉE EN TOUTE SÉCURITÉ.

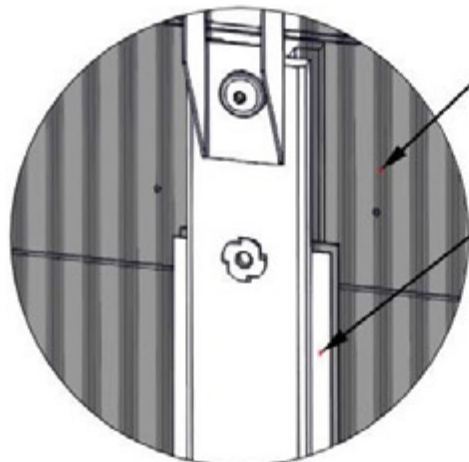

ASSEMBLAGES DE FENÊTRES
(6) DE L'ÉTAPE 44

CANAL EN POLY
DEPUIS L'ÉTAPE 43

VUE DE L'INTÉRIEUR

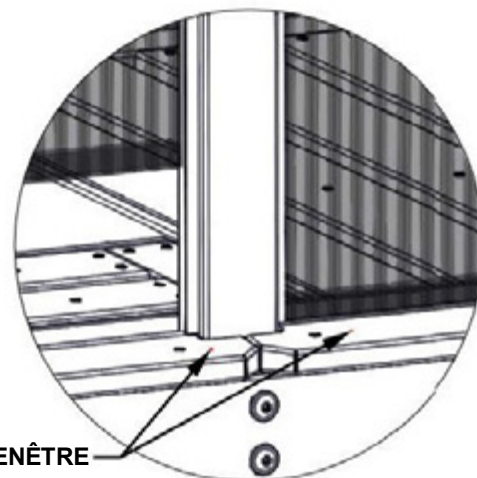

REBORD DE FENÊTRE

VUE DE L'EXTÉRIEUR

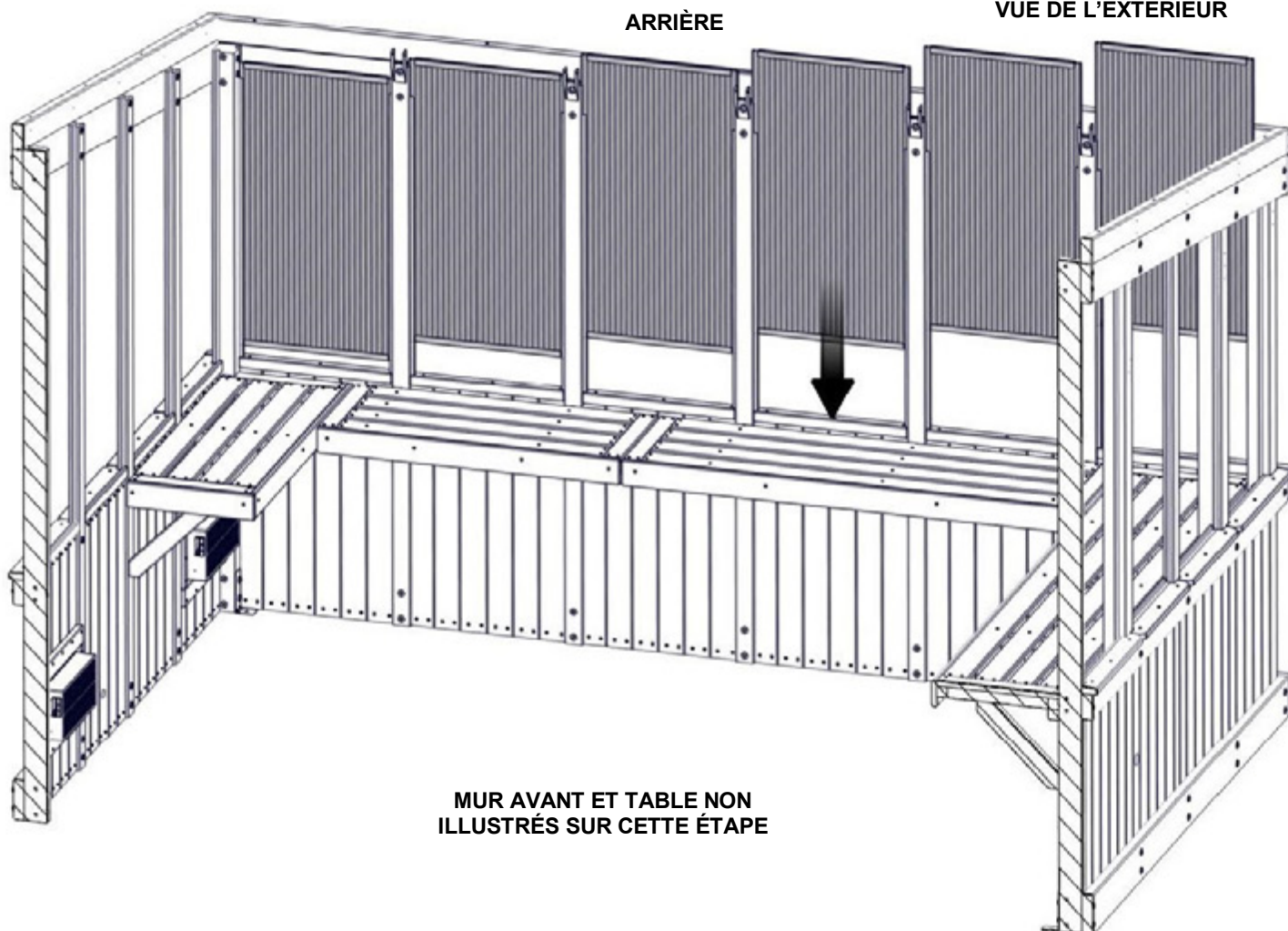

ARRIÈRE

MUR AVANT ET TABLE NON
ILLUSTRÉS SUR CETTE ÉTAPE

ÉTAPE 46 - FENÊTRES ARRIÈRE

Qté.	NUMÉRO D'ARTICLE	DESCRIPTION
12	H100483	VIS PFH 8 X 2 1/4 BLK



P03 PANNEAU D'HABILLAGE DE FENÊTRE - W4L18732
(x6) 1 7/16 PO x 1 7/16 PO x 19 7/8 PO (36x36x505)

REMARQUES :
FIXEZ LE PANNEAU D'HABILLAGE DE FENÊTRE AU HAUT DE LA FENÊTRE COMME INDIQUÉ.

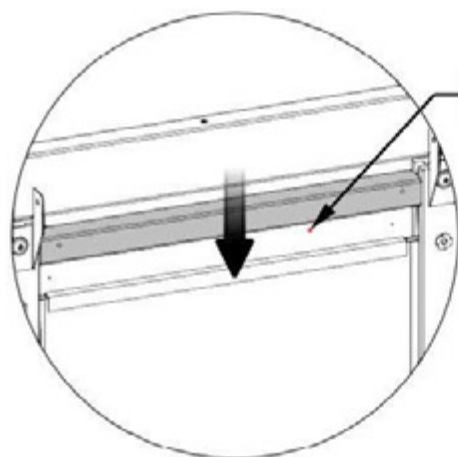

CENTRER LE PANNEAU D'HABILLAGE DE FENÊTRE ENTRE MONTANT/POSTES

P03 (x6)
PANNEAU D'HABILLAGE DE FENÊTRE

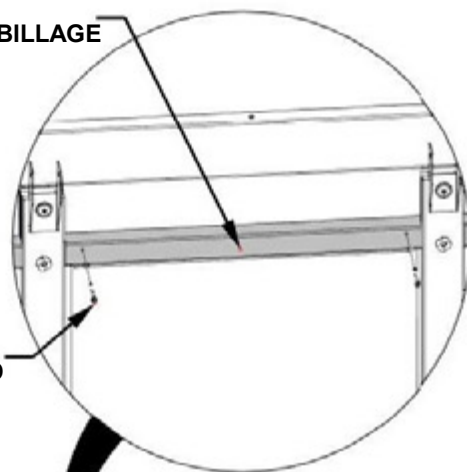

483 (x12)
VIS - 2 1/4 PO

ARRIÈRE

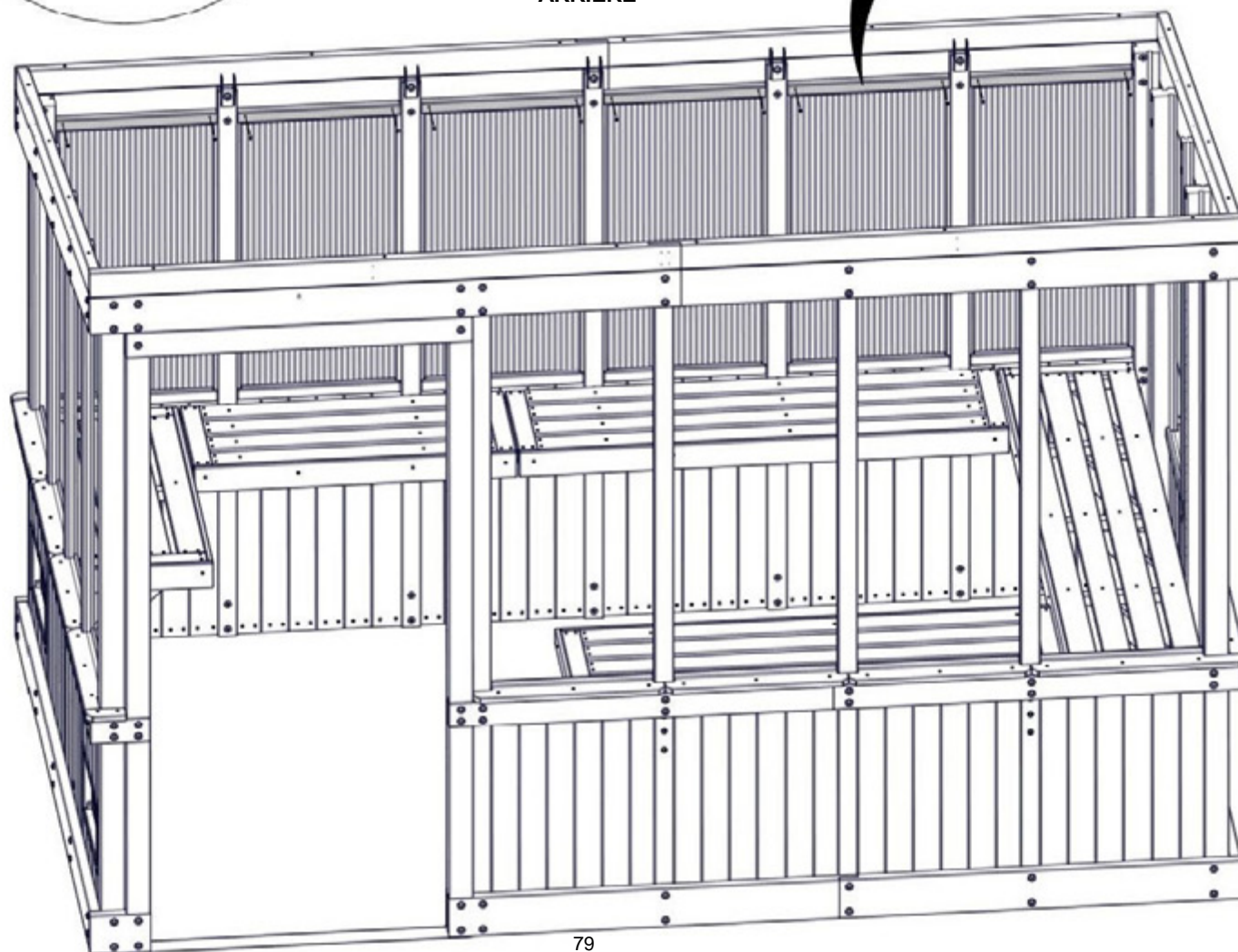

ÉTAPE 47 - FENÊTRES GAUCHE

A6P00670 CANAL EN POLY AVEC RUBAN
(x1)

A6P00671 CANAL EN POLY AVEC RUBAN
(x2)

A6P00672 CANAL EN POLY AVEC RUBAN
(x2)

A6P00673 CANAL EN POLY AVEC RUBAN
(x2)

A6P00674 CANAL EN POLY AVEC RUBAN
(x1)

REMARQUES :
INSTALLER (8) CANAUX (2 PAR FENÊTRE) EN ENLEVANT LE RUBAN DOUBLURE ET EN POUSSANT FERMEMENT LE CANAL DANS LES RAINURES DE BOIS SUR LES MONTANTS.

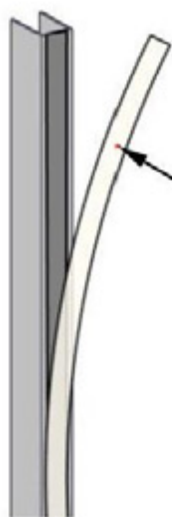

LE CANAL EN POLY EST LIVRÉ AVEC UN RUBAN DOUBLURE FACE. RETIRER LE REVÊTEMENT AVANT L'INSTALLATION.

INSÉREZ LE CANAL EN POLY DANS LES RAINURES EN COMMENÇANT AUREBORD DE FENÊTRE ET EN REMONTANT.

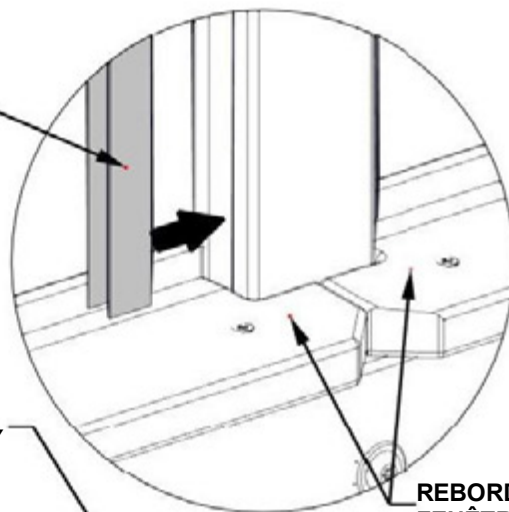

REBORD DE FENÊTRE

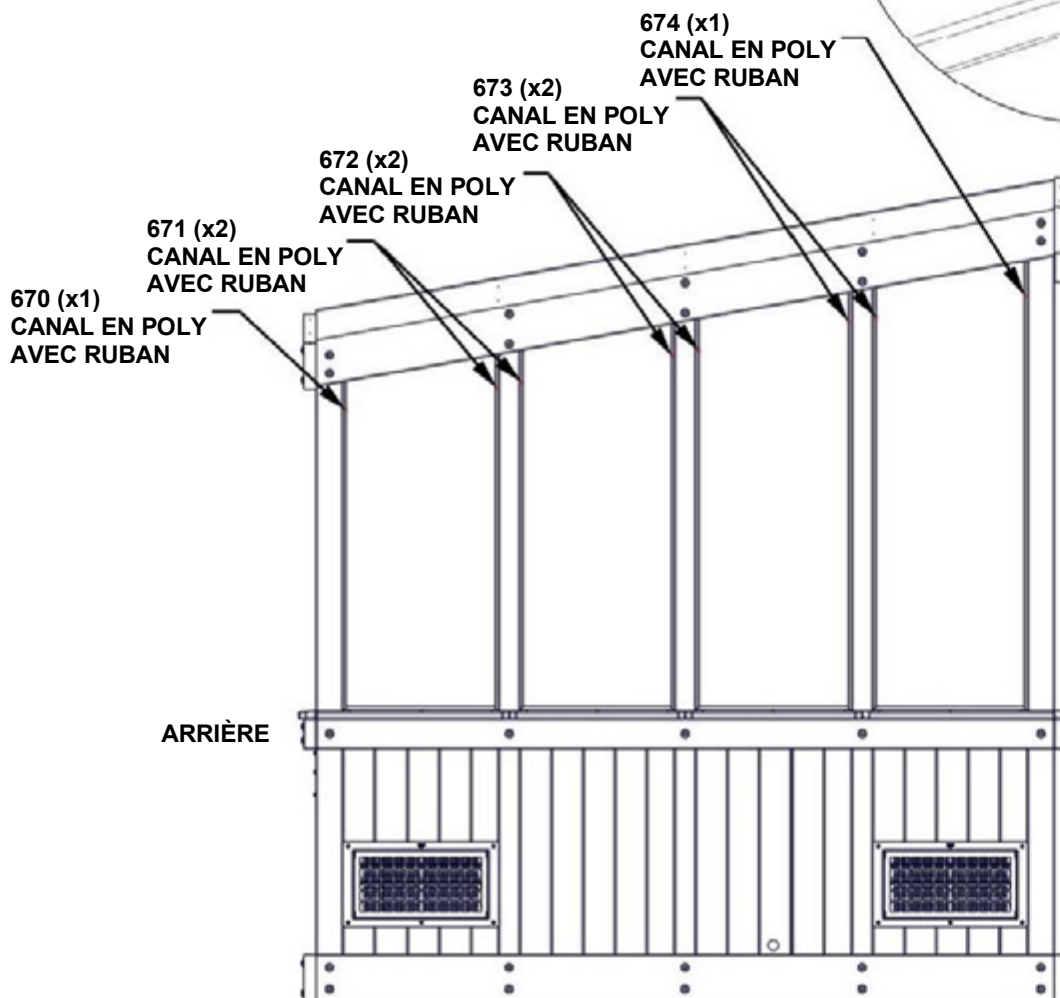

ÉTAPE 48A - FENÊTRES GAUCHE

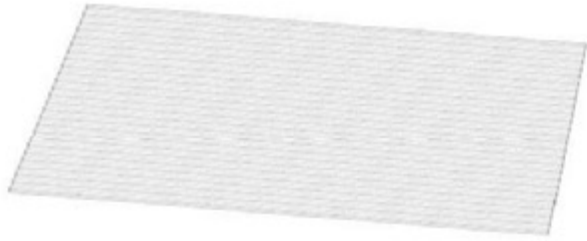

A6P00663 FEUILLE MURALE EN POLY
(x1)



A6P00668 CANAL EN POLY
(x2)



A6P00690 RUBAN D'ÉTANCHÉITÉ
À LA POUSSIÈRE

REMARQUES :

1. INSTALLER DU RUBAN ANTI-POUSSIÈRE EN HAUT ET EN BAS SUR CHAQUE FEUILLE DE POLY.
 - COUPER (2) BANDES DE RUBAN D'ÉTANCHÉITÉ ANTI-POUSSIÈRE DE LA MÊME LARGEUR QUE LA FEUILLE DE POLY.
 - ENROULER DU RUBAN D'ÉTANCHÉITÉ ANTI-POUSSIÈRE LE LONG DE LA LARGEUR DE LA FEUILLE DE POLY.
2. UNE FOIS QUE LE RUBAN EST FIXÉ, PUSSEZ LE CANAL SUR LE HAUT DU RUBAN.
 - CENTRER LE CANAL SUR LA FEUILLE AVEC UN DÉGAGEMENT D'ENVIRON 1 PO (25 mm) DE CHAQUE CÔTÉ DE LA FEUILLE DE POLY COMME INDIQUÉ.

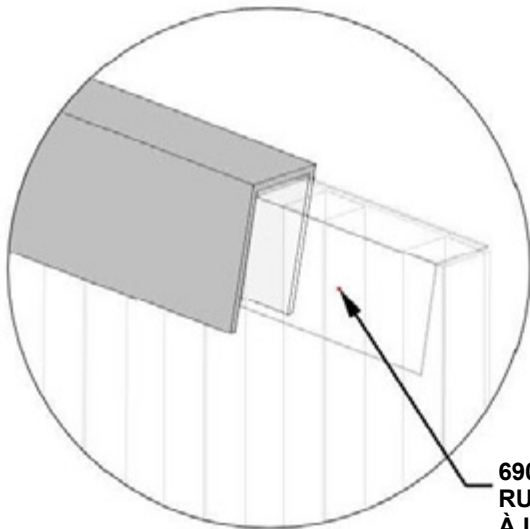

690 (x2)
RUBAN D'ÉTANCHÉITÉ
À LA POUSSIÈRE

668 (x1)
CANAL EN POLY

663 (x1)
FEUILLE MURALE EN POLY

668 (x1)
CANAL EN POLY

ÉTAPE 48B - FENÊTRES GAUCHE

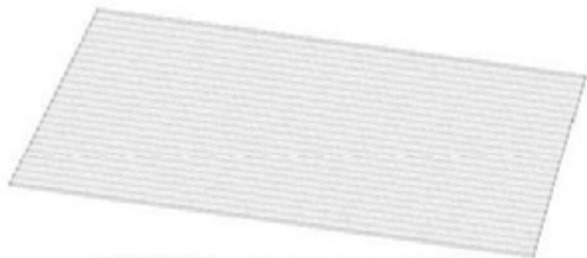

A6P00664 FEUILLE MURALE EN POLY
(x1)



A6P00668 CANAL EN POLY
(x2)



A6P00690 RUBAN D'ÉTANCHÉITÉ À
LA POUSSIÈRE

REMARQUES :

1. INSTALLER DU RUBAN ANTI-POUSSIÈRE EN HAUT ET EN BAS SUR CHAQUE FEUILLE DE POLY.
 - COUPER (2) BANDES DE RUBAN D'ÉTANCHÉITÉ ANTI-POUSSIÈRE DE LA MÊME LARGEUR QUE LA FEUILLE DE POLY.
 - ENROULER DU RUBAN D'ÉTANCHÉITÉ ANTI-POUSSIÈRE LE LONG DE LA LARGEUR DE LA FEUILLE DE POLY.
2. UNE FOIS QUE LE RUBAN EST FIXÉ, PUSSEZ LE CANAL SUR LE HAUT DU RUBAN.
 - CENTRER LE CANAL SUR LA FEUILLE AVEC UN DÉGAGEMENT D'ENVIRON 1 PO (25 mm) DE CHAQUE CÔTÉ DE LA FEUILLE DE POLY COMME INDIQUÉ.

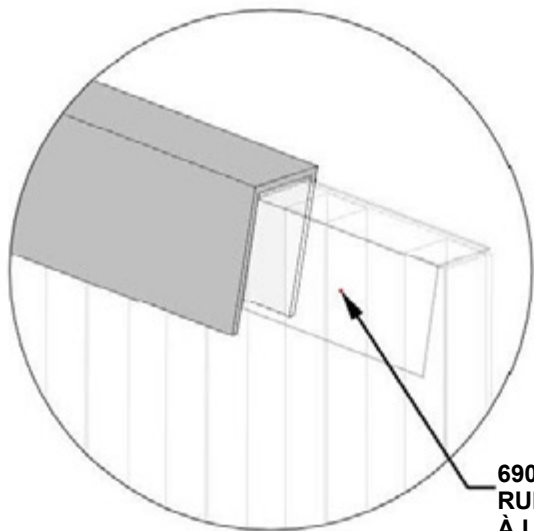

690 (x2)
RUBAN D'ÉTANCHÉITÉ
À LA POUSSIÈRE

668 (x1)
CANAL EN POLY

664 (x1)
FEUILLE MURALE EN POLY

668 (x1)
CANAL EN POLY

ÉTAPE 48C - FENÊTRES GAUCHE

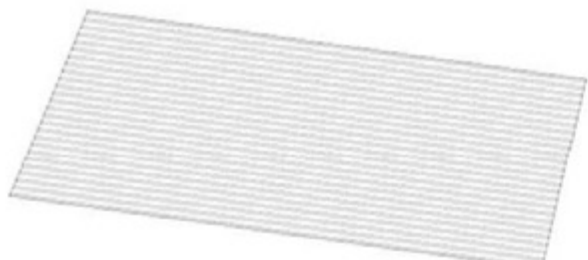

A6P00665 FEUILLE MURALE EN POLY
(x1)



A6P00668 CANAL EN POLY
(x2)



A6P00690 RUBAN D'ÉTANCHÉITÉ À
LA POUSSIÈRE

REMARQUES :

1. INSTALLER DU RUBAN ANTI-POUSSIÈRE EN HAUT ET EN BAS SUR CHAQUE FEUILLE DE POLY.
 - COUPER (2) BANDES DE RUBAN D'ÉTANCHÉITÉ ANTI-POUSSIÈRE DE LA MÊME LARGEUR QUE LA FEUILLE DE POLY.
 - ENROULER DU RUBAN D'ÉTANCHÉITÉ ANTI-POUSSIÈRE LE LONG DE LA LARGEUR DE LA FEUILLE DE POLY.
2. UNE FOIS QUE LE RUBAN EST FIXÉ, PUSSEZ LE CANAL SUR LE HAUT DU RUBAN.
 - CENTRER LE CANAL SUR LA FEUILLE AVEC UN DÉGAGEMENT D'ENVIRON 1 PO (25 mm) DE CHAQUE CÔTÉ DE LA FEUILLE DE POLY COMME INDIQUÉ.

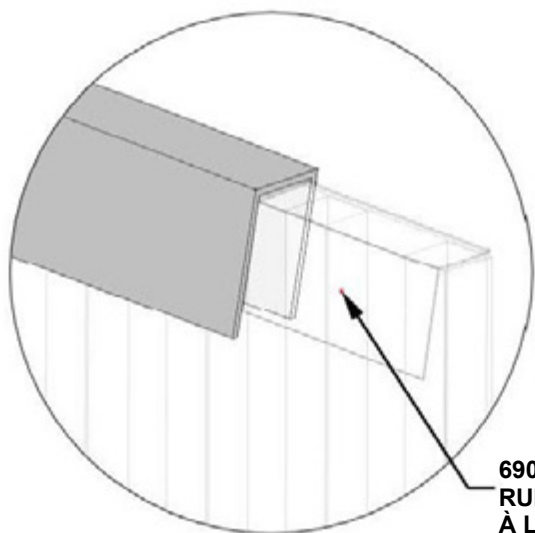

665 (x1)
FEUILLE MURALE EN POLY

690 (x2)
RUBAN D'ÉTANCHÉITÉ
À LA POUSSIÈRE

665 (x1)
FEUILLE MURALE EN POLY

668 (x1)
CANAL EN POLY

ÉTAPE 48D - FENÊTRES GAUCHE

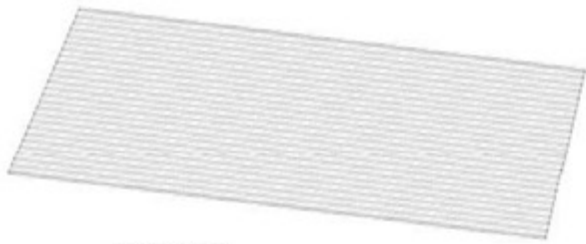

A6P00666 FEUILLE MURALE EN POLY
(x1)



A6P00668 CANAL EN POLY
(x2)



A6P00690 RUBAN D'ÉTANCHÉITÉ
À LA POUSSIÈRE

REMARQUES :

1. INSTALLER DU RUBAN ANTI-POUSSIÈRE EN HAUT ET EN BAS SUR CHAQUE FEUILLE DE POLY.
 - COUPER (2) BANDES DE RUBAN D'ÉTANCHÉITÉ ANTI-POUSSIÈRE DE LA MÊME LARGEUR QUE LA FEUILLE DE POLY.
 - ENROULER DU RUBAN D'ÉTANCHÉITÉ ANTI-POUSSIÈRE LE LONG DE LA LARGEUR DE LA FEUILLE DE POLY.
2. UNE FOIS QUE LE RUBAN EST FIXÉ, PUSSEZ LE CANAL SUR LE HAUT DU RUBAN.
 - CENTRER LE CANAL SUR LA FEUILLE AVEC UN DÉGAGEMENT D'ENVIRON 1 PO (25 mm) DE CHAQUE CÔTÉ DE LA FEUILLE DE POLY COMME INDIQUÉ.

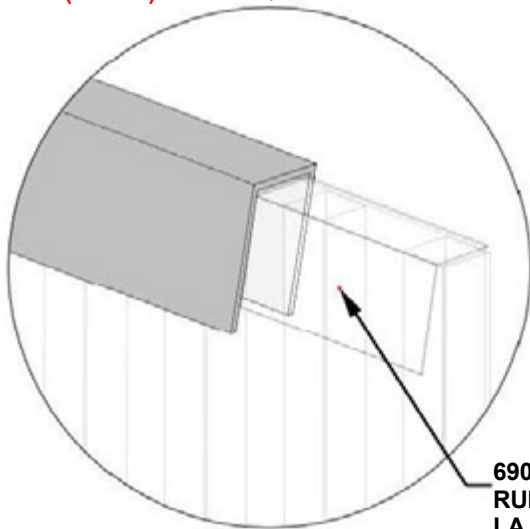

668 (x1)
FEUILLE MURALE EN POLY

690 (x2)
RUBAN D'ÉTANCHÉITÉ À
LA POUSSIÈRE

666 (x1)
FEUILLE MURALE EN POLY

668 (x1)
CANAL EN POLY

ÉTAPE 49 - FENÊTRES GAUCHE

REMARQUES :

- INSÉREZ L'ASSEMBLAGE DE FENÊTRE DANS LE CANAL PRÉCÉDEMMENT INSTALLÉ DES DEUX CÔTÉS DE LA FENÊTRE.
- FAIRE GLISSER DOUCEMENT LA FENÊTRE VERS LE BAS JUSQU'À CE QU'ELLE SOIT POSÉE SUR LE REBORD DE FENÊTRE.
- IMPORTANT! ASSUREZ-VOUS QUE LE CÔTÉ UV DE LA FEUILLE DE POLY EST FACE À L'EXTÉRIEUR.
- RETIRER LE FILM DE PROTECTION DE LA FENÊTRE INSTALLÉE EN TOUTE SÉCURITÉ.

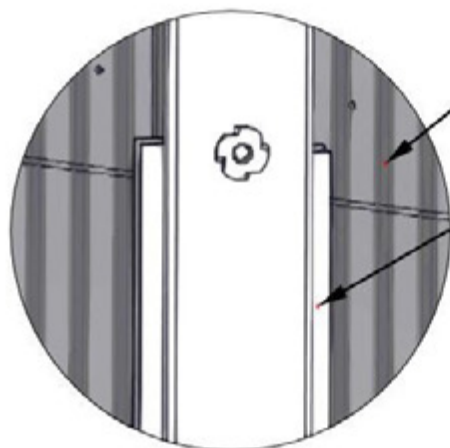

ASSEMBLAGES DE FENÊTRES (4)
DES ÉTAPES 48A À 48D

CANAUX EN POLY
DE L'ÉTAPE 47

VUE DE L'INTÉRIEUR

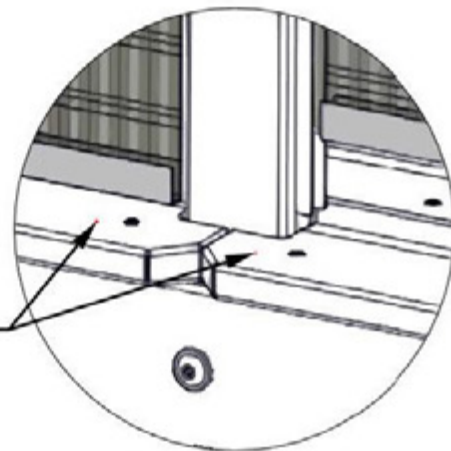

REBORD DE FENÊTRE

VUE DE L'EXTÉRIEUR

ASSEMBLAGE DE
FENÊTRE DE L'ÉTAPE 48C

ASSEMBLAGE DE
FENÊTRE DE
L'ÉTAPE 48D

GAUCHE

ASSEMBLAGE DE FENÊTRE
DE L'ÉTAPE 48B

ASSEMBLAGE DE
FENÊTRE DE L'ÉTAPE 48A

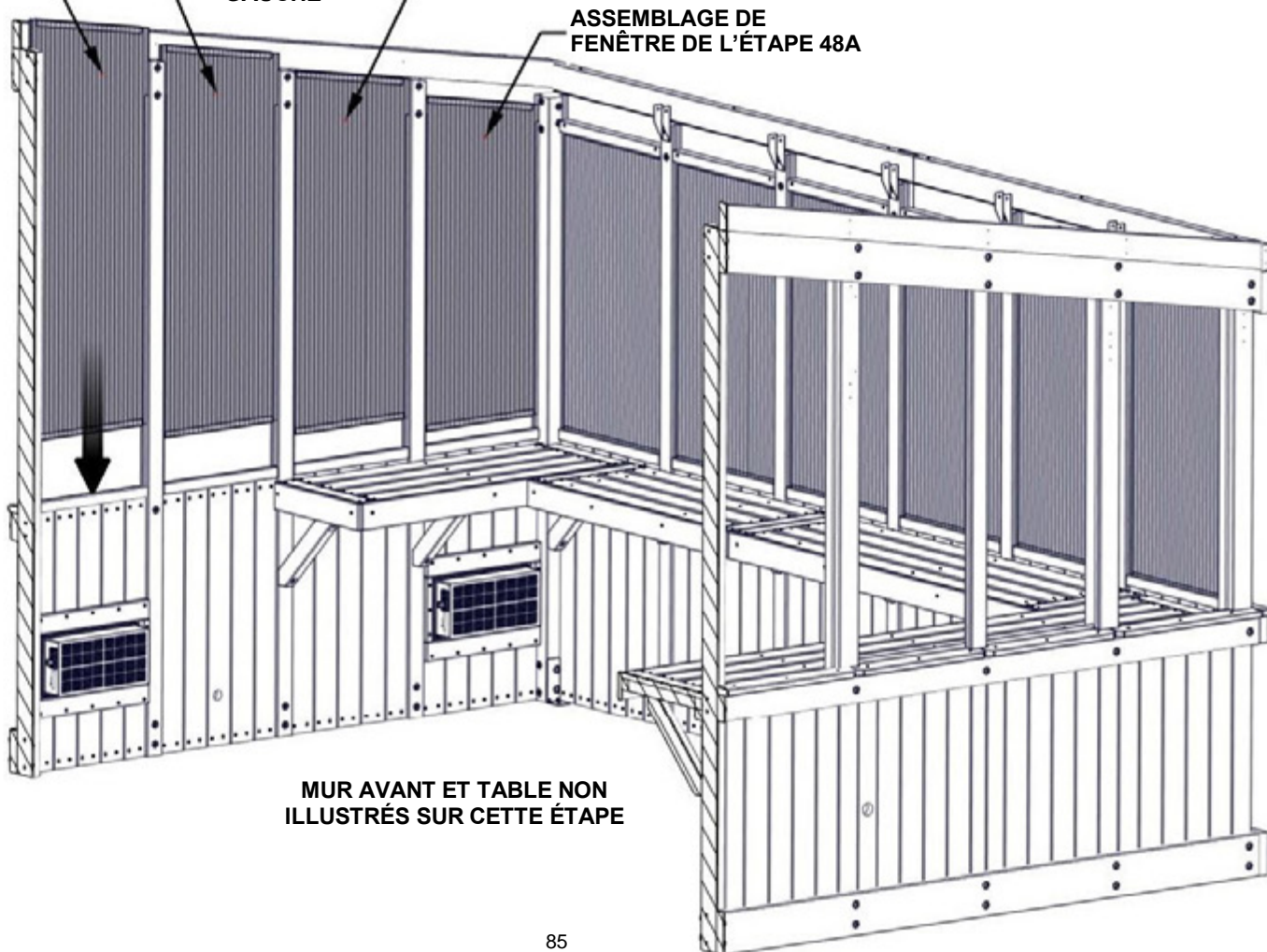

MUR AVANT ET TABLE NON
ILLUSTRÉS SUR CETTE ÉTAPE

ÉTAPE 50 - FENÊTRES GAUCHE

Qté.	NUMÉRO D'ARTICLE	DESCRIPTION
8	H100483	VIS PFH 8 X 2 1/4 BLK



P06 PANNEAU D'HABILLAGE DE FENÊTRE - W4L18735
(x4) 1 7/16 PO x 1 7/16 PO x 17 7/8 PO (36x36x454)

REMARQUES :
FIXEZ LE PANNEAU D'HABILLAGE DE FENÊTRE
AU HAUT DE LA FENÊTRE COMME INDIQUÉ.

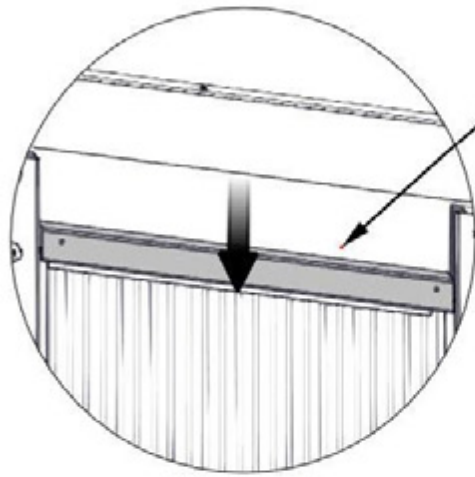

CENTRER LE PANNEAU
D'HABILLAGE DE FENÊTRE
ENTRE MONTANT/POSTES

P06 (x6)
PANNEAU D'HABILLAGE
DE FENÊTRE

483 (x8)
VIS - 2 1/4 PO

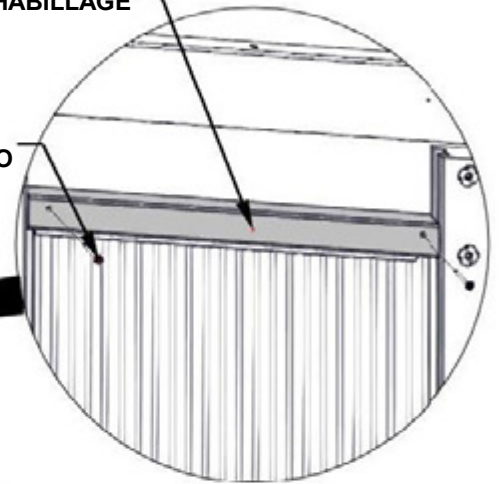

GAUCHE

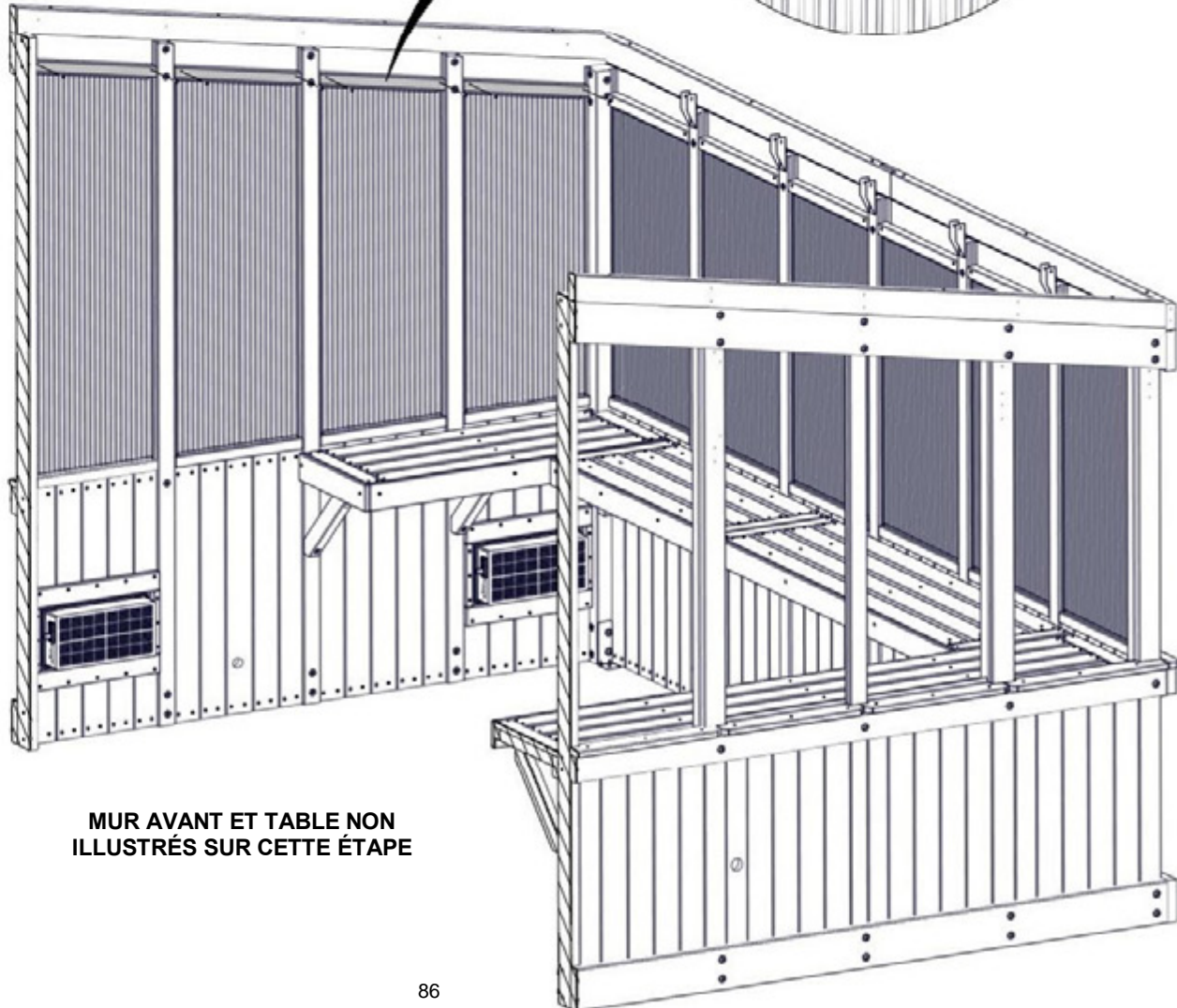

MUR AVANT ET TABLE NON
ILLUSTRÉS SUR CETTE ÉTAPE

ÉTAPE 51 - FENÊTRES DE DROITE

A6P00709 CANAL EN POLY AVEC RUBAN
(x4)

A6P00672 CANAL EN POLY AVEC RUBAN
(x2)

A6P00671 CANAL EN POLY AVEC RUBAN
(x1)

A6P00673 CANAL EN POLY AVEC RUBAN
(x1)

INSÉREZ LES CANAUX EN POLY (671, 672 ET 673) DANS LA RAINURE EN COMMENÇANT AU REBORD DE FENÊTRE ET EN REMONTANT

LE CANAL EN POLY EST LIVRÉ AVEC UN RUBAN DOUBLE FACE. RETIRER LE REVÊTEMENT AVANT L'INSTALLATION.

709 (x2)
CANAL EN POLY AVEC RUBAN

673 (x1)
CANAL EN POLY AVEC RUBAN

672 (x2)
CANAL EN POLY AVEC RUBAN

671 (x1)
CANAL EN POLY AVEC RUBAN

709 (x2)
CANAL EN POLY AVEC RUBAN

INSÉRER LE CANAL EN POLY (709) DANS LA RAINURE EN COMMENÇANT PAR LE BAS DES POTEAUX INTÉRIEURS ET TRAVAILLER VERS LE HAUT

ÉTAPE 52 - FENÊTRES DE DROITE

Qté.	NUMÉRO D'ARTICLE	DESCRIPTION
4	H100387	VIS TÊTE PLATE PFH 8 X 1 1/4 BLK



N05 BUTÉE DE FENÊTRE - W4L18811
(x2) 5/8 PO X 2 3/8 PO X 16 9/16 PO (16X60X420)

REMARQUES :
ALIGNER LES TROUS PILOTE ET FIXEZ COMME INDiqué

DROIT

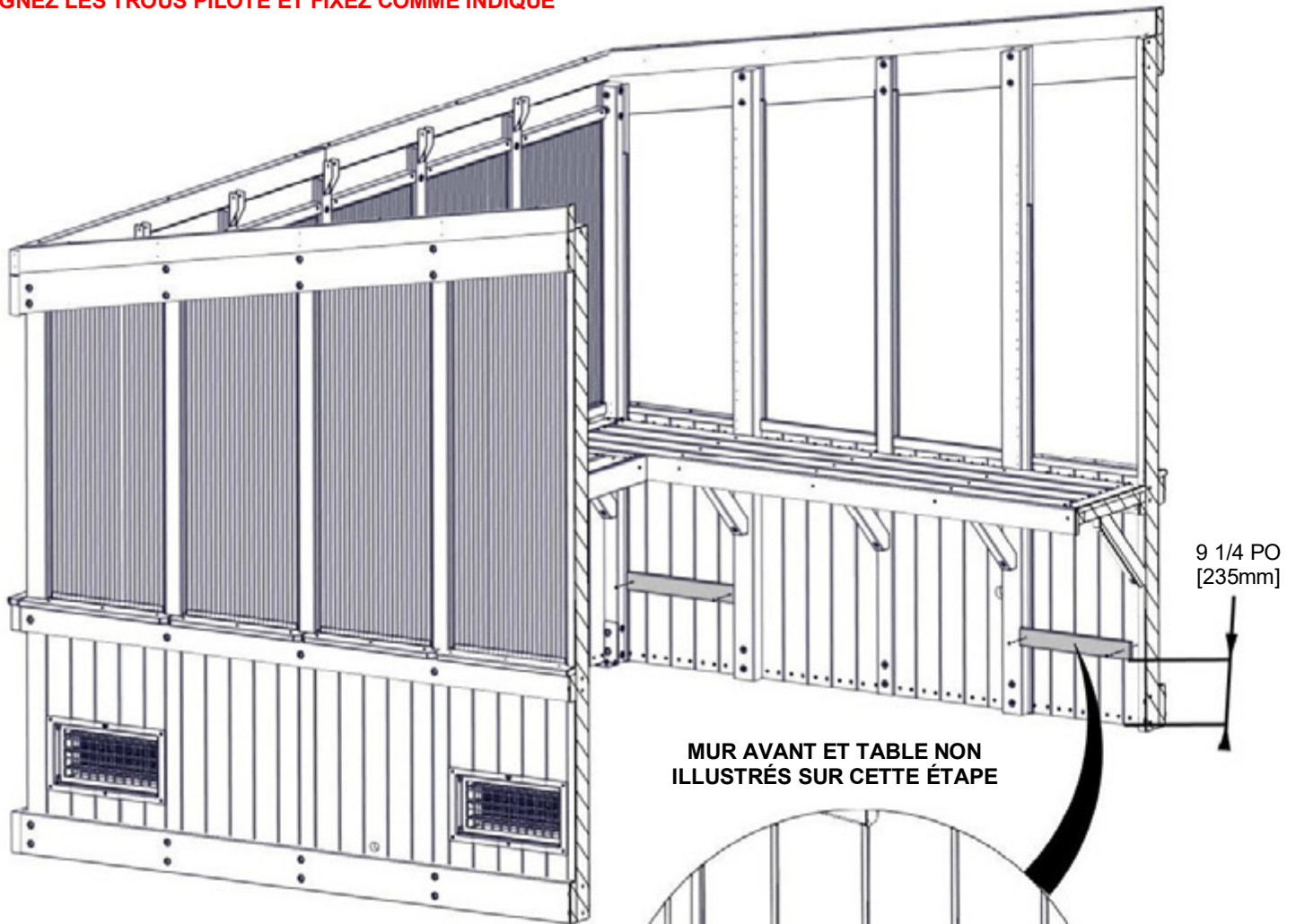

9 1/4 PO
[235mm]

MUR AVANT ET TABLE NON
ILLUSTRÉS SUR CETTE ÉTAPE

N05 (x2)
BUTÉE DE FENÊTRE

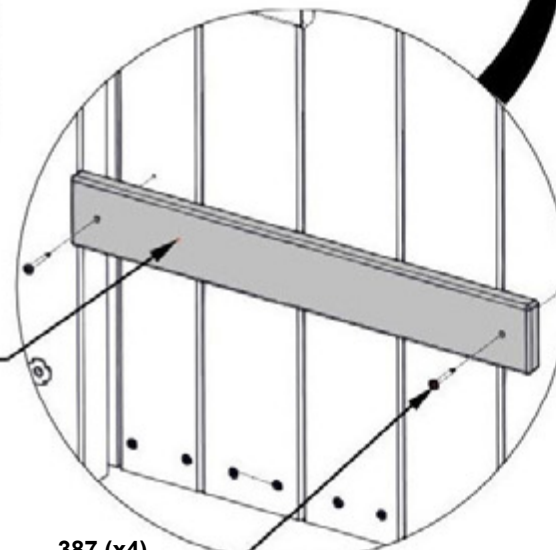

387 (x4)
VIS - 1 1/4 PO

ÉTAPE 53 - FENÊTRES DE DROITE

Qté.	NUMÉRO D'ARTICLE	DESCRIPTION
16	H101205	VIS PWH 8 X 15X 3/4 BLK



A6P00675 FEUILLE MURALE EN POLY (x2)

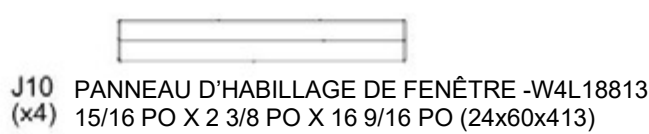

J10 PANNEAU D'HABILLAGE DE FENÊTRE -W4L18813 (x4)
15/16 PO X 2 3/8 PO X 16 9/16 PO (24x60x413)



A6P00713 CANAL EN FEUILLE DE POLY (x4)



A6P00690 RUBAN D'ÉTANCHÉITÉ À LA POUSSIÈRE

REMARQUES :

1. APPLIQUER DU RUBAN ANTI POUSSIÈRE ET UN CANAL :

- COUPER (2) BANDES DE RUBAN D'ÉTANCHÉITÉ ANTI-POUSSIÈRE DE LA MÊME LARGEUR QUE LA FEUILLE DE POLY.
- ENROULER DU RUBAN D'ÉTANCHÉITÉ ANTI-POUSSIÈRE LE LONG DE LA LARGEUR DE LA FEUILLE DE POLY.
- UNE FOIS QUE LE RUBAN EST FIXÉ, PUSSEZ LE CANAL SUR LE HAUT DU RUBAN.
- CENTRER LE CANAL SUR LA FEUILLE AVEC UN DÉGAGEMENT D'ENVIRON 3/4 PO (20 mm) DE CHAQUE CÔTÉ DE LA FEUILLE DE POLY COMME INDIQUÉ.
- RÉPÉTEZ SUR LE CÔTÉ INFÉRIEUR DE LA FEUILLE DE POLY.

2. FIXEZ LES PANNEAUX DE FENÊTRE, COMME INDIQUÉ.

3. RÉPÉTER POUR L'ASSEMBLAGE DE LA DEUXIÈME FENÊTRE.

ÉTAPE 1

713 (x1)
CANAL EN FEUILLE DE POLY

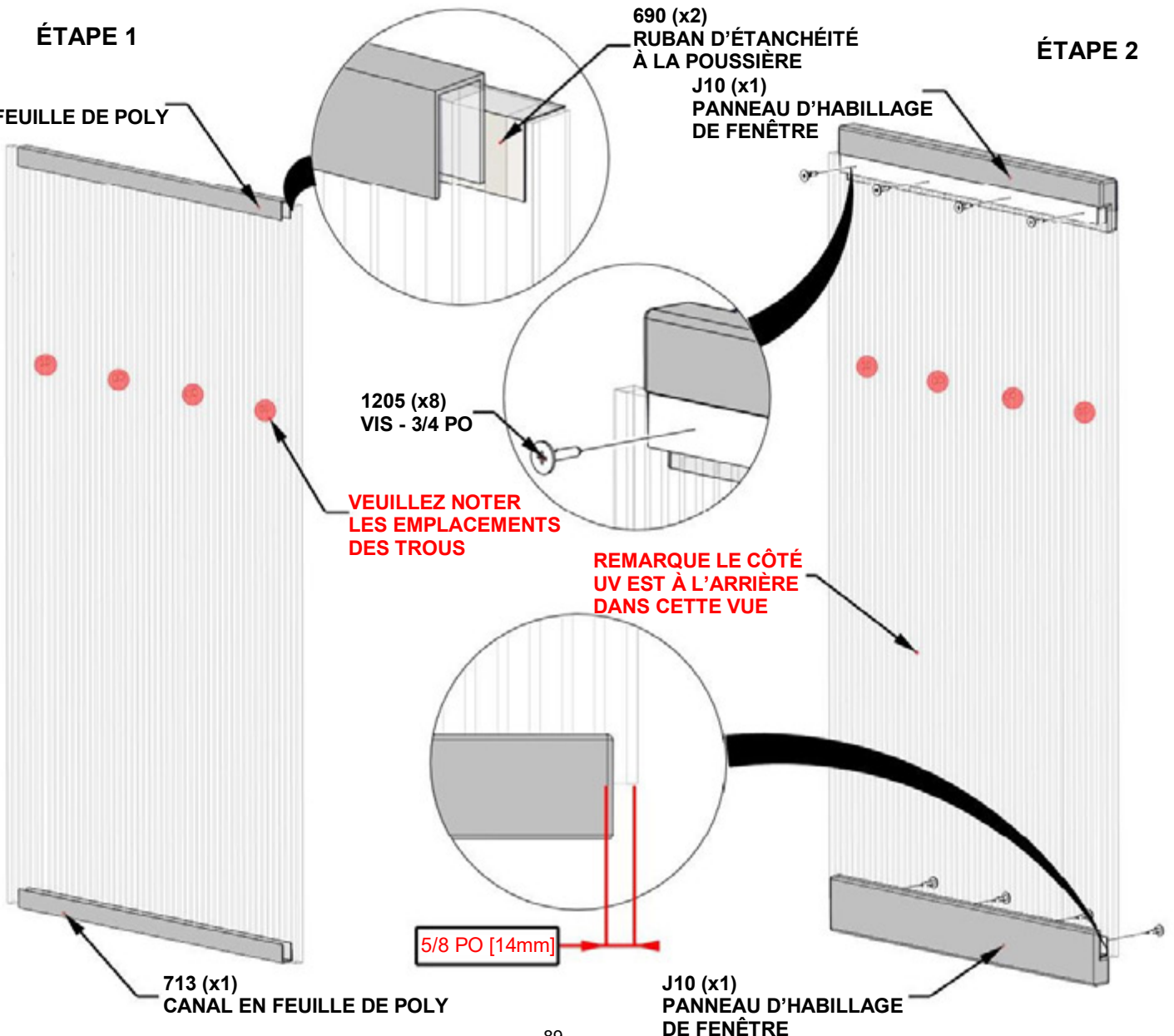

ÉTAPE 54 - FENÊTRES DE DROITE

REMARQUES :

- INSÉREZ L'ASSEMBLAGE DE FENÊTRE DANS LE CANAL PRÉCÉDEMMENT INSTALLÉ DES DEUX CÔTÉS DE LA FENÊTRE.
- FAITES GLISSER DOUCEMENT LA FENÊTRE VERS LA POSITION FERMÉE.
- IMPORTANT! ASSUREZ-VOUS QUE LE CÔTÉ UV DE LA FEUILLE DE POLY EST FACE À L'EXTÉRIEUR.
- RETIRER LE FILM DE PROTECTION DE LA FENÊTRE INSTALLÉE EN TOUTE SÉCURITÉ.

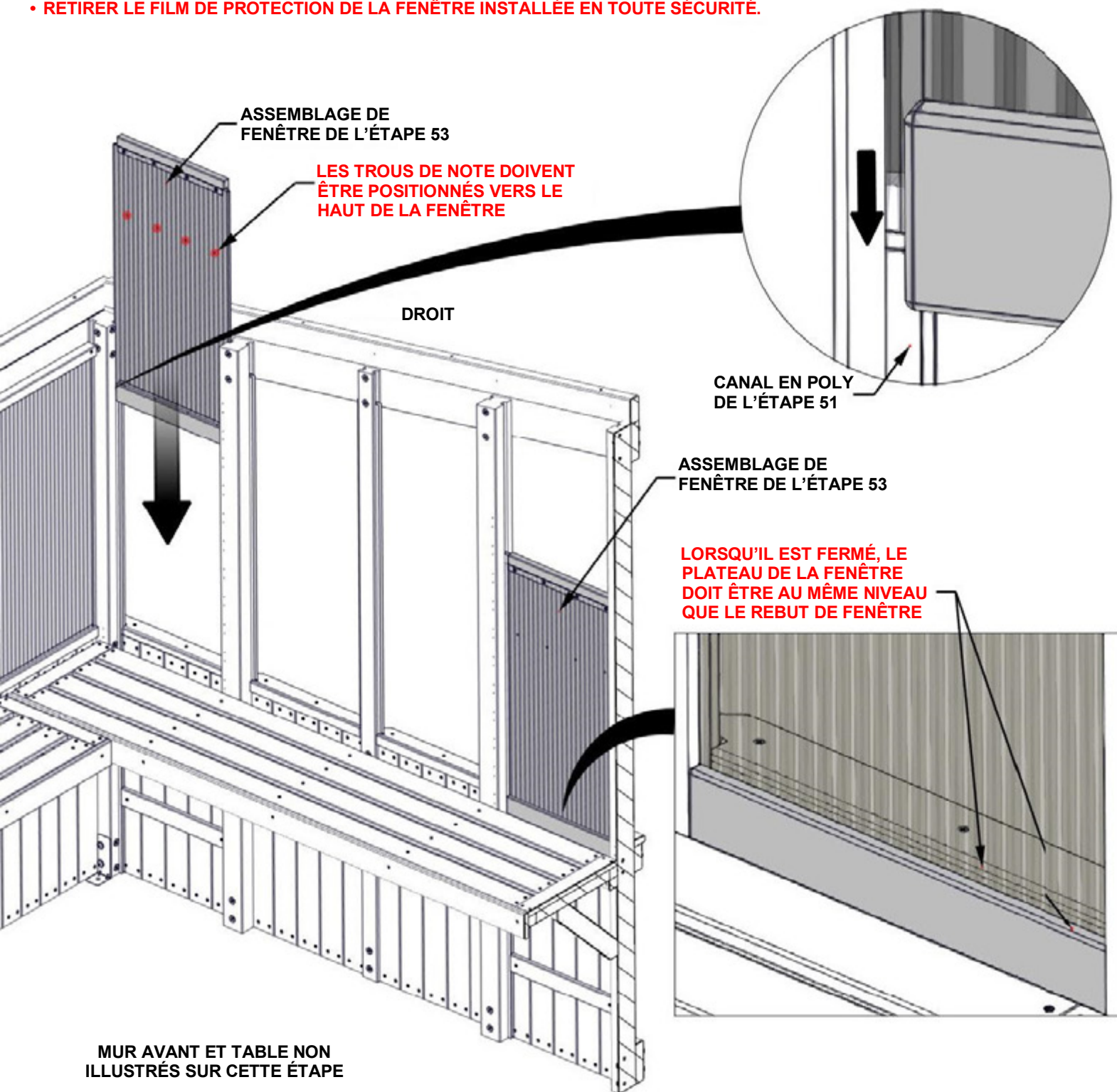

ÉTAPE 55 - FENÊTRES DE DROITE

Qté.	NUMÉRO D'ARTICLE	DESCRIPTION
8	H100400	VIS PWH 8 X 15X 3/4 BLK
8	H100404	ÉCROU À PORTÉE CYLINDRIQUE WH 1/4 X 5/8 BLK
8	H100405	RONDELLE DE VERROUILLAGE EXT 6 x 15 BLK
8	H100488	BOULON WH 1/4 X 2 BLK



J08 POIGNÉE DE FENÊTRE -W4L18810
(x4) 15/16 PO X 2 3/8 PO X 15 1/2 PO (24x60x394)

REMARQUES :
ALIGNEZ LA POIGNÉE DE FENÊTRE AVEC
DES TROUS DANS LA FEUILLE DE POLY

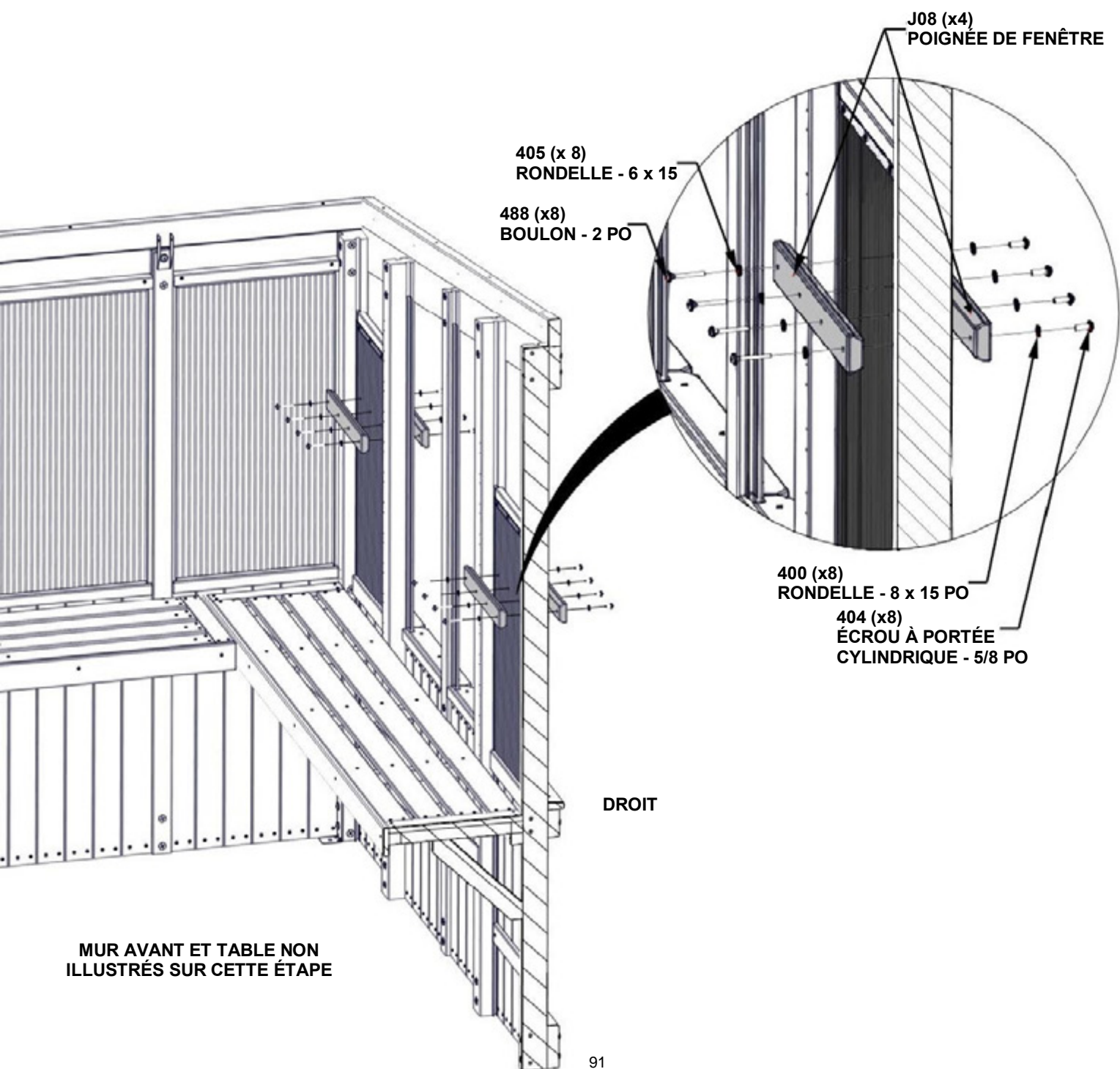

ÉTAPE 56 - FENÊTRES DE DROITE



A6P00711 FEUILLE MURALE EN POLY
(x1)



A6P00713 CANAL EN POLY
(x2)



A6P00690 RUBAN À
POUSSIÈRE

REMARQUES :

1. INSTALLER DU RUBAN ANTI-POUSSIÈRE EN HAUT ET EN BAS SUR CHAQUE FEUILLE DE POLY.
 - COUPER (2) BANDES DE RUBAN D'ÉTANCHÉITÉ ANTI-POUSSIÈRE DE LA MÊME LARGEUR QUE LA FEUILLE DE POLY.
 - ENROULER DU RUBAN D'ÉTANCHÉITÉ ANTI-POUSSIÈRE LE LONG DE LA LARGEUR DE LA FEUILLE DE POLY.
2. UNE FOIS QUE LE RUBAN EST FIXÉ, PUSSEZ LE CANAL SUR LE HAUT DU RUBAN.
 - CENTRER LE CANAL SUR LA FEUILLE AVEC UN DÉGAGEMENT D'ENVIRON 1 PO (25 mm) DE CHAQUE CÔTÉ DE LA FEUILLE DE POLY COMME INDICÉ.

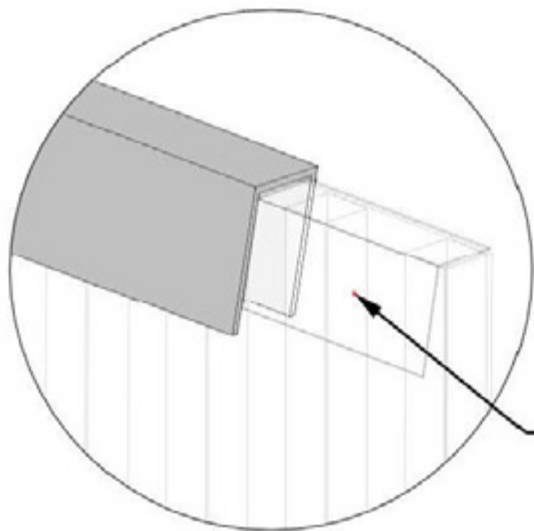

690 (x2)
RUBAN D'ÉTANCHÉITÉ À
LA POUSSIÈRE

713 (x1)
CANAL EN POLY

711 (x1)
FEUILLE MURALE EN POLY

713 (x1)
CANAL EN POLY



ÉTAPE 57 - FENÊTRES DE DROITE

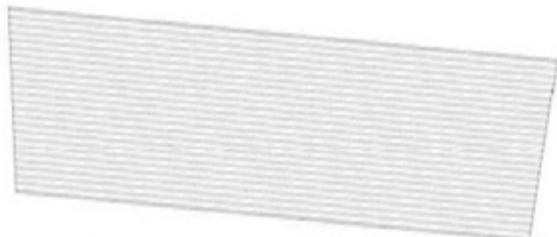

A6P00712 FEUILLE MURALE EN POLY
(x1)



A6P00713 CANAL EN POLY
(x2)



A6P00690 RUBAN À
POUSSIÈRE

REMARQUES :

1. INSTALLER DU RUBAN ANTI-POUSSIÈRE EN HAUT ET EN BAS SUR CHAQUE FEUILLE DE POLY.
 - COUPER (2) BANDES DE RUBAN D'ÉTANCHÉITÉ ANTI-POUSSIÈRE DE LA MÊME LARGEUR QUE LA FEUILLE DE POLY.
 - ENROULER DU RUBAN D'ÉTANCHÉITÉ ANTI-POUSSIÈRE LE LONG DE LA LARGEUR DE LA FEUILLE DE POLY.
2. UNE FOIS QUE LE RUBAN EST FIXÉ, PUSSEZ LE CANAL SUR LE HAUT DU RUBAN.
 - CENTRER LE CANAL SUR LA FEUILLE AVEC UN DÉGAGEMENT D'ENVIRON 1 PO (25 mm) DE CHAQUE CÔTÉ DE LA FEUILLE DE POLY COMME INDIQUÉ.

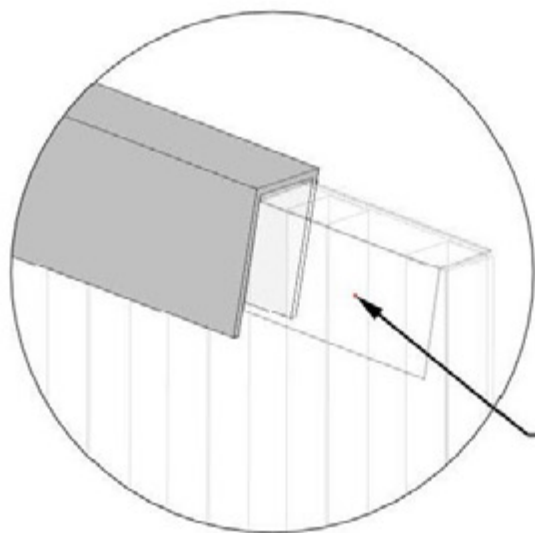

713 (x1)
CANAL EN POLY

690 (x2)
RUBAN D'ÉTANCHÉITÉ
À LA POUSSIÈRE

712 (x1)
FEUILLE MURALE EN POLY

713 (x1)
CANAL EN POLY

ÉTAPE 58 - FENÊTRES DE DROITE

REMARQUES :

- INSÉREZ L'ASSEMBLAGE DE FENÊTRE DANS LE CANAL PRÉCÉDEMMENT INSTALLÉ DES DEUX CÔTÉS DE LA FENÊTRE.
- FAIRE GLISSER DOUCEMENT LA FENÊTRE VERS LE BAS JUSQU'À CE QU'ELLE SOIT POSÉE SUR LE REBORD DE FENÊTRE.
- IMPORTANT! ASSUREZ-VOUS QUE LE CÔTÉ UV DE LA FEUILLE DE POLY EST FACE À L'EXTÉRIEUR.
- RETIRER LE FILM DE PROTECTION DE LA FENÊTRE INSTALLÉE EN TOUTE SÉCURITÉ.

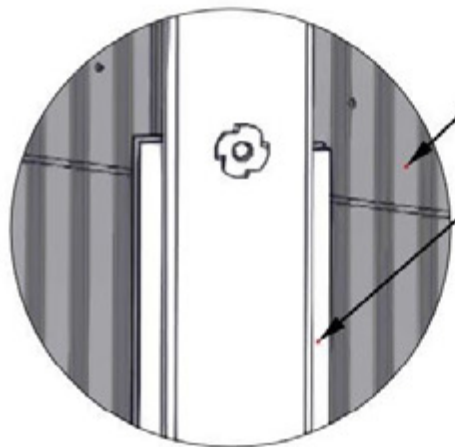

VUE DE L'INTÉRIEUR

ASSEMBLAGES DE FENÊTRES
(2) DES ÉTAPES 56-57

CANAUX EN POLY DE
L'ÉTAPE 51

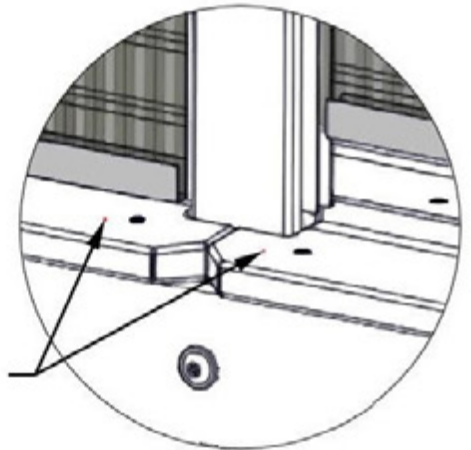

REBORD DE
FENÊTRE

VUE DE L'EXTÉRIEUR

ASSEMBLAGE DE
FENÊTRE DE L'ÉTAPE 56

DROIT

ASSEMBLAGE FENÊTRE
DE L'ÉTAPE 57

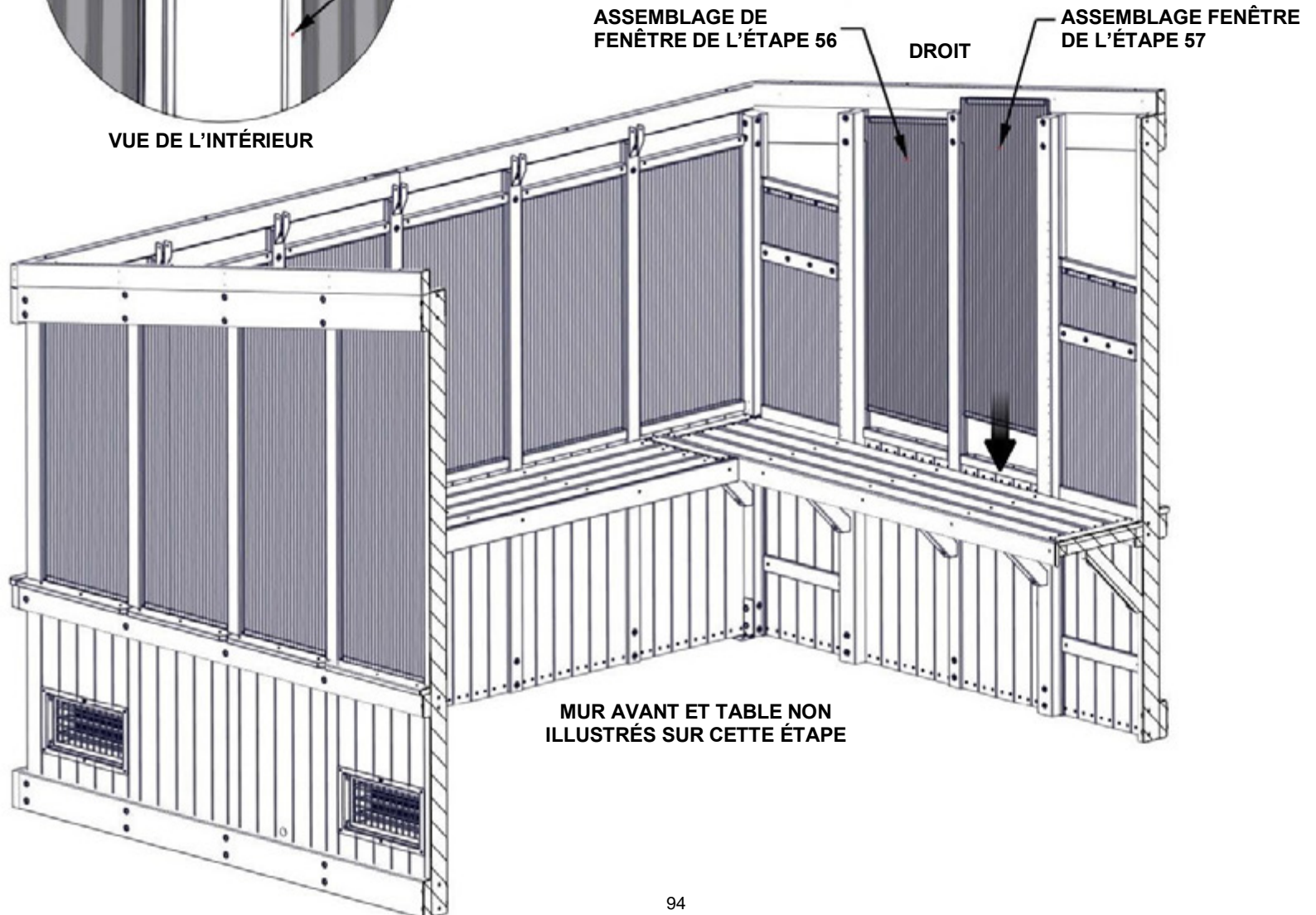

MUR AVANT ET TABLE NON
ILLUSTRÉS SUR CETTE ÉTAPE

ÉTAPE 59 - FENÊTRES DROITES

Qté.	NUMÉRO D'ARTICLE	DESCRIPTION
4	H100483	VIS PFH 8 X2 1/4 BLK



P05 PANNEAU D'HABILLAGE DE FENÊTRE -W4L18734
(x2) 1 7/16 PO X 1 7/16 PO X 17 9/16 PO (36x36x446)

REMARQUES :
FIXEZ LE PANNEAU D'HABILLAGE DE FENÊTRE
AU HAUT DE LA FENÊTRE COMME INDIQUÉ.



CENTRER LE PANNEAU
D'HABILLAGE DE FENÊTRE
ENTRE MONTANT

P05 (x2)
PANNEAU D'HABILLAGE
DE FENÊTRE

483 (x4)
VIS - 2 1/4 PO

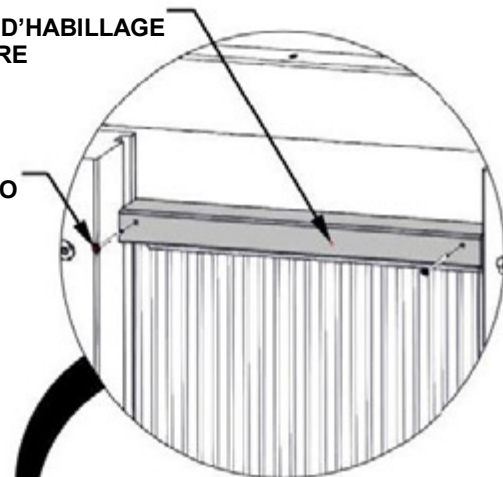

DROIT

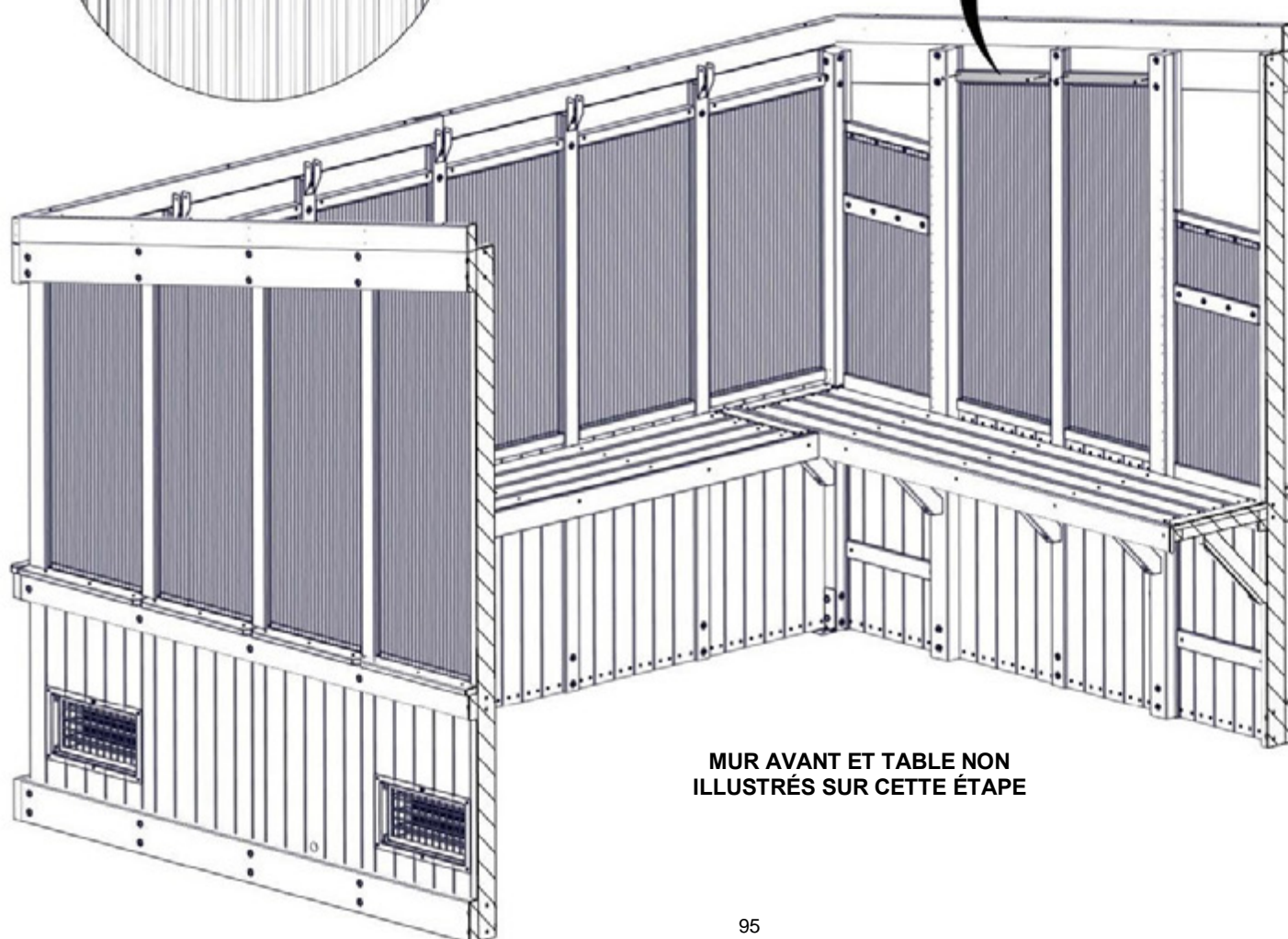

MUR AVANT ET TABLE NON
ILLUSTRÉS SUR CETTE ÉTAPE

ÉTAPE 60 - MUR DROIT

Qté.	NUMÉRO D'ARTICLE	DESCRIPTION
6	H100483	VIS PFH 8 X2 1/4 BLK



D03 BOUTISSE - W4L18697
(x2) 1 7/16 PO X 5 1/4 PO X 23 1/4 PO (36x134x591)

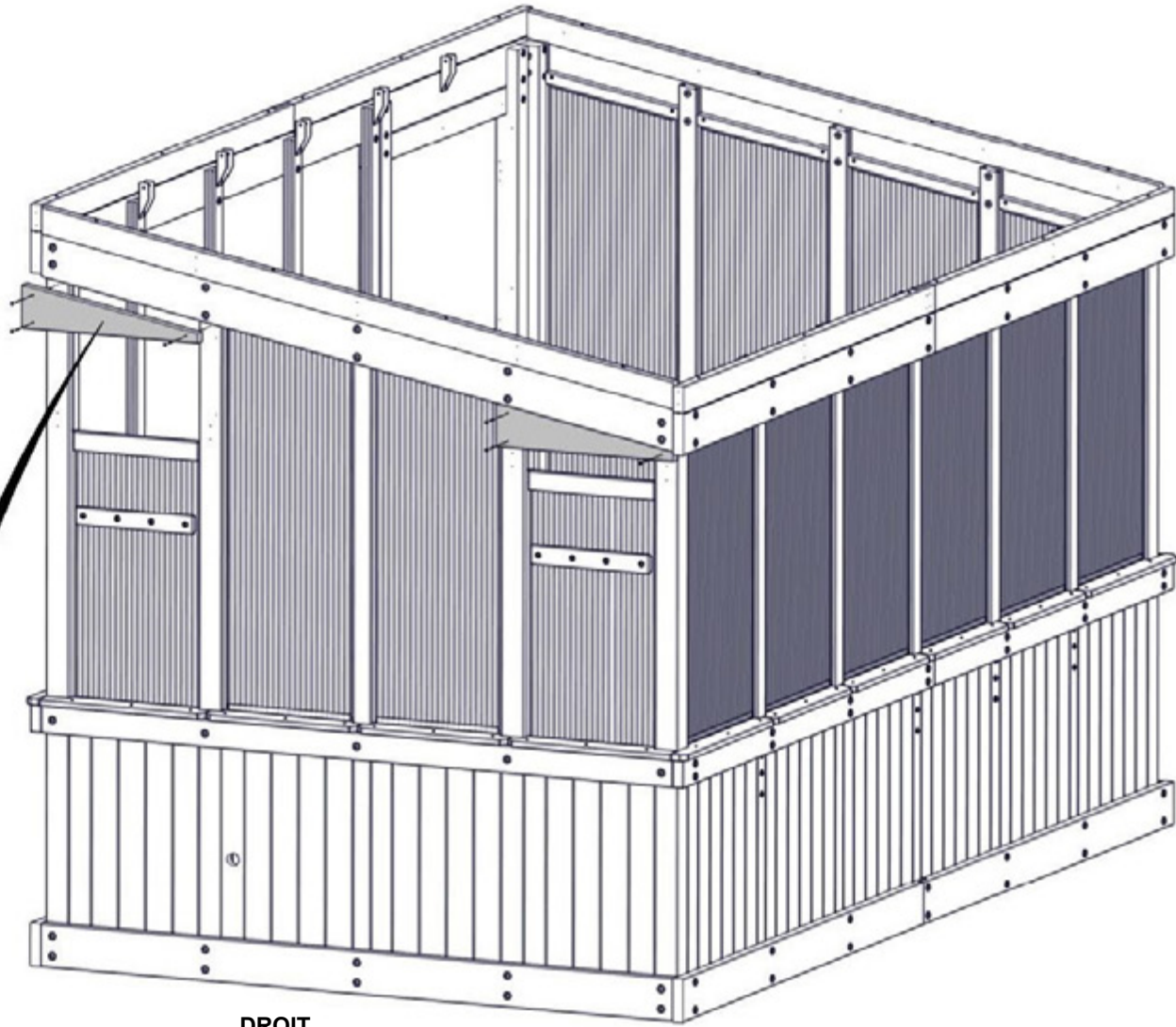

DROIT

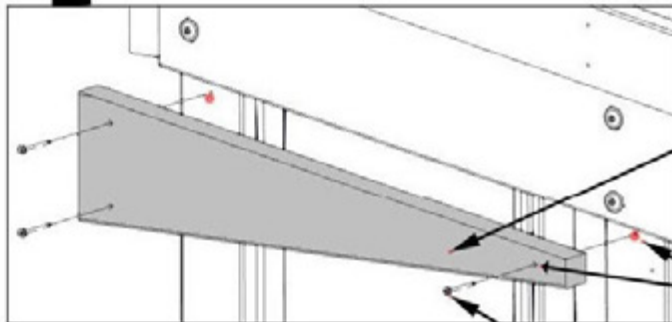

D03 (x2)
BOUTISSE

**ALIGNER LES EN-TÊTES AVEC LES TROUS
PILOTE AVANT D'INSÉRER LES VIS**

483 (x6)
VIS - 2 1/4 PO

ÉTAPE 61 - MUR DROIT

Qté.	NUMÉRO D'ARTICLE	DESCRIPTION
4	H100483	VIS PFH 8 X 2 1/4 BLK



FT01 (x1) ASSEMBLAGE DE GARNITURE DE VENTILATEUR - W2A03987
17/16 PO X 65/16 PO X 10 9/16 PO (36x160x268)

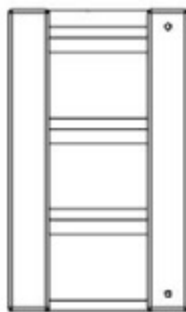

FT02 (x1) ASSEMBLAGE DE GARNITURE DE VENTILATEUR - W2A03988
17/16 PO X 65/16 PO X 10 9/16 PO (36x160x268)

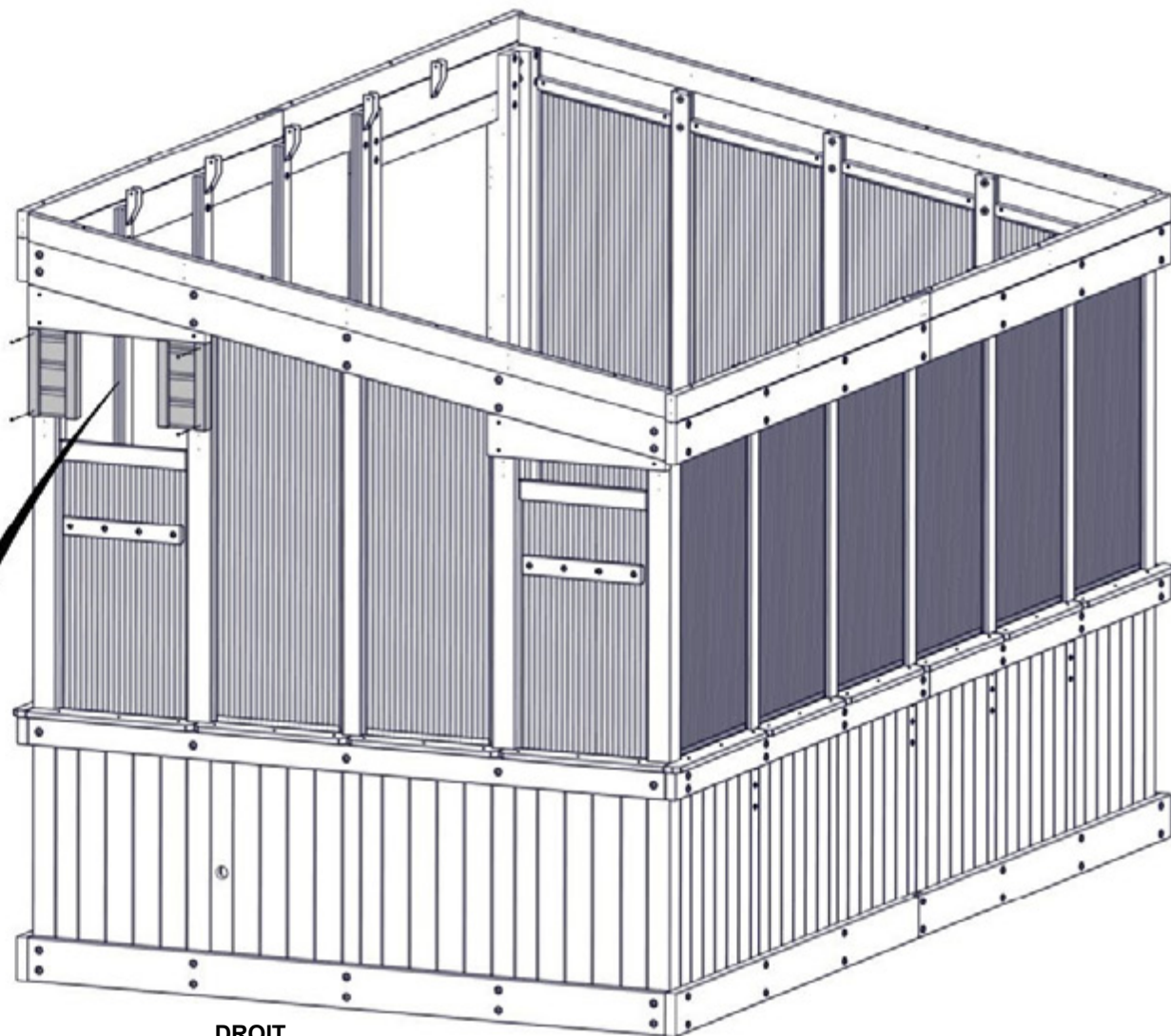

DROIT

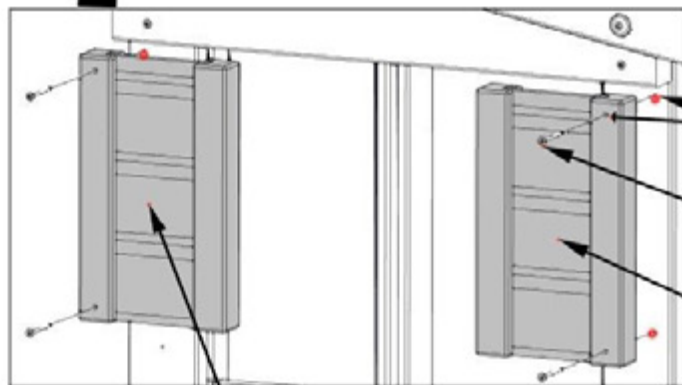

ALIGNEZ LES ASSEMBLAGES DE GARNITURE DE VENTILATEUR AVEC LES TROUS PILOTE AVANT D'INSÉRER LES VIS

483 (x4)
VIS - 2 1/4 PO

FT02 (x1)
ASSEMBLAGE DE GARNITURE DE VENTILATEUR

FT01 (x1)
ASSEMBLAGE DE GARNITURE DE VENTILATEUR

ÉTAPE 62 - MUR DROIT

Qté.	NUMÉRO D'ARTICLE	DESCRIPTION
8	H100483	VIS PFH 8 X 2 1/4 BLK



E05 ENCADREMENT DE FENÊTRE - W4L18698
(x2) 17/16 PO X 33/8 PO X 23 1/4 PO (36x86x591)

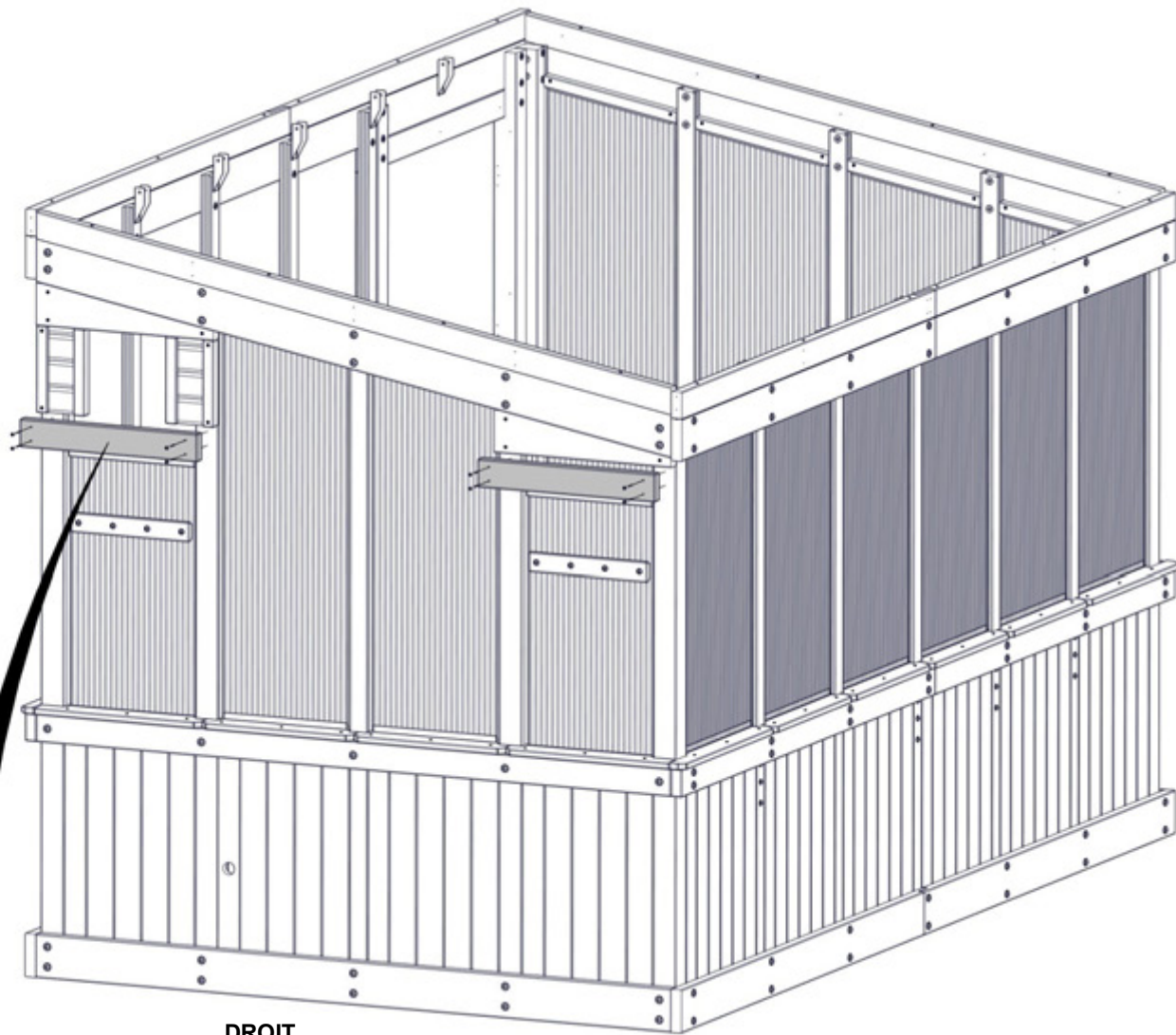

DROIT

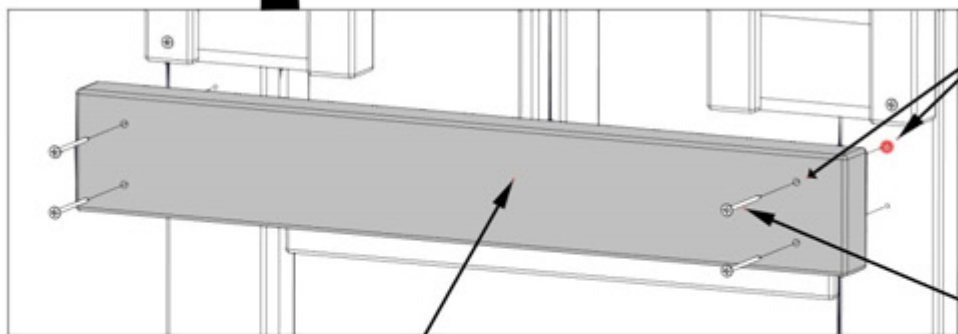

ALIGNER LA GARNITURE DE FENÊTRE AVEC LES TROUS PILOTE AVANT D'INSÉRER LES VIS

483 (x8)
VIS - 2 1/4 PO

E05 (x2)
ENCADREMENT
DE FENÊTRE

ÉTAPE 63 - FENÊTRES DROITES

Qté.	NUMÉRO D'ARTICLE	DESCRIPTION
6	H100391	VIS PFH 8 X 2 BLK



F07 PANNEAU DE LOQUET DE FENÊTRE - W4L18741
(x2) 1 7/16 PO X 19/16 PO X 171/4 PO (36x40x438)

**LE BAS DU PANNEAU DE LOQUET
SERA AU MÊME NIVEAU DU HAUT
DE LA FENÊTRE FERMÉE.**

**LES TROUS DOIVENT ÊTRE
POSITIONNÉS VERS LE HAUT
LORS DE L'INSTALLATION.**

F07 (x2)
PANNEAU DE LOQUET DE FENÊTRE

391 (x6)
VIS - 2 PO

DROIT

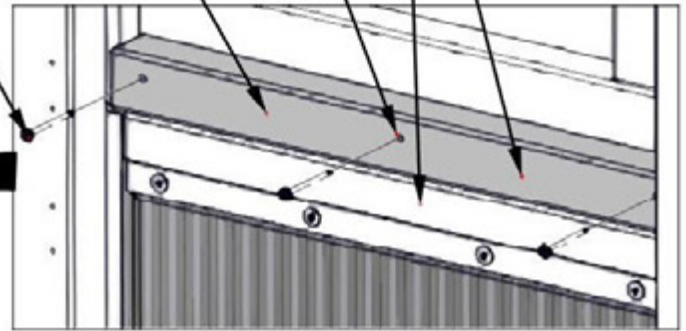
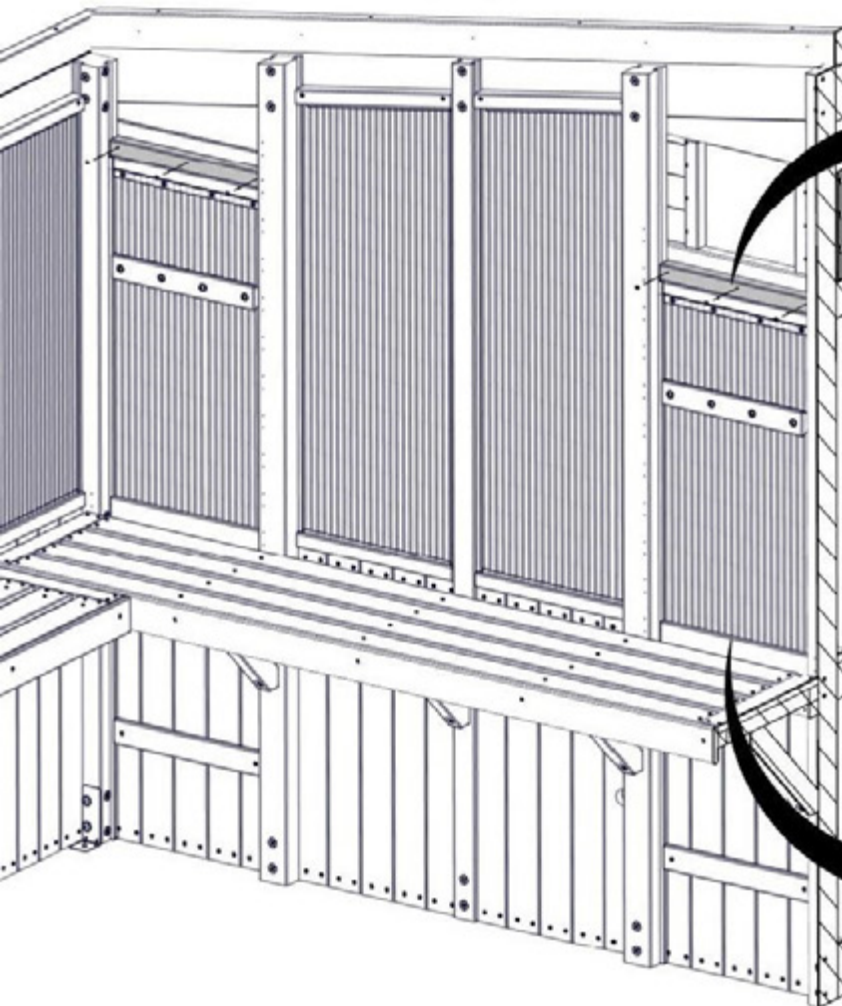

**LORSQU'IL EST FERMÉ, LE HAUT
DU PLATEAU DE LA FENÊTRE DOIT
ÊTRE AU MÊME NIVEAU QUE LE
REBORD DE FENÊTRE**

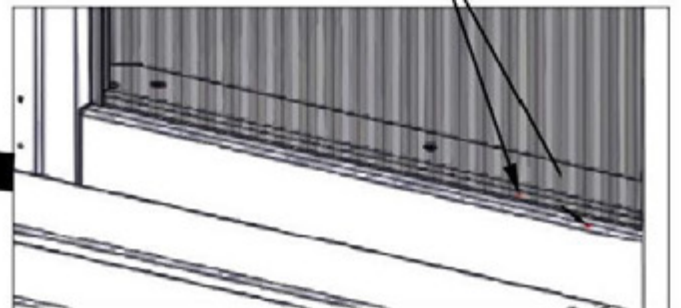

MUR AVANT ET TABLE NON
ILLUSTRÉS SUR CETTE ÉTAPE

ÉTAPE 64- FENÊTRES DE DROITE

Qté.	NUMÉRO D'ARTICLE	DESCRIPTION
8	H100627	VIS PFH 6 X 3/4 BLK

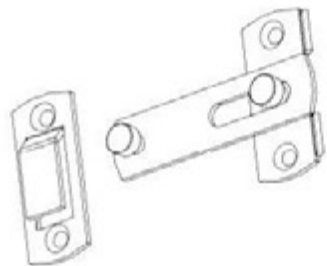

A4M02607 VERROU DE FENÊTRE
(x2)

REMARQUES :

- CENTRER LE LOQUET DE FENÊTRE SUR LE PANNEAU D'HABILLAGE DE FENÊTRE.
- AVEC LA SERRURE DE FENÊTRE ASSEMBLÉE COMME INDICÉ EN DÉTAIL, MARQUEZ LES TROUS ET PERCEZ DES TROUS PILOTE À L'AIDE D'UN FORET DE 3/32 PO.
- FIXER COMME INDICÉ.

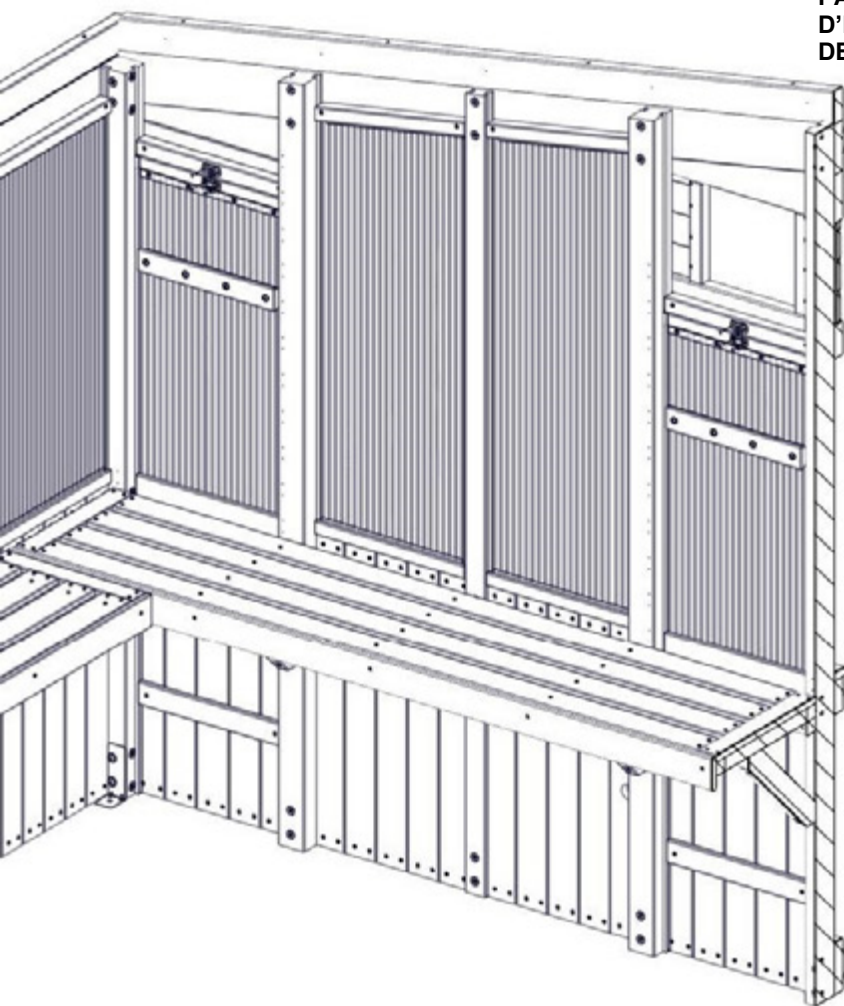

MUR AVANT ET TABLE NON ILLUSTRÉS SUR CETTE ÉTAPE

PANNEAU D'HABILLAGE DE FENÊTRE

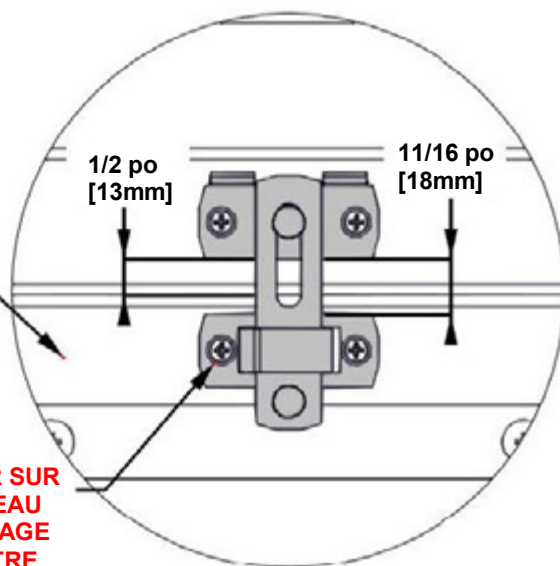

CENTRER SUR LE PANNEAU D'HABILLAGE DE FENÊTRE

2607 (x2)
VERROU DE FENÊTRE

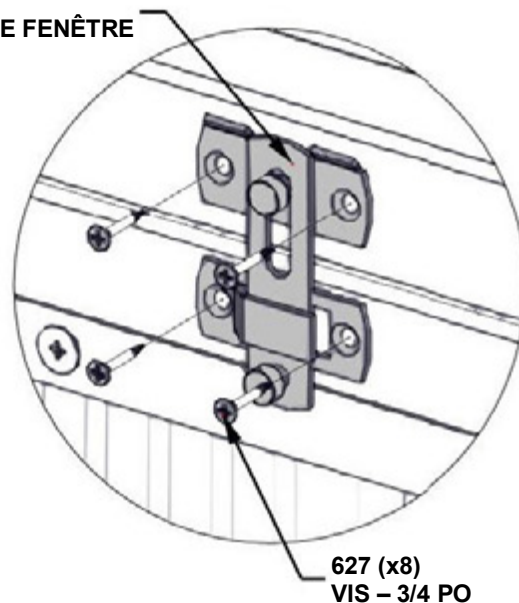

627 (x8)
VIS - 3/4 PO

ÉTAPE 65-VENTILATEUR D'ÉCHAPPEMENT

Qté.	NUMÉRO D'ARTICLE	DESCRIPTION
8	H101205	VIS PWH 8 X 15X 3/4 BLK

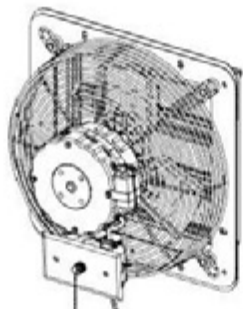

A4M02383 VENTILATEUR D'ÉCHAPPEMENT
(x1)

REMARQUES :
CENTRER LE VENTILATEUR
D'ÉCHAPPEMENT DANS L'OUVERTURE
ET FIXER COMME INDICQUÉ.

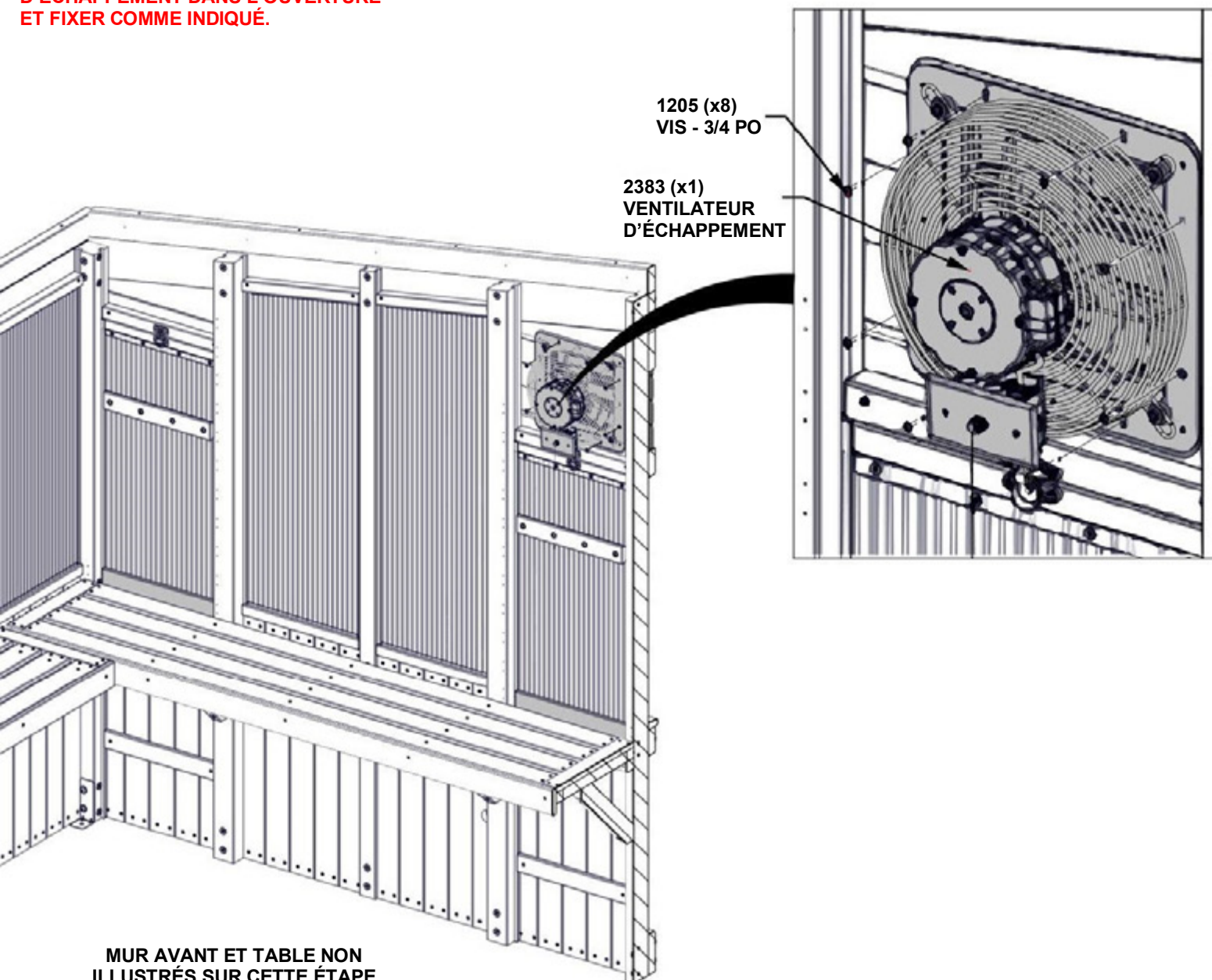

ÉTAPE 66-VENTILATEUR D'ÉCHAPPEMENT

Qté.	NUMÉRO D'ARTICLE	DESCRIPTION
48	H100391	VIS PFH 8 X 2 BLK



N01 PANNEAU DE SUSPENSION - W4L18737
 (x10) 5/8 PO X 2 3/8 PO X 42 15/16 PO (16x60x1090)

N07 PANNEAU DE SUSPENSION - W4L18819
 (x1) 5/8 PO X 2 3/8 PO X 80 7/16 PO (16x60x2043)

REMARQUES :

- **ALIGNEZ LES PANNEAUX DE SUSPENSION AVEC LES TROUS PILOTE SUR LES MONTANTS AVANT D'INSÉRER LES VIS.**
- **COMMENCEZ PAR N07 ET MONTEZ**

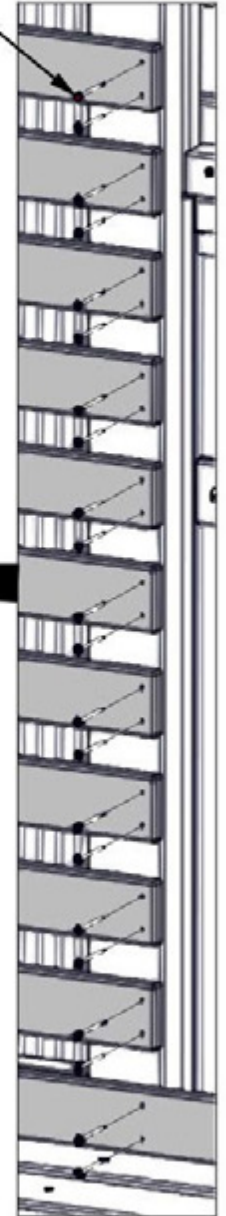
391 (x 48)
 VIS - 2 PO



DROIT

N01 (x10)
PANNEAU DE SUSPENSION

N07 (x1)
PANNEAU DE SUSPENSION

ÉTAPE 67 - FENÊTRES AVANT



A6P00681 CANAL EN POLY AVEC RUBAN
(x8)

REMARQUES :

INSTALLER (8) CANAUX (2 PAR FENÊTRE) EN ENLEVANT LE RUBAN DOUBLURE ET EN POUSSANT FERMEMENT LE CANAL DANS LES RAINURES DE BOIS SUR LES MONTANTS.

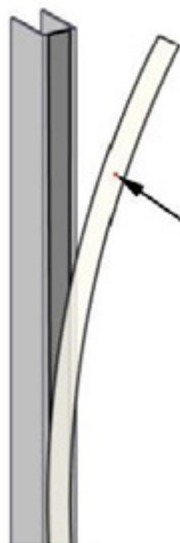

INSÉREZ LE CANAL EN POLY DANS LES RAINURES EN COMMENÇANT AUREBORD DE FENÊTRE ET EN REMONTANT.

LE CANAL EN POLY EST LIVRÉ AVEC UN RUBAN DOUBLE FACE. RETIRER LE REVÊTEMENT AVANT L'INSTALLATION.

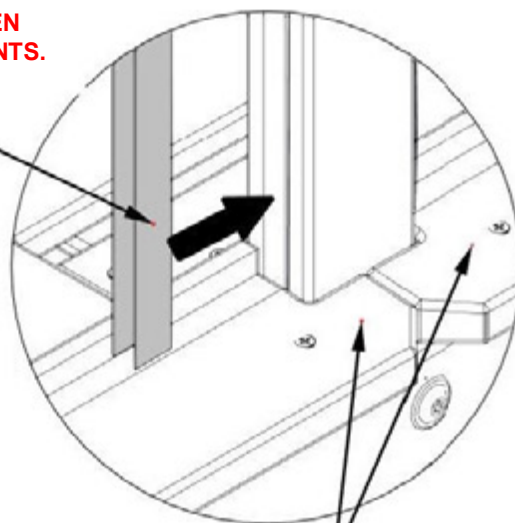

REBORD DE FENÊTRE

681 (x8)
CANAL EN POLY AVEC RUBAN

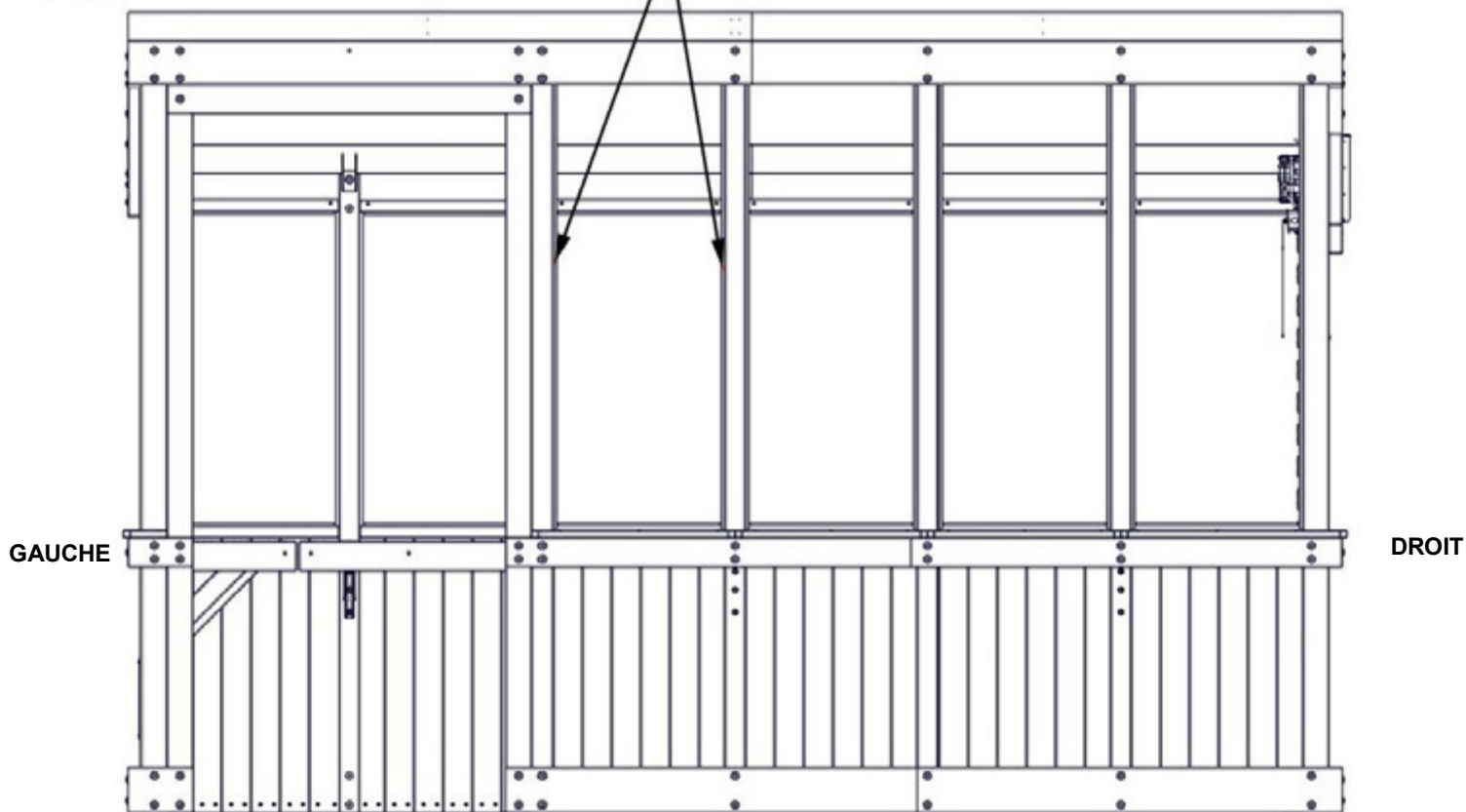

AVANT

ÉTAPE 68 - FENÊTRES AVANT



A6P00677 FEUILLE MURALE EN POLY
(x4)



A6P00667 CANAL EN POLY
(x8)



A6P00690 RUBAN D'ÉTANCHÉITÉ
À LA POUSSIÈRE

REMARQUES :

1. INSTALLER DU RUBAN ANTI-POUSSIÈRE EN HAUT ET EN BAS SUR CHAQUE FEUILLE DE POLY.
 - COUPER (2) BANDES DE RUBAN D'ÉTANCHÉITÉ ANTI-POUSSIÈRE DE LA MÊME LARGEUR QUE LA FEUILLE DE POLY.
 - ENROULER DU RUBAN D'ÉTANCHÉITÉ ANTI-POUSSIÈRE LE LONG DE LA LARGEUR DE LA FEUILLE DE POLY.
2. UNE FOIS QUE LE RUBAN EST FIXÉ, PUSSEZ LE CANAL SUR LE HAUT DU RUBAN.
 - CENTRER LE CANAL SUR LA FEUILLE AVEC UN DÉGAGEMENT D'ENVIRON 1 PO (25 mm) DE CHAQUE CÔTÉ DE LA FEUILLE DE POLY COMME INDIQUÉ.
3. RÉPÉTEZ POUR TOUTES (4) FENÊTRES.

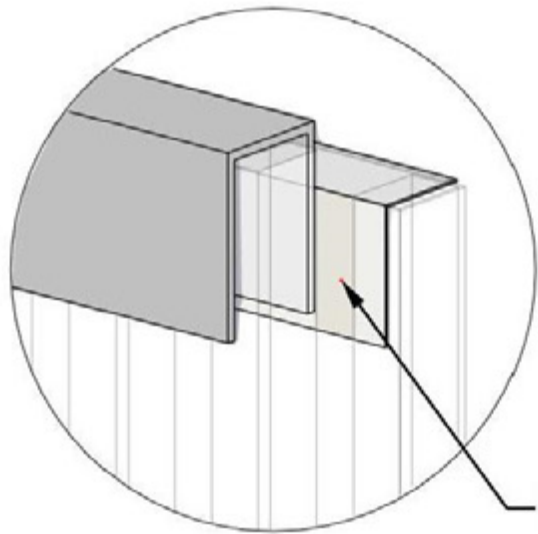

667 (x1)
CANAL EN POLY

690 (x2)
RUBAN D'ÉTANCHÉITÉ À
LA POUSSIÈRE

677 (x1)
FEUILLE MURALE EN POLY

667 (x1)
CANAL EN POLY

ÉTAPE 69 - FENÊTRES AVANT

REMARQUES :

- INSÉREZ L'ASSEMBLAGE DE FENÊTRE DANS LE CANAL PRÉCÉDEMMENT INSTALLÉ DES DEUX CÔTÉS DE LA FENÊTRE.
- FAIRE GLISSER DOUCEMENT LA FENÊTRE VERS LE BAS JUSQU'À CE QU'ELLE SOIT POSÉE SUR LE REBORD DE FENÊTRE.
- IMPORTANT! ASSUREZ-VOUS QUE LE CÔTÉ UV DE LA FEUILLE DE POLY EST FACE À L'EXTÉRIEUR.
- RETIRER LE FILM DE PROTECTION DE LA FENÊTRE INSTALLÉE EN TOUTE SÉCURITÉ.

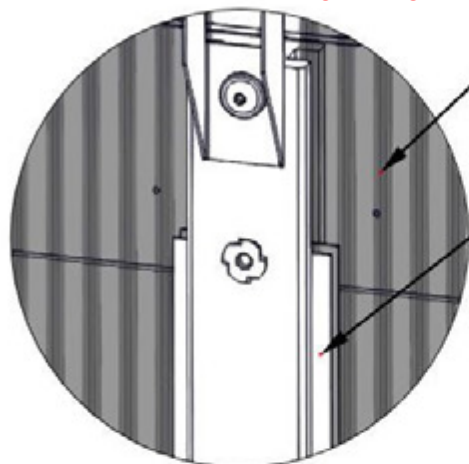

ASSEMBLAGES DE FENÊTRES
(4) DE L'ÉTAPE 68

CANAL EN POLY
DE L'ÉTAPE 67

VUE DE L'INTÉRIEUR

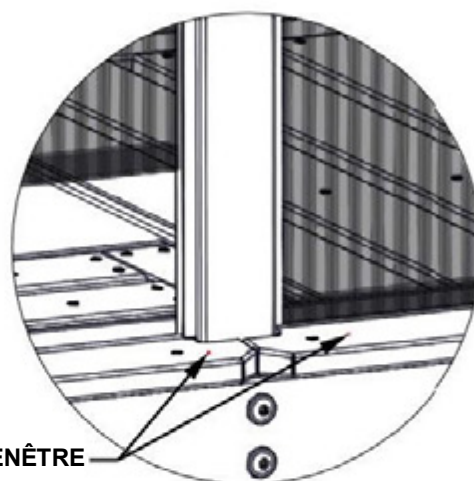

REBORD DE FENÊTRE

VUE DE L'EXTÉRIEUR

AVANT

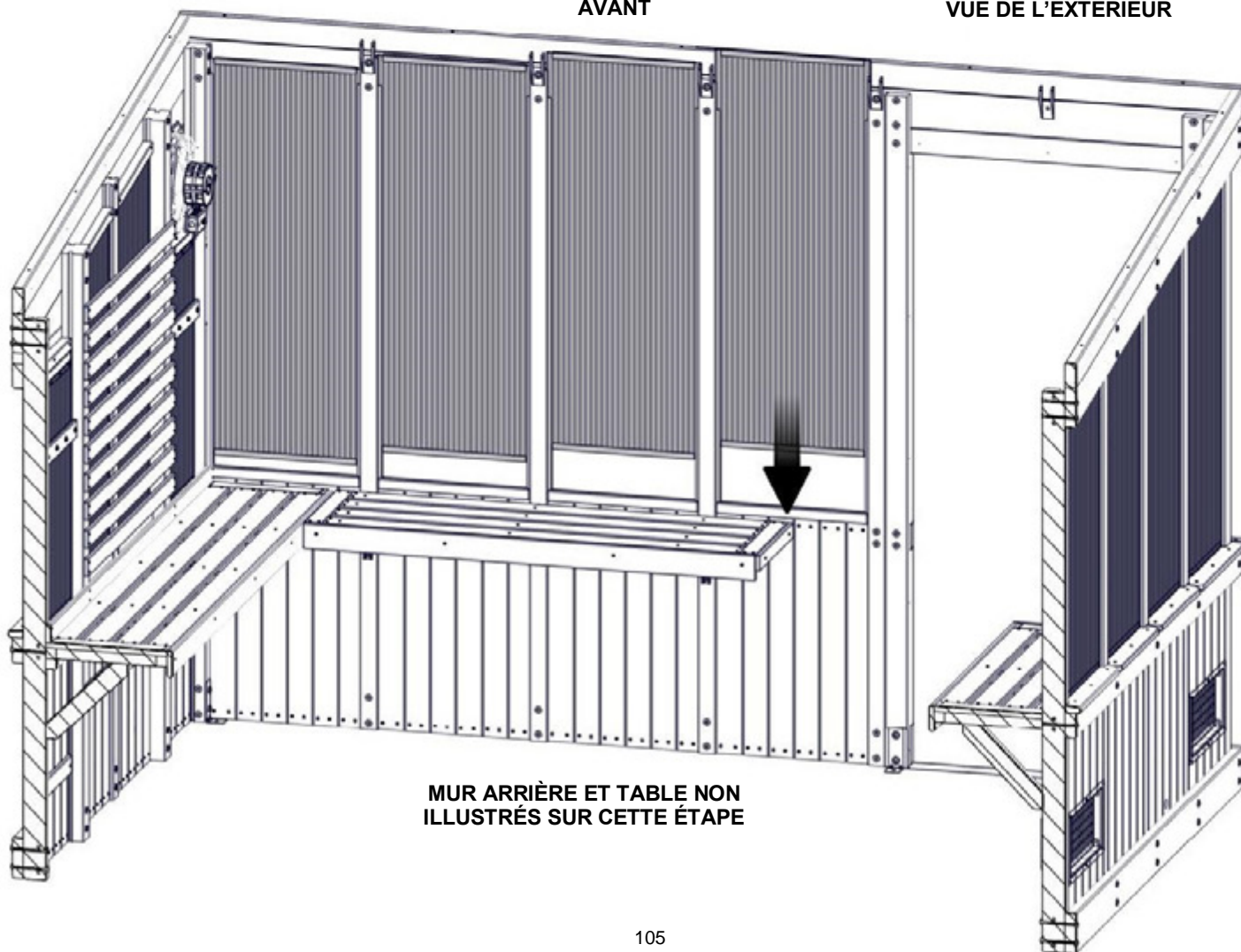

MUR ARRIÈRE ET TABLE NON
ILLUSTRÉS SUR CETTE ÉTAPE

ÉTAPE 70 - FENÊTRES AVANT

Qté.	NUMÉRO D'ARTICLE	DESCRIPTION
8	H100483	VIS PFH 8 X 2 1/4 BLK



P03 PANNEAU D'HABILLAGE DE FENÊTRE-W4L18732
(x4) 1 7/16 PO X 1 7/16 POx19 7/8 PO (36x36x505)

REMARQUES :
FIXEZ LE PANNEAU D'HABILLAGE DE FENÊTRE
AU HAUT DE LA FENÊTRE COMME INDIQUÉ.

CENTRER LE PANNEAU D'HABILLAGE
DE FENÊTRE ENTRE MONTANT

P03 (x4)
PANNEAU D'HABILLAGE
DE FENÊTRE

483 (x8)
VIS - 2 1/4 PO

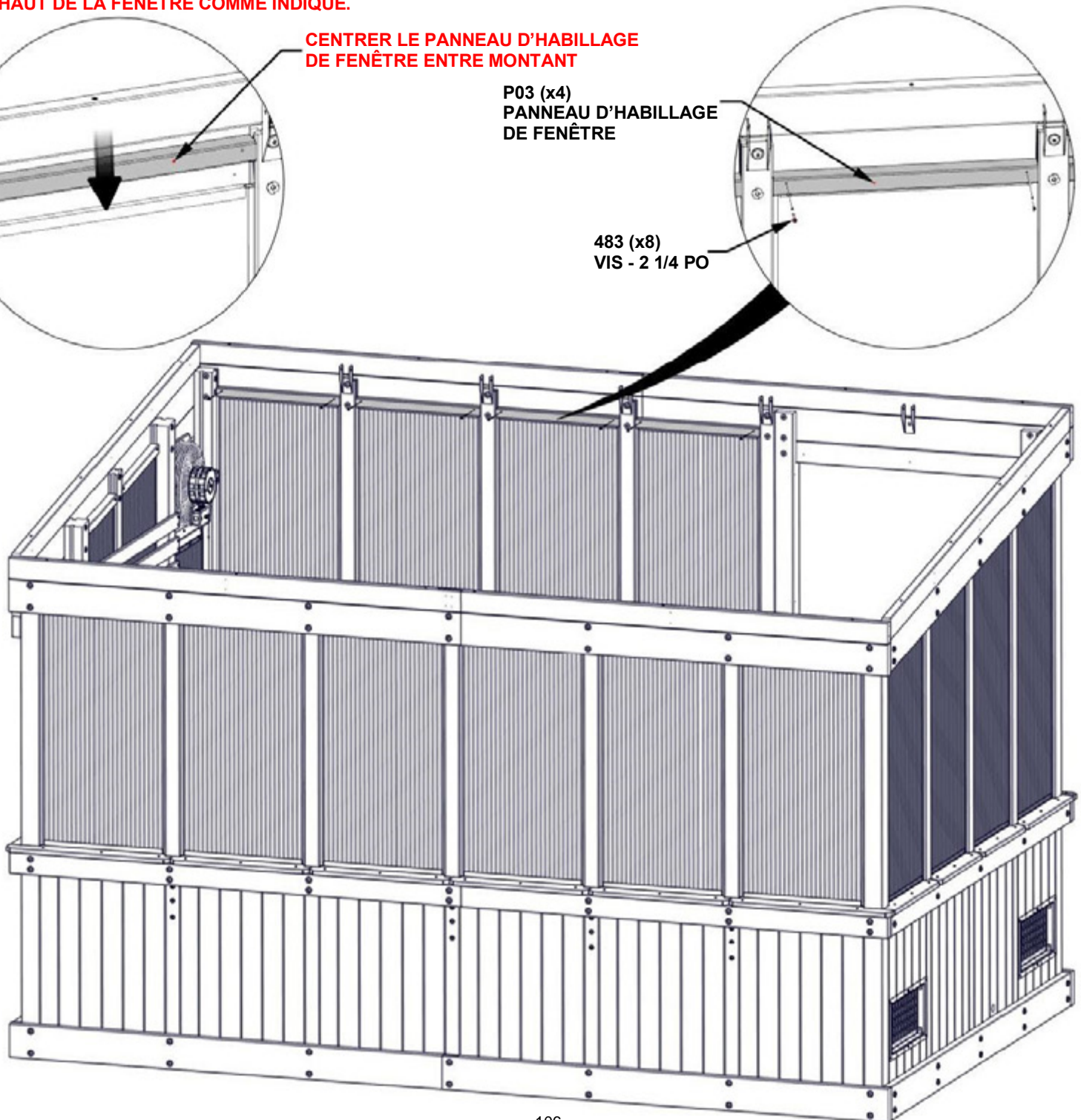

ÉTAPE 71-SUPPORT DE TOIT

Qté.	NUMÉRO D'ARTICLE	DESCRIPTION
30	H100391	VIS PFH 8 X 2 BLK

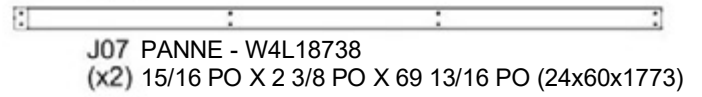
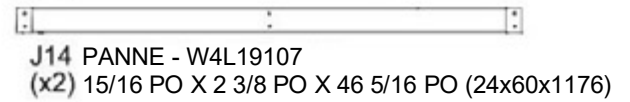
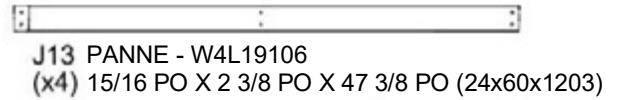
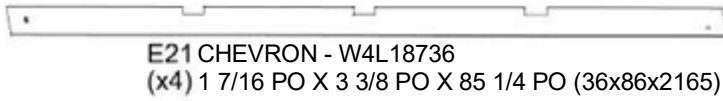
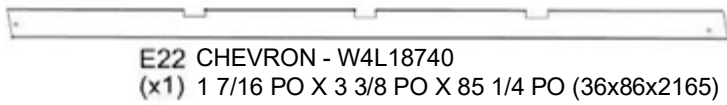

11/16 PO [18mm]

LES TROUS DOIVENT ÊTRE CENTRÉS SUR LES CHEVRONS AVANT D'INSÉRER LES VIS

FIXEZ À L'AIDE DES TROUS PILOTE DANS LES CHEVRONS.

391 (x30)
VIS - 2 PO

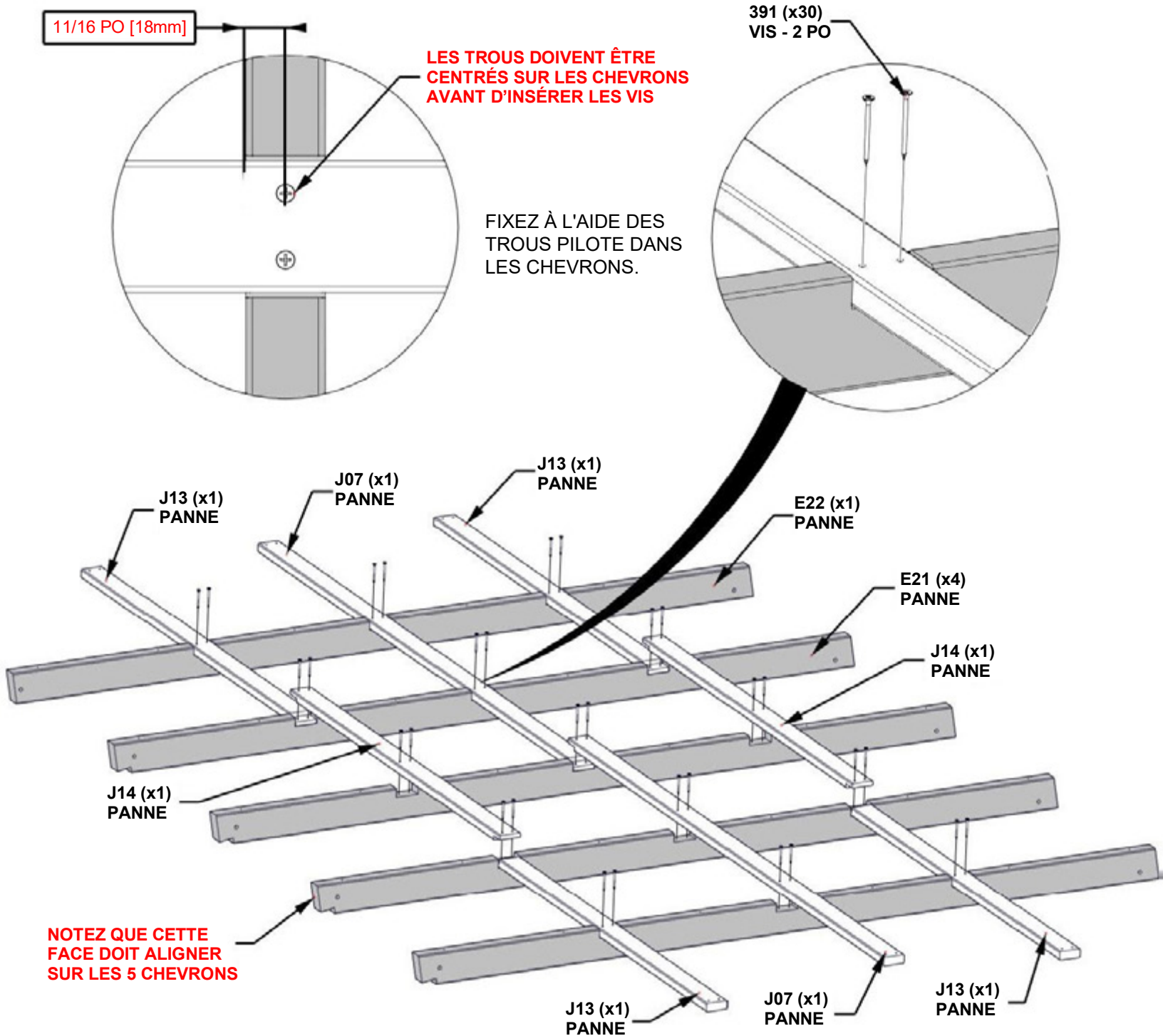

ÉTAPE 72 - SUPPORT DE TOIT

CONSEIL : DESSERREZ LA QUINCAILLERIE POUR PERMETTRE D'ÉQUARRIR SI NÉCESSAIRE.

ESSENTIEL!

- VOUS DEVEZ VOUS ASSURER QUE L'UNITÉ EST À L'ÉQUERRE AVANT DE PASSER AUX ÉTAPES SUIVANTES.
- LES DIMENSIONS CI-DESSOUS SONT ESSENTIELLES POUR L'ASSEMBLAGE FINAL DU TOIT.
- LES MESURES DOIVENT ÊTRE À +/- 1/4 PO.
- LES MESURES HORS TOLÉRANCE ENTRAÎNERONT L'IMPOSSIBILITÉ D'ASSEMBLER LE TOIT
- UNE FOIS LE CARRÉ CONFIRMÉ, SERREZ TOUTE LA QUINCAILLERIE.

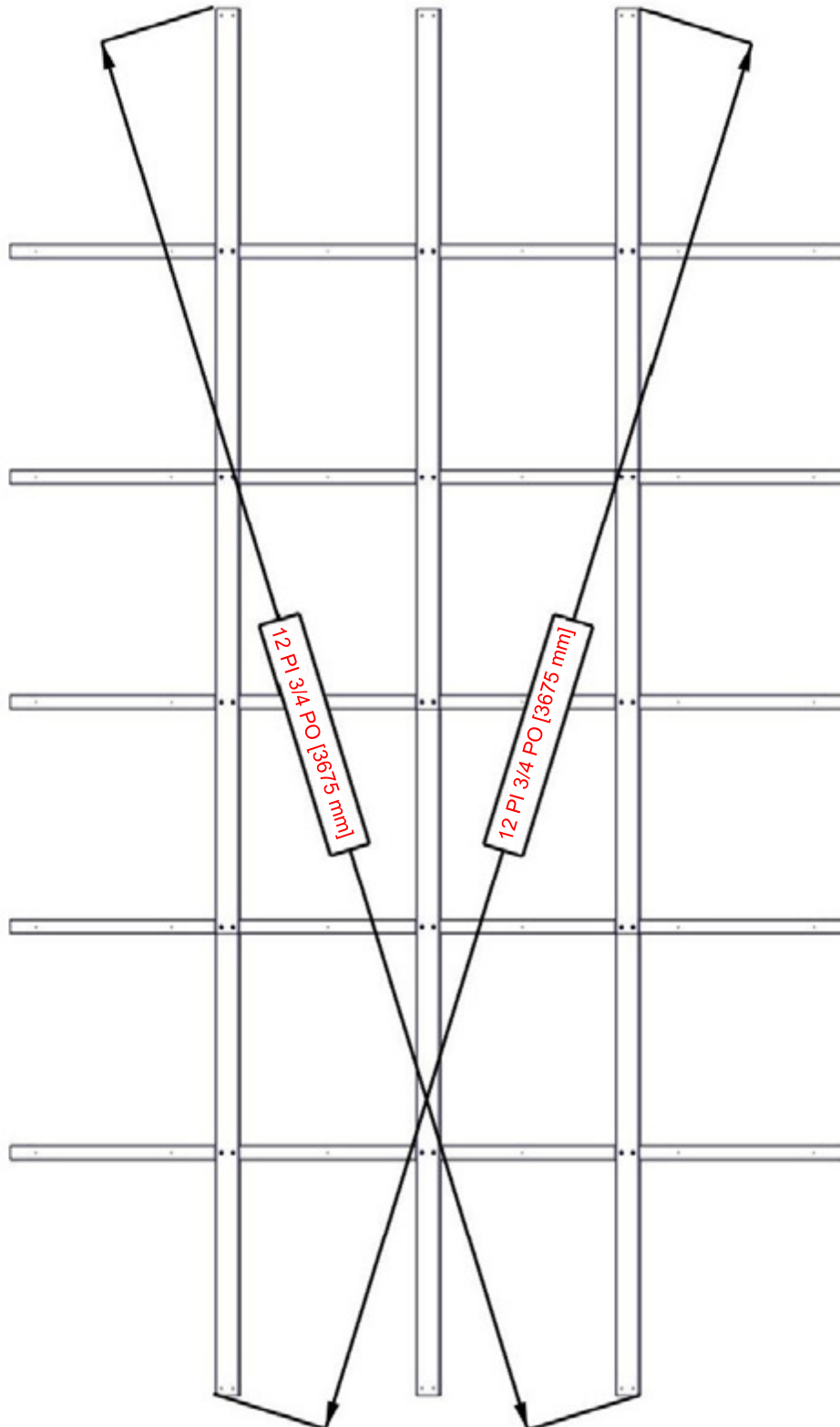

ÉTAPE 73-SUPPORT DE TOIT

Qté.	NUMÉRO D'ARTICLE	DESCRIPTION
30	H101203	VIS TÊTE BOMBÉE CRUCIFORME PWH 8X15X1 1/4 BLK



A6P00659 ÉPISSURE DE FEUILLE DE POLY (x5)

REMARQUES :

- ALIGNEZ LES TROUS DANS LES ÉPISSURES DE FEUILLES DE POLY AVEC LES TROUS PILOTE SUR LES CHEVRONS.
- FIXEZ COMME INDIQUÉ, NE SERREZ PAS TROP.

REMARQUE LE CÔTÉ LONG EST ORIENTÉ VERS LE BAS

1203 (x30)
VIS - 1 1/4 PO

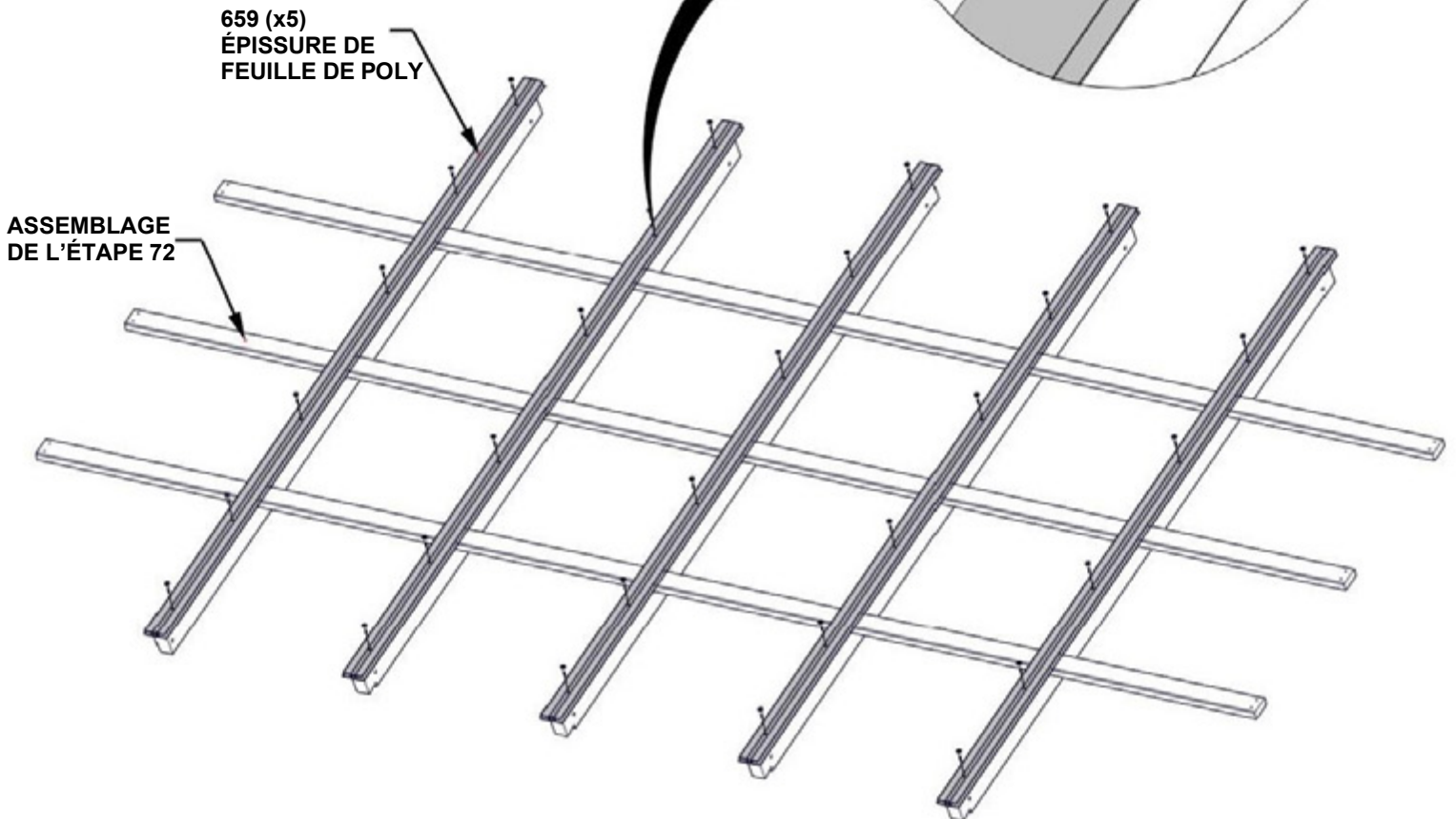

**METTRE L'ÉTAPE 73
ASSEMBLAGE SUR LE CÔTÉ**

ÉTAPE 74 - SUPPORT DE TOIT

Qté.	NUMÉRO D'ARTICLE	DESCRIPTION
10	H100483	VIS PFH 8 X 2 1/4 BLK



P07 TASSEAU - W4L18739
(x2) 1 7/16 PO X 1 7/16 PO X 76 3/4 PO (36x36x1950)

REMARQUES :

- ALIGNEZ LES TROUS DES TASSEAUX AVEC LES TROUS PILOTE DES BOUTISSES AVANT D'INSÉRER LES VIS.
- RÉPÉTER L'INSTALLATION DES TASSEAUX SUR LE CÔTÉ GAUCHE.

REMARQUE LES TROUS PILOTE DOIVENT ÊTRE VERS LE HAUT

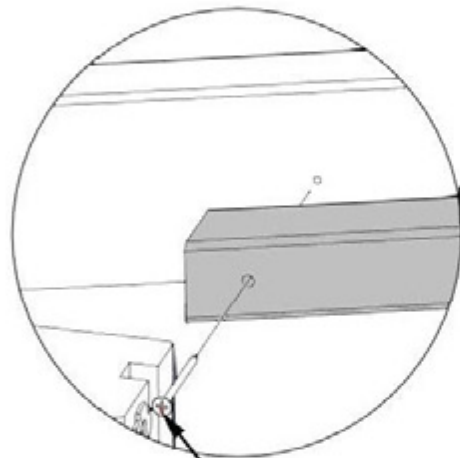
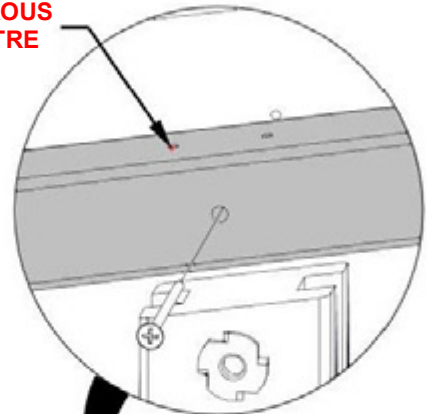

483 (x5)
VIS - 2 1/4 PO

P07 (x1)
TASSEAU

DROIT

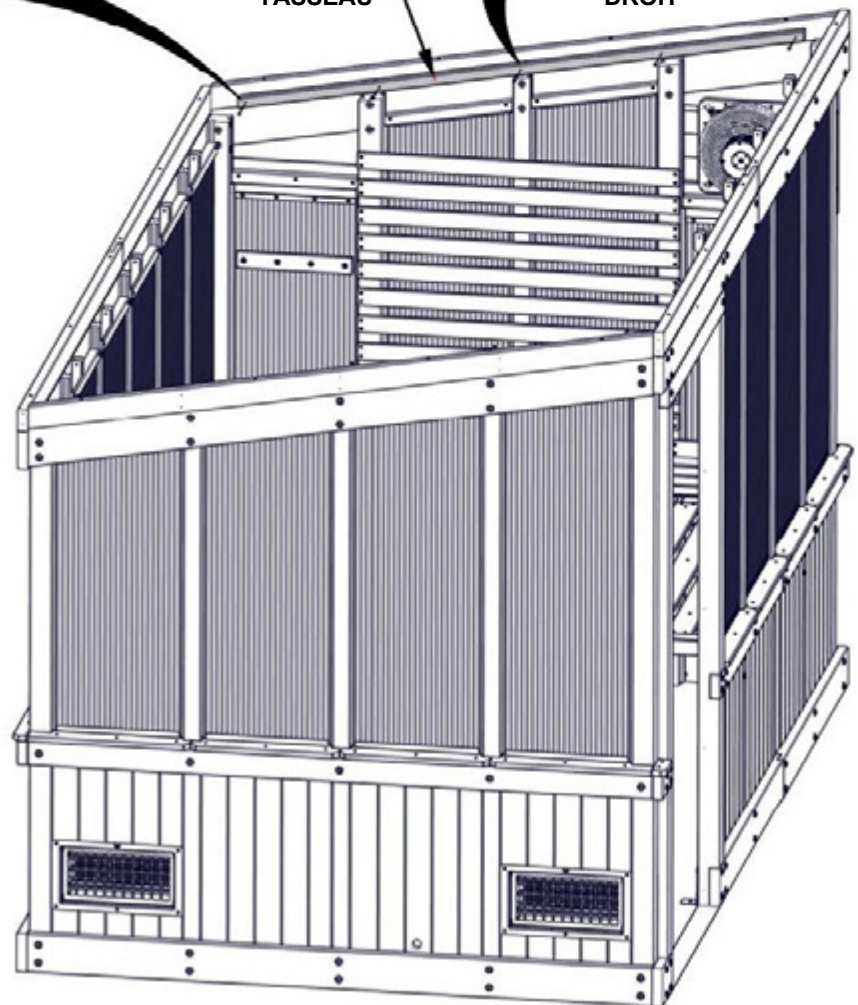

GAUCHE

ÉTAPE 75 - SUPPORT DE TOIT

Qté.	NUMÉRO D'ARTICLE	DESCRIPTION
10	H100488	BOULON WH 1 X 4 X 2 BLK
10	H100630	RONDELLE PLATE 8 x 19 BLK
10	H100653	ÉCROU AUTOBLOQUANT 1 / 4 BLK

REMARQUES :

MISE EN GARDE! IL FAUDRA AU MOINS DEUX PERSONNES POUR SOULEVER LE SUPPORT DE TOIT ET LE PLACER DANS LES SUPPORTS DE CHEVRONS.

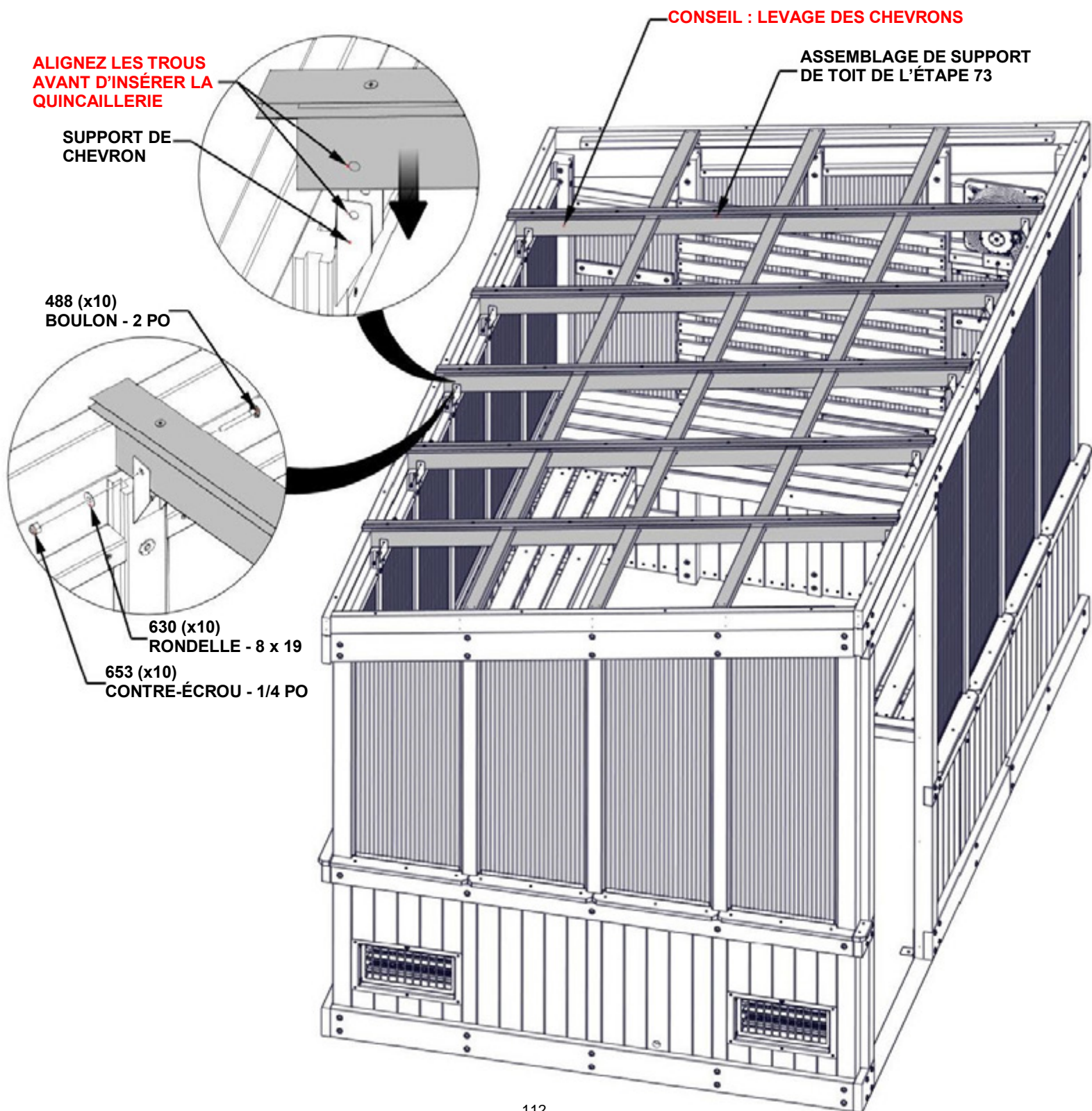

ÉTAPE 76-SUPPORT DE TOIT

Qté.	NUMÉRO D'ARTICLE	DESCRIPTION
12	H100391	VIS PFH 8 X 2 BLK

REMARQUE :
ALIGNER LES TROUS DES PANNES AVEC LES TROUS
PILOTE DES TASSEUX ET FIXEZ-LES COMME INDIQUÉ.

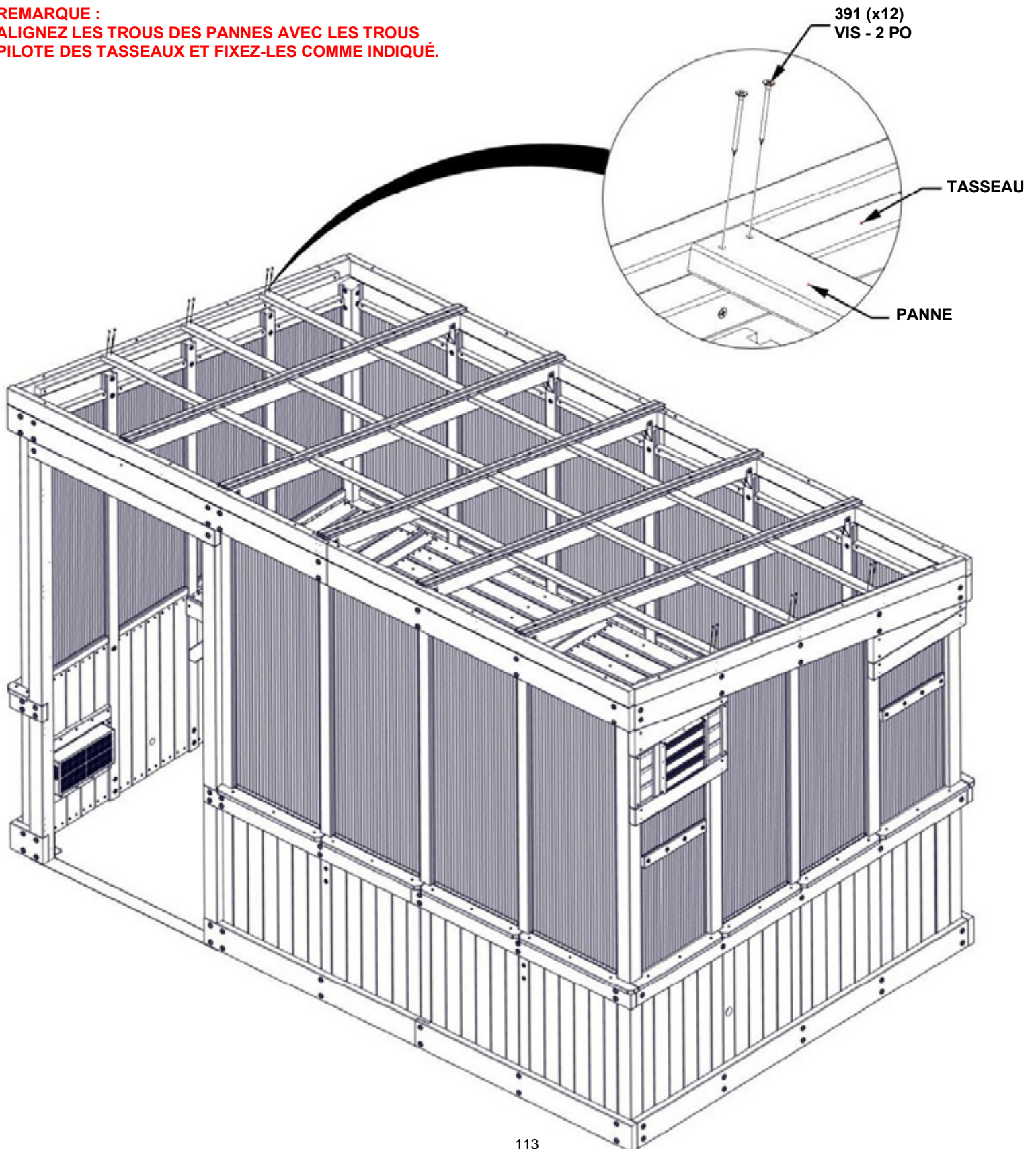

ÉTAPE 77 - BORDURE D'AVANT-TOIT

Qté.	NUMÉRO D'ARTICLE	DESCRIPTION
10	H100391	VIS PFH 8 X 2 BLK

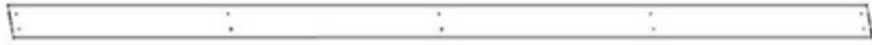

H03 BORDURE D'AVANT-TOIT - W4L18673
(x1) 15/16 PO X 3 3/8 PO X 88 3/16 PO (24x86x2240)

REMARQUES :
ALIGNEZ LES TROUS DE LA BORDURE D'AVANT-TOIT AVEC LES TROUS PILOTES SUR LA BOUTISSE ET FIXEZ-LES COMME INDIQUÉ.

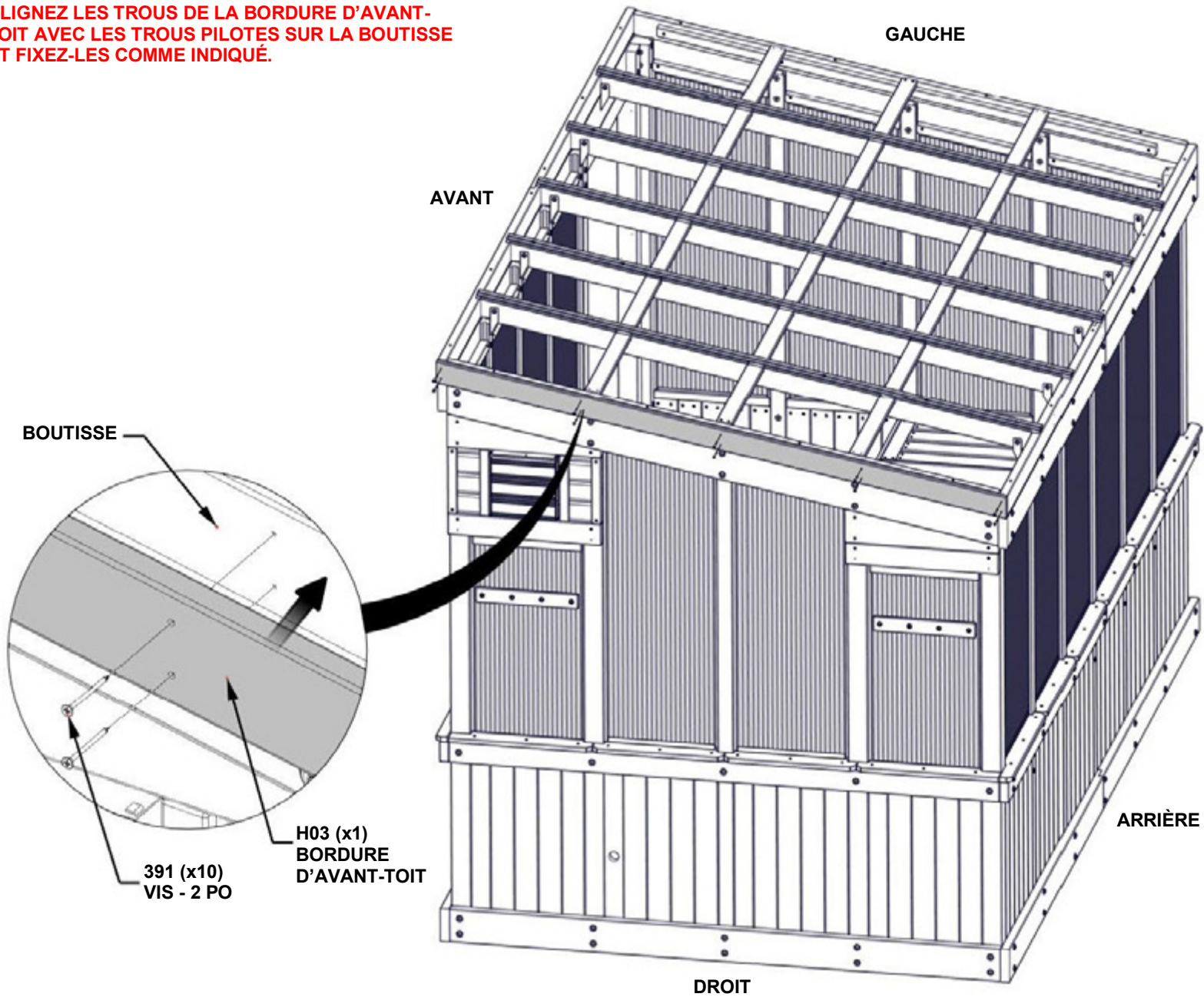

ÉTAPE 78 - BORDURE D'AVANT-TOIT

Qté.	NUMÉRO D'ARTICLE	DESCRIPTION
10	H100391	VIS PFH 8 X 2 BLK

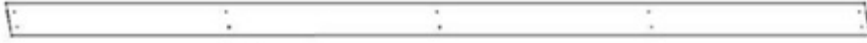

H03 BORDURE D'AVANT-TOIT - W4L18673
(x1) 15/16 PO X 3 3/8 PO X 88 3/16 PO (24x86x2240)

REMARQUES :
ALIGNER LES TROUS DE LA BORDURE D'AVANT-TOIT AVEC
LES TROUS PILOTES SUR LA BOUTISSE ET FIXEZ-LES
COMME INDIQUÉ.

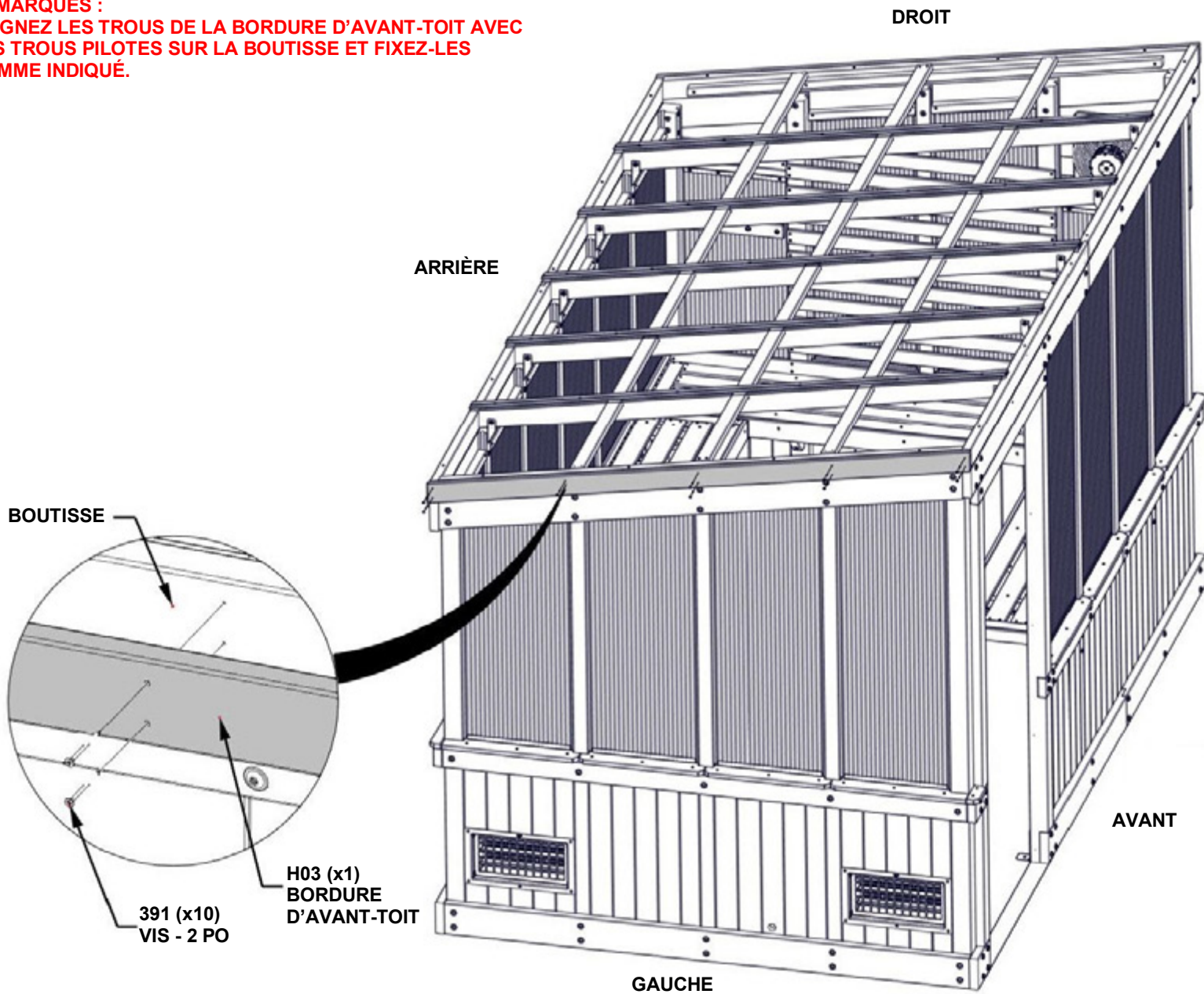

ÉTAPE 79 - BORDURE D'AVANT-TOIT

Qté.	NUMÉRO D'ARTICLE	DESCRIPTION
12	H100391	VIS PFH 8 X 2 BLK



H01 BORDURE D'AVANT TOIT - W4L18671
(x2) 15/16" X 3 3/8 PO X 71 9/16" (24x86x1817)

REMARQUES :
ALIGNER LES TROUS DE LA BORDURE D'AVANT-TOIT AVEC LES TROUS PILOTES SUR LA BOUTISSE ET FIXEZ-LES COMME INDIQUÉ.

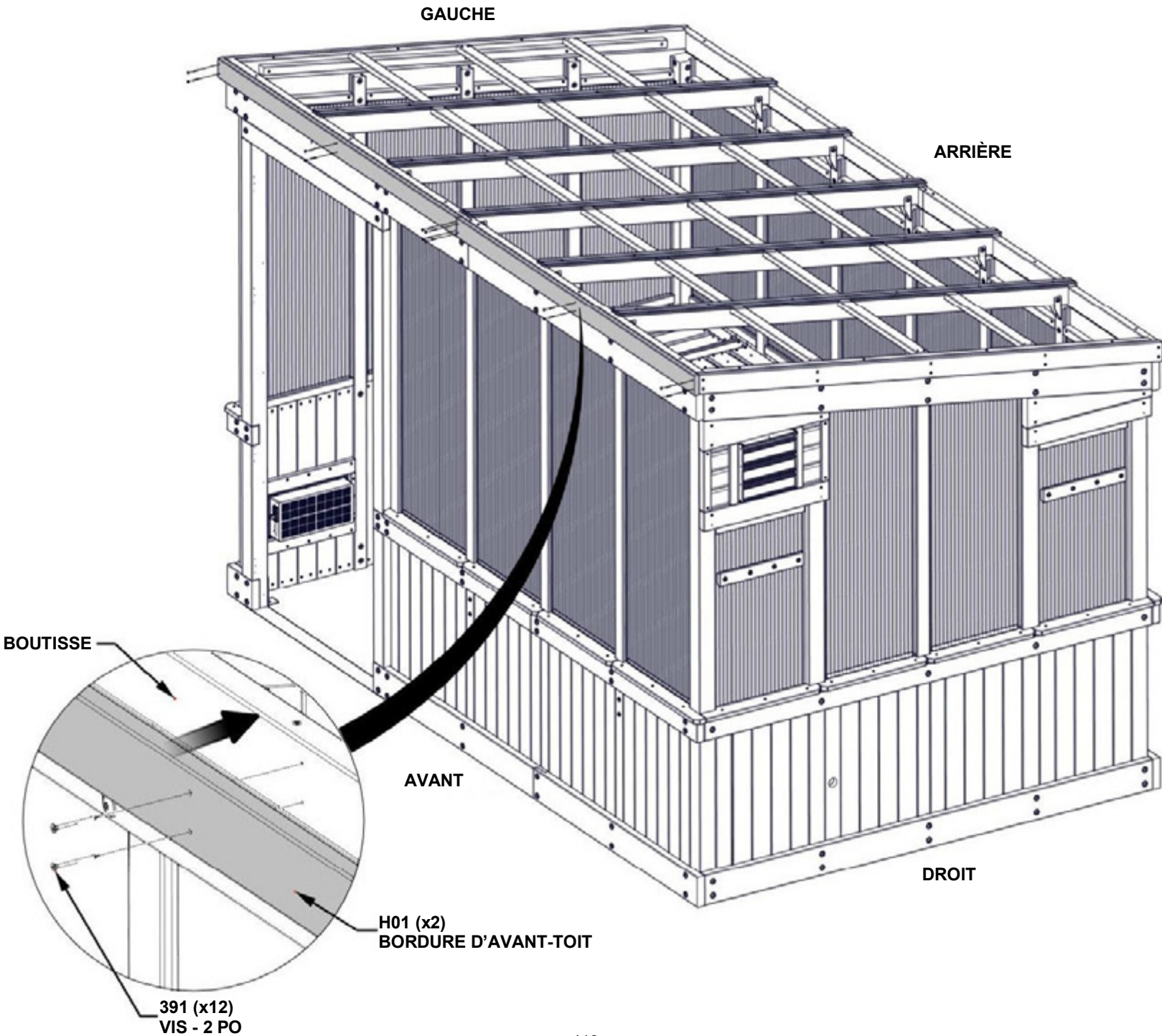

ÉTAPE 80 - ASSEMBLAGE DU TOIT



A6P00658 TÔLE DE TOITURE EN POLY
(x4)



A6P00690 RUBAN D'ÉTANCHÉITÉ À LA POUSSIÈRE

REMARQUES :

1. INSTALLER DU RUBAN ANTI-POUSSIÈRE EN HAUT ET EN BAS SUR CHAQUE FEUILLE DE POLY.
 - COUPER (2) BANDES DE RUBAN D'ÉTANCHÉITÉ ANTI-POUSSIÈRE DE LA MÊME LARGEUR QUE LA FEUILLE DE POLY.
 - ENROULER DU RUBAN D'ÉTANCHÉITÉ ANTI-POUSSIÈRE LE LONG DE LA LARGEUR DE LA FEUILLE DE POLY.
2. RÉPÉTER POUR TOUTES (4) LES TÔLES DE TOITURE.



690 (x2)
RUBAN D'ÉTANCHÉITÉ
À LA POUSSIÈRE

658 (x1)
TÔLE DE TOITURE EN POLY

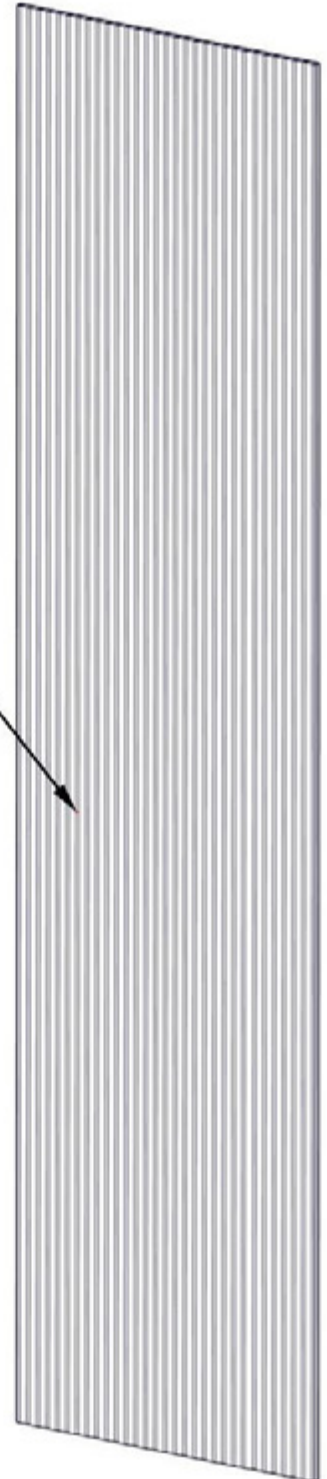

ÉTAPE 81 - ASSEMBLAGE DU TOIT

REMARQUES :

- GLISSEZ LES ASSEMBLAGES DE TOIT DANS LES ÉPISSURES DE FEUILLES DE POLY SUR LE TOIT COMME INDiqué.
- POUSSER JUSQU'À CE QUE LE BAS SOIT AU MÊME NIVEAU QUE L'AVANT DE LA BORDURE D'AVANT-TOIT.
- IMPORTANT! ASSUREZ-VOUS QUE LE CÔTÉ UV DE LA FEUILLE DE POLY EST FACE À L'EXTÉRIEUR.
- RETIRER LE FILM DE PROTECTION EN TOUTE SÉCURITÉ IMMÉDIATEMENT AVANT L'INSTALLATION.

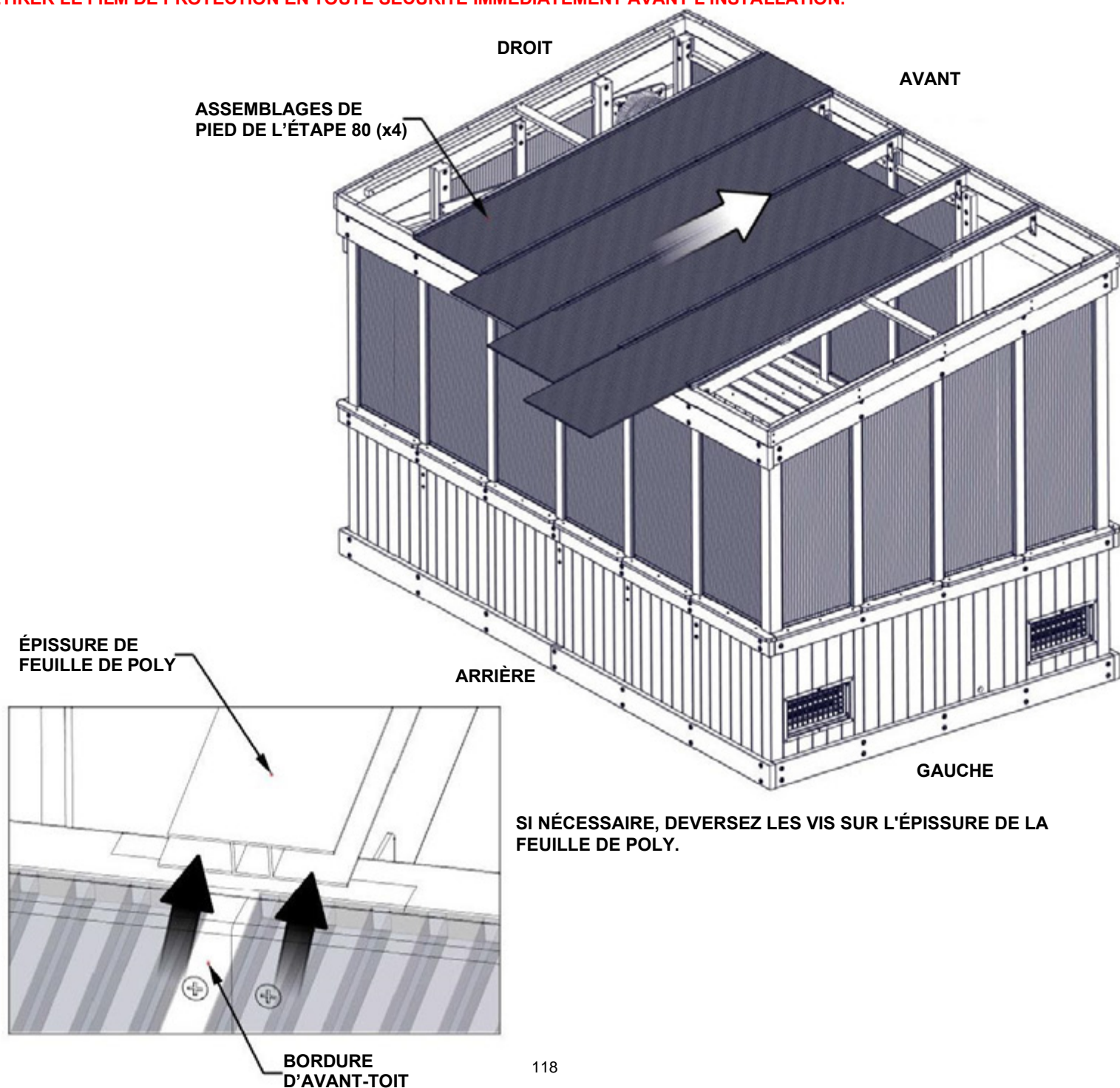

ÉTAPE 82 - ASSEMBLAGE DU TOIT

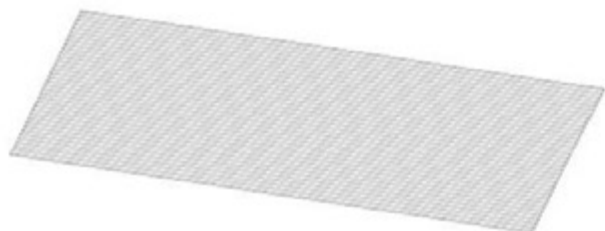

A6P00660 TÔLE DE TOITURE EN POLY
(x2)



A6P00661 CANAL EN POLY
(x2)



A6P00690 RUBAN
D'ÉTANCHÉITÉ À LA
POUSSIÈRE

REMARQUES :

1. INSTALLER DU RUBAN ANTI-POUSSIÈRE EN HAUT ET EN BAS SUR CHAQUE FEUILLE DE POLY.
 - COUPER (2) BANDES DE RUBAN D'ÉTANCHÉITÉ ANTI-POUSSIÈRE DE LA MÊME LARGEUR QUE LA FEUILLE DE POLY.
 - ENROULER DU RUBAN D'ÉTANCHÉITÉ ANTI-POUSSIÈRE LE LONG DE LA LARGEUR DE LA FEUILLE DE POLY.
2. POUSSER LE CANAL SUR LA FEUILLE DE POLY.
 - CENTRER LE CANAL SUR LA FEUILLE AVEC UN DÉGAGEMENT D'ENVIRON 15/16 PO (24 mm) DE CHAQUE CÔTÉ DE LA FEUILLE DE POLY COMME INDiqué.
3. RÉPÉTER POUR LES DEUX (2) TÔLES DE TOITURE.

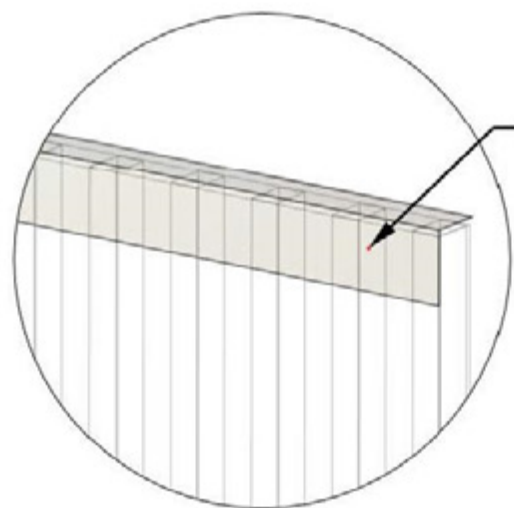

690 (x2)
RUBAN D'ÉTANCHÉITÉ
À LA POUSSIÈRE

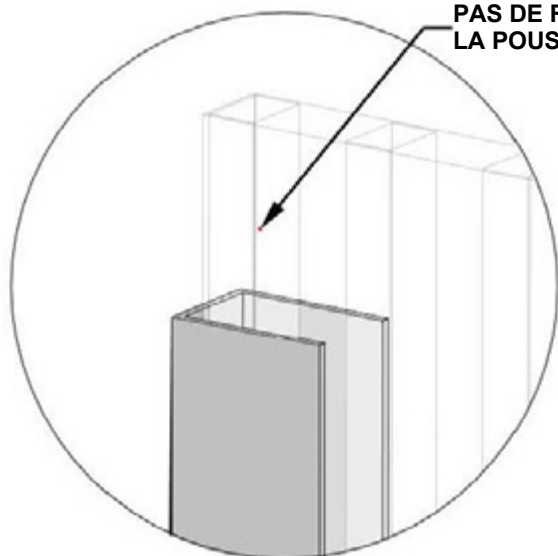

PAS DE RUBAN D'ÉTANCHÉITÉ À
LA POUSSIÈRE SUR LES CÔTÉS

660 (x1)
TÔLE DE TOITURE
EN POLY

661 (x1)
CANAL EN POLY

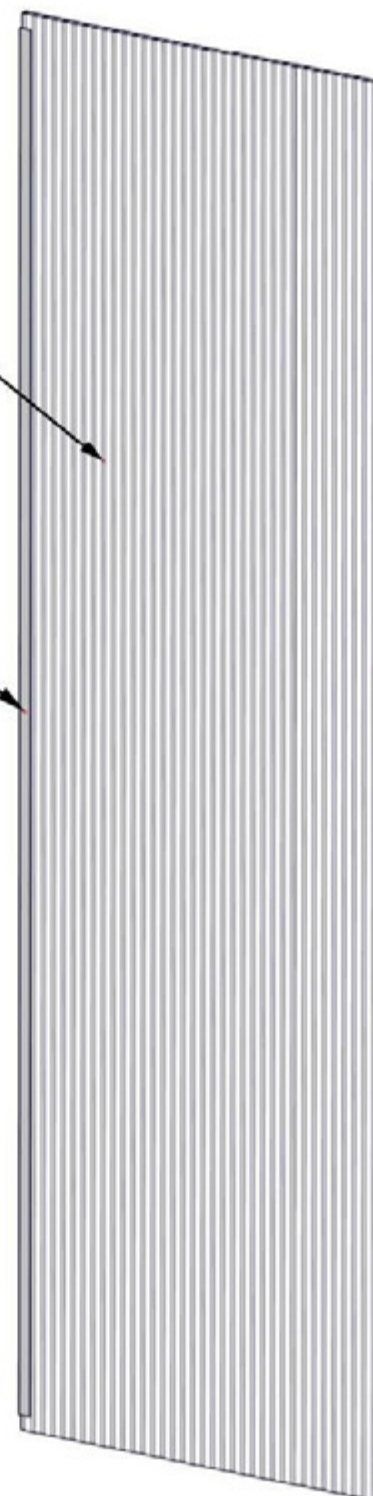

ÉTAPE 83 - ASSEMBLAGE DU TOIT

REMARQUES :

- GLISSEZ LES ASSEMBLAGES DE TOIT DANS LES ÉPISSURES DE FEUILLES DE POLY SUR LE TOIT COMME INDIQUÉ.
- POUSSER JUSQU'À CE QUE LE BAS SOIT AU MÊME NIVEAU QUE L'AVANT DE LA BORDURE D'AVANT-TOIT.
- IMPORTANT! ASSUREZ-VOUS QUE LE CÔTÉ UV DE LA FEUILLE DE POLY EST FACE À L'EXTÉRIEUR.
- RETIRER LE FILM DE PROTECTION EN TOUTE SÉCURITÉ IMMÉDIATEMENT AVANT L'INSTALLATION.

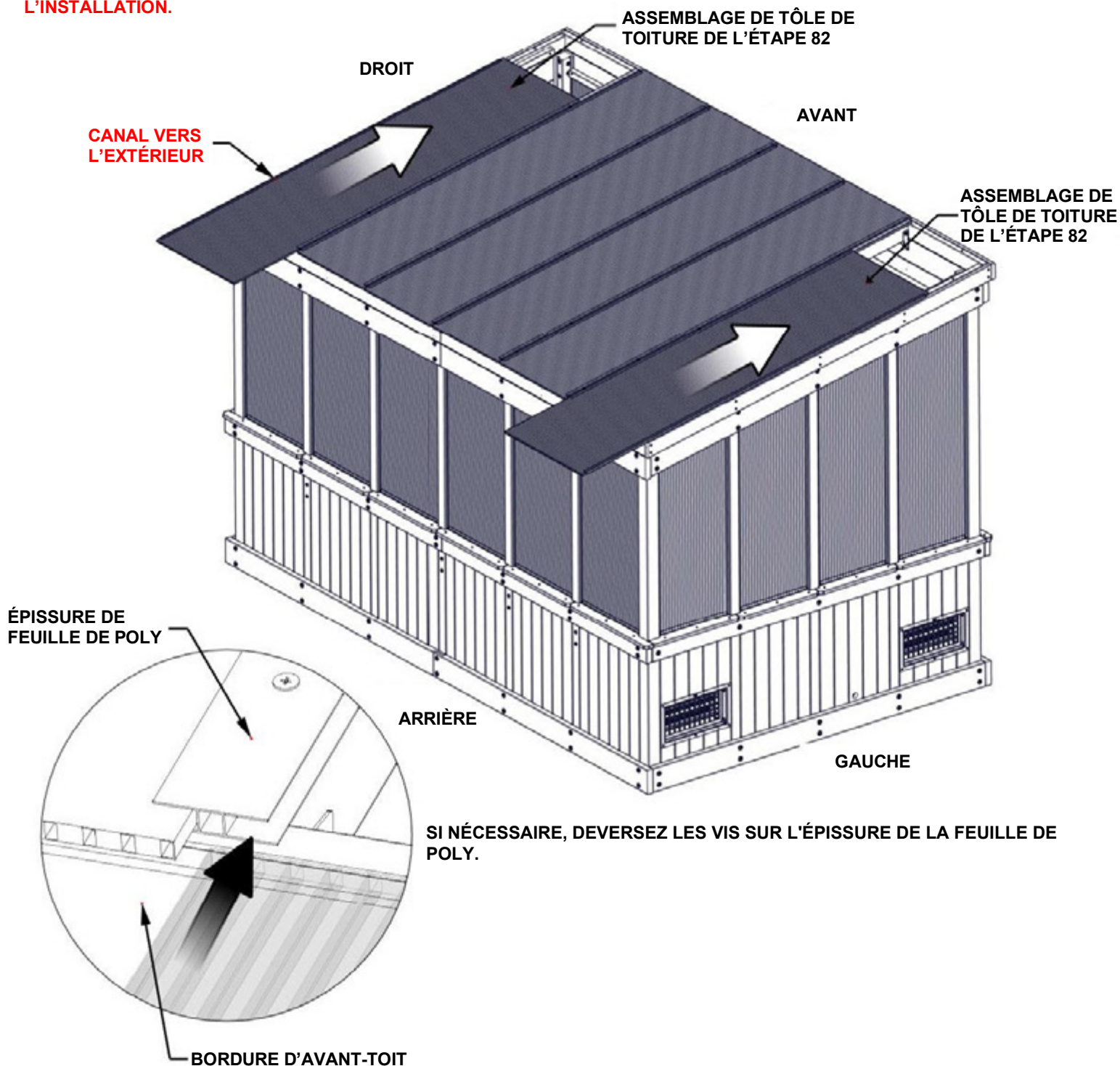

ÉTAPE 84 - ASSEMBLAGE DU TOIT



REMARQUES :
GLISSEZ CHAQUE CANAL SUR L'AVANT
ET L'ARRIÈRE DE 3 TÔLES DE TOITURE.

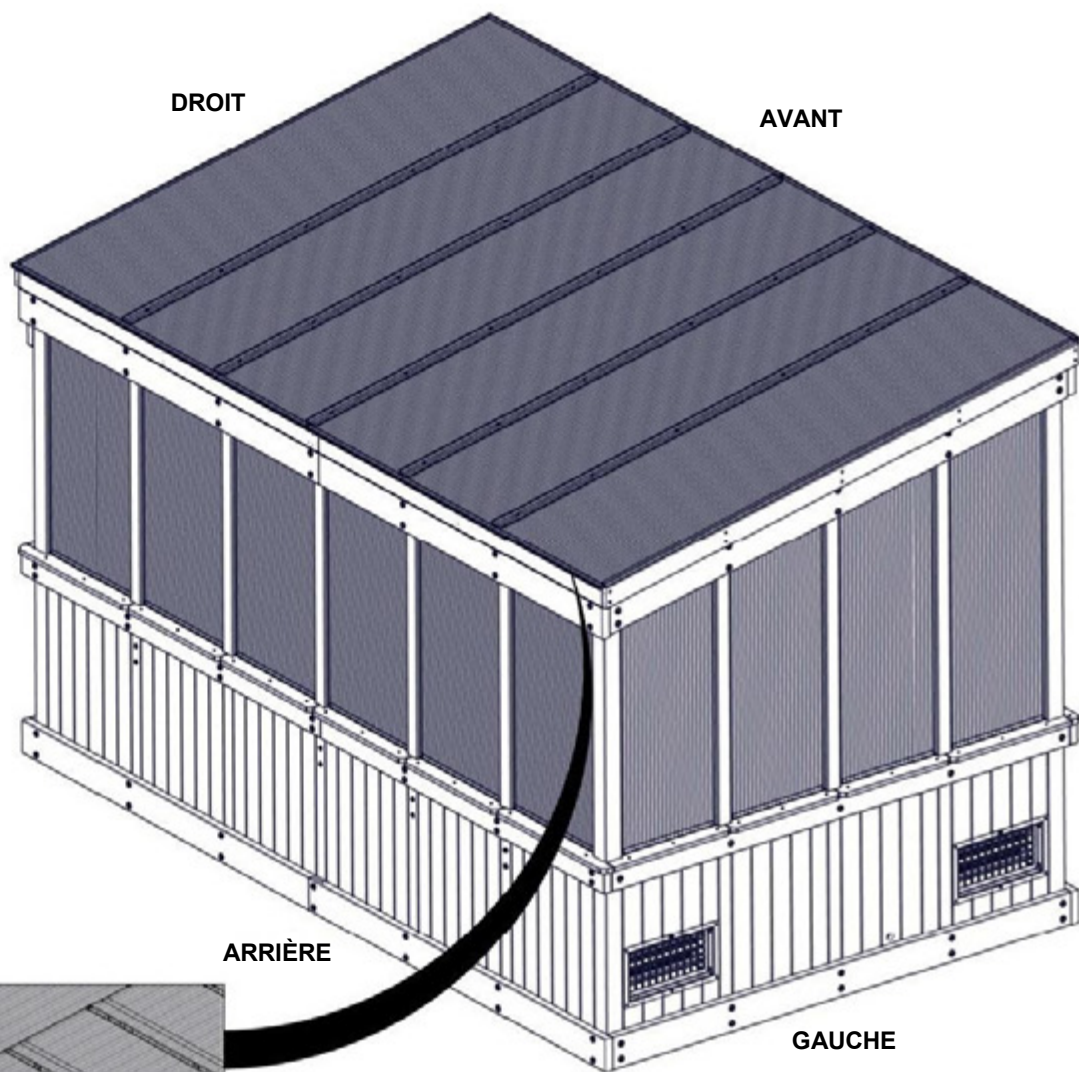

685 (x4)
CANAL EN POLY

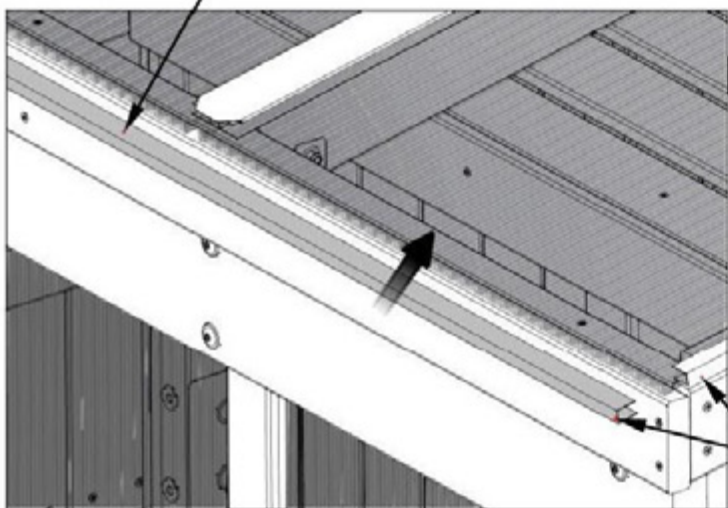

ASSUREZ-VOUS QUE L'EXTRÉMITÉ DU
CANAL 685 SOIT AU MÊME NIVEAU QUE
LE BORD DU CANAL DE CHAQUE CÔTÉ

ÉTAPE 85 - BORDURE D'AVANT-TOIT

Qté.	NUMÉRO D'ARTICLE	DESCRIPTION
12	H100391	VIS PFH 8 X 2 BLK



H01 BORDURE D'AVANT TOIT - W4L 18671
(x2) 15/16 PO X 3 3/8 PO X 71 9/16 PO (24x86x1817)

REMARQUES :
ALIGNER LES TROUS DE LA BORDURE D'AVANT-TOIT AVEC LES TROUS PILOTES SUR LA BOUTISSE ET FIXEZ-LES COMME INDIQUÉ.

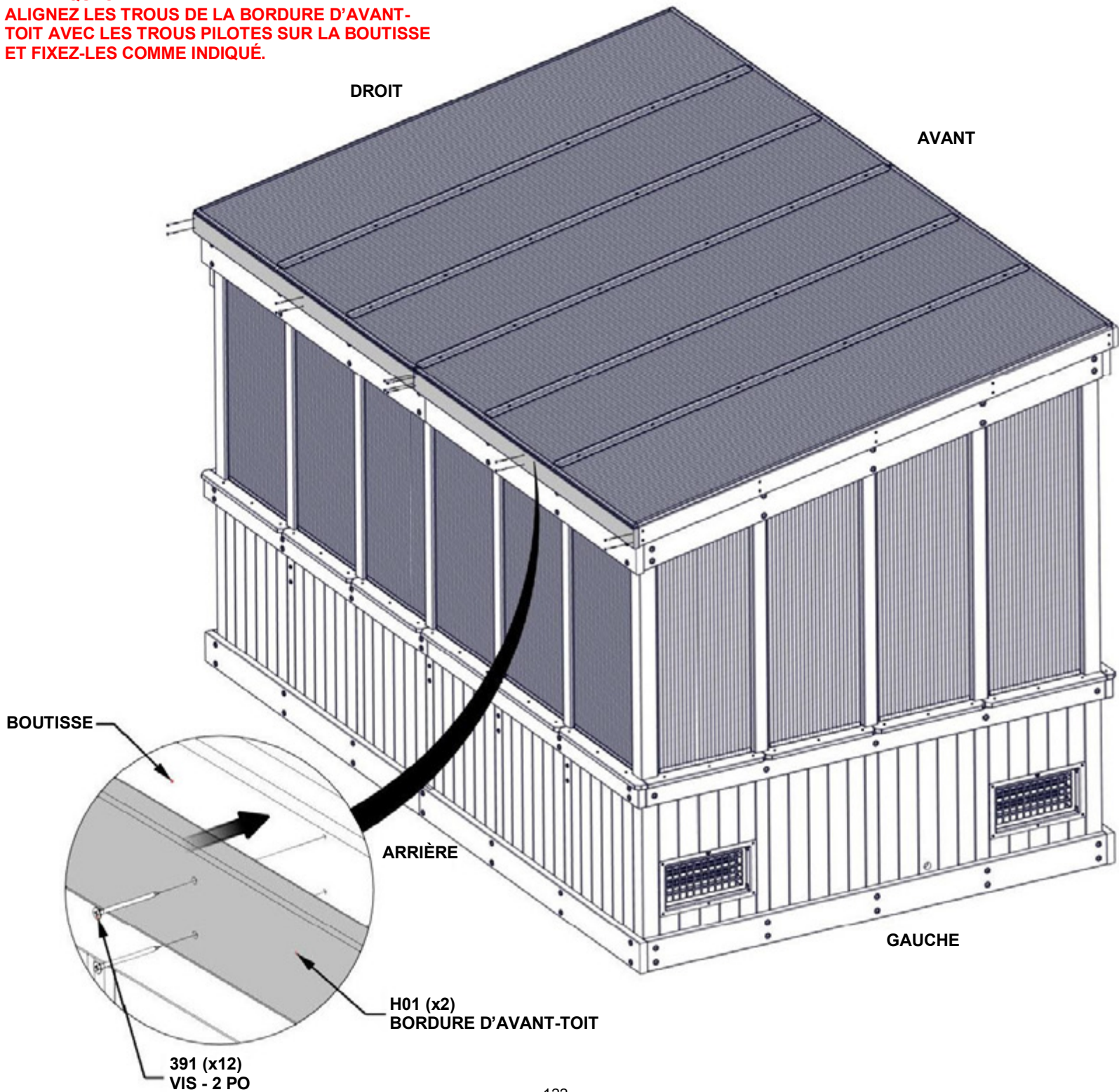

STEP 86 - ASSEMBLAGE DU TOIT



A6P01002 BANDE D'ÉTANCHÉITÉ

- AVANT D'APPLIQUER LA BANDE D'ÉTANCHÉITÉ, ASSUREZ-VOUS QUE L'AREA SOIT PROPRE ET ES LIBRE DE TOUT DÉBRIS.
- AVANT D'ENLEVER L'ENVERS, MESURER ET COUPER UNE PIÈCE À LA LONGUEUR DE L'ARRIÈRE DE LA SERRE
- NE PAS ENLEVER L'ENVERS DE LA BANDE D'ÉTANCHÉITÉ TOUT À COUP. ENLEVEZ LORSQU'ELLE SOIT APPLIQUÉE SUR LE BORD DE LA SERRE.
- CENTREZ LA BANDE D'ÉTANCHÉITÉ SUR LE BORD D'ARRIÈRE COMME MONTRÉ.
- **LA BANDE ÉTANCHÉITÉ COLLE FORTEMENT ET NE PEUX ÊTRE APPLIQUÉE QU'UNE SEULE FOIS.**

1002 BANDE
D'ÉTANCHÉITÉ

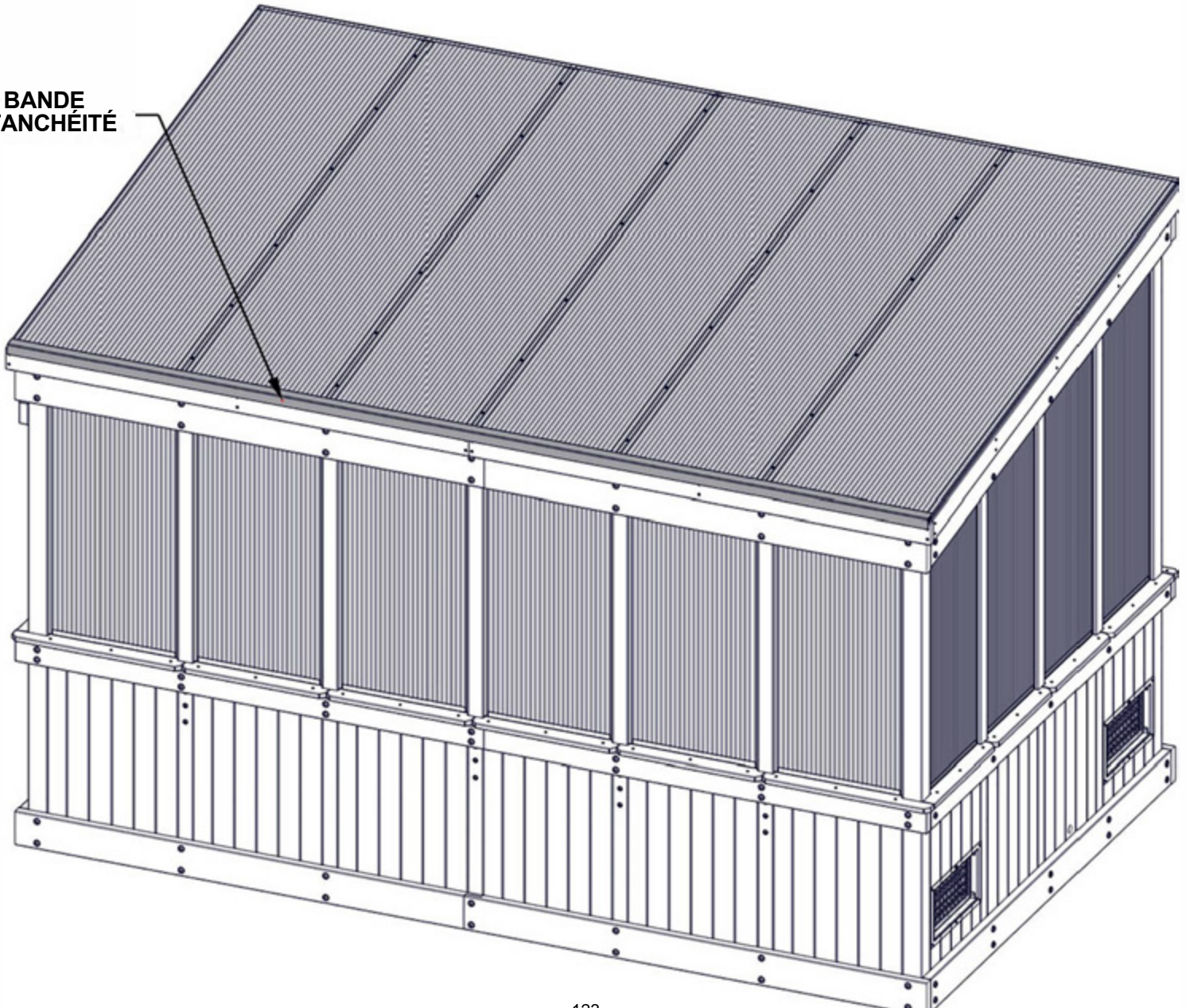

STEP 87 - ASSEMBLAGE DU TOIT

Qty	PART NUMBER	DESCRIPTION
20	H101206	VIS À BOIS 10-16X1-1/4"



A4M03432
(x5)

COUVERTURE DE LA JOINTURE

ATTENTION! IL EST RECOMMANDÉ QUE VOUS PORTEZ LES GANTS QUAND VOUS MANIPULER L'ACIER.

3432 (x5) COUVERTURE
DE LA JOINTURE

- ENLEVEZ LE COUCHE BLEU DES HOUSES
- AVEC LES OURLETS RECTO VERS LE BAS SUR LES HOUSES, CENTREZ-LES DESSUS LES JOINTS DES FEUILLE POLY
- LE BOUT DE LA COUVERTURE DE JOINTURE SERA ALIGNÉ AVEC LE BOUT DU FEUILLE POLY.
- ATTACHEZ-LES AVEC 4 VIS POSITIONNÉS AUX MESURES APPROXIMATIVES MONTRES.

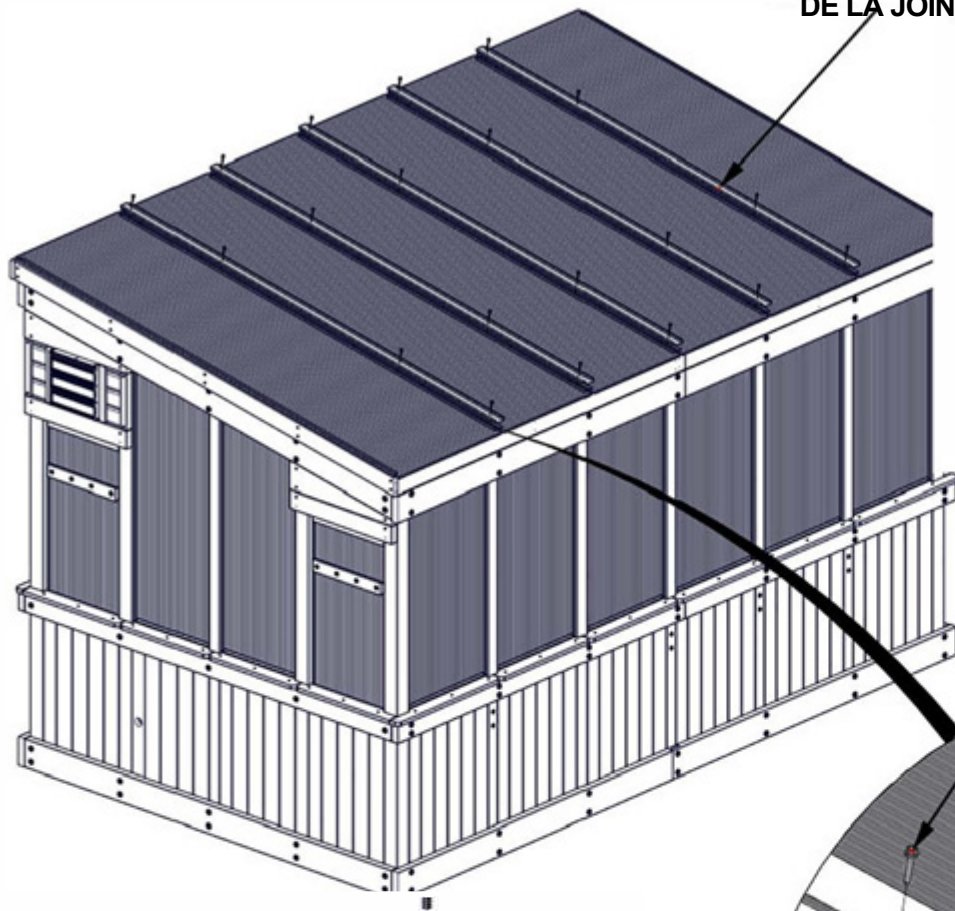

_1206 (x20)
VIS À BOIS 10-16x1-1/4"

JOINTURE DU FEUILLE POLY

LES MESURES SERONT PAREIL POUR LES DEUX PREMIÈRES VIS LORSQU'ELLES MESURANT DE LA FACE AVANT DE LA SERRE

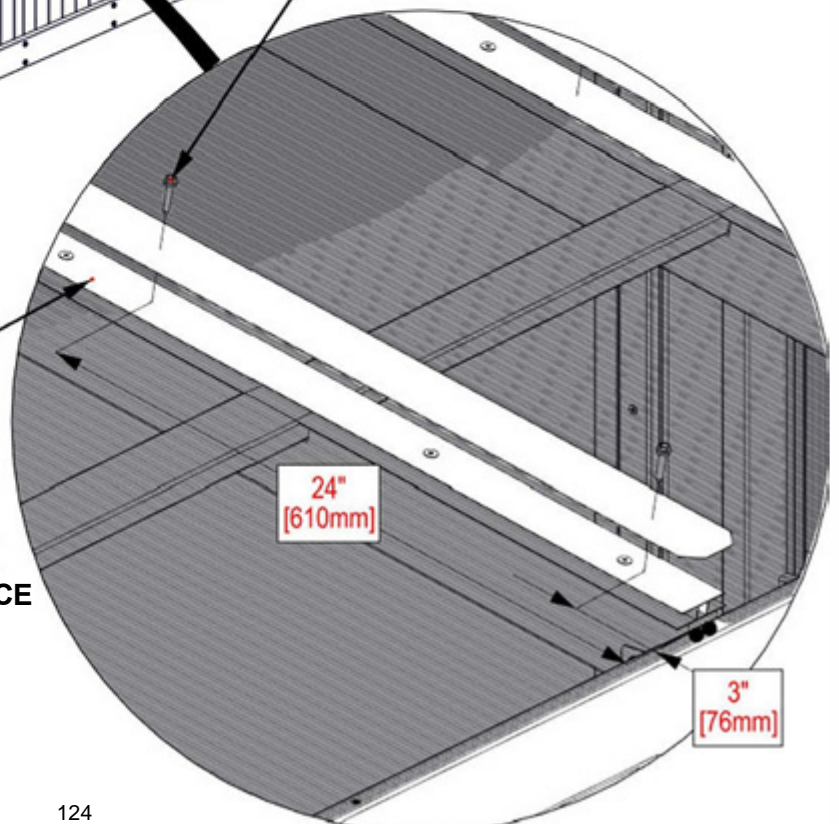

ÉTAPE 88 - GARNITURE DE BORD

Qté.	NUMÉRO D'ARTICLE	DESCRIPTION
11	H101206	VIS À BOIS 10 - 16 x 1-1/4 PO

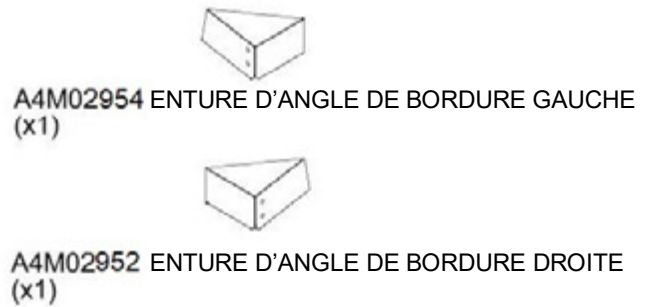
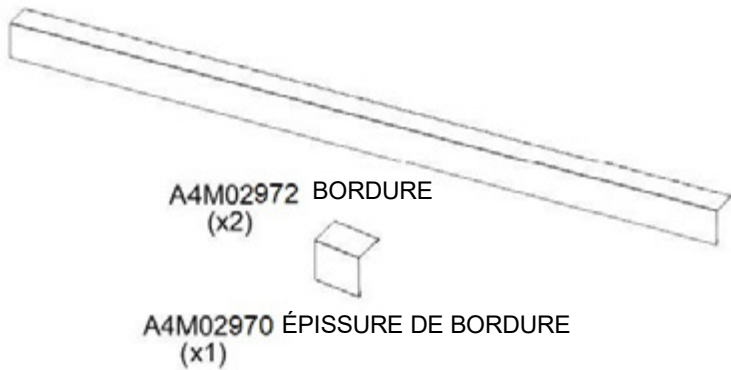

ATTENTION : LE PORT DE GANTS EST RECOMMANDÉ LORS DE LA MANIPULATION DE L'ACIER

REMARQUES :
RETIREZ LE FILM BLEU DE LA BORDURE, QUE L'ÉPISSURE DE BORDURE, ET QUE LA GARNITURE D'ÉPISSURE D'ANGLE.

- ÉTAPE 2**
- LES VIS DOIVENT ÊTRE INSÉRÉS AU MILIEU DES TÔLES ET AU MILIEU DES COUVRE-ÉPISSURES.
 - LES VIS SERONT PLACÉS À 1 1/2 PO [38 mm] DE L'AVANT DE LA BORDURE.

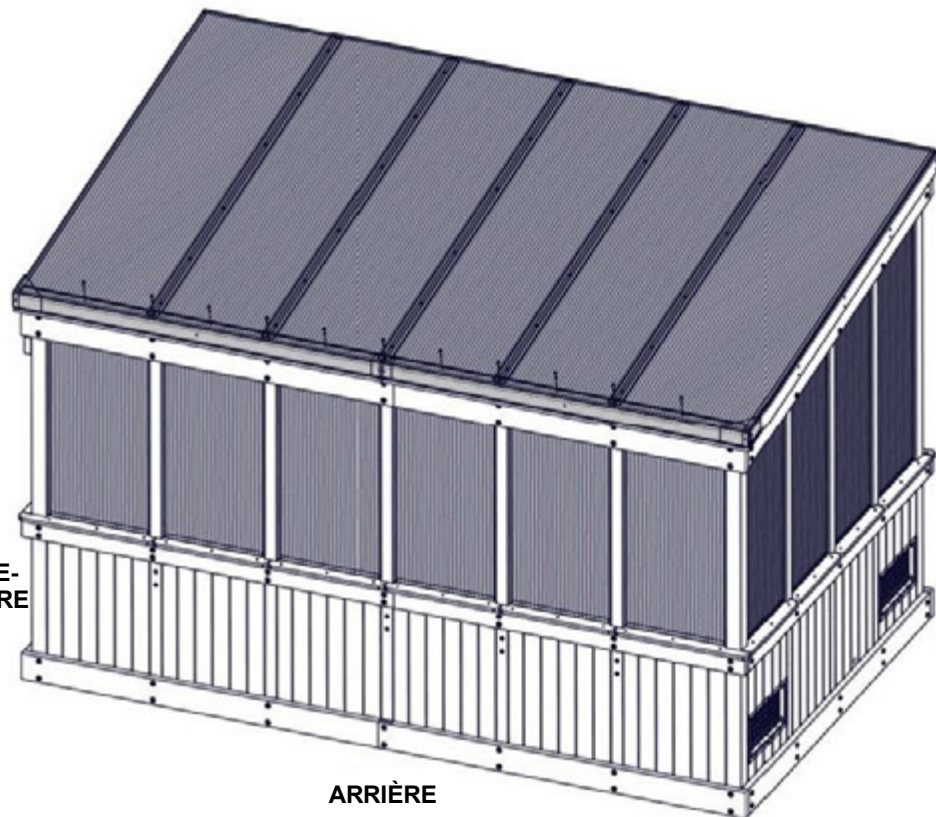
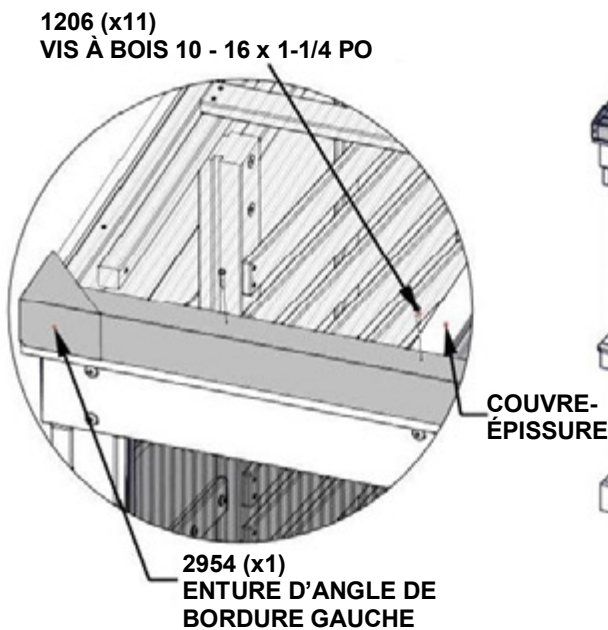

- ÉTAPE 1**
- ORIENTEZ LA GARNITURE DE BORD DE TOIT, L'ÉPISSURE DE GARNITURE ET L'ÉPISSURE D'ANGLE COMME INDIQUÉ CI-DESSOUS.
 - FAITES GLISSER LES PIÈCES DE GARNITURE DANS LES ÉPISSURES. FIXEZ LES ÉPISSURES D'ANGLE EN LES FAISANT GLISSER SUR LA GARNITURE DE BORD.

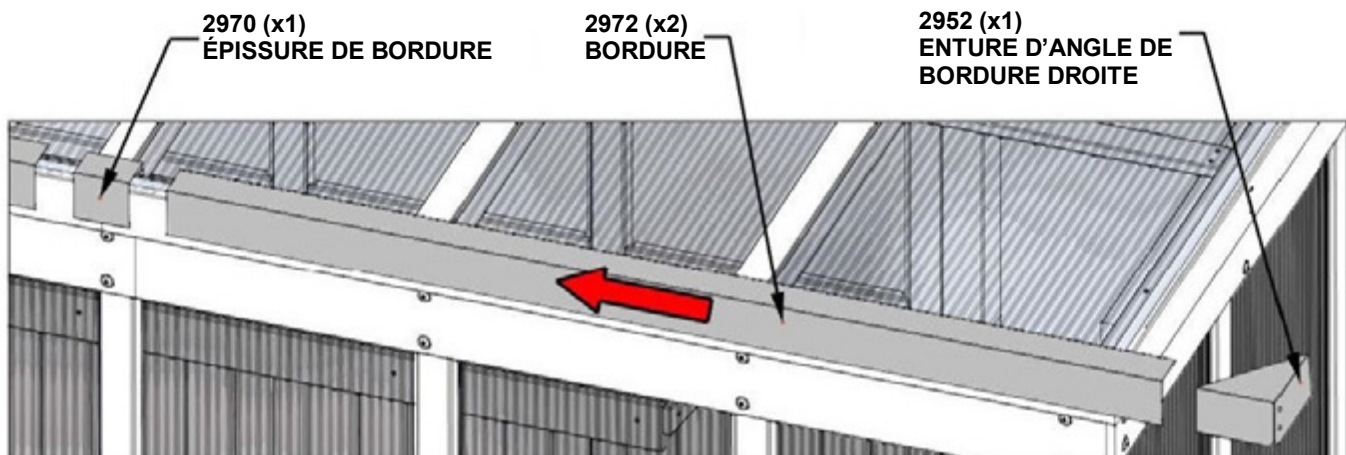

ÉTAPE 89 - GARNITURE DE BORD

Qté.	NUMÉRO D'ARTICLE	DESCRIPTION
5	H101206	VIS À BOIS 10 - 16 x 1-1/4 PO

A4M02974 BORDURE
(x1)

ATTENTION : LE PORT DE GANTS EST RECOMMANDÉ LORS DE LA MANIPULATION DE L'ACIER

REMARQUES :

RETIREZ LE FILM BLEU DE LA GARNITURE DE BORD ET DE LA GARNITURE D'ÉPISURE D'ANGLE.

ÉTAPE 2

- LES VIS DOIVENT ÊTRE INSÉRÉS AU MILIEU DES PANNES.
- LES VIS SERONT PLACÉS À 1 1/2 PO [38 mm] DE L'AVANT DE LA BORDURE.
- LES VIS POUR L'ÉPISURE D'ANGLE ÉTAPE 86 SERONT INSÉRÉS À TRAVERS L'ÉPISURE D'ANGLE ET LA GARNITURE DE BORD COMME INDIQUÉ.

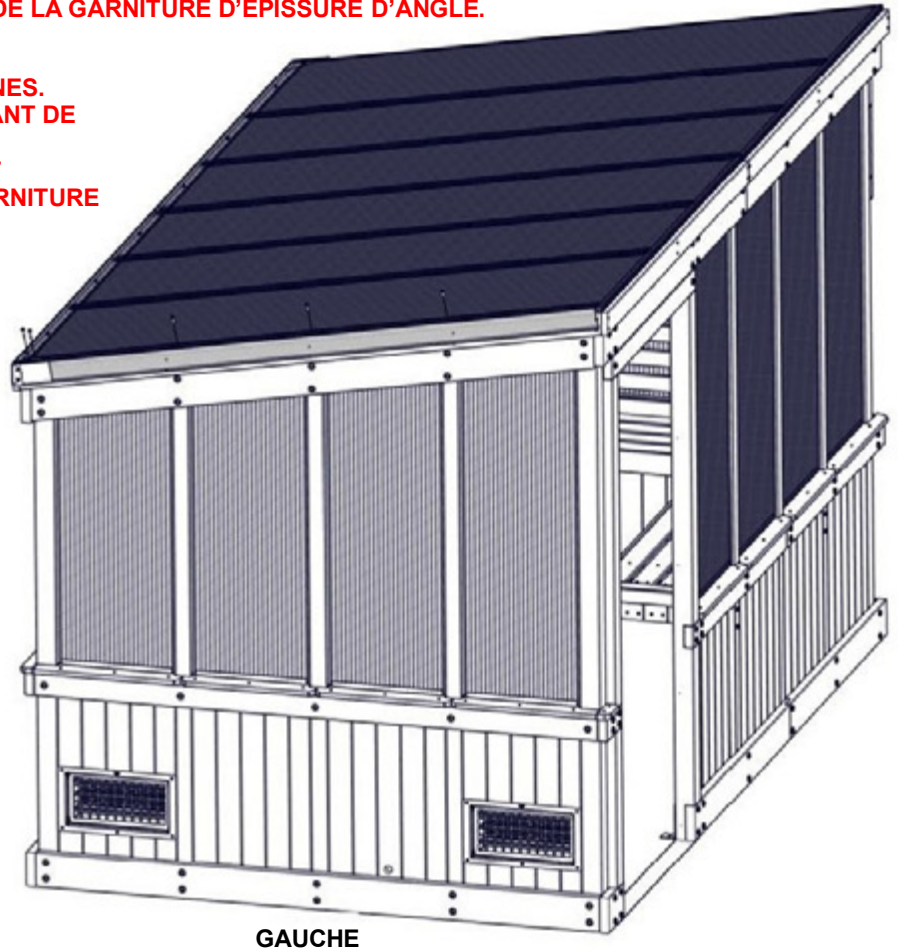
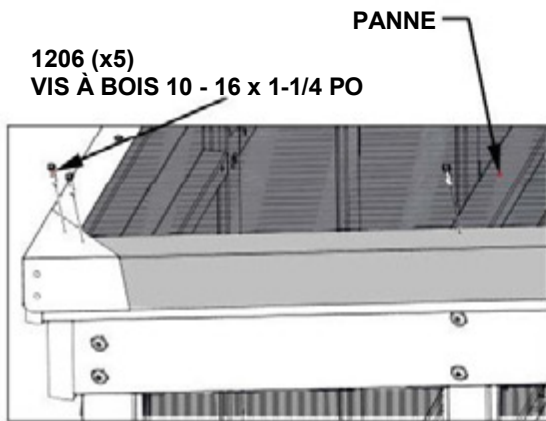

ÉTAPE 1

- ORIENTER LA GARNITURE COMME INDIQUÉ CI-DESSOUS.
- GLISSER LA PIÈCE DE GARNITURE DANS L'ÉPISURE D'ANGLE.

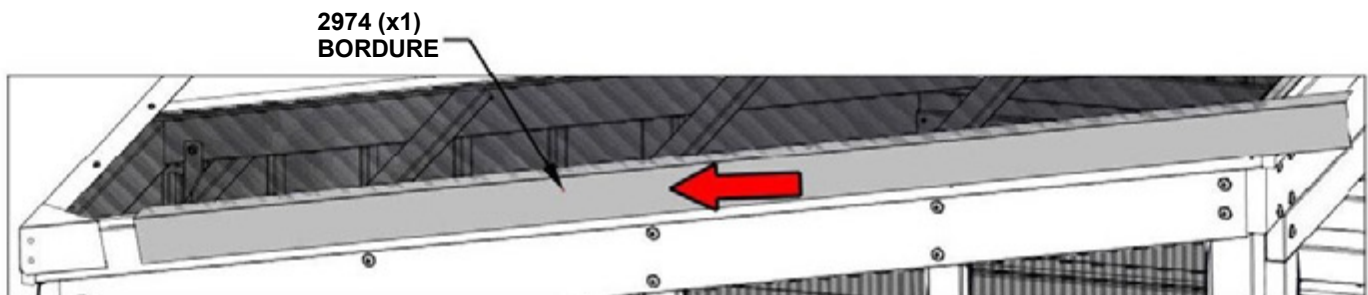

ÉTAPE 90 - GARNITURE DE BORD

Qté.	NUMÉRO D'ARTICLE	DESCRIPTION
5	H101206	VIS À BOIS 10 - 16 x 1-1/4 PO

A4M02974 BORDURE
(x1)

ATTENTION : LE PORT DE GANTS EST RECOMMANDÉ LORS DE LA MANIPULATION DE L'ACIER

REMARQUES :
RETIREZ LE FILM BLEU DE LA GARNITURE DE BORD ET DE LA GARNITURE D'ÉPISURE D'ANGLE.

ÉTAPE 2

- LES VIS DOIVENT ÊTRE INSÉRÉS AU MILIEU DES PANNES.
- LES VIS SERONT PLACÉS À 1 1/2 PO [38 mm] DE L'AVANT DE LA BORDURE.
- LES VIS POUR L'ÉPISURE D'ANGLE ÉTAPE 86 SERONT INSÉRÉS À TRAVERS L'ÉPISURE D'ANGLE ET LA GARNITURE DE BORD COMME INDIQUÉ.

PANNE
1206 (x5)
VIS À BOIS 10 - 16 x 1-1/4 PO

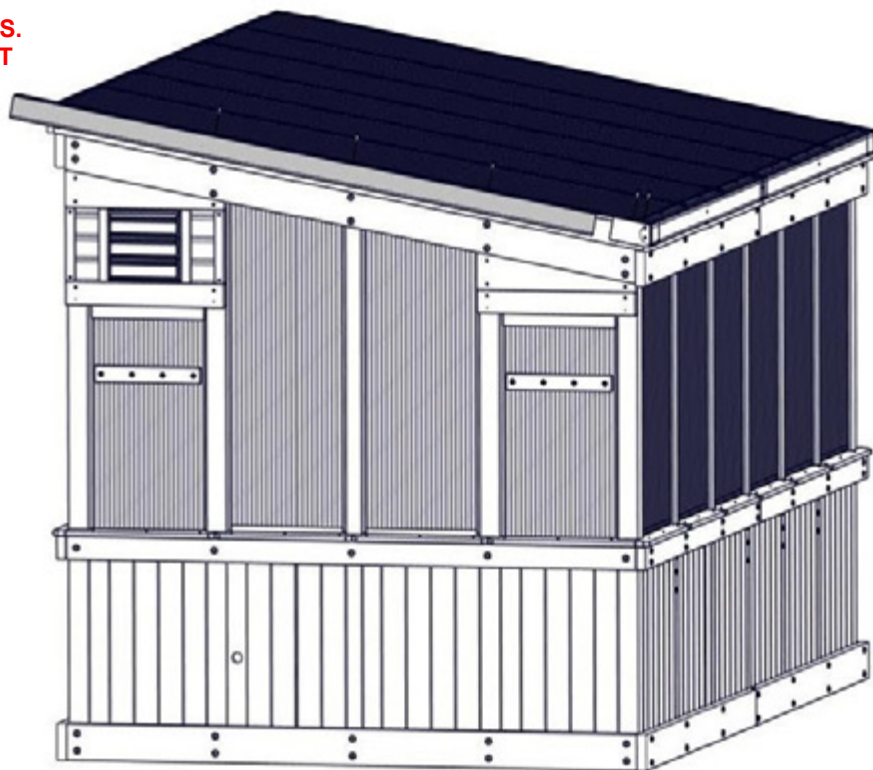
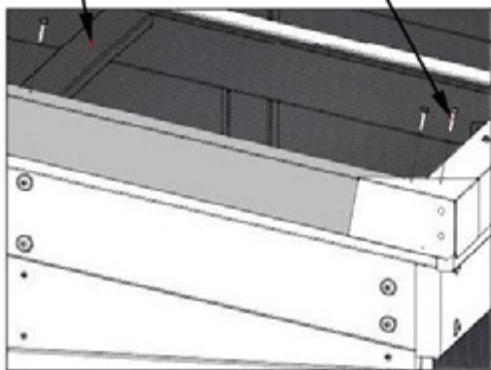

DROIT

ÉTAPE 1

- ORIENTER LA GARNITURE COMME INDIQUÉ CI-DESSOUS.
- GLISSER LA PIÈCE DE GARNITURE DANS L'ÉPISURE D'ANGLE.

2974 (x1)
BORDURE

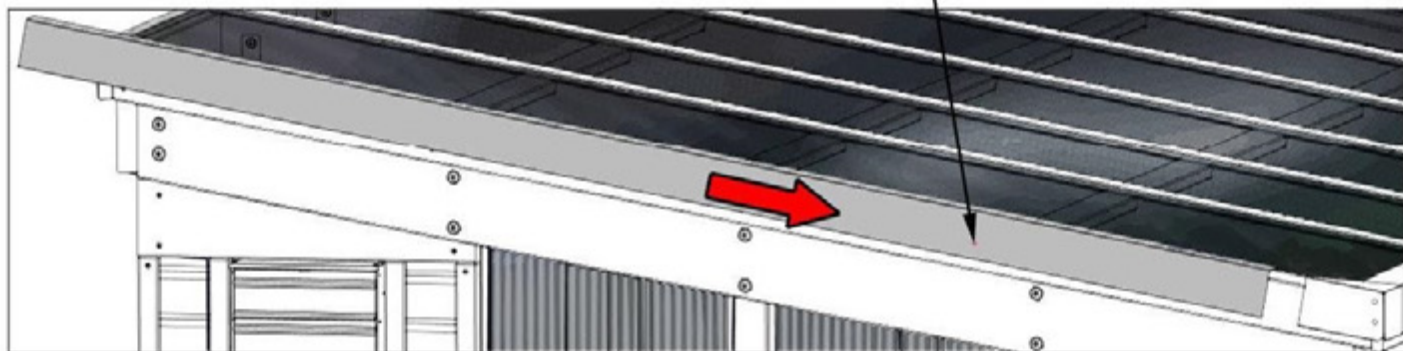

ÉTAPE 91 - GARNITURE DE BORD

Qté.	NUMÉRO D'ARTICLE	DESCRIPTION
15	H101206	VIS À BOIS 10 - 16 x 1-1/4 PO

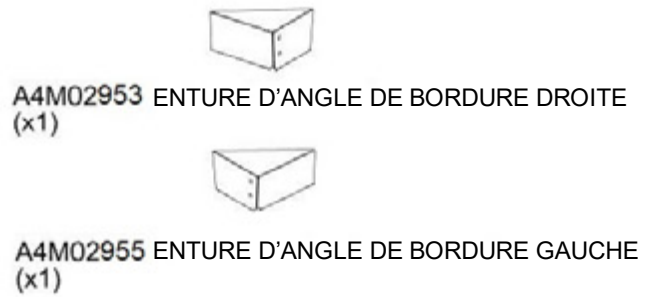
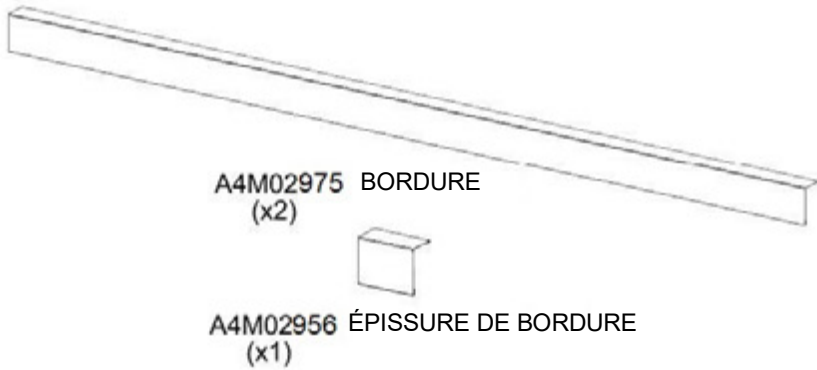

ATTENTION : LE PORT DE GANTS EST RECOMMANDÉ LORS DE LA MANIPULATION DE L'ACIER

**REMARQUES :
RETIREZ LE FILM BLEU DE LA BORDURE, QUE L'ÉPISSURE DE BORDURE, ET QUE LA GARNITURE D'ÉPISSURE D'ANGLE.**

- ÉTAPE 2**
- LES VIS DOIVENT ÊTRE INSÉRÉS AU MILIEU DES TÔLES ET AU MILIEU DES COUVRE-ÉPISSURES.
 - LES VIS SERONT PLACÉES À 1 1/2 PO [38 mm] DE L'AVANT DE LA BORDURE.

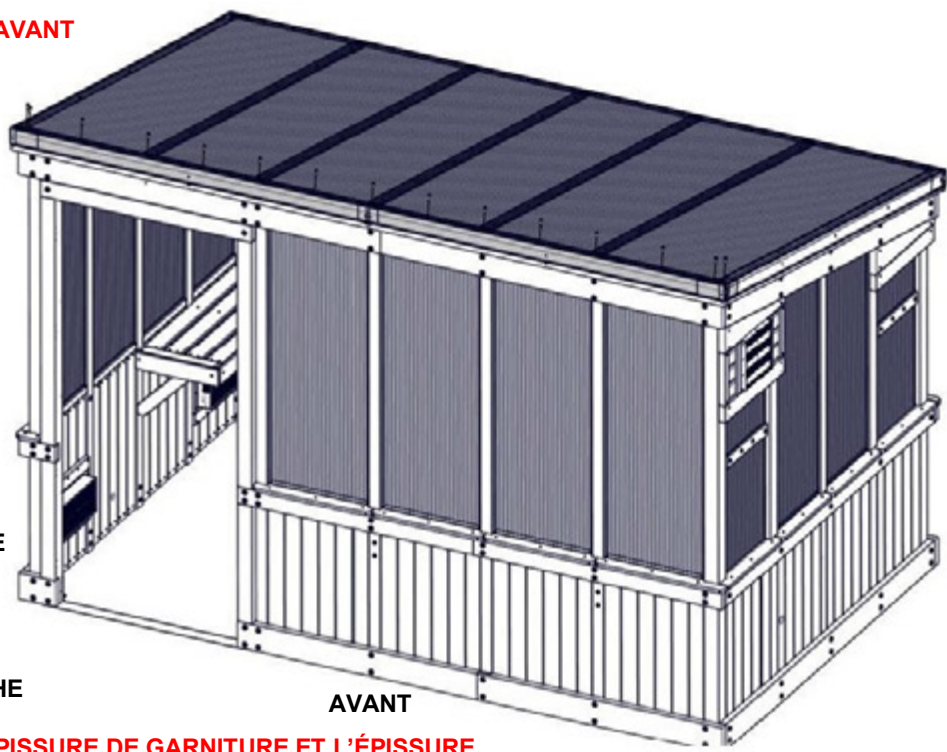
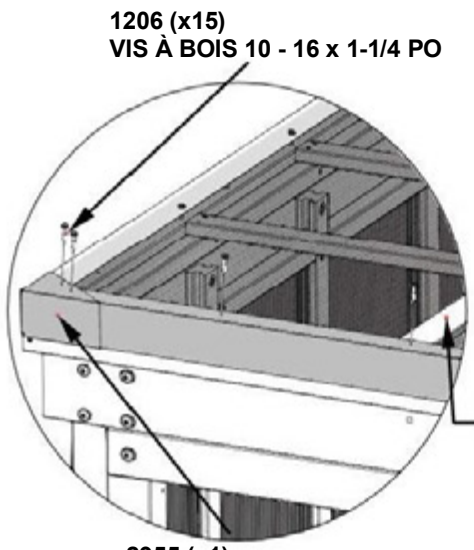

2955 (x1)
ENTURE D'ANGLE DE BORDURE GAUCHE

- ÉTAPE 1**
- ORIENTEZ LA GARNITURE DE BORD DE TOIT, L'ÉPISSURE DE GARNITURE ET L'ÉPISSURE D'ANGLE COMME INDiqué CI-DESSOUS.
 - FAITES GLISSER LES PIÈCES DE GARNITURE DANS LES ÉPISSURES. FIXEZ LES ÉPISSURES D'ANGLE EN LES FAISANT GLISSER SUR LA GARNITURE DE BORD.

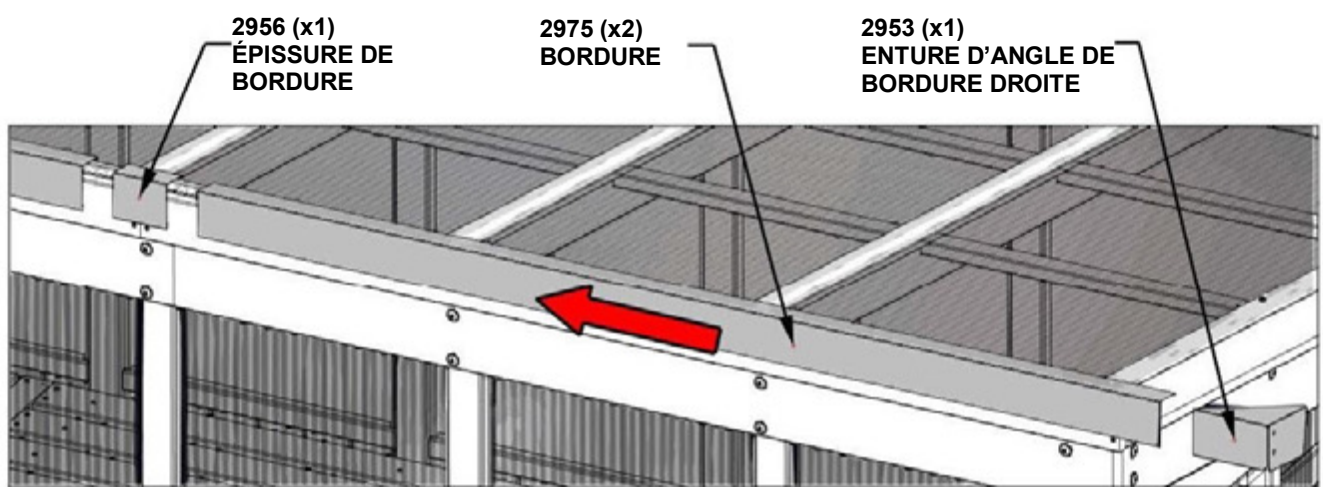

STEP 92 - ASSEMBLAGE DU TOIT



A6P00796 SILICONE

APPLIQUEZ DU SILICONE AUX COUTURES DU PANNEAU
DE TOIT COMME MONTRÉ

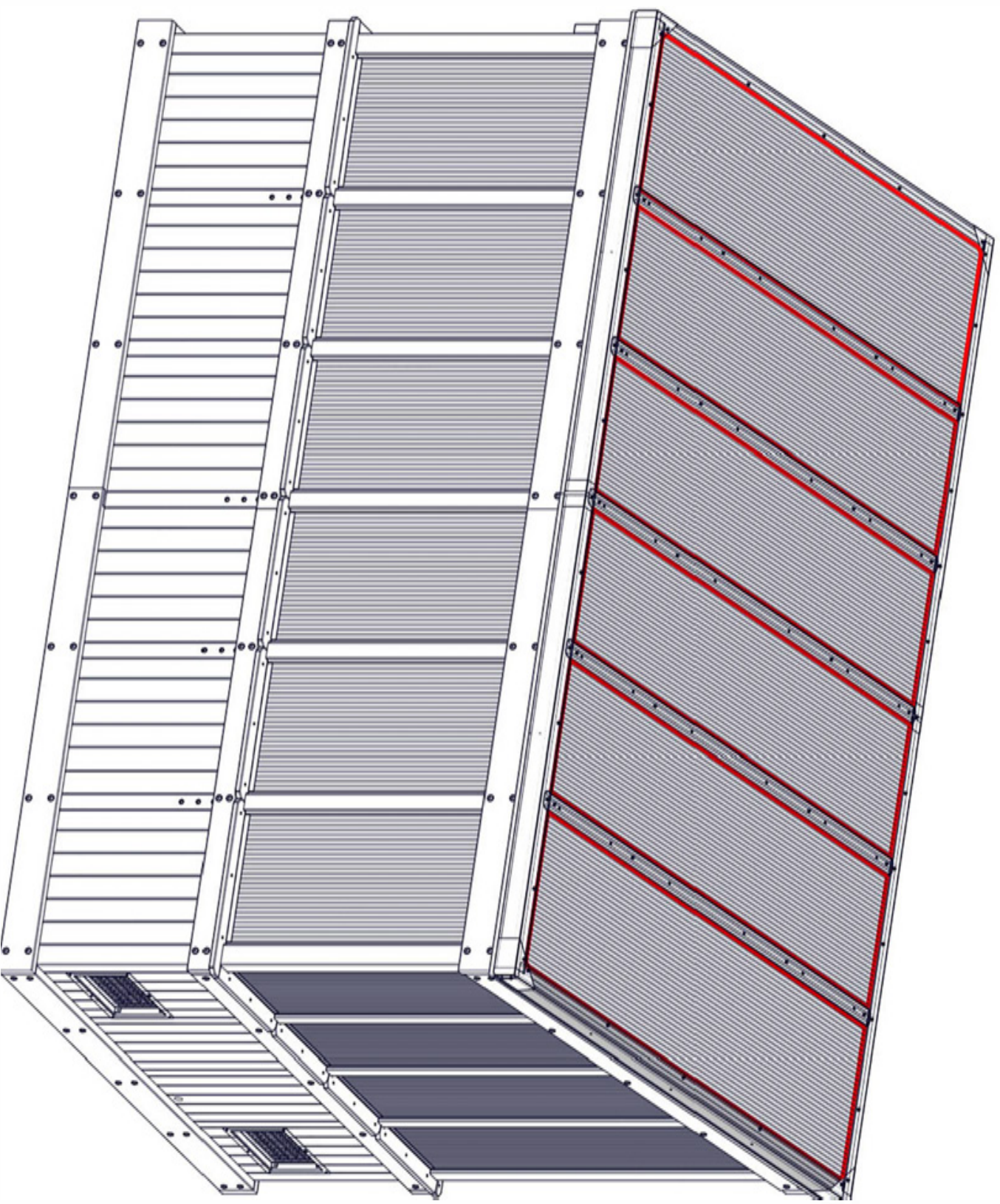

ÉTAPE 93A - ASSEMBLAGE DE LA PORTE

Qté.	NUMÉRO D'ARTICLE	DESCRIPTION
12	H100385	VIS PFH 8 X 1 BLK

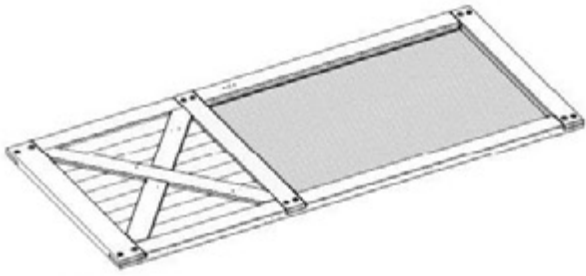

DA01 ASSEMBLAGE DE PORTE - W2A03986
(x1) 1 7/8 PO X 35 13/16 PO X 80 PO (48x910x2032)



A4M00557 ASSEMBLAGE DE LA CHARNIÈRE
(x4)

REMARQUES :
ALIGNER LES TROUS DES CHARNIÈRES AVEC LES TROUS PILOTE DE LA PORTE.

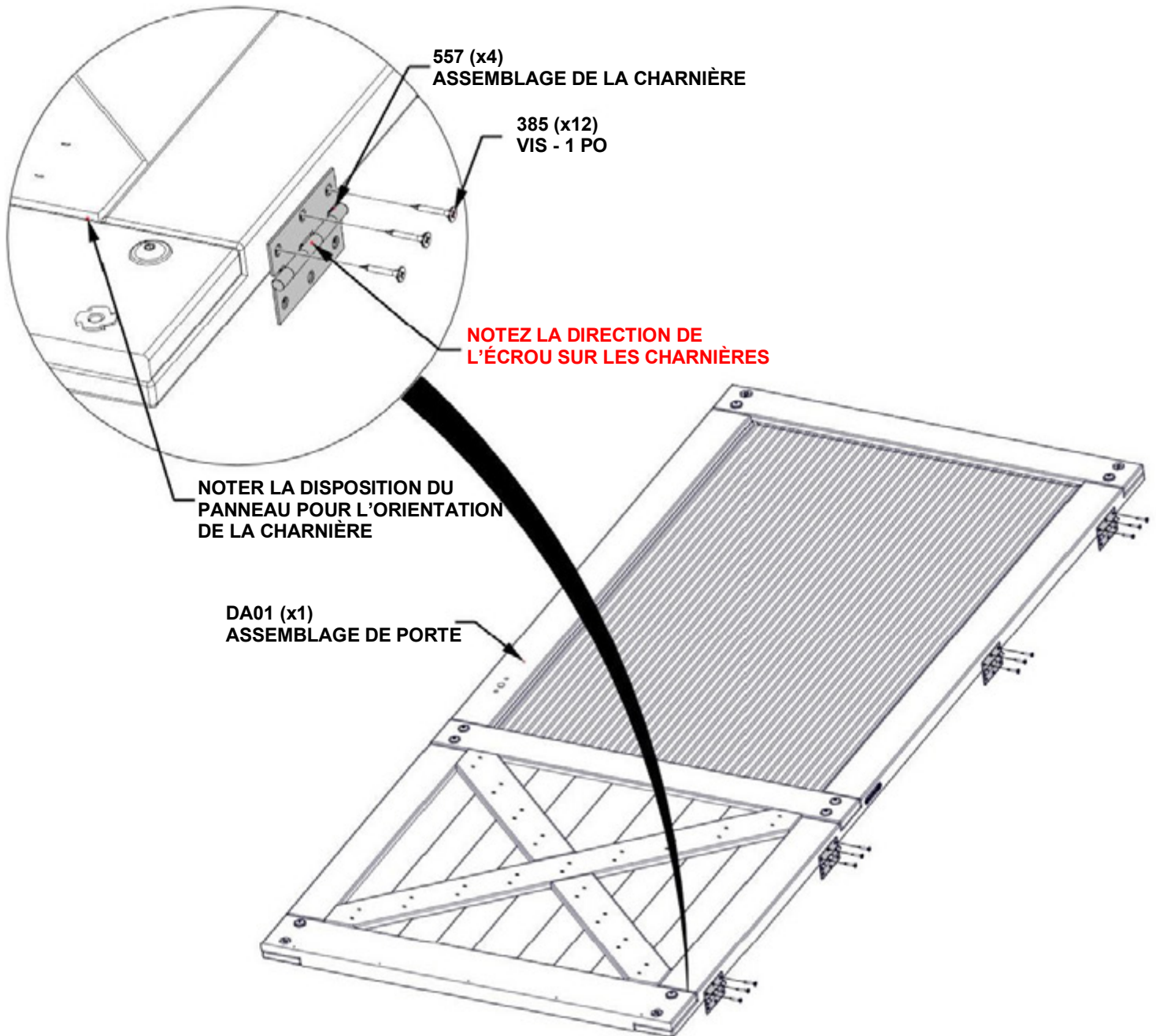

ÉTAPE 93B - ASSEMBLAGE DE LA PORTE

Qté.	NUMÉRO D'ARTICLE	DESCRIPTION
2	H101259	VIS POH 8 X 1 1/4 BLK

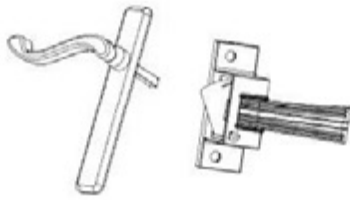

A4M02410 POIGNÉE DE CONTRE-PORTE
(x1)

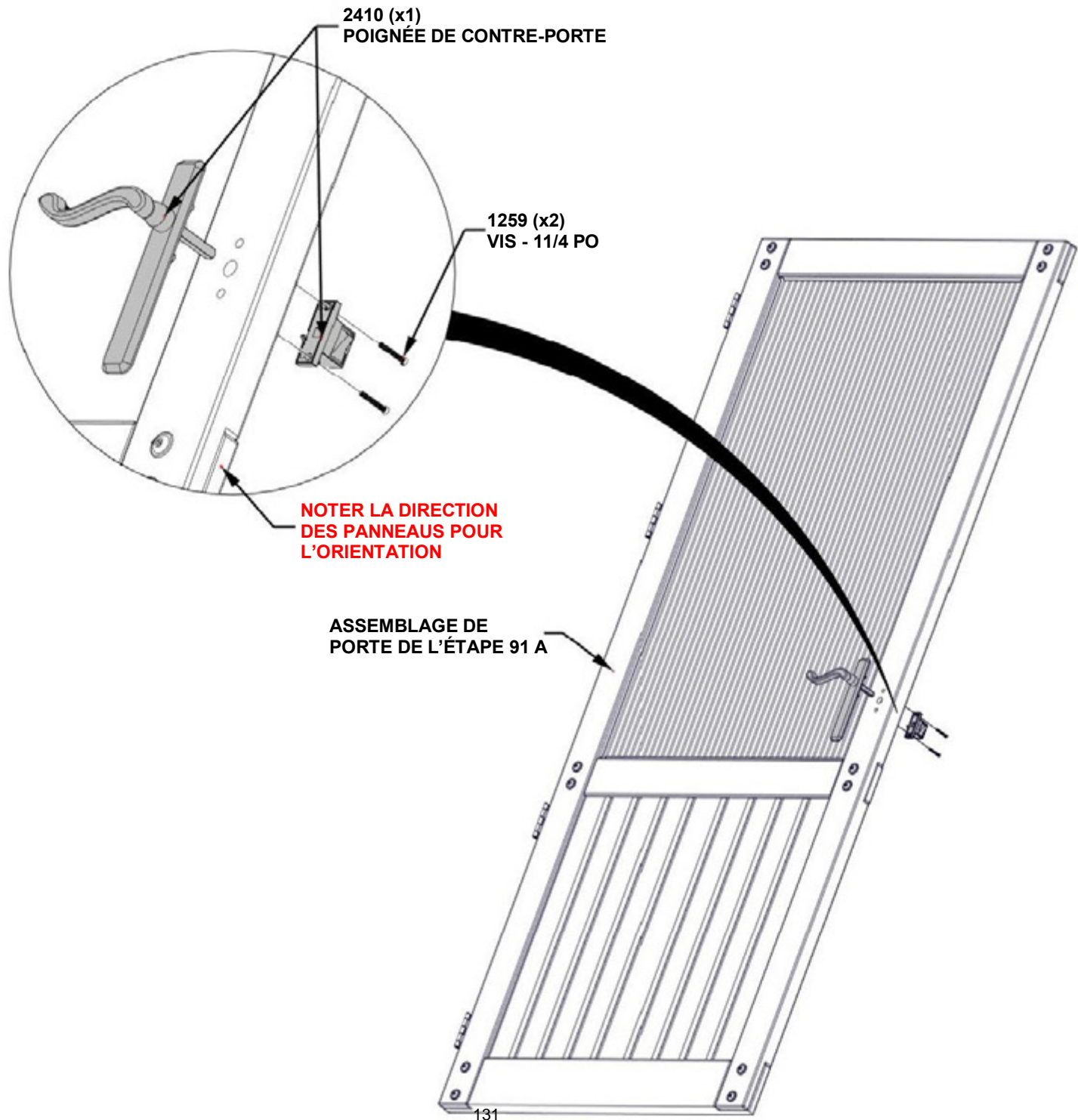

ÉTAPE 93 C - ASSEMBLAGE DE LA PORTE

Qté.	NUMÉRO D'ARTICLE	DESCRIPTION
5	H100797	VIS PWH 8 X 1 BLK

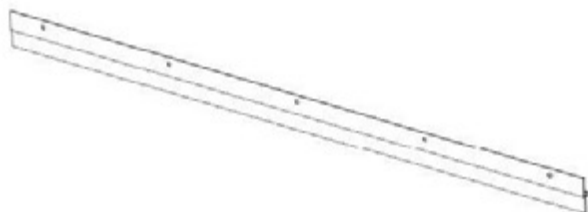

A6P00710 BAS DE PORTE
(x1)

REMARQUE :

- CENTRER LE BAS DE PORTE SUR LA PORTE.
- FIXEZ COMME ILLUSTRÉ

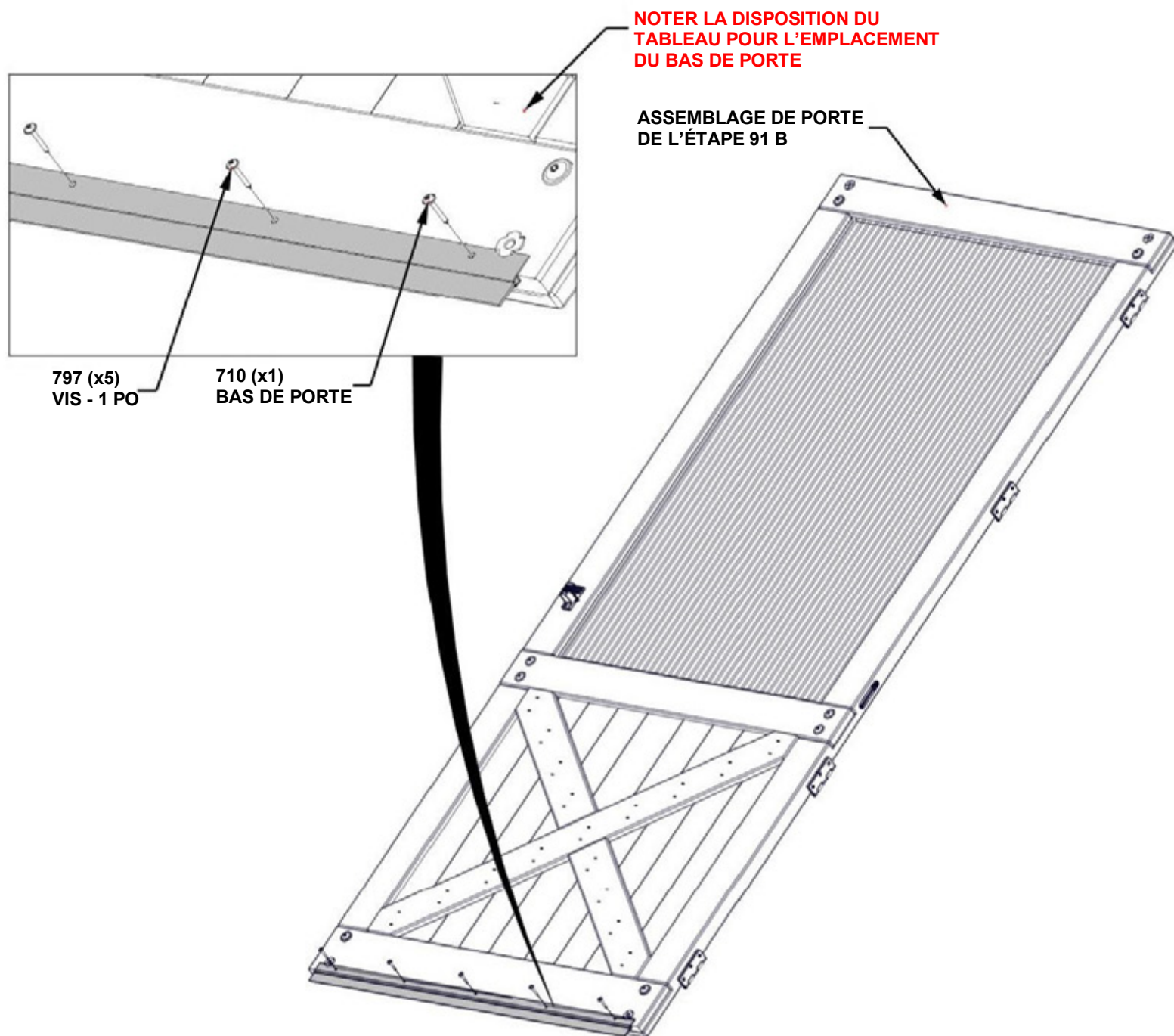

ÉTAPE 94 - ASSEMBLAGE DE LA PORTE

Qté.	NUMÉRO D'ARTICLE	DESCRIPTION
12	H100385	VIS PFH 8 X 1 BLK

REMARQUES :

- ALIGNEZ LES CHARNIÈRES DE L'ASSEMBLAGE DE LA PORTE AVEC LES TROUS PILOTES SUR LE MONTANT.
- FIXER COMME INDIQUÉ.

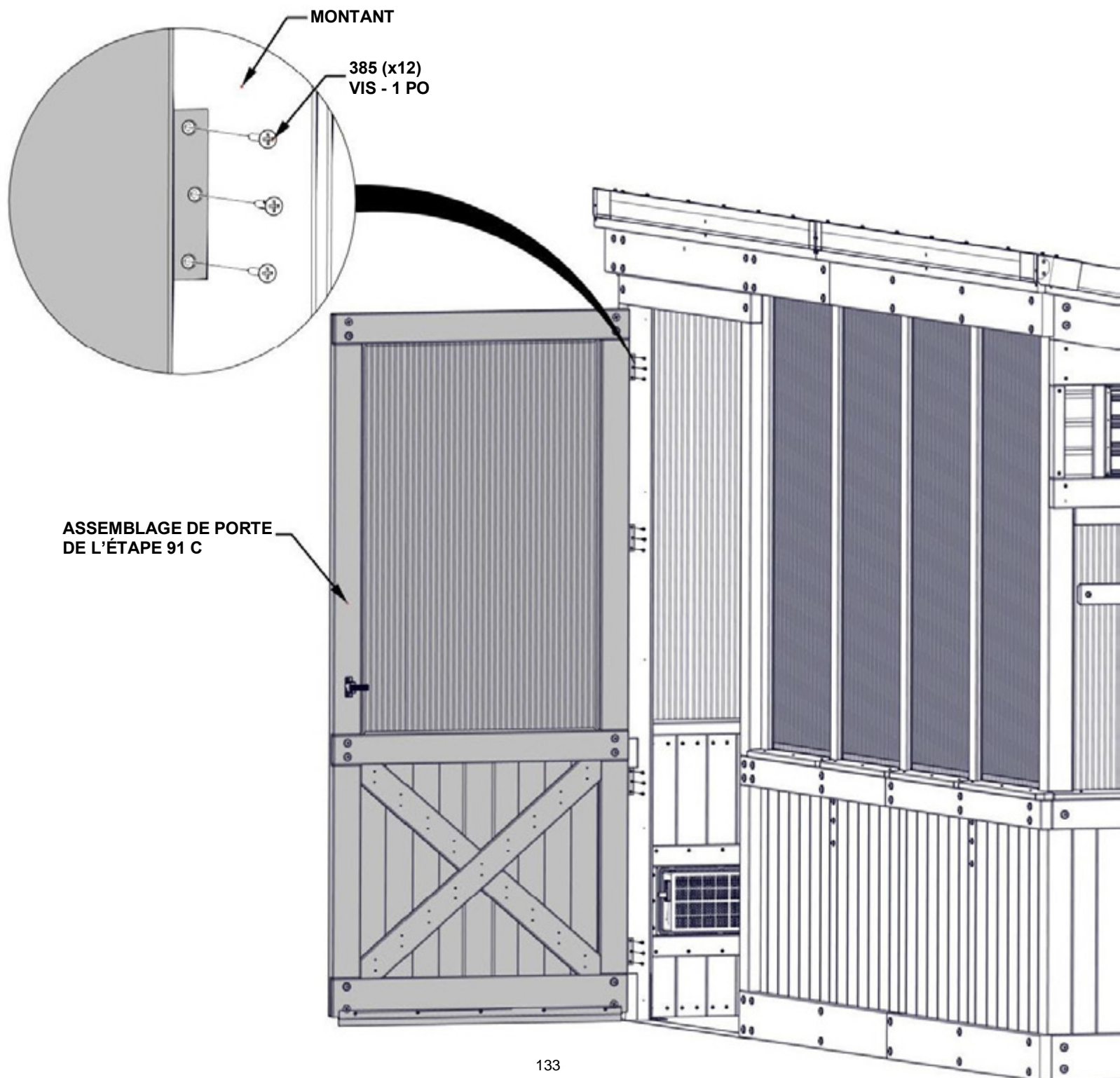

ÉTAPE 95 - ASSEMBLAGE DE LA PORTE

Qté.	NUMÉRO D'ARTICLE	DESCRIPTION
13	H100391	VIS PFH 8 X 2 BLK



F13 ENCADREMENT DE PORTE - W4L18727
(x1) 1 7/16 PO X 17/16 PO X 369/16 PO (36x60x928)



P02 ENCADREMENT DE PORTE - W4L18728
(x2) (x2) 15/16 PO X 17/16 PO X 7915/16 PO (24x36x2030)

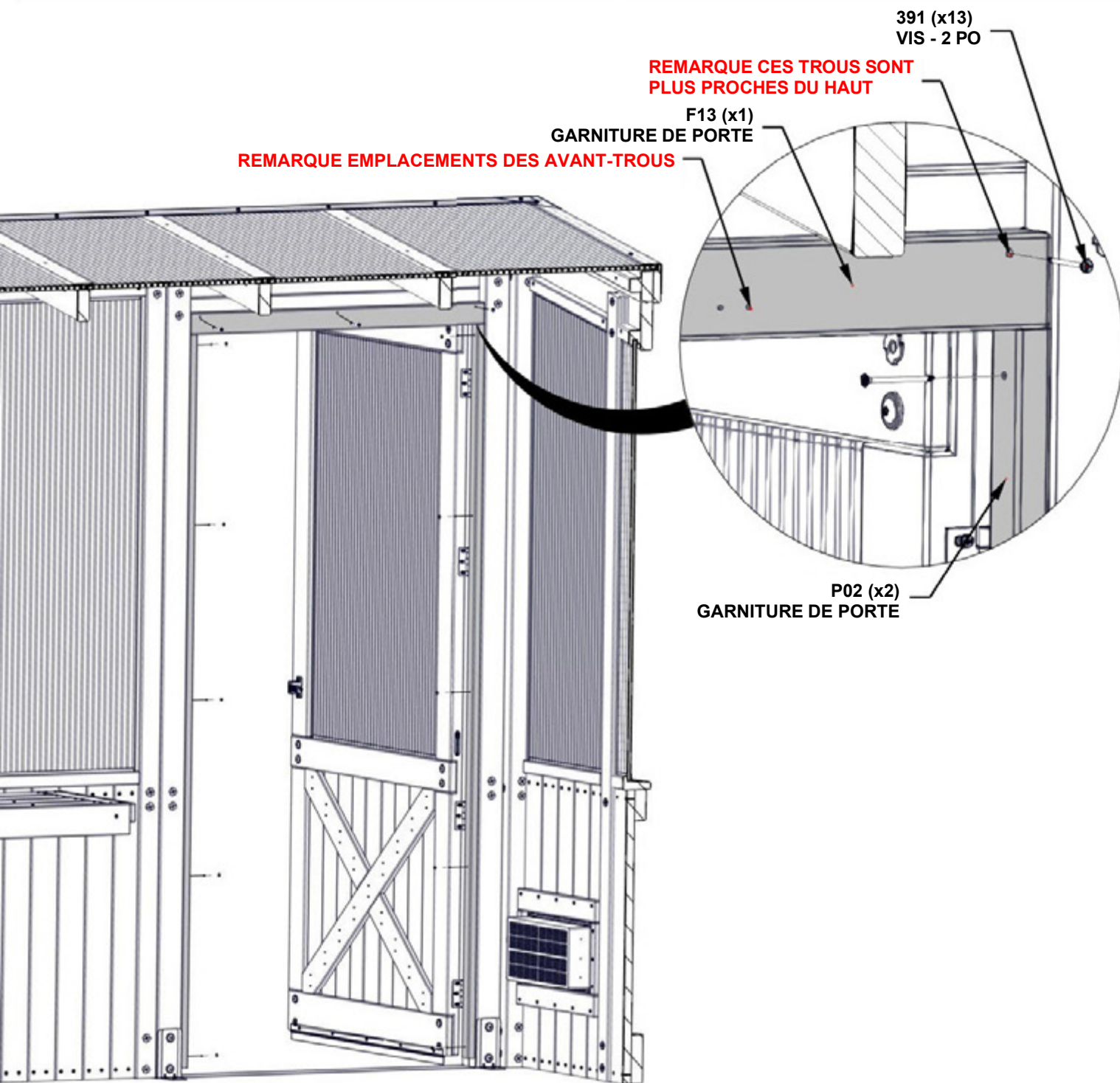

MUR ARRIÈRE ET TABLES NON ILLUSTRÉS SUR CETTE ÉTAPE

ÉTAPE 96A - ASSEMBLAGE DE LA PORTE

Qté.	NUMÉRO D'ARTICLE	DESCRIPTION
4	H100392	VIS PWH 8 X 3/4 BLK



A4M02411 CHAÎNE DE PROTECTION DE PORTE
(x1)

**POSITIONNER DE MANIÈRE À QUE LA
CHAÎNE SOIT SOUS LA BUTÉE DE PORTE**

BUTÉE DE PORTE

8 3/8 po
[212 mm]

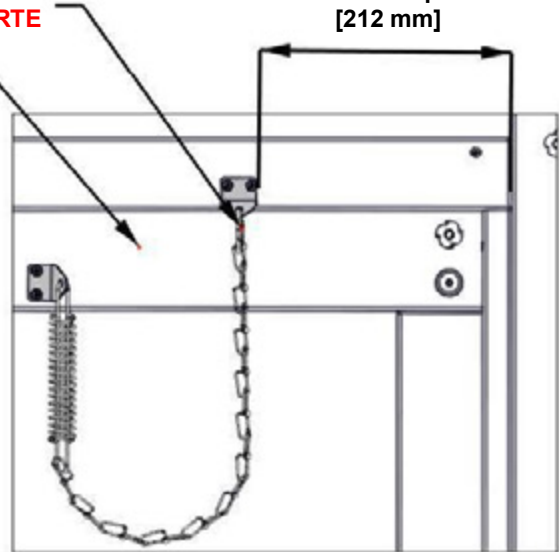

**ALIGNEZ LES SUPPORTS DE
CHAÎNE DE PORTE AVEC LES
TROUS PILOTE.**

392 (x4)
VIS - 3/4



MUR ARRIÈRE ET TABLES NON ILLUSTRÉS
SUR CETTE ÉTAPE

2411 (x1)
CHAÎNE DE PROTECTION DE PORTE

ÉTAPE 96B - ASSEMBLAGE DE LA PORTE

Qté.	NUMÉRO D'ARTICLE	DESCRIPTION
2	H101260	VIS PRH 8x1 1/4 INOX



A4M02410 LOQUET
(x1)

REMARQUE :

- MAINTENEZ LA PORTE FERMÉE ET POSITIONNEZ LA PLAQUE DE VERROU OÙ ELLE SÉCURISE LE VERROU DE LA POIGNÉE DE PORTE LORSQUE LA PORTE EST FERMÉE.
- MARQUEZ ET UTILISEZ UN FORET DE 1/8 PO POUR CRÉER DES TROUS PILOTES.
- FIXER COMME INDIQUÉ.

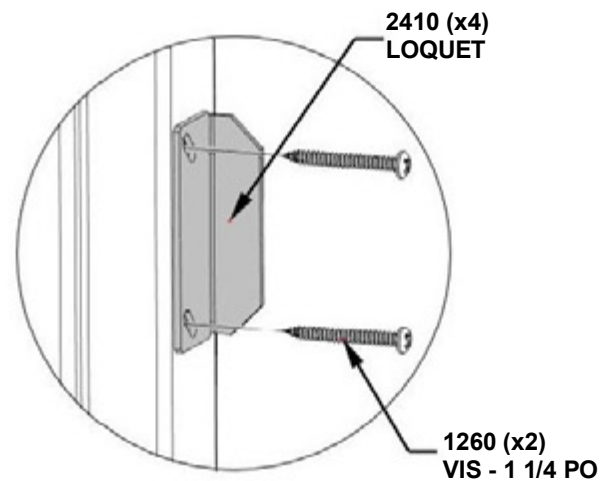
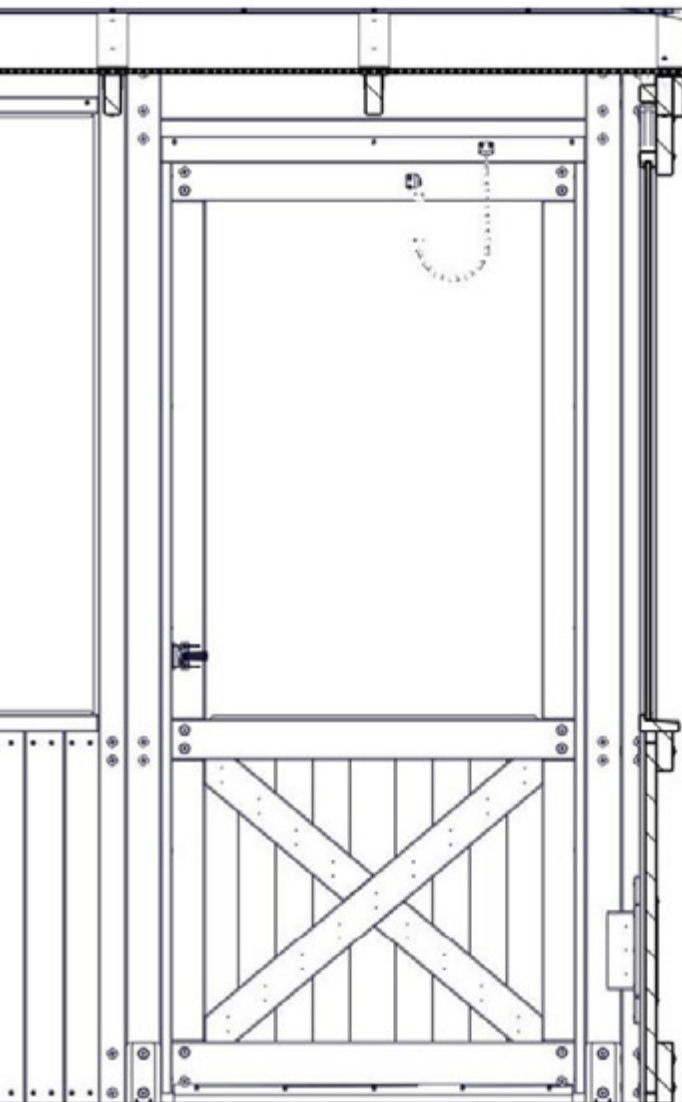
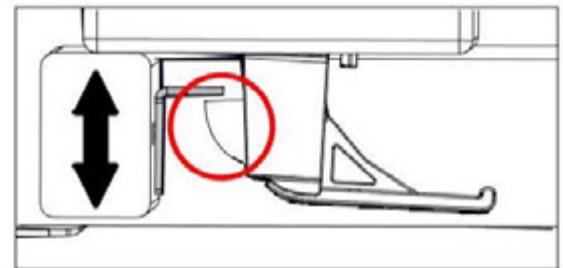
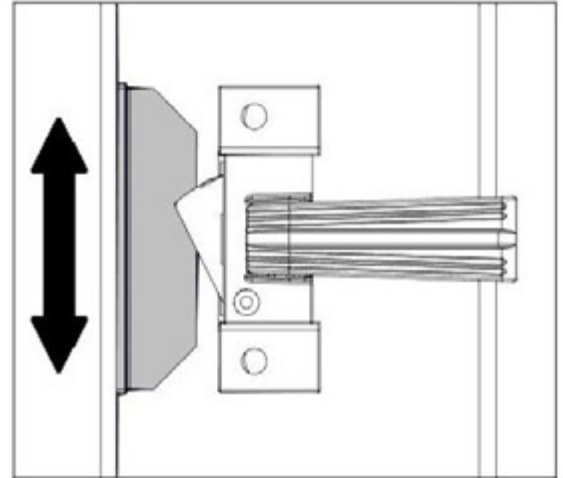

MUR ARRIÈRE ET TABLES NON ILLUSTRÉS SUR CETTE ÉTAPE

ÉTAPE 97A - ÉLECTRIQUE

Qté.	NUMÉRO D'ARTICLE	DESCRIPTION
2	H100203	VIS PFH 8 X 1/2 BLK
2	H100385	VIS PFH 8 X 1 BLK



A4M01292 SUPPORT DE MONTAGE
(x2) (INCLUS AVEC BOÎTIER ÉLECTRIQUE)

REMARQUE :

- UTILISEZ UN FORET DE 1/8 PO POUR CRÉER DES TROUS PILOTES ; EN UTILISANT LES SUPPORTS DE MONTAGE ET LES DIMENSIONS COMME GUIDE.
- FIXER COMME INDICQUÉ.

1292 (x2)
SUPPORT DE MONTAGE

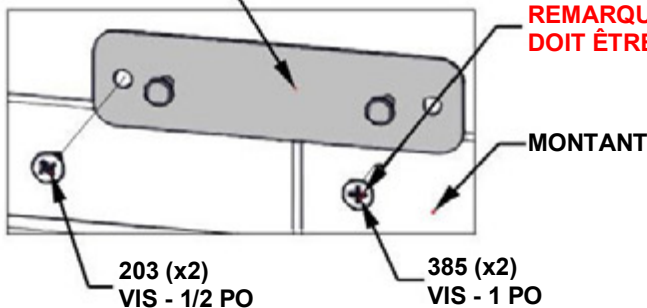

REMARQUE : UNE VIS PLUS GRANDE DOIT ÊTRE FIXÉE AU MONTANT

LE HAUT DU SUPPORT EST AU MÊME NIVEAU DU HAUT DE LA PANNEAU SUSPENDUE

1 po [25 mm]

20 3/16 PO [512 mm]

MUR GAUCHE NON ILLUSTRÉ
SUR CETTE ÉTAPE

ÉTAPE 97B - ÉLECTRIQUE



9205413 BOÎTIER ÉLECTRIQUE
(x1)

REMARQUE :

- ACCROCHER L'ENCEINTE ÉLECTRIQUE SUR LES SUPPORTS DE MONTAGE FOURNIS À L'ÉTAPE 95A.
- PASSEZ LE CORDON À TRAVERS L'ENCOCHE DE LA TABLE VERS LE TROU D'ACCÈS DANS LE PANNEAU MURAL SOUS LA TABLE.

**AVERTISSEMENT! GARDER À L'ÉCART DE L'EAU.
RISQUE DE CHOC ÉLECTRIQUE !**

**VOIR LE MANUEL DU BOÎTIER
ÉLECTRIQUE POUR PLUS DE DÉTAILS.**

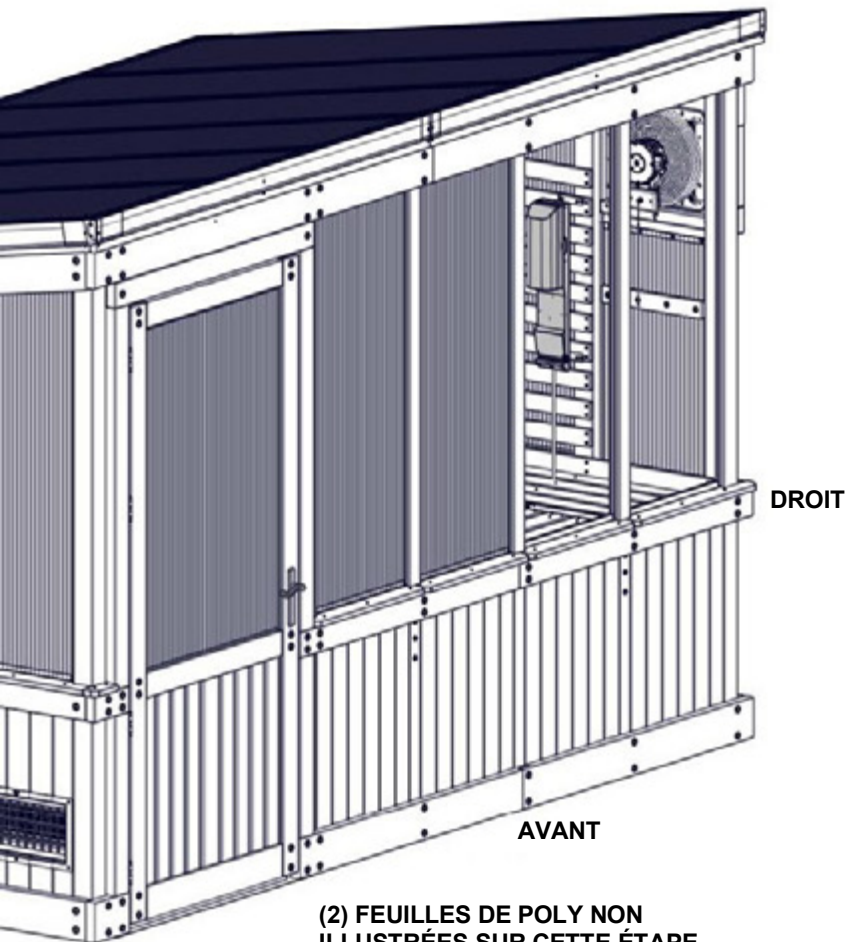

413 (x1)
BOÎTIER ÉLECTRIQUE

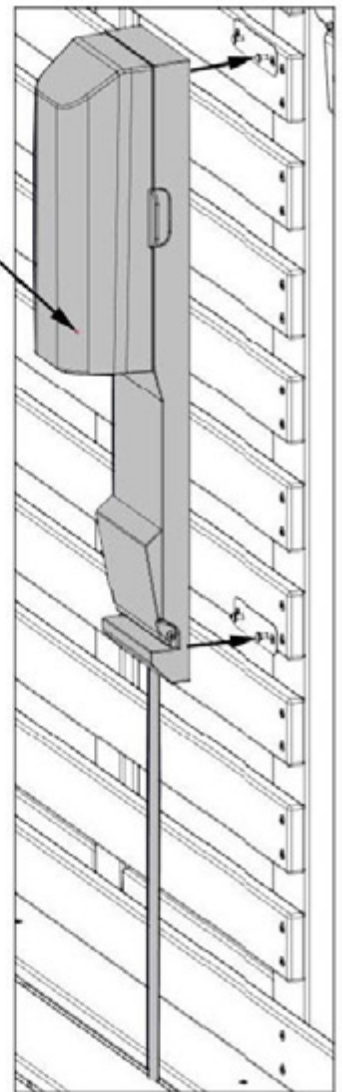

ÉTAPE 98 - ÉLECTRIQUE

Qté.	NUMÉRO D'ARTICLE	DESCRIPTION
1	H100411	VIS PFH 8 X 5/8 BLK



A6P00754 THERMOSTAT
(x1)

REMARQUE :

- PLACEZ LE THERMOSTAT À UN ENDROIT SOUHAITÉ À PROXIMITÉ DE L'ENCEINTE ÉLECTRIQUE.
- INSTALLER LA VIS EN LA LAISSANT PARTIELLEMENT DÉPASSER ET ACCROCHER LE THERMOSTAT.
- ACCROCHER LA SONDE DANS UN ENDROIT ÉLEVÉ.

VOIR LE MANUEL DU THERMOSTAT POUR LES INSTRUCTIONS DE FONCTIONNEMENT

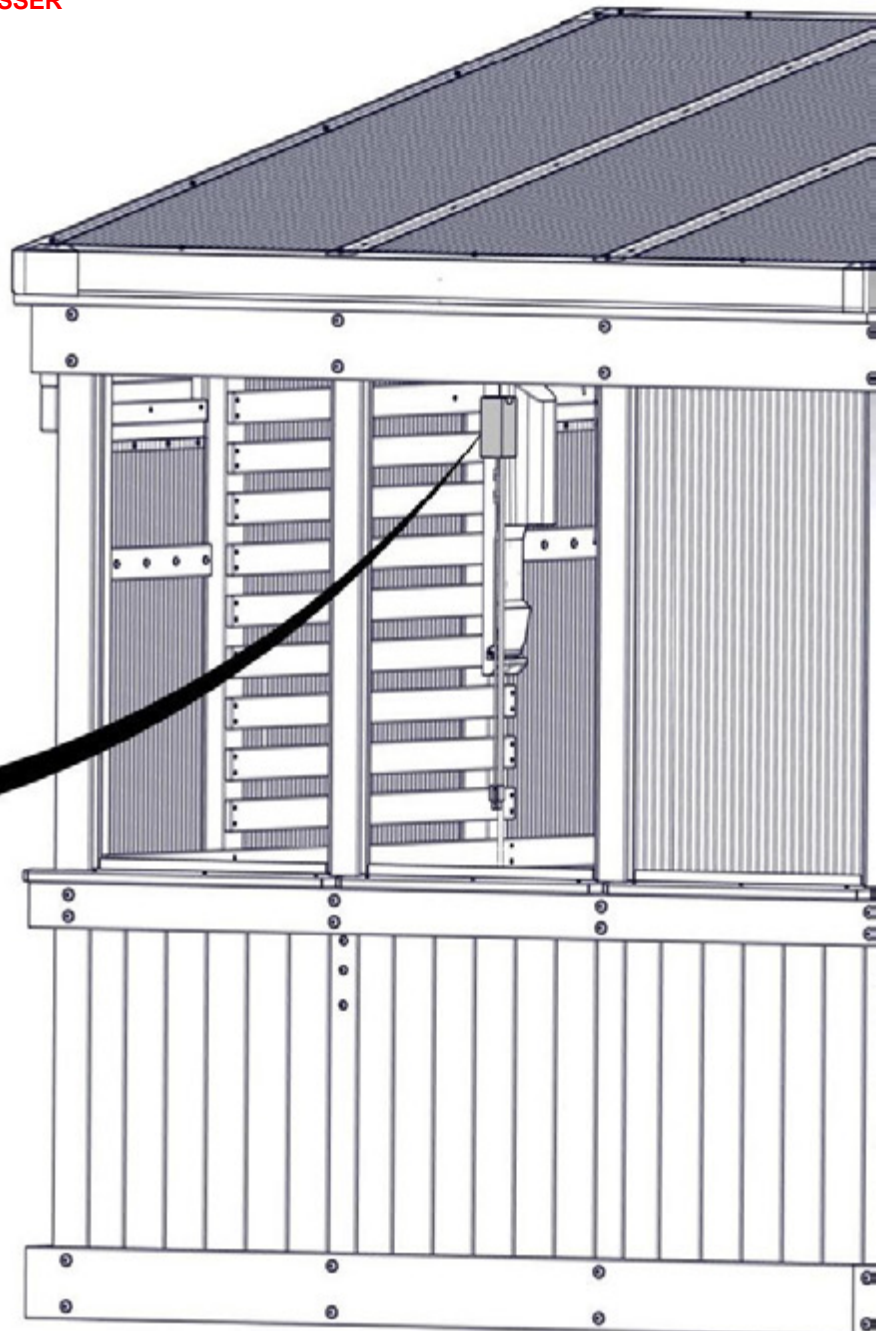
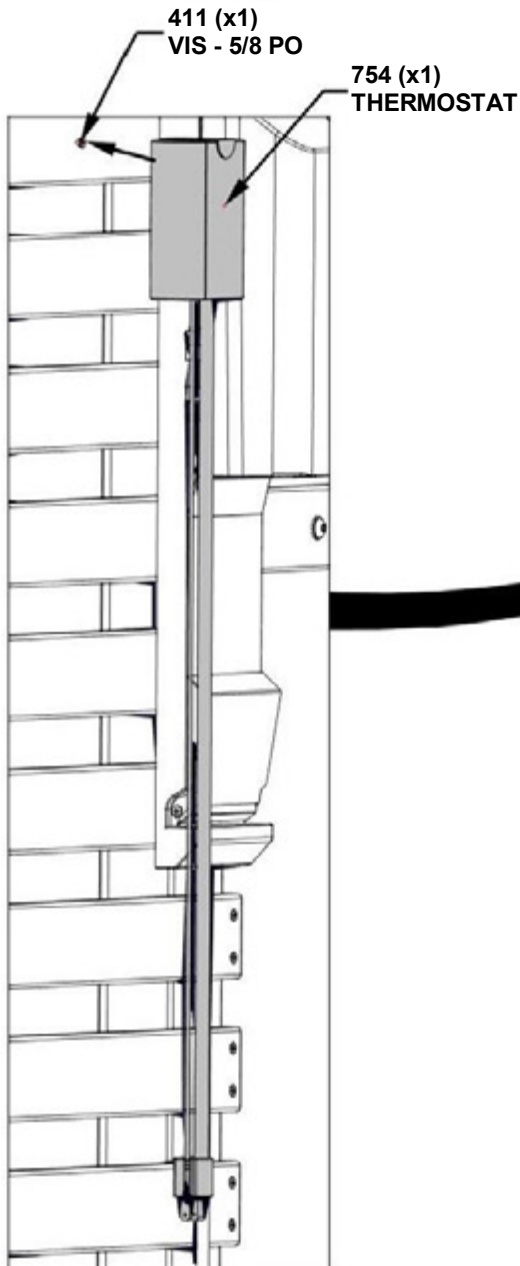

DROIT

(2) FEUILLES DE POLY NON ARRIÈRE
ILLUSTRÉES SUR CETTE ÉTAPE

ÉTAPE 99 - ÉLECTRIQUE



A6P00692 ŒILLET DE CORDON
(x1)

REMARQUE :
INSÉREZ L'ŒILLET DANS LE TROU FOURNI
SUR LE CÔTÉ DROIT DE LA SERRE.

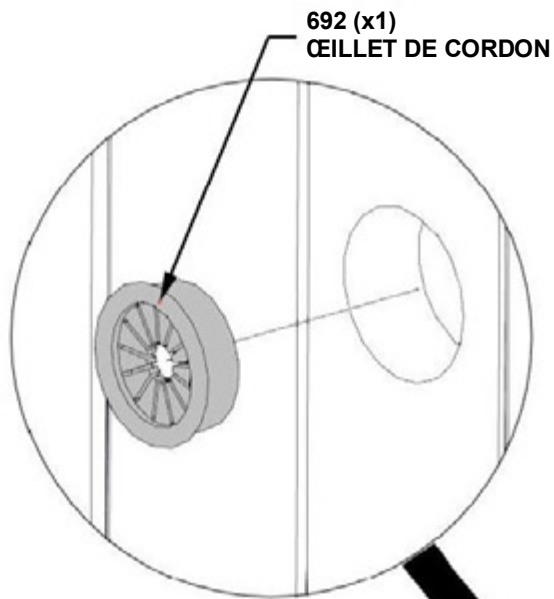

DROIT

ÉTAPE 100 - CONDUITE D'EAU

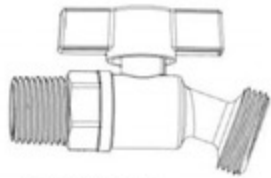

A4M02384 ROBINET DE TUYAU
(x1)



A6P00645 TUYAU 1/2 PO SCH40 X 24 PO
(x1)

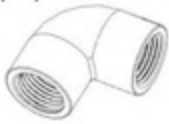

A6P00646 COUDE 1/2 PO NPT
(x2)



A6P00649 CONNECTEUR DE TUYAU FILETÉ
(x1)



A6P00809 RUBAN DE PLOMBIER

REMARQUE :

- UTILISEZ DU RUBAN DE PLOMBIER ET ENROULEZ LES FILS DES RACCORDS MÂLES.
- FIXER LES RACCORDS POUR FORMER L'ASSEMBLAGE DE CONDUITE D'EAU COMPLÉTÉ CI-DESSOUS.

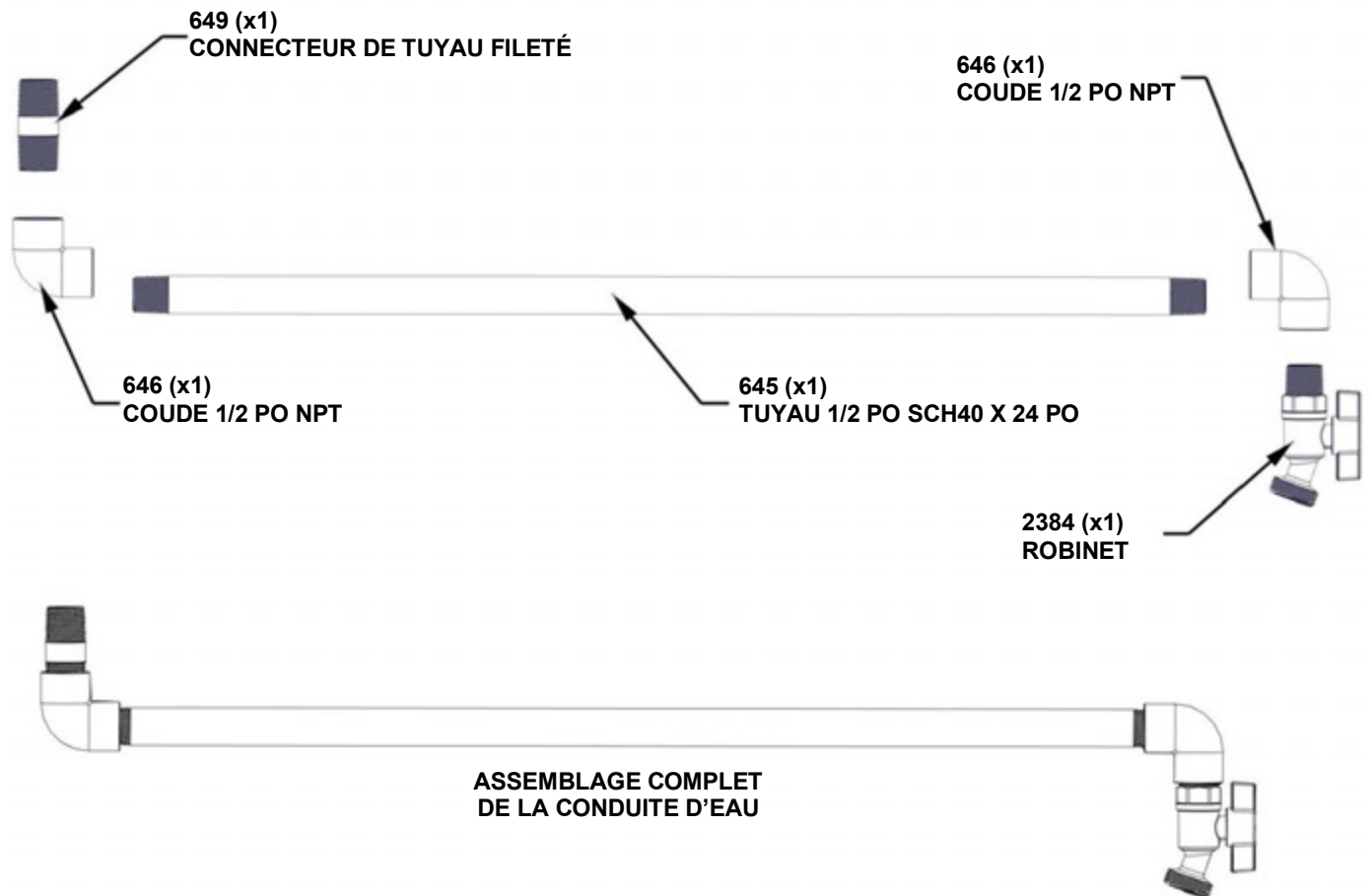

ÉTAPE 101 - CONDUITE D'EAU

Qté.	NUMÉRO D'ARTICLE	DESCRIPTION
4	H100387	VIS PFH 8 X 1 1/4 BLK



M10 PANNEAU DE CONDUITE D'EAU -W4L 18820
(x1) 5/8 PO X 3 3/8 PO X 20 15/16 PO (16x86x532)

REMARQUE :

- UTILISEZ LES DIMENSIONS INDIQUÉES POUR LOCALISER LE PANNEAU DE CONDUITE D'EAU.
- UTILISEZ UN FORET DE 1/8 PO ET UN PANNEAU DE CONDUITE D'EAU POUR CRÉER DES TROUS PILOTES.
- FIXER COMME INDIQUÉ.

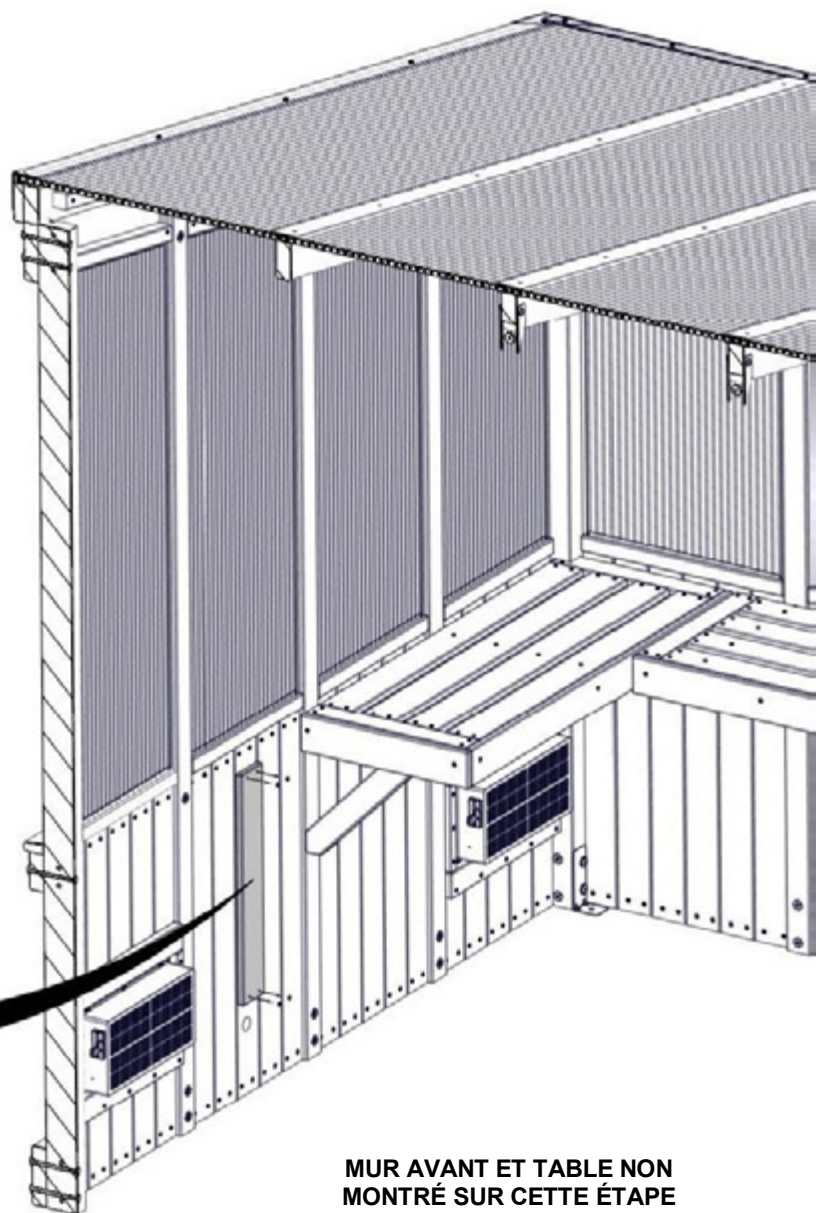
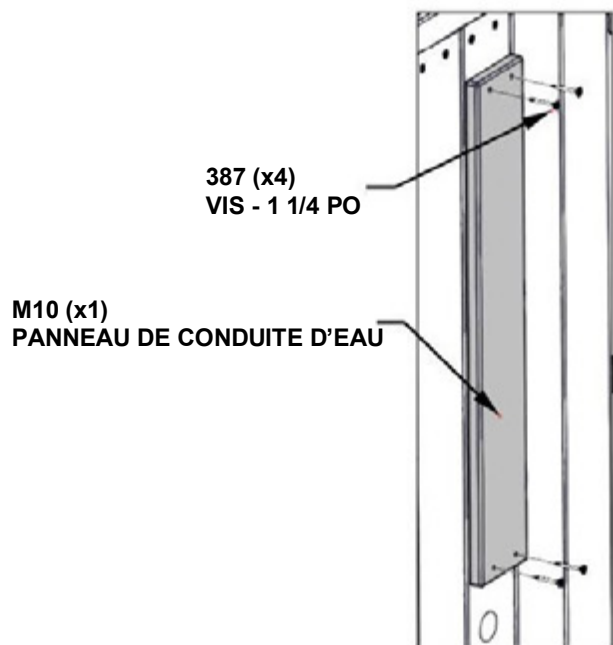
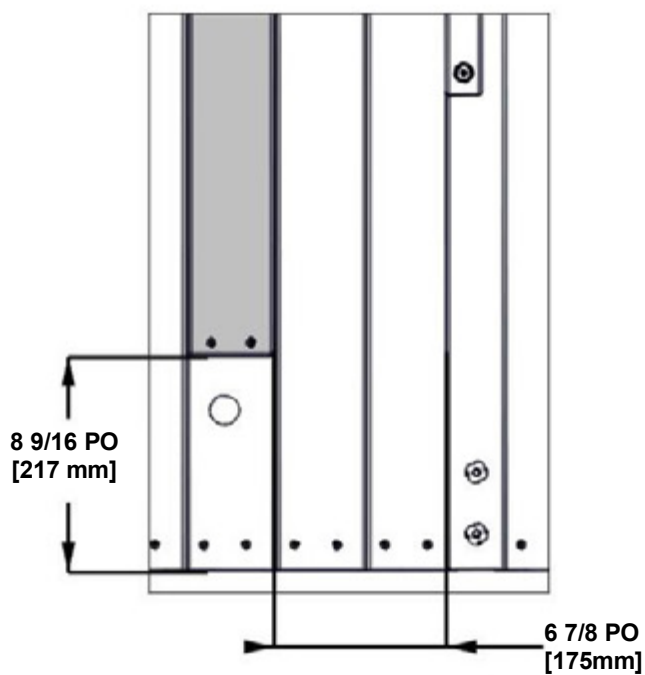

MUR AVANT ET TABLE NON
MONTRÉ SUR CETTE ÉTAPE

ÉTAPE 102 - CONDUITE D'EAU

Qté.	NUMÉRO D'ARTICLE	DESCRIPTION
2	H100395	VIS PFH 8 X 3/4 BLK



A4M02385 COLLIER DE SERRAGE
(x2)

REMARQUE :

- INSÉREZ L'ASSEMBLAGE DE CONDUITE D'EAU À TRAVERS LE TROU DU MUR LATÉRAL.
- FIXEZ LA CONDUITE D'EAU AU PANNEAU DE CONDUITE D'EAU AVEC DES COLLIER DE TUYAU.
- FIXEZ LES PINCES EN UTILISANT LES DIMENSIONS COMME GUIDE EN HAUT ET EN BAS.

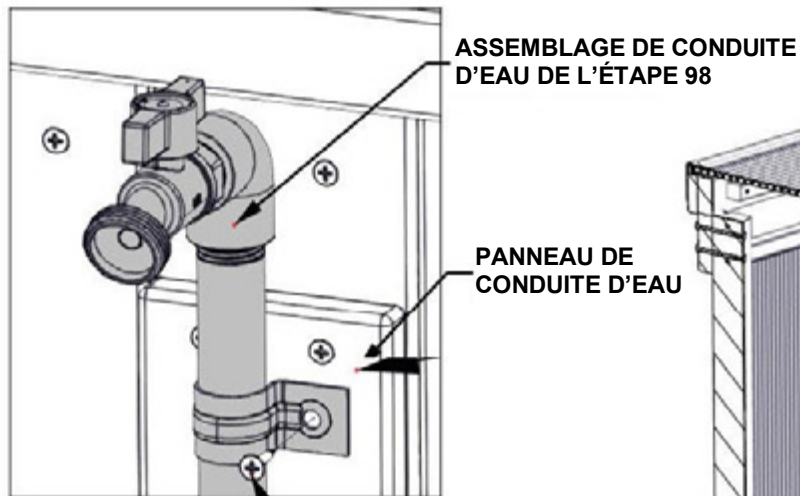

ASSEMBLAGE DE CONDUITE
D'EAU DE L'ÉTAPE 98

PANNEAU DE
CONDUITE D'EAU

395 (x2)
VIS - 3/4 PO

2385 (x2)
COLLIER DE SERRAGE

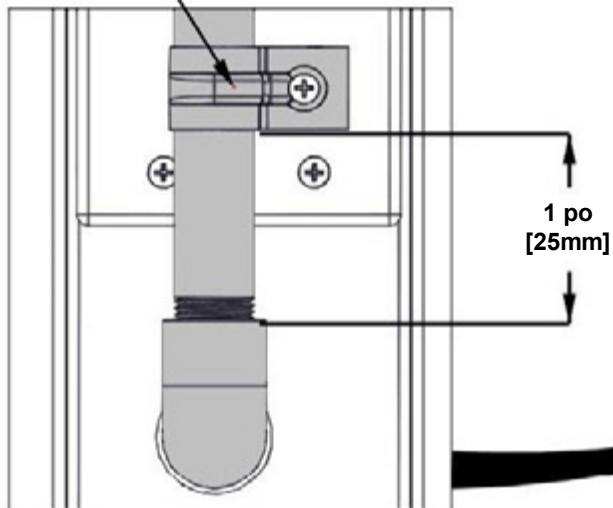

1 po
[25mm]

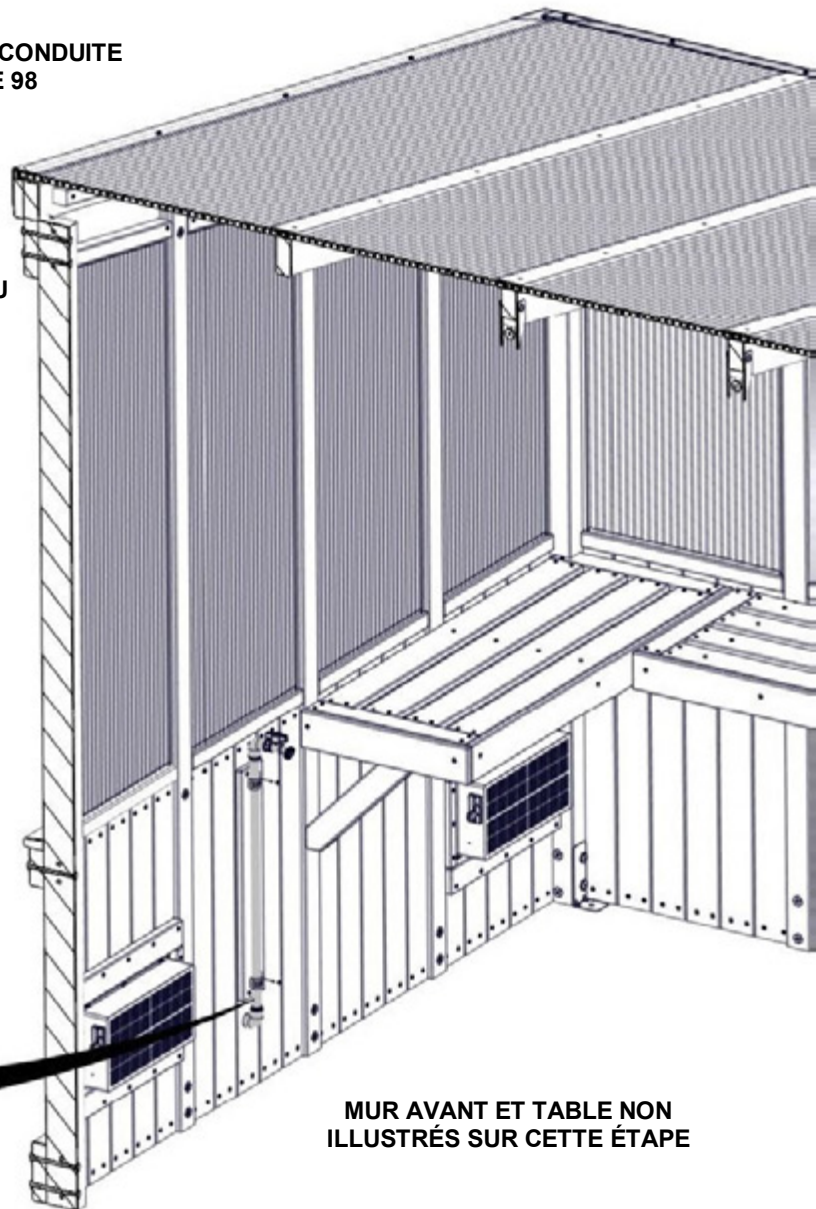

MUR AVANT ET TABLE NON
ILLUSTRÉS SUR CETTE ÉTAPE

ÉTAPE 103 - CONDUITE D'EAU



A6P00577 ŒILLET EN CAOUTCHOUC
(x1)

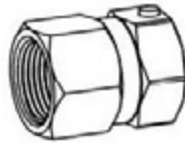

A6P00648 RACCORD DE TUYAU FILETÉ
(x1)



A6000809 RUBAN DE PLOMBIER

REMARQUE :

- POUSSER L'ŒILLET EN CAOUTCHOUC DANS LE TROU AUTOUR DE L'ASSEMBLAGE DE LA CONDUITE D'EAU.
- UTILISER DU RUBAN DE PLOMBIER ET ENROULER LES FILS DES RACCORDS MÂLES.
- FIXER LE RACCORD DE TUYAU FILETÉ.

1ER

577 (x1)
ŒILLET EN CAOUTCHOUC

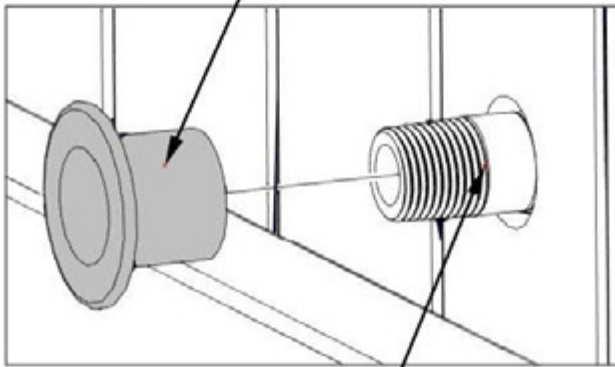

ASSEMBLAGE DE CONDUITE
D'EAU DE L'ÉTAPE 98

2E

648 (x1)
RACCORD DE TUYAU FILETÉ

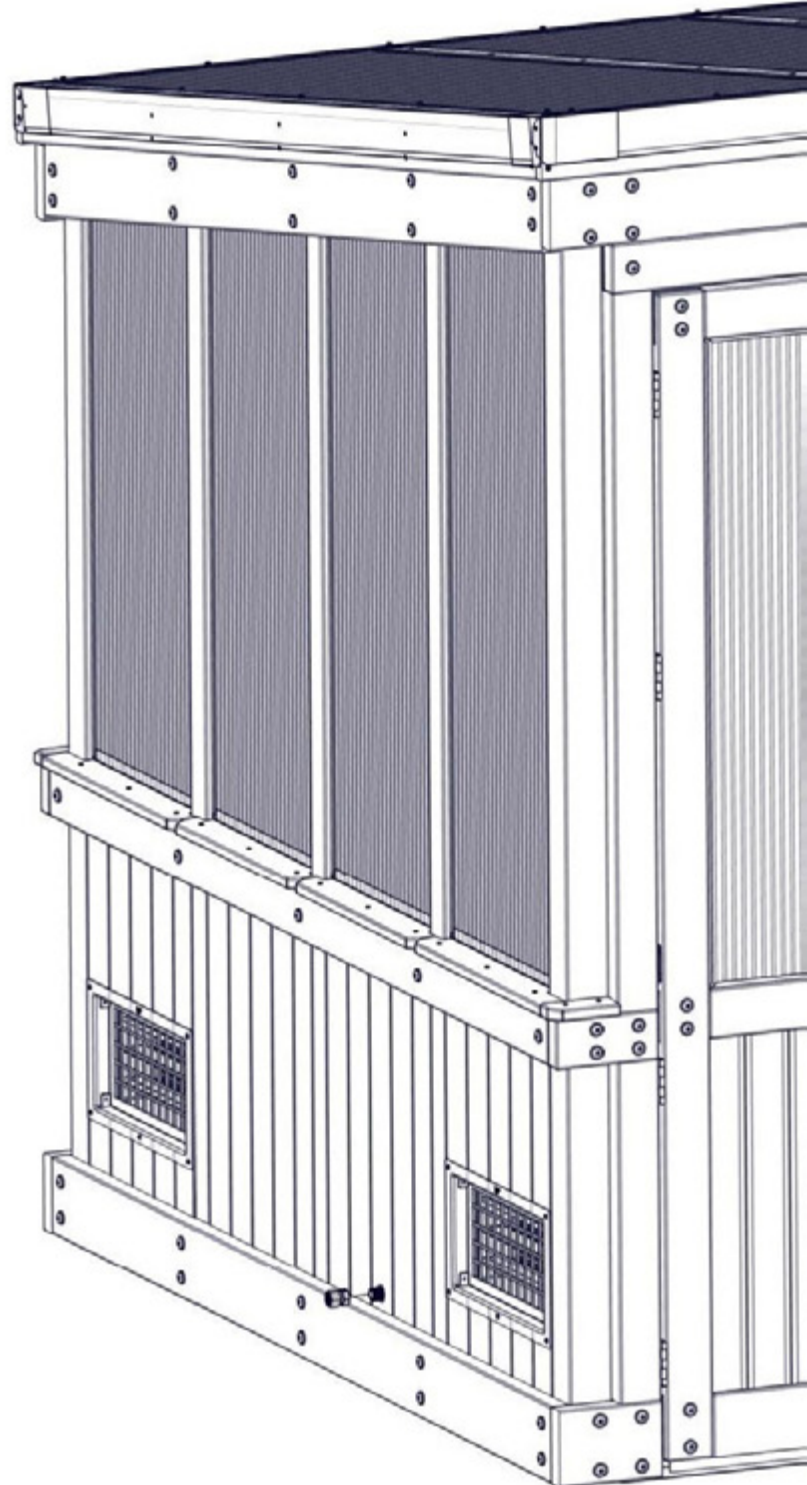
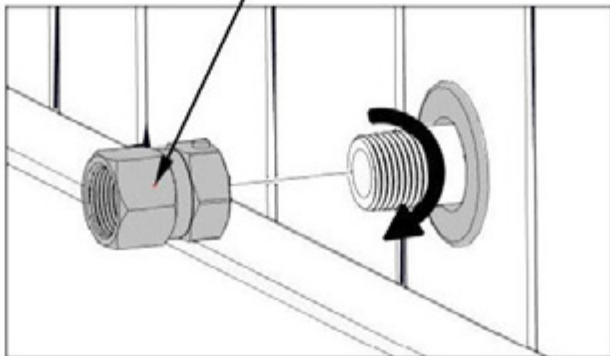

ÉTAPE 104 - ÉTIQUETTE D'IDENTIFICATION

Qté.	NUMÉRO D'ARTICLE	DESCRIPTION
4	H100202	VIS PWH 8 X 5/8 BLK



A4M02158 ÉTIQUETTE D'IDENTIFICATION DE BYD PATIO
(x1)

REMARQUES :

- CENTRER L'ÉTIQUETTE SUR LE RAIL DE PORTE
- FIXEZ COMME ILLUSTRÉ

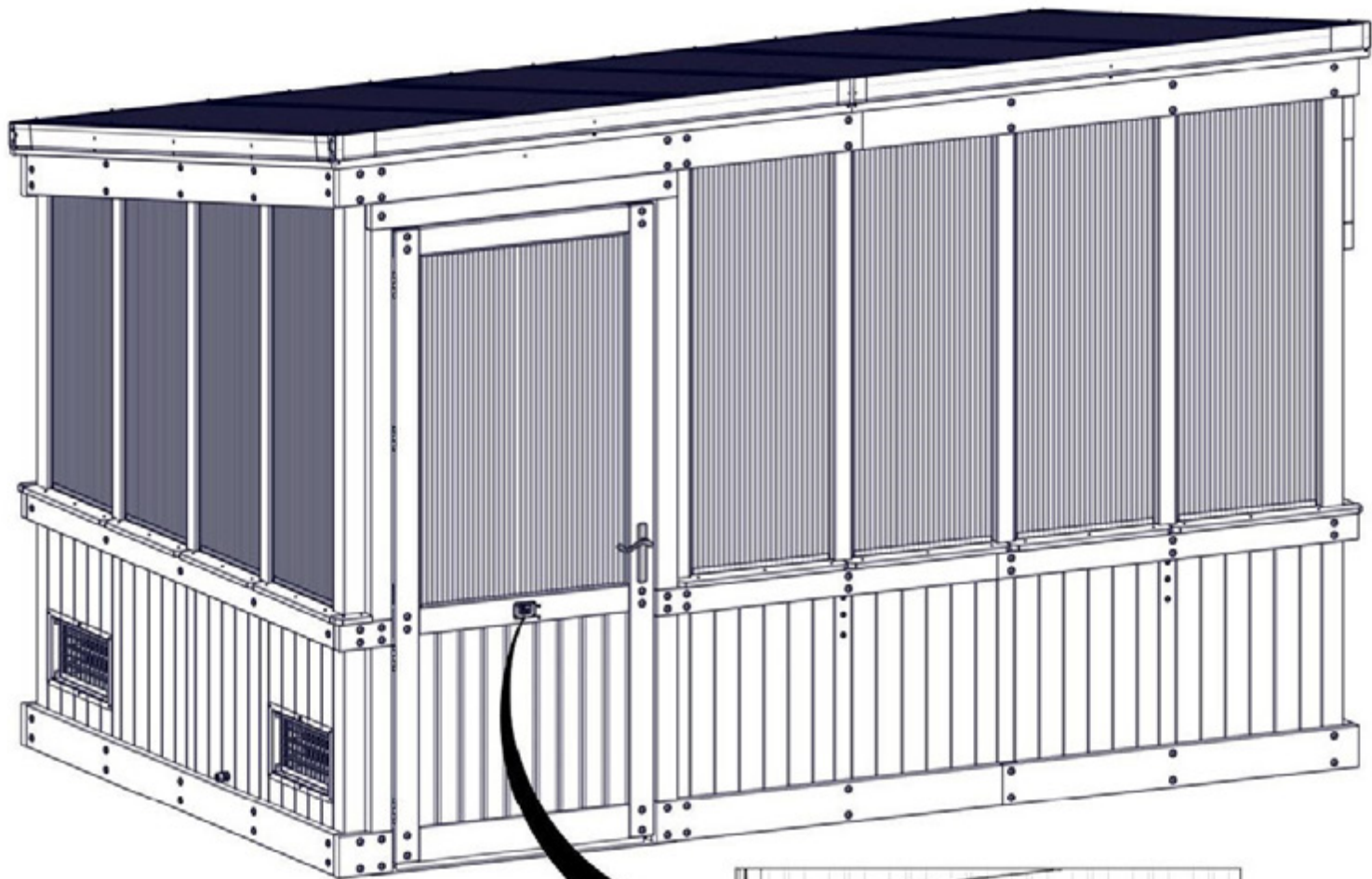

2158 (x1)
ÉTIQUETTE D'IDENTIFICATION
DE BYD PATIO

LISSE DE PORTE

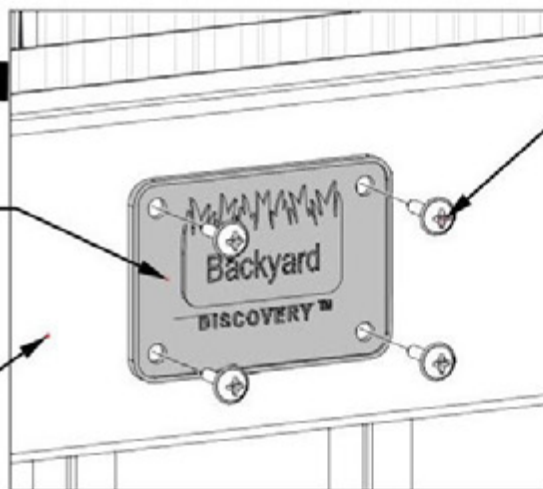

202 (x4)
VIS - 5/8 PO

ÉTAPE 105 - PIQUETS AU SOL



A4M02091 BARRE DE RENFORT DE PIQUET DE SOL
(x5)

**UTILISER UNIQUEMENT POUR
L'ANCRAGE AU SOL. VOIR L'ÉTAPE
104 POUR L'ANCRAGE SUR BÉTON.**

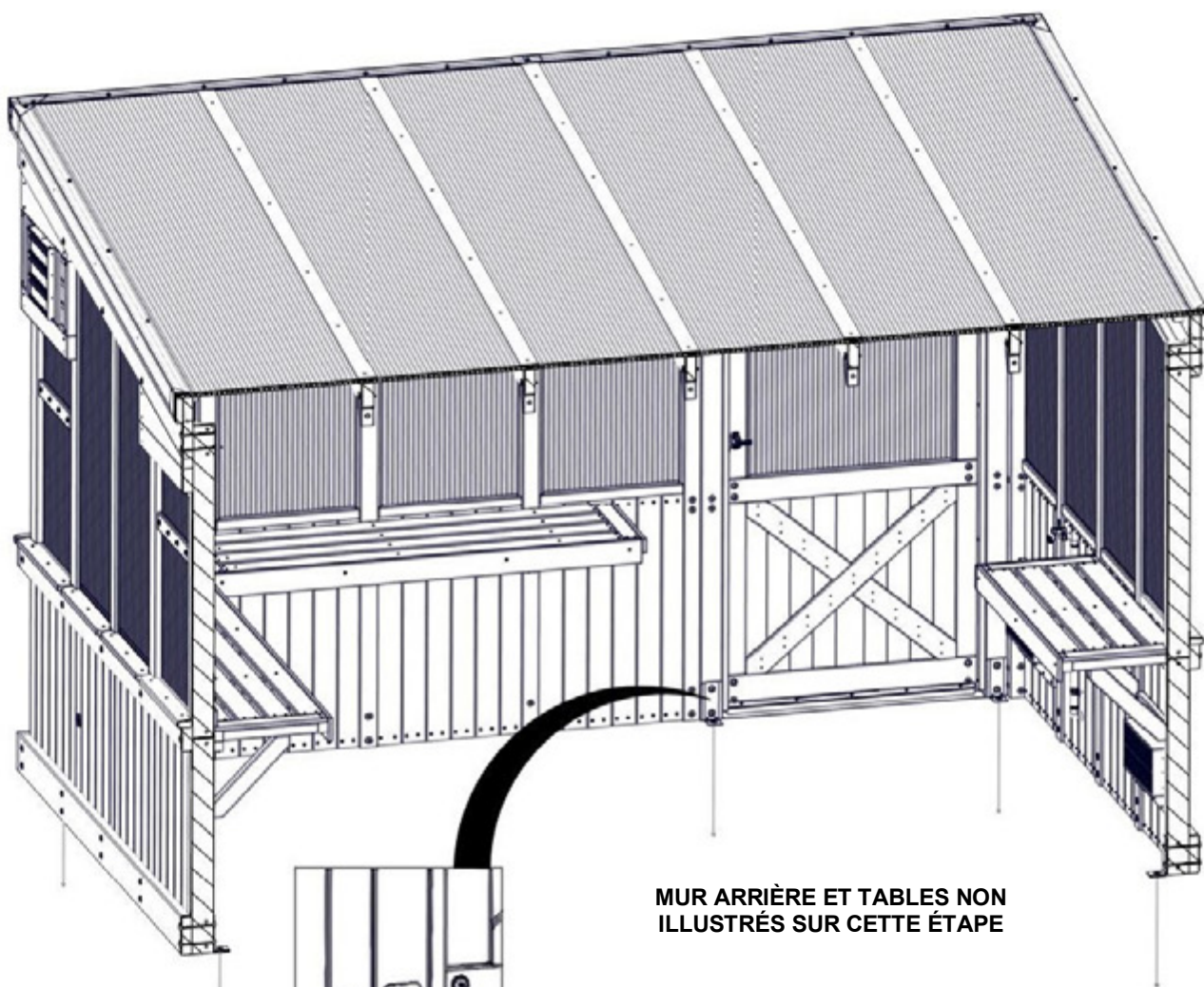

MUR ARRIÈRE ET TABLES NON
ILLUSTRÉS SUR CETTE ÉTAPE

**GLISSEZ LE PIQUET DE SOL DANS LES
CLIPS (5) SITUÉS AUTOUR DU PÉRIMÈTRE**

2091 (x5)
BARRE DE RENFORT
DE PIQUET DE SOL

ÉTAPE 106 - ANCRAGES SUR BÉTON

Qté.	NUMÉRO D'ARTICLE	DESCRIPTION
5	H101165	ANCRAGE BÉTON 3/8 PO x 3 PO BLK

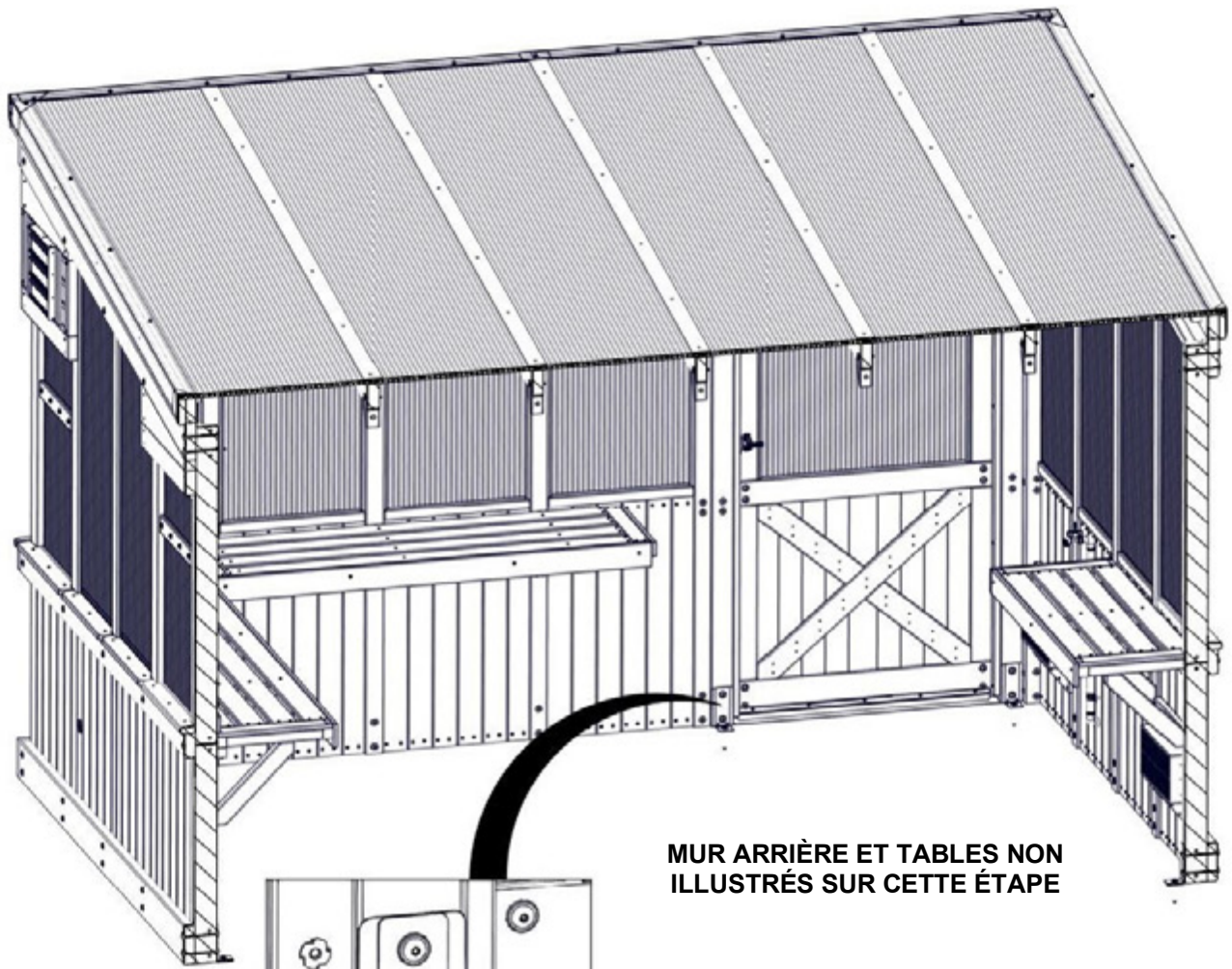

MUR ARRIÈRE ET TABLES NON ILLUSTRÉS SUR CETTE ÉTAPE

GLISSEZ L'ANCRAGE DANS LES CLIPS (5) SITUÉS AUTOUR DU PÉRIMÈTRE

1165 (x5)
ANCRAGE BÉTON - 3 PO