

# Black Illusion Glass Kit Installation (BIGRS36/42)

## ⚠ WARNING

- Allow the appliance to cool completely before performing any maintenance as it will remain hot after it is no longer operating.
- To avoid danger of suffocation, keep the packaging bag away from babies and children. Do not use in cribs, beds, carriages, or play pens. This bag is not a toy. Knot before throwing away.

Included in this kit:

Description	BIGRS36		BIGRS42	
	Part #	Qty.	Part #	Qty.
Glass, Rear Panel	W300-10001698	1	W300-10001375	1
Glass, Left Panel	W300-10001699	1	W300-10001376	1
Glass, Right Panel	W300-10001700	1	W300-10001377	1
Retainer, BIG Rear Panel	W500-10001427	1	W500-10002305	1
Retainer, BIG Left Side Panel	W500-10001379	1	W500-10001379	1
Retainer, BIG Right Side Panel	W500-10002298	1	W500-10002298	1
Screw, Square Drive SS	W570-10001298	4	W570-10001298	4

### note:

Remove all media before installing the panels.

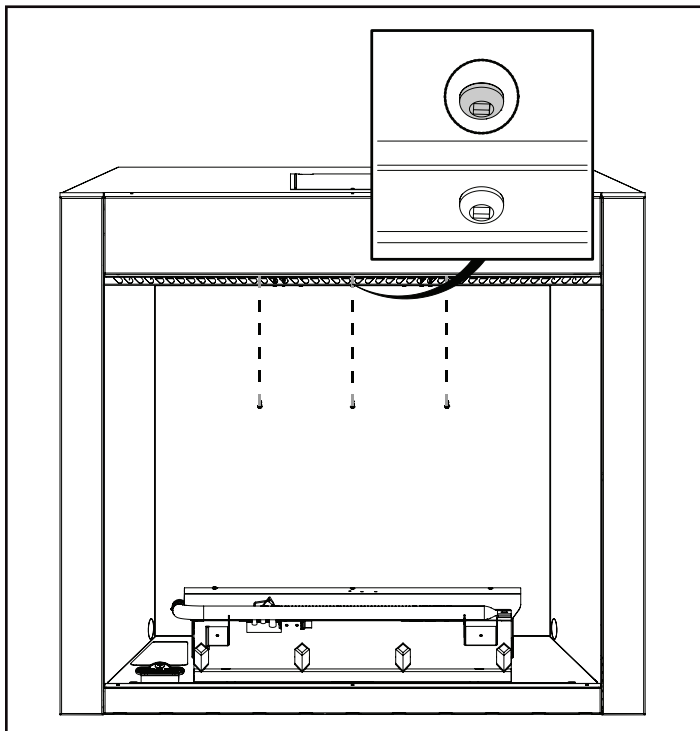

1. Remove the 3 center screws from the back of the firebox top and set them aside.

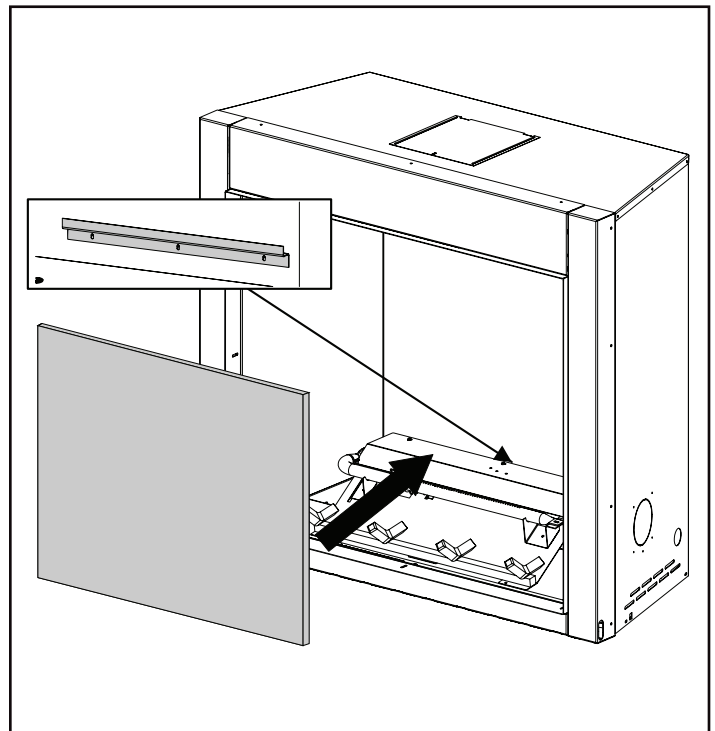

2. Carefully place the rear panel on the bracket at the back of the firebox and gently push the top back.

Quality System Certified To

**ISO**  
9001:2015

W415-10006206 / --0 / 01.21.25

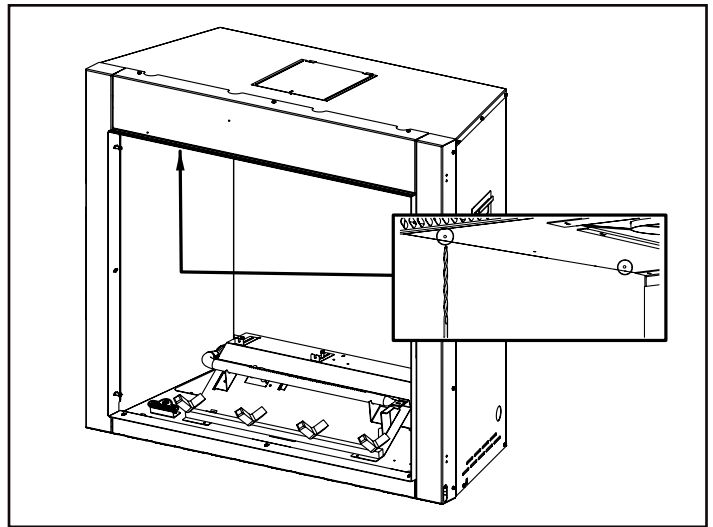
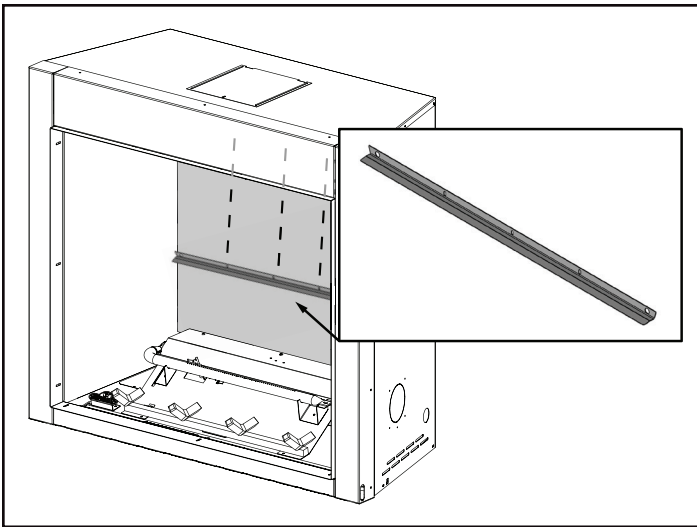

3. Secure the panel with the rear panel retainer provided in this kit and with the screws previously removed.

4. Pre-drill the 4 dimples on both sides of the firebox top with a 1/8" bit for securing the retainers in a later step.

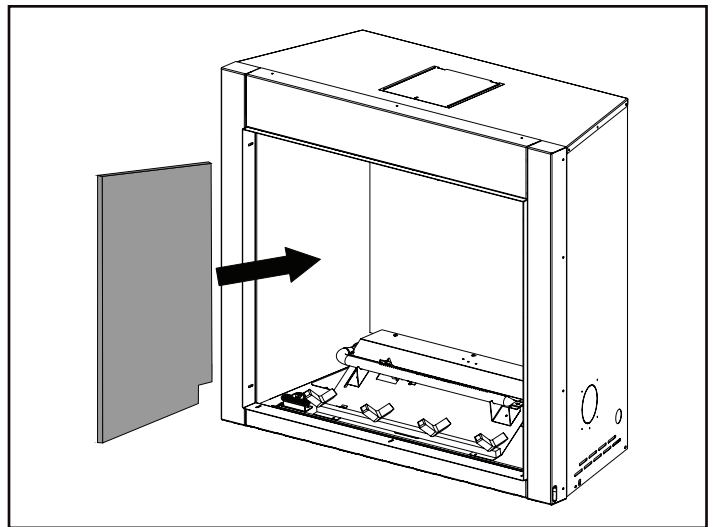
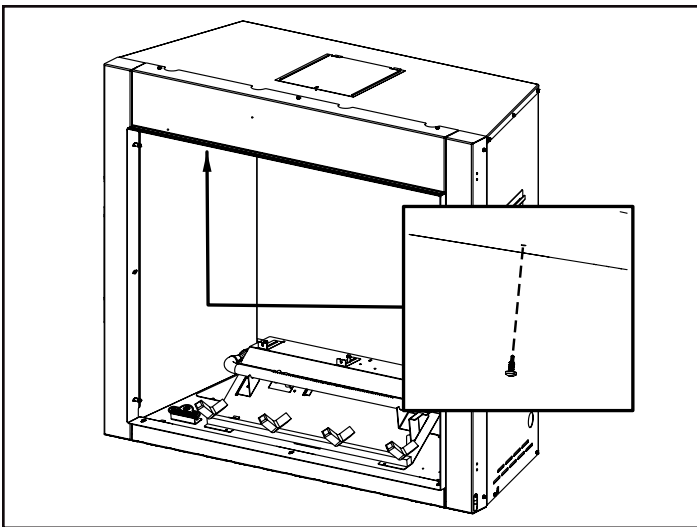

5. Remove the 2 center screws from both sides of the firebox top and set them aside.

6. Slide the left panel in flush against the firebox side.

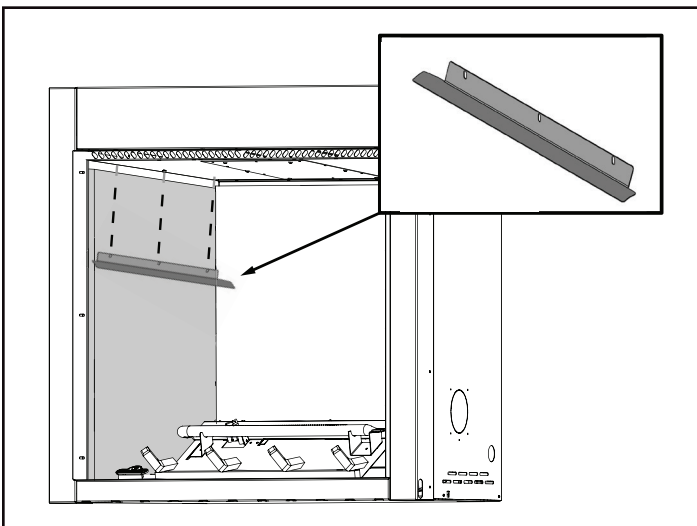

7. Secure the left side panel retainer with the 1 screw previously removed and 2 of the screws provided. Repeat steps 6 and 7 for the opposite side.

# Installation du kit de verre à illusion noire (BIGRS36/42)

## ! AVERTISSEMENT

- Laissez l'appareil refroidir complètement avant d'effectuer toute opération d'entretien, car il restera chaud après avoir cessé de fonctionner.
- Afin d'éviter les risques de suffocation, gardez le sac d'emballage loin des bébés et des jeunes enfants. Ne le laissez pas traîner dans les berceaux, les lits, les poussettes ou les parcs de jeu. Ce sac n'est pas un jouet. Nouez-le avant de le jeter.

Inclus dans ce kit:	BIGRS36		BIGRS42	
Description	Pièce n°	Qty.	Pièce n°	Qty.
Verre, panneau arrière	W300-10001698	1	W300-10001375	1
Verre, panneau gauche	W300-10001699	1	W300-10001376	1
Verre, panneau droit	W300-10001700	1	W300-10001377	1
Retenue, panneau arrière BIG	W500-10001427	1	W500-10002305	1
Retenue, panneau latéral gauche BIG	W500-10001379	1	W500-10001379	1
Retenue, panneau latéral droit BIG	W500-10002298	1	W500-10002298	1
Vis à tête carrée en acier inoxydable	W570-10001298	4	W570-10001298	4

### note:

Retirez tous les supports avant d'installer les panneaux.

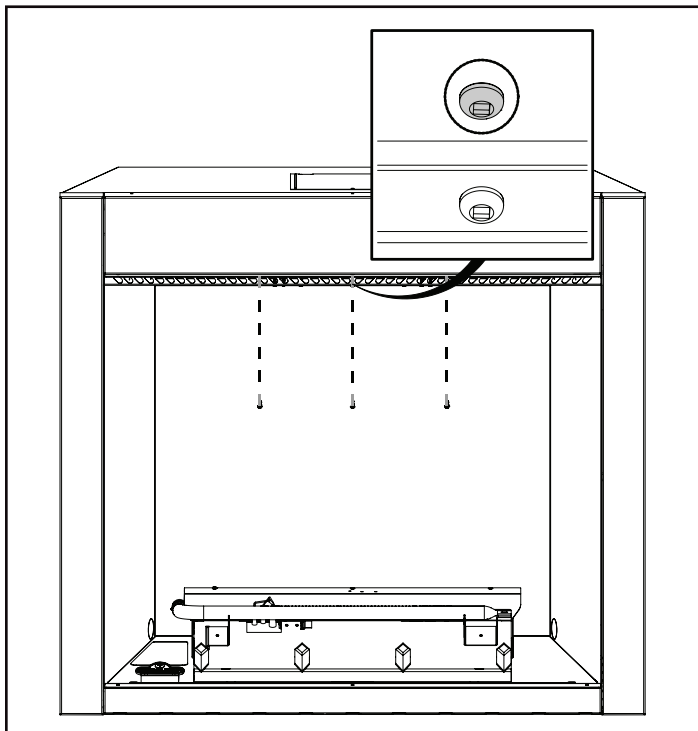

1. Retirez les 3 vis centrales de l'arrière de la partie supérieure de la boîte à feu et mettez-les de côté.

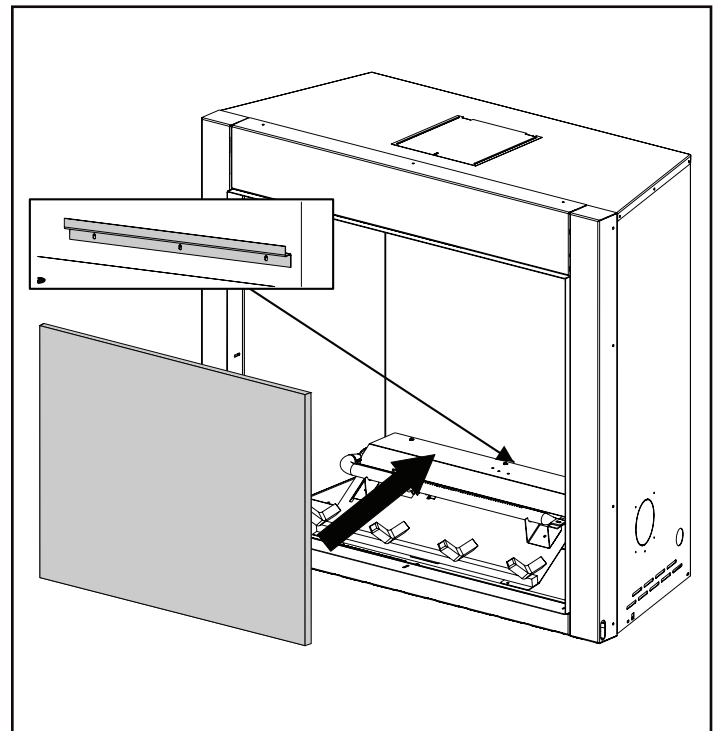

2. Placez soigneusement le panneau arrière sur le support à l'arrière de la boîte à feu et poussez doucement le dessus vers l'arrière.

Système de qualité certifié

**ISO**  
9001:2015

W415-10006206 / --0 / 01.21.25

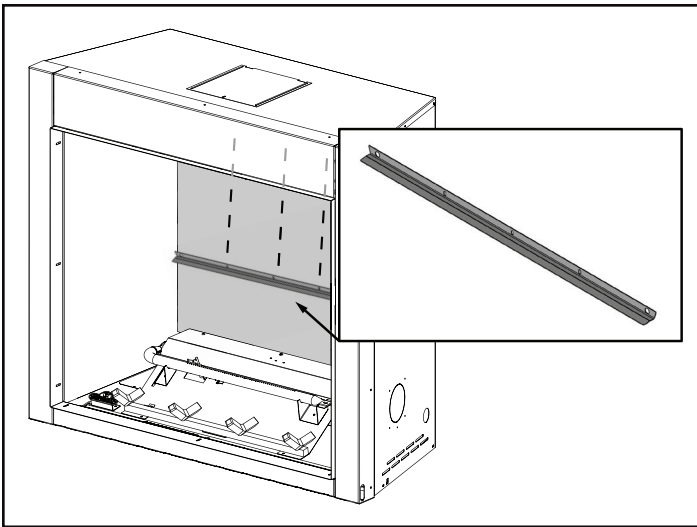

3. Fixez le panneau à l'aide du dispositif de retenue du panneau arrière fourni dans ce kit et des vis retirées précédemment.

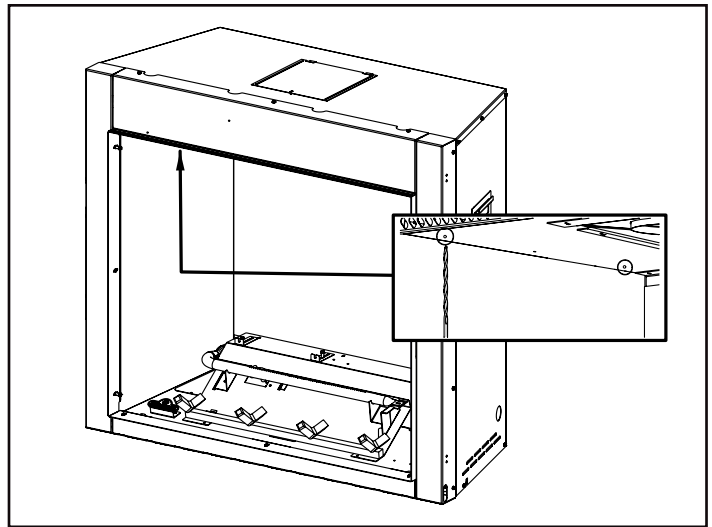

4. Pré-percez les alvéoles sur le dessus de la boîte à feu avec une mèche de 1/8" pour fixer les supports lors d'une étape ultérieure.

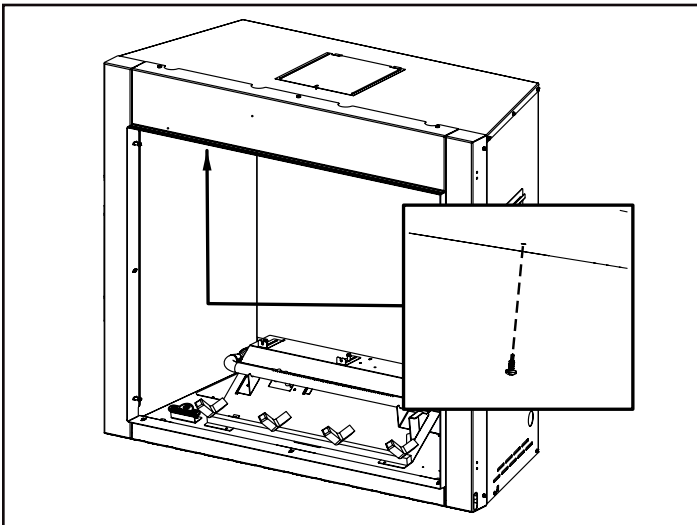

5. Retirez les deux vis centrales des deux côtés du dessus de la boîte à feu et mettez-les de côté.

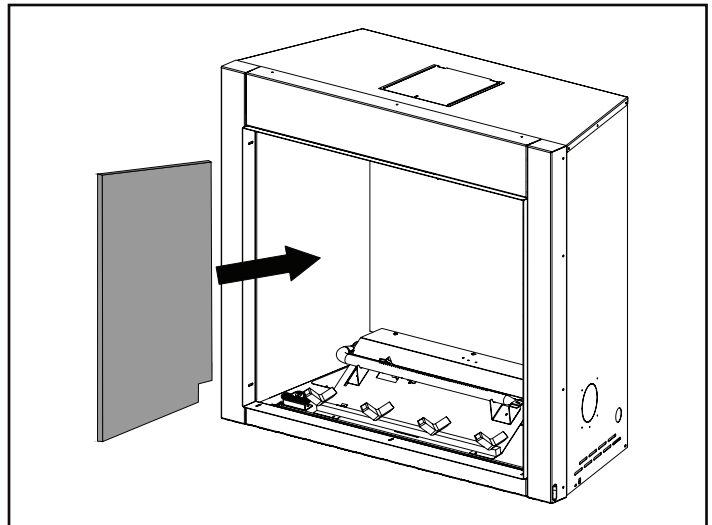

6. Faites glisser le panneau gauche contre le côté de la boîte à feu. Fixez le support du panneau latéral gauche à l'aide de la vis

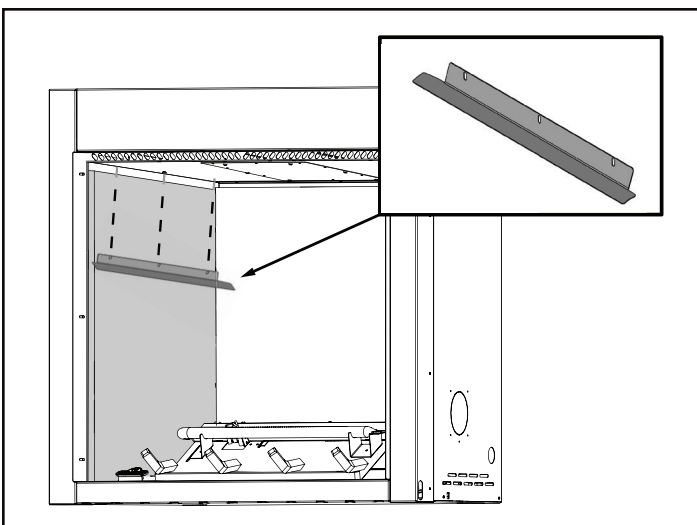

retirée précédemment et de deux des vis fournies. Répétez les étapes 6 et 7 pour le côté opposé.