

Tools

- Adjustable Wrench
- Level

Outils

- Clé à molette
- Niveau

Herramientas

- Llave ajustable de apriete
- Nivel

Remove the Tank

- Turn the water supply OFF.
- Flush the toilet to drain the water from the tank. Sponge out the remaining water.
- Disconnect the water supply.
- Remove the nuts and washers from the tank bolts. Remove the tank.

Retirer le réservoir

- Couper l'arrivée d'eau.
- Passer la chasse pour vidanger l'eau du réservoir. Éponger l'eau restante.
- Déconnecter l'alimentation en eau.
- Retirer les écrous et les rondelles des boulons du réservoir. Retirer le réservoir.

Retire el tanque

- Cierre el suministro de agua.
- Active la descarga del inodoro para vaciar el agua del tanque. Con una esponja saque el agua que quede.
- Desconecte el suministro de agua.
- Retire las tuercas y las arandelas de los pernos del tanque. Retire el tanque.

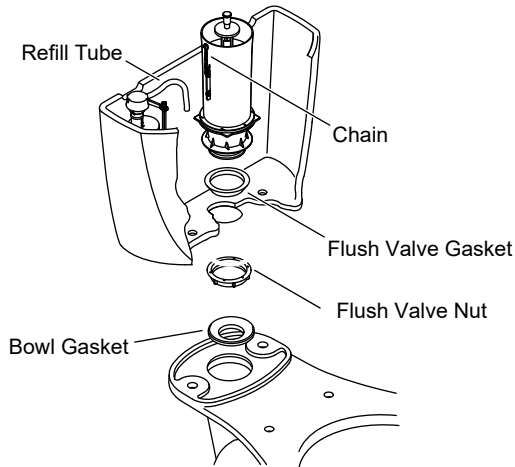

Remove the Flush Valve

- Disconnect the trip lever chain.
- Disconnect the refill tube.
- Turn the flush valve nut counterclockwise to remove the flush valve.

Retirer le robinet de chasse

- Déconnecter la chaîne du levier de déclenchement.
- Déconnecter le tube de remplissage.
- Tourner l'écrou du robinet de chasse dans le sens antihoraire pour retirer le robinet de chasse.

Retire la válvula de descarga

- Desconecte la cadena de la palanca de descarga.
- Desconecte el tubo de llenado.
- Gire hacia la izquierda la tuerca de la válvula de descarga para retirar la válvula de descarga.

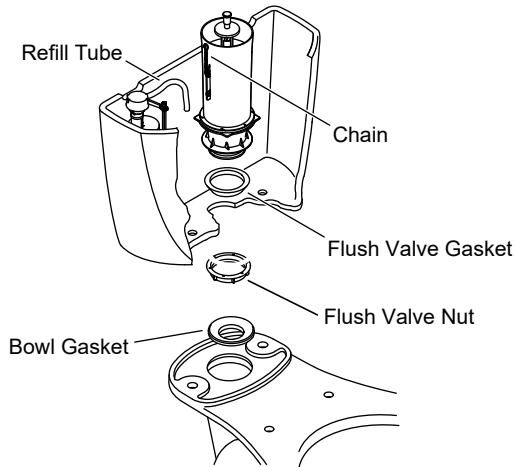

Install the Flush Valve

- Insert the new flush valve through the tank hole.
- From underneath the tank, install the flush valve nut onto the bottom of the flush valve. Handtighten the nut, then tighten an additional one-quarter turn.
- Reconnect the trip lever chain and refill tube.
- Verify the bowl gasket is in good condition. Replace if needed.

Installer le robinet de chasse

- Insérer le robinet de chasse neuf dans le trou du réservoir.
- À partir du dessous du réservoir, installer la l'écrou du robinet de chasse sur le fond du robinet de chasse. Serrer l'écrou à la main, puis serrer d'un quart de tour supplémentaire. Reconnecter la chaîne du levier de déclenchement et le tube de remplissage.
- Vérifier que le joint statique de la cuvette est en bon état. Le remplacer si nécessaire.

Instale la válvula de descarga

- Introduzca la válvula de descarga nueva a través del orificio del tanque.
- Por debajo del tanque, instale la tuerca de la válvula de descarga en la parte inferior de la válvula de descarga. Apriete a mano la tuerca, luego apriete un cuarto de vuelta adicional. Vuelva a conectar la cadena de la palanca de descarga y el tubo de llenado.
- Verifique que el empaque de la taza esté en buenas condiciones. Cámbielo si es necesario.

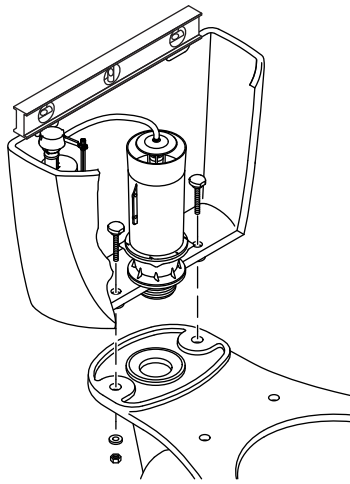

Install the Tank

- Position the tank on the bowl, centering the flush valve over the bowl gasket.
- Install a tank bolt into each hole on the bottom of the tank.
- Alternately tighten the nuts so the tank remains level and the gasket is compressed for a watertight seal. **Do not overtighten!**
- Connect the water supply.
- Turn the water supply ON. Check for leaks immediately and several times during the next 2 days.

Installer le réservoir

- Positionner le réservoir sur la cuvette en centrant le robinet de chasse par-dessus le joint statique de la cuvette..
- Installer un boulon de réservoir dans chaque trou sur le fond du réservoir.
- Serrer les écrous en alternance de manière à ce que le réservoir reste de niveau et que le joint statique soit comprimé pour obtenir un joint étanche. **Ne pas trop serrer!**
- Connecter l'alimentation en eau.
- Ouvrir l'alimentation en eau. Rechercher des fuites immédiatement et à plusieurs reprises au cours des deux jours suivants.

Instale el tanque

- Coloque el tanque en la taza, centrando la válvula de descarga sobre el empaque del tanque a la taza.
- Instale un perno del tanque en cada uno de los orificios en la parte inferior del tanque.
- Apriete las tuercas alternando de una a la otra, de forma que el tanque permanezca nivelado y el empaque quede comprimido y así formar un sello impermeable. **¡No las apriete demasiado!**
- Conecte el suministro de agua.
- Abra el suministro de agua. De inmediato verifique que no haya fugas, y repita la verificación varias veces durante los siguientes 2 días.